

**Zeitschrift:** Der Traktor und die Landmaschine : schweizerische landtechnische Zeitschrift  
**Herausgeber:** Schweizerischer Verband für Landtechnik  
**Band:** 20 (1958)  
**Heft:** 8

## **Werbung**

### **Nutzungsbedingungen**

Die ETH-Bibliothek ist die Anbieterin der digitalisierten Zeitschriften auf E-Periodica. Sie besitzt keine Urheberrechte an den Zeitschriften und ist nicht verantwortlich für deren Inhalte. Die Rechte liegen in der Regel bei den Herausgebern beziehungsweise den externen Rechteinhabern. Das Veröffentlichen von Bildern in Print- und Online-Publikationen sowie auf Social Media-Kanälen oder Webseiten ist nur mit vorheriger Genehmigung der Rechteinhaber erlaubt. [Mehr erfahren](#)

### **Conditions d'utilisation**

L'ETH Library est le fournisseur des revues numérisées. Elle ne détient aucun droit d'auteur sur les revues et n'est pas responsable de leur contenu. En règle générale, les droits sont détenus par les éditeurs ou les détenteurs de droits externes. La reproduction d'images dans des publications imprimées ou en ligne ainsi que sur des canaux de médias sociaux ou des sites web n'est autorisée qu'avec l'accord préalable des détenteurs des droits. [En savoir plus](#)

### **Terms of use**

The ETH Library is the provider of the digitised journals. It does not own any copyrights to the journals and is not responsible for their content. The rights usually lie with the publishers or the external rights holders. Publishing images in print and online publications, as well as on social media channels or websites, is only permitted with the prior consent of the rights holders. [Find out more](#)

**Download PDF:** 25.11.2025

**ETH-Bibliothek Zürich, E-Periodica, <https://www.e-periodica.ch>**

# GOOD YEAR

der meistgefahrenste Reifen der Welt —

seit 40 Jahren

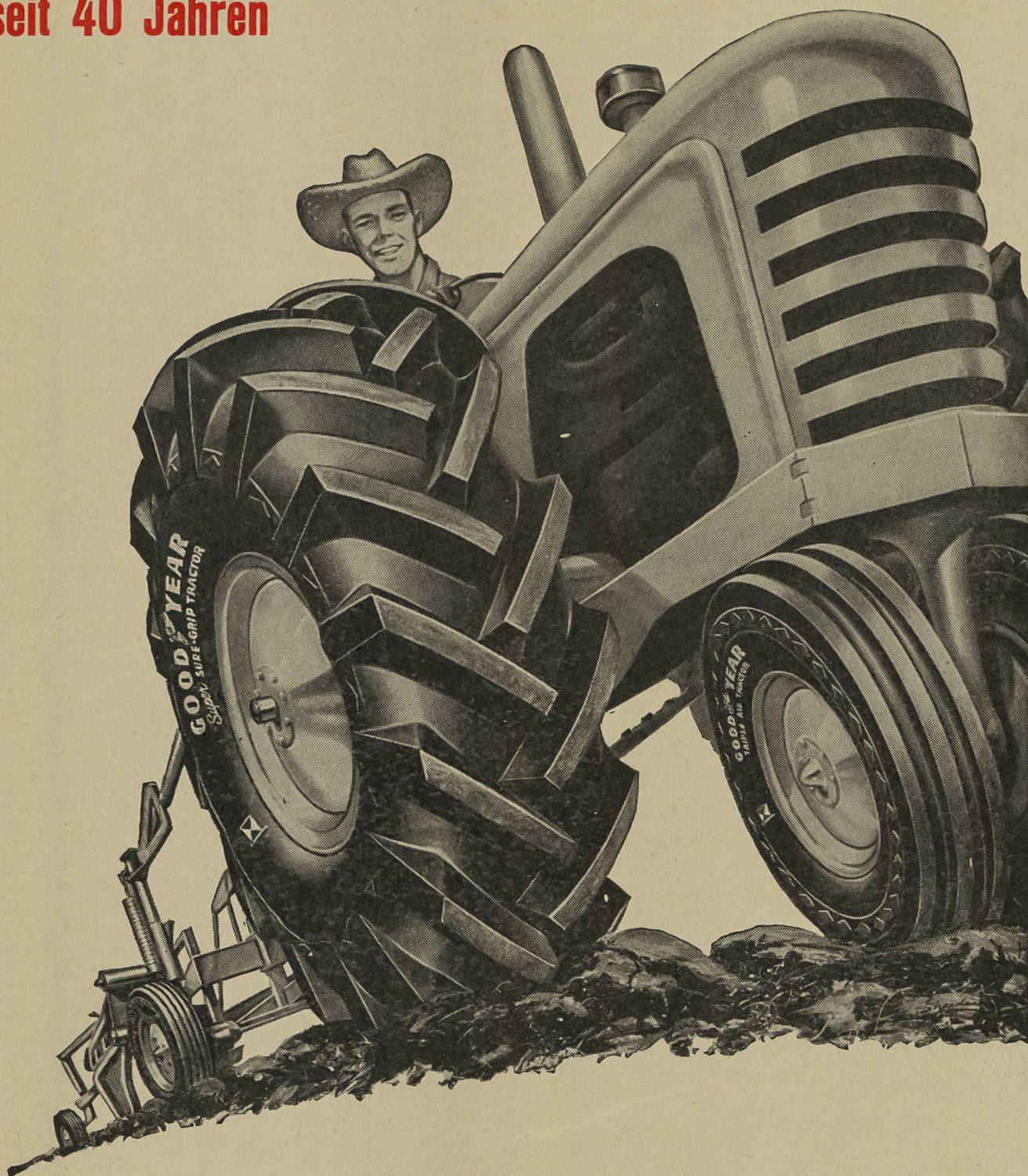

Für Ihren Traktor den zugkräftigen,  
sich selbst reinigenden

# GOOD YEAR

## SUPER SURE GRIP

GOODYEAR, Pneu-Import A.G., Zürich, Utoquai 29, Tel. (051) 34 56 56

Erfolgreiche Saat  
mit der  
**AEBI** Sämaschine

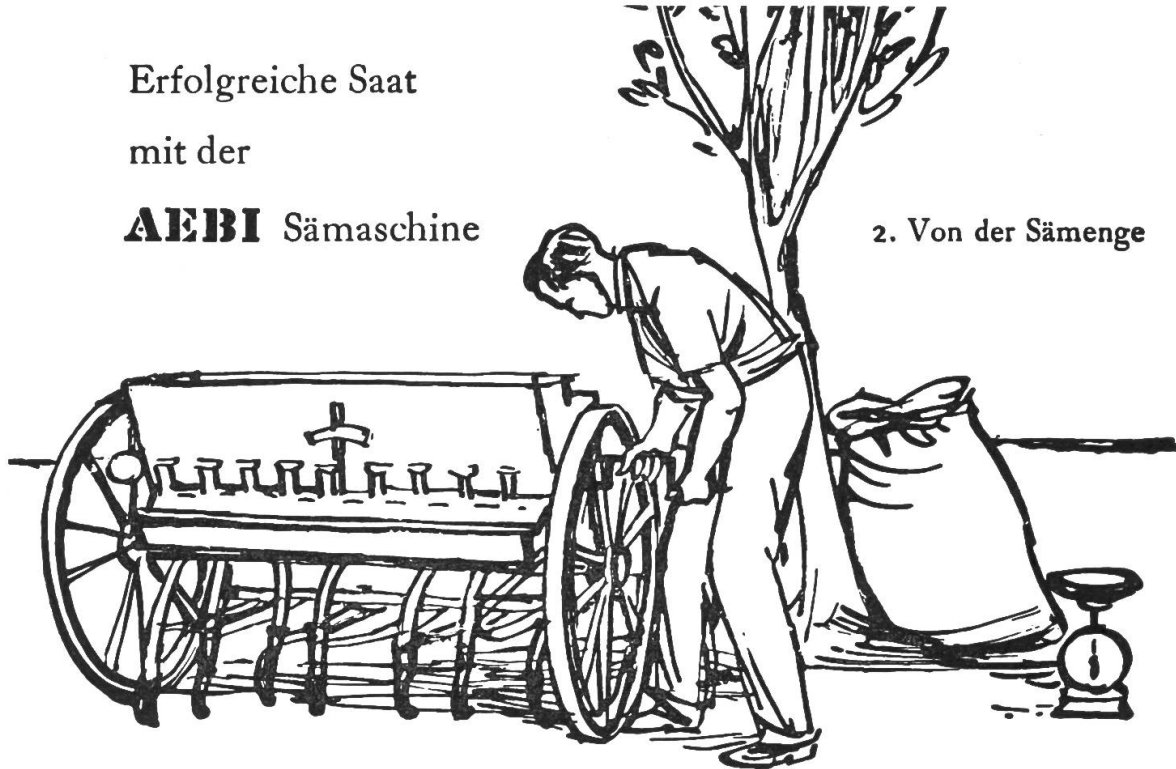

2. Von der Sämence

In einem frühern Inserat haben wir vom grösseren Reihenabstand gesprochen. Wenn wir nun die Scharzahl vermindern, müssen wir daran denken, auch die Sämence zu reduzieren, weil wir sonst pro Laufmeter Drillreihe eine noch grössere Körnerzahl erhielten als bisher. Für Probus empfiehlt sich in gut vorbereitetem Saatbett eine Sämence von 1,4 - 1,7 kg/a. Es ist anzuraten, die Sä-

menge jeweils vor dem Säen durch einen Abdrehversuch zu kontrollieren. Wohl befindet sich auf jeder AEBI Sämaschine eine Sätabelle, die bei bestimmten Zeigerzahlen die entsprechenden Sämenge angibt. Diese Zahlen können aber nur als Richtwerte dienen, weil die Körnerausbildung, der Feuchtigkeitsgehalt und andere Faktoren von Posten zu Posten stark variieren. Differenzen können sich

auch nach dem Abdrehversuch noch ergeben, so z. B. durch den Schlupf der Fahrräder, der in nassem Boden grösser ist als in trockenem. Und wer mit gefülltem Säkasten aufs Feld fährt, darf nicht überrascht sein, wenn die Maschine von diesem auf dem holprigen Feldweg zusammengesackten Saatgut mehr sät als beim vorausgegangenen Abdrehversuch. Also Saatgut immer erst auf dem Feld in den Kasten geben.



**AEBI & CO MASCHINENFABRIK BURGDORF**

Senden sie mir unverbindlich Prospekt und Preise über Ihre Sämaschinen

Adresse .....

Bitte ausfüllen, ausschneiden und in offenem Umschlag mit 5 Rp. frankiert einsenden



**ASEOL**

Heavy-Duty und Premium  
**MOTORENÖLE**

**immer** zuverlässig und  
günstig im Preis, für

**Traktoren  
Motormäher und  
Landmaschinen**

In Ihrem Interesse verlangen  
auch Sie das in der Schweiz  
aufgebaute ASEOL Motorenöl

**Adolf Schmids Erben  
Aktiengesellschaft  
Bern Tel. 031 2 78 44**

**ASEOL**

# Neu — der große FERGUSON

## Massey-Ferguson 65

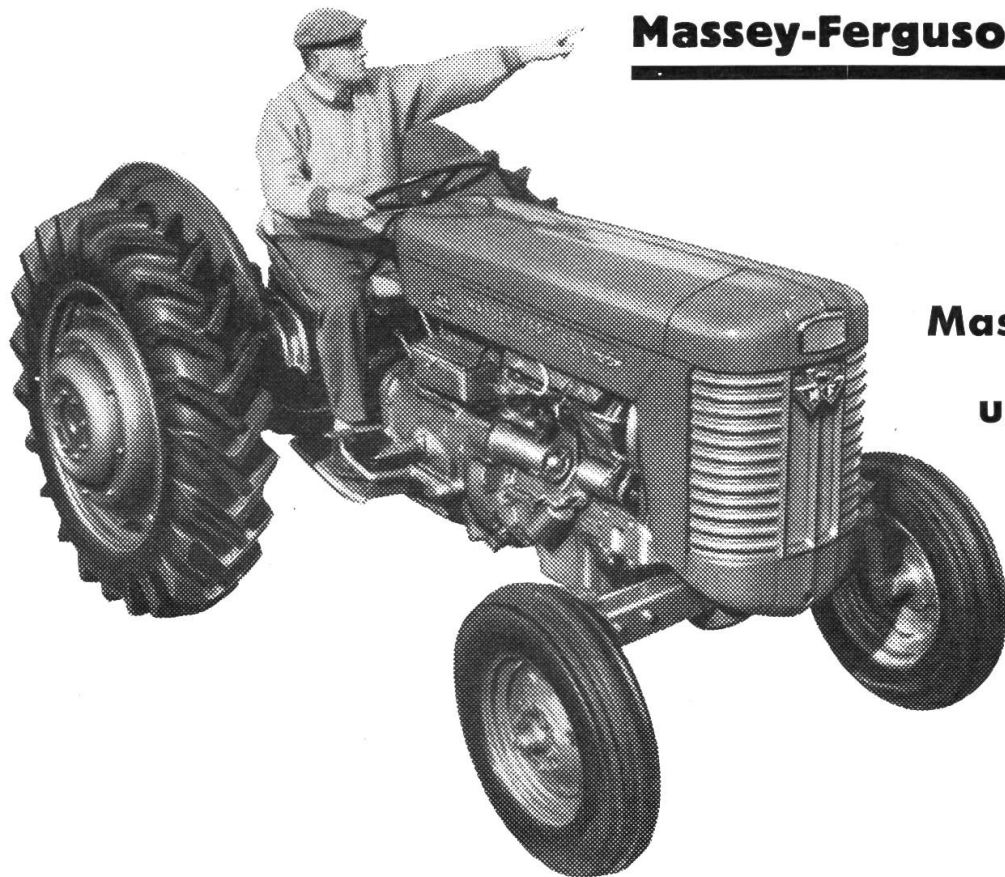

... wie der  
**Massey-Ferguson 35**  
 um Jahre voraus!

**Noch nie gab es einen Traktor der Klasse 1750 kg/50,5 PS mit all diesen Neuerungen — Neuerungen, die Sie dringend brauchen.**

**NEU** Neue Hydraulik. Hebt und senkt das Gerät in jede gewünschte Höhe. Automatische Vorwähl-Arbeitstiefenkontrolle. — Einstellbare Fördermenge der Hydraulik. Ueberlastungsauslösung zum Geräteschutz... genau einstellbar für jedes Gerät... mit einer Handbewegung von nur wenigen Zentimetern.

**NEU** Zwei neue **unabhängige** Zapfwellen in einer kombiniert. Gangabhängige und gangunabhängige Zapfwelle. Endlich kann jedes Gerät mit Zapfwelle angeschlossen werden — sogar Zapfwellenanhänger in jedem Gang.

**NEU** Bewährter, leistungsfähiger Dieselmotor 50,5 PS mit äusserst hohem Drehmoment bei niedrigen Tourenzahlen, mit grossen Kraftreserven. Sparsame Verteiler-Einspritzpumpe.

Besuchen Sie unsere permanente Ausstellung in Dübendorf oder verlangen Sie eine unverbindliche Vorführung auf Ihrem eigenen Hof. Weit über 1 Million Ferguson-System-Traktoren im Einsatz.

Senden Sie uns heute nebenstehenden BON. Sie erhalten kostenlos aufschlussreiche Angaben über den neuen, grossen Traktor MASSEY-FERGUSON 65.

**SERVICE COMPANY Ltd DÜBENDORF/ZÜRICH**  
**MASSEY-FERGUSON • ROTAVATOR • RAU**

**NEU** Neues regelmässig abgestuftes 6-Ganggetriebe. Vom Kriechgang mit 0,5 Std/km bis zum Strassengang mit 20 Std/km.

**NEU** Neue unabhängige, selbstausgleichende, großdimensionierte Scheibenbremsen, einzeln oder gekuppelt mit rechtem Fuss bedienbar. Bewegungsfreiheit für Kupplungsbedienung mit linkem Fuss.

**NEU** Ausserdem noch neu: Differentialsperre, Doppelkupplung für Traktor und Zapfwelle. Hydraulische Lenkhilfe. Spezial-Luftfilter. Getriebe- und Differentialschutz. Stossunempfindliche Lenkung. Neue allseitig zugängliche Haube.

All diese Vorteile machen den MASSEY-FERGUSON 65 zum Traktor, den Sie haben müssen. Grössere Leistung mit weniger Arbeitsstunden — Kostensenkung auf Ihrem Betrieb.

An Service Company Dübendorf, Tel. (051) 96 73 27

Wünsche Prospekt für  Traktor 65  Mährescher  
 Traktor 35

Name: .....

Vorname: .....

Strasse oder Hof: .....

Ort/Kanton: ..... TR 8/58

**BON**

# *Staubfreies Dreschen...*

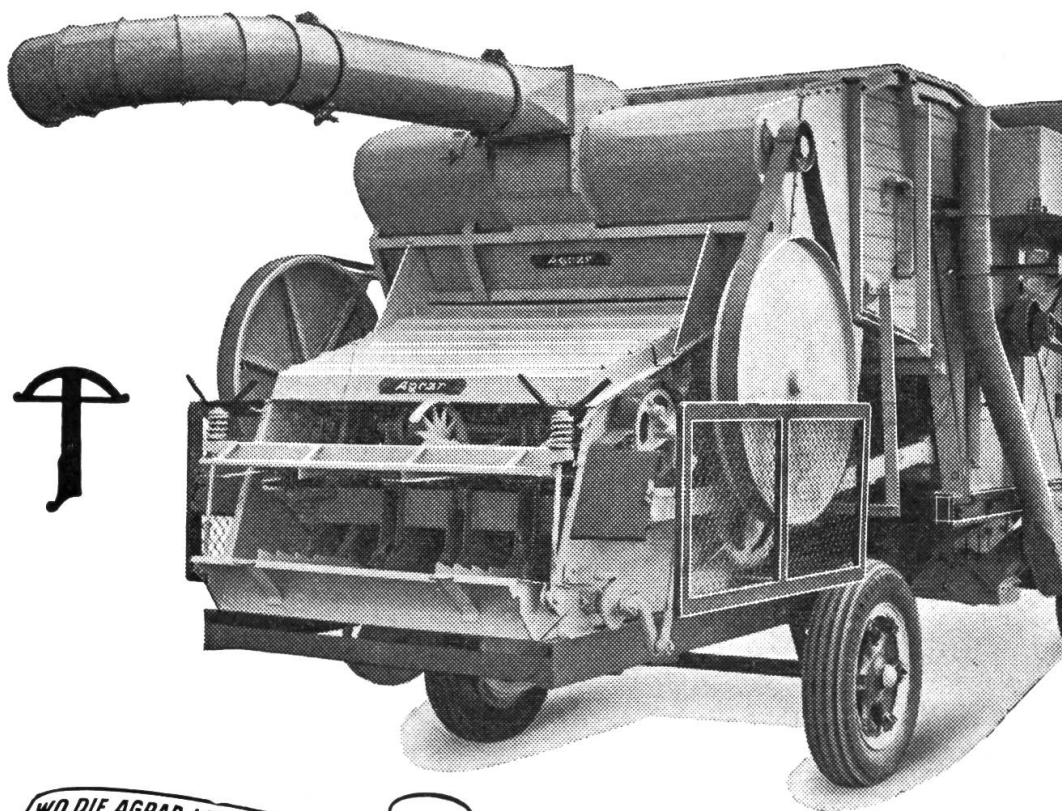

WO DIE AGRAR-LANDMASCHINE SCHAFFT  
WIRD ZEIT GESPART UND ARBEITSKRAFT

## **Moderne Schweizer-Dreschanlagen „AGRAR“**

Sie verdienen das Vertrauen der Lohndreschereien, Genossenschaften und Privatbetriebe weil sie für unsere Verhältnisse gebaut und entwickelt wurden, eine hohe Leistung haben und weil sie sich auszeichnen durch ihre hohe Solidität, marktfertige Reinigung und Sortierung.

**Entstaubungsanlagen** werden heute zu jeder grösseren Dreschanlage verlangt, sie erleichtern Ihnen gutes Dreschpersonal zu finden und sind eine Wohltat für alle, die beim Dreschen mithelfen müssen. Sie lassen sich auch auf ältere Agrar-Dreschanlagen aufbauen.

**Excenter-Selbsteinleger mit Bundaufschneider** mit oder ohne Strohschneid-Vorrichtung sparen Arbeitskräfte ein und gewährleisten eine gleichmässige Speisung der Maschine.

Es lohnt sich, vor der Anschaffung einer neuen Dreschanlage Offerte zu verlangen und sich genau zu orientieren über die schweizerischen Dreschanlagen «AGRAR». Anbau-Strohpressen und fahrbare Strohpressen sind in allen Grössen ab Lager oder kurzfristig lieferbar.

**Agrar**

**Fabrik landw. Maschinen AG.  
Wil SG**

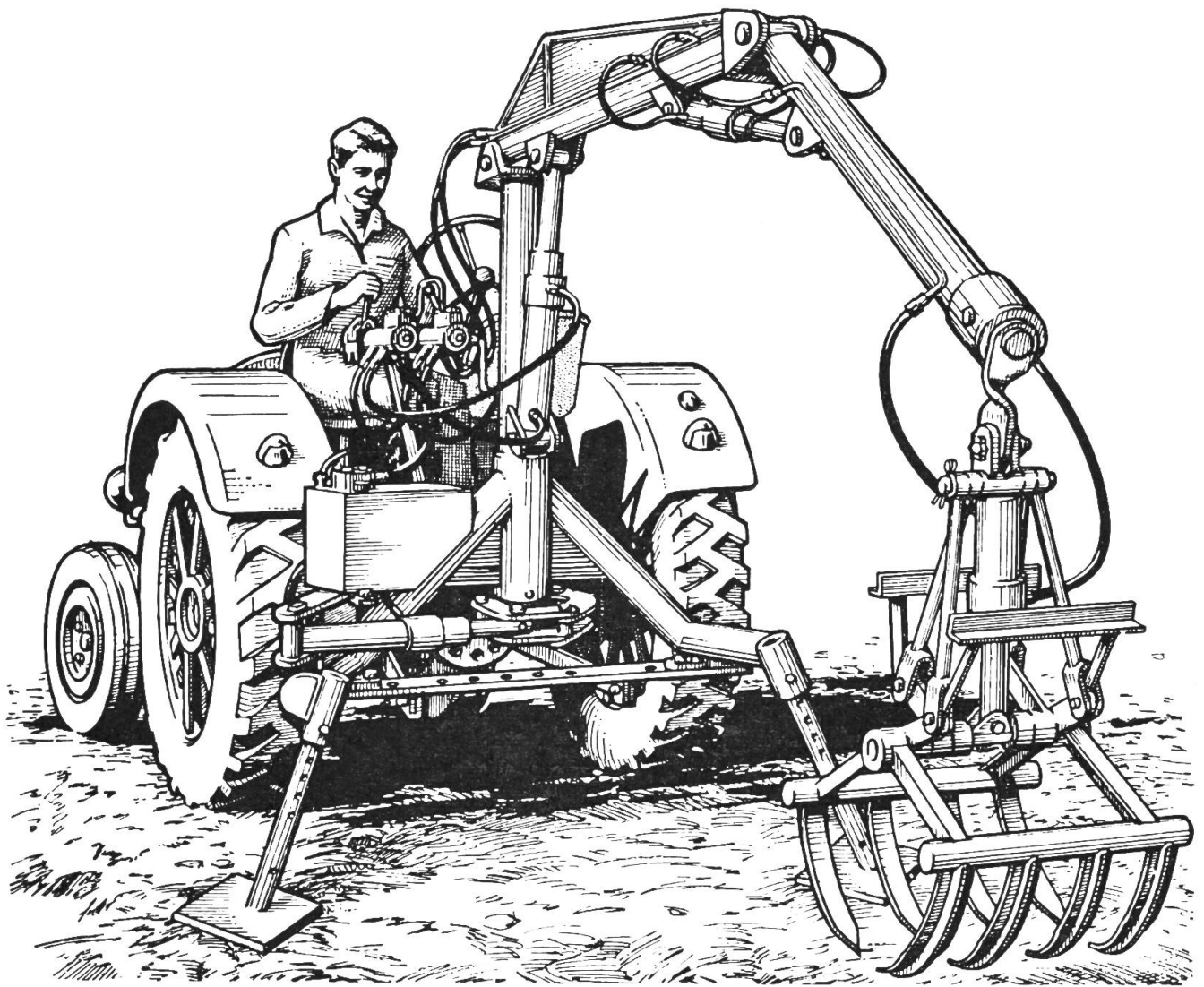

# Der neue ATLAS-Bauernlader

## Technische Daten:

375 kg	zulässige Nutzlast am Lasthaken bei 3,20 m Ausladung	4,55 m	grösste Ladehöhe des Lasthakens
3,20 m	grösste Ausladung des Auslegers	2,85 m	grösste Ladehöhe bis Unterkante Greifer
1,80 m	kleinste Ausladung bei wagrechter Auslegerstellung	1,65 m	grösste Grabtiefe
0,65 m	kleinste Ausladung bei tiefster Auslegerstellung	270°	Schwenkbereich
		380 kg	Eigengewicht mit Greifer
			ca. 10 t/Std. Leistung beim Dungaladen

Prospekte und Bezugsquellennachweis durch die Generalvertretung für die Schweiz:

# AIMSA

GENF 9, Postfach 18, Telefon (022) 24 03 55

# Vevey

finden immer mehr Verbreitung  
und werden immer mehr geschätzt

## TRAKTOREN

**Anschaffungspreis**

ab: 10.500 Fr.



Alle **Vevey**-Traktoren der Typen 583, 584 und 585, sind wie folgt ausgerüstet:

**Normalisierte Dreipunkt-Aufhängung Sitz mit hydraulischem Stossdämpfer**  
**Drehbare Scheinwerfer**

sowie, auf Verlangen:

**10-Gang-Getriebe**, wovon der erste als Kriechgang für Geschwindigkeiten von 0,5 bis 1,3 km/Std. ausgebildet ist,

**Normalisierte hydraulische Hebevorrichtung. Zapfwelle mit unabhängiger Kupplung**

REGIONALE VERTRETER UND SERVICE-STELLEN IN ALLEN KANTONEN

Senden Sie uns nebenstehenden Coupon. Sie werden unverbindlich eine ausschliessreiche, detaillierte Dokumentation über unsere Traktoren und deren Zusatzgeräte erhalten.

**Maschinenfabrik Vevey Aktiengesellschaft**

Werk gegründet 1842

Name und Vorname: .....

Strasse oder Hof: .....

Ort: .....



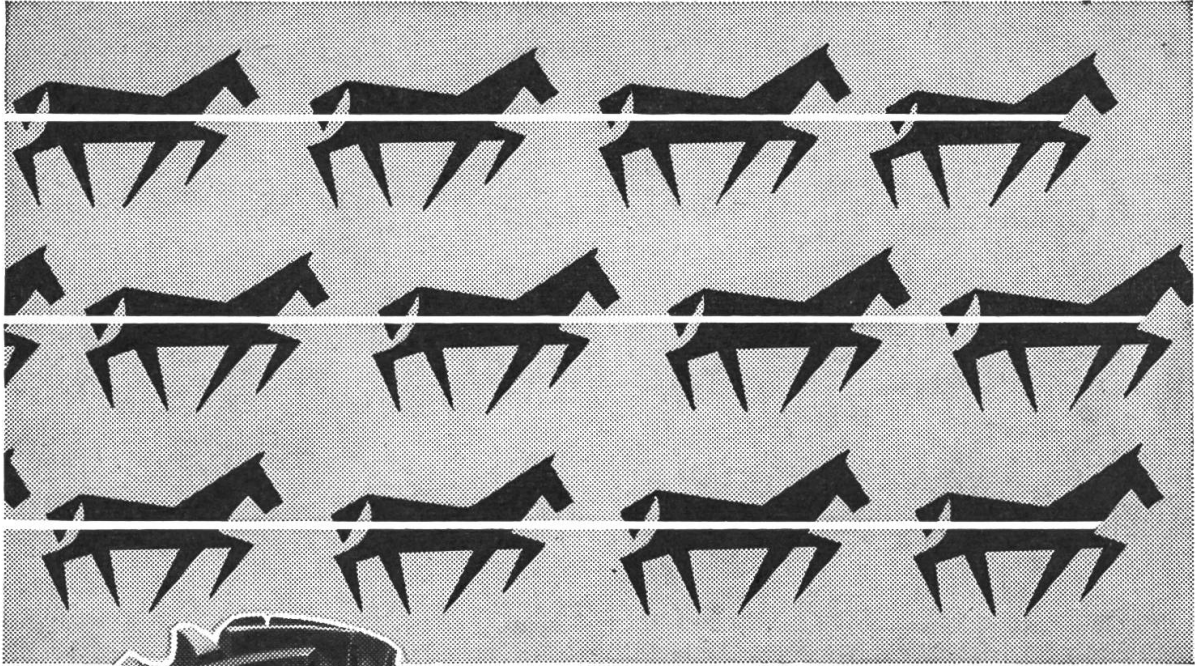

***Alle PS  
kommen voll zur Wirkung***

Was nützt der leistungsfähige Traktor, wenn seine Motorkräfte nicht voll zur Wirkung kommen? Das ist in hohem Maße vom richtigen Reifen abhängig, der bei geringstem Bodendruck die größte Zugkraft vermittelt. Der Continental Traktor-Reifen mit dem Namen „Farmer“ hat sich mit dieser hervorragenden Eigenschaft rasch überall in der Landwirtschaft durchgesetzt.

**Höheres Profil · verbreiterte Lauffläche · selbsttätige Reinigung  
der Stollen · ausgezeichnete Zugkraft · hohe Rentabilität**

sind die Merkmale dieses Continental Traktor-Reifens. Nutzen auch Sie seine Vorteile und verlangen Sie beim Neukauf eines Traktors und für jede Ersatzbeschaffung ausdrücklich

**Continental** Farmer-Reifen



**BUCHER -**

*Anbaugeräte*

BG 1603

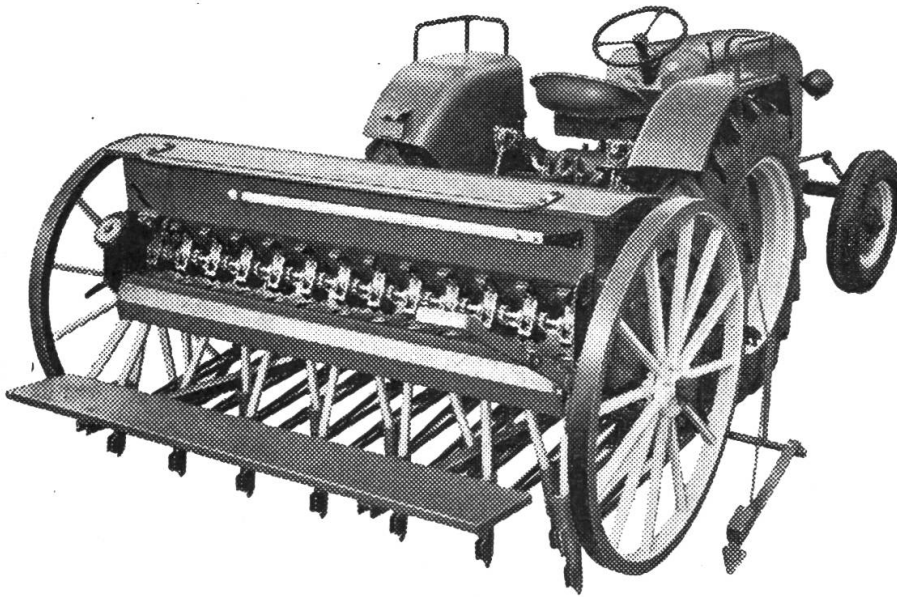

### Anbau-Sämaschine

mit dem vorteilhaften Präzisions-Säapparat mit Feinsäuscheibe, Spurmärkeuren und Laufbrett. 4 verschiedene Grössen.

### Zapfwellen-Spatenegge

das vorzügliche Gerät zur Saatbeetzubereitung und zum Stoppelstürzen mit Spatenmesser oder Hacksternen aus einem besonders widerstandsfähigen Material.

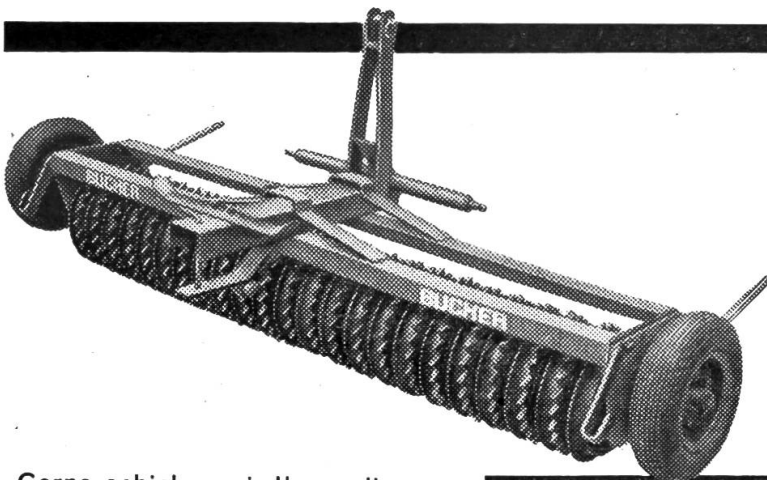
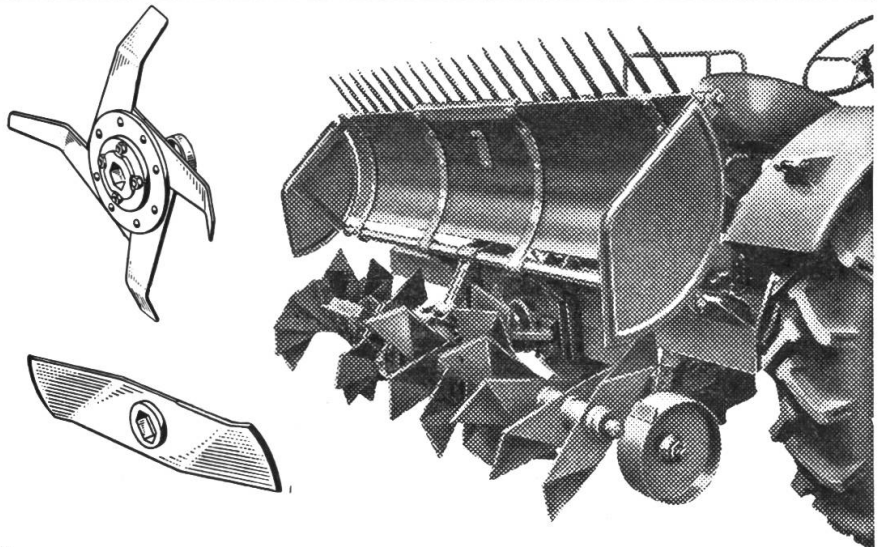

### Ringwalze

ein gut ausgenutztes Ackerbaugerät, das wahlweise am Traktor oder hinter Pferden eingesetzt werden kann. Auch mit Längsfahr-  
vorrichtung erhältlich.

Gerne schicken wir Ihnen die ausführlichen Prospekte über die Sie interessierenden Maschinen zu.

**BUCHER-GUYER**  
Niederweningen Zürich

# DEUTZ

*Luftgekühlt*

bietet für jeden Betrieb den passenden Traktor:

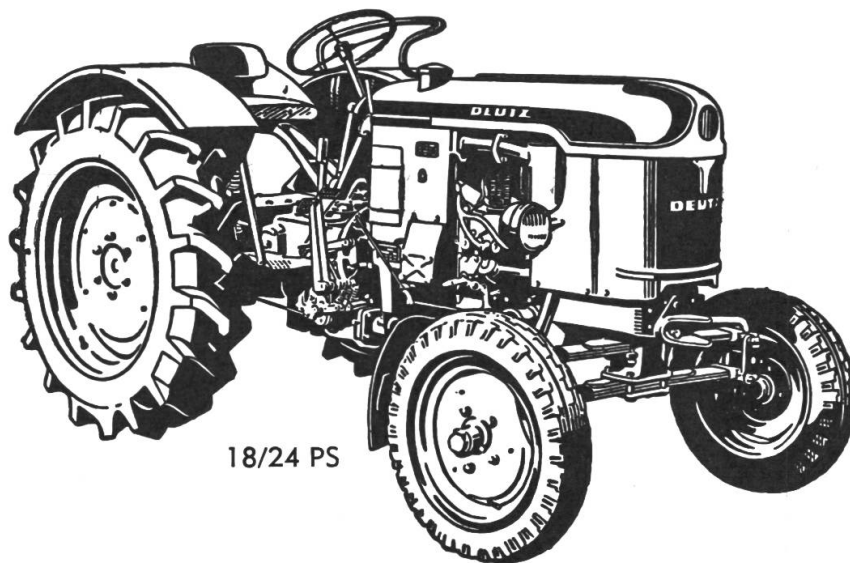

18/24 PS

11 PS  
18 PS  
24 PS  
30 PS  
34 PS  
50 PS  
65 PS

Generalvertretung

**Hans F. Würgler, Ingenieurbureau, Zürich 9/47**

Revisionswerkstätte

Ersatzteillager

Monteurdienst

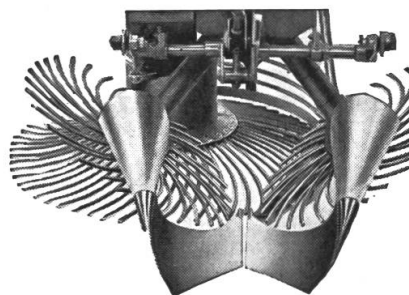
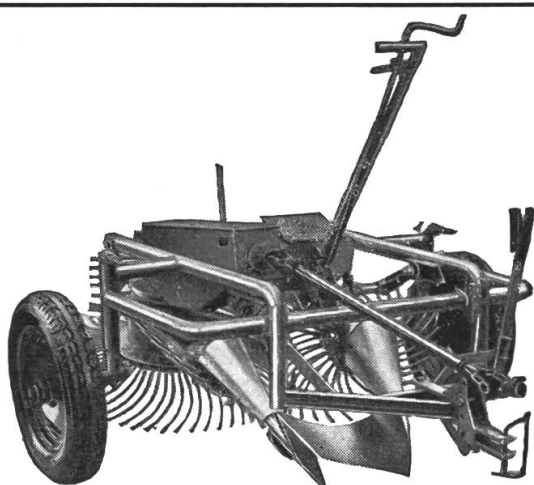

## Mit dem «**KROMAG**» in die Hackfruchternte

Spart **Zeit** und gräbt Ihre **Kartoffeln** sehr schonend. Auch in Hanglage ist ganz einwandfreie Arbeit möglich.

Zur **Rübenernte** unübertrefflich.

Damit wir Sie rechtzeitig beliefern können, ist es für Sie vorteilhafter, sofort zu bestellen.

Referenzlisten und Prospekte sendet Ihnen gerne die General-Vertretung



**H.-R. Wyss, Vernand s/Lausanne**

Telefon (021) 4 61 30

# AVON

Rennsiege sind vielfach eine Frage der Reifen. Nicht selten entscheidet die Güte des Reifenmaterials über Sieg oder Niederlage, Glück oder Unglück.

AVON ist eine grosse englische Reifenmarke. Unzählige Rennen schon wurden auf AVON-Reifen erfochten. Harte Rennerfahrung ist die Grundlage für die AVON-Qualität. Jeder AVON-Reifen vereinigt sichere Bodenhaltung, enorme Laufruhe und lange Lebensdauer in sich.

Das Fabrikationsprogramm von AVON ist lückenlos. Welcher Art ein Motorfahrzeug auch sei, AVON ist in der Lage, den richtigen Pneu zu liefern. Die vielfältige Auswahl an Profilierungen nimmt auf die individuellsten Wünsche Rücksicht.

Möchten nicht auch Sie diese Reifen kennenlernen? AVON vermittelt ein Höchstmass an Sicherheit für Ihr Fahrzeug.

Erhältlich bei Ihrer Garage oder durch die Generalvertretung

**FIBAG**

FAHRZEUGE UND INDUSTRIEBEDARF AG, ZÜRICH 4  
Stauffacherquai 58

Telephon 051 / 27 85 60

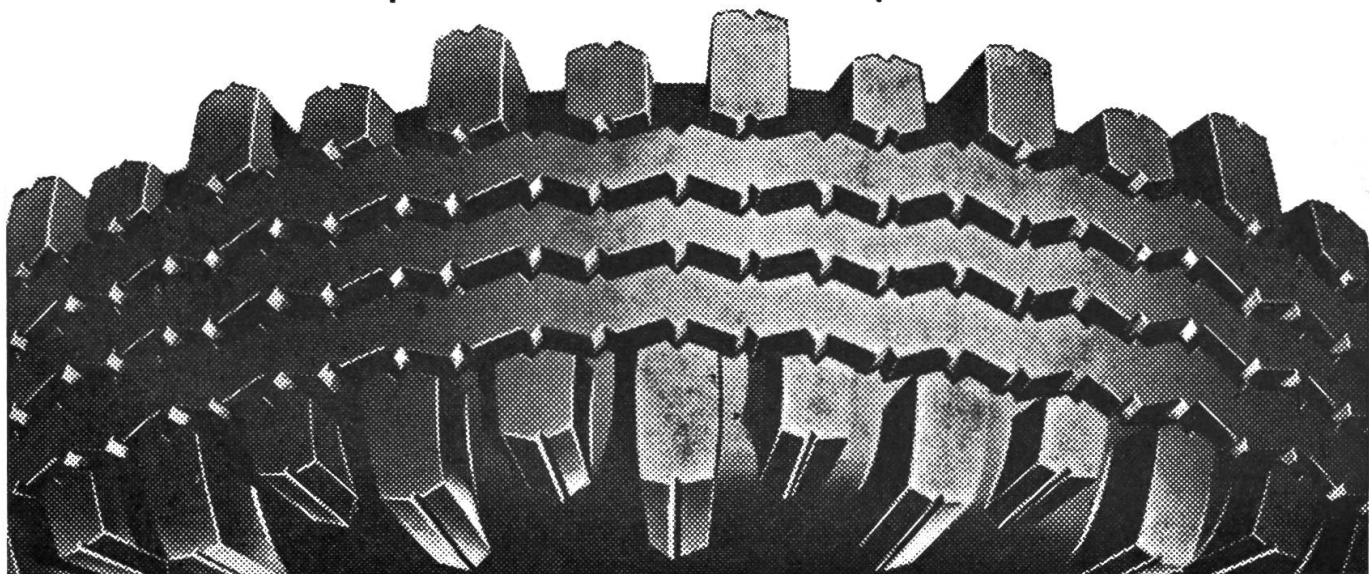

# Rotoreggen Gehring-Universal

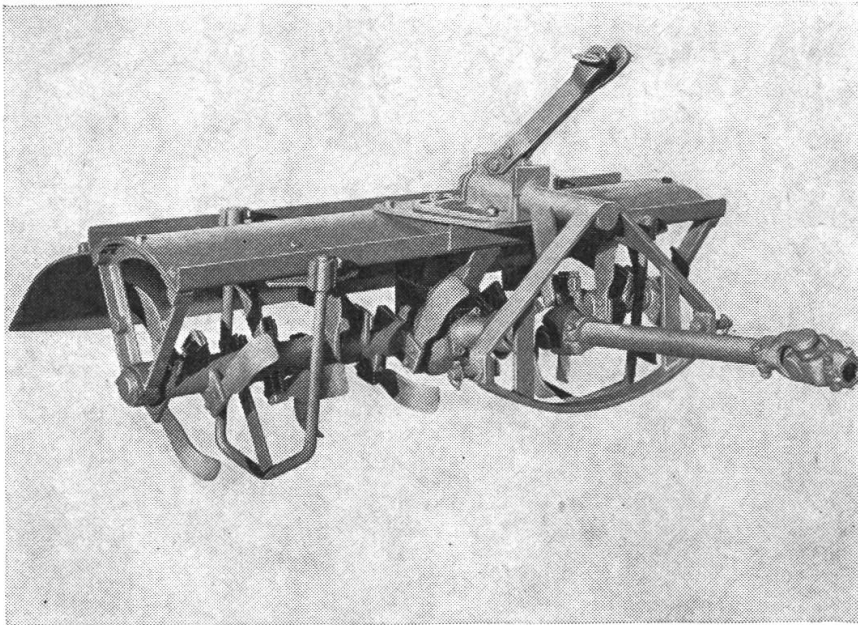

- Standard

- Spezial

in 4 verschiedenen Ausführungen und Breiten lieferbar

1,5 m 1,7 m 1,9 m 2,1 m

Preise von Fr. 1380.— bis Fr. 2060.—

Mit und ohne Aussenlagerung

Zwei Messerarten

Pneurad mit handhydr. Hebevorrichtung

Solide und robuste Konstruktion - ein erstklassiges Schweizerfabrikat - hergestellt in der

**Maschinenfabrik FRITZ GEHRING, Matzingen / TG** - Telephon 054 / 9 61 89

Verlangen Sie unverbindliche Offerte - wir beraten Sie gerne

BON .....

Unterszeichneter wünscht unverbindl. Angebot mit Prospekt über Gehring-Rotoreggen

(Bitte Adresse deutlich schreiben)

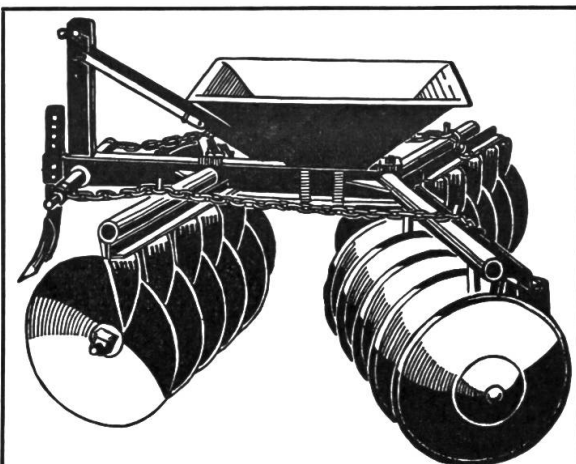

## Dreipunkt-Doppelscheibeneggen

das zweckmässige Gerät für die Verarbeitung von schweren Furchen. Auch für Schäralarbeiten sehr geeignet. Automatische Schrägstellung aller Scheibenreihen, keine Häufchenbildung auch in unebenem Gelände, Versetzungsmöglichkeit der Scheiben auf doppelte Arbeitsbreite. Wir liefern ferner Anbaupflüge, Anbaukultivatoren, Anbauackereggen, Netzeggen.

Verlangt Prospekte!

**Bärtschi & Co., Ufhusen (LU)**

Fabrik landw. Maschinen Tel. 045 / 6 82 54

Bitte ausschneiden

Senden Sie mir bitte unverbindlich Ihren Prospekt DD.

Name: .....

Ort: ..... T

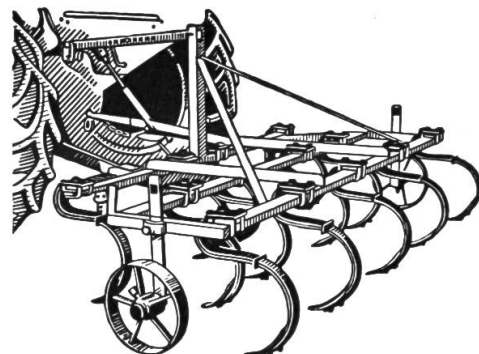

## BÄRTSCHI-Kultivatoren

leisten zur Saatbeetvorbereitung ganz vorzügliche Dienste, weil sie die Erde heben, verkrümeln und gut mischen. Immer mehr werden Kultivatoren mit Gänsefußscharen zum Schälen herangezogen.

Wir liefern Kultivatoren für Pferdezug und für Traktoren mit Dreipunktaufhängung.

Verlangt Prospekte.

**Bärtschi & Co., Ufhusen/LU**

Fabrik landw. Maschinen Telefon (045) 6 82 54

Bitte ausschneiden und einsenden

Senden Sie mir bitte unverbindlich Ihren Kultivator-Prospekt

Name: .....

Ort: ..... T

# Traktoren von 14 - 60 PS

Contra-Schlupf

Doppel-Steuergerät

Doppel-Kupplung und  
unabhängige Hydraulik

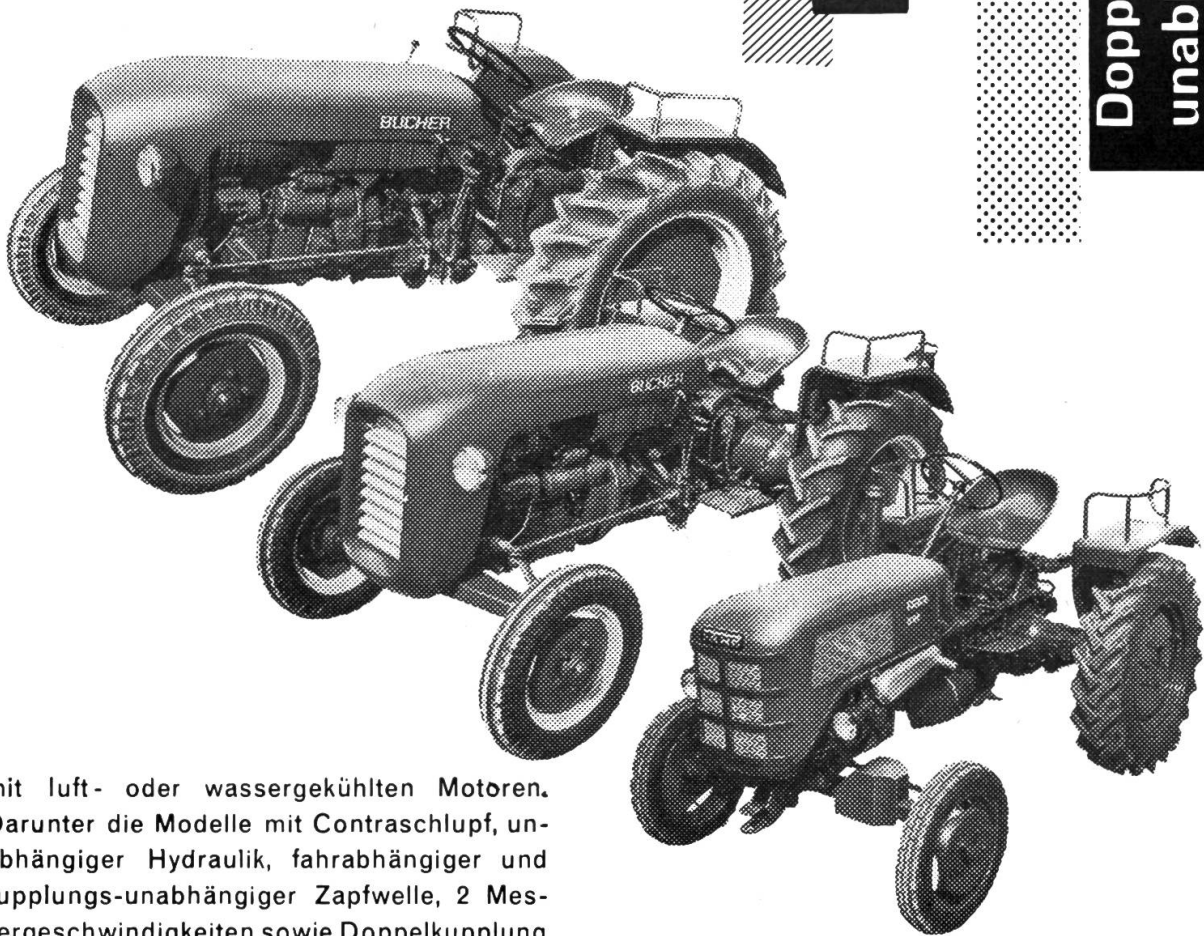

mit luft- oder wassergekühlten Motoren. Darunter die Modelle mit Contraschlupf, unabhängiger Hydraulik, fahrabhängiger und kupplungs-unabhängiger Zapfwelle, 2 Messergeschwindigkeiten sowie Doppelkupplung und Doppelsteuergerät.

Vom Graswirtschaftstyp über das Bergmodell und die verschiedenen ausgesprochenen Vielwecktypen bis zur schweren und starken Zugmaschine können wir heute eine wahrhaft einzigartige Traktorenauswahl bieten.

▼ (Ausschneiden und einsenden.)

Ich interessiere mich für einen Traktor von ca. .... PS und ersuche Sie um Zustellung der Unterlagen.

Name: .....

Adresse: .....

**BUCHER-GUYER**  
Niederweningen Zürich