

**Zeitschrift:** Der Traktor und die Landmaschine : schweizerische landtechnische Zeitschrift  
**Herausgeber:** Schweizerischer Verband für Landtechnik  
**Band:** 19 (1957)  
**Heft:** 8

## **Werbung**

### **Nutzungsbedingungen**

Die ETH-Bibliothek ist die Anbieterin der digitalisierten Zeitschriften auf E-Periodica. Sie besitzt keine Urheberrechte an den Zeitschriften und ist nicht verantwortlich für deren Inhalte. Die Rechte liegen in der Regel bei den Herausgebern beziehungsweise den externen Rechteinhabern. Das Veröffentlichen von Bildern in Print- und Online-Publikationen sowie auf Social Media-Kanälen oder Webseiten ist nur mit vorheriger Genehmigung der Rechteinhaber erlaubt. [Mehr erfahren](#)

### **Conditions d'utilisation**

L'ETH Library est le fournisseur des revues numérisées. Elle ne détient aucun droit d'auteur sur les revues et n'est pas responsable de leur contenu. En règle générale, les droits sont détenus par les éditeurs ou les détenteurs de droits externes. La reproduction d'images dans des publications imprimées ou en ligne ainsi que sur des canaux de médias sociaux ou des sites web n'est autorisée qu'avec l'accord préalable des détenteurs des droits. [En savoir plus](#)

### **Terms of use**

The ETH Library is the provider of the digitised journals. It does not own any copyrights to the journals and is not responsible for their content. The rights usually lie with the publishers or the external rights holders. Publishing images in print and online publications, as well as on social media channels or websites, is only permitted with the prior consent of the rights holders. [Find out more](#)

**Download PDF:** 21.02.2026

**ETH-Bibliothek Zürich, E-Periodica, <https://www.e-periodica.ch>**

---

# Ott- Anbaupflüge

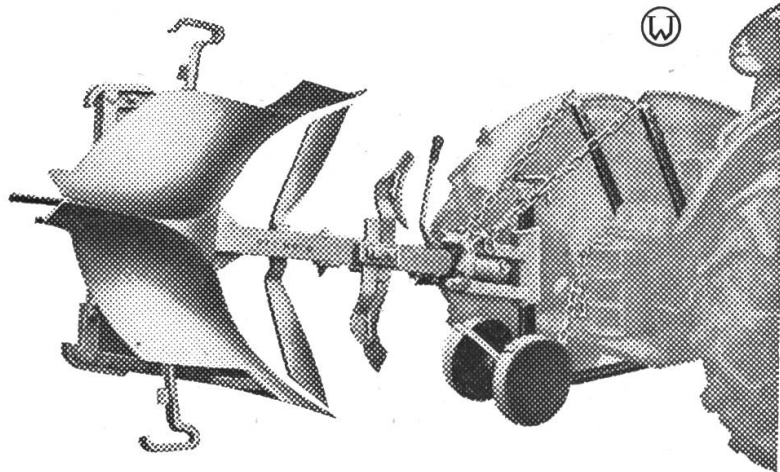

**Einfach in der Handhabung**  
**Vorbildlich in der Arbeitsleistung**

Verschiedene, den wechselnden Bodenverhältnissen angepasste Pflugmodelle

Verlangen Sie bitte unverbindliche Offerten

**GEBRÜDER OTT AG, Maschinenfabrik, WORB / Bern**

Telephon (031) 67 28 75

---

## Nie wieder . . .

werden Sie Beschädigungen feststellen, wenn Sie Ihre Speise- und Saatkartoffeln mit dem **Kromag-Vorratsroder** ernten. Die robuste Ausführung, einfache Bedienung und die Möglichkeit, die Maschine auch bei ungünstigen Verhältnissen einzusetzen, macht die Kromag zum beliebten Helfer.

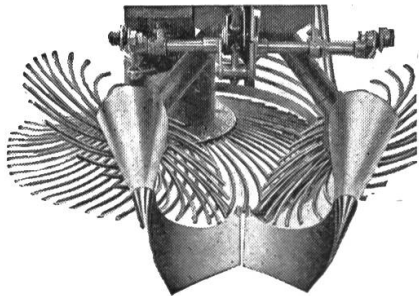

**H.R.Wyss**

Landmaschinen

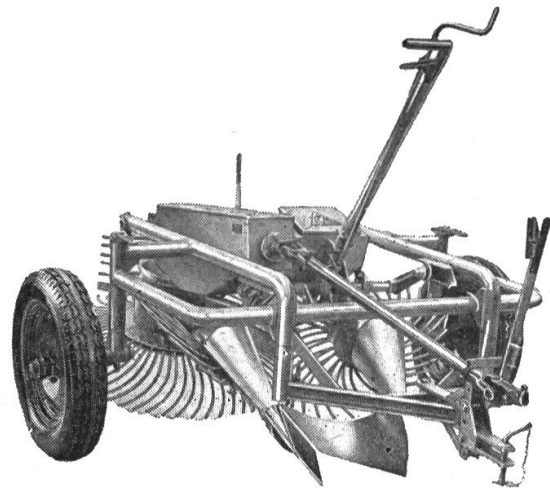

2reihig für die Zuckerrüben

**Vernand**  
s/Lausanne

Tel. 021 / 4 61 30

---

---

## Neugummieren von Traktoren pneus

in der Vollform — gleiches Verfahren wie in der Neupneufabrikation — Acker- und Strassenprofil



Vertretung für die  
Kantone Zürich, Aargau  
Zentral- und Ost-  
schweiz:

**Pneu-Stössel & Co.**

Zweierstr. 35  
**Zürich 4**  
Tel. 051/23 07 30

Vertretung für die  
Kantone Basel, Solo-  
thurn und Bern

**Pneu-Schmucki & Co.**

Steinentorstr. 26  
**Basel**  
Tel. 061/23 66 63



Preiseinsparung ca. 45 % — Gleiche Garantie wie für neue Pneus !

---

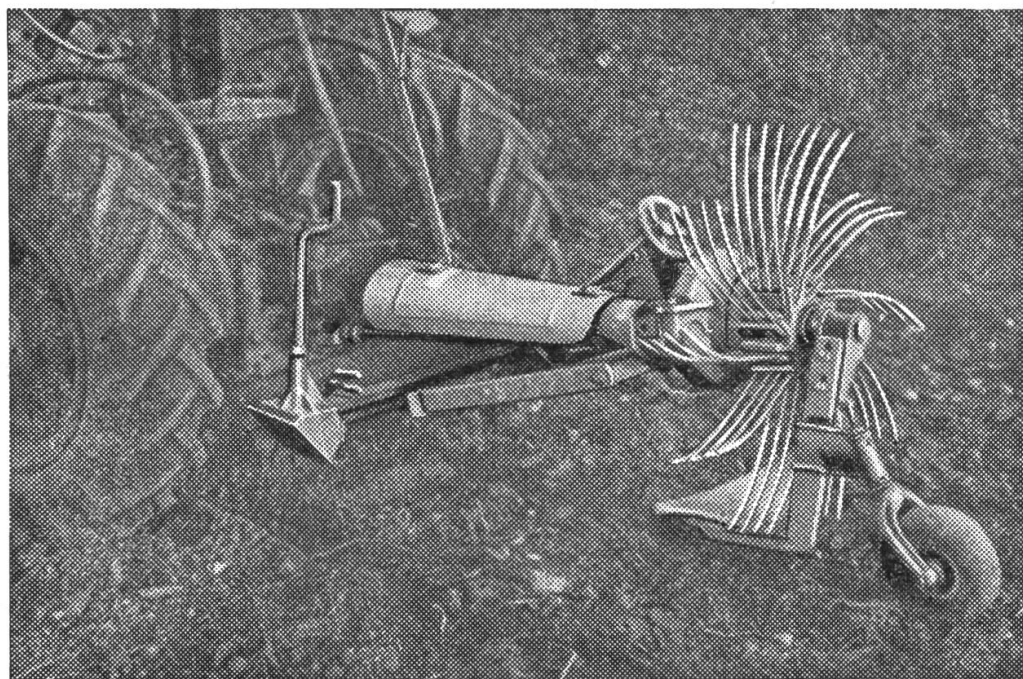

**Zapfwellen-Kartoffelgraber** kombinierbar mit Rübenheber  
seitlich und in der Höhe vom Sitz aus verstellbar, Rutschkupplung, Antrieb im Oelbad, auf  
Kugellager laufend. Für Traktoren mit und ohne Hydraulik und 3-Punkt-Aufhängung.

**MATZINGER AG. ZÜRICH 11/50** Hagenholzstr. 65, Tel. (051) 46 33 22

---

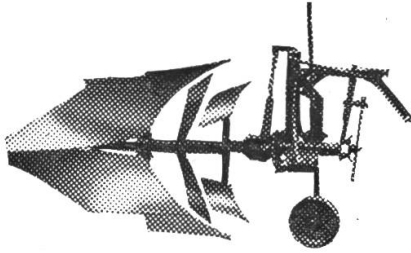

Wir empfehlen zu Ihrem Traktor den bestens bewährten

## Erismann Anbau-Wendepflug

3 Modelle mit patentierter vollautomatischer Wendekonstruktion!

### Dreipunkt-Anbaurahmen

kombinierbar als: Spurlockerer  
Kultivator  
Hack- und Lockerungsgerät  
Dreifurchenzieher  
angebaute Ackeregge

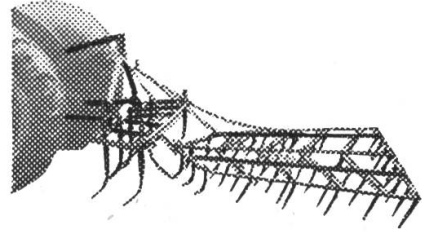

Verlangen Sie bitte ganz unverbindlich Offerte durch die Firma

**W. & H. Erismann, Pflugfabrik, Seengen AG, oder J. & E. Stutz, Landmaschinen, Cham**



# AVON TM

## AVON Traction Mileage

### Der beste Reifen für Jeep und Landrover!

Hier ist der richtige Reifen für Jeep und Landrover: der AVON«TM»! Dieser einzigartige Reifen ist auch im weichsten Grund dank den tiefen Rillen und den hohen Schulterrippen jederzeit ungemein griffig. Dank den durchgehenden Mittelrippen läuft der Avon TM auf der Strasse wie ein Autoreifen und ist zudem sehr gleitsicher und hält länger als andere Reifen, da er sich gleichmässig abnutzt.

Lieferbar in den Dimensionen: 6.00 x 16, 6.50 x 16, 7.00 x 16 und 7.50 x 20. Wir liefern auch Avon-Reifen für Personenwagen, Lastwagen, Traktoren und Motorräder. Verlangen Sie Prospekte und Preislisten.

AVON

FIBAG

Stauffacherquai 58 / Zürich 4



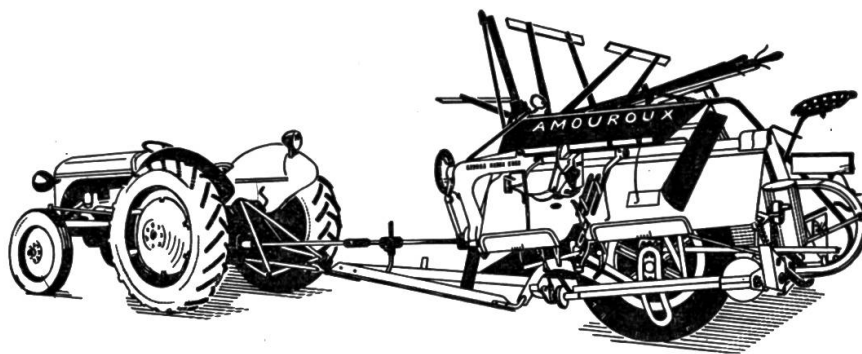

Die grossen Vorteile der **«AMOUROUX» - Bindemäher** haben sich durchgesetzt. Boden- und Zapfwellenantrieb in einer Maschine (umschaltbar). Die flexible Zapfwelle bis zu 90 Grad abschwenkbar.

Gerne senden wir Ihnen unverbindlich Prospekte und Preislisten.

**Gebr. Straub, Koppigen BE**    Telephon (034) 3 41 30

Generalvertretung der «AMOUROUX»-Fabrikate und Ersatzteillager

---

## Gehring - Universal - Rotoreggen

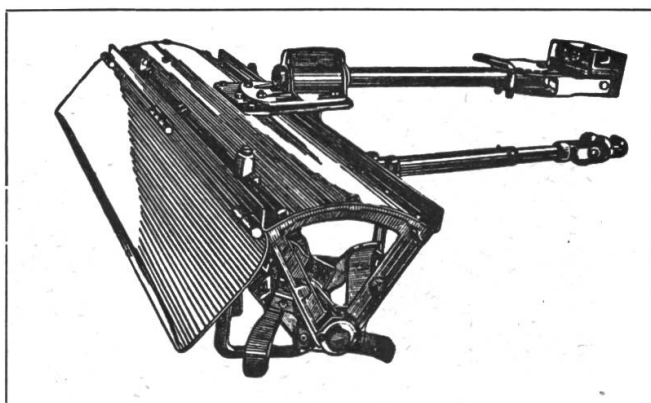

haben sich tausendfach bewährt in der bekannt robusten Ausführung.

Lieferbar:  
für Hydraulik  
für Dreipunkt

Pneurad mit hydraulischer Hebevorrichtung, bequem vom Sitz aus zu bedienen.

Verlangen Sie bitte unverbindliche Offerte vom Fabrikanten.

**Fritz Gehring, Maschinenbau, Matzingen TG**

Telephon (054) 9 61 89

---

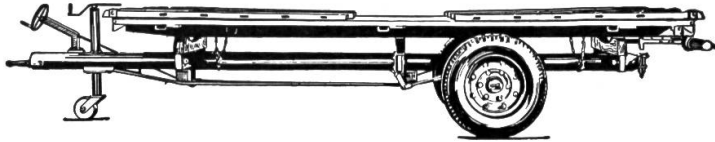

## Anhänger und Pnewagen

Verlangen Sie Prospekt Nr. 15

**Hans Neuhaus** Traktoren-, Pnewagen- u. Anhängerfabrik, BEINWIL (Freiamt), T 057/821 77

# Kühler

für PW, LW und Traktoren  
garantiert siedefrei

Wir erledigen innert einem Tag:  
Reparaturen • Auslaugen • Entkalken  
Einbau neuer Elemente

**Sofortige Bedienung:**  
Auswärtige Kunden: per Bahn-Express  
Empfangsstation: Zürich-HB

**Benetti AG., Letzigraben 113, Zürich**  
Tel. (051) 52 15 28

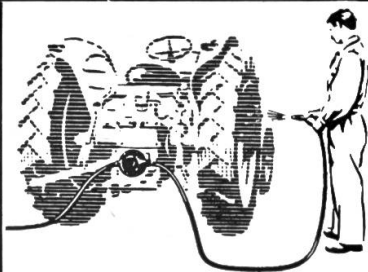

**Traktor-  
und Geräte-  
Wasch-  
pumpe**

Müheleses Aufstecken auf jede norm.  
Zapfwelle. Grosse Druckleistung. Solide  
Konstruktion. Kleine Anschaffungskosten.

**Alois Stillhardt, Bazenheid SG**  
Tel. (073) 6 84 93

Für Höchstleistungen

## Säntis-Batterien



**JOH. GÖLDI, RÜTHI (Rheintal)**

Batterie- und Elementefabrik  
Abteilung Akkumulatoren  
Tel. 071 / 7 92 12

Vertragsgesellschaft des Schweiz. Traktorverbandes

**Gut  
beraten**



**Gut  
versichert**

Pl. Benjamin-Constant 2 Lausanne

Vergünstigungen für Verbandsmitglieder  
Auskunftsdienst durch 16 Generalagenturen

# PEROL

## Traktorenöle

sehr vorteilhaft von  
**Tschupp & Cie. A.G., Ballwil/Luzern**

**Für alle Marken  
und Ansprüche!**

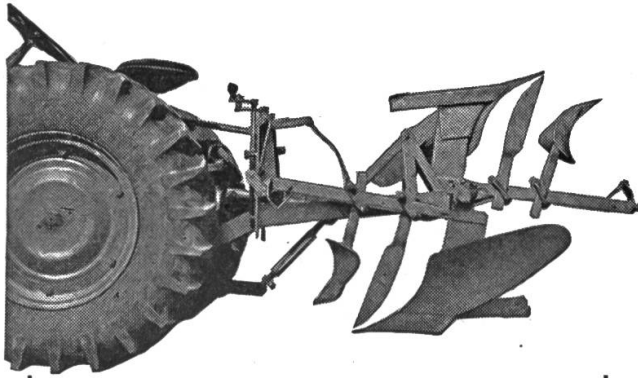

**Begeisterte Besitzer rühmen**  
 die Leistungsfähigkeit,  
 die einfache Anbauvorrichtung,  
 die solide Bauart,  
 die zuverlässige Sicherung des  
**Anbaupfluges «Godesberg»**

Er ist kein Wechselpflug,  
 braucht keine Hydraulik,  
 keinen Handaufzug,  
 keine Federn,  
 keine Seile,  
 und kann an alle Traktoren, Jeeps oder  
 Landrover angebaut werden.

**Auch lieferbar für hydraulische Drei-  
 punktaufhängung.**

Verlangen Sie Prospekte  
 und Referenzenliste bei

**W. Trösch, Wädenswil**

Landmaschinen Tel. (051) 95 62 22

**Im «Traktor» werben  
 bringt Erfolg!**

Wir suchen in unsere zentrale Repara-  
 turwerkstatt Liestal qualifizierte

**Mechaniker**

für Schwerst-Lastwagen (Euclid-, Cum-  
 mins-, Caterpillar-, GM-, Saurer- und  
 Deutz-Dieselmotoren).

**Schafir & Mugglin**

Bauunternehmung A.G., Werkhof  
**Liestal**

# Castrol und Agricastrol

die Motoren-Oele  
 für Ihre  
 Landmaschinen



Führende schweizerische  
 Motorenfabrikanten empfehlen  
 ihre ausschließliche Verwendung

CASTROL (Switzerland) AG., ZÜRICH 1,  
 Tel. (051) 239747

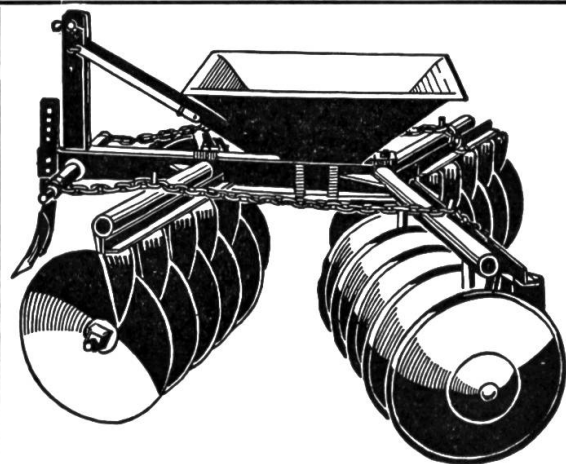

## Dreipunkt-Doppelscheibeneggen

das zweckmässigste Gerät für die Verarbeitung  
 von schweren Furchen. Automatische Schrägstel-  
 lung aller Scheibenreihen, keine Häufchenbildung  
 auch in unebenem Gelände. Versetzungsmöglich-  
 keit der Scheiben auf doppelte Arbeitsbreite.  
 Wir liefern ferner Anbaupflüge, Anbaukultiva-  
 toren, Anbauackereggen, Netzeggen.  
 Verlangt Prospekte!

**Bärtschi & Co., Ufhusen (LU)**

Fabrik landw. Maschinen Tel. 045 / 6 82 54  
 Bitte ausschneiden

Senden Sie mir bitte unverbindlich Ihren  
 Prospekt DD.

Name: .....

Ort: ..... T

Mechanische Werkstätte mit bekannter Traktoren-Vertretung sucht

## **2 Mechaniker mit Erfahrung in Dieselmotoren für Werkstatt 1 Service-Mechaniker für den Aussendienst**

Verlangt wird: Aktive Mitarbeit, selbständiges und gewissenhaftes Schaffen.

Geboten wird: Angenehmes Betriebsklima, gute Anstellungsbedingungen.

Bei Eignung Dauerstelle. Fürsorgestiftung.

Für verheiratete Bewerber stehen Wohnungen zur Verfügung.

Handschriftliche Offerten mit Photo, Lebenslauf und Zeugnisabschriften sind erbeten an:

**Max Thomann, Bern 18, Hürlimann-Traktoren, Murtenstr. 251**

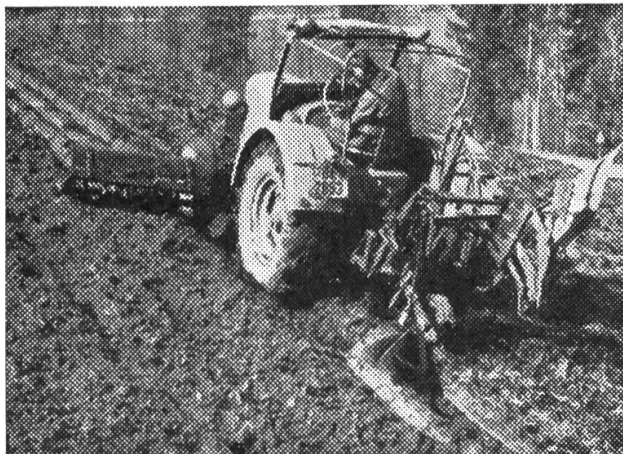

## **Wussten Sie schon !**

dass es heute bereits einen Traktoranbaupflug gibt, welcher in allen Verhältnissen, den Selbsthalter-Pflug bei weitem übertrifft; sowohl beim berg- und talwärts pflügen, wie bei ungleichhaldigem oder hügeligem Gelände, auch wenn dabei der Boden und das Gelände noch stark verschieden sind. Er leistet beim bergwärts pflügen (bis 30 % sogar 40 % möglich) so gute Arbeit, wie der Selbsthalter beim abwärts pflügen. Dabei kann der Boden trocken und steinig, oder tief gestruht, oder schwer, zähe, ja sogar gummiartig sein, der Pflug weicht nicht seitlich oder nach oben aus, weil er eben soviel Gewicht auf dem Pflugschar hat, wie sonst nirgends zu finden ist, und

dazu erst noch eine Parallelogrammaufhängung. Leichtzügig ist er auch, da er durch eine Rolle getragen wird, die ihm präzise genauen Tiefgang sichert. Dazu eine einwandfreie Bruchsicherung, Grenzackermöglichkeit und interessante Zusatzgeräte. Braucht keine Hydraulik, keinen Handaufzug, wendet am Ackernde schneller, einfacher und störungsfreier als mit der Hydraulik.

### **Das ist der neue «Baltensperger»-Pendelwechselflug und der neue Dreipunktpflug,**

eine totale Neukonstruktion, die mit nichts anderm Ähnlichkeit hat, und allem bisherigen um Jahre voraus ist. Lauter begeisterte Besitzer, weil hervorragende Arbeitsqualität, verminderte Eggarbeit, weniger Wasserverlust und Hohlräume im «Gepflügten», deshalb beste Voraussetzungen für erfolgreiche Ernte.

Bestellen Sie rechtzeitig — die Nachfrage ist gross !

Direkt bei uns, oder bei unsern Rayonvertretern.

**Ed. Baltensperger, Brüttsellen (ZH) Traktoranbaupflüge**

Tel. (051) 93 26 56

**Traktoren-Treibstoffe  
Schmieröle und Fette**



vorteilhaft durch:

**Emil Scheller Cie A-G-Zürich**

Zürich Telephon 32 68 60 • Depot Wetzikon Telephon 97 80 22



---

Das ideale Gerät für die Bodenbearbeitung vom Frühjahr bis zum Winter

# Rotorkrümler EBERHARDT RK 372

## mit Zapfwellenantrieb

Der Rotorkrümler RK 372 ist für jeden Traktor geeignet.  
Er lockert gleichmässig und schnell die Ackerkrume.

- zum Zwischenfrucht-Saatbeet
- als Schälarbeit nach der Getreideernte
- zum Saatbeet für Wintergetreide
- zur Frühjahrsbestellung

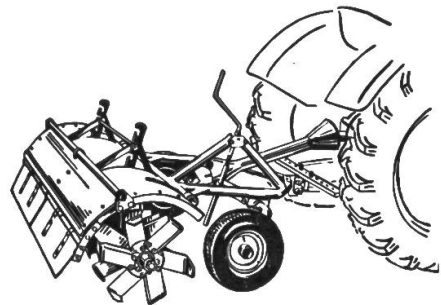

Jedesmal in einem Arbeitsgang. Die Leistung beträgt ca. 75 a pro Stunde. Der RK 372 spart Zeit, Geräte, Arbeit und schont den Boden. Jetzt sind auch die beiden Modelle RKB 270 mit 36 Messern und RKB 370 mit 48 Messern für den Anbau an die 3-Punkt-Hydraulik lieferbar. - Ihr Schmied oder die nächste mechanische Werkstätte gibt Ihnen gerne Auskunft.

**MATRA ZOLLIKOFEN**

Tel. (031) 65 01 06

**B  
O  
N**

Senden Sie mir unverbindlich Ihren Prospekt über den Rotorkrümler RK 372

Name: .....

Adresse: .....

Ausschneiden und in offenem Couvert mit 5 Rappen frankiert einsenden an:  
**MATRA, Zollikofen**

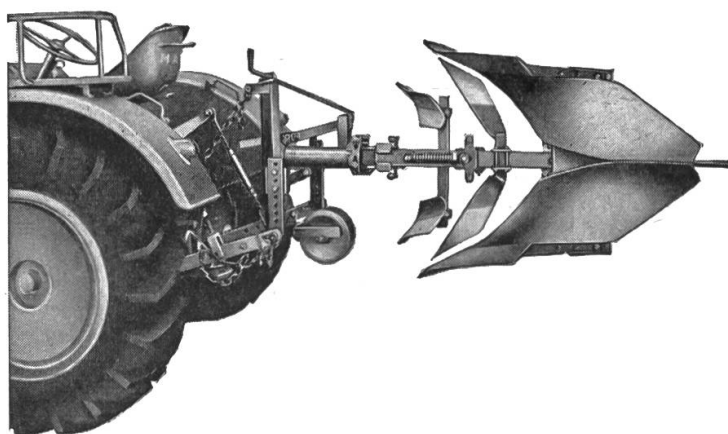

## Traktorpflüge **Allamand**

■ **Wendepflug für  
Dreipunktkupplung**

mit automatischer  
Auslinkvorrichtung.

■ **Wechselpflug** mit auto-  
matischer Auslinkvorrich-  
tung oder Sicherheitsbolzen.

**L. Allamand A.G., Maschinenfabrik, Ballens (Waadt)**

Tel. (021) 7 91 04

# ALPINA-OEKONOM

**Leistungsmessungen an der Zapfwelle**, ausgeführt an zwei normalen Serien-  
maschinen durch die Eidgenössische Technische Hochschule in Zürich.

1. Für Diesel-Traktor, Typ 2/2 LD:  
Motorleistung nach DIN, 22,2 PS bei 1750 U/min.
2. Für Benzin-Traktor, Typ 2/4 LB:  
Motorleistung nach DIN 20,4 PS bei 2030 U/min.

Die Getriebeverluste sind mit 4% berücksichtigt. Beim neuen Motor muss  
zudem mit einer Leistungseinbusse zufolge ungenügenden Einlaufens bis zu  
15% gerechnet werden, so dass die erzielten Maximalleistungen bestimmt  
höher liegen.

Nachdem vor kurzem Messwerte über unsere Traktoren veröffentlicht wurden,  
welche den Tatsachen nicht entsprechen, legen wir Wert darauf, auch diese,  
von neutraler Stelle vorgenommenen Messungen bekannt zu geben.

**C. Hoegger & Cie. A.G.** Maschinenfabrik,  
Gegründet 1870 **Gossau / SG**

---

### «DER TRAKTOR und die Landmaschine»

**Redaktion:** R. Piller, Brugg

**Administration:** Sekretariat des Schweiz. Traktorverbandes, Hauptstrasse 12 (Postgebäude), Brugg/AG, Tel. (056) 4 20 22  
Postcheck VIII 32608 Zürich - Postadresse «Der Traktor und die Landmaschine», Postfach 145, Brugg/AG

**Inseratenregie:** Hofmann-Annoncen, Steinmaur/Zch. - Tel. (051) 94 11 69

Erscheint monatlich Abonnementspreis Fr. 7.— Verbandsmitglieder erhalten die Zeitschrift gratis zugestellt  
Nachdruck bei Quellenangabe gestattet Druck: Schill & Cie., Luzern