

Zeitschrift: Der Traktor und die Landmaschine : schweizerische landtechnische Zeitschrift
Herausgeber: Schweizerischer Verband für Landtechnik
Band: 19 (1957)
Heft: 3

Werbung

Nutzungsbedingungen

Die ETH-Bibliothek ist die Anbieterin der digitalisierten Zeitschriften auf E-Periodica. Sie besitzt keine Urheberrechte an den Zeitschriften und ist nicht verantwortlich für deren Inhalte. Die Rechte liegen in der Regel bei den Herausgebern beziehungsweise den externen Rechteinhabern. Das Veröffentlichen von Bildern in Print- und Online-Publikationen sowie auf Social Media-Kanälen oder Webseiten ist nur mit vorheriger Genehmigung der Rechteinhaber erlaubt. [Mehr erfahren](#)

Conditions d'utilisation

L'ETH Library est le fournisseur des revues numérisées. Elle ne détient aucun droit d'auteur sur les revues et n'est pas responsable de leur contenu. En règle générale, les droits sont détenus par les éditeurs ou les détenteurs de droits externes. La reproduction d'images dans des publications imprimées ou en ligne ainsi que sur des canaux de médias sociaux ou des sites web n'est autorisée qu'avec l'accord préalable des détenteurs des droits. [En savoir plus](#)

Terms of use

The ETH Library is the provider of the digitised journals. It does not own any copyrights to the journals and is not responsible for their content. The rights usually lie with the publishers or the external rights holders. Publishing images in print and online publications, as well as on social media channels or websites, is only permitted with the prior consent of the rights holders. [Find out more](#)

Download PDF: 05.04.2026

ETH-Bibliothek Zürich, E-Periodica, <https://www.e-periodica.ch>

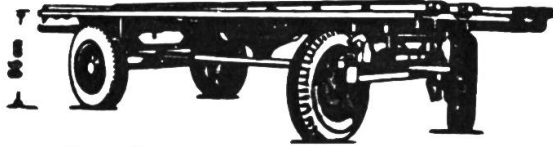

Anhänger und Pnewagen

Verlangen Sie Prospekt Nr. 15

Hans Neuhaus Traktoren-, Pnewagen- u. Anhängerfabrik, BEINWIL (Freiamt), T 057/821 77



Der Motorrechen Agrar MR-3 beim Formen von drei luftigen Gabelmähdli im gleichen Arbeitsgang.

Der Motorrechen Agrar MR-3

verrichtet folgende Arbeiten einwandfrei:

- 1. Ziehen von 3 kleinen Heumähden im gleichen Arbeitsgang.
- 2. Luftiges Ausbreiten solcher Heumähdli, und zwar wiederum 3 in einer Durchfahrt.
- 3. Erstellen luftiger Doppelmähden zum Aufladen (Arbeitsbreite 2,3 Meter).
- 4. Breitwenden von angetrocknetem Futter.

Die Maschine ist aufs Frühjahr lieferbar. — Dürfen wir Ihnen den illustrierten Prospekt zustellen? Es lohnt sich, diese Maschine näher kennenzulernen.

Agrar

Fabrik landw. Maschinen AG. Wil SG

Traktoren - Treibstoffe

PERSOLUX
DIESOLA

vorteilhaft von **Tschupp & Cie. AG., Ballwil/LU**
Lieferant des Luzernischen Traktoren-Verbandes

«DER TRAKTOR und die Landmaschine»

Redaktion: R. Piller, Brugg

Administration: Sekretariat des Schweiz. Traktorverbandes, Hauptstrasse 12 (Postgebäude), Brugg/AG, Tel. (056) 4 20 22
Postcheck VIII 32608 Zürich - Postadresse «Der Traktor und die Landmaschine», Postfach 145, Brugg/AG

Inseratenregie: Hofmann-Annoncen, Steinmaur/Zch. - Tel. (051) 94 11 69

Erscheint monatlich Abonnementspreis Fr. 7.— Verbandsmitglieder erhalten die Zeitschrift gratis zugestellt
Nachdruck bei Quellenangabe gestattet Druck: Schill & Cie., Luzern

FÜR JEDEN BETRIEB BIETET

DEUTZ

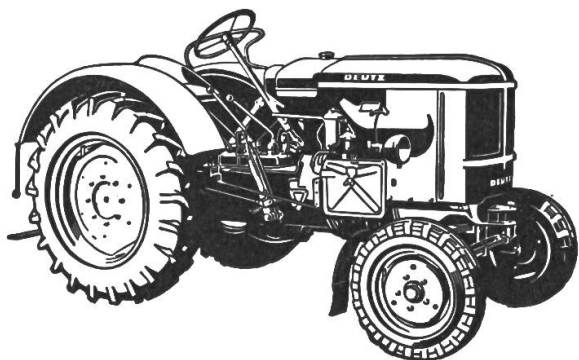

DEN PASSENDEN TRAKTOR:

7 MODELLE: neu 18 PS 15 PS
neu 24 PS 30 PS
neu 34 PS Freitrieb 45 PS
60 PS

Generalvertretung **Hans F. Würgler**
Ingenieurbureau **Zürich 47**-Albisrieden
Spiserstrasse 42 Telephone (051) 52 66 55
Reparatur- und Einbauwerkstätte Original-Ersatzteillager

Ein Helfer, der sich bezahlt macht!

Original Füll-Quick

zum Nachfüllen von Schmierpressen
aller Art.

Sichere Schmierung / Keine Ver-
schmutzung des Schmierfettes / Keine
Fettverluste / Leichte Handhabung /
Schnelles Füllen / Sauberes Arbeiten.
Preis je nach Grösse ab Fr. 72.—.

F. Wytttenbach, Oberuzwil/SG
landw. Maschinen. Tel. (073) 6 52 48

Traktoren-Treibstoffe MOBIL OIL - Schmiermittel PNEUS

neu- und aufgummiert
Reparaturen



ERDOEL AG
THUN

Aarestrasse

Tel. (033) 2 68 01



Der intensive Anbau setzt eine
reichliche Versorgung des Bodens
mit Nährstoffen voraus. Grosse
Helfer sind hier die bewährten

Lonza-Dünger

LONZA A.G. BASEL

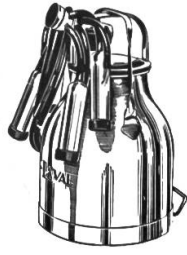

Filiale in
Wil (SG)

Die neue rostfreie Melkmaschine ALFA-LAVAL

1. patentierte Vakuumpumpe ohne Schmierung
2. alle mit Milch in Berührung kommenden Teile aus rostfreiem V2A-Stahl
3. leichte, einfache Reinigung

Rud. Baumgartner & Co. A.-G., Zürich 5
Zollstrasse 38



Zu jeder Stunde...

bei Tag und Nacht, im Sommer und Winter, immer wenn Sie auf den Anlasser Ihres Wagens drücken, erwarten Sie von der Batterie, dass sie genügend Strom abgibt, um den Motor anzuwerfen. Mit Recht verlangen Sie grösste Zuverlässigkeit von der Batterie, diesem wichtigen Bestandteil Ihres Autos. Nur ein aus besten Materialien und nach neuesten wissenschaftlichen Methoden hergestelltes Produkt erfüllt auf die Dauer diese grossen Anforderungen.

Darum lohnt es sich, als «Stromspeicher» ein gutes Fabrikat zu verwenden, auf das man sich verlassen kann.

Sie fahren gut damit



Wählen Sie 

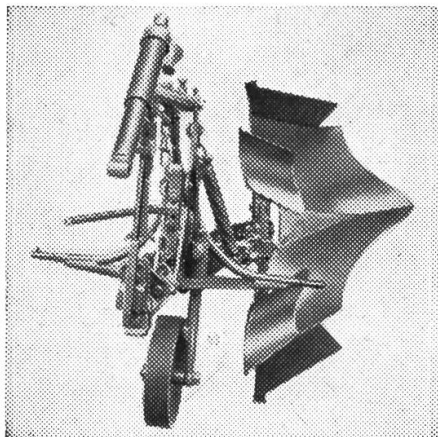

Auf das Frühjahr einen Erismann-Anbau-Pflug

Wende- oder Winkeldrehpflug. Für alle Traktoren mit Dreipunkt-Hydraulik. Sofortiger Tiefgang - Bruchssicherung - wendet vollautomatisch - mit Stützrad. - Günstiger Preis.

Erismannanbaupflüge sind während der Arbeit weitgehend unabhängig von den Bewegungen des Traktors und in der Arbeitsleistung, deshalb den Selbsthalterpflügen am ähnlichsten. Sie leisten in der Ebene und am Hang beste Arbeit.

Verlangen Sie Offerten für Anbaupflüge, Anbaukultivatoren und Anbaueggen, von der Offiz. Vertretung.

J. und E. Stutz, Landmaschinen, Cham / ZG

Tel. (042) 61486

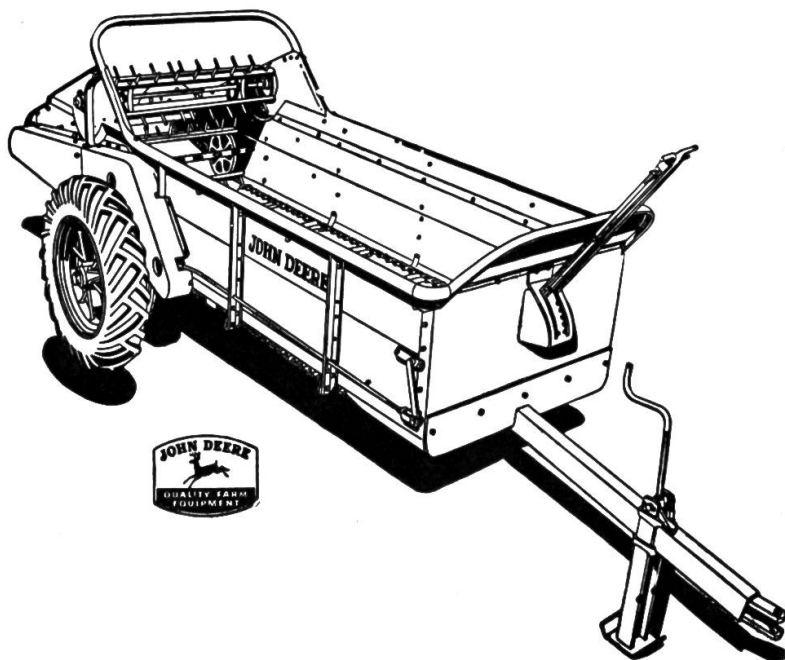

Die Mistzettmaschine **John Deere**

überzeugt durch ihre Leistung.

Lieferbar in drei Modellen:

1. für Pferdezug, 1,75 m³ fassend.
2. für Traktorzug mit Bodenantrieb, 1,75 m³ fassend.
3. für Traktorzug mit Zapfwellenantrieb, 3 m³ fassend.

Alleinvertretung für die Schweiz:

U. AMMANN AG.

Landmaschinen

Langenthal

Tel. (063) 2 27 02

Traktor-Anbaugeräte «Wängi»

mit dem unübertroffenen Keilriemenantrieb

Graszettmaschine

zum Aufsatteln mit sechsteiligem Haspel und Höhenregulierung

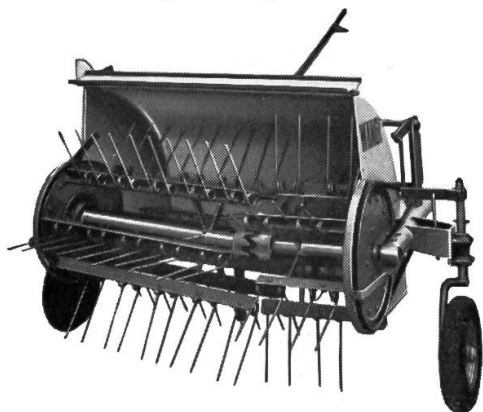

Zapfwellen-Heuwender

für grosse Leistung, Haspelgeschwindigkeit regulierbar

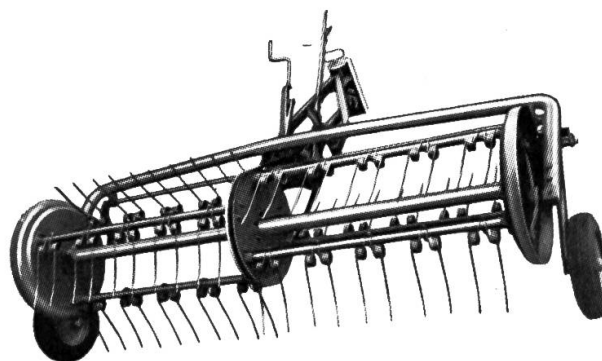

Unsere Traktor-Anbaugeräte sind äusserst solid und zweckmässig gebaut und leisten bei jedem Futter eine einwandfreie Arbeit. Alle stark beanspruchten Lagerstellen sind mit Kugellagern versehen. — Verlangen Sie bitte Prospekte und Preisliste.

Maschinenfabrik Wängi A.G., Wängi TG

Telefon (054) 9 52 02

Normal- Wahl- Traktoren

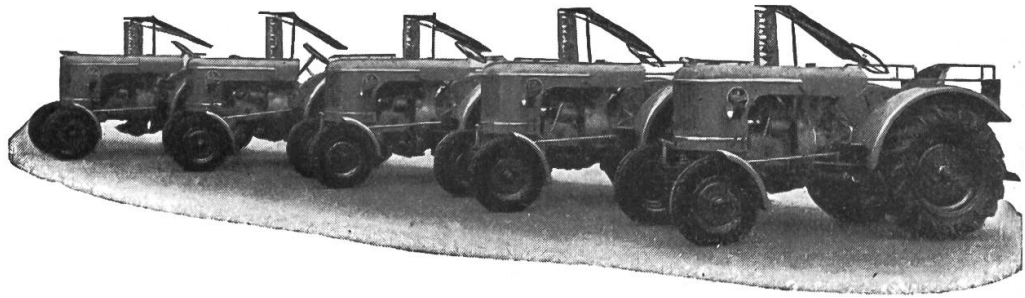

Viele tausende zufriedene Kunden in vielen Ländern in aller Welt.

Bahnbrechende Leistung mit allen neuesten technischen Errungenschaften.

Motoren, luft- und wassergekühlt, 5-, 6- und 10-Ganggetriebe.

Mähwerke mit und ohne hydraulischen Aufzug.

WAHL mit einheitlichen MWM-Diesel-Motoren

WAHL mit einheitlichen Achsen

WAHL mit einheitlichen Getrieben

WAHL mit einheitlichen Mähwerken

WAHL mit einheitlicher Hydraulik

WAHL mit einheitlichen Ersatzteilen auf Jahre hinaus

Motoren mit 1 bis max. 2 Liter Brennstoffverbrauch per Arbeitsstunde.

Getriebe mit **Kriech-** und **Schnellgang** (Allzweckgetriebe und -Räder)

Differential-Sperre mit automatischer Ausschalt-Vorrichtung.

Vorderachse einzigartig
abgefedert und doppelt
abgependelt.

Eine grosse Zahl von Schweizer-Referenzen zur Verfügung.

GEBR. RAST, SCHENKON / SURSEE

General-Importeur, Landmaschinen- und Fahrzeugbau

Tel. (045) 4 14 22 + 4 14 23

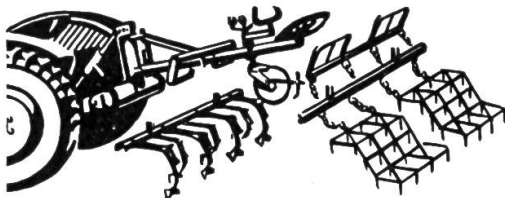

**Wir liefern Ihnen sämtliche
Anbaugeräte für Ihren Traktor
zu vorteilhaften Preisen.**

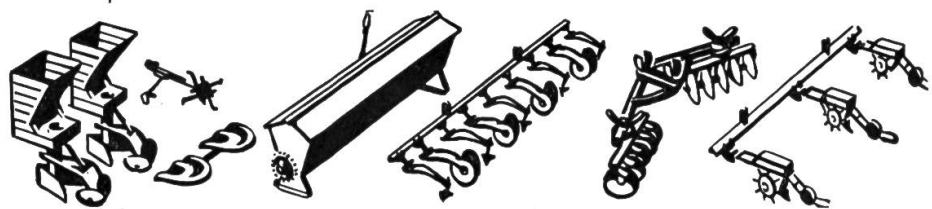

Bodenfräse Erda, **Vielfachgerät** Kombi mit allen dazugehörigen Geräten, **Kunstdüngerstreuer** in verschiedener Ausführung, **Heuerntemaschine** zum Zetten, Mahdenziehen und Rechen, **in modernster Ausführung**, **Heulader**, sowie sämtliche Erntemaschinen.

Verlangen Sie unverbindlich Prospekte und Preisangebote.

Louis Hilti, Landmaschinen, Schaan Tel, 075/2 17 78

BÜHRER

Traktoren

Spezial-Reparaturwerkstätte
Ersatzteil- und Servicedienst
Lieferung und Anbau aller

Zusatzgeräte

wie hydr. Hebevorrichtungen, Motor-
eggen, Anbaupflüge, Kartoffelgraber,
Hackgeräte aller Art, Mist- und Gras-
zettmaschinen, Heulader, Baum-
spritzen, Seilwinden, Vielfachgeräte,
Dreipunktaufhängungen, etc.
Anhänger, Verdecke, Kotflügel in
diversen Ausführungen.

Stets günstige Occasions-Traktoren.

Wir beraten Sie unverbindlich.
Offiz. Vertretung:

MATZINGER A.G.
Zürich 11/50

Hagenholzstr. 65, Tel. 051/46 33 22

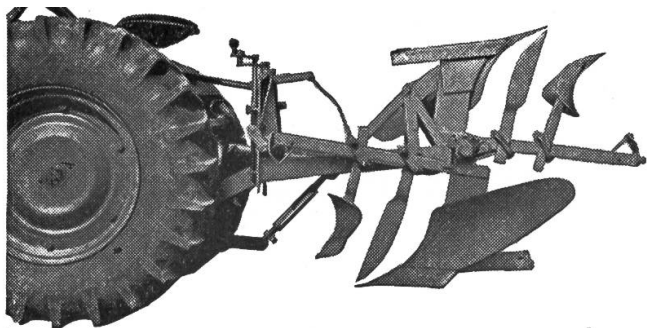

Der Anbaupflug

GODESBERG

hat sich bewährt durch:

- Währschafte Konstruktion
- Einfache Bedienung
- Erprobte Sicherung
- Vorzügliche Leistung
- Einfachster Anbau
- Kein Handaufzug

Alles unübertroffene Vorteile!

An Traktor — mit oder ohne Hydraulik — an Jeep und Landrover lieferbar.

Verlangen Sie Prospekte und Referenzliste bei:

W. Trösch, Wädenswil

Landmaschinen Tel. (051) 95 62 22

Für Höchstleistungen

Säntis-Batterien



JOH. GÖLDI, RÜTHI (Rheintal)

Batterie- und Elementefabrik
Abteilung Akkumulatoren.
Tel. 071 / 7 92 12

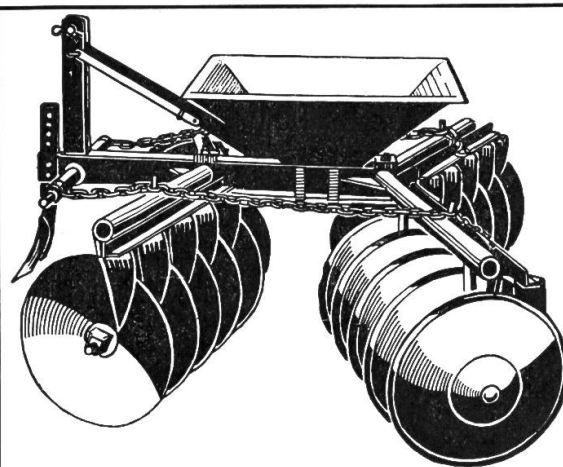

Dreipunkt-Doppelscheibeneggen

das zweckmässige Gerät für die Verarbeitung von schweren Furchen. Automatische Schrägstellung aller Scheibenreihen, keine Häufchenbildung auch in unebenem Gelände. Versetzungsmöglichkeit der Scheiben auf doppelte Arbeitsbreite. Wir liefern ferner Anbaupflüge, Anbaukultivatoren, Anbauackereggen, Netzegegen. Verlangt Prospekte!

Bärtschi & Co., Ufhusen (LU)

Fabrik landw. Maschinen Tel. 045/68254
Bitte ausschneiden

Senden Sie mir bitte unverbindlich Ihren
Prospekt DD.

Name:

Ort: T

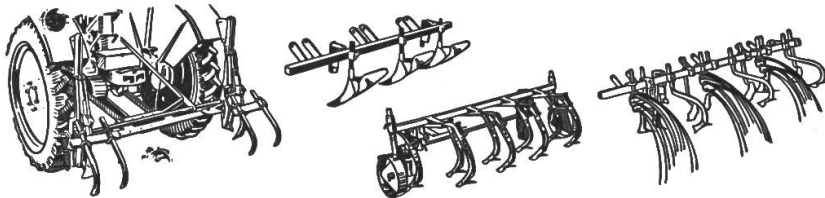

DEGENHART
+ Patent - Anbau-
Vielfachgerät

mit dem bewährten **Degenhart-Spurlockerer** für Traktoren mit oder ohne 3-Punkt-Hydraulik. Jeder Teil kann auch einzeln angeschafft werden. Daher jedem Landwirt erschwinglich. Befassen Sie sich heute schon mit diesem wichtigen Problem und verlangen Sie sofort Prospekt und Referenzliste. Bitte Traktormarke, Typ und Spurbreite angeben. Nur wenn ich rechtzeitig die Zahl der Interessenten kenne, kann ich im Frühjahr genügend liefern.

E. Griesser, Traktoren, Andelfingen 1/ZH, Tel. 052/4 11 22

(MERK) für Hebezeuge

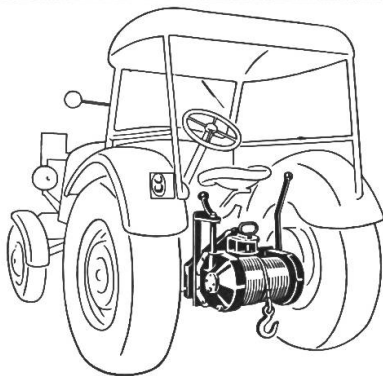

SEILWINDEN

zum Anbau an Traktoren,
Lastwagen und Geländefahrzeuge,
Modelle für Zugkraft 2000 - 5000 kg

Doppeltrommelwinden

für Langholz-Transporte,
Zugkraft 2500-4000 kg

HANS MERK KRANFABRIK DIETIKON-ZH
Tel. (051) 91 91 21



Den wirksamsten
Motorenschutz bietet

Rugal

Tausende von Landwirten ver-
wenden darum heute nur noch
RUGAL und bezeugen dies
gerne. Machen Sie selber die
Probe und bestellen Sie di-
rekt beim Importeur



W. Blaser & Co Hasle-Rüegsau -
Tel. (034) 3 58 55

Vertragsgesellschaft des Schweiz. Traktorverbandes

**Gut
beraten**



**Gut
versichert**

Pl. Benjamin-Constant 2 Lausanne
Vergünstigungen für Verbandsmitglieder
Auskunftsdienst durch 16 Generalagenturen

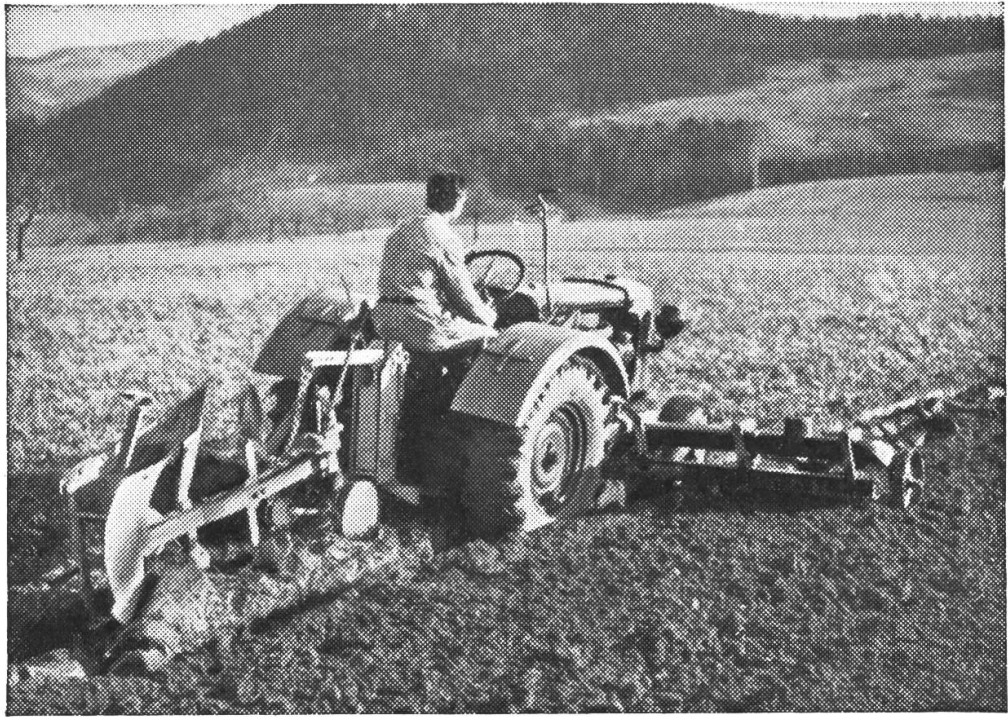

Ott-Anbaupflüge mit Stützrädern leisten in der Ebene und am Hang beste Arbeit. Sie sind während der Arbeit weitgehend unabhängig von den Bewegungen des Traktors und in der Arbeitsleistung deshalb den Selbsthalterpflügen am ähnlichsten. Verlangen Sie unverbindliche Offerten für Anbaupflüge und Anbaukultivatoren.

Gebrüder Ott AG., Maschinenfabrik, Worb / Bern

Das
Traktor-Anbaugerät

hägelin mit seinen vielen Verbesserungen und Neuerungen

schlägt alles

sowohl inbezug auf Leistung als auch fast unbeschränkter Verwendungsmöglichkeit. Sichere u. mühelose Verwendung auch in den schwierigsten Verhältnissen, dank einer klugen Konstruktion. Mit

Werkzeug-Garnituren für Kartoffel-, Rüben- und Getreidebau etc.

können mit dem ***hägelin***-Anbaugerät alle Hackkulturen in beliebiger Breite bearbeitet werden.

Kartoffelsetzen u. Zudecken geschieht in einem Arbeitsgang.



Das ***hägelin***-Anbaugerät, verwendbar an sämtl. Traktoren mit und ohne Hydraulik, ist **das Gerät der Zukunft.**

Interessenten verlangen unverzüglich den neuesten und ausführlichen Prospekt oder Vertreterbesuch.

Gustav Hägelin, Wallenstadt Nr. 17

Fabr. landwirtschaftl. Maschinen Tel. (085) 8 42 36

Traktor-Besitzer!

benützen Sie die Gelegenheit, Ihre ausgebrauchte Batterie zu **erneuern** (Gehäuse wird elektr. geprüft und mit neuen Zellen versehen). Reparaturen aller Marken mit 12monatiger Garantie.

Preisdifferenz von neu zu **Neueinbau** 25.— bis 50.— Fr. je nach Grösse. Verlangen Sie bei Ihrem Garagisten oder bei mir unter Angabe des Batterie-Typs **Preis-Offerte**.

Leihbatterie während der Reparaturzeit **gratis**.



W. WERDER, Accumulatoren-Werkstätte, BOSWIL (AG), Tel. (057) 7 41 54
(Service Oerlikon)

Spezialreifen

DUNLOP



für Jeep & Landrover

T29A	6.50	- 16
	7.00 - 7.50	

T25	7.00	- 16
------------	------	-------------

RK3	6.00 - 6.50	- 16
	7.00	

T28	6.00	- 16
------------	------	-------------

**Unerreicht in Haltbarkeit
und Leistung**

**Traktoren-Treibstoffe
Schmieröle und Fette**



vorteilhaft durch: **Emil Scheller Cie A-G-Zürich**

Zürich Telephon 32 68 60 • Depot Wetzikon Telephon 97 80 22

Gehring - Universal - Rotoreggen

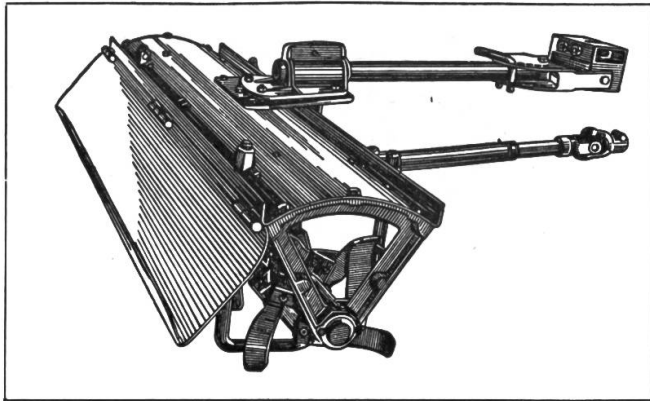

haben sich tausendfach bewährt in der bekannt robusten Ausführung.

Lieferbar:
für Hydraulik
für Dreipunkt

Pneurad mit hydraulischer Hebevorrichtung, bequem vom Sitz aus zu bedienen.

Verlangen Sie bitte unverbindliche Offerte vom Fabrikanten.

Fritz Gehring, Maschinenbau, Matzingen TG Telephon (054) 9 61 89

Generalvertretung für die Kantone Zürich, Luzern, Baselland, Zug und Aargau (ausgenommen Oberaargau):

Firma MATZINGER A.G., Hagenholzstrasse 65, Zürich 11/50. Tel. (051) 46 33 22.

Für Oberaargau: WALTER ZUBLER, Garage, Hunzenschwil/AG, Tel. (064) 3 44 66.

Für den Kanton Bern: TANAG A.G., Bern. Tel. (031) 3 29 01.

Für den Kanton Solothurn: W. BIRCHER, Traktoren, Krummturmstrasse, Solothurn. Tel. (065) 2 29 91.

MIREX

die sensationelle neue
Melkmaschine

- **einfach** im Aufbau
- **edel** im Rohmaterial
- **grossartig** in der Melkleistung
- **geprüft** vom IMA und der DLG

und ... zu folgenden konkurrenzlosen Preisen

Mod. S 11-NORMAL, für 5-10 Kühe, kompl. Anlage (ausg. Rohrleitungen) **Fr. 985.—**

Mod. S 31-RECORD, für 12-20 Kühe, kompl. Anlage (ausg. Rohrleitungen) **Fr. 1145.—**

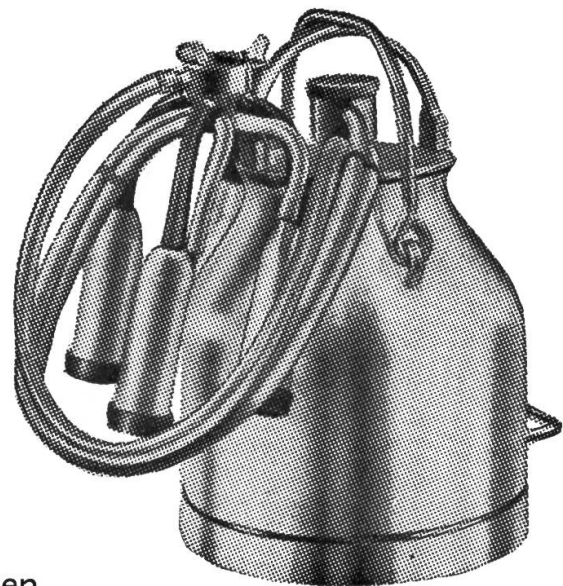

An die Firma **F. T. Sonderegger, MIREX-Melkmaschinen, Egnach/TG**, Tel. (071) 6 65 46

B Ich wünsche: Prospekte, Preisliste, Referenzadressen.

Eine MIREX-Melkmaschine zwei Monate unverbindlich zur Probe.

O Name:

B Adresse: Tel.-Nr.

*Der beste
Gleitschutz*

für LANDWIRTSCHAFTS-
TRAKTOREN und
MOTORMÄHER mit
Gummibereifung
sind ...

Wührich

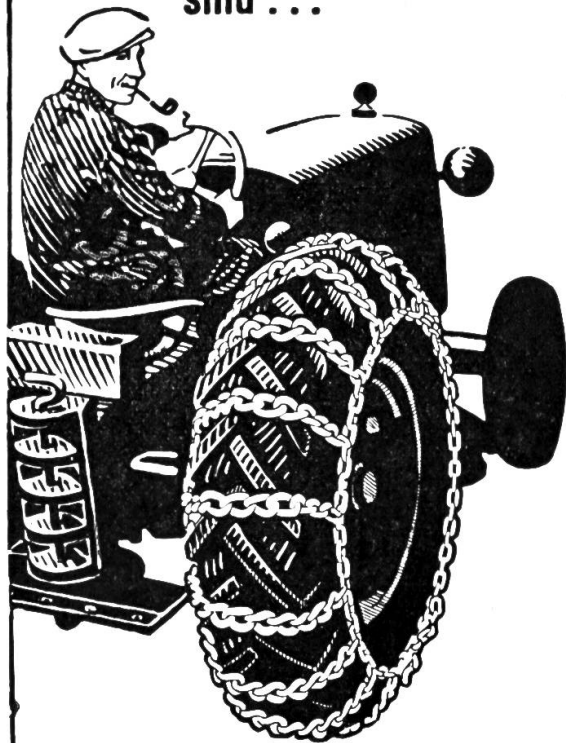

die soliden, genau
angepaßten

UNION
Gleitschutzketten

der UNIONAG. Kettenfabrik

BIEL

Für rechtzeitige Lieferung jetzt bestellen.

✚ Patent-No. 302 838 ✚

DEGENHART-Spurlockerer

zum Eggen, Walzen, Säen etc. das nötigste Zusatzgerät.

Für 3-Punkt-Hydraulik gibt es ein erprobtes, 2-heb-
liges DEGENHART-Spezialmodell, das unabhängig
von Ackerschleife oder Hydraulik ist. Anbau jeden
Ackergerätes möglich. Anhängervorrichtung bleibt
bei jedem Modell völlig frei. Lassen Sie sich da-
her nicht beirren. Kaufen Sie den tausendfach
bewährten «DEGENHART». Unerreicht in Leistung
und günstigem Preis. Fr. 265.- und 280.- franko,
10 Tage 3%, 30 Tage 2% oder 60 Tage netto.

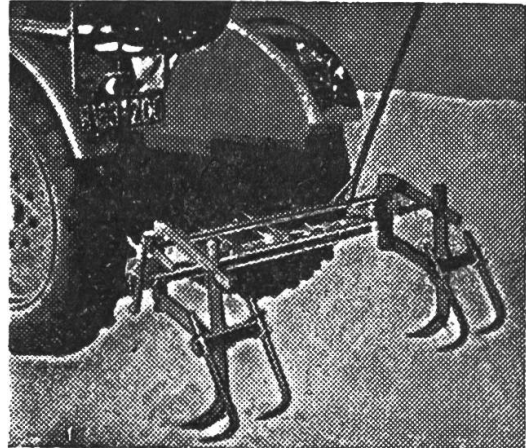

Vom IMA geprüft und anerkannt.

Durch «Degenhart» wird Ihr Traktor z. **Vielzweck-Traktor!**

Einhebelbedienung wie abgebildet, für alle Trak-
toren ohne Hydraulik. Alle Modelle sind in jeder
Beziehung verstellbar sowie schwenkbar. Folgen
daher auch beim seitwärts Fahren genau der Rad-
spur und klemmen nicht. Jede Seite kann wenn
nötig einzeln arbeiten. Leichte Montage nach
Skizze. Traktormarke, ob mit oder ohne Hydraulik,
Spurbreite von mitte Pneu zu mitte Pneu angeben.
Prospekte, Montage-Anleitung, Referenzliste von
Besitzern aus der ganzen Schweiz, von landw.
Schulen, Traktorverbänden sowie IMA-Bericht durch

E. GRIESSER, Traktoren
Andelfingen 1 (ZH) Tel. (052) 4 11 22

DEGENHART-Spurlockerer immer und überall.

JENZER/BÜTZBERG SEIT 1917

JB

DAS BESTE OEL FÜR AUTO-MOTORRAD-TRAKTOR
DURCH «JB-VERTRETER ODER TEL. 0 63 / 3 01 17

Unter höflicher Bezugnahme auf die Empfehlung unter der Rubrik «Verbandsmitteilungen» offeriere ich den Mitgliedern des Schweiz. Traktorverbandes zu vorteilhaften Preisen:

Etuils für Fahrzeug- u. Führer-Ausweise

in Plastik oder Leder, Buchhüllen, Brieftaschen usw. in kunstgewerblicher Aufmachung, bemalt oder gebrannt. Holzwaren (Teller, Dosen, Truhen, Schatulen usw.), bemalt oder gebrannt. Ab Photo kann ich Ihr Heim als Bild in Holz einbrennen. Aus von Ihnen geliefertem Leder fertige ich Einkaufstaschen oder Mappen an.

Verlangen Sie unverbindliche Offerte. Spezialpreise für Vereine und Verbände.

Arnold Aberhalden, Ebnat-Kappel Kunstgewerbe, Lederwarenfabrikation
Telephon (074) 7 26 54

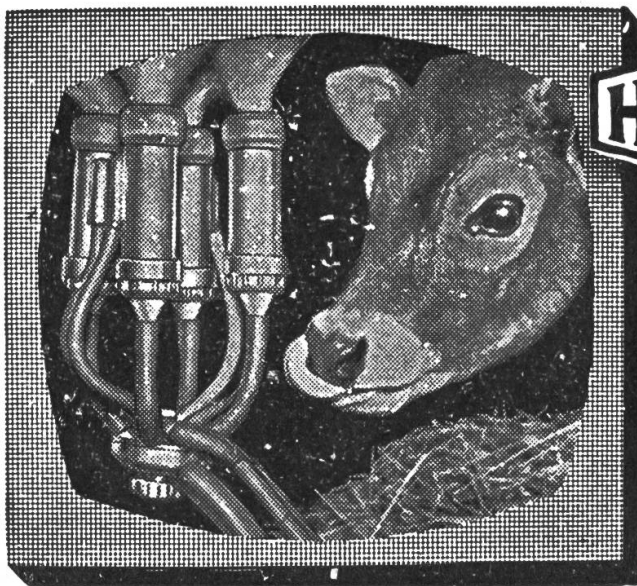

HEKTOR

Die bestbewährte Melkmaschine mit den hervorragenden neuesten Errungenschaften der Technik

- Original HEKTOR-Kreiselpumpe
- HEKTOR **Membran-Trockenpulsator**, welcher keinerlei Wartung und Schmierung bedarf
- **Atmosphärische Zusatzdüsen** zum Regulieren des **Schnellmelkens**
- Spezieller **Zitzengummi** mit langer Lebensdauer
- Dank **Qualitäts-Gummimaterial** kein Ablagern von Milchrückständen
- Unser grosses Ersatzteillager gewährleistet einen einwandfreien Service

AECHERLI AG. Maschinenfabrik Reiden/LU

Telefon (062) 9 33 71

Pumpen, Jauche- und Beregnungsanlagen, Motormäher, Traktoren und Zusatzgeräte sowie Vielfachgeräte, Seilwinden, SPEISER-Gebläse-Häcksler 972

Aecherli A.G., Maschinenfabrik, Reiden/LU

Ich interessiere mich für:

Genauere Adresse:

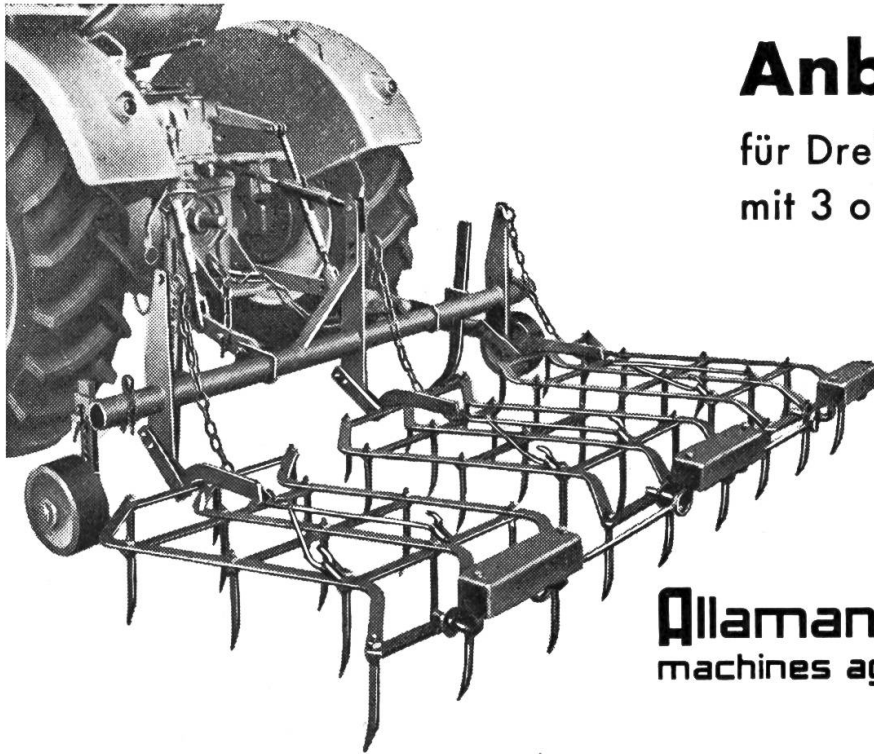

Anbau-Egge

für Dreipunktaufhängung
mit 3 oder 5 Feldern

Allamand s.a. Ballens
machines agricoles - tracteurs



AVON TM

AVON Traction Mileage

Der beste Reifen für Jeep und Landrover!

Hier ist der richtige Reifen für Jeep und Landrover: der AVON«TM»! Dieser einzigartige Reifen ist auch im weichsten Grund dank den tiefen Rillen und den hohen Schulterrippen jederzeit ungemein griffig. Dank den durchgehenden Mittelrippen läuft der Avon TM auf der Strasse wie ein Autoreifen und ist zudem sehr gleitsicher und hält länger als andere Reifen, da er sich gleichmässig abnutzt.

Lieferbar in den Dimensionen: 6.00 x 16, 6.50 x 16, 7.00 x 16 und 7.50 x 20. Wir liefern auch Avon-Reifen für Personenwagen, Lastwagen, Traktoren und Motorräder. Verlangen Sie Prospekte und Preislisten.

AVON

FIBAG

Stauffacherquai 58 / Zürich 4

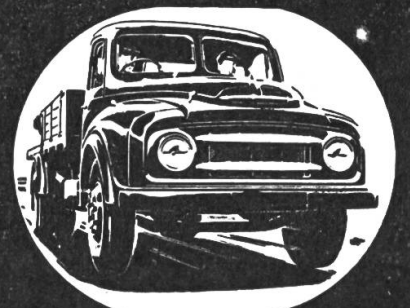

SCHÖNBERGER NETZEGGE

Für Getreide- und Hackfruchtbau

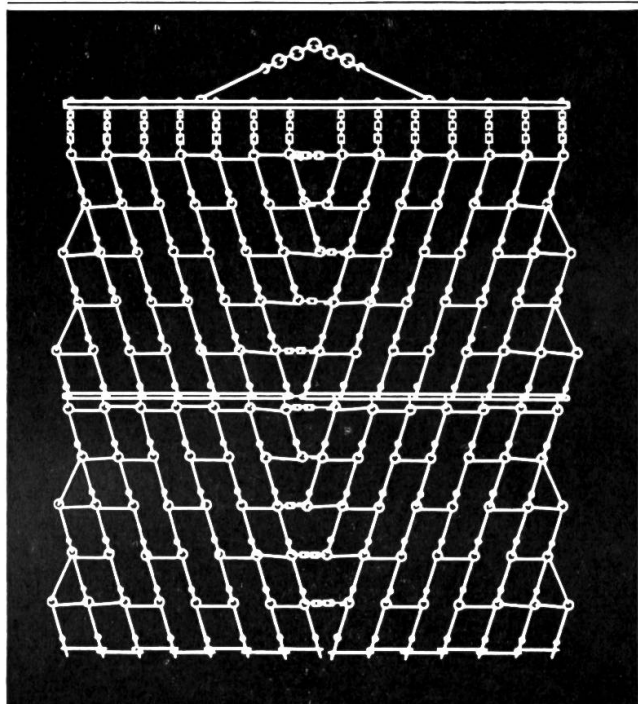

Die SCHÖNBERGER NETZEGGE wird stets gerade gezogen und kennt kein Spurlaufen. Sie eignet sich für leichte, mittlere, schwere bis schwerste Böden, kann aber dank der auswechselbaren Felder auch für stark wechselnde Böden verwendet werden. Ihr gehärtetes Material bürgt für lange Lebensdauer.

sechs wichtige Merkmale der Netzege:

- 1 Gerader Zug bei ausgeglichenen Seitenschubkräften
- 2 Ausnützung der vollen Arbeitsbreite
- 3 Verschleißfest, denn die ganze Netzege ist aus vergütetem Material hergestellt
- 4 auswechselbare Zinken, gestattet nachschärfen der Spitzen
- 5 Kein Umkippen oder Einrollen einzelner oder mehrerer Felder beim Wenden
- 6 Vom IMA geprüft und anerkannt

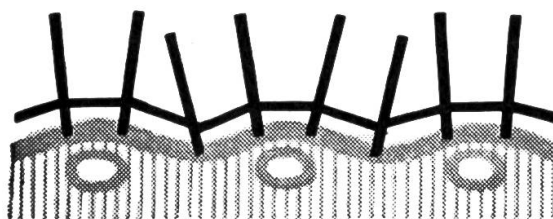

Versteifungsstäbe oder Latten sind nicht erforderlich, daher größtmögliche Gelenkigkeit und Anpassungsfähigkeit.

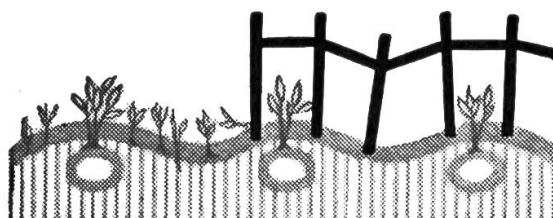

Die Netzege kämmt die Unkrautpflänzchen aus den Kulturen heraus und lockert verkrusteten Boden.

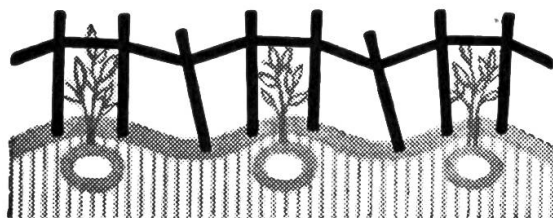

Eggen der aufgelaufenen Kartoffeln mit Netzege zur Unkrautvernichtung und Bodenbelüftung.

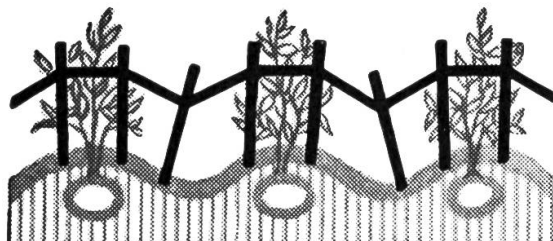

Nochmaliges Eggen der hohen Kartoffelbüsche mit Netzege.

UOLG

Verband ostschweiz. landwirtschaftlicher
Genossenschaften (V.O.L.G.) Winterthur

Abteilung Maschinen
Telephon 052 / 8 2211

Der neueste Typ MANUS 1957

Die modernste Melkmaschine

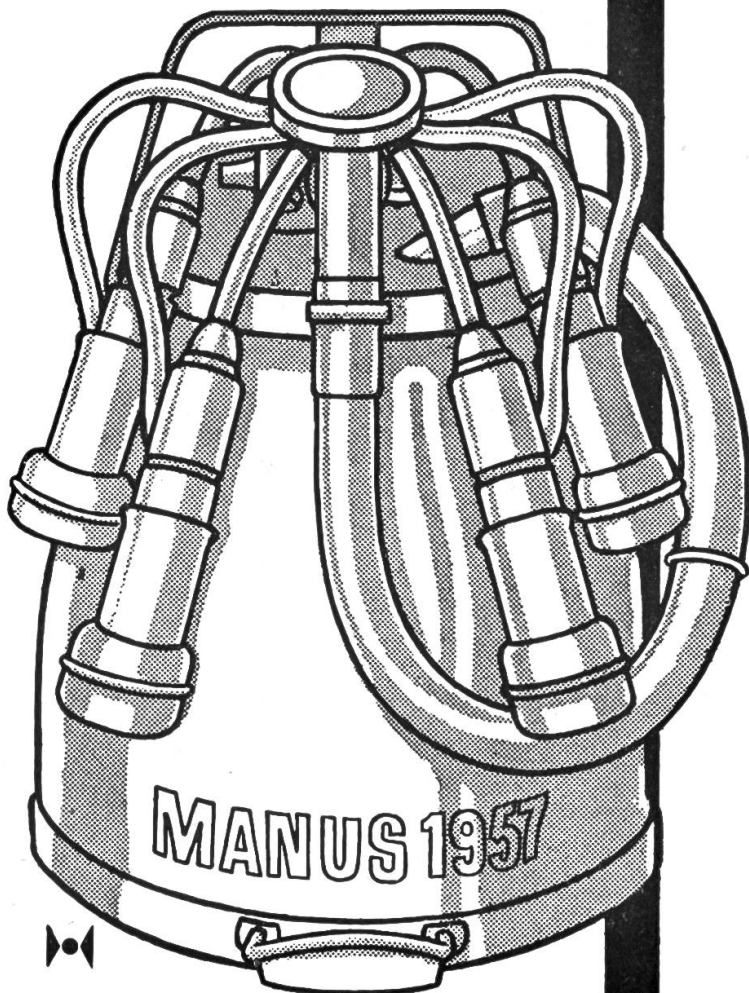

Eine Melkmaschine wird nur einmal angeschafft. Der Landwirt, der das Beste anschaffen will, prüft auch die MANUS 1957.

Für schweizerische Verhältnisse besonders geeignet.

Umwälzende Neuerungen

- vereinfachen die Arbeits- und Bedienungsweise
- sichern maximale Melk- und Milchhygiene
- erlauben ein gründliches Reinigen der glatt polierten Innenflächen
- verhindern Schmutzansammlungen (gefährliche Bakterienträger)
- gewährleisten eine kurze Melkzeit
- steigern die Leistungsfähigkeit

Hinter der MANUS, der neuzeitlichsten Melkmaschine mit 45-jähriger Erfahrung, steht der bekannte, zuverlässige

SERVICE der MATRA.

Der Nachschub der Ersatzteile ist gesichert, die MATRA-Fachleute sind immer zur Stelle. In unruhigen Zeiten ist das Funktionieren der MANUS-Melkmaschine dank des durchorganisierten MATRA-SERVICES dauernd gewährleistet. Dieser Vorteil kann später von größtem Nutzen sein.

MATRA ZOLLIKOFEN

Tel. (031) 65 01 06

Generalvertretung für die Schweiz

BON Senden Sie mir unverbindlich Ihren Prospekt über die MANUS-Melkmaschine.

Name: _____

Adresse: _____

Bitte ausschneiden und in offenem Umschlag mit 5 Rp. frankiert senden an MATRA Zollikofen.

T 3



MANUS

Massey-Harris Mähdrescher

**... ein Produkt
50jähriger
Erfahrung**

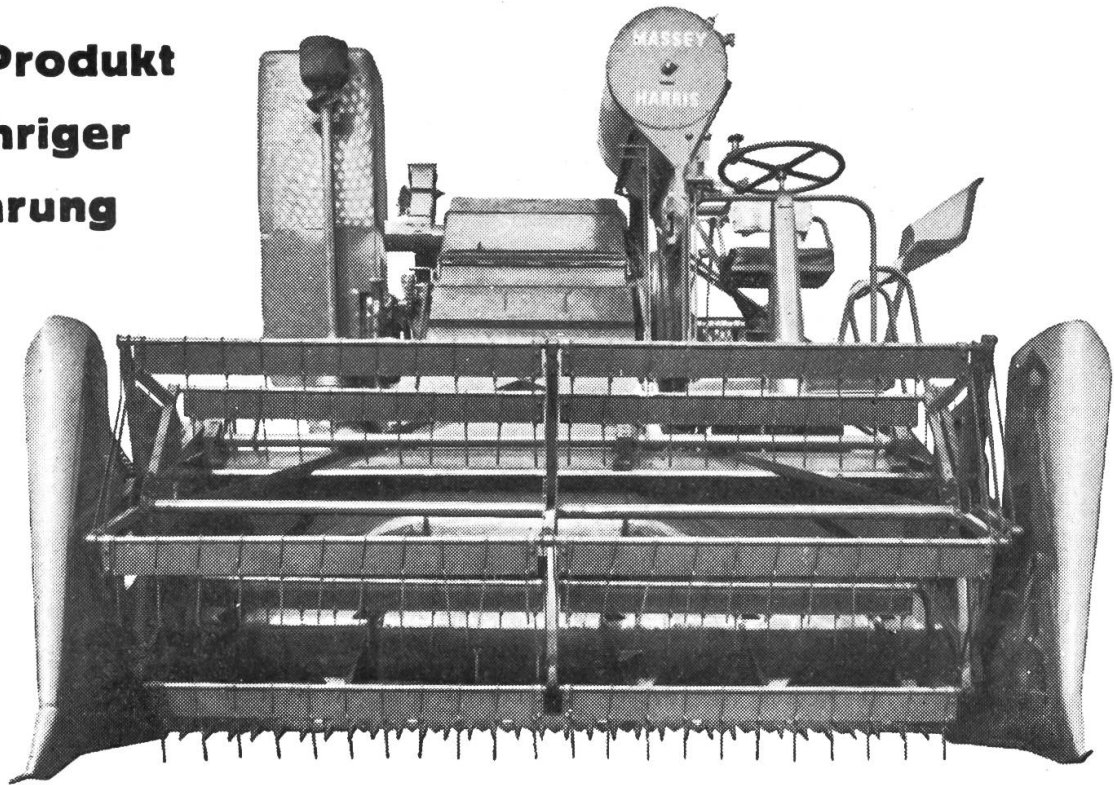

**MASSEY-HARRIS, der meistverkaufte Mähdrescher der Welt. (250 000 Maschinen).
Billig durch die grosse Serienproduktion.
Leistungsfähig durch die lange Erfahrung.
Robust durch bestes Qualitätsmaterial.**

Alle, die die letzte nasse Ernte mitgemacht haben, wissen den MASSEY-HARRIS mit seinem geringen Bodendruck zu schätzen.

In jeder Leistungsgattung ist er der leichteste seiner Art.

Alle, die auf hügeligem Gelände ernten, wissen warum bei MASSEY-HARRIS der Schwerpunkt tief liegt und die Dreschtrommel hangunempfindlich ist.

Der MASSEY-HARRIS Schwebetisch schmiegt sich den Bodenunebenheiten an und weil er sich dem Gelände anpasst, erspart er viele Reparaturkosten.

Besuchen Sie unsere permanente Ausstellung in Dübendorf oder verlangen Sie eine unverbindliche Vorführung auf Ihrem eigenen Hof.

Grosses Ersatzteillager ständig einsatzbereit.

Senden Sie uns heute nebenstehenden BON. - Sie erhalten kostenlos aufschlussreiche Angaben über die neuen Mähdrescher MASSEY-HARRIS 630, 780, 890

**SERVICE COMPANY Ltd. DUBENDORF/ZÜRICH
MASSEY-HARRIS • FERGUSON • ROTAVATOR**

Wir offerieren unserer Kundschaft 3 speziell an europäische Bedingungen angepasste Modelle.

MD 630 S Selbstfahrer mit Frontalschnitt. Schnittbreite: 1,82 m. Leistung: ca. 25-30 Aren pro Std. Gewicht ca. 1500 kg, mit Presse ca. 1700 kg. VW-Industrie-Motor 23 PS. Billigster Selbstfahrer.

MD 780 S Selbstfahrer mit Frontalschnitt. Schnittbreite: 2,58 m. Leistung ca. 75-80 Aren pro Std. Gewicht ca. 3000 kg, mit Presse ca. 3350 kg. Austin Benzin-Motor 6 Zylinder, 56 PS oder Perkins L 4, 4 Zylinder 61 PS, Diesel.

MD 890 Selbstfahrer mit Frontalschnitt. Schnittbreite 2,88 m. Leistung ca. 1 ha. pro Stunde. Gewicht ca. 3530 kg, mit Presse ca. 3950 kg. Chrysler Benzinmotor 6 Zylinder 62 PS oder Perkins diesel L 4 61 PS. Der leistungsfähigste Mähdrescher der Welt.

Wenig Arbeitslohn - kleiner Kornverlust.

An Service Company Dübendorf, Tel. (051) 96 73 27

Wünsche Angaben über Mähdrescher, Traktor

Name:

Vorname:

Strasse oder Hof:

Ort/Kanton: TR 3/57



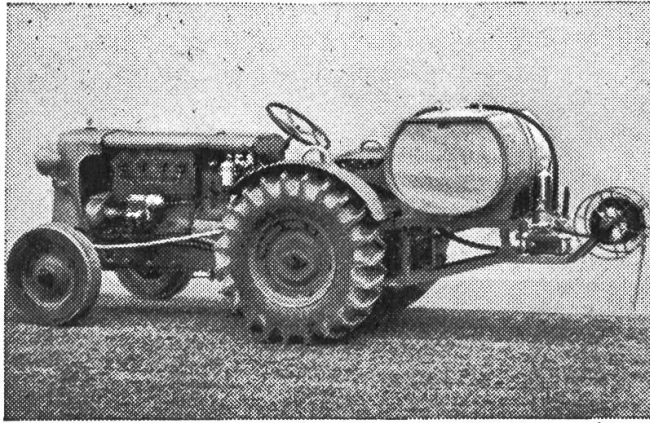

BIMOTO-Anbaupumpen

mit Sattel-Aufbau-Chassis

Die billigste und einfachste kombinierte
Motorspritze für Traktorenbesitzer!

Birchmeier & Cie. AG., Künten/AG

VERALIN 3

altbewährtes Winterspritzmittel

3%ige Anwendung (Dezember bis März).

VERALIN 1

neuartiges Winterspritzmittel

brennt nicht, schmutzt nicht, färbt nicht, praktisch
ungefährlich. 1%ige Anwendung bei Austrieb.

VERALIN TOX

Für die Winterspritzung

Färbt nicht, brennt nicht, 1%ige Anwendung, anfangs
März bis Austrieb. Wirkungsbereich wie Veralin 3.

DR. R. MAAG AG. DIELSDORF-ZÜRICH

Kauf und Verkauf

Zu kaufen gesucht Traktor-Anhänger

gute Occasion neuerer
Konstruktion, Kipper
mit 5 Tonnen Nutzlast
und hydraul. Bremsen.

E. Sury AG.,
Brennstoffe, **Arbon**
Tel. (071) 4 69 05

Zu verkaufen:

Infolge Traktorwechsel,
2 neue, gut gelagerte

Pneu

11.25 x 24 (Veith)
Preis günstig.

Wäberhof, Ins/BE.

Zu verkaufen:

Hürlimann- Traktor

Diesel, D 250, 20 PS. Sehr
gut bereift, Differential-
sperre, Einzelradbremsen,
2 Zapfwellen, Kotflügel,
Leichtkabine mit Winkern,
in fahrbereitem, gepflegtem
Zustand. Wurde als Indu-
strietraktor verwendet. Eig-
net sich auch für grösseren
Landwirtschaftsbetrieb. Der
Traktor wird nur wegen
Aufgabe der Fuhrhalterei
günstig verkauft.

Anfragen an
Hans Gerber, Langegasse 8,
Oberwil BL
Tel. (061) 9 94 72.

Umständehalber zu verkaufen:

Radtraktor Lanz-Bulldog 36 PS

Jahrgang 55, mit prima Reifen,
Anlasser, Hochdruck-Hydraulik,
Zapfwelle, Dreipunkt-Aufhängung,
8-Ganggetriebe in tadellosem Zu-
stand. — Offerten erbeten unter
Chiffre OFA 31125 Zw an Orell
Füssli-Annoncen, Zürich 22.