

**Zeitschrift:** Der Traktor und die Landmaschine : schweizerische landtechnische Zeitschrift  
**Herausgeber:** Schweizerischer Verband für Landtechnik  
**Band:** 18 (1956)  
**Heft:** 7

## Werbung

### Nutzungsbedingungen

Die ETH-Bibliothek ist die Anbieterin der digitalisierten Zeitschriften auf E-Periodica. Sie besitzt keine Urheberrechte an den Zeitschriften und ist nicht verantwortlich für deren Inhalte. Die Rechte liegen in der Regel bei den Herausgebern beziehungsweise den externen Rechteinhabern. Das Veröffentlichen von Bildern in Print- und Online-Publikationen sowie auf Social Media-Kanälen oder Webseiten ist nur mit vorheriger Genehmigung der Rechteinhaber erlaubt. [Mehr erfahren](#)

### Conditions d'utilisation

L'ETH Library est le fournisseur des revues numérisées. Elle ne détient aucun droit d'auteur sur les revues et n'est pas responsable de leur contenu. En règle générale, les droits sont détenus par les éditeurs ou les détenteurs de droits externes. La reproduction d'images dans des publications imprimées ou en ligne ainsi que sur des canaux de médias sociaux ou des sites web n'est autorisée qu'avec l'accord préalable des détenteurs des droits. [En savoir plus](#)

### Terms of use

The ETH Library is the provider of the digitised journals. It does not own any copyrights to the journals and is not responsible for their content. The rights usually lie with the publishers or the external rights holders. Publishing images in print and online publications, as well as on social media channels or websites, is only permitted with the prior consent of the rights holders. [Find out more](#)

**Download PDF:** 04.02.2026

**ETH-Bibliothek Zürich, E-Periodica, <https://www.e-periodica.ch>**

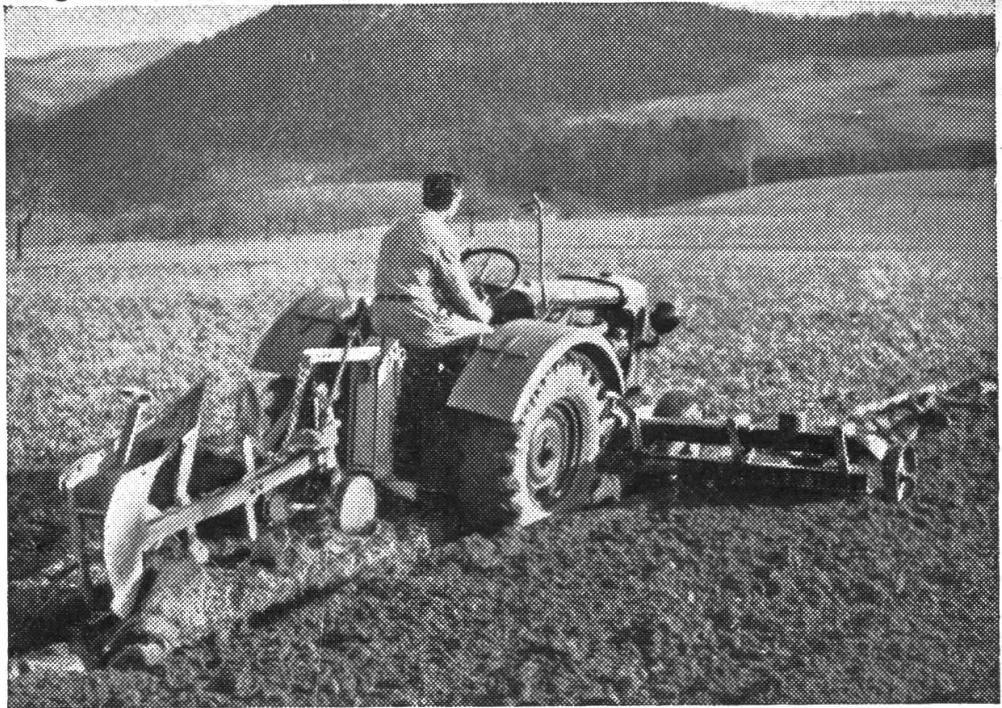

**Ott-Anbaupflüge** mit Stützrädern leisten in der Ebene und am Hang beste Arbeit. Sie sind während der Arbeit weitgehend unabhängig von den Bewegungen des Traktors und in der Arbeitsleistung deshalb den Selbsthalterpflügen am ähnlichsten. Verlangen Sie unverbindliche Offerten für Anbaupflüge und Anbaukultivatoren.

**Gebrüder Ott AG., Maschinenfabrik, Worb / Bern**

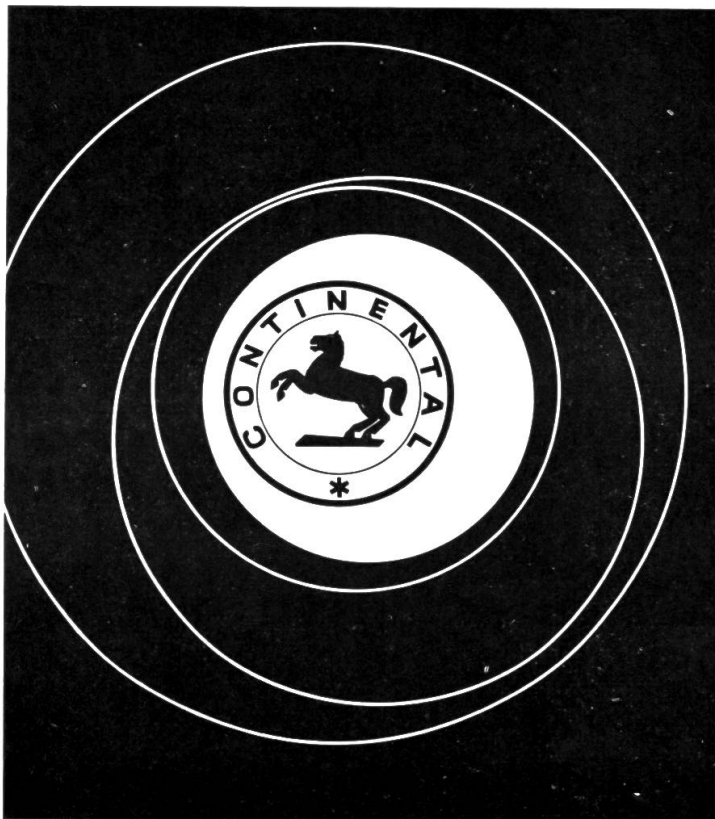

**Für Sicherheit  
und Dauerwert –  
die Reifenmarke  
mit dem Pferd**

Reifen für Personenwagen,  
Nutzfahrzeuge und  
Autobusse

AG. für den Verkauf von  
Continental-Gummiwaren  
Zürich, Utoquai 31  
Telephon 051 / 34 44 36

Depots Zürich: Lavaterstr.  
66, Tel. 051/27 01 70; Bern:  
Bogenshützenstr. 6, Tel.  
031/2 28 47; Basel: Güter-  
str. 97, Tel. 061/34 08 50;  
Lausanne: Chemin de la  
Prairie 3, Tel. 021/24 20 44;  
Lugano: Via Dufour 1,  
Tel. 091/2 19 83.

**Continental**

## AGRIA T 1300 5 PS

der zuverlässige

### Spezialmotormäher

für jeden Betrieb

ab Fr. 1'560.—

Mähbalken 105-160 cm

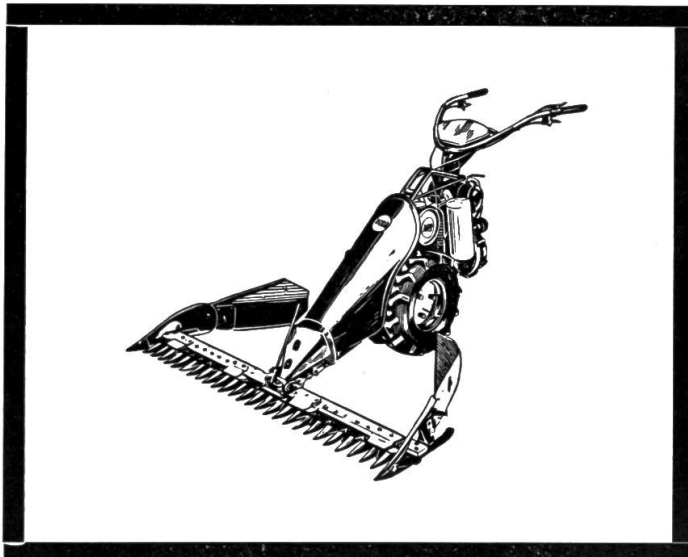

Verlangen Sie Gratis-Prospekt von:

**AGRIA-Landmaschinen AG**  
**Rüdtligen 14 (BE)**

Telephon (034) 3 26 64



## Motorgeräteträger

Vielseitig und wirtschaftlich durch

- Einzylinder-Zweitakt-Mitteldruck-Rohölmotor
- Zapfwelle hinten und vorne, Kriechgang
- Hydraulische Hebevorrichtung hinten und vorne
- Anbau von Arbeitsgeräten, für sämtliche Landarbeiten verwendbar
- Hangsteuerung
- Einmannsystem

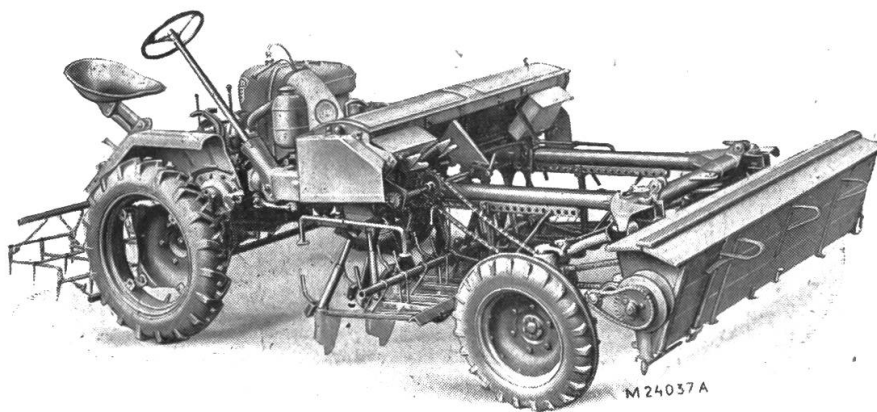

**MATRA Zollikofen**



(031) 65 01 06

Senden Sie unverbindlich Ihre Prospekte über den LANZ-Alldog an:

Name: .....

Adresse: .....

Bitte ausschneiden und in offenem Umschlag mit 5 Rappen frankiert einsenden an MATRA Zollikofen.

T 8

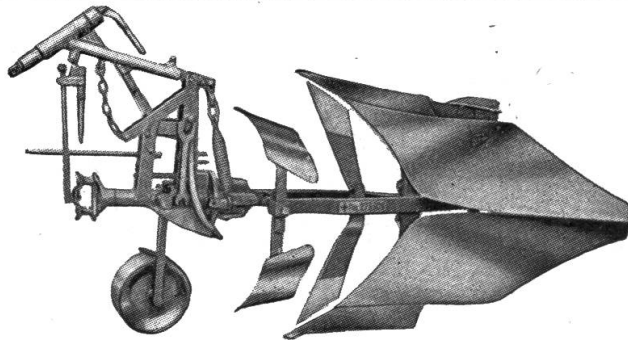

Für Ihren Traktor mit Dreipunkt-Geräte-Anbau hat sich seit Jahren der **ERISMANN - Anbau - Wendepflug** glänzend bewährt. - Schweizer Patent Nr. 273309. Von der IMA Brugg geprüft, **Dreipunkt-Anbau-Rahmen** geeignet als Spurlockerer und für leicht, Kultivator- und Hackarbeiten, kombinierbar mit **neuer Ackeregge**.

Prospekte durch Ihren Vertreter oder direkt durch die Firma

**W. + H. Erismann, Seengen / AG.** Pflugfabrik und Hammerschmiede, Telefon 064 / 8 71 17

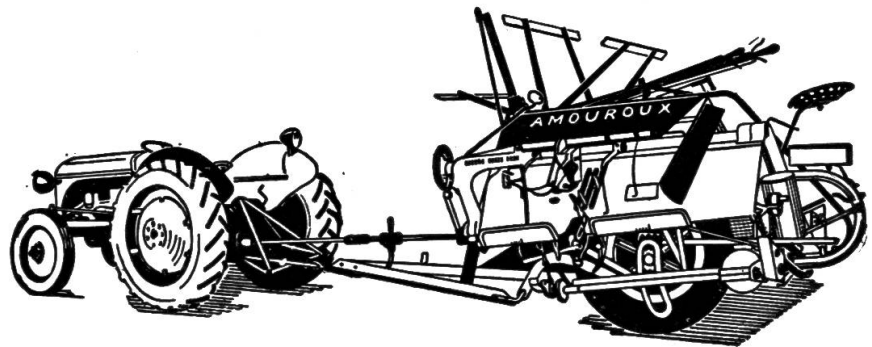

Die grossen Vorteile der

**„AMOUROUX“- Bindemäher** haben sich durchgesetzt.

Boden- und Zapfwellenantrieb in einer Maschine (umschaltbar). Die flexible Zapfwelle bis zu 90° abschwenkbar.

Gerne senden wir Ihnen unverbindlich Prospekte und Preislisten.

**Gebr. Straub, Koppigen** Telephone (034) 3 41 30

Generalvertretung der «AMOUROUX»-Fabrikate und Ersatzteillager.

oder durch unsere Vertreter:

**Robert Gutmann, Rüfenacht b. Worb/BE**  
Landmaschinen Tel. (031) 67 29 02

**Emil Somm, Köppli-Traktoren, Eschlikon/TG**  
Landmaschinen Tel. (073) 4 37 22

**Dieselpumpen** aller Fabrikate repariert rasch und vorteilhaft



**H. Brunner**  
**Schaffhausen**

Fischerhäusern 3

Spezialwerkstätte für  
Dieselpumpen und  
Autoelektrik

Batterien: Plus, Oerli-  
kon prompt ab Lager  
lieferbar

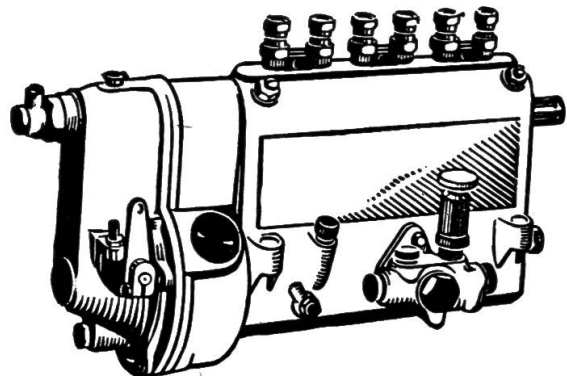

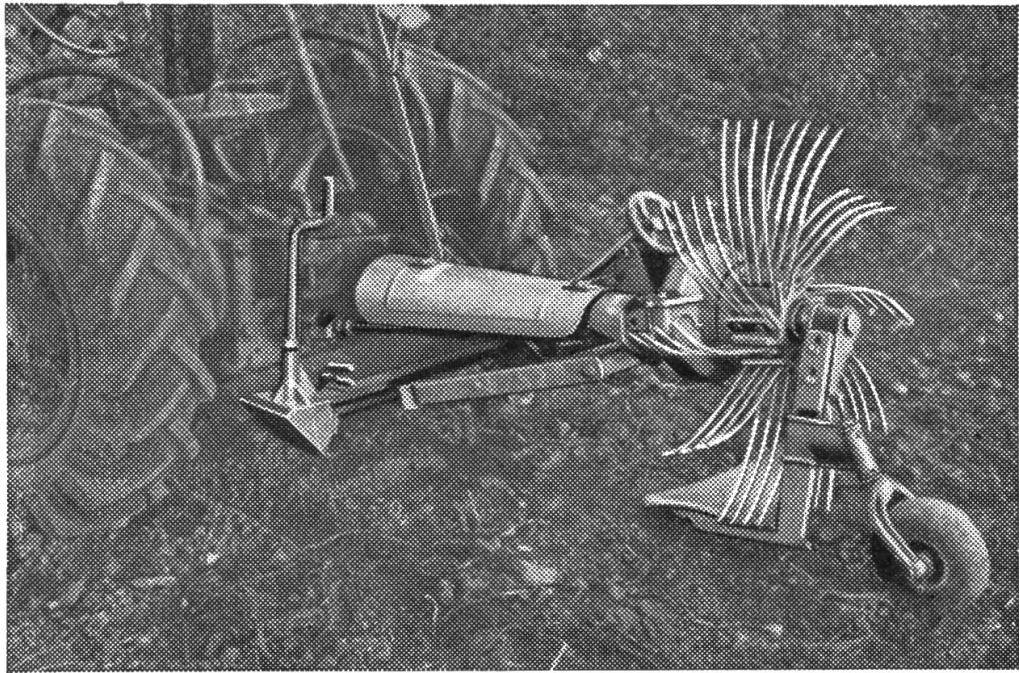

**Zapfwellen-Kartoffelgraber** Kombinierbar mit Rübenheber seitlich und in der Höhe vom Sitz aus verstellbar, Rutschkupplung, Antrieb im Oelbad, auf Kugellager laufend. Für Traktoren mit und ohne Hydraulik.

**MATZINGER AG. ZÜRICH 11/50** Hagenholzstr. 65, Tel. (051) 46 33 22

## Rotoreggen Gehring-UNIVERSAL

(Hako-Universal)

Die meist fabrizierte Rotoregge in der Schweiz. Seit Jahren bekannt und hundertfach bewährt. (Nicht zu verwechseln mit Nachahmungen!)

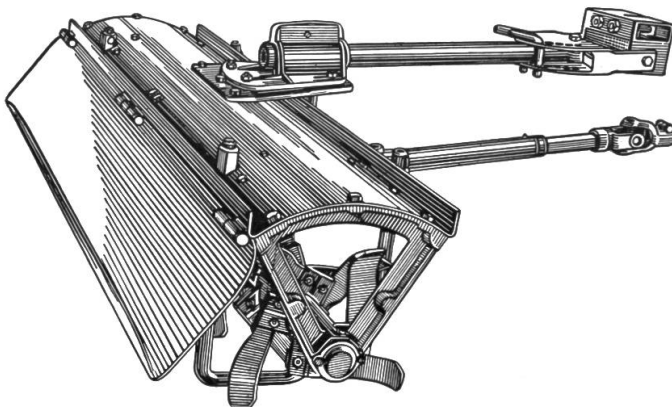

Achten Sie auf die Vorteile der Gehring-UNIVERSAL

- Chromnickelstahl-Getriebe
- Robuste Bauart
- Aussenlagerung
- Keine durchgehende Welle, daher keine Bruchgefahr
- Schrägerverstellung
- Einfache Montage: Zugarm oder 3-Punkt Anhängervorrichtung
- Lieferbar in Arbeitsbreiten von: 1,50 m, 1,70 m, 1,90 m

**Der Name Gehring-UNIVERSAL bürgt für Qualität!**

Und trotz der vielen Vorteile günstig im Preis; auf Wunsch auch mit Pneurad lieferbar.

**Fritz Gehring, Maschinenbau, Matzingen TG** Telephone (054) 9 61 89

Für Höchstleistungen

## Säntis-Batterien



**JOH. GÖLDI, RÜTHI (Rheintal)**

Batterie- und Elementefabrik  
Abteilung Akkumulatoren.  
Tel. 071 / 7 92 12

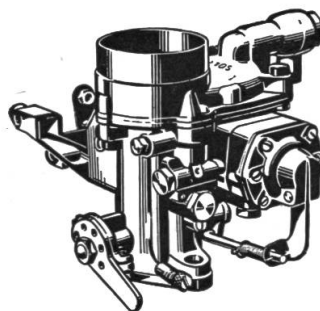

Mehr  
Freude  
am  
Schaffen

erhalten Sie mit einem Traktor, der ruhig und zuverlässig läuft, zudem seine Leistung steigert — und den Brennstoffverbrauch verringert. — Dies ist möglich durch den Einbau eines

## SOLEX

REGULATOR VERGASERS

(In allen guten Garagen erhältlich)

Generalvertreter

**HENRI BACHMANN**

Zürich - BIEL / BIENNE - Genf

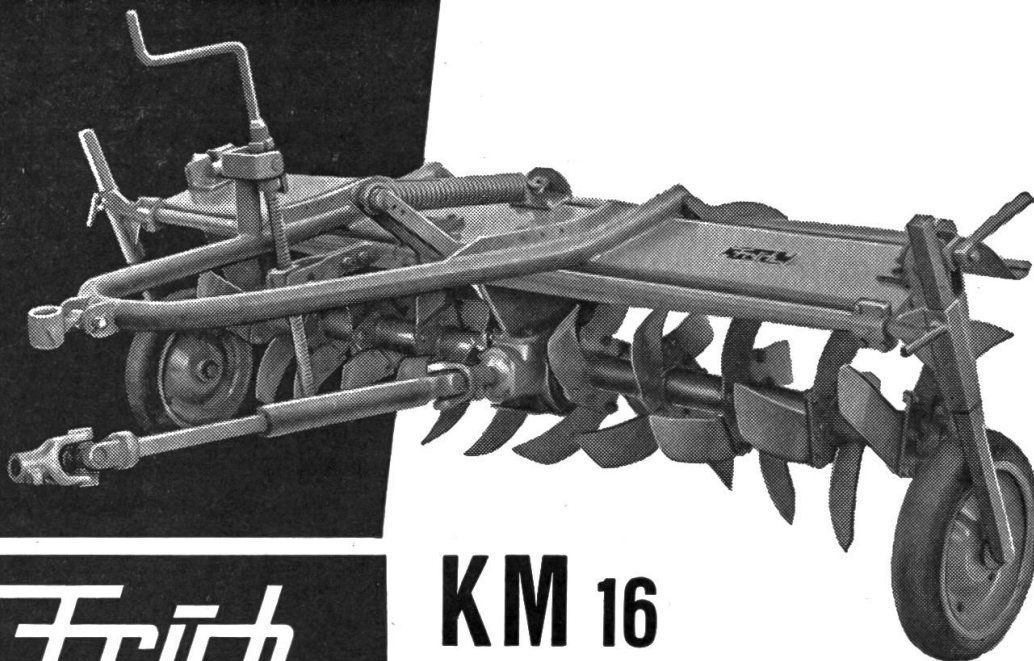

**Fröh**

## KM 16

Die bewährte Mehrzweck-Landmaschine  
Umstellbar **Egge-Heuwender** in wenigen Minuten. Jederzeit unverbindliche  
Vorführung.

**J. Fröh Maschinenbau Münchwilen (Tg)**

Tel. (073) 6 24 33

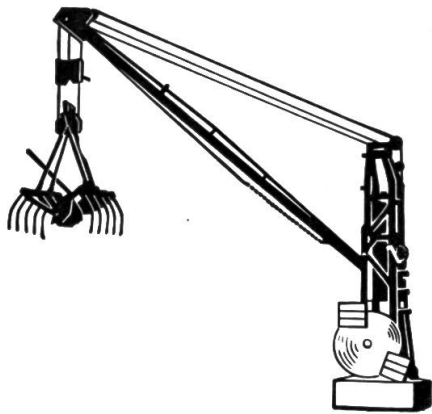

**Der Mistzetter-  
Seitenstreuer  
„MENGELE“, Typ  
„MECHANICUS“**

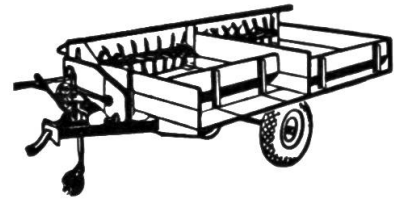

hat sich, dank seiner allseitigen Verwendungsmöglichkeit, sehr gut eingeführt. Die Besitzer sind von seiner feinen Zettarbeit begeistert. Besonders die **Aufbaubrücke** wird, wegen ihrer geringen Anschaffungskosten, viel gekauft.

Zu einem Mistzetter gehört aber auch der

**„MENGELE“-Mistlade-Schwenkkran**

stationär oder fahrbar  
mit selbstgreifender Zange

Beide im Einsatz kombiniert, ergeben grosse Zeitersparnis und ersetzen die fehlenden Arbeitskräfte. — Gerne stehe ich beratend zu Ihrer Verfügung. — Prima Referenzen!

**E. EGLI, BUCHS (ZH)**

Moderne Landmaschinen Tel. (051) 94 42 01



**Morgenstund hat  
Gold im Mund** —

besonders wenn Ihre Motoren stets startbereit sind. — Und sie sind es bei guter Pflege und mit dem bewährten **Rugol** Motorenoel, das den Motor so gut schützt. Ein Versuch wird auch Sie überzeugen!

Import und Direktverkauf zu günstigen Preisen:

**W. Blaser Co**

Hasle-Rüegsau  
Tel. (034) 35855

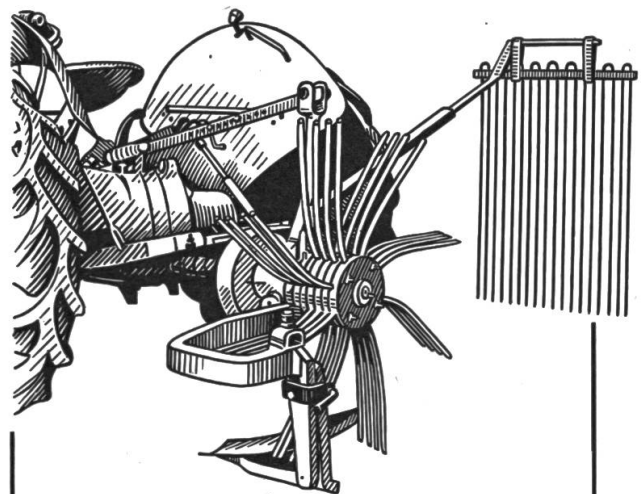

**FAMOS Zapfwellengrabber**

sind einfach und stark gebaut und ergeben auch in schwierigsten Bodenarten eine einwandfreie Grabarbeit, weil der Antrieb von der Zapfwelle aus erfolgt. Als praktische Ergänzung liefern wir dazu **Reihenableger** und **Rübenheber**. Den Zapfwellengrabber liefern wir für Traktoren mit oder ohne Hydraulik.

Wir liefern weiter **Einmann-Pflüge**, **Anbauacker-eggen** und **Kultivatoren**.

**Bärtschi & Co., Ufhusen (LU)**

Fabrik landw. Maschinen. Tel. 045 / 5 38 54

— Bitte ausschneiden und einsenden —

Senden Sie mir unverbindlich Prospekte über Zapfwellengrabber.

Name: .....

Ort: .....

# MERZ-SIMPLEX

## die unerreichte Schleifmaschine

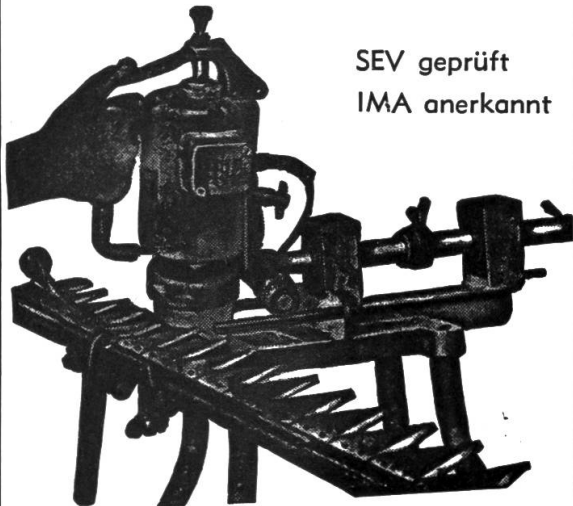

SEV geprüft  
IMA anerkannt

schleift einwandfrei alle Mähmesser, sowie Werkzeuge. - Verlangen Sie unverbindlich Prospekte oder Vorführung vom

**Generalvertreter für die Schweiz:**  
**Hans Röthlisberger, Kirchberg / BE**  
Tel. 034/3 26 74

Wiederverkäufer gesucht

## Anbau-Seilwinden

# PLUMETT

für Einachs- und Zweiachs-Traktoren

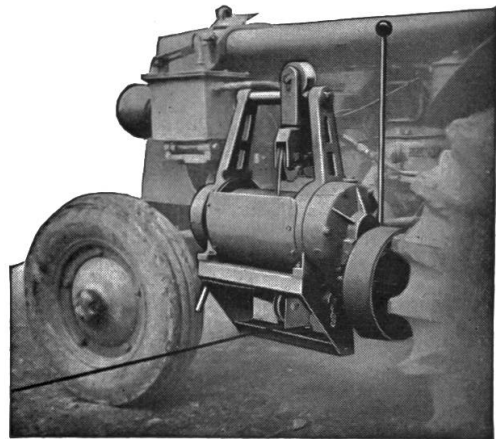

**Automatische Seilführung.**  
**Auf die meisten Marken-Traktoren montierbar.**

Anfragen unter Angabe von Marke, Modell und Baujahr des Traktors an

ATELIERS DE CONSTRUCTIONS  
**Plumettaz S.A.**  
MASCHINENFABRIK BEX



## Anhänger und Pneuwagen

**Hans Neuhaus** Traktoren-, Pneuwagen- u. Anhängerfabrik, BEINWIL (Freiamt), T 057/821 77

### Zu verkaufen:

#### Fordson-Traktor

total revidiert und neu bereift, mit Goodyear-Niederdruckpneus, Kriechgang, Beleuchtung, Schutzbleche und Trittplatte. Auf Wunsch Zapfwelle. Zu günstigem Preis.

**E. Egli, Buchs-ZH,**  
Telephon 051/94 42 01.

### Zu vergeben:

Vertretung für landw. Traktoren, Industrietraktoren, Raupenschlepper Geräte-träger.

Eingeführte mech. Werkstätten wollen sich melden unter Chiffre T 1053 H der Hofmann-Annoncen, Obersteinmaur-ZH.

### Zu verkaufen:

#### Langholzanhänger

(Nachläufer mit Spindelsteuerung). Gut erhalten. Ebendasselbst zu **kaufen gesucht Anhänger** für Traktor. Tragkraft 5-6 Tonnen.

Offerten an **Josef Schürch & Sohn, Sägerei, Rothenburg/LU.** Tel.041/5 21 82.

## «DER TRAKTOR und die Landmaschine»

Redaktion: R. Piller, Brugg

Administration: Sekretariat des Schweiz. Traktorverbandes, Hauptstrasse 12 (Postgebäude), Brugg/AG, Tel. (056) 4 20 22  
Postcheck VIII 32608 Zürich - Postadresse «Der Traktor und die Landmaschine», Postfach 145, Brugg/AG

Inseratenregle: Hofmann-Annoncen, Steinmaur/Zch. - Tel. (051) 94 11 69

Erscheint monatlich Abonnementspreis Fr. 7.- Verbandsmitglieder erhalten die Zeitschrift gratis zugestellt  
Nachdruck bei Quellenangabe gestattet Druck: Schill & Cie., Luzern