

**Zeitschrift:** Der Traktor : schweizerische Zeitschrift für motorisiertes Landmaschinenwesen = Le tracteur : organe suisse pour le matériel de culture mécanique

**Herausgeber:** Schweizerischer Traktorverband

**Band:** 17 (1955)

**Heft:** 10

## Werbung

### Nutzungsbedingungen

Die ETH-Bibliothek ist die Anbieterin der digitalisierten Zeitschriften auf E-Periodica. Sie besitzt keine Urheberrechte an den Zeitschriften und ist nicht verantwortlich für deren Inhalte. Die Rechte liegen in der Regel bei den Herausgebern beziehungsweise den externen Rechteinhabern. Das Veröffentlichen von Bildern in Print- und Online-Publikationen sowie auf Social Media-Kanälen oder Webseiten ist nur mit vorheriger Genehmigung der Rechteinhaber erlaubt. [Mehr erfahren](#)

### Conditions d'utilisation

L'ETH Library est le fournisseur des revues numérisées. Elle ne détient aucun droit d'auteur sur les revues et n'est pas responsable de leur contenu. En règle générale, les droits sont détenus par les éditeurs ou les détenteurs de droits externes. La reproduction d'images dans des publications imprimées ou en ligne ainsi que sur des canaux de médias sociaux ou des sites web n'est autorisée qu'avec l'accord préalable des détenteurs des droits. [En savoir plus](#)

### Terms of use

The ETH Library is the provider of the digitised journals. It does not own any copyrights to the journals and is not responsible for their content. The rights usually lie with the publishers or the external rights holders. Publishing images in print and online publications, as well as on social media channels or websites, is only permitted with the prior consent of the rights holders. [Find out more](#)

**Download PDF:** 22.08.2025

**ETH-Bibliothek Zürich, E-Periodica, <https://www.e-periodica.ch>**



## Morgenstund hat Gold im Mund -

besonders wenn Ihre Motoren stets startbereit sind. - Und sie sind es bei guter Pflege und mit dem bewährten **Rugol** Motorenoel, das den Motor so gut schützt. Ein Versuch wird auch Sie überzeugen!

Import und Direktverkauf zu günstigen Preisen:

**W. Blaser Co**

Hasle-Rüegsau  
Tel. (034) 35855

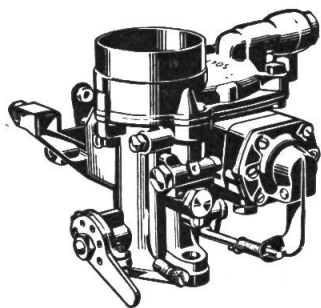

Mehr Freude am Schaffen

erhalten Sie mit einem Traktor, der ruhig und zuverlässig läuft, zudem seine Leistung steigert — und den Brennstoffverbrauch verringert. — Dies ist möglich durch den Einbau eines

# SOLEX

REGULATOR VERGASERS

(In allen guten Garagen erhältlich)

Generalvertreter

## HENRI BACHMANN

Zürich - BIEL / BIENNE - Genf

# Der beste Gleitschutz

für LANDWIRTSCHAFTS-TRAKTOREN und MOTORMÄHER mit Gummibereifung sind ...

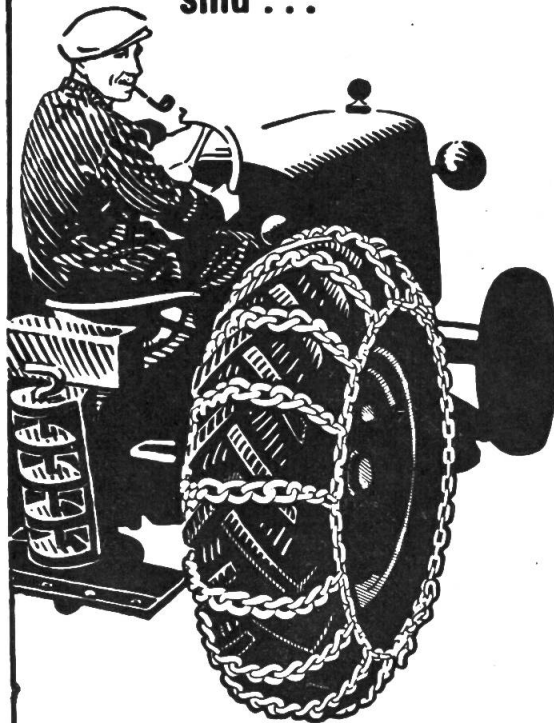

die soliden, genau angepaßten

# UNION Gleitschutzketten

der UNIONAG. Kettenfabrik

# BIEL

OLMA  
Stand im Freien

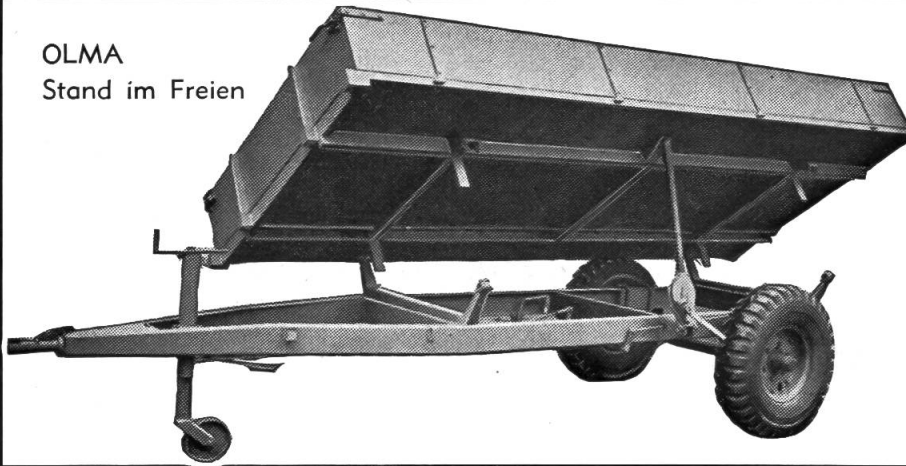

### Traktoranhänger

für Industrie und  
Landwirtschaft

### Triebachsanhänger

3, 4 und 6 Tonnen  
Kipper

Günstige Preise!

### Ernst Frehner

mech. Schmiede

Rheineck (SG)

Tel. (071) 4 46 52

*Längere Lebensdauer*  
dank unserer  
neuen 3-fach Isolation

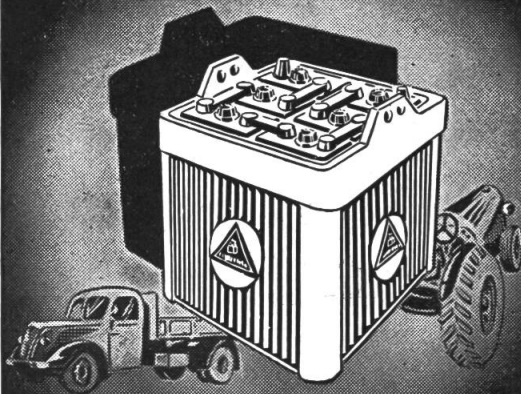

**ELECTRONA S.A.**

Accumulatorenfabrik

**BOUDRY - NEUCHÂTEL**

Telephon (038) 6 42 46

## Traktoren - Treibstoffe MOBIL OIL - Schmiermittel

### PNEUS

neu- und aufgummiert

Reparaturen



**ERDOEL AG**

**THUN**

Aarestrasse

Tel. (033) 2 68 01

## Leicht-Garagen

**A. Schwalder, Amriswil**

Telefon 071 / 6 75 07 und 6 71 10

Verlangen Sie Prospekte.

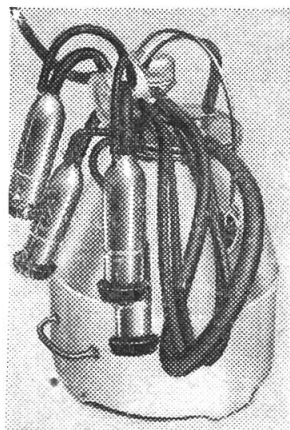

## Melkmaschinen SENN

- Einziges Schweizerfabrikat
- Kochfeste Gummiteile, höchste Reduktase.
- Patentierter Saugapparat, bestes Ausmelken
- Gut ausgebauter Servicedienst.

Verlangen Sie unverbindlich Prospekt und Referenzliste.

**Bächtold & Co., Uster/ZH** Tel. 051/96 96 63

OLMA, Halle 5a, Stand 570