

Zeitschrift: bulletin.ch / Electrosuisse
Herausgeber: Electrosuisse
Band: 116 (2025)
Heft: 2

Artikel: Ultraschneller FPGA-basierter AD-Wandler
Autor: Leuenberger, Lukas
DOI: <https://doi.org/10.5169/seals-1090436>

Nutzungsbedingungen

Die ETH-Bibliothek ist die Anbieterin der digitalisierten Zeitschriften auf E-Periodica. Sie besitzt keine Urheberrechte an den Zeitschriften und ist nicht verantwortlich für deren Inhalte. Die Rechte liegen in der Regel bei den Herausgebern beziehungsweise den externen Rechteinhabern. Das Veröffentlichen von Bildern in Print- und Online-Publikationen sowie auf Social Media-Kanälen oder Webseiten ist nur mit vorheriger Genehmigung der Rechteinhaber erlaubt. [Mehr erfahren](#)

Conditions d'utilisation

L'ETH Library est le fournisseur des revues numérisées. Elle ne détient aucun droit d'auteur sur les revues et n'est pas responsable de leur contenu. En règle générale, les droits sont détenus par les éditeurs ou les détenteurs de droits externes. La reproduction d'images dans des publications imprimées ou en ligne ainsi que sur des canaux de médias sociaux ou des sites web n'est autorisée qu'avec l'accord préalable des détenteurs des droits. [En savoir plus](#)

Terms of use

The ETH Library is the provider of the digitised journals. It does not own any copyrights to the journals and is not responsible for their content. The rights usually lie with the publishers or the external rights holders. Publishing images in print and online publications, as well as on social media channels or websites, is only permitted with the prior consent of the rights holders. [Find out more](#)

Download PDF: 27.04.2026

ETH-Bibliothek Zürich, E-Periodica, <https://www.e-periodica.ch>

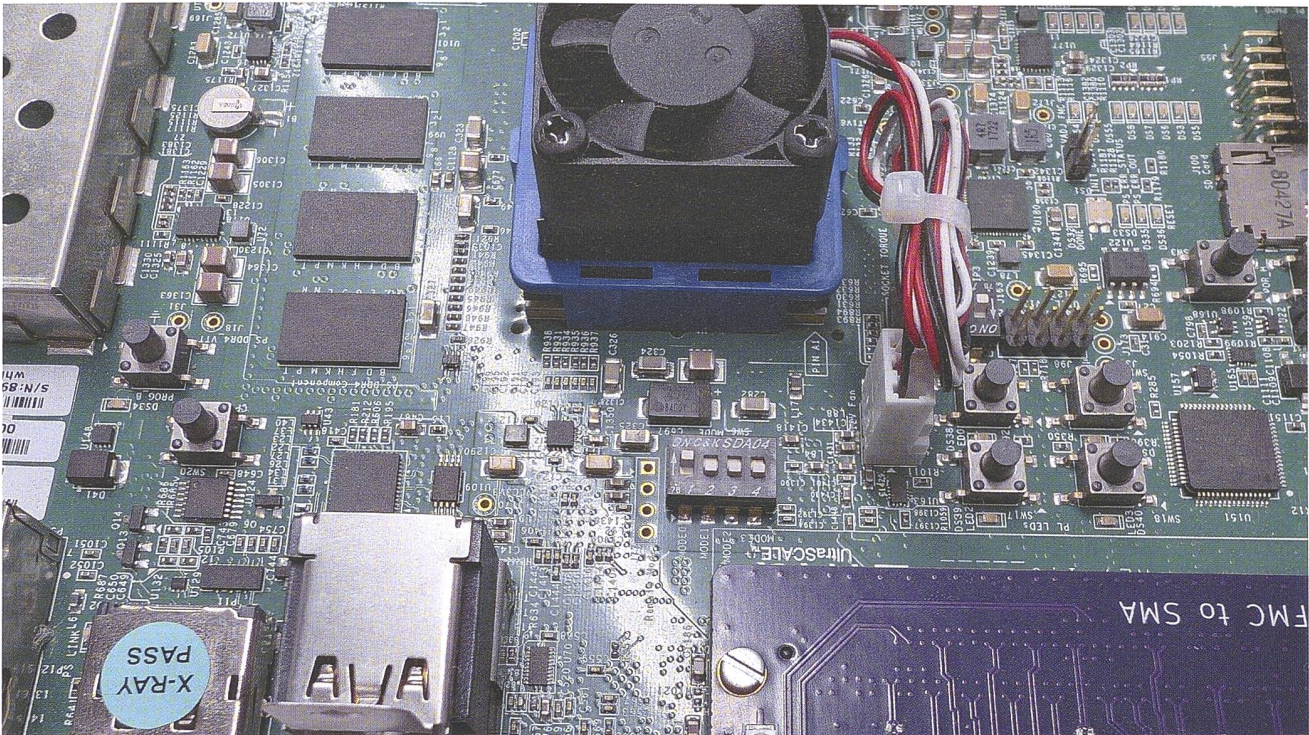

Ultraschneller FPGA-basierter AD-Wandler

Digitalisierung | Ein neues Design für AD-Wandler, die mit Field Programmable Gate Arrays (FPGA) ohne zusätzliche externe Komponenten realisiert werden, ermöglicht es, fast jeden digitalen Ein-/Ausgang (I/O) eines FPGA als ADC-Kanal zu nutzen. Dank der vielen I/O-Ports in modernen FPGA-Systemen kann so ein dichtes und leistungsfähiges ADC-Array auf einem einzigen FPGA realisiert werden.

LUKAS LEUENBERGER

Analog-Digital-Wandler (ADCs) sind aus der heutigen Welt nicht mehr wegzudenken. Es gibt sie in zahlreichen Implementierungen und Spezifikationen, um den unterschiedlichen Anwendungsanforderungen gerecht zu werden. Um eine aufwendige analoge Signalverarbeitung zu vermeiden, geht der Trend zudem immer mehr dahin, den Digitalisierungsprozess möglichst früh in der Signalverarbeitungskette anzusiedeln. Daher werden ADCs zunehmend direkt in digitale Plattformen wie Field Programmable Gate Arrays (FPGAs) und Mikroprozessoren integriert. Solche ADCs sind jedoch oft für einen

bestimmten Anwendungsbereich optimiert und bieten nur eine begrenzte Flexibilität.

Ein FPGA ist ein hochflexibler, rekonfigurierbarer integrierter Schaltkreis (IC), der aus einer grossen Anzahl programmierbarer Logikblöcke und Verbindungsstrukturen besteht. Im Gegensatz zu fest verdrahteten ICs kann ein FPGA nach der Herstellung vom Anwender programmiert werden. Durch diese Reprogrammierbarkeit können FPGAs in einem breiten Spektrum von Anwendungen eingesetzt werden, von der Videodatenverarbeitung über die Beschleunigung von Kryptographiealgorithmen bis hin zu

schnellen Kommunikationssystemen und KI-Anwendungen. FPGAs enthalten zudem häufig noch verschiedene spezialisierte Hardwareelemente wie Digitale Signalverarbeitungsblöcke (DSP), Anbindungen an Hochgeschwindigkeitsspeicher und Schnittstellen mit hohen Datenraten. All diese Eigenschaften machen FPGAs besonders attraktiv für Aufgaben, die viel Rechenleistung und hohe Geschwindigkeiten erfordern.

Während herkömmliche FPGA-basierte ADCs immer auf externe Komponenten angewiesen sind, geht der am Institut für Mikroelektronik, Embedded Systems und Sensorik

(IMES) der Ostschweizer Fachhochschule (OST) entwickelte FPGA-basierte ADC einen neuen Weg: Er kommt erstmals vollständig ohne zusätzliche externe Komponenten aus und nutzt ausschliesslich die im FPGA vorhandenen Ressourcen. Durch diesen Ansatz ist es möglich, einen flexibel an die Aufgabe angepassten ADC in ein bestehendes FPGA zu integrieren.

Funktionsprinzip

Der entwickelte ADC basiert auf dem Prinzip eines Rampen-ADC. In Bild 1 wird das Funktionsprinzip aufgezeigt. Bei einem solchen ADC wird aus einem Takt (blau) eine ansteigende und abfallende Spannungsrampe (gelb) erzeugt. Diese Spannungsrampe wird mit Hilfe eines Komparators (grün) ständig mit dem zu messenden analogen Eingangssignal (violett) verglichen. Der Komparator ändert dabei seinen Ausgangszustand, sobald die Rampe die Analogspannung über- respektive unterschreitet. Ein nachgeschalteter Zeitmessblock, genannt Zeit-Digital-Wandler (TDC), misst anschliessend die Zeit (schwarz) vom Beginn der Rampe bis zum Umschalten des Komparators. Mit der Kenntnis über die Form der Rampe sowie der ermittelten Zeitinformation kann anschliessend eine digitale Repräsentation (rot) des analogen Signals erstellt werden.

Neuartige Architektur

Rampen-ADCs eignen sich besonders gut für die Implementierung in einem FPGA, da sie keine hochpräzisen Analogkomponenten benötigen und alle nötigen Elemente in einem FPGA implementiert werden können. Eine Übersicht über die Architektur ist in Bild 2 dargestellt. Darüber hinaus wird in den folgenden Abschnitten näher auf die Implementierung der wichtigsten Funktionsblöcke eingegangen.



Bild 1 Funktionsprinzip des entwickelten ADCs.

Spannungsrampe: Moderne FPGAs erlauben es, die Impedanz eines Ausgangs-Buffers zu verändern. Durch die Wahl einer hohen Impedanz und unter Ausnutzung der parasitären Kapazität eines FPGA-Pins und des zugehörigen Pads ist es möglich, einen in einem FPGA generierten Takt so zu verlangsamen, dass eine Rampe entsteht.

Komparator: Low Voltage Differential Signaling (LVDS) ist eine Schnittstelle, die für Hochgeschwindigkeits-Datenübertragungen verwendet wird und auch in FPGAs integriert ist. Mit Hilfe eines LVDS-Komparators wird ein differentielles LVDS-Signal in ein digitales Signal umgewandelt. Dieser LVDS-Komparator kann im entwickelten ADC verwendet werden, um die erzeugte Spannungsrampe mit der analogen Eingangsspannung zu vergleichen.

Zeit-Digital-Wandler: FPGAs bieten auch Strukturen, welche die Integration sogenannter Tapped-Delay-Line TDCs ermöglichen. Dabei wird

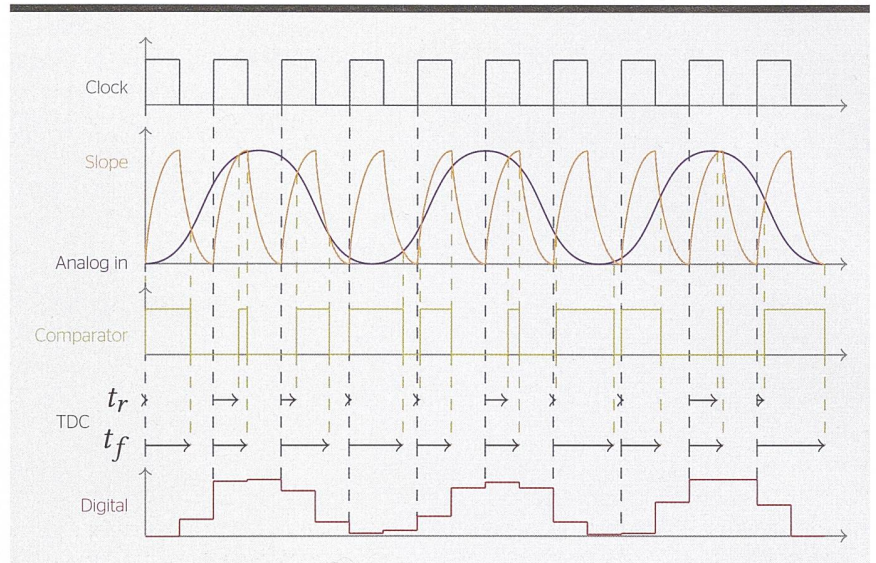
eine Kette mit möglichst gleichen Verzögerungselementen aufgebaut. Dazu kann die in FPGAs vorhandene Carry-chain genutzt werden. Dies ist eine Schaltung, die speziell für schnelle Additionen entwickelt wurde. Nach jedem Verzögerungselement wird ein Abgriff platziert und auf Speicherelemente, sogenannte Flip-Flops (FF), geführt.

In regelmässigen Abständen wird der Zustand der Verzögerungskette in ihnen gespeichert. Durch die Kenntnis über die Verzögerung eines Verzögerungselements kann anschliessend bestimmt werden, wann eine Veränderung im Signal auftritt. Mit dieser TDC-Architektur ist es möglich, eine Zeitauflösung von einigen Picosekunden zu erreichen.

Kalibrierung und Korrekturen

Um eine hohe Messgenauigkeit sicherzustellen, sind verschiedene Kalibrierungs- und Korrekturverfahren notwendig:



Bild 2 Architektur des neuartigen FPGA-basierten ADCs.



Bild 3 Messung eines 30-MHz-Sinus.

Verzögerung eines Verzögerungselements: Die mittlere Verzögerung in der Verzögerungskette hängt von der Temperatur sowie von Prozessparametern ab, die bei der Herstellung von FPGAs schwanken. In Messungen, durchgeführt am OpenLab@OST, wurden Unterschiede von bis zu 20% bei FPGAs des gleichen Typs gemessen. Die Kalibration kann aber gut mit im FPGA erzeugten Signalen durchgeführt werden und muss bei Temperaturänderungen wiederholt werden.

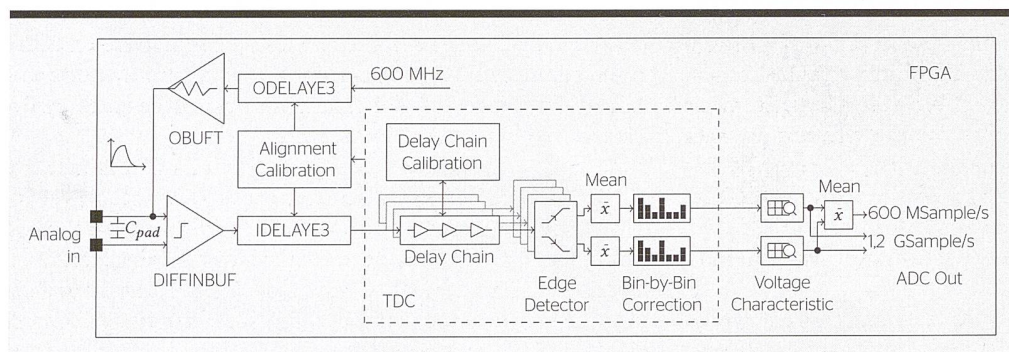
Alignierung der Spannungsrampe: Da die Signallaufzeiten innerhalb des FPGAs variieren können, muss der Abtastzeitpunkt des TDC an die generierte Rampe angepasst werden. Dadurch wird sichergestellt, dass der Zeitpunkt des Umschaltens des Komparators genau bestimmt

werden kann. Die Alignierung erfolgt durch die Verwendung von einstellbaren Verzögerungselementen, die direkt im FPGA-Pad vorhanden sind. Diese Kalibrierung muss einmalig für eine Implementation durchgeführt werden.

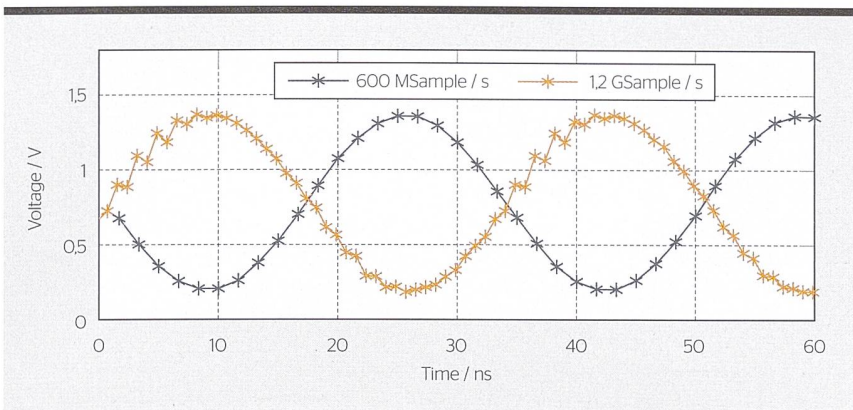
Korrektur nichtlinearer Effekte: Aufgrund der kleinen Strukturgrößen moderner FPGAs weisen die Verzögerungselemente der Verzögerungskette keine homogenen Verzögerungen auf. Mit der Hilfe einer sogenannten Bin-by-Bin-Korrektur wird die Nichtlinearität des TDCs ausgeglichen. Dadurch wird eine konstante Auflösung über den gesamten Messbereich gewährleistet. Auch diese Kalibration kann mit Hilfe von im FPGA generierten Signalen erfolgen, muss aber nur einmal beim Aufstarten durchgeführt werden.

Charakteristik der Spannungsrampe: Die im FPGA generierte Rampe ist nichtlinear und entspricht einer Lade- und Entlade-Kurve eines Kondensators. Um diese Charakteristik zu bestimmen, wird eine bekannte, langsame Rampe an den analogen Eingang des ADCs angelegt. Mit den so gewonnenen Messwerten kann anschließend die Charakteristik der Rampe berechnet und mit einer einfachen Look-up-Tabelle korrigiert werden. Messungen haben zudem gezeigt, dass es ausreichen sollte, diese Messung einmal im Rahmen eines Produktionstests durchzuführen.

Resultate

Der ADC wurde auf einem UltraScale+ FPGA von AMD-Xilinx implementiert und am OpenLab@OST ausgemessen. Er kann mit einer Abtastrate von 600 MSample/s oder 1,2 GSAMPLE/s betrieben werden. Mit dem 600 MSample/s ADC wird eine effektive Anzahl an Bits (ENOB) von 7 bit erreicht, während die 1,2 GSAMPLE/s Version des ADC eine ENOB von 5,3 bit erreicht. Der Spannungsbereich reicht von 0,15 V bis 1,45 V. Leider kann nicht der gesamte Spannungsbereich des FPGAs genutzt werden, da der LVDS-Komparator zwei Totbereiche hat, in denen er nicht funktioniert.

Die differenzielle Nichtlinearität (DNL) liegt im Bereich von -0,9 bis 0,9 Bit für den 600 MSample/s-ADC und -1 bis 1,6 Bit für die 1,2 GSAMPLE/s-Version. Die integrale Nichtlinearität

RÉSUMÉ

Un convertisseur analogique-numérique ultrarapide réalisé avec un FPGA

Numérisation

Un nouveau design de convertisseurs analogiques-numériques (analog-to-digital converter, ADC), réalisés avec des FPGA (Field Programmable Gate Arrays, ou réseaux de portes programmables in situ) sans composants externes supplémentaires, offre de nombreux avantages. L'architecture de ce convertisseur est exceptionnellement flexible, car il est exclusivement constitué des composants internes du FPGA. Cela simplifie considérablement l'intégration et l'adaptabilité. Grâce à son entière configurabilité, le convertisseur analogique-numérique peut être adapté à une multitude d'applications en modifiant simplement la logique interne du FPGA.

L'une des caractéristiques de cette conception est la possibilité de convertir presque chaque entrée/sortie numé-

rique (I/O) d'un FPGA en un canal ADC autonome. En raison du nombre élevé de ports I/O disponibles dans les systèmes FPGA modernes, il est ainsi possible de réaliser une matrice ADC haute densité et haute performance directement sur un seul FPGA. Cela permet un maximum de parallélisation et d'évolutivité sans avoir besoin d'espace ou de circuits externes supplémentaires.

De plus, l'intégration complète dans un FPGA permet d'effectuer facilement une mise à niveau des systèmes existants. Comme aucun composant supplémentaire n'est nécessaire, l'ADC peut être utilisé directement dans le FPGA, sans modification du matériel (circuit imprimé, PCB). Ainsi, la fonctionnalité est étendue sans avoir à changer la conception existante.

(INL) beträgt $-1,1$ bis $0,9$ Bit für die langsamere Implementierung und $-1,1$ bis $1,2$ Bit für die schnellere Variante.

In **Bild 3** wird die Messung eines 30-MHz-Sinus dargestellt, wobei die blaue Kurve die Messung mit einem 600 MSample/s-ADC und die orange Kurve die Messung mit einer Abtastrate von 1,2 GSsample/s zeigt. Bei beiden Messungen ist der 30-MHz-Sinus deutlich rekonstruierbar. Erwähnenswert ist auch die Latenz des ADCs. Diese beträgt gerade einmal 43 ns, was bedeutet, dass nach dieser Zeit bereits der Messwert am Ausgang des ADCs verfügbar ist.

Vielseitige Anwendungen

Die Architektur dieser ADCs ist aussergewöhnlich flexibel, da er nur aus FPGA-internen Komponenten aufgebaut ist. Dadurch werden keine exter-

nen Komponenten benötigt, was sowohl die Integration als auch die Anpassbarkeit erheblich vereinfacht. Durch seine vollständige Konfigurierbarkeit kann der ADC an eine Vielzahl von Anwendungen angepasst werden, indem lediglich die interne FPGA-Logik modifiziert wird.

Ein herausragendes Merkmal dieses Designs ist die Möglichkeit, nahezu jeden digitalen Ein-/Ausgang (I/O) eines FPGAs in einen eigenständigen ADC-Kanal umzuwandeln. Aufgrund der hohen Anzahl verfügbarer I/O-Ports in modernen FPGA-Systemen kann so ein hochdichtes und leistungsfähiges ADC-Array direkt auf einem einzigen FPGA realisiert werden. Dies ermöglicht ein Höchstmass an Parallelisierung und Skalierbarkeit, ohne dass zusätzlicher Platz benötigt wird oder externe Schaltungen zum Einsatz

kommen müssen. Darüber hinaus ermöglicht die vollständige Integration in ein FPGA eine einfache Nachrüstung in bereits bestehenden Systemen. Da keine zusätzlichen Bauteile benötigt werden, lässt sich der ADC direkt im FPGA verwenden, ohne dass Änderungen an der Hardware wie zum Beispiel an der Leiterplatte (PCB) vorgenommen werden müssen. Dadurch bleibt das bestehende Design unverändert, während die Funktionalität erweitert wird.

Literatur

→ doi.org/10.1145/3431920.3439287

Link

→ ost.ch/imes

Autor

Lukas Leuenberger forscht am Institut für Mikroelektronik, Embedded Systems und Sensorik.
→ OST, 8640 Rapperswil
→ lukas.leuenberger@ost.ch



Elektrisierende Innovation im Starkstrombereich

mit COMSOL Multiphysics®

Schnelle Marktreife von Netzkomponenten verlangt nach intelligenten Designinnovationen und effizienter Produktentwicklung. Dies erreichen innovative Branchenführer durch Multiphysik-Simulation. Testen und optimieren auch Sie Ihre Produkte virtuell – lange vor dem ersten Prototypen.



ERFAHREN SIE MEHR
comsol.com/feature/elektromagnetische-innovation