

Zeitschrift: Bulletin des Schweizerischen Elektrotechnischen Vereins, des Verbandes Schweizerischer Elektrizitätsunternehmen = Bulletin de l'Association suisse des électriciens, de l'Association des entreprises électriques suisses

Herausgeber: Schweizerischer Elektrotechnischer Verein ; Verband Schweizerischer Elektrizitätsunternehmen

Band: 70 (1979)

Heft: [1]: Jahresheft = Annuaire

Werbung

Nutzungsbedingungen

Die ETH-Bibliothek ist die Anbieterin der digitalisierten Zeitschriften auf E-Periodica. Sie besitzt keine Urheberrechte an den Zeitschriften und ist nicht verantwortlich für deren Inhalte. Die Rechte liegen in der Regel bei den Herausgebern beziehungsweise den externen Rechteinhabern. Das Veröffentlichen von Bildern in Print- und Online-Publikationen sowie auf Social Media-Kanälen oder Webseiten ist nur mit vorheriger Genehmigung der Rechteinhaber erlaubt. [Mehr erfahren](#)

Conditions d'utilisation

L'ETH Library est le fournisseur des revues numérisées. Elle ne détient aucun droit d'auteur sur les revues et n'est pas responsable de leur contenu. En règle générale, les droits sont détenus par les éditeurs ou les détenteurs de droits externes. La reproduction d'images dans des publications imprimées ou en ligne ainsi que sur des canaux de médias sociaux ou des sites web n'est autorisée qu'avec l'accord préalable des détenteurs des droits. [En savoir plus](#)

Terms of use

The ETH Library is the provider of the digitised journals. It does not own any copyrights to the journals and is not responsible for their content. The rights usually lie with the publishers or the external rights holders. Publishing images in print and online publications, as well as on social media channels or websites, is only permitted with the prior consent of the rights holders. [Find out more](#)

Download PDF: 14.10.2025

ETH-Bibliothek Zürich, E-Periodica, <https://www.e-periodica.ch>

20 Uhr 45. 22 Spieler. 1 Ball. 17 500 Zuschauer. 850 Lux.



Gespannt verfolgen Spieler und Zuschauer das Geschehen vor dem Tor. Auch wir von Isola sind mit Spannung dabei. Und sorgen dafür, dass sie nicht abfällt. Damit das Spielfeld in Licht getaucht ist. Damit auch Tribüne, Reporterkabinen, Konferenzräume, Duschen, Sanitätszimmer und Restaurant beleuchtet sind. Damit sie geheizt und belüftet sind. Damit die Zuschauer im Stadion über Lautsprecher und Anzeigetafel, die zu Hause über Radio und Fernsehen, die Zeitungsredaktionen über Telefon und Telex informiert sind. Seit 75 Jahren verwenden wir unsere Energie darauf, elektrische Energie zu übertragen. Und weil sie Hunderte von ganz verschiedenen Anforderungen erfüllen muss, haben wir Hunderte von ganz verschiedenen Isoliermaterialien, Kabel- und Drahttypen entwickelt. Und entwickeln ständig neue. Am liebsten lassen wir uns von unseren Kunden den Ball zuspielen. Das hält uns in Form. Seit 75 Jahren.

75 JAHRE ISOLA

Schweizerische Isola-Werke, CH-4226 Breitenbach.



Aktion zugunsten kabelgestresster Techniker

Falls Ihnen morgen ein Kabel auf dem Magen liegt, hilft WILBA.

Falls Sie nur noch Kabel sehen. Und keine Lösung. Weil die Lösung ein ganz anderes Kabel wäre. Dann kabeln Sie uns. Wir bauen es.

Denn wir haben die Bestandteile von vielen denkbaren Kabelaufbauten einzeln vorgefertigt. Daraus können wir rasch für jeden Kunden sein Kabel zusammensetzen. Fast so rasch und günstig wie ein gewöhnliches Serienkabel. Optimal. So dass Sie zum Beispiel statt zwei Kabeln nur eins brauchen. Oder mit

einem halb so dicken Kabel auskommen. Oder statt einem grauen Serienkabel ein gelbes haben, das zu Ihrer Hausfarbe passt.

Übrigens: wir nennen unser Kabel nach Mass WILBA (WILdegger BAukasten). WILBA-Kabel liefern wir Ihnen für Starkstrom, Schwachstrom und Hochfrequenz. Kabelprobleme löst man mit dem WILBA-Baukasten-Programm.

Für Kabel immer Wildegg



KIW Wildegg Draht- und Kabelfabrik

Kupferdraht-Isolierwerk AG, 5103 Wildegg, Tel. 064/5319 61

Alles, was ein Haus begehrt

Die elektrische Hausinstallation erfüllt, unauffällig und kaum beachtet, eine der wichtigsten Aufgaben eines Gebäudes. Sie ist der Lebensnerv für fast alles, was in und um das Haus herum geschieht.

FELLER-Installationsmaterial ermöglicht dem Architekten und dem Elektro-Installateur die Planung und Ausführung einer perfekten Elektro-Installation. FELLER-Installationsmaterial vermag den qualitativen, ästhetischen, funktionellen und rationalen Bedürfnissen eines jeden Bauobjektes gerecht zu werden. Zur Verfügung steht ein umfassendes Sortiment verschiedenster Apparate für die verschiedensten Anwendungsbereiche.

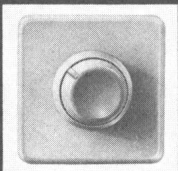

Unterputz-Installationsmaterial (versenkt) für die Wohnräume, auch mit Metallabdeckplatten in Luxusausführung erhältlich. Aus dem umfassenden FELLER-Sortiment: Lichtregler

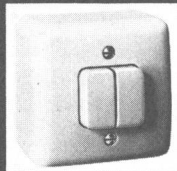

Aufputz-Installationsmaterial für Keller-, Estrich- und Abstellräume. Aus dem umfassenden FELLER-Sortiment: Doppel-Druckschalter

Robustes Auf- und Unterputz-Installationsmaterial für feuchte oder nasse Räume oder für Aussen-Installationen. Aus dem umfassenden FELLER-Sortiment: Schlüsselschalter, Sicherheits-Steckdose

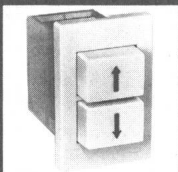
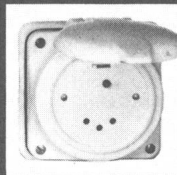
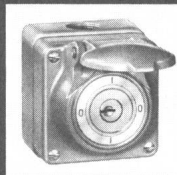

Kleinst-Installationsmaterial für Unterputz, Hohlzargen, Profile, Sockelleisten-Installations-systeme und für zentrale Schaltstellen. Aus dem umfassenden FELLER-Sortiment: Storenschalter

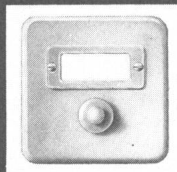

Sonnerie-Installationsmaterial für Haus- und Wohnungstüren. Aus dem umfassenden FELLER-Sortiment: Druckkontakt für die Wohnungstüre

Installationsmaterial für Brüstungskanäle in Verwaltungsgebäuden und Spitälern. Aus dem umfassenden FELLER-Sortiment: Dreifach-Steckdose

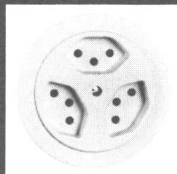

Rationelle Installationssysteme für die Vorfabrikation, die konventionelle Bauweise und die Renovation. Aus dem umfassenden FELLER-Sortiment: COMBISOL Sockelleisten-Installationssystem

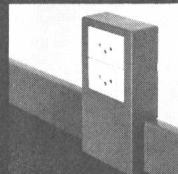

Feller AG
CH-8810 Horgen
Telefon 01 725 65 65

Feller

Elektrotechnik
Informatik

CELLPACK

Problemlösungen für alle Kabelverbindungen

Mit über 20jähriger Erfahrung in der Kabelpleisstechnik können wir Ihnen das jeweils anwendungsgerechte Verfahren anbieten.

CELLPACK Kabelverbindungs-Systeme werden heute in über 40 Ländern bei unterschiedlichsten technischen und klimatischen Bedingungen mit grossem Erfolg eingesetzt. Verlangen Sie unsere Spezialisten.

CELLPACK-Giessharz-Kabelarmaturen: Elektrische Isolation sowie Schutz vor mechanischen und chemischen Einwirkungen an Mehrleiter-Kabelpleissungen werden in einem Arbeitsgang erreicht

CELLPACK Schrumpfprodukte: Die einfachste Lösung zur Wiederherstellung der Kabelisolation

Werkseigene Prüfungen von fertigen Kabelverbindungen in der Wasserdruck-Kammer mit verschiedenen Temperatur-Zyklen

Zubehör für die elektrische Energieverteilung: Kabeleinzugruten, Kabeldurchführungen, Warnbänder, Elektrobänder, Dichtungskitte und Kunststoff-Kandelaber

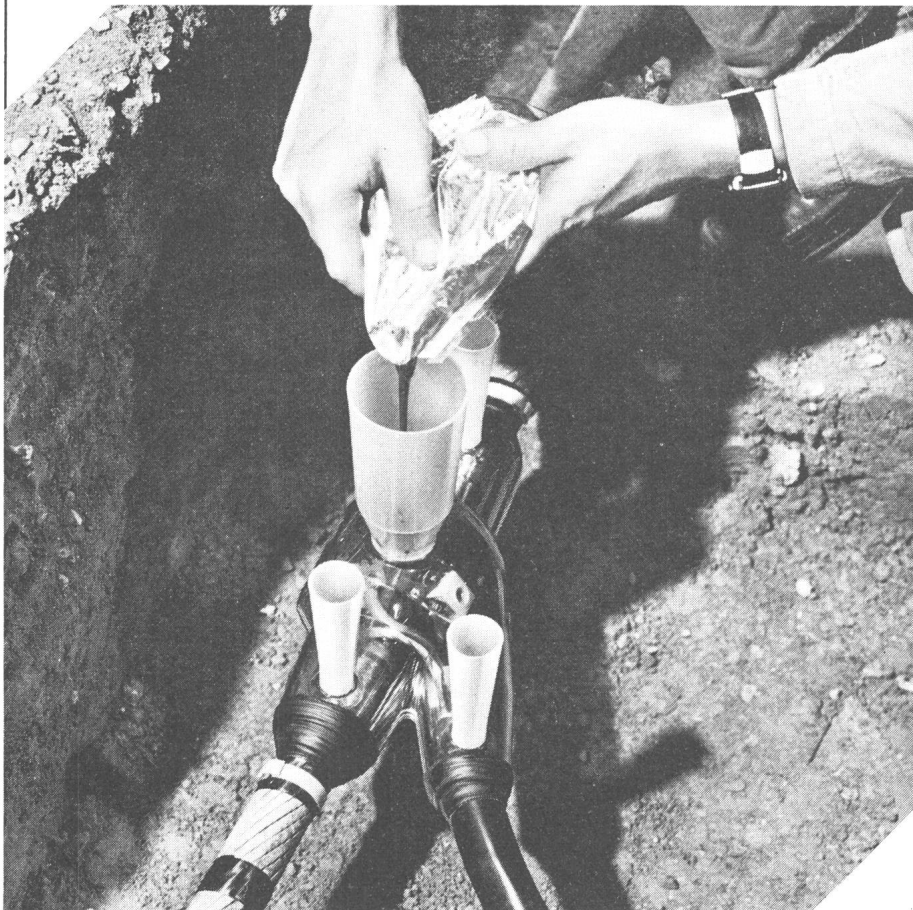
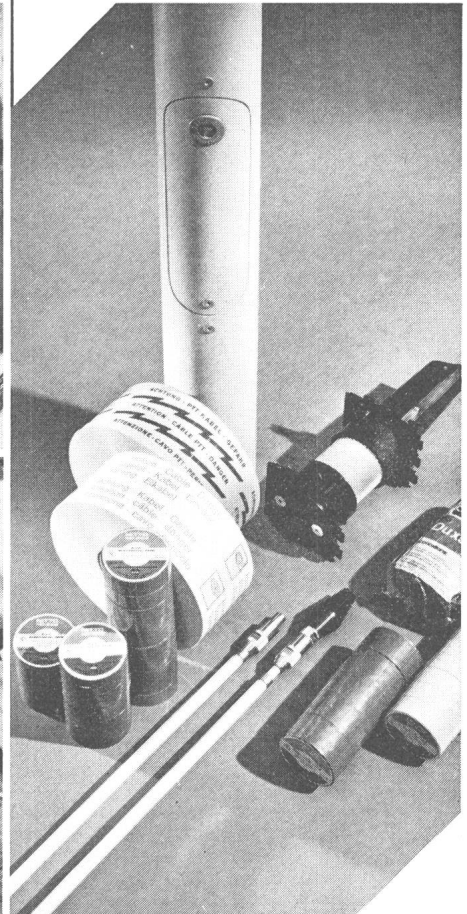
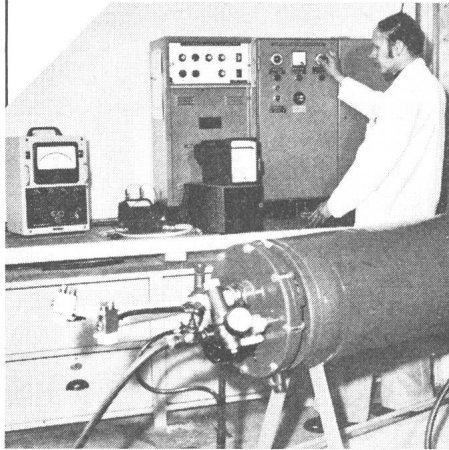
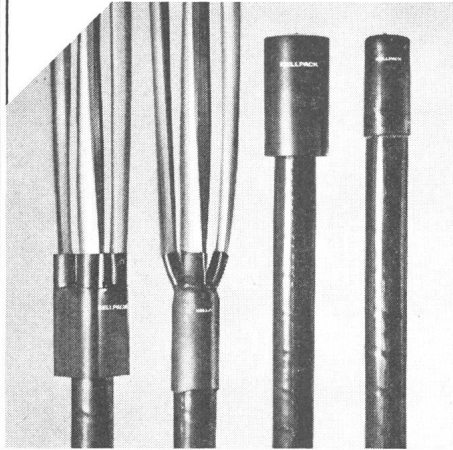

CELLPACK AG
Abt. Elektroprodukte
CH-5610 Wohlen
Tel. 057/6 22 44, Telex 52 699

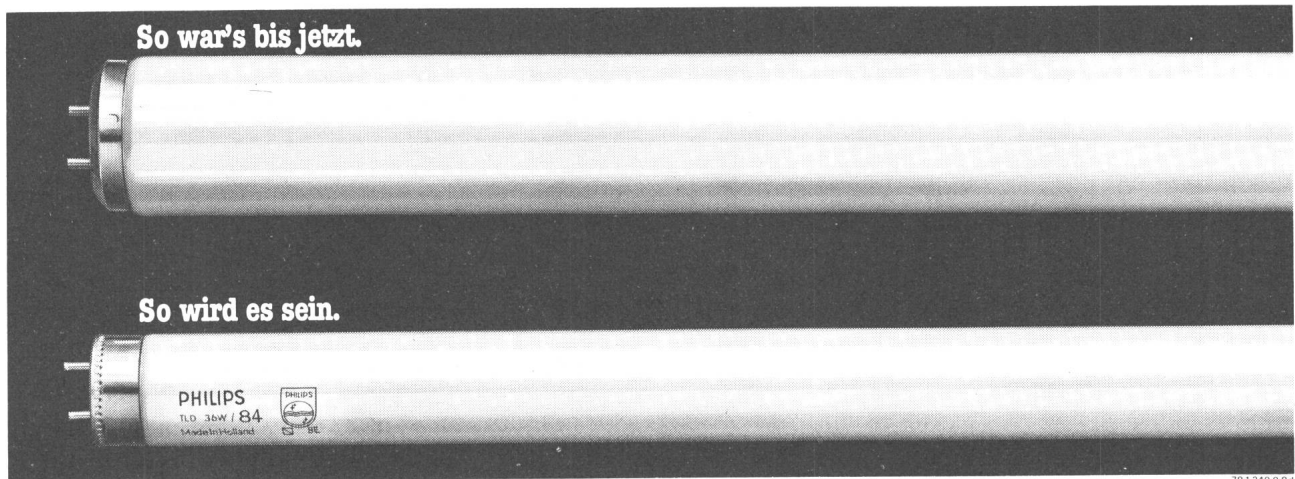

Das ist die neue Super-Röhre von Philips.

Die TL-D Super 80.

Sie ist 40% dünner.

Sie hat eine bessere Lichtausbeute.

Sie braucht 10% weniger Strom.

TL-D Super 80 bietet eine hervorragende Farbwiedergabe.

Jetzt sehen Sie die Farben so wie sie wirklich sind. Und die Lichtausbeute übertrifft alles Dagewesene (92 Lumen/Watt). Das ist ab heute der Massstab für optimales Licht.

TL-D Super 80 bedeutet einen technischen Durchbruch.

Mit nur 26 mm Durchmesser eröffnet sie neue Möglichkeiten im Design. Sie verlangt weniger Lagerraum und kann in bestehenden Anlagen problemlos eingesetzt werden.

TL-D Super 80 ist von wirtschaftlichem Vorteil.

Sie kostet 25% weniger als vergleichbare Fluoreszenzlampe, braucht erst noch 10% weniger Strom. Sie hat eine hohe Leistungskonstanz und eine lange Lebensdauer.



PHILIPS

Setzt die Welt ins schönste Licht.

Coupon: 

Philips hat's wieder geschafft! Über diese Super-Röhre möchte ich Näheres wissen.

Name: _____

Firma: _____

Adresse: _____

PLZ/Ort: _____

Philips AG, Abt. Licht SEV
Postfach, 8027 Zürich, Tel. 01/43 22 11

Die **HELVETIA-UNFALL**

betreibt folgende Versicherungen, mit denen Sie Ihre Zukunft absichern können:

Persönliche Unfallversicherung
Kinder-Unfallversicherung
Kollektiv-Unfallversicherung
Schulen-Unfallversicherung
Autoinsassen-Unfallversicherung
Unfall- und Haftpflichtversicherung für
Landwirte
Allgemeine Haftpflichtversicherung
Privat-Haftpflichtversicherung
Vermögensschaden-Haftpflichtversicherung

Haus-Haftpflichtversicherung
Betriebs-Haftpflichtversicherung
Haftpflichtversicherung für Gemeinden,
Schulen und Vereine
Motorfahrzeug-Haftpflichtversicherung
Automobil-Kaskoversicherung
Betriebsschliessungs-Versicherung
Privat-Krankenversicherung
Krankenkassen-Zusatzversicherung
Kollektiv-Krankenversicherung

Neu bei der Helvetia-Unfall: Auto-Reparaturkosten-Versicherung

Zusammen mit unseren Tochtergesellschaften Helvetia-Leben und ELVIA (Reiseversicherungen) sowie unserer Partnergesellschaft Helvetia-Feuer, bieten wir Ihnen ein lückenloses Versicherungssortiment an.

**Wenn Sie vorher
mit uns sprechen,
sind wir nachher
für Sie da.**

Accidents
Helvetia-Unfall
Infortuni

**Hauptsitz in Zürich
Bleicherweg 19
Telefon 01-201 38 00**

Wenden Sie sich bitte an unsere Geschäftsstellen in:

Aarau, Basel, Bern, Biel, Chur, Delémont, Frauenfeld, Fribourg, Genève, Kreuzlingen, Lausanne, Lugano, Luzern, Neuchâtel, Olten, St. Gallen, Schaffhausen, Schlieren, Sion, Solothurn, Thun, Uster, Uznach, Winterthur, Zug, Zürich



The image shows several cross-sections of XLPE cables of different sizes and configurations. Three callout circles are connected to the cables by lines, indicating their operating temperatures: 250°C for short-circuit temperature, 130°C for emergency operation, and 90°C for continuous operation.

250°C

Kurzschluss-
temperatur

130°C

Notbetrieb

90°C

Dauer-
betrieb

XLPE

Niederspannungskabel mit vernetzter
Polyäthylenisolation

Câbles de réseau basse tension
à isolation polyéthylène réticulé



Studer
Draht- und Kabelwerk AG
4658 Däniken SO

Tel 062 65 14 44 Telex 68963



Zürich

Basel

Bern

Genf

Lausanne

Lugano

Elektro-Material AG

**Installationsmaterial
und elektrische
Apparate en gros**

die SEV-geprüften



**Rundsteckverbinder,
Spritzwasserdicht aus Kunststoff,
Serie C16-I**

- 3 + Epolig mit Schraubenanschlüssen für max. 1,5 mm² und max. 10 mm Kabeldurchmesser für 16 A/380 V und
- 6 + Epolig mit Lötanschlüssen für max. 0,75 mm² und max. 10 mm Kabeldurchmesser für 6 A/250 V

**Maschinensteckverbinder
mit Alu-Gussgehäusen
Serie C146E**

6, 10, 16 und 24polig

- mit Schraubenanschlüssen für max. 4 mm² und Kabeldurchlass PG 21 bzw. PG 29 für 16 A/380 V



AMPHENOL-TUCHEL

Generalvertretung

Kurt Hirt AG

Automatisieren mit System

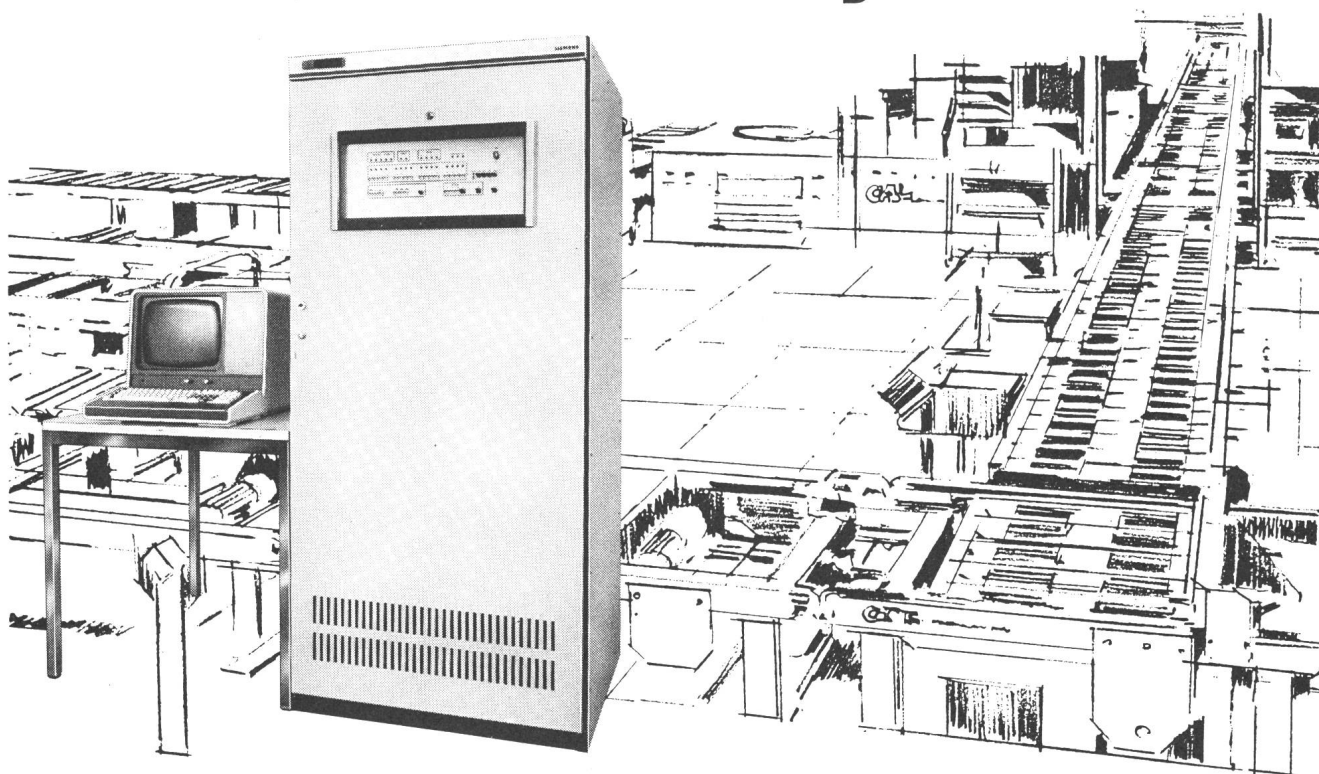

Wirtschaftlich automatisieren heisst: ein System benutzen, ein System von Hardware, Software und peripheren Geräten – alles aufeinander abgestimmt.

Weil wir in unserem Unternehmen alle Arten der Automatisierungstechnik, vom Prozessrechner bis hin zu den Mess- und Regelgeräten, selber bauen und auch anwenden, besitzen wir auf diesem Gebiet ein umfassendes Know-how.

Die Familie der Siemens-Minicomputer 330 R10 bis R40 sind hochentwickelte Rechner für die Steuerung komplexer Prozesse. Sie arbeiten mit einheitlichem Befehlssatz und Betriebssystem. Das gewährt eine vollständige Aufwärts- und Abwärtskompatibilität. Ein späteres Anpassen der Anlage wird somit problemlos und kostengünstig.

Die Anwendersoftware – als Standardpakete oder als individuelle, kundenspezifische Lösung – wird von unseren erfahrenen Spezialisten erstellt.

Wirtschaftlich automatisieren mit Siemens-Albis heisst also: ein System ausgereifter Hardware, spezifischer Software und dazupassender peripherer Geräte einsetzen.

Sprechen Sie mit uns. Wir finden auch für Ihr Problem die richtige Lösung.

Siemens-Albis AG
Energietechnik
Postfach
8047 Zürich
Tel. 01/274 31 11

Rue du Bugnon 42
1020 Renens
Tel. 021/34 96 31

Wirtschaftlich automatisieren mit Siemens-Albis

Über wie man bei einer Beleuchtungsanlage Geld spart mit gleichzeitiger Verbesserung des Komfortes an den Arbeitsplätzen.



Stand August 1978

Ort: Neubau Uetlihof, Verwaltung SKA, Zürich
 Planung: Elektrowatt Ingenieurunternehmung AG, Zürich
 Lösung: 2-stufige Tageslichtsteuerung ($\frac{1}{3} + \frac{2}{3}$) ausgelöst durch MINILUX-Dämmerungsschalter: 30-091.

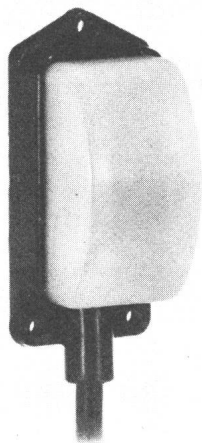
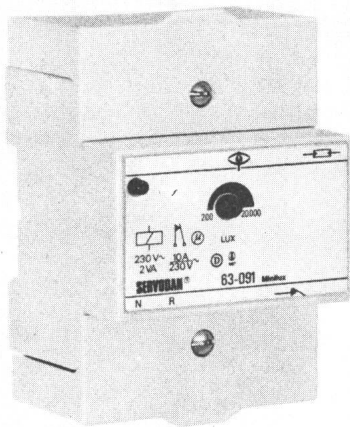

Technische Daten MINILUX 30-090/30-091

Ansprechbarkeit:	30-090	5-200 Lux
	30-091	200-20'000 Lux
Ein-Ausschalt-differenz:	(Hysterese)	< 3%
Anschluss-spannung:		230 Volt + 6-10%
Schaltleistung:	Glühlampen	800 Watt
	Leuchtstoff-röhren	1000 VA
Schaltstrom:	Ohmsche Last	10 A, 230 Volt~
Einschaltstrom:		25 A (max. 10 ms)
Zeitverzögerung:		ca. 2 Min.
Eigenverbrauch:		ca. 2 Watt
Kabellänge am Fühler:		0,7 m
		(2 x 1,5 mm ²)
Kabellänge Fühler-Schaltgerät:		max. 100 m
		(2 x 1 mm ²)

Andere Fühler oder andere Typen auf Anfrage.

Lieferung und Beratung durch die Generalvertretung für die Schweiz:



postfach, 4002 basel, tel. 061 22 54 66, telex 63 312

bultscharf electronic ag

Wollen Sie wissen, wieviel Nutzen Ihnen und Ihren Geräten aus dem neuen **SWISSTEC** Schalter-Programm erwachsen?

Wir sagen es Ihnen gerne!

- Das gutdurchdachte Baukastenprinzip ermöglicht unzählige Varianten
- Einfachste und flexible Lagerhaltung dank auswechselbaren Einzelteilen
- Alle Teile sind mühelos von Hand austauschbar
- Alle Anschlüsse sind nach hinten gerichtet und deshalb auch bei hoher Packungsdichte optimal zugänglich
- Mit einem Handgriff vom Schrittschalter zum Impulstaster umfunktioniert
- Verriegelte Kombinationen mit gleichem Grundelement bis max. 20 Schalter möglich

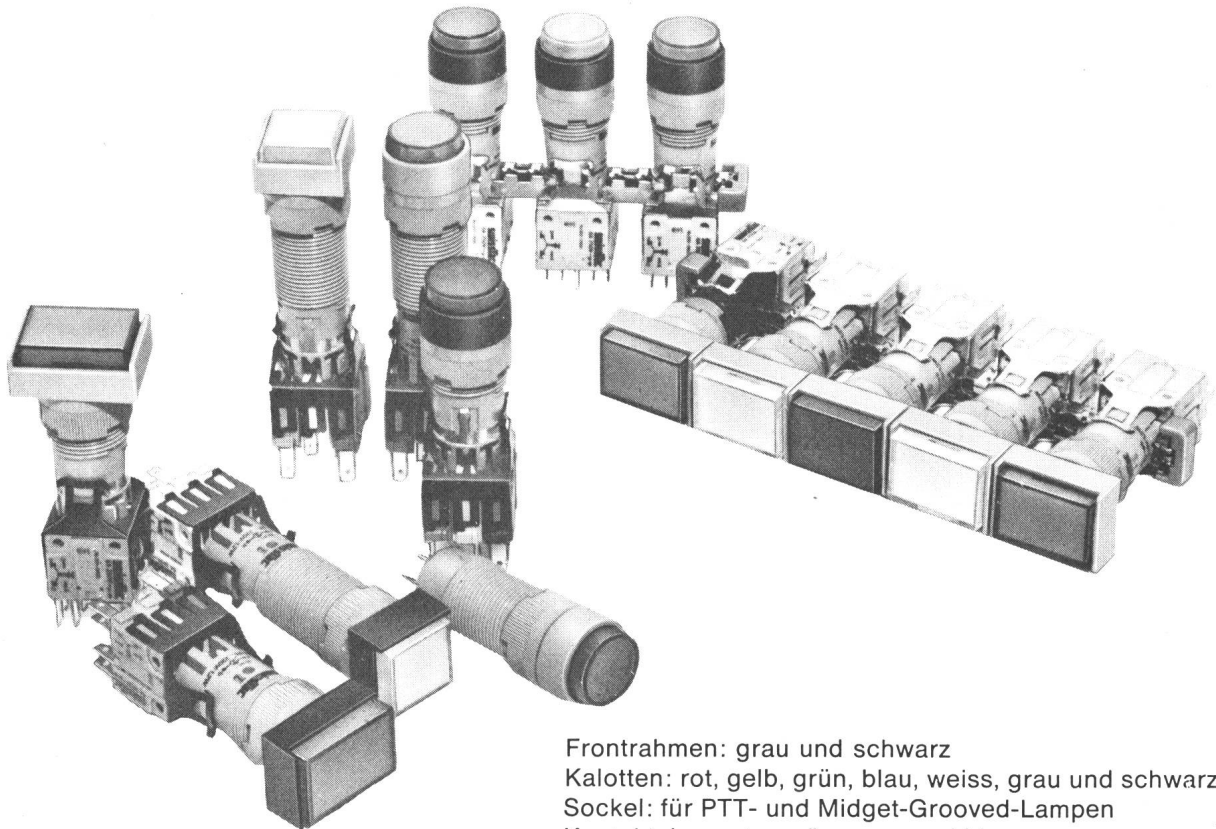

Frontrahmen: grau und schwarz
Kalotten: rot, gelb, grün, blau, weiss, grau und schwarz
Sockel: für PTT- und Midget-Grooved-Lampen
Kontaktelemente: grün, grau und blau
Anschlussfahnen: geeignet für AMP –
Steckkabelschuhe und Lötanschlüsse
1 . . . 3 Schaltkontakte
6 A 250 V Schaltleistung

Kleinmengen ab Distrelec AG, 8037 Zürich, Tel. 01 / 44 22 00
Elektro-Material AG, Zürich, Basel, Bern, Lausanne, Genf, Lugano

Aumann + Co AG
CH-8029 Zürich
Telefon 01 / 53 54 00
Telex 56228 auco

AUMANN

**LOSY,
ein Lokalsteuersystem
mit "Spezialitäten",
die vom Benutzer
schon lange gefordert werden.**

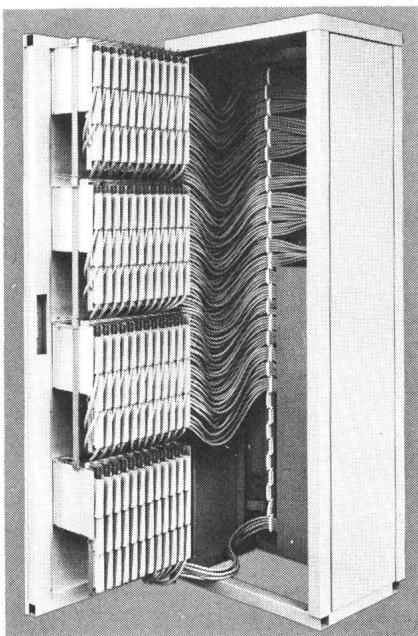

1

Montage-Verkabelung mittels steckbaren Einheitskabeln.

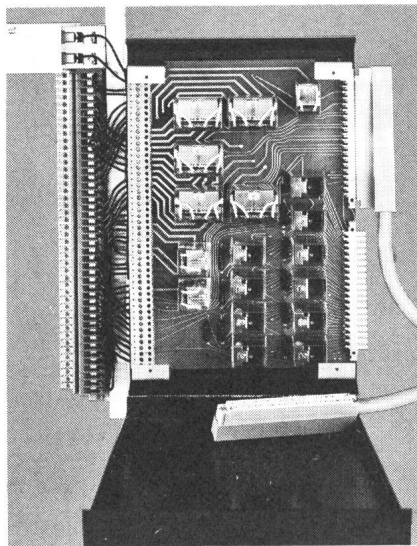

2

Eine dezentralisierte Anordnung der Umsetzer reduziert aufwendige Kabelführungen.

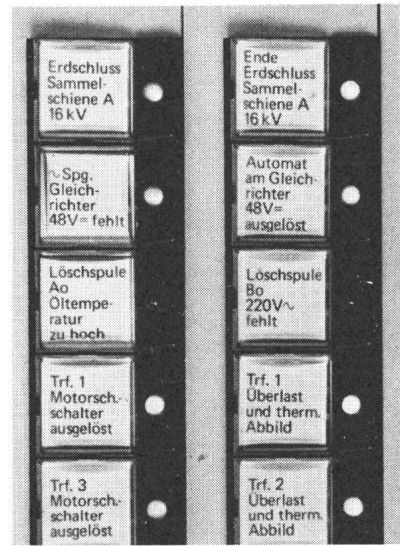

3

Eine LOSY-Signalanlage mit Direktanzeige auf dem Einschub erübrigt ein zusätzliches Display und kann wenn nötig im Blindschema eingebaut werden.
Modularer Aufbau.
Einschubtechnik.

***Nicht Sie müssen sich dem LOSY anpassen,
sondern LOSY passt sich Ihnen an!***



Ich möchte gerne mehr über LOSY erfahren.
Bitte senden Sie mir nähere Unterlagen.

Einsenden an:
Gfeller AG
Brünnenstrasse 66
CH-3018 Bern
Telefon 031 55 51 51

Name: _____

In Firma: _____

Strasse: _____

PLZ und Ort: _____

Telefon: _____

SEV 1

Werkstattmöbel

Werkstatt-Einrichtungen



– solide und preisgünstige Ausführung –



Besuchen Sie unsere permanente Ausstellung
oder verlangen Sie Unterlagen

TELANOR AG

Antennenfabrik + Elektronik

4654 LOSTORF bei Olten

Telefon (062) 48 17 71 Telex 6 88 57



Wirtschaftliche Nutzung der Energie mit Apparaten und Systemen zum Zählen, Messen, Steuern, Regeln.

LANDIS & GYR

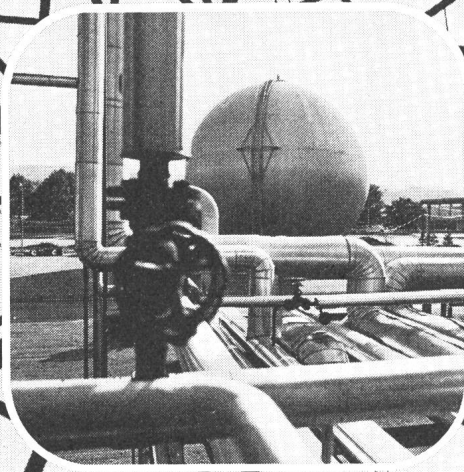
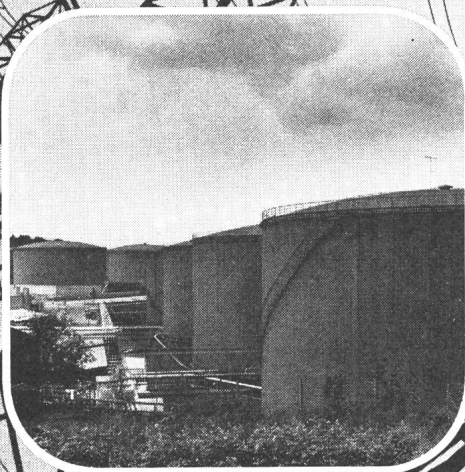

Für die Energie - Uebertragung

- Freileitungsbau
- Kabelbau
- Transformatoren von 100 kVA bis 100 MVA
- Compact - Stationen von 100 bis 1'000 kVA
- Kurzschlussanzeiger für Freileitung und Kabel
- Elastimold HS - Steckgarnituren

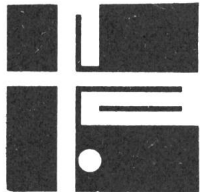

ARNOLD
FREILEITUNGSBAU UND
KABELANLAGEN

2545 Selzach
6064 Kerns
1024 Ecublens
8125 Zollikerberg

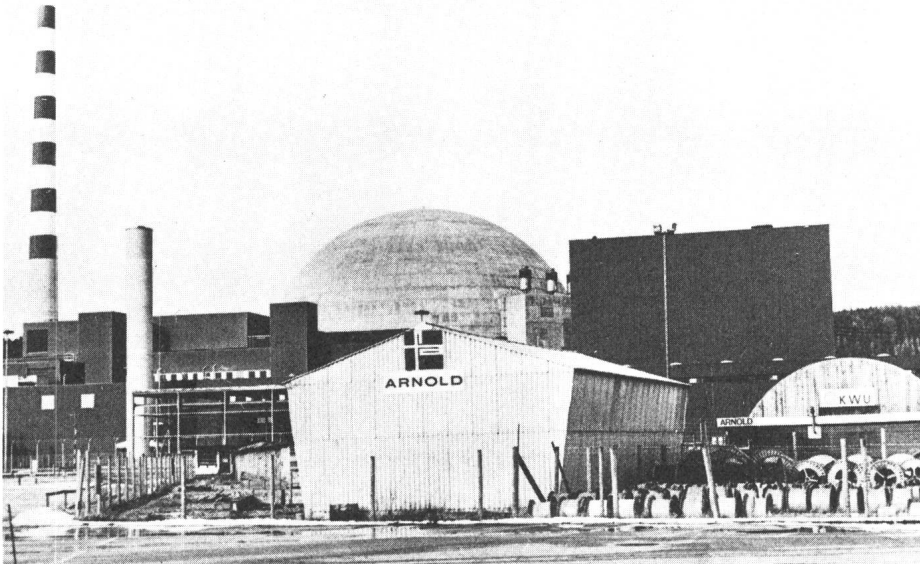

KKG Gösgen/Lagerhalle und Büro Arnold

Wir führten folgende
Arbeiten aus:

- Kabelverlegung
- Anschlüsse
- Rohr-Installationen
- Eisenkonstruktionen
- Packen der
Bratbergrahmen

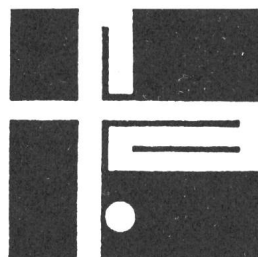

ARNOLD
Freileitungsbau und
Kabelanlagen
2545 Selzach
Tel. 065 / 61 21 24

Leuenberger Drosselspulen und Zündgeräte entscheiden über Funktionssicherheit und Betriebskosten

Drosselspulen

für Quecksilberdampflampen, in kubischer und schlanker Ausführung, für Halogenmetaldampflampen, für Natriumniederdrucklampen und Natriumhochdrucklampen, sowie Zusatzeinheiten zur Leistungsreduktion.

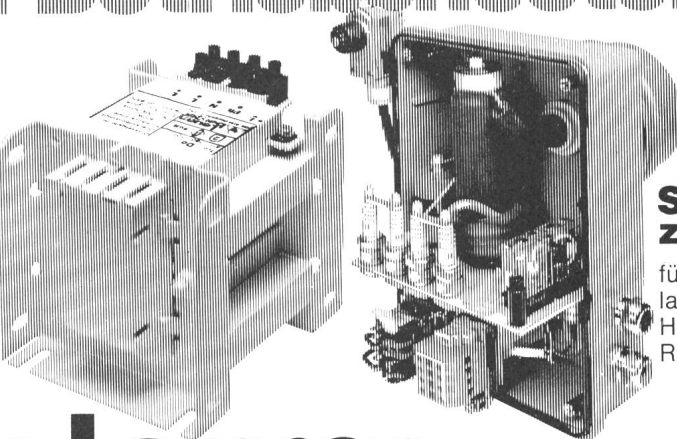

Sofortzündgeräte

für Halogenmetaldampflampen:
HRI/HQI 250–2500 Watt
RSI/HMI 200–4000 Watt.

Radium-Lampen damit auch das Licht stimmt

Radium-Lampen

Ob Flutlichtanlagen in Sportstadien oder gezieltes, wohl-tuendes Licht am Arbeitsplatz – Radium-Lampen gibt es in allen gebräuchlichen Ausführungen, für jeden Zweck, in stets gleichbleibender, verbürgter Qualität.

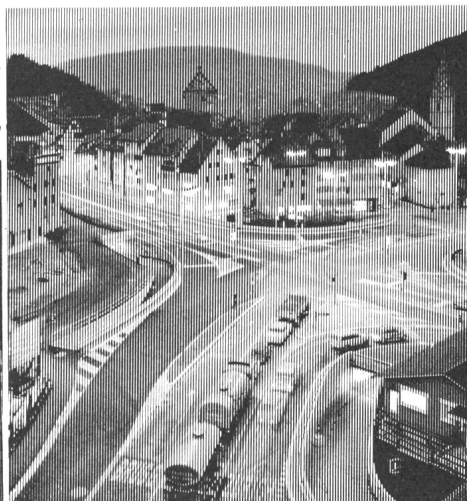

7812/3

H. Leuenberger AG
Fabrik elektrischer Apparate
Lampen-Generalvertretung Radium
CH-8154 Oberglatt
Telefon 01/850 13 33, Telex 53352



Leuenberger

SIEMENS

Immer mehr Steuerungsbauer verwenden SIMATIC C1. Warum?

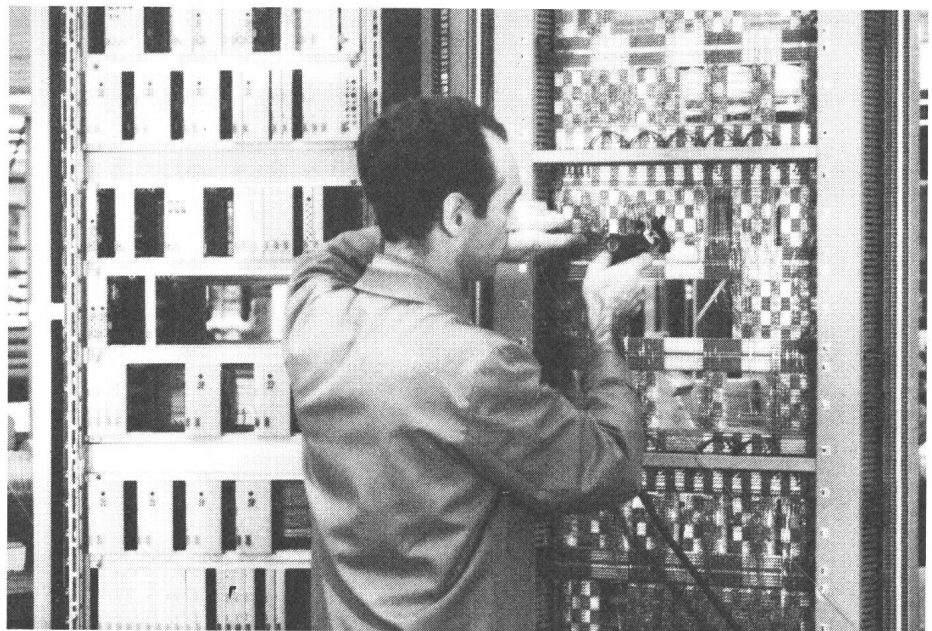

Auf zwei Beinen steht man fester
Immer mehr Steuerungsbauer wollen nicht länger «nur auf einem Bein stehen», sind erfolgreicher, weil sie elektromechanische **und** elektronische Steuerungen bauen: für jede Steuerungsaufgabe das richtige Mittel. Wie hier für eine Verteilanlage.

Weil die Vorteile überzeugen!
Kurzschlussfest, extrem störsicher, zerstörsicher. Kein Verschleiss. Keine Wartung. Keine Störung bei Erschütterungen, Staub, Feuchtigkeit und aggressiven Dämpfen.

SIMATIC C1 ist zuverlässig,
weil sie speziell für den harten Einsatz in der Industrie entwickelt ist, speziell dafür dimensioniert und gefertigt wird. Zuverlässigkeit ohne Kompromisse – wichtig für mehr Automatisierung.

SIMATIC C1 ist einfach zu projektieren,
weil die Bausteine einfach und problemlos zu kompletten elektronischen Steuerungen kombiniert werden. Mit SIMATIC C1 ist das Projektieren und fertigen elektronischer Steuerungen leichter, schneller, wirtschaftlicher.

In dieser neuen Robustelektronik stecken die Erfahrungen der Anwender von mehreren Millionen SIMATIC-N- und -NB-Bausteinen. Bisher offengebliebene Wünsche sind heute erfüllt.

Fordern Sie weitergehende Informationen an:
Für den Fachmann, für alle Hersteller von Industriesteuerungen, halten wir detaillierte Unterlagen über SIMATIC C1 bereit. Schreiben Sie uns oder rufen Sie uns an. Wir sind für Sie da.

Siemens-Albis AG, Energie/Industrie
Freilagerstrasse 28, 8047 Zürich
Tel. 01/247 3111
1020 Renens, Tél. 021/34 96 31
6904 Lugano, Tel. 091/5192 71

SIMATIC® C1
ist die neue
Robust-Elektronik
für Industrie-
steuerungen

Automatisierungssysteme für jede Aufgabe von Ihrem Partner Siemens-Albis

HUBER + SUHNER

Spezialisten für Spezialkabel

RADOX

⊗ **vernetzte
Kabelisolation**

für flexible Steuer- und Anschlusskabel

Dank unserem Herstellungsverfahren

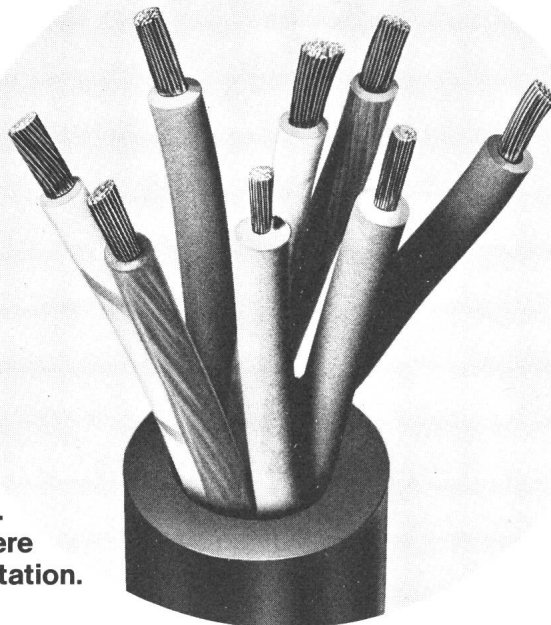

Steuer- und Anschlusskabel mit RADOX-Eigenschaften sind in den üblichen und vorgeschriebenen Aderfarben lieferbar. Gute Abisolierbarkeit bleibt unserem speziellen Verfahren vorbehalten.

RADOX isolierte Adern haben übrigens auch eine ausgezeichnete Lötbeständigkeit; ein weiterer Pluspunkt für RADOX.

Verlangen Sie unsere Dokumentation.

**sehr gut
abisolierbar.**

Weitere H+S Spezialitäten:

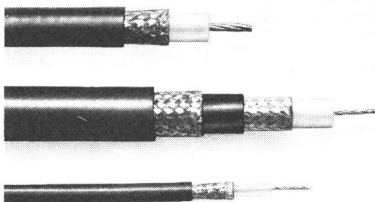

Hochfrequenz-Kabel und -Verbinder nach internationalen und eigenen Normen, Spezialanfertigungen.

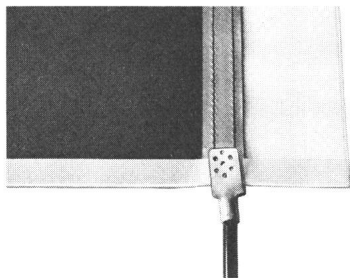

Sucotherm-Flächenheizleiter, das elektrische Komfort-Heizsystem ohne Heizkörper.

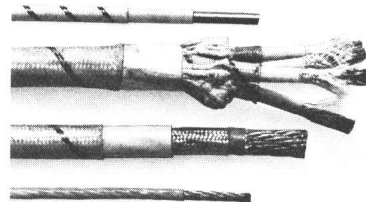

Hitze- und kältebeständige Kabel KDJ mit FEP-Isolation. Temperaturbereich -100 bis +200° C.

Von unserer Forschungsabteilung getestet.



HUBER + SUHNER AG

8330 Pfäffikon Tel. 01 9504020
9100 Herisau Tel. 071 531515

mauell elektronik

Alarmsysteme von MAUELL Die optimale Lösung aller anstehenden Alarme

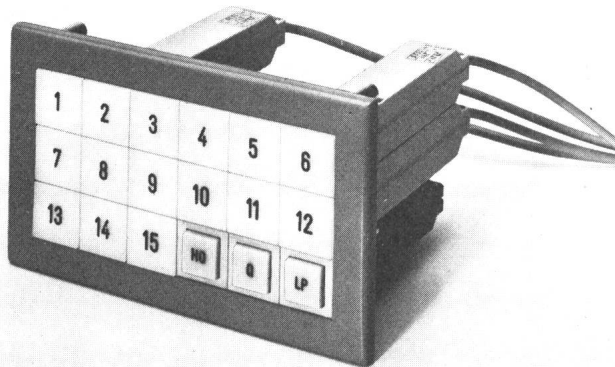

SB 24 der Einzelmelder

- Einbau in die MAUELL-Mosaiksysteme.
- Aufbau in Relais-technik 24-60 VDC.
- Melde- und Verarbeitungsteil in gleichem Gehäuse.

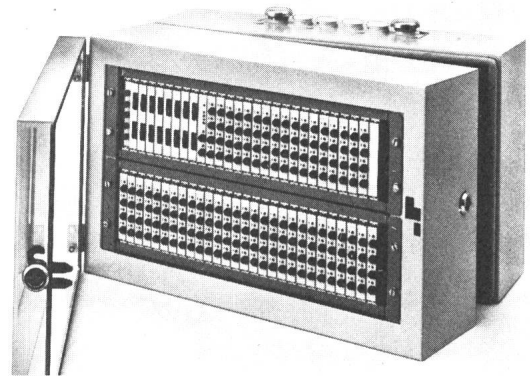

ME 3008 - 4 bis > 1000 Alarme

- Bauelemente auf Europaprints in 19"- oder DIN Racks, auf schwenkbarem Montagechassis oder in Standardschränken.
- Elektronischer Aufbau in C-MOS Technik 24-60 VDC.

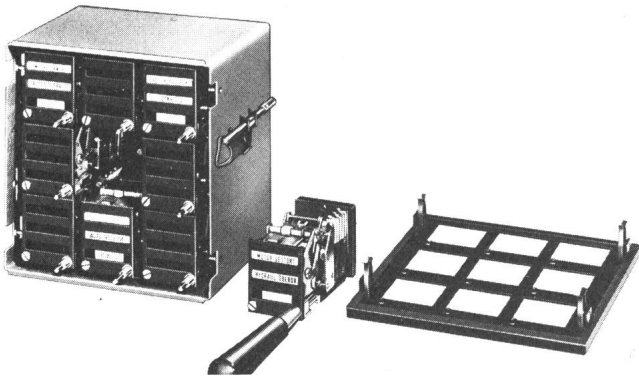

MR 11 - 1 bis 225 Alarme

- Für Schalttafeleinbau oder Aufbau.
- Elektromechanischer Aufbau, 6-220 VDC/AC.
- Melde- und Verarbeitungsteil in gleichem Gehäuse.

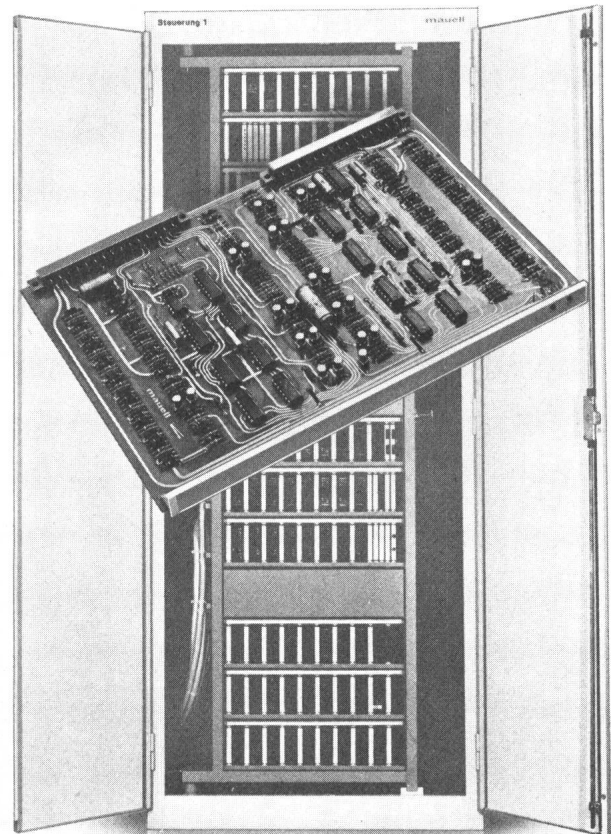

ME 3012 - 2 bis 148 Alarme

- Für Schalttafeleinbau
- Elektronischer Aufbau in C-MOS-Technik, 24-60 VDC.
- Melde- und Verarbeitungsteil in gleichem Gehäuse.

ME 1000 - 2 bis > 1000 Alarme

- Bauelemente auf Europaprints in 19"- oder DIN Racks, auf schwenkbarem Montagechassis oder in Standardschränken.
- Aufbau in Relais-technik 24-220 VDC.

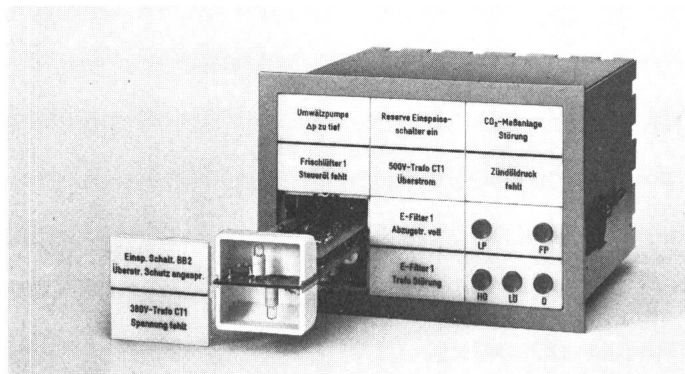

Weitere MAUELL-Fabrikationsprogramme:

- Bau kompletter Kommandoanlagen in der MAUELL-Mosaiksystem-Technik
- Relais- und Gerätebau.
- Bau elektronischer Steuerungen.
- Bau elektronischer Protokollier- und Messwertverarbeitungssysteme.

mauell

H. Mauell AG, 8050 Zürich
Schwamendingenstr. 5,
Tel. 01 48 18 80, Telex 56563



Sicherheit mit OERLIKON

Accumulatoren-Fabrik Oerlikon

8050 Zürich, Binzmühlestr. 86, Tel. 01/46 84 20, Telex 55 10
1001 Lausanne, Passage de Montriond 14, Tel. 021/26 26 62

Stationäre Batterien ● Traktions-Batterien ● Ladegleichrichter ● Wechselrichter ● Dauerstrom-Versorgungen

PIFFNER

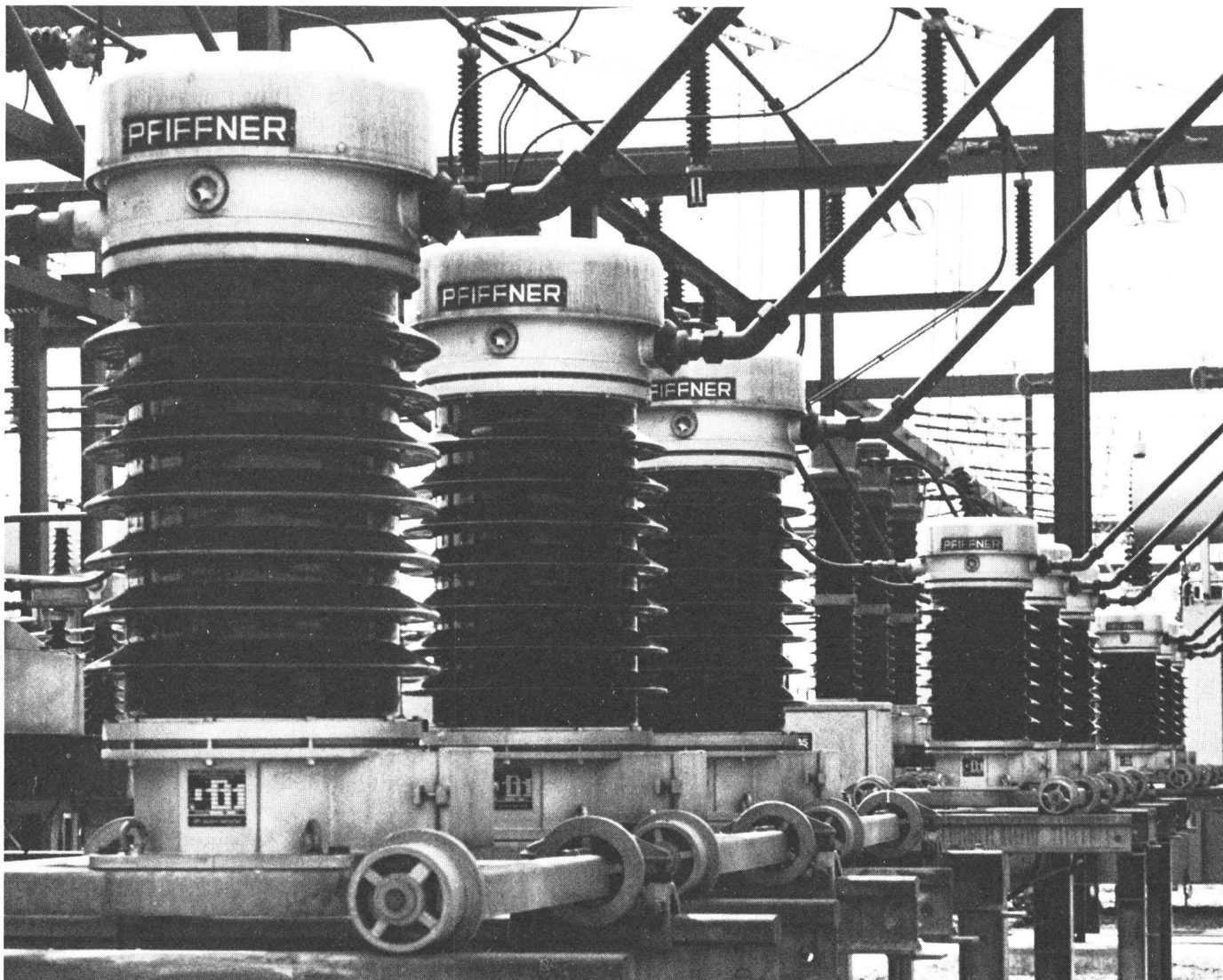

72,5-kV-Stromwandler in einem schweizerischen Unterwerk

Aus unserem Fabrikations- und Lieferprogramm:

Messtransformatoren
Leistungstransformatoren
Kunstharz-Erzeugnisse
Elektro-Schweissgeräte
Röntgen- und Isotopen-Geräte
Radioaktiver Strahlenschutz

Stromwandler, Spannungswandler und Messgruppen für Innenraum und Freiluft
in Öl- und Trockenbauart (Alleinvertreter der ELIN-UNION AG, Wien)
Norm- und Formteile aller Art in EPOLIT-Kunstharzen
und Zubehör für die Hand- und Automatschweissung
und Zubehör für die Industrie-Radiographie
ansteckbare, tragbare und stationäre Strahlungsmess- und -warngeräte

Aktiengesellschaft EMIL PFIFFNER & Co. Fabrik elektr. Apparate 5042 HIRSCHTHAL/AG

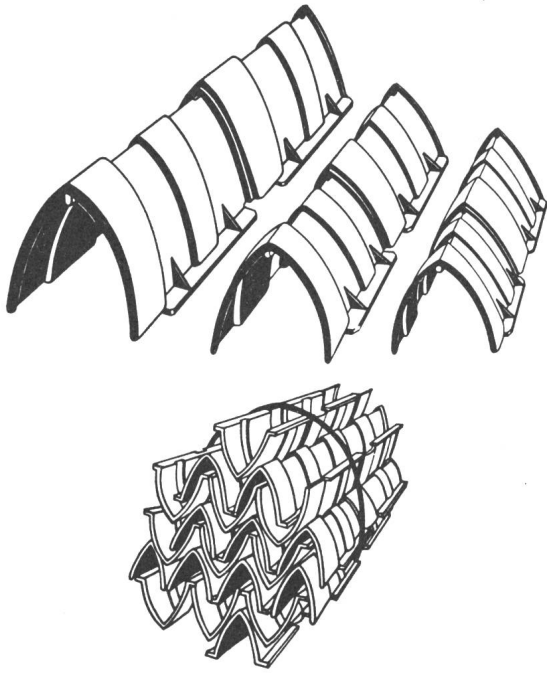

SCHOELLER- Kunststoff-Kabelabdeckung — die moderne Lösung

Vorteile:

- Wandstärken-Verdickung in der Gefahrenzone
- Breite Auflageflächen
- Gesicherte Stoßstellen
- Mittentrennung ergibt Kurzabdeckungen für enge Radien
- Verriegelungsmechanismus verhindert das Wegspringen
- Hohe Wirtschaftlichkeit, schnelle Verlegung, billiger Transport
- 3 Grössen für alle Kabel bis zu 120 mm Durchmesser

Technische Daten:

	KD 50	KD 80	KD 120
Länge (mm)	420	420	420
Basisbreite innen	70	110	150
Breite aussen	105	150	210
Gewicht pro m	0,9	1,5	2,1
Max. Kabel- ϕ	50	80	120
Min. Biegeradius ganz	2,5 m	2,7 m	3,4 m
Min. Biegeradius halbiert	1,5 m	1,6 m	1,8 m
Lieferform	Bünde à 20 Stück = 8 m		

Ein Produkt der
ALEXANDER SCHOELLER & CO. AG
8604 VOLKETSCHWIL

Verkauf:
KABELWERKE BRUGG, 5200 BRUGG

AGRO hilft Ihnen mit durchdachten und ausgereiften Bauteilen

Staub- und wasserdichte Kabelverschraubung

- kurze Bauart
- absolut staubdicht
- absolut wasserdicht
- Rundschnurringdichtung =
zwangsläufig dicht am Anschlussgewinde
- 2 Typen für Kabel ϕ 2-5 mm
- wärmebeständig bis 100 °C
- öl- und laugenbeständig
- dient gleichzeitig als Zugentlastung

(keine weiteren Teile mehr nötig)

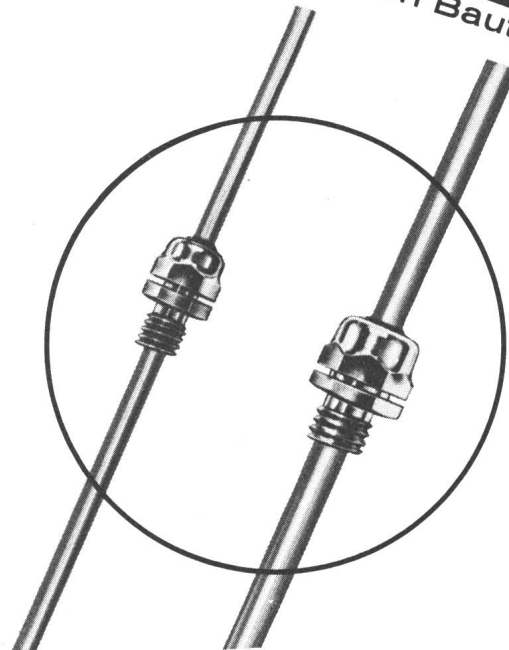

M = 1:1

Verkauf auch durch VLE-Grossisten

Wir lösen Ihre Anschlussprobleme
Tel. 064 47 21 61/62 Hunzenschwil

AGRO

Apparate und Einrichtungen für zivile und militärische Telefonanlagen



Linienwähler
Chef-Sekretär-Anlagen
Notruf-, Alarm- und
Wechselsprechanlagen
Speise- und Ladegeräte

Zellweger Uster AG
Telecommunications
CH-8634 Hombrechtikon
Telefon 055/4161 11

02.2.207D

Jansen- Qualitäts-Elektrorohre

aus Stahl
und
Kunststoff

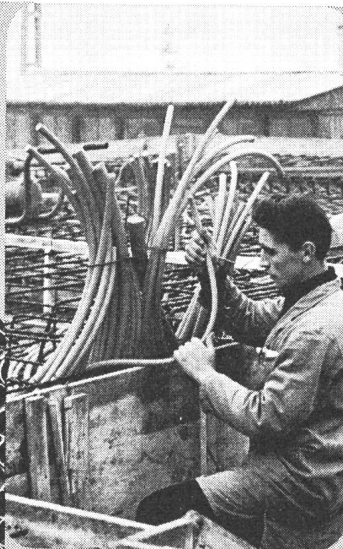
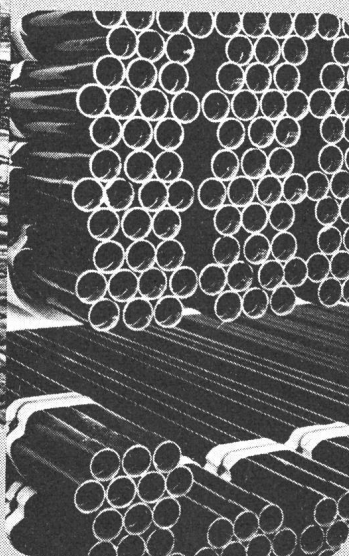
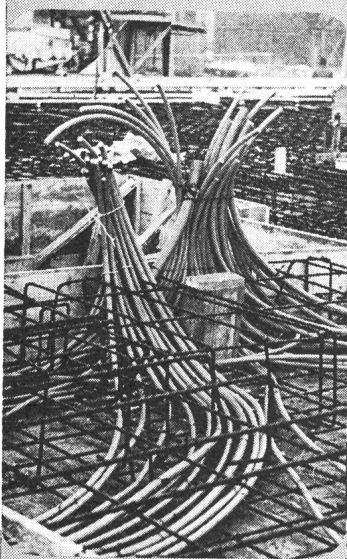

Verkauf durch
Ihren VLE-Grossisten

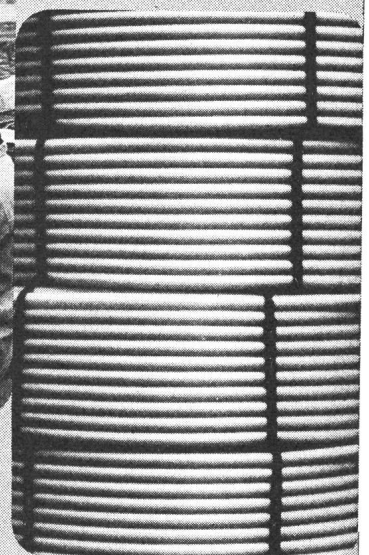

Jansen AG, 9463 Oberriet SG
Stahlröhren- und Sauerstoff-Werke, Kunststoffwerk
Telefon 071/780 111, Telex 77 159

Verlangen Sie unverbindlich
unsere komplette Dokumentation.

JANSEN

GHIELMETTI

Preiswerte Steckrelais

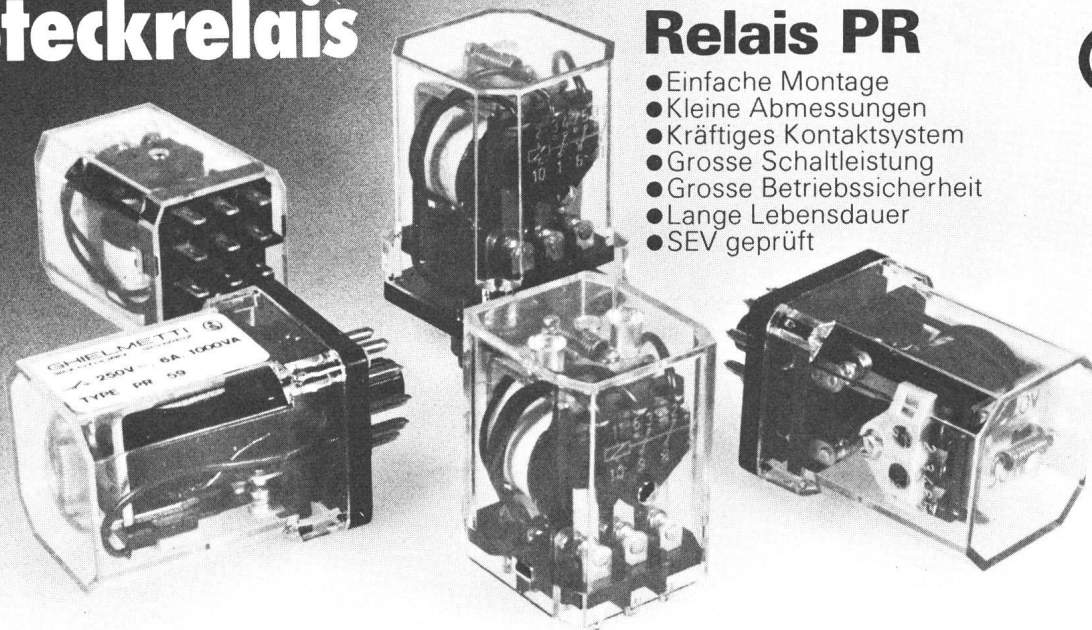

Relais PR

- Einfache Montage
- Kleine Abmessungen
- Kräftiges Kontaktsystem
- Grosse Schaltleistung
- Grosse Betriebssicherheit
- Lange Lebensdauer
- SEV geprüft



GHIELMETTI AG 4501 Solothurn/Schweiz

Telefon 065/22 43 41 Telex 34 176

Rutschmann-Produkte bieten mehr Vorteile!

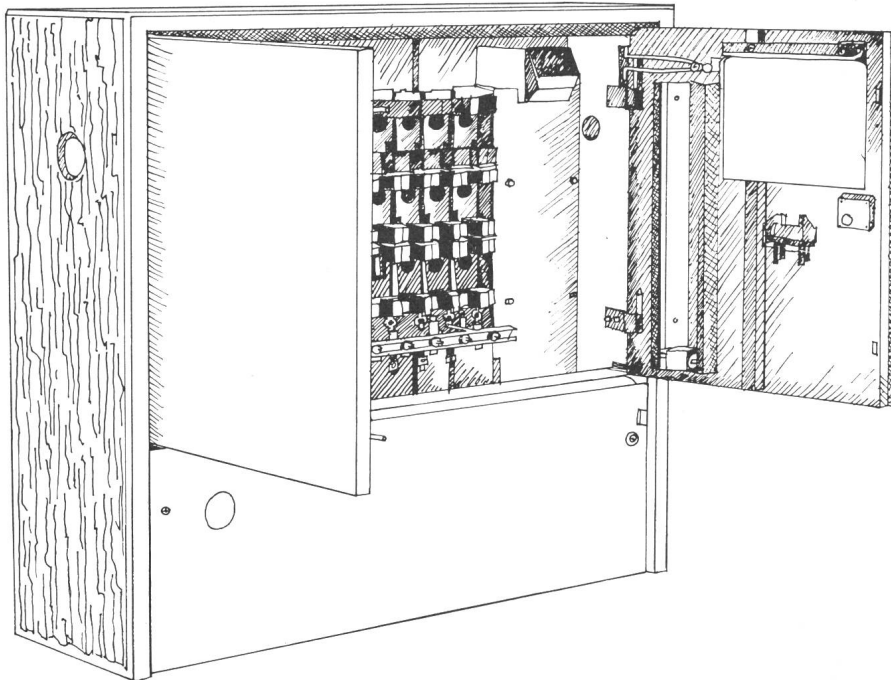

Einige Argumente zum K*71:

*Kabelverteilkasten

1. Robuster, eleganter Betonguss mit Chromnickelstahlüren.
2. Geräumige Betonfundamente und kabelgerechte Anschlüsse.
3. Normalisierte auch für die Zukunft gültige Einbausysteme.
4. Optimale Wirtschaftlichkeit.

Rutschmann AG
8627 Grüningen
Tel. 01/ 935 21 56



**Wenn es den
Telefonrundspruch
nicht gäbe,
müssten Sie für die
gleichen Leistungen
ein kleines
Vermögen bezahlen!**

Pubaco Bienne

Was bietet ein Biennophone Telefonrundspruch-Gerät?

- einen perfekten, störungsfreien Empfang
- täglich 24 Stunden Sendezeit
- zwei ununterbrochene Musikprogramme: Kanal 3 mit klassischer Musik – Kanal 6 mit leichter Musik
- mit der Einführung eines einzigen dreisprachigen Schweizerprogramms auf den Mittelwellen Ende 1978 ist Telefonrundspruch die ideale Lösung für den Romand in Zürich und den Deutschschweizer in Genf, um Sendungen aus dem eigenen Sprachgebiet zu empfangen
- eine einfache Handhabung, ohne nervenzermürbende Einstellungs- und Suchmanöver.

Und das alles für 10 Rappen pro Tag.

Biennophone Crans Softline,
 das TR-Gerät mit Klasse.

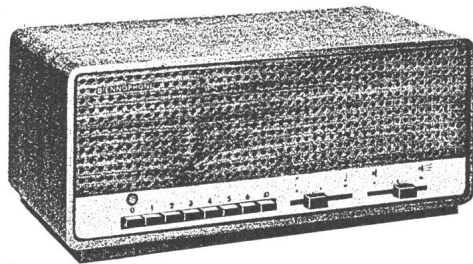

Verlangen Sie den Spezial-Katalog mit der reichen Biennophone Auswahl beim Konzessionär oder beim Hersteller: Velectra AG, 2501 Biel.

Biennophone
Telefonrundspruch-Geräte:
Hohe Qualität zu günstigen Preisen dank 40 Jahren Erfahrung.

Biennophone

Lastschalter
für Freileitungen
Typ FSNL

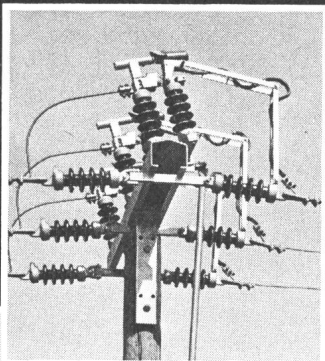

Scherentrenner
Typ TFP...

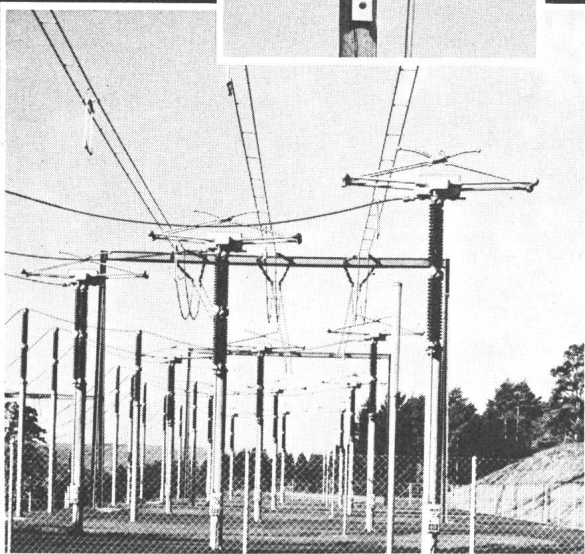

die neue Generation

Scherentrenner

- 170–765 kV
- KEMA-geprüft bis 160/63 kA
- Nennstrom 2500 A oder 4000 A
- Serienfabrikation und Baukastensystem, daher preisgünstig
- Angetrieben durch die bewährten Alpha Motor-, Hand- und Hydraulikantriebe

Lastschalter für Freileitungen

- 24 kV (36 kV)
- Schaltleistung 630 A bei 24 kV $\cos \varphi = 0,6$
- 250 oder 400 A (630 A)
- Preisgünstig

Elektromechanik
Abwasserreinigung
Apparatebau
Stahlbau – Metallbau

Alpha AG
CH-2560 Nidau
Telefon 032 51 54 54
Telex 34 692

Alpha

Stanzwerk AG Unterentfelden, Ihr zuverlässiger Partner für gestanzte Elektrobleche.

Unser abgerundetes Fabrikationsprogramm umfasst: **Trafo-bleche, Motoren-bleche, Statorpakete, Druckgussrotoren, Statorumgüsse und ALU-Druckgussteile.**

Aber auch für Ihre Sonderwünsche haben wir immer ein offenes Ohr. Fragen Sie uns, wir beraten Sie gern.

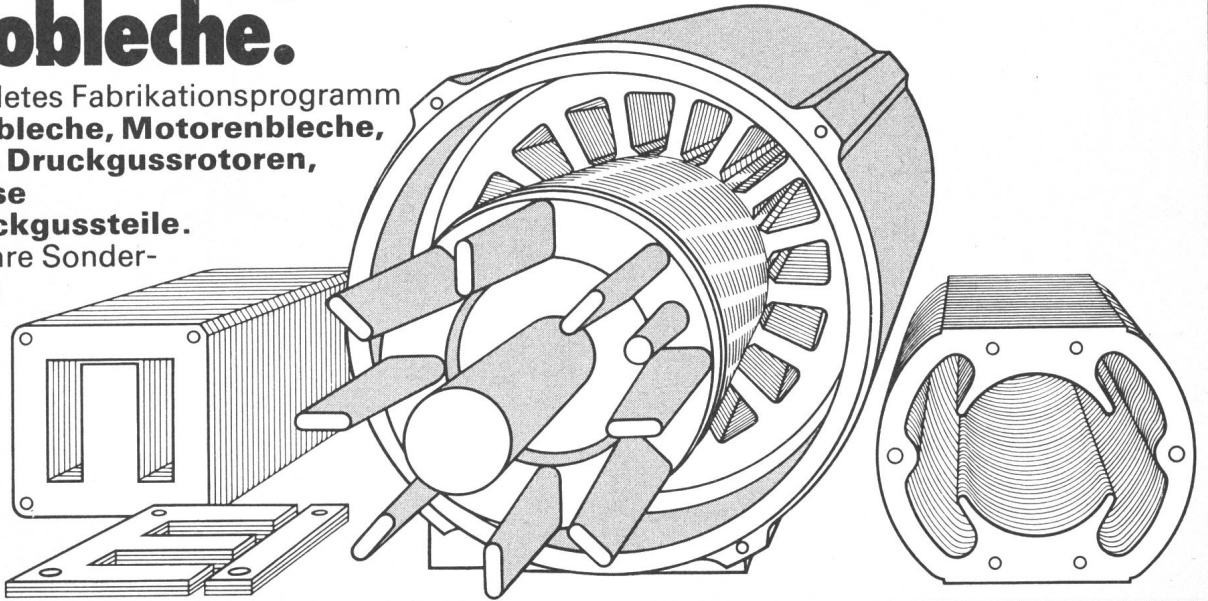

Stanzwerk AG
Unterentfelden

Fabrik für gestanzte Elektrobleche, Quellmattstrasse 687, CH-5035 Unterentfelden, Tel. 064-43 34 34, Telex 68191

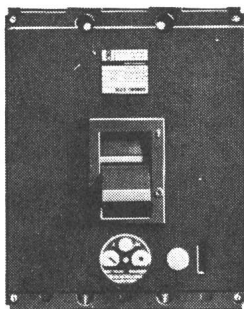

DISJONCTEURS BASSE TENSION 2 - 3 - 4 PÔLES
fixes ou débrochables

NIEDERSpannungs-LEISTUNGSSCHALTER
fest oder ausziehbar **2 - 3 - 4 POL**

COMPACT / CODIS
Pouvoir de coupure max.
Max. Abschaltvermögen
50 kA / 100 kA
In: ≤ 1250 A / 400 A

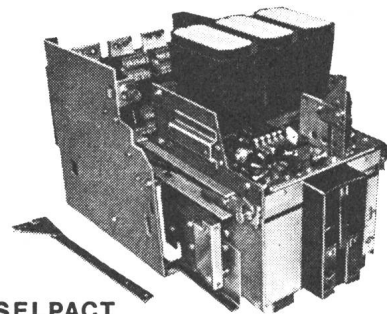
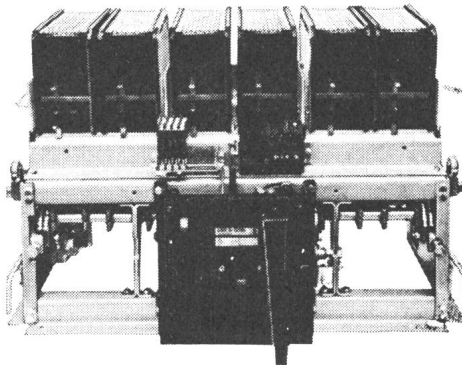

SELPACT
Pouvoir de coupure 30 ÷ 70 kA
Abschaltvermögen
In: 630 ÷ 2500 A

DA
Pouvoir de coupure 33 ÷ 100 kA
Abschaltvermögen
In: 800 ÷ 6300 A

FABRIQUE D'APPAREILLAGE ÉLECTRIQUE HAUTE ET BASSE TENSION

Case postale 55 CH - 1211 GENÈVE 24 Tél. 022 / 43 54 00 Télex 22 067

Systronic baut nach Kundenspezifikationen

Statische Dauerstrom-Versorgungsanlagen, einphasig, dreiphasig:

- mit automatischer Umgehungs-schaltung
- mit Netz-Parallelbetrieb und unter-bruchsloser Umschaltung
- in redundanter Ausführung

- Statische Gleich- Wechsel-spannungs-Umformer
- – Gleich- Wechselspannungs-Notstromumformer
- – Dauerstromversorgungsanlagen
- – Frequenzwandler von 16⅔ bis ca. 500 Hz
- – Gleichspannungswandler
- Lade- und Speisegleichrichter
- Magnetische Spannungs-konstanthalter

SYSTRONIC AG
Statische Stromrichter
Elektronische Systeme für
Industrie und Automation



SYSTRONIC AG
2503 BIEL
Maurerweg 12
Tel. 032 · 25 35 85
Telex 349 255 Jag CH

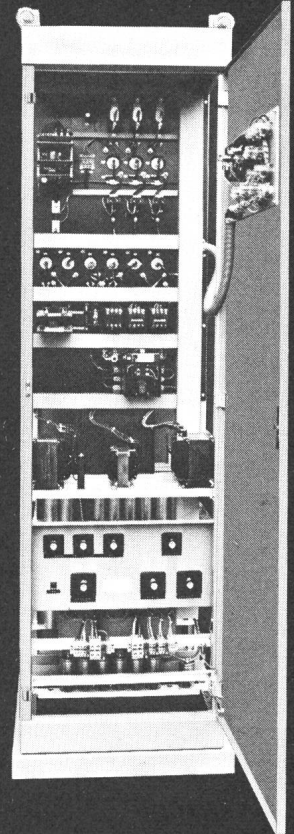

Dauer-Stromversorgungs-anlage mit automatischer Umgehungs-schaltung,
Typ DSV 3 x 380 V, 50 Hz // 220 V, 50 Hz, 3 kVA

C

Diagramma
Dietikon AG
Fabrik für Registrierpapiere

Zürcherstr. 152, CH-8953 Dietikon
Tel. 01/7408483 Telex 54 391

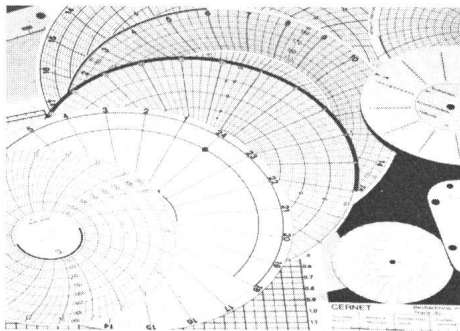
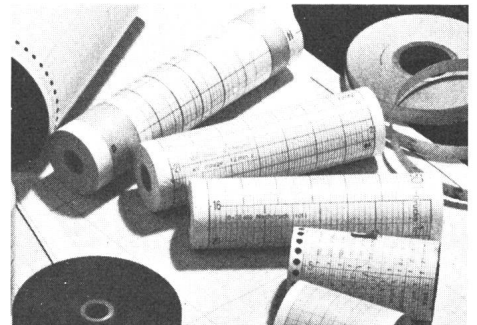
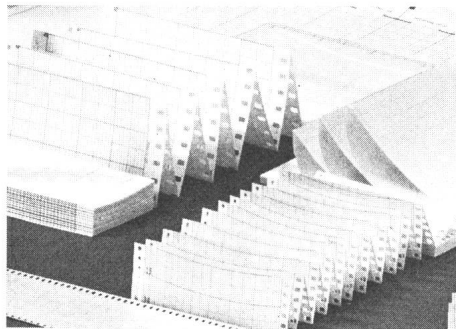

Registrierpapiere zu allen schreiben-
den Instrumenten

FABRIKATIONSPROGRAMM

Diagrammrollen, -Scheiben, -Streifen
und -Blätter, Testkarten usw.
Faltbänder, EEG- und EKG-Faltpakete
Teletype- und Druckerrollen
Registriertinten

ZUBEHÖRE

VERMES - Faserschreibfeder
Faltapparat für Rollenauswertung und
Archivierung
Umroll- und Auswertegerät
Spezialtinten

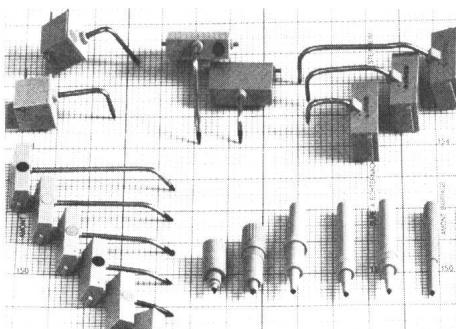
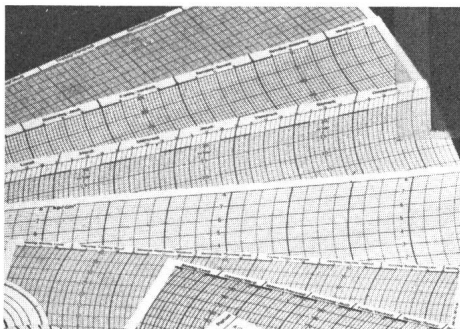

Apparate und Systeme für die Technik der

Hochspannung

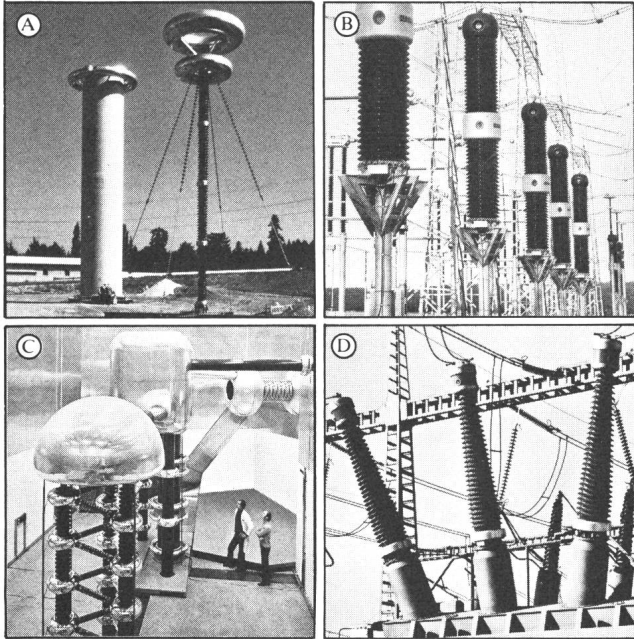

1904 gegründet, ist Haefely heute ein im Hochspannungselektroapparatebau weltweit tätiges Unternehmen. Mit ca. 500 Mitarbeitern blieb der Charakter des kleineren und daher flexiblen Unternehmens erhalten, dessen Tätigkeit in der Technik hoher und höchster Spannungen liegt.

Heute sind die Herstellungsbereiche wie folgt in spezialisierte Sparten aufgeteilt: ■ Hochspannungs-Prüfeinrichtungen ■ Apparate für Hochspannungsnetze ■ Teilchenbeschleuniger, Hochspannungs-Gleichrichter, Bestrahlungsanlagen für Forschung, Strahlentherapie und Industrie.

Haefely bietet seine Leistungen in nahezu 100 Ländern durch Vertretungen an. Diese sind sorgfältig nach den Kriterien der spezialisierten Sparten ausgewählt.

Verlangen Sie die Broschüre: «Haefely heute».

- Ⓐ Stoßspannungsgenerator 5,6 MV mit Wetterschutzurm für Freiluftbetrieb
- Ⓑ Induktive Spannungswandler 765 kV
- Ⓒ 850-kV-Injektorspeisung
- Ⓓ Durchführungen für Transformatoren und metallgekapselte SF₆-isolierte Schaltanlagen bis 1000 kV

Emil Haefely & Cie AG

Postfach
CH-4028 Basel
Telefon 061-41 18 17

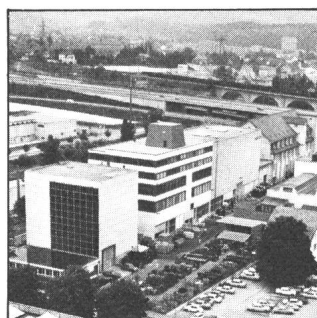

HAEFELY

DEUTZ MAG

Auf Deutz-Diesel und MAG-Benzinmotoren ist Verlässlichkeit überall wo es auf Sicherheit ankommt: Notstrom-



anlagen für den Zivilschutz, in Bergbahnen, Spitälern usw. und in der Industrie. Oder als unermüdlicher Baumaschinen- und Fahrzeugantrieb.

Kraftquellen von Deutz und MAG sind zuverlässig, langlebig, sparsam und wartungsfreundlich.

Als erfahrenes Ingenieurbüro bieten wir Beratung, Projektierung und schlüsselfertigen Anlagenbau.



Mehr als 100 Servicestellen garantieren überall eine einwandfreie Betreuung.



Gutschein

Senden Sie mir unverbindlich Prospekte

- Deutz-Diesel MAG-Benzin
 Motoren Aggregate

Herr/Firma _____

Strasse _____

PLZ/Ort _____

Einsenden an den Generalvertreter:

Hans F. Würgler
Industriestrasse 19
8910 Affoltern a. A.
Tel. 01-761 44 15



Wir vereinigen
die Erfahrung
der besten Hersteller
elektrotechnischer Artikel

Held Zürich



OTTO FISCHER AG

Elektrotechnische Artikel en gros, Zürich
Aargauerstr. 2 Postfach 8023 Zürich

Telex 54 763

☎ 01/42 33 11

☎ 01/44 35 88

elektrische raum heizung

Speichermodelle für Neubauten
und Umbauten. Wirtschaftlich, kein
Unterhalt, kleiner Platzbedarf.

Unverbindliche Beratung und Projektierung

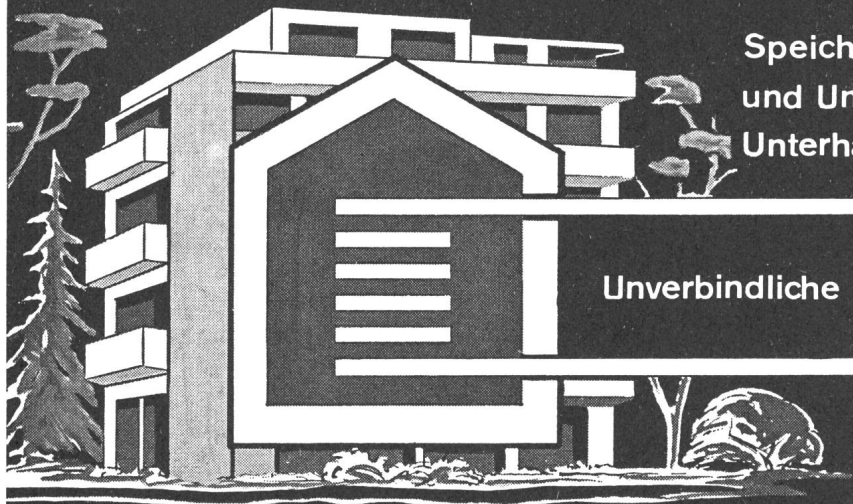

Lükon

PAUL LÜSCHER-WERKE CH-2575 TÄUFFELEN TEL. 032/861545

messen und prüfen

bedeutet

für Sie: fertige Problemlösungen mit qualitativ hochstehenden, präzisen Messgeräten und optimalen Messmethoden, durch unser Fachpersonal.

für uns: individuelles Eingehen auf Kundenwünsche, analysieren und erfassen Ihrer Messprobleme. Ausarbeitung kostengünstiger, rationeller Messtechniken und -methoden.

Messen und prüfen Sie unser Angebot und unsere Dienstleistungen!

mit **TETTEX AG** INSTRUMENTS

Rotbuchstrasse 45 · CH · 8042 Zürich · Telefon 01 / 26 46 80 · Telex 52 460

PW 3/179

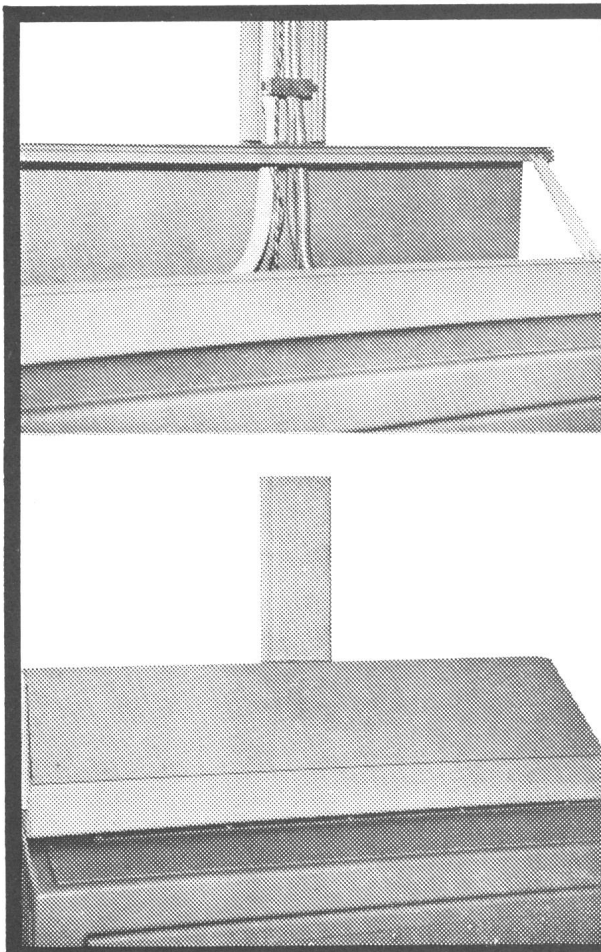

Mobil Kabelammelkanal

Der Mobil-Kabelammelkanal verbürgt

Ordnung auf den Schaltkästen
Grösstmögliche Staubfreiheit in
den Schaltkästen
Weitgehende Verhütung der
Berührungs- und Beschädigungs-
möglichkeit von Drähten und
Kabeln

Keine Montageprobleme, daher
kostensparend.

Wir liefern auch alle andern Elektro-Kanäle.

Fabrikation:

Mobilwerke U. Frei AG
9442 Berneck SG
Tel. 071 712242

Verkauf:

W. Bösch AG
Im Spitz 35,
8330 Pfäffikon ZH
Tel. 01 950 15 43

Hans Wettstein

Elektrische Unternehmungen

Balsthal

Telefon 062 / 71 37 25
71 38 25

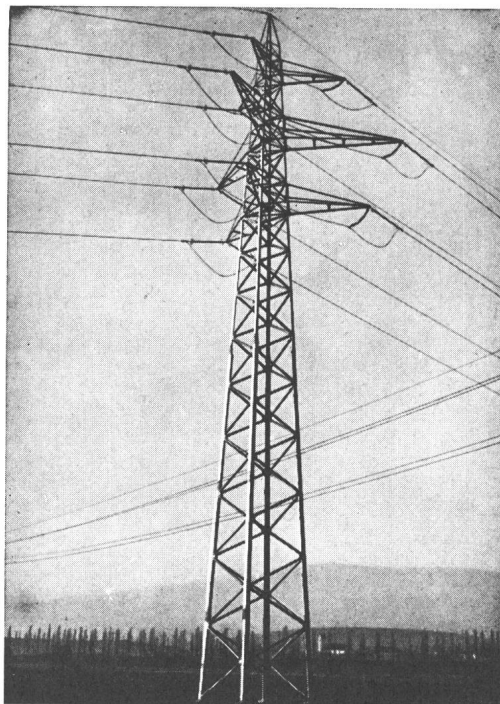

Freileitungen und Kabelanlagen
Trafo-Stationen und -Schaltanlagen
für Hoch- und Niederspannung
Ingenieurbüro

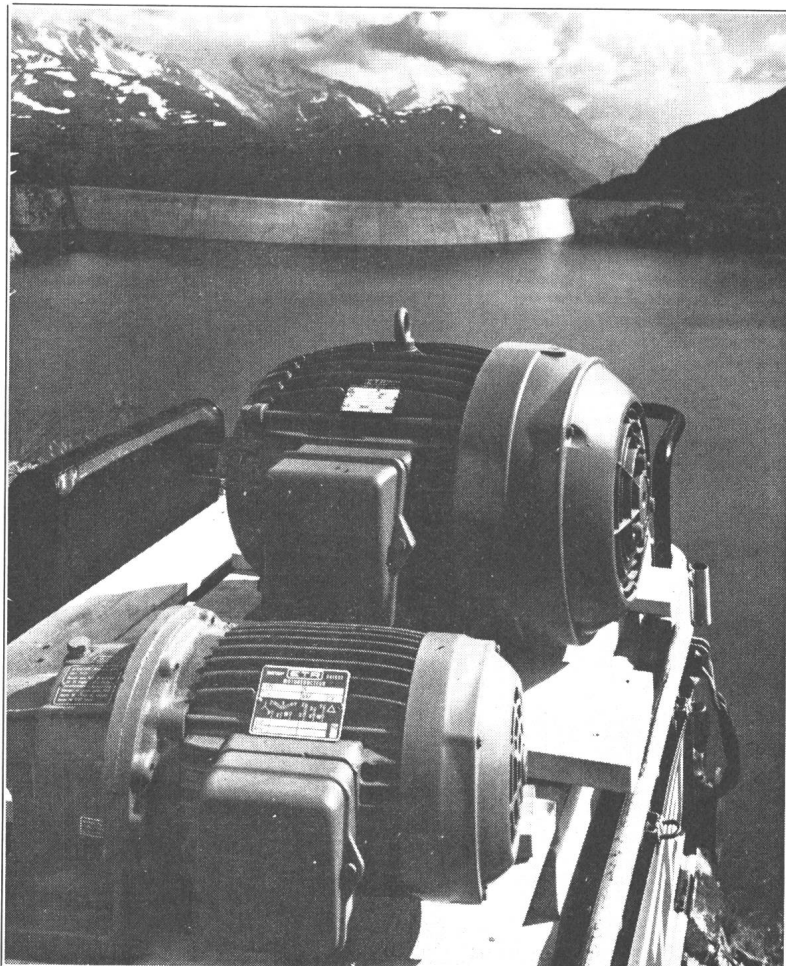

ETR

ELEKTROMOTOREN
GETRIEBEMOTOREN
FEINGANGANTRIEBE
GETRIEBE
KUPPLUNGEN
ELEKTROPUMPEN



Electro-Technique du Rhône S.A.
1920 Martigny CH
tél. (026) 2 50 42, télex CH 38 168



SICHER SEIT 60 JAHREN

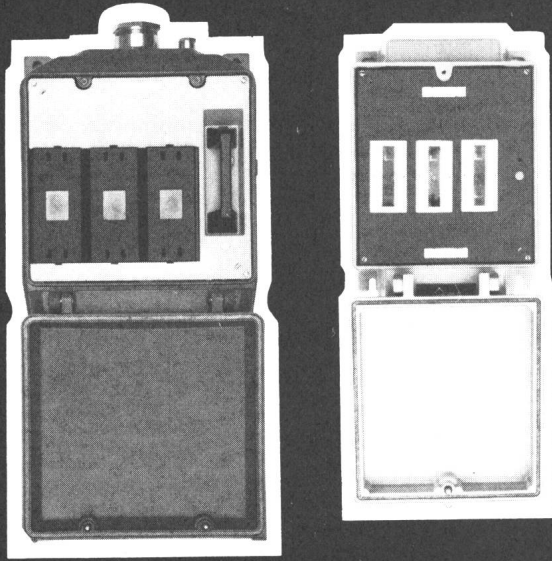

HAUSANSCHLUSSKASTEN 25A-400A

Einer der besten. Mit diesen (und noch vielen andern) Vorteilen:

- nur drei Kastenmodelle: 160A, 250A, 400A
- Kabel von vorn einlegbar
- Kastenboden separat montierbar
- Flansche oben oder unten einlegbar
- mit oder ohne Vergusstrichter (gleicher Kasten)
- Isolierstoff schlagfest, nicht brennbar (SEV-Attest vorhanden)
- alle Plombiermöglichkeiten
- genügend Anschlussraum, Abdeckung über Eingangsklemmen, Berührungsschutz, vielseitiges Zubehör, Spannungsmessung bei montierter Abdeckplatte

Weber AG, 6020 Emmenbrücke
Fabrik elektrischer Artikel und Apparate
Telefon 041 - 50 55 44

8938

Für Installation und Schalttafelbau:

- A:** Eine wirklich preisgünstige Signaluhr programmierbar alle 5 Minuten. Mit verschiedenfarbigen Glasblenden erhältlich.
 - B:** Die bis heute vielseitigste Universalschaltuhr auf dem Markt. Unzählige Ablaufmöglichkeiten und Schaltversionen.
 - C:** Die bekannte, vielseitige Verteilungsschaltuhr NOVITAS-BLAU, lieferbar mit oder ohne Gangreserve.
 - D:** NOVITAS-GRÜN die Kleinschaltuhr mit den Schaltmöglichkeiten im Minuten-, Tag- und Wochenbereich.
 - E:** Der stufenlos einstellbare elektronische Dämmerungsschalter im spritzwassergeschützten Kunststoffgehäuse.
 - F:** NOVITAS-ORANGE der neue elektropneumatische Treppenhausautomat kann stufenlos bis 15 Minuten Verzögerungszeit eingestellt werden.
 - G:** Für Normschienenmontage liefern wir neue Nachlaufzeitrelais. Einschaltverzögerte oder fixe Nachlaufzeiten bis 30 Minuten.
 - H:** Der neue Nachlaufschalter ist in vielen Ausführungen mit Verzögerungszeiten bis zu 10 Minuten erhältlich. Schalter und Verzögerungseinheit sind bereits verdrahtet.
 - I:** NOVITAS-MS heisst unsere neue präzise Haushalt-Schaltuhr. Alle 15 Minuten einstellbar. Mit Steckdose, Kabel und Stecker.
 - K:** Bis zu 80 Nebenuhren können durch die neue quarzgesteuerte Hauptuhr betrieben werden. Sie besitzt eine Gangreserve von über 6 Stunden.
- ➔ Beziehen Sie die NOVITAS - Geräte über Ihren Grossisten!

NOVITAS

NOVITAS Fabrik elektrischer Apparate AG
Seestrasse 367 8038 Zürich
Telefon 01 - 45 13 29 / 45 21 32 Telex 59 572

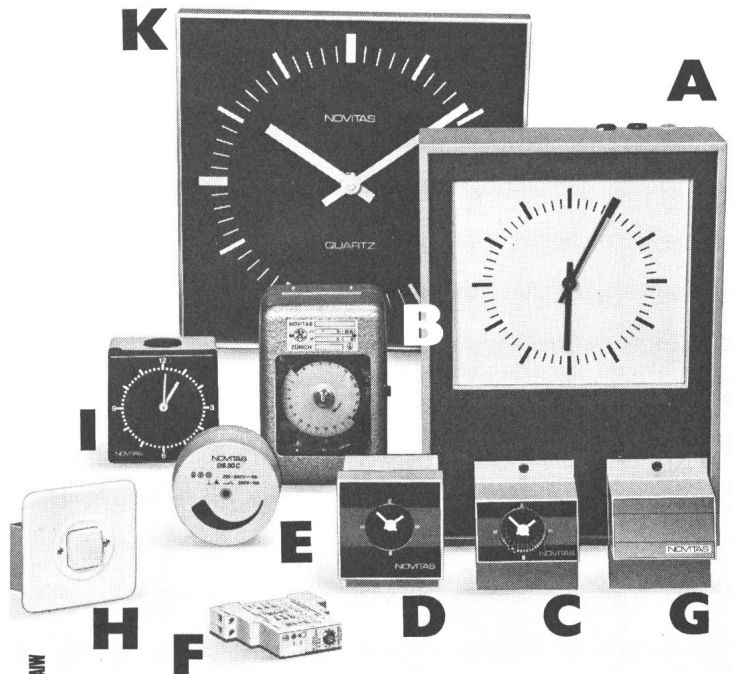

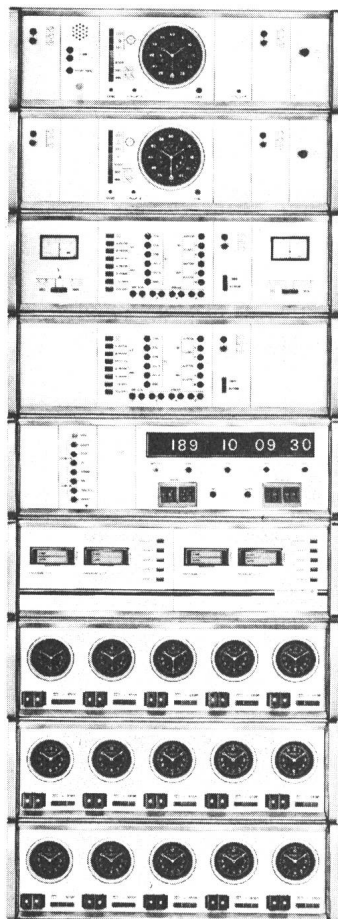

PATEK PHILIPPE

ELECTRONICS DIVISION

DIESE ZEITZENTRALE IST NICHT FÜR SIE !

Nein, da unsere Zeitzentralen modular aufgebaut werden.

Zeit ist vielseitig, darum wird jede Anlage bei uns individuell ausgearbeitet, damit Sie die Zeitanlage bekommen, die voll Ihren Bedürfnissen entspricht.

Wir bieten :

- Digitale Zeitinformation
- Chronologische Kontrolle der Hochspannungsumschaltungen
- Präzise Netzfrequenz-Messungen
- Tarif-Umschaltungen
- Programmierte Fernsteuerungen
- Nebenuhren-Steuerung
- Zeitmarkierung auf Tonband oder Kurvenschreiber

Und noch vieles; bitte nehmen Sie mit uns Kontakt auf.

PATEK PHILIPPE 

ELECTRONICS DIVISION

39, rue Marziano - 1211 Geneva 24 Tel. (022) 42 85 40-48-49 Telex CH 27 299 PATEL

Verbands- und Vereinsreisen:

Mit Kuoni wird eine
Verbands- und Vereinsreise nicht teurer.
Aber organisierter.



660 C77.7

Rufen Sie uns an, damit wir Sie überzeugen können. —
Auskunft und Anmeldung in Ihrer Kuoni-Filiale oder bei
Kuoni AG, Verbands- und Vereinsreisen, 8037 Zürich,
Tel. 01-44 12 61.



Ihr Ferienverbesserer

Verlangen Sie speziell
KUONI-Reisen in jedem
Reisebüro.

Die Zukunft

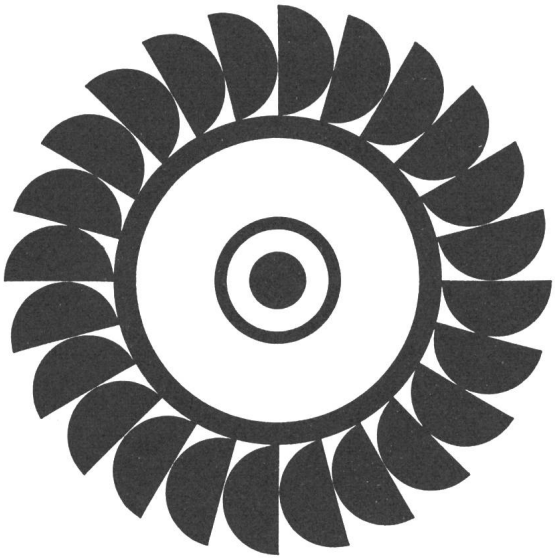

Pelton-Turbinenrad

gehört den Wasserkraftwerken
und den Kernkraftwerken.

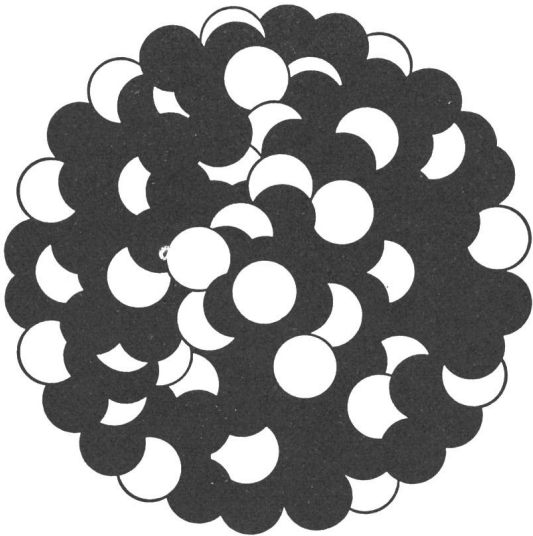

Uran-Atomkern

Durch unsere Beteiligung
an beiden Produktionsarten
können wir Sie auch in Zukunft
genügend, sicher und preiswert
mit Strom versorgen.

**Strom für alle –
CKW**

Centralschweizerische Kraftwerke Luzern

... mit

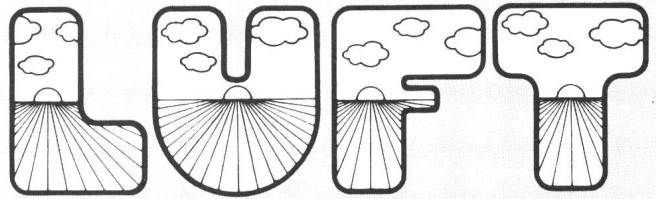

heizen!

Luft ist Gratisenergie
für die AEROCAL-Heizung,
also ein unermessliches
Wärmereservoir auch für
die Zukunft!

Ihr
Heizbedarf
100 %

Gratisenergie aus der Luft 65 %

Elektroenergie 35 %

Die AEROCAL-Heizung nutzt die in
unserer Atmosphäre gespeicherte Sonnenenergie
nach dem Prinzip der Wärmepumpentechnik.

Auch wenn die Sonne nicht scheint,
im tiefsten Winter - bei Schnee und Regen
und auch nachts,
immer steht diese Wärmereserve zur Verfügung.

Die AEROCAL-Heizung ist eine Ganzjahres-Heizung,
welche vollumfänglich den Heizwärmebedarf
eines Warmwasser-, Radiatoren- oder
Bodenheizungssystem deckt.

Die AEROCAL-Heizung, eine schweiz. Entwicklung,
wird serienmässig in den Leistungsgrößen
von 14 000 bis 26 000 kcal/h hergestellt.

störri

Störi & Co. AG CH-8820 Wädenswil
Fabrik elektrischer Apparate
Telefon 01-780 77 33

AW

Info-Gutschein

Ich/wir wünsche(n) detailliertere Informationen
über die umweltfreundliche AEROCAL-Heizung:

- Zustellung von Unterlagen
- Besuch eines AEROCAL-Spezialisten

Name/Vorname _____

Adresse _____

PLZ/Ort _____



die führende Weltmarke für elastische Zuleitungskabel
für Telefon- und elektr. Apparate —
ein Qualitätsprodukt der

HOWAG AG., 5610 Wohlen

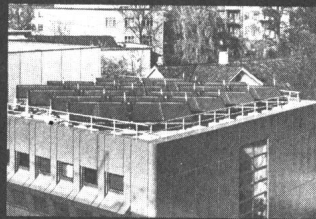

Sonnenenergie unerschöpflich, zeitgemäss und sauber

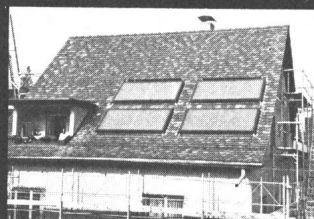

Anlagen für jeden
Einsatzbereich
projektiert und erstellt...

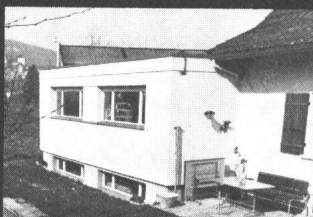
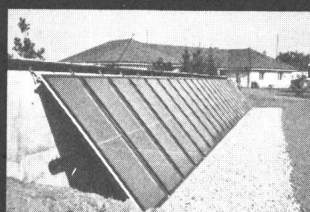
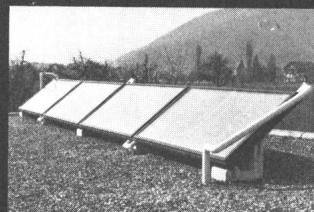
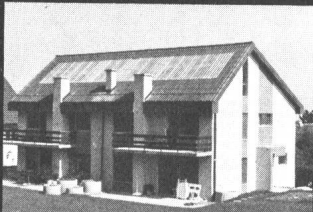

Wir haben die Erfahrung von Jahren.
Star Unity AG, Fabrik elektrischer Anlagen
Abt. Sonnenenergie
8804 Au ZH, Tel. 01 780 84 84



GOSSEN

GOSSEN Einbaumessgeräte
ein Programm auf 3 Säulen

STANDARD-PROGRAMM

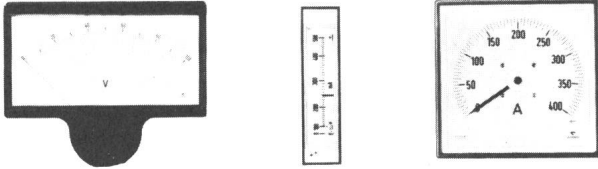

Spitzenreiter in Qualität und
Variationsbreite

– Klasse 1,5/1/0,5 n. VDE 0410

CLIPPER-SERIE



Optimaler Kompromiss zwischen
GOSSEN-Qualität und Preis

– Klasse 2 nach VDE 0410
– Bereiche ab $100 \mu\text{A} \approx$, $40 \text{ mV} =$, $6 \text{ V} \sim$

DIGEM



Digitale Einbaumessgeräte mit Grösse
nach DIN 43700

– Für vielfältigste Messprobleme dank
Modulbauweise



ULRICH MATTER AG. 5610 WOHLN

Elektr. Mess- und Regeltechnik
Telefon (057) 614 54 / 62834

messen mit Kristallen

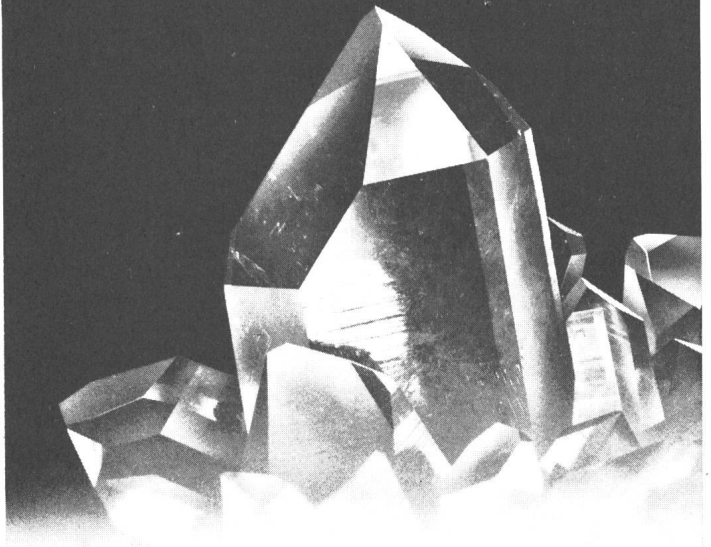

Kristalle sind stabil, temperaturbeständig und haben eine hohe mechanische Festigkeit. Deshalb verwenden wir sie seit 20 Jahren in unseren Messwertaufnehmern.

1 **Quarzkristall-Druckaufnehmer** messen dynamische und quasistatische Drücke von wenigen mbar bis über 5 kbar, bei Temperaturen von -150 bis 350°C .

2 **Piezoresistive Druckaufnehmer** basieren auf Siliziumkristallen und messen statische und dynamische Drücke von Vakuum bis 200 bar, zwischen -20 und 120°C .

3 **Quarzkristall-Kraftaufnehmer** für eine oder mehrere Komponenten messen Kräfte von wenigen mN bis 1 MN. Sie sind kompakt, extrem steif und haben ein ausserordentliches Auflösungsvermögen. Über dieselben Eigenschaften verfügen die

4 **Mehrkomponenten-Dynamometer und Messplattformen** für Kraft- und Momentmessungen in der Zerspanungstechnik, Automobiltechnik, Industrie und Biomechanik.

5 **Quarzkristall-Beschleunigungsaufnehmer** messen Vibrationen bis $\pm 20\,000 \text{ g}$ und Schocks bis $50\,000 \text{ g}$ mit hoher Eigenfrequenz und grossem Auflösungsvermögen.

6 **Messen ohne Rechnen.** Unsere Messsysteme basieren auf dem Konzept der «Kalibrierten Messkette». Dies vereinfacht die Bedienung und ermöglicht ein schnelles, fehlerfreies Auswerten der Messresultate. Wir liefern die Messelektronik in Laborausführung sowie auf Europakarten für den industriellen Einsatz. ♦♦♦

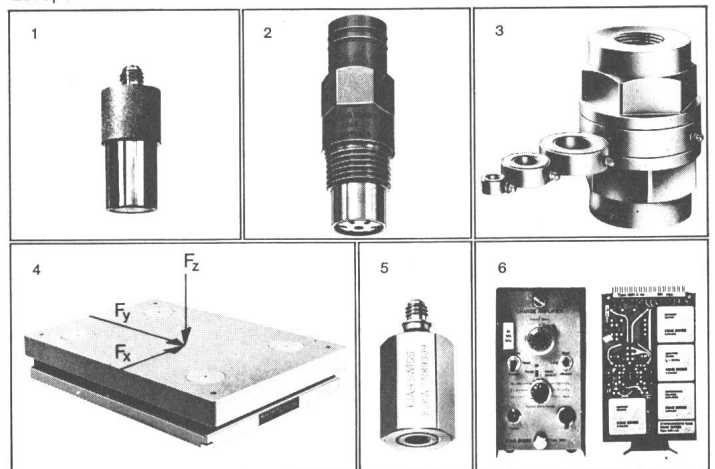

Verlangen Sie ausführliche Unterlagen.



Piezo-
Messtechnik

KISTLER

Kistler Instrumente AG
CH-8408 Winterthur/Schweiz
Eulachstrasse 22
Telefon 052-25 28 21 Telex 76 458

HANNOVER-MESSE, Halle 28, Stand 367

**Günstiger –
dank
modernster
Bandwickel-
technik**

Bandgewickelte
Transformatoren
(Leistungsbereich 3–800 kVA)

Drosseln

- Wicklungen aus Kupfer
oder Aluminiumfolien
- geringe Abmessungen
- rüttelfest
- auf Wunsch Verschalung
oder vergossene Ausführung

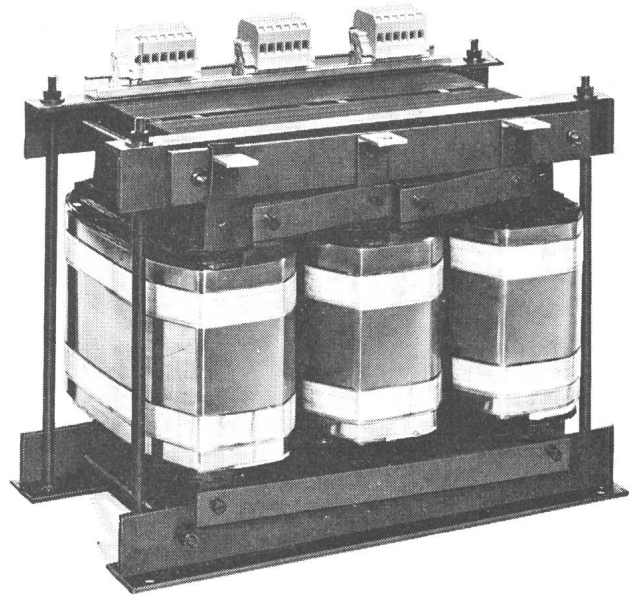

TRANELA AG CH-8954 Geroldswil Tel. 01-748 2052

**BRÜSTUNGSKANÄLE – NACH MASS
CANAUX D'ALLEGE – SUR MESURE**



SEV-geprüft
PTT-bewilligt

Eprouvé par l'ASE
Approbation PTT

tulux

Verlangen Sie unseren Prospekt!
Demandez notre prospectus!

LEUCHTENFABRIK LUMINAIRES
8856 TUGGEN 055 78 16 16

Immer mehr
Elektrizitätswerke müssen
immer mehr Energie übertragen

Unsere Abteilung für

Hochspannungs- Kabel

trägt das ihre dazu bei

- Hochspannungskabel mit PE- oder XLPE-Isolation
- Einleiterkabel mit und ohne Aderschirm
- Ein- und Dreileiterkabel mit Band- oder Drahtabschirmung, mit oder ohne Armierung
- Stollenkabel

Dätwyler

KABEL

Dätwyler AG
Schweizerische Kabel-,
Gummi- und Kunststoffwerke
CH-6460 Altdorf

Probleme?
Rufen Sie
uns an:
044-4 11 22

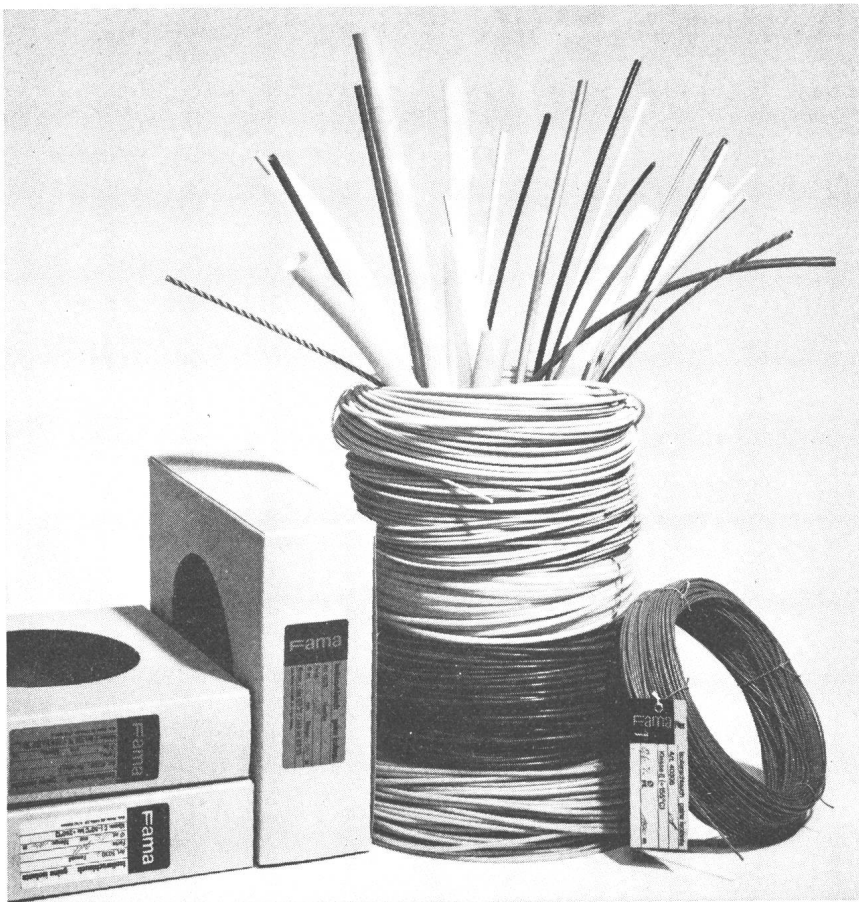

Fama

Isolierschläuche
Gaines isolantes
Insulating
sleevings

Gebr. Matter AG, Fama
CH - 5742 Kölliken

Vertreten durch:

Max Mettler

Industrievertretungen
4125 Riehen
Im Esterli 11
Telefon 061 - 49 90 12

Die Sicher-Schaltenden.

MILTAC®-Grenztaster
und SAIA®-Näherungsschalter

Immer.



Wenn Schaltsicherheit ausschlaggebend ist, wählen Maschinenkonstrukteure MILTAC-Grenztaster. Denn die Baureihen XL und XM verfügen über eine zwangsläufige Trennung der Kontakte nach den Vorschriften SUVA oder VDE 0113 für Sicherheitsgrenztaster. SAIA-Näherungsschalter sind die elektronische Alternative zu den MILTAC-Grenztastern. Serienmässig eingebaute Schutzschaltungen garantieren für die hohe Schaltsicherheit.

Über das internationale Verkaufsnetz von LANDIS & GYR werden Sie von Fachleuten über alle SAIA-Industriekomponenten sorgfältig beraten. Immer!

SODECO-SAIA AG,
3280 Murten Schweiz
– ein Unternehmen der
LANDIS & GYR-Gruppe –
Telefon 037 72 11 61
Telex 36 127.



MILTAC®-Grenztaster
XL/XM nach DIN 43 694.
SAIA®-Näherungsschalter
für 5–24 V = oder 90–250 V ~.

SAIA

Neue Thermoplast-Dose

80x80x40 mm

- mit 6 Einführungs-Stutzen aus Thermoplast
- mit 2 Befestigungsglaschen
- mit einschraubiger Deckelbefestigung
- für fliegende Klemmverbindungen
- spritzwassersicher
- schwer brennbar
- schlagfest

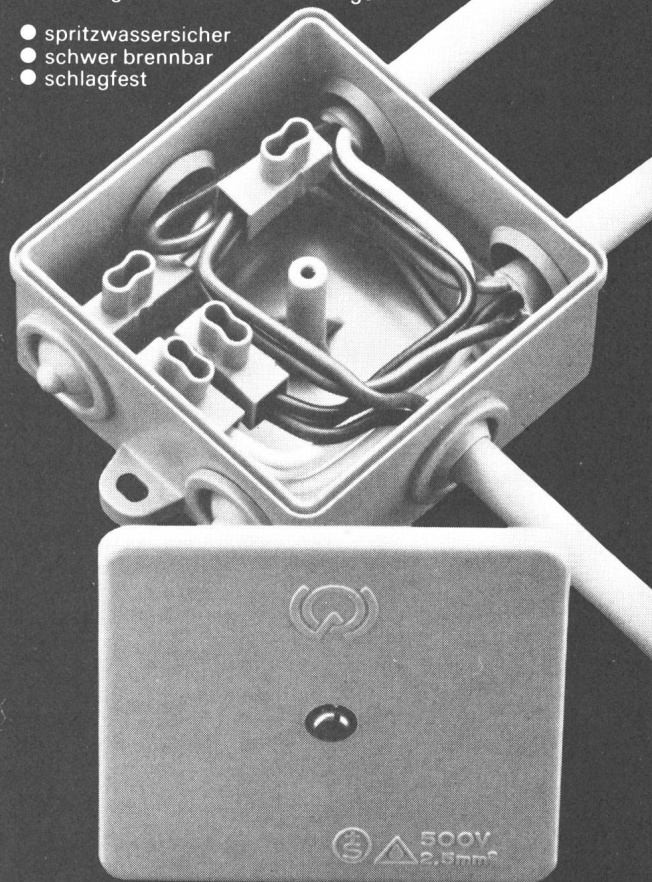

mit neuen berührungsgeschützten Klemmen

1,5 mm²
und
2,5 mm²
500 V

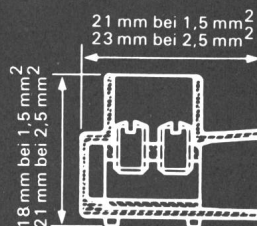
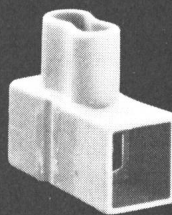

- auch in ExeD-Ausführung lieferbar
- für einseitigen Drahtanschluss
- pro Pol mit 2 Klemmschrauben
- Isolierkörper aus Polyamid 6.6
- Klemme und Schrauben aus Messing vernickelt
- als 12-polige Klemmleiste lieferbar

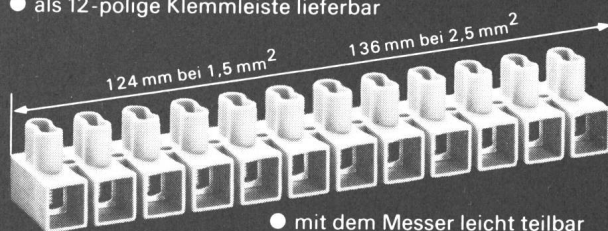

- mit dem Messer leicht teilbar
- somit für fliegende wie auch für feste Montage, z.B. in Leuchten und Geräten, geeignet



OSKAR WOERTZ BASEL

Fabrik elektrotechnischer Artikel CH-4002 Basel
Eulerstrasse 55 Tel. 061 23 45 30 Telex 63179

Outillage de sécurité pour
travaux à des installations
de basse tension.
Approuvé par l'ASE.

SÉCURITÉ

SICHERHEIT

Sicherheits-Werkzeuge für
Arbeiten in Nieder-
spannungsanlagen.
SEV geprüft.

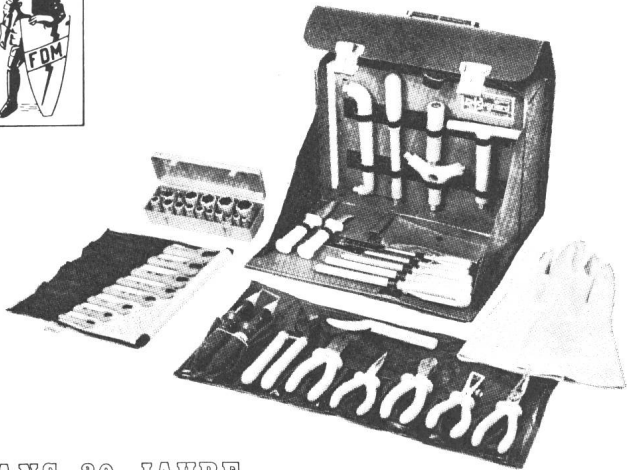

ANS 30 JAHRE
1948  1973

Ch. de Montelly 46
OUTILLAGE
WERKZEUGE
1000 Lausanne 20



(021) 257121
LAUSANNE
Télex: 25926

BOSCH

Blindstrom-
Kompensations-Anlagen

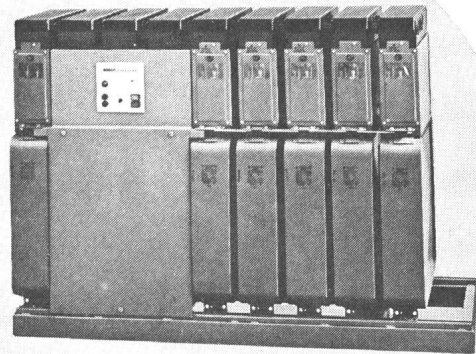

Automatisch gesteuerte Bosch-Kompensationsanlage

Ihr Beitrag zur Behebung der Stromverknappung

- ▶ Reduktion der Stromrechnung
- ▶ Entlastung des Trafos und der Zuleitungen mit dem sichersten Kondensator auf dem Markt
- ⊕ Bosch-MP-Kondensatoren: selbstheilend, kurzschlussicher, induktions- und verlustarm, kontaktsicher und umweltfreundlich
- ⊕ Schaltbausteine: NH-Sicherungen, eingebaute Spezialluftschütze, Kontrollampen
- ⊕ Blindleistungsregler: elektronisches Messteil, einstellbarer Ziel-cos. φ mit Leuchtdioden-Anzeige
- ⊕ Anlagen auf Grundrahmen montiert, verdrahtet, anschlussfertig

Gesamt- leistung kvar	Stufen	Schalt- folge	Stufen- leistung kvar	Erweiterungs- möglichkeit auf	
				Stufen	Leistung kvar
30	3	1:2:2	10	9	90
50	3	1:1:1	16,7	6	100
80	4	1:1:1	20	12	240
100	4	1:1:1	25	12	300
150	5	1:1:1	30	12	360
200	5	1:1:1	40	12	480
300	6	1:1:1	50	12	600
500	5	1:1:1	100	12	1200

Baukastensystem zur raschen und einfachen
Erweiterung der Anlagen
Amortisation in ca. 2-3 Jahren

Wir beraten Sie gerne

FABRIMEX

Fabrimex AG · Kirchenweg 5 · 8032 Zürich · Tel. 01/47 06 70



Plastic-Muffen
Manchons en plastic
transparent
Mit Längsrillen, patentiert
avec rainures latérales,
brevetés
Bestellnummern
Numéros de commande
Nr. 126 559 002 = 11 mm
Nr. 126 559 004 = 16 mm
Nr. 126 559 005 = 21 mm

Zu beziehen bei Elektro-
Grossisten
Livrables par les
grossistes d'électricité



JENNI + Co
Glattbrugg ZH
Telefon
01 / 836 50 57

**Die
erfolgreiche
Geschäfts-
verbindung
besteht bei
uns nicht nur
aus Drähten!**

Weil wir mit einem breit
assortierten Lager und
einem optimalen Liefer-
service jederzeit für Sie
auf Draht sind! Darum
(und aus vielen anderen
Gründen): für **elektrische
Leiter** in Kupfer, Alu, Zinn,
Exconal zu Metall-Serva!

Rufen Sie uns heute noch an,
damit auch Sie morgen unsere
Lagerliste besitzen!

Metal-Serva AG



8047 Zürich
Rautstrasse 33
Tel. 01/54 90 11-15
Telex Metal CH 59520

Ein- und Dreiphasen-Transformatoren nach Ihren Angaben

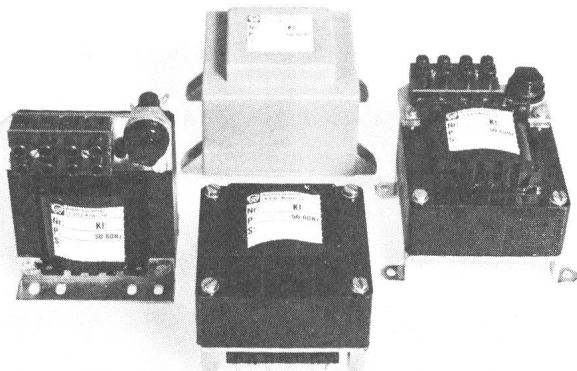

- Kurze Lieferfristen
- Einzelanfertigung
- Hohe Qualität bei fairem Preis
- Normalreihe bis 3000 VA
- Hochleistungsreihe bis 330 VA
- mit SEV-Prüfzeichen
- Grosse Auswahl an Anschluss- und Montagearten
- Verlangen Sie unseren Katalog

WAGNER + GRIMM AG

Transformatorfabrik, 6102 Malters
Telefon 041 / 97 22 55, Telex 72366

TRANSFORMATEURS TRANSFORMATOREN

GARDY

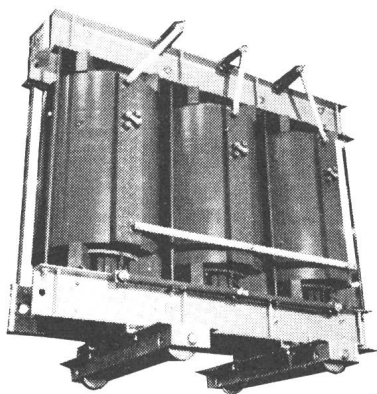

Transformateurs secs isolés à la résine
Epoxy, jusqu'à 24 kV, exécution jusqu'à
5000 kVA, selon normes ASE.

Giessharzisolierte Drehstromtransformatoren
bis 24 kV, Leistung bis 5000 kVA. Nach
SEV Normen.

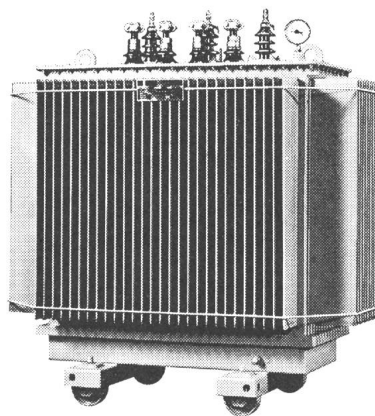

Transformateurs de distribution à bain d'huile
ou liquide ininflammable. Selon normes ASE,
jusqu'à 36 kV.

Netz-Transformatoren: Füllung mit Öl oder
schwerbrennbarer Flüssigkeit. Nach SEV
Normen, bis 36 kV.

FABRIQUE D'APPAREILLAGE ÉLECTRIQUE HAUTE ET BASSE TENSION

Case postale 55 CH - 1211 GENÈVE 24 Tél. 022 / 43 54 00 Télex 22 067

WECHSELRICHTER

Ein umfassendes Angebot von preisgünstigen, statischen Wechselrichtern höchster Qualität und Betriebssicherheit steht zur Verfügung.

Ausgang: sinus- oder rechteckförmig, stabilisiert oder unregelt

220 V 50 Hz, 115/230 V 60 Hz, 115 V 400 Hz

Eingang: 12 V= bis 220 V=

Leistungen: 15 VA bis 1,35 kVA Verlangen Sie bitte Unterlagen!



ELECTIME

Electime AG

Falkenstrasse 17

CH-2502 Biel, Tel. 032 / 42 19 19 / 42 19 10

Unser Beitrag zur Sicherheit Ihrer Anlagen

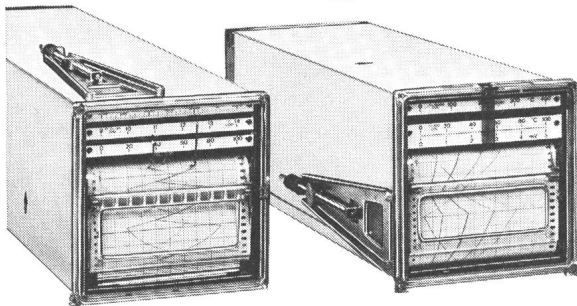

Punktdrucker, Linienschreiber

(selbstgleichende Kompensationsgeräte)
zur Temperaturüberwachung und Registrierung
aller Signale ab 0-5 mV resp. 0-0,5 μ A

JAQUETAG,
Thannerstrasse 15, CH-4009 Basel,
Telefon 061-38 39 87, Telex 63 259

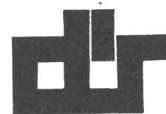

Fabrikation von:

Transformatoren

einphasig bis etwa 30 kVA
dreiphasig bis etwa 100 kVA
nach SEV-Vorschriften

Print-Transformatoren
offen oder vergossen

Schnittbandkern-Transformatoren

Hochspannungs-Prüfgerät

Vertretung von:

PREUSSLER Ring-Stelltransformatoren,
ein- und dreiphasig, von 0,8 A bis 63 A

CONSTANT Transformatoren für Neon-
Leuchtröhren mit konstantem Röhren-
strom von 40 oder 80 mA bei verschie-
denen Röhrenlängen

Bitte verlangen Sie unsere technischen
Unterlagen und Preisliste

O. DÜR AG 8046 ZÜRICH

WEHNTALERSTRASSE 276 TELEFON 01-48 52 25

TRANSFORMATORENFABRIK

BRIEFADRESSE: POSTFACH, 8056 ZÜRICH

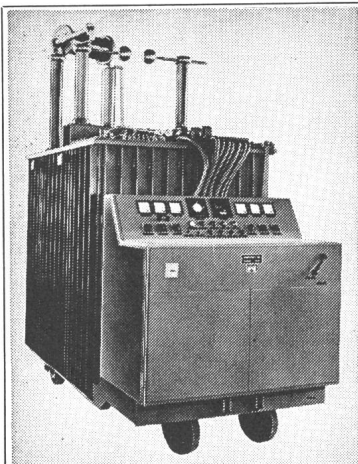

Hochspannungsprüfanlagen nach Mass

Hans Kull AG

Elektrische Apparate

CH-4552 Derendingen

Telefon 065 / 42 47 42/43

0-50/100 kV
30/15 A

Stromverteiler mit Fehlerstromschutzschaltern

SEV-zugelassen

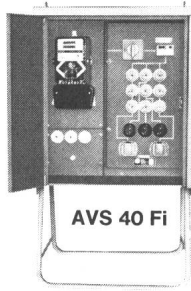

AVS 40 Fi

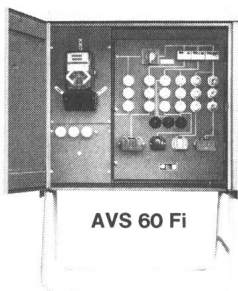

AVS 60 Fi

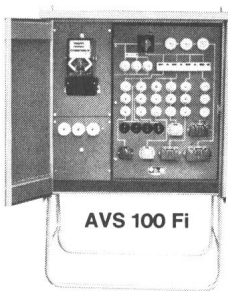

AVS 100 Fi

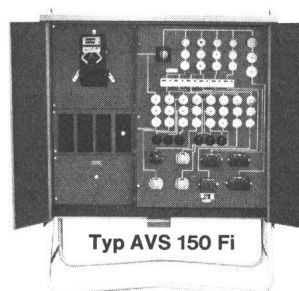

Typ AVS 150 Fi



EVS 25 Fi

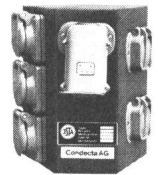

Typ EVS 15

Conducta

Baumaschinen Kanzleistrasse 57 8405 Winterthur Telefon 052/29 55 21 Telex 7 64 25

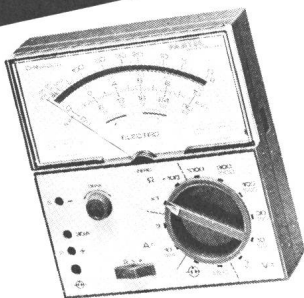

**Robust, komplett, kompakt
ELECTRO ISC
für den Elektriker und Praktiker**

PANTEC bietet: ● Ein komplettes Programm von Multimetern
● hohen Bedienungskomfort ● professionelle Genauigkeit
● überragendes Preis-Leistungs-Verhältnis.

Das Beispiel: Der neue **Electro ISC** misst Ströme bis 30 A, Spannungen bis 1500 V, eingebauter Phasenprüfer, Drehfeldanzeige als Standardausrüstung, Messwerk Klasse 1, 110° Spiegelskala, Empfindlichkeit 1000 Ω/V für AC.

PANTEC-Messgeräte sind auch bei Ihrem Fachhändler erhältlich. – Empfohlener Richtpreis Fr. 179.– (inkl. Messkabel und Etui).

PANTEC
DIVISION OF CARLO GAVAZZI

CARLO GAVAZZI

CARLO GAVAZZI AG Kanzleistrasse 80 Postfach
8026 Zürich Telefon 01 242 3122 Telex 52308

Prüf- und Schutz-Transformatoren

Prüf-Transformatoren

für Hochspannungsprüfungen von 500 V bis 4000 V. Ein solides, tragbares Gerät für Werkstatt und Service. Ab Lager oder kurzfristig lieferbar.

Schutz-Transformatoren

bis ca. 400 VA. Mit getrennten Wicklungen in tragbarem Gehäuse für viele Anwendungszwecke. (Personenschutz, galvanische Trennung, Entstörung usw.)

... ein
Transformator
von LAPP AG

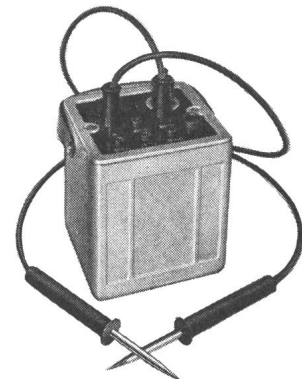

LAPP AG

Transformatoren- und
Elektro-Apparatebau
Ringstr. 14, 8600 Dübendorf 1,
Tel. 01-8214666

Elektro-Geräte für den täglichen Bedarf – ab Lager!

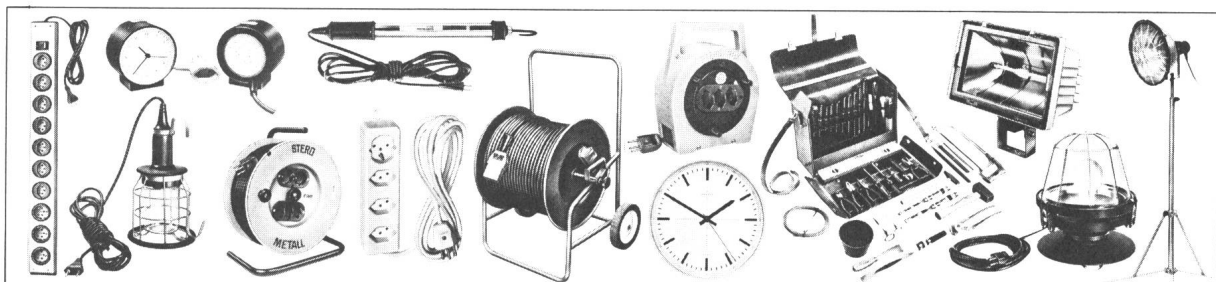

A. Steffen AG Elektro-Grosshandel 8958 Spreitenbach Tel. 056-71 47 41-45

EMA

EINBAUINSTRUMENTE SERIE 4

robust und präzis!

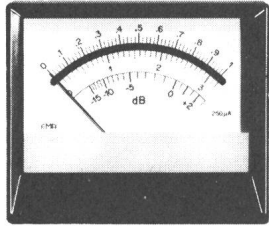
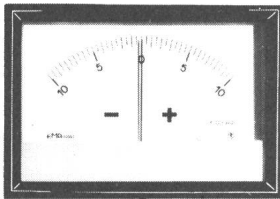

- Gleiches Gehäuse für Digital- und Analoginstrument
- Metallrahmen in 6 Farben
- Spritzwasserdicht
- Beschriftung gemäss Kundenwunsch
- Praktischer Rundlochausschnitt ϕ

EMA AG 8706 MEILEN
 Fabrik elektrischer Messapparate
 Telefon 01-923 07 77

Für den Fachmann:

Neue Informationen von EHS über Rex-Schaltuhren

sichere Zeiten

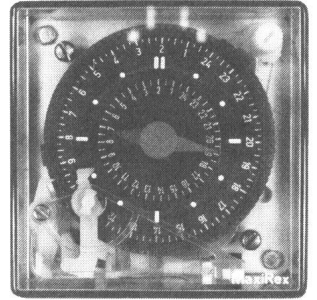

Alle Rex-Schaltuhren für Wochen-, Tages- und Stundenprogramme besitzen grosse, übersichtliche Zeit-Schaltscheiben. Diese und die neue Klarsichtabdeckung erlauben es Ihnen, die eingestellten Schaltungen (auf einen Blick) zu überprüfen, ohne dass Sie zuerst einen Gehäusedeckel entfernen müssen – schnell und sicher. Sicherheit geben Ihnen auch die massiven, integrierten 16 Amp/250 V-Kontakte, die vom SEV für ein direktes Schalten von Leistungen bei 4 kVA ohm'sche Last geprüft und zugelassen sind.

Verlangen Sie von uns den ausführlichen Katalog mit den technischen Angaben sämtlicher Typen der Rex-Schaltuhren und mit der Preisliste – es lohnt sich.

Übrigens: Rex-Schaltuhren erhalten Sie sofort von Ihrem Grossisten oder ab unserem Lager.



Elektrohandel Schaffhausen AG
 8201 Schaffhausen

Telefon 053/7 15 36
 Telex 76 384 ehs ch

Rex schaltet immer zur rechten Zeit

Westschweiz: Mapromat SA, 1010 Lausanne, Tel. 021 / 33 17 51

NEU

STOP

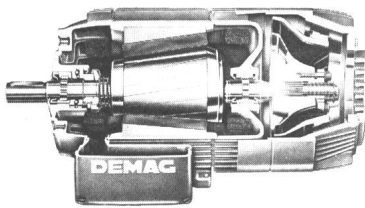

- Mehr Leistung
- Mehr Bremsmoment
- 30% weniger Preis
- Immer noch die gleiche Qualität

Der Demag-Motor —
 Verschiebelaufer-Bremsmotor
 Motor und Bremse als Einheit.
 Fertiges Konstruktions-Element
 für fortschrittliche Maschinen.

fehr

Ihr Demag-Partner

Hans Fehr AG CH-8305 Dietlikon
 Tel. 01/833 26 60 Telex 52344
 Fördertechnik — Antriebstechnik



Peter Gloor
 Fabrik elektrischer Apparate
 Baumackerstrasse 45 / 8050 Zürich
 Telefon 01-46 83 50

Drosselspulen in Spezialausführung

z. B. wie Abbildung:
 Induktivität 2 mH / 200 Amp. ($i = 1.2$ kA)

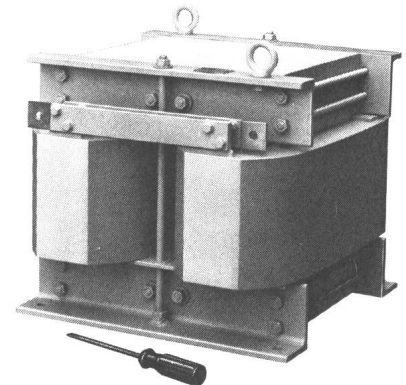

AW

NOTSTROMANLAGEN

Statische, unterbruchlos schaltende Anlagen, ein- oder dreiphasig. Von 0,2 bis 135 kVA. Ausgang geregelt, sinusförmig und spannungsspitzenfrei. Komplett funkentstört. Höchste Qualität und Betriebssicherheit.

Portable Kleinanlagen 0,8 bis 8,5 kVA 110/220 V 50 Hz, 500 W 12 V = /24 V =.

Für Benzin-, Diesel- oder Propangasbetrieb.

Robust und betriebssicher. Verlangen Sie bitte Unterlagen!



ELECTIME

Electime AG
Falkenstrasse 17
CH-2502 Biel, Tel. 032 / 42 19 19 / 42 19 10

Wir führen ein
komplettes Verbinders-Programm für die Elektrotechnik
so u. a.

ROHRKABELSCHUHE von 0,5–500 mm², in El.-Cu
verzinkt, gerade Form und 90° abgewinkelt

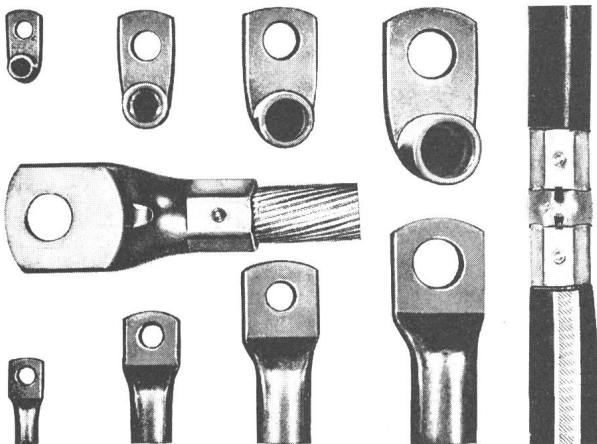

dazu für alle Querschnitte: Presszangen

pneumatische und hydraulische Presserichtungen
ferner Kabelscheren, Abisoliergeräte, Kabelbinder,
Kabelbriden, Prüfsummer, Spannungsprüfer u. a. m.

Verlangen Sie unsere Prospekt- und Preisunterlagen

SODAG AG

Elektro- und Blindniettechnik
Friesstrasse 19 8050 Zürich Tel. 01/50 06 36

Münzwechselschalter



VERIT ELECTRIC AG
Fabrikstr. 237
5502 Hunzenschwil
064 47 20 12

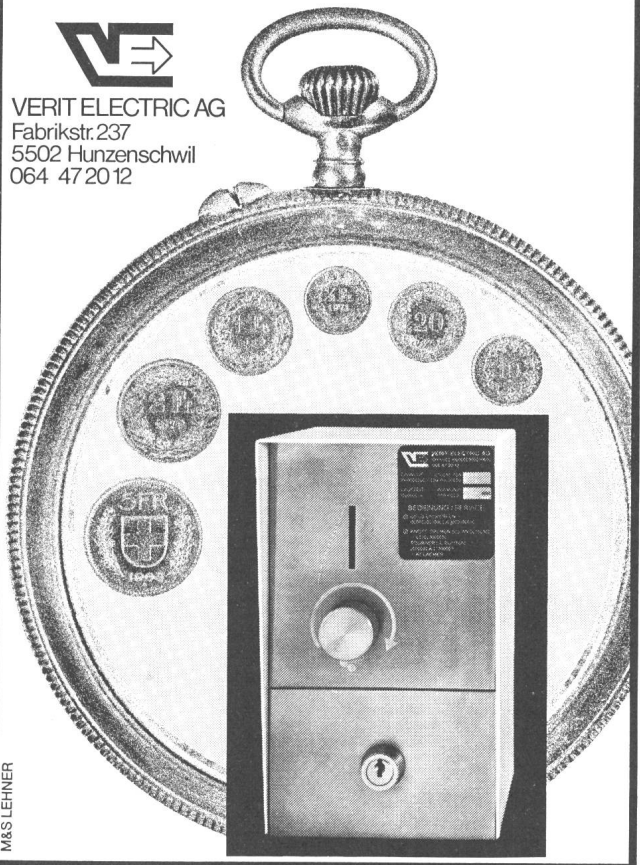

M&S LEHNER

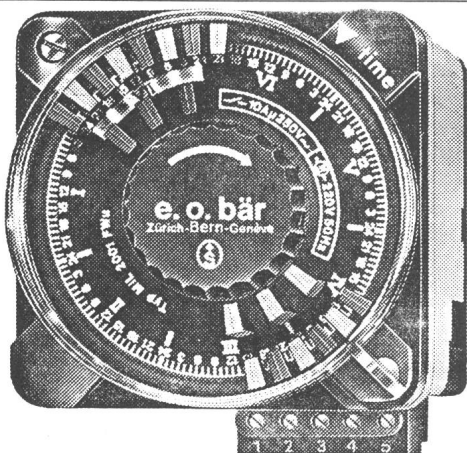

e.o. bär

3000 Bern 13	8004 Zürich	1203 Genève
Postfach 11	Ankerstrasse 27	16, rue Ed.-Rod
Wasserwerkstrasse 2	Telefon 01 / 242 85 13	Tél. 022 / 44 74 67
Telefon 031 / 22 76 11		

Schaltuhren und Stundenzähler

(Verlangen Sie Katalog und Preisliste)

Muss das Bessere immer teurer sein? Wir sagen nein, und bieten zum gleichen Preis wie das graphitierte MS-Kabel unser

RETHILEN- * BANANE

POLYÄTHYLEN UND VER-
NETZTES POLYÄTHYLEN

das MS-Kabel mit leicht abziehbarer äusserer Leitschicht, ein Kabel der 3. Generation.

- widerstandsfähiger
- sicherer
- wirtschaftlicher
- angenehmer zu montieren

Argumente die überzeugen!

* Eine Schweizer Neuheit

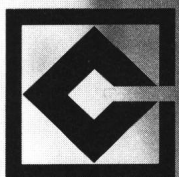

CABLES CORTAILLOD SA

2016 CORTAILLOD
TEL 038 44 11 22

*100 Jahre, ein Begriff für
Sicherheit und Zuverlässigkeit*

FUCHSFuchs-Helikopter
8834 Schindellegi SZ

Helikopter-Transporte

für Leitungsbau und -kontrolle (In- und Ausland)

Wir offerieren
Helikopterflüge
mit grösstmöglichen
Einzellasten:

HUGHES 300 C	200 kg à Fr. 8.-/min.
HUGHES 500 D	500 kg à Fr. 20.-/min.
Beleuchtungs-Kandelaber versetzen	

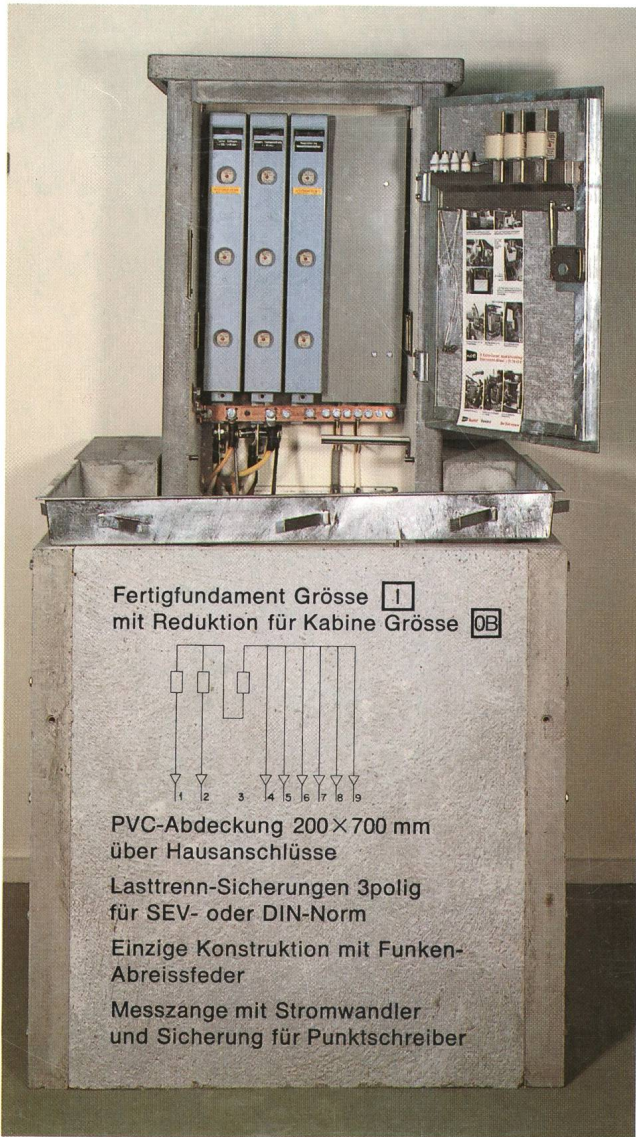
Telefon 01/784 42 41
Telex 75 154Rasch montierbar in
Schalttafel oder direkt
an Wand!2 Gruppen parallel
schaltbar 600 A und 400 A
2 Gruppen 600 A = 1200 A

Neueste Kontakt-Konstruktion mit Funkenabreiss-Feder!



Anfrage lohnt sich

Gebaut für garantierte
Dauerbelastung bis zum
1,3fachen Wert:
 $400\text{ A} \times 1,3 = 520$
 $600\text{ A} \times 1,3 = 780$
 $1200\text{ A} \times 1,3 = 1560$
Keine zusätzlichen Stützisolatoren oder Träger mehr nöti
Sammelschienen-Befestigung auf isolierteil RST und O

Patronen SEV oder DIN gleiche Preise

FUCHS
R. Fuchs-Bamert 8834 Schindellegi
Elektrotechn. Artikel ☎ 01 784 42 41