

Zeitschrift: Bulletin des Schweizerischen Elektrotechnischen Vereins
Herausgeber: Schweizerischer Elektrotechnischer Verein ; Verband Schweizerischer Elektrizitätswerke
Band: 62 (1971)
Heft: 19

Werbung

Nutzungsbedingungen

Die ETH-Bibliothek ist die Anbieterin der digitalisierten Zeitschriften auf E-Periodica. Sie besitzt keine Urheberrechte an den Zeitschriften und ist nicht verantwortlich für deren Inhalte. Die Rechte liegen in der Regel bei den Herausgebern beziehungsweise den externen Rechteinhabern. Das Veröffentlichen von Bildern in Print- und Online-Publikationen sowie auf Social Media-Kanälen oder Webseiten ist nur mit vorheriger Genehmigung der Rechteinhaber erlaubt. [Mehr erfahren](#)

Conditions d'utilisation

L'ETH Library est le fournisseur des revues numérisées. Elle ne détient aucun droit d'auteur sur les revues et n'est pas responsable de leur contenu. En règle générale, les droits sont détenus par les éditeurs ou les détenteurs de droits externes. La reproduction d'images dans des publications imprimées ou en ligne ainsi que sur des canaux de médias sociaux ou des sites web n'est autorisée qu'avec l'accord préalable des détenteurs des droits. [En savoir plus](#)

Terms of use

The ETH Library is the provider of the digitised journals. It does not own any copyrights to the journals and is not responsible for their content. The rights usually lie with the publishers or the external rights holders. Publishing images in print and online publications, as well as on social media channels or websites, is only permitted with the prior consent of the rights holders. [Find out more](#)

Download PDF: 04.04.2026

ETH-Bibliothek Zürich, E-Periodica, <https://www.e-periodica.ch>

Accum

Heizwände und Camerad- Oefen

mit praktischem Traggriff und zweifarbiger Lackierung. Zeitlose Formen, in alle Räume passend, leichtes Gewicht, angenehme Heizwirkung

Accum
AG
Gossau ZH

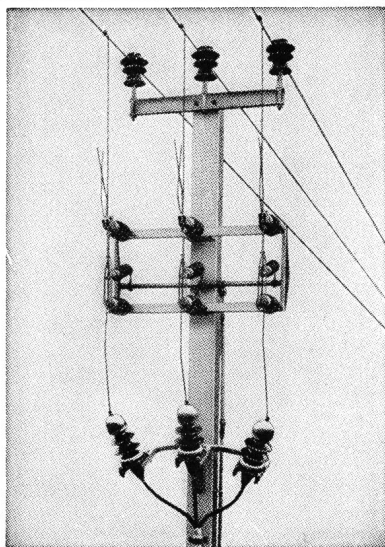
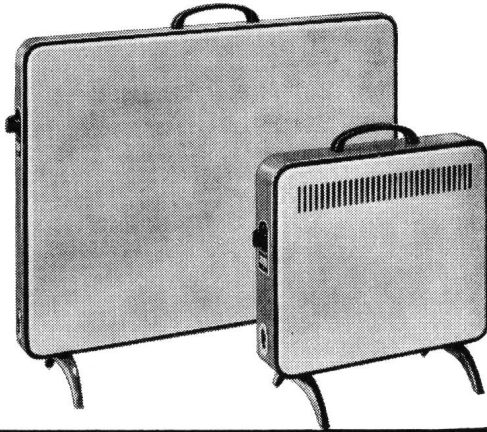

Sectionneur de dérivation 24 kV, 400 A.

Connaissez-vous le

sectionneur aérien de dérivation

(voir figure) et nos autres

sectionneurs aériens?

Nous livrons ces appareils et vous conseillons volontiers.

Alpha S.A. Nidau

2560 Nidau (Bienne) Téléphone (032) 2 46 92.

BOSCH

MK-Kondensatoren

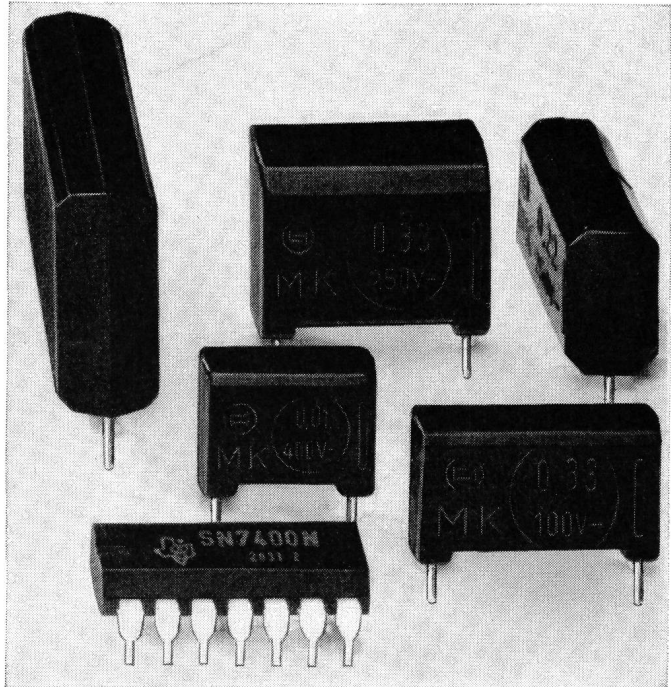

- ⊕ metallisiertes Kunststoff-Dielektrikum
- ⊕ selbstheilend
- ⊕ überspannungsfest
- ⊕ hohe Isolationsgüte
- ⊕ induktivitätsarm

Nennspannung bei +85 °C (-40 ... +85 °C)	Kapazitätsbereich Toleranzen ±20%	zulässig überlagerte Wechselspannung (50 Hz)
100 V-	0,068 ... 6,8 μF	60 V~
250 V-	0,022 ... 2,2 μF	100 V~
400 V-	0,010 ... 1,0 μF	160 V~

- ⊕ kurzfristig lieferbar
- ⊕ Verlangen Sie Angebote und Datenblätter

FABRIMEX

Fabrimex AG · Kirchenweg 5 · 8032 Zürich · Tel. 051/47 06 70

Polymidband-isolierter Wicklungsdraht SIB

für
Elektro-Werkzeuge
Hochbeanspruchte Motoren der Klassen H und C
Überlastbare Motoren aller Temperatur-Klassen



Eigenschaften

- ausserordentlich dünner, gleichmässiger Isolationsauftrag
- stets gleichbleibende elektrische Eigenschaften
- chemisch beständig gegen Lösungsmittel und Transformatoröl
- unempfindlich gegen Feuchtigkeit und extreme Temperaturen

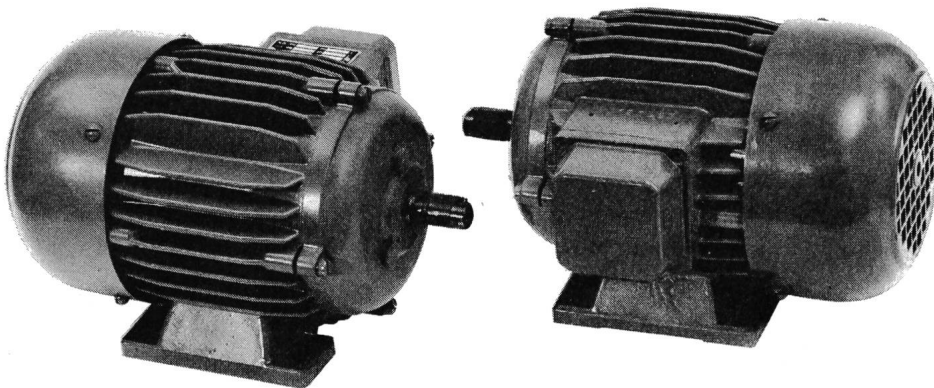

Weitere Anwendungsmöglichkeiten

Wicklungen für extrem tiefe Temperaturen (Kältetechnik)
Trockentransformatoren und Drosselspulen
Bahn-Traktionsmotoren
Servo-Mechanismen
Lokomotiv- und
Flugzeugbau

Unsere Fachleute erteilen Ihnen gerne weitere Auskunft: Telefon 061 80 2121

Schweizerische Isola-Werke Breitenbach

Omni Ray

INFORMATION

LINEARE

Über 150 Typen!

darunter Operationsverstärker für hohe Spannungen wie

MC 1536/1436 ~ ab 100 Stück Fr. 11.50

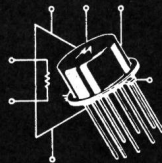

- * U_{aus} bis 60 Vs-s
- * U_{speise} : $\pm 5 \text{ V} - \pm 40 \text{ V}$
- * I_{ein} : 8,0 nA (typ)
- * Intern kompensiert

Noch bessere Eingangswerte besitzt

MC 1556/1456 ~ ab 100 Stück Fr. 7.50

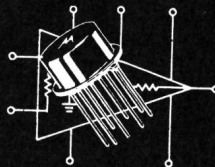

- * I_{offset} : 2,0 nA (max)
- * U_{offset} : 4,0 mV (max)
- * «Slew rate»: 2,5 V/ μs (typ)
- * Intern kompensiert

Als schnellen Operationsverstärker nehmen Sie

MC 1539/1439 ~ ab 100 Stück Fr. 3.55

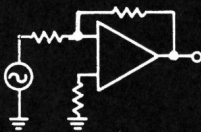

- * U_{offset} : 2,0 mV (typ)
- * U_{aus} : bis 20 Vs-s
- * «Slew rate»: 34 V/ μs
- * Geschützter Ein- und Ausgang

Für hohe Ausgangsleistung bis 9 W!

MCH 2870 CR ~ ab 100 Stück Fr. 26.-



- * I_{aus} : bis $\pm 300 \text{ mA}$
- * A_o : 200000 (typ)
- * Z_{aus} : 10 Ohm (typ)
- * Intern kompensiert

In Kürze Breitband MC 1741 = MC 1748 erhältlich.



MOTOROLA

Alle Operationsverstärker ab Lager lieferbar!
Verlangen Sie Datenblätter und Preislisten

3-Wicklungs-Transformatoren für
Widerstands-Schweissmaschine
560 kVA, 7,2 Hz
für die Schweissanlage
einer Leichtmetallwaggonfabrik

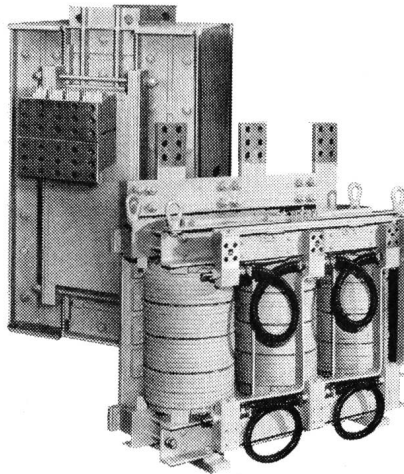

Wassergekühlter
Dreiphasen-Transformator für
transportable Gleichrichteranlage
(CERN, Genève)

In unseren Transformatoren steckt etwas Besonderes für Sie:

Nicht der Preis (obwohl auch da Anreize liegen können). Nicht die Leistung (denn auch andere verkaufen Transformatoren bis 500 kVA), sondern unser Know-how: unsere Erfahrung aus 25 Jahren. Lassen Sie sich von unseren Fachleuten kostenlos beraten!



GUTOR AG

CH-5430 Wettingen · Telefon 056 62525 · Telex 54130
Industrielle Elektronik · Transformatoren · Norm-Stahlgehäuse und Einbausysteme

Ein- und Dreiphasen-Transformatoren bis 500 kVA, Transformatoren für Widerstands-Schweissmaschinen, Nass-, Auto-, Hochstrom- und Öl-Transformatoren, Ringstell-Regel-Transformatoren, Drosselpulven, Sperrkreise, Störschutzdrosseln und Strombänder. Bitte verlangen Sie unsere Offerte!

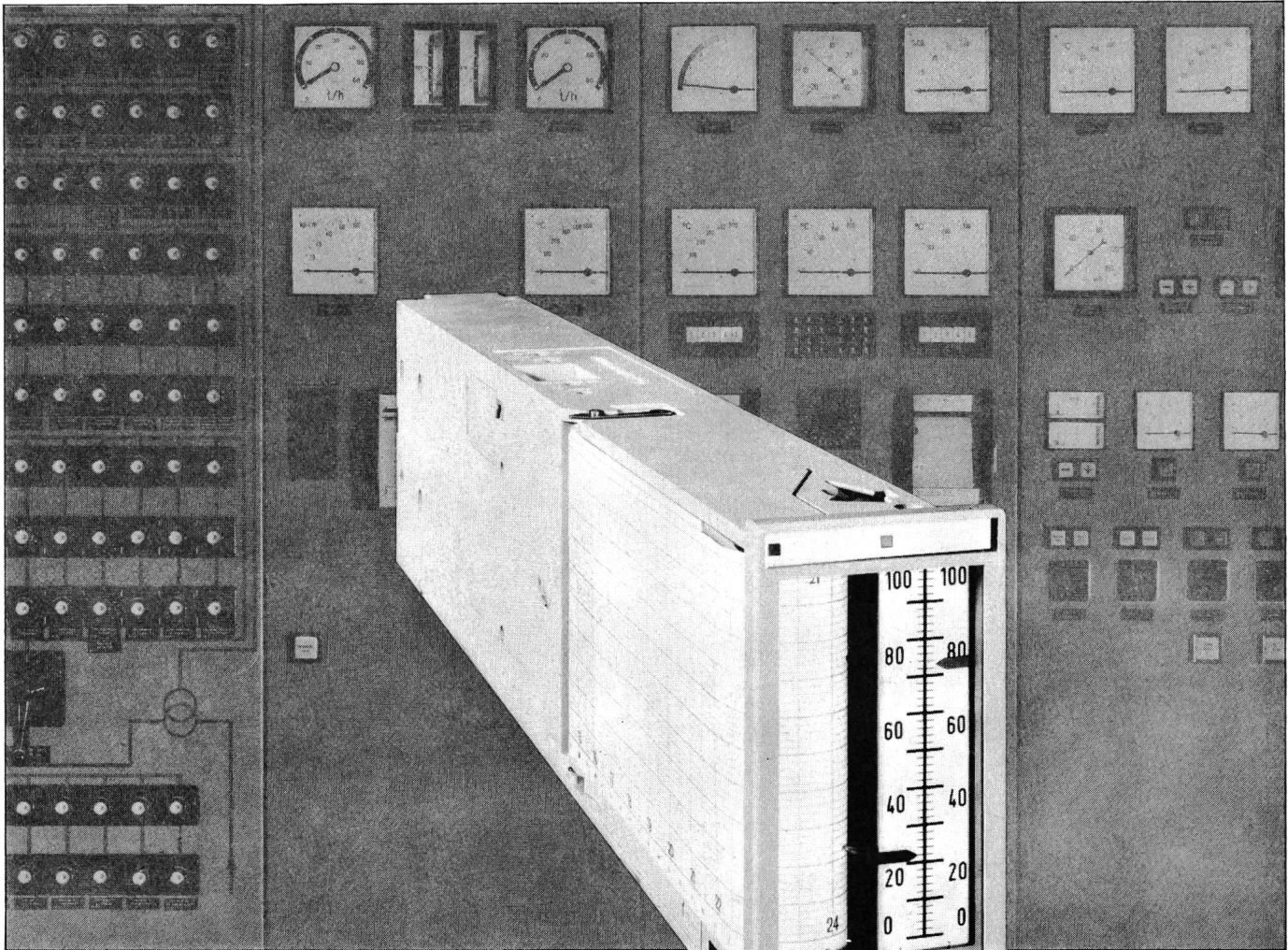

**Die Konstrukteure von
Camille Bauer sind kalte Rechner.
Wenn die sich für Makrolon entscheiden,
müssen sie gewichtige Gründe dafür haben.**

Das Chassis des neuen
Kompensations-Linienschreibers
Linax 1K1 von Camille Bauer
Messinstrumente AG, Wohlen,
ist aus Makrolon GV 30 gespritzt.

Die Camille Bauer Messinstrumente AG, Wohlen, hat einen neuen Kompensations-Linienschreiber entwickelt. Minimale Frontabmessungen, geringes Gewicht und höchste Präzision. Das war die Devise der Konstrukteure.

**Und das waren die Kriterien für die
Wahl der Spritzmasse.**

Die kompakte Bauweise des Linienschreibers Linax 1K1 hat zur Folge, dass das Chassis sehr viele Feinheiten, wie Führungen, Rippen, Winkel etc. aufweist. Das Material musste also äusserst formstabil sein. Höchste Masshaltigkeit wurde verlangt und auch die Bruchfestigkeit durfte nichts zu wünschen übrig lassen. Im Hinblick auf die elektrischen Eigenschaften spielte eine minimale Feuchtigkeitsaufnahme eine grosse Rolle. Denn: Hervorragende Isolation und Kriechstromfestigkeit waren absolut erforderlich. Da zur zulässigen Schreiber-Umgebungstemperatur von 50°C noch eine Eigenerwärmung hinzukommt, musste man sich auf eine hohe Temperatur-Beständigkeit verlassen können. Nicht zuletzt fanden auch Ver-

arbeitung, Gewicht und Preis Berücksichtigung.

**Die optimale Lösung hiess
Makrolon GV.**

Es wurden verschiedene Produkte geprüft. Darunter auch Makrolon® von Bayer. Und Makrolon GV machte das Rennen. In geradezu idealer Weise entspricht es nämlich den strengen Anforderungen, die an das Material des Schreiber-Chassis gestellt wurden. – Der glasfaserverstärkte Thermoplast Makrolon GV zeichnet sich durch eine überdurchschnittlich hohe Masshaltigkeit aus. Er zeigte sich allen geforderten statischen, dynamischen und thermischen Beanspruchungen gewachsen. Hinzu kamen das geringe spezifische Gewicht, die günstigen Verhältnisse des Festigkeitswertes zum Volumengewicht und des Preises zum Volumen. Eine Nachbearbeitung des Spritzteiles erwies sich als nicht notwendig.

Klare Marktvorteile.

Die Vielzahl hervorragender Eigenschaften, die guten Verarbeitungsmöglichkei-

ten und der günstige Preis von Makrolon GV halfen mit, das gesteckte Ziel zu erreichen. – Makrolon könnte auch Ihnen helfen, entsprechende Probleme marktgerechter, rationeller und preisgünstiger zu lösen. Benützen Sie für weitere Informationen den Coupon.



Kunststoffmesse Düsseldorf
16. – 23. Sept. 1971/Halle 3

1261/1A

Bitte senden Sie diesen Gutschein auf einem Firmenbogen an:

Aktiengesellschaft vorm. Emil Vogel,
Postfach, 8032 Zürich

Wir bitten um Zusendung des Makrolon-Prospektes

Wir bitten um Ihre technische Beratung bei folgendem Problem:

makrolon



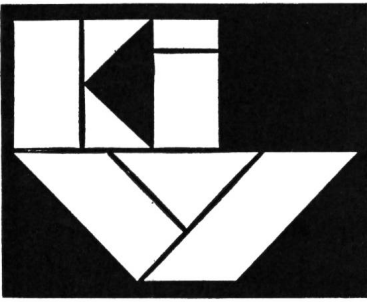

Installations-Drähte und Kabel

in verschiedenen Ausführungen für die
gesamte Elektroindustrie

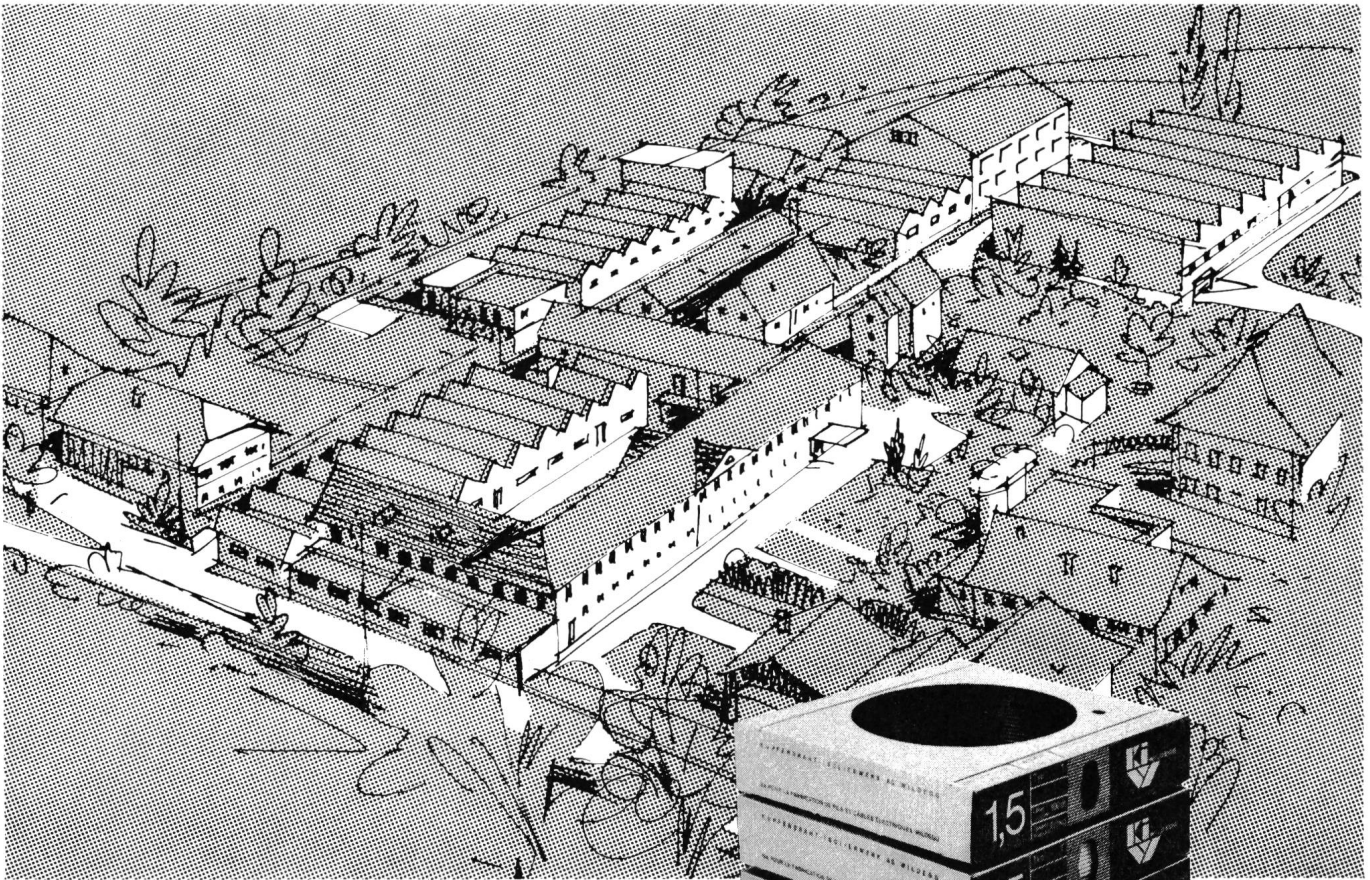

**Lackdrähte
mit hervorragenden
Eigenschaften
sind eine weitere
Spezialität
unserer Firma**

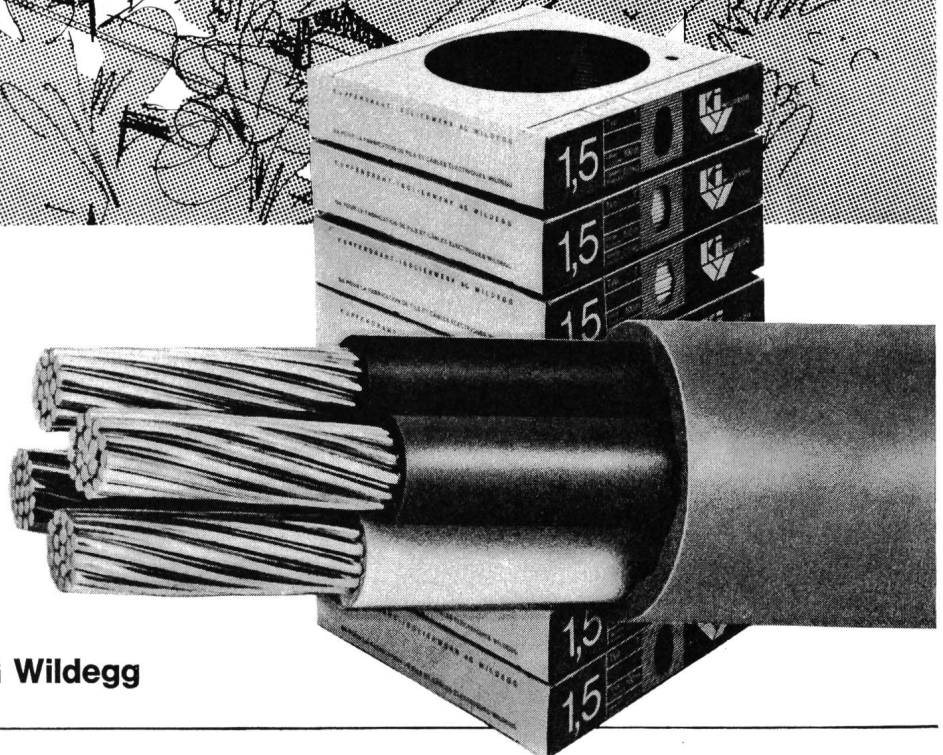

Kupferdraht-Isolierwerk AG Wildeg

Endschalter Serie M 330

Schutzart P 54

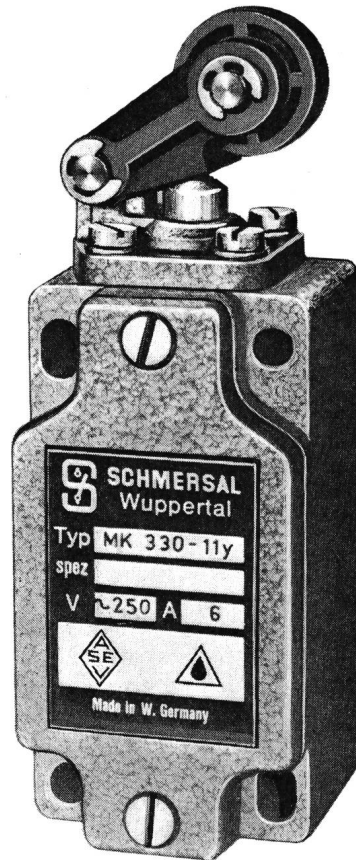

K. A. Schmersal & Co. Wuppertal

baut Tausende verschiedener Endschalter, vom kleinen Mikroschalter bis zum gussgekapselten Endschalter für 60 A. Das reichhaltige Programm umfasst auch berührungslose Magnetschalter, Schaltgeräte für den Aufzugsbau sowie Ex-Schalter und Programmschaltwerke. Mit SEV-Qualitätszeichen.

Die Präzisions-Endschalter der Typenreihe M 330 zeichnen sich durch eine besonders kompakte Bauweise aus. Das Anwendungsgebiet dieser Industrieschaltgeräte ist sehr umfassend und reicht je nach Ausführung vom normalen bis zum rauen Betrieb. Alle aussenliegenden Metallteile sind aus nichtrostendem Werkstoff gefertigt.

Der Schalteinsatz ist ein Sprungschalter (1 Schliesser/1 Öffner) mit 2 galvanisch voneinander getrennten Schaltbrücken mit Kontaktreibung und ist für 6A 250 V \sim ausgelegt. Die mechanische Lebensdauer beträgt je nach Ausführung 10^7 bis 3×10^7 Schaltungen.

Eine Vielzahl von Betätigungsorganen ermöglicht praktisch jede Anwendung.

TRACO ZURICH

TRACO TRADING COMPANY LIMITED
JENATSCHSTR. 1 8002 ZURICH TEL. 051 360711

peyer

Maxi (Sicherheit und Leistung) und **Mini** (Platzbedarf und Aufwand)

sind vereint in den Hochspannungsschaltanlagen mit Krone-Einheiten der Reihe 24 KV

Technische Daten gemäss SEV und KEMA:

max. Betriebs-
spannung: 24 KV

Nennstrom: 400 A

Prüfspannung
50 Hz, 1 min:

Phase-Phase,
Phase-Erde: 55 KV

Trennstellung: 75 KV

Stosshaltespannung
1/50 μ sec:

Phase-Phase,
Phase-Erde: 125 KV

Trennstellung: 145 KV

Nennstoßstrom: 46 KA

Kurzzeitstrom
1 sec: 18 KA

Einschalt-
vermögen: 46 KA

Ausschaltstrom
($\cos \varphi 0,7$): 400 A

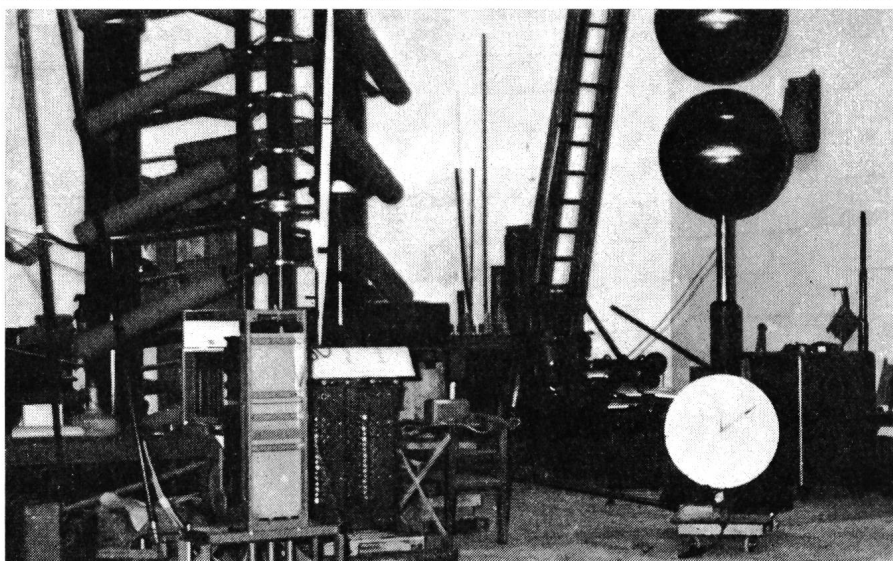
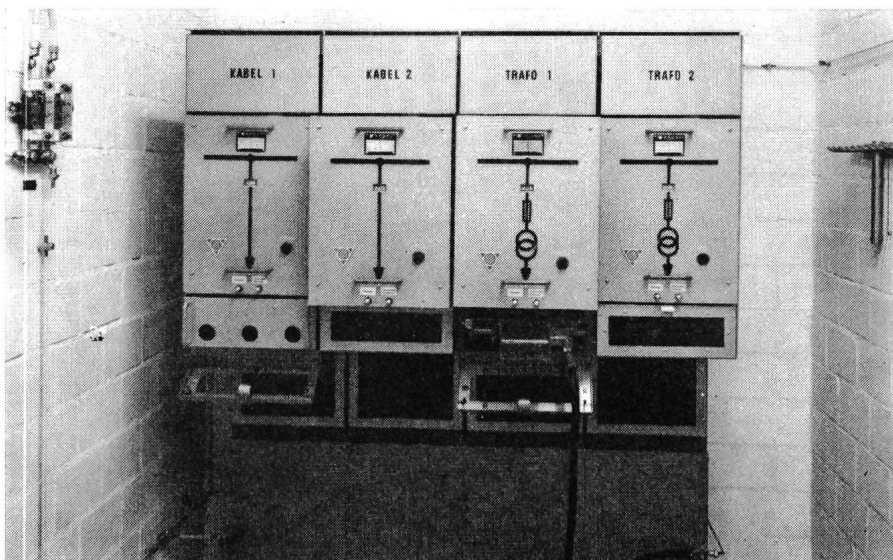

Grösste Sicherheit durch gekapselte, berührungsgeschützte Schalteinheiten mit automatischen Verriegelungen gegen Fehlmanipulationen.

Ausbau- und erweiterungsfähig = zukunftssicher.

Reduktion der Kosten durch Raumersparnis und kurze Montagezeit.



SIEGFRIED PEYER AG 8832 WOLLERAU

Telex: 75570 peyer ch

Telefon 01 76 46 46

apropos Niederspannungs-Netz:

**Das geeignetste Kabel
können Sie nur dann finden,
wenn Ihr Berater
auch alle Typen herstellt**

(wie z.B. Brugg)

DAS VOLLSTÄNDIGE KABELPROGRAMM
FÜR NIEDERSpannungs-NETZE:

PPb Haftmasse-Papierbleikabel
TT (Tdc) Thermoplastkabel
TPb Thermoplast-Bleikabel
TKT Ceanderkabel
Tsp Thermoplast-Spezialkabel

alle Typen als Einleiterkabel oder Mehrleiterkabel
mit runden massiven Elektrolytkupferdrähten oder
mit verseilten Elektrolytkupferdrähten oder
mit runden verseilten Aluminiumdrähten oder
mit sektorförmigen massiven Aluminiumdrähten
in Querschnitten von 1 bis 1000 mm²
mit Armierung und Korrosionsschutz in allen Ausführungen

DAS KABELPROGRAMM AUS BRUGG

Brugg – für unsichtbare Sicherheit



Kabelwerke Brugg AG
5200 Brugg, 056-41 11 51

Schmalautomaten S 150 schützen Ihre Leitungen und Geräte

in Industrie, Gewerbe und Haushalt

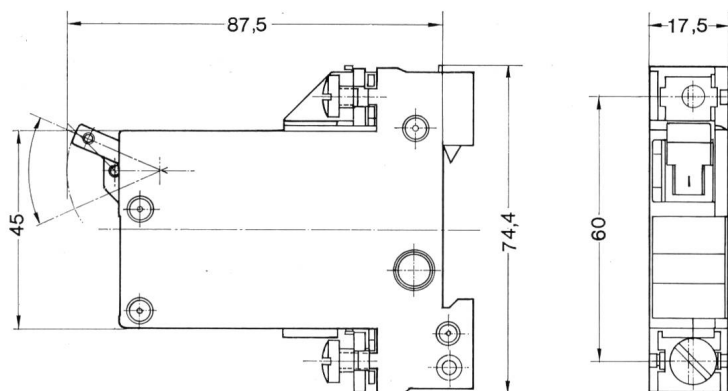
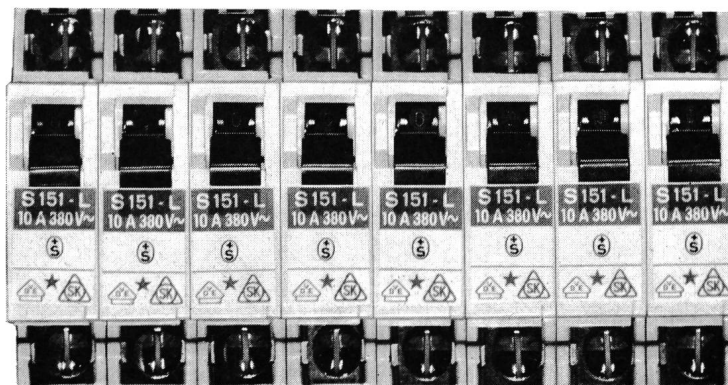

Technische Daten

1-, 2- und 3polig	mit und ohne Nulleitertrenner mit und ohne Hilfsumschaltkontakte
für Leitungsschutz	2 bis 25 A
für Geräteschutz	0,5 bis 50 A
Nennspannung	380 V~, 220 V—, 440 V—

Kurzschlusschaltvermögen bis 5000 A
Schalttafelklemmen für durchgehende Sammelschienen
Befestigungsplatten und Abdeckhauben für
Aufbaumontage

Hauptmerkmale

Schnellbefestigung auf Normschiene
Kleine Abmessungen
Von allen europäischen Prüfstellen anerkannt und
zugelassen
Weltweiter Kundendienst

Verlangen Sie Unterlagen oder Ingenieurbesuch.
Es lohnt sich.

BBC
BROWN BOVERI

Aktiengesellschaft Brown, Boveri & Cie., 5401 Baden

Zweigbüros in Baden, Basel, Bern, Lausanne, Zürich

147549 VI

Schnellverleger nichtrostend

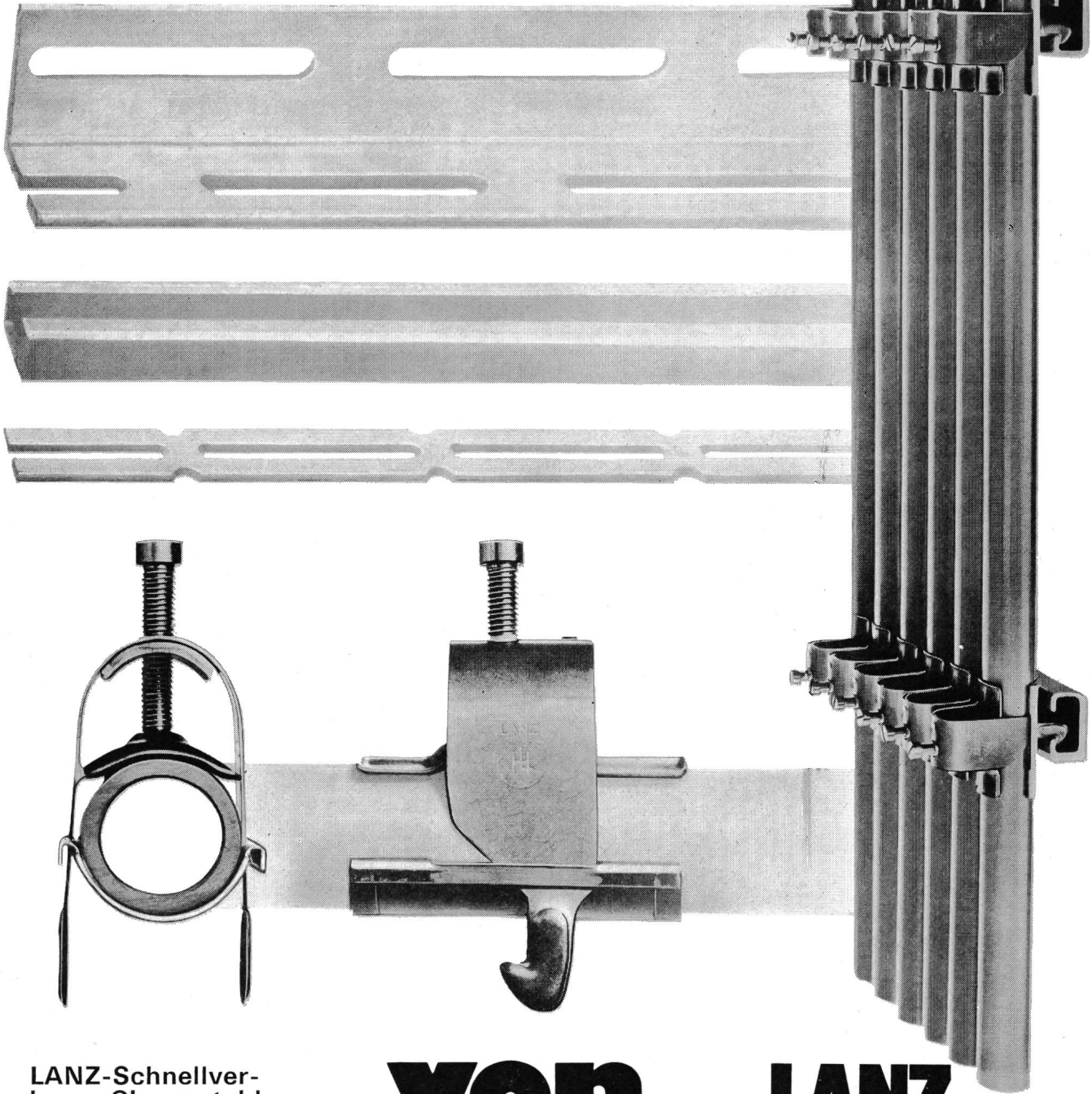

LANZ-Schnellverleger. Chromstahl, antimagnetisch. Zeit- und platzsparende Montage. Einfache Lagerhaltung, da für alle Durchmesser (8-60 mm) nur sechs Grössen. LANZ-Schnellverleger bewähren sich auch in feuchten Räumen.

von

Hermann Lanz AG
CH - 4853 Murgenthal
Schweiz
Fabrik für elektro-
technische Artikel
und Metallwaren
Telefon 063 9 25 25
Telex 68305 lanzch

LANZ

75 Jahre marktorientiertes Unternehmertum



Chr. Gfeller AG, 3018 Bern

Lösung aller Probleme der Isolationskoordination durch BBC-Überspannungsableiter

Sie erreichen dadurch:

- Sicherheit der Energieversorgung
- Senkung der Anlagekosten durch die Wahl eines niedrigeren Stosshalteniveaus

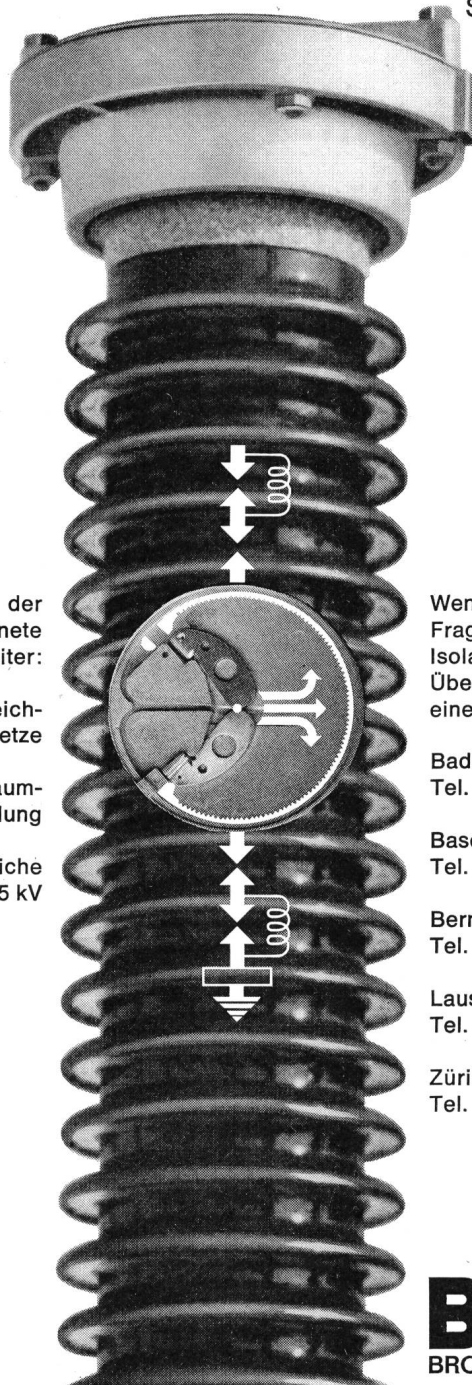

Für alle Bedürfnisse der geeignete Überspannungsableiter:

Für Wechsel- und Gleichstromnetze

Für Freiluft- und Innenraum- aufstellung

Für alle Spannungsbereiche von 380 V bis 765 kV

Wenden Sie sich bitte für alle Fragen aus dem Sektor der Isolationskoordination und des Überspannungsschutzes an eines unserer Verkaufsbüros:

Baden
Tel. 056 / 2 71 77 oder 056 / 75 52 91

Basel
Tel. 061 / 22 14 60

Bern
Tel. 031 / 25 39 22

Lausanne
Tel. 021 / 25 75 25

Zürich
Tel. 051 / 48 52 70

BBC
BROWN BOVERI

Aktiengesellschaft Brown, Boveri & Cie., 5401 Baden

Neue Schütze DIL: Jedes Detail gut durchdacht

„Es geht
auch

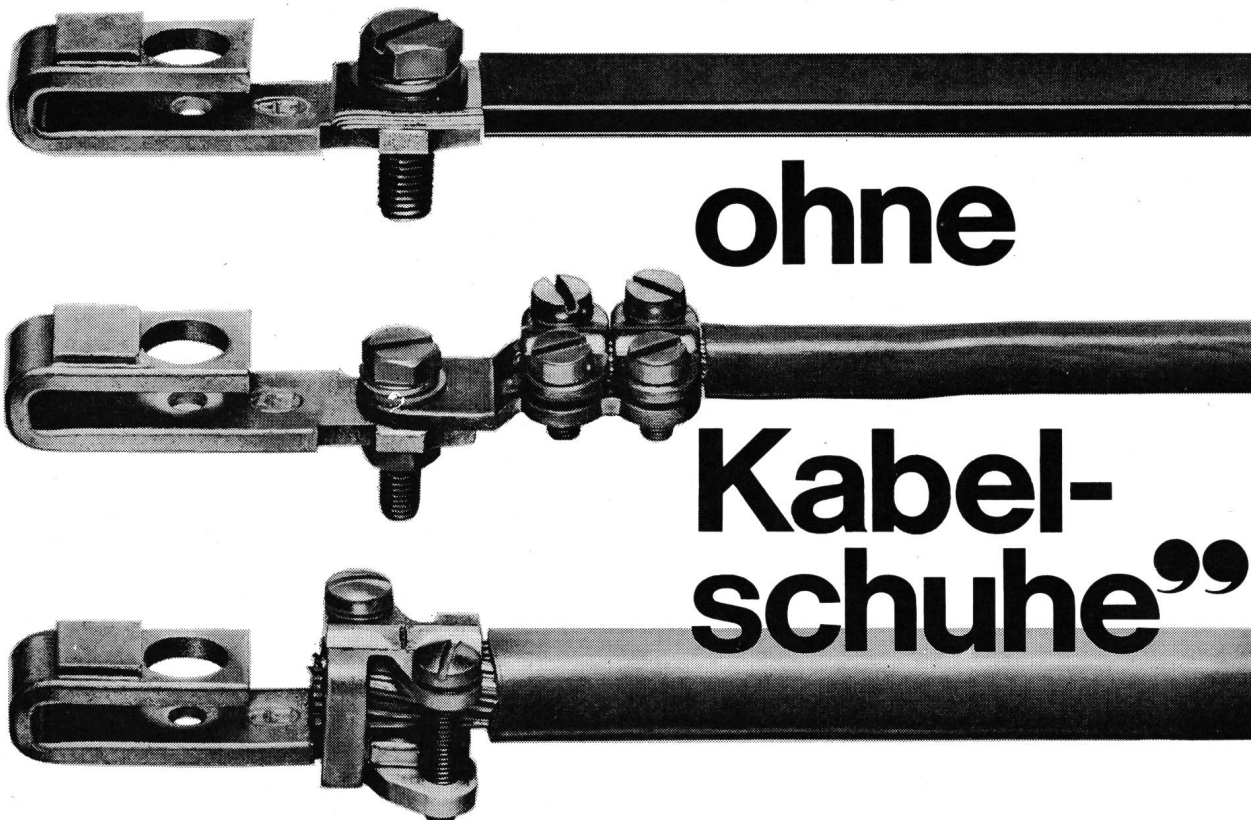

ohne

Kabel-
schuhe”

68/2

**Wie auch immer ein ordentliches Leitungsende
Ihrer Meinung nach aussehen muss:**

Die Anschlussklemmen der neuen Schütze DIL passen.

Bei mehr- und feindräftigen Leitungen sind noch nicht einmal mehr Kabelschuhe notwendig. Ein Vorteil, der die Montage wesentlich vereinfacht. Wenn aber auf Kabelschuhe nicht verzichtet werden kann: Die Anschlussklemmen lassen sich durch geringfügige Änderungen schnell dafür herrichten.

Das Anschliessen von Kupferband, Kupferschienen oder mehrdräftigen Leitungen mit Hülsen bereitet ebenfalls keine Schwierigkeiten. Ja, für Wendeschaltungen z. B. können sogar je

Klemme ein Kupferband und eine mehrdräftige Leitung zugleich angeschlossen werden.

Anschlussklemmen — nur eines der vielen, gut durchdachten Details einer neuen und überzeugenden Schützkonzeption. Für alle Schütze DIL gilt selbstverständlich: Gerätelebensdauer = Maschinenlebensdauer.

Fordern Sie ausführliche Informationen an.

Unsere Industrieschaltgeräte sind SEV-geprüft



KLÖCKNER-MOELLER AG

Hauptverwaltung:
8307 Effretikon, Bahnhofstrasse 28, ☎ (052) 32 24 21

Techn. Aussenbüros:

3000 Bern, Cäcilienstrasse 21, ☎ (031) 45 34 15
8603 Schwerzenbach, Zielackerstrasse 1, ☎ (051) 85 44 11
1000 Lausanne, Chemin du Martinet 28, ☎ (021) 25 37 96

Zukunft mit CMC

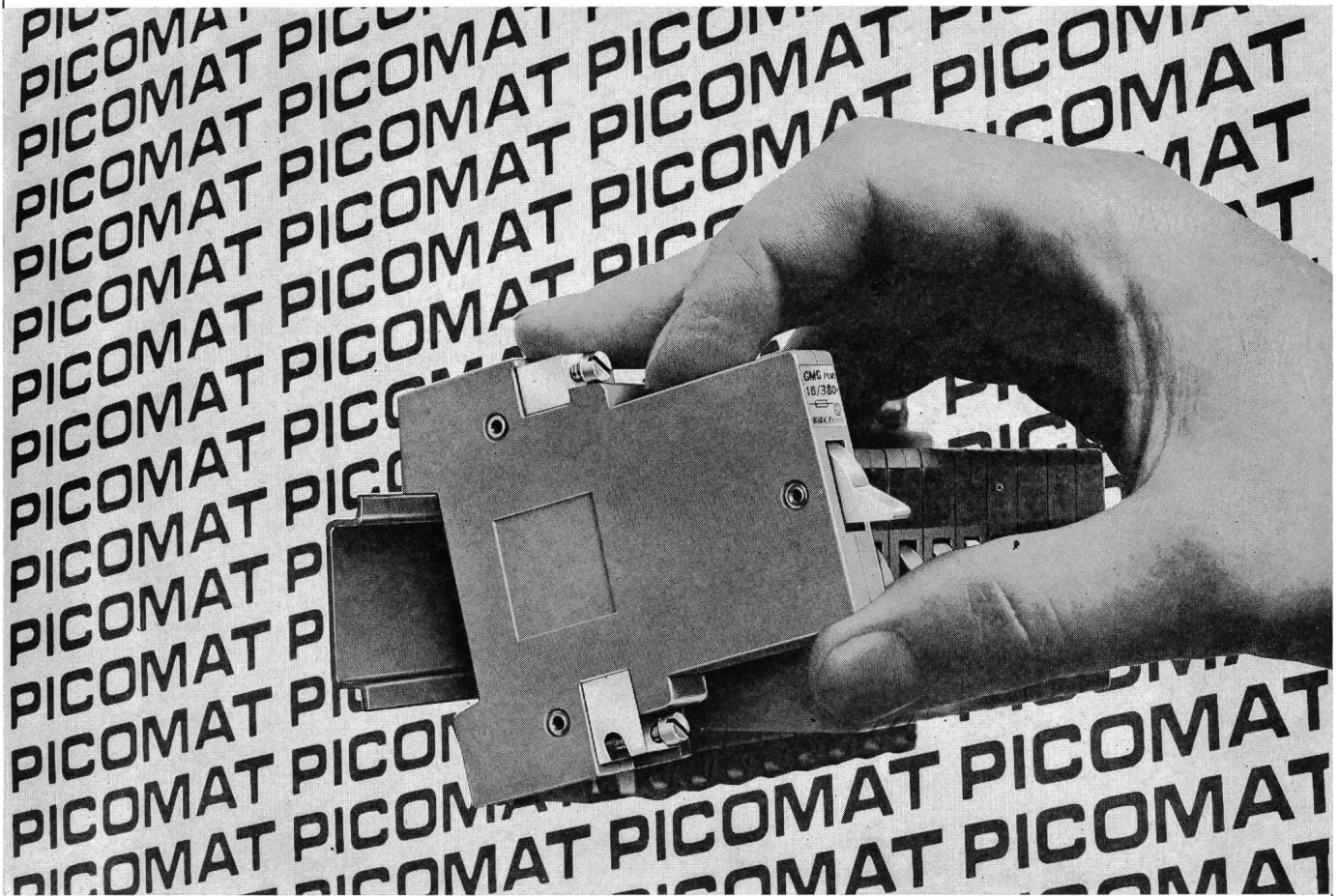

Sicherungsautomat «Picomat»

Kennen Sie ihn, den neuen Sicherungsautomaten Picomat? Installieren Sie ihn? Wissen Sie etwas über seine Vorteile?

Hier einige:

Kleinste Abmessungen, Breite nur 17,5 mm mit Nullleiter, ohne Nullleiter sogar nur 11,7 mm! Einfaches Trennen des Nullleiters durch Drehen der gelben Nullleiterschraube.

Absolut berührungssicher, einfach zu betätigen. Keine Montagearbeit, nur aufschnappen, ohne jedes Werkzeug.

Zwei verschiedene Ausführungen, Typ PL für Haushalt und Wohnungen, Typ PLV für Industrie und Gewerbe.

Warum noch Schraubsicherungen?

CMC

Carl Maier + Cie

Elektrische Schaltapparate und Steuerungen

8201 Schaffhausen

Telefon 053-8 16 66

Höchste elektrische und magnetische Ansprüche...

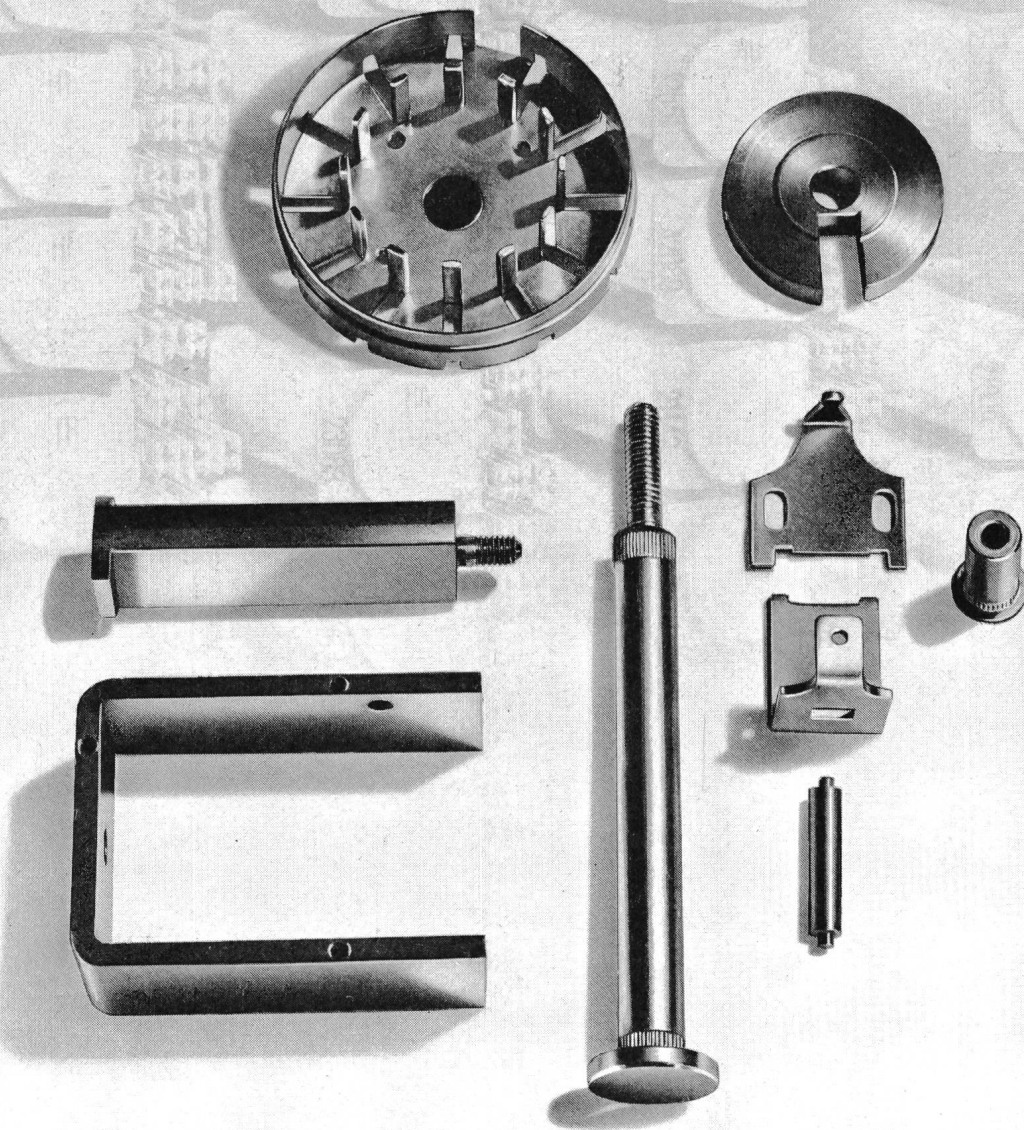

...erfüllt alterungsbeständiges Magnetweicheisen von DT!
 (Entsprechend R Fe 80 nach DIN 17405.) Koerzitivfeldstärke max. 1 Oersted. Für spanlose
 Bearbeitung: **DTR-M**, lieferbar als Bänder, Flachstäbe und Profile.
NEU, für spanabhebende Bearbeitung: **DTR-MA**, Automatenqualität in Form von Rund-, 4kant-,
 6kant- und Profilstäben. **DTR-MA**, das Magnetweicheisen, auf das die Decolleteure schon seit langem
 warten! Unser neuer Prospekt vermittelt Ihnen alles Wissenswerte über die
 beiden Sorten **DTR-M** und **DTR-MA**. Verlangen Sie ihn bei
Vereinigte Drahtwerke AG, Verkauf 1, 2501 Biel (Schweiz), Telefon (032) 2 74 11

Bon:Einsenden an
Verzinkerei Zug AG, Postfach, 6301 Zug Telephone 042 3313 31 Ich wünsche eine gesamte
Dokumentation Ich wünsche kurzfristigen
Vertreterbesuch

24

Name _____

Adresse _____

PLZ, Ort _____

Qualität



Aus Zug kommt... Automation in Küche und Waschküche. Fortschrittliches Haushalten mit modernen Apparaten. Zeit- und Kraftersparnis. Erleichterung und mehr Lebensfreude für die Hausfrau. Aus Zug kommen Produkte, die zum Begriff geworden sind. Namen wie Unimatic und Adora. Aus Zug kommt... alles zur Rationalisierung des Waschtages – Waschautomaten für höchste Ansprüche, Waschautomaten für Waschküche und Etage, Wäschetrockner für rasches und schonendes Trocknen, Bügelmangen für müheloses Glätten. Aus Zug kommt... vieles zur Vereinfachung der Küchenarbeit – Geschirrspülautomaten, freistehende und Einbaumodelle. Und für die Kleinküche platzsparende Tischgeschirrspüler mit erstaunlich grossem Fassungsvermögen und erstaunlich niedrigem Preis. Haushalthilfen, auf die jederzeit Verlass ist.

Denn aus Zug kommt... Sicherheit, Zuverlässigkeit, Qualität, Zuger Qualität.

Verzinkerei Zug AG, 6301 Zug, Telephone 042 3313 31

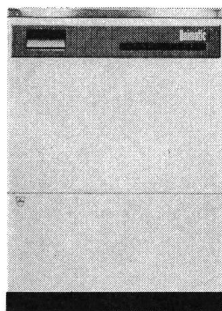

Vollautomatische
Waschmaschinen Unimatic

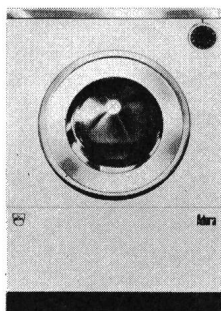

Vollautomatische
Waschmaschinen Adora

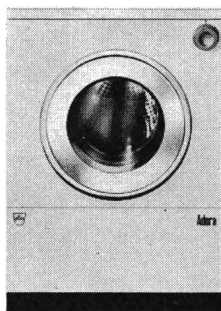

Automatischer
Wäschetrockner Adora

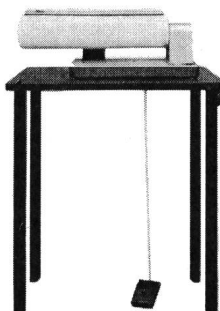

Haushalt-Bügelmange
Adora

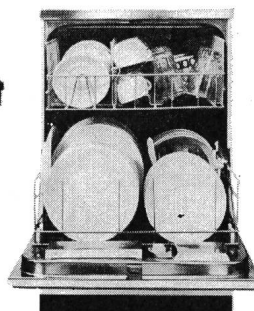

Vollautomatische
Geschirrspüler Adora

E-M

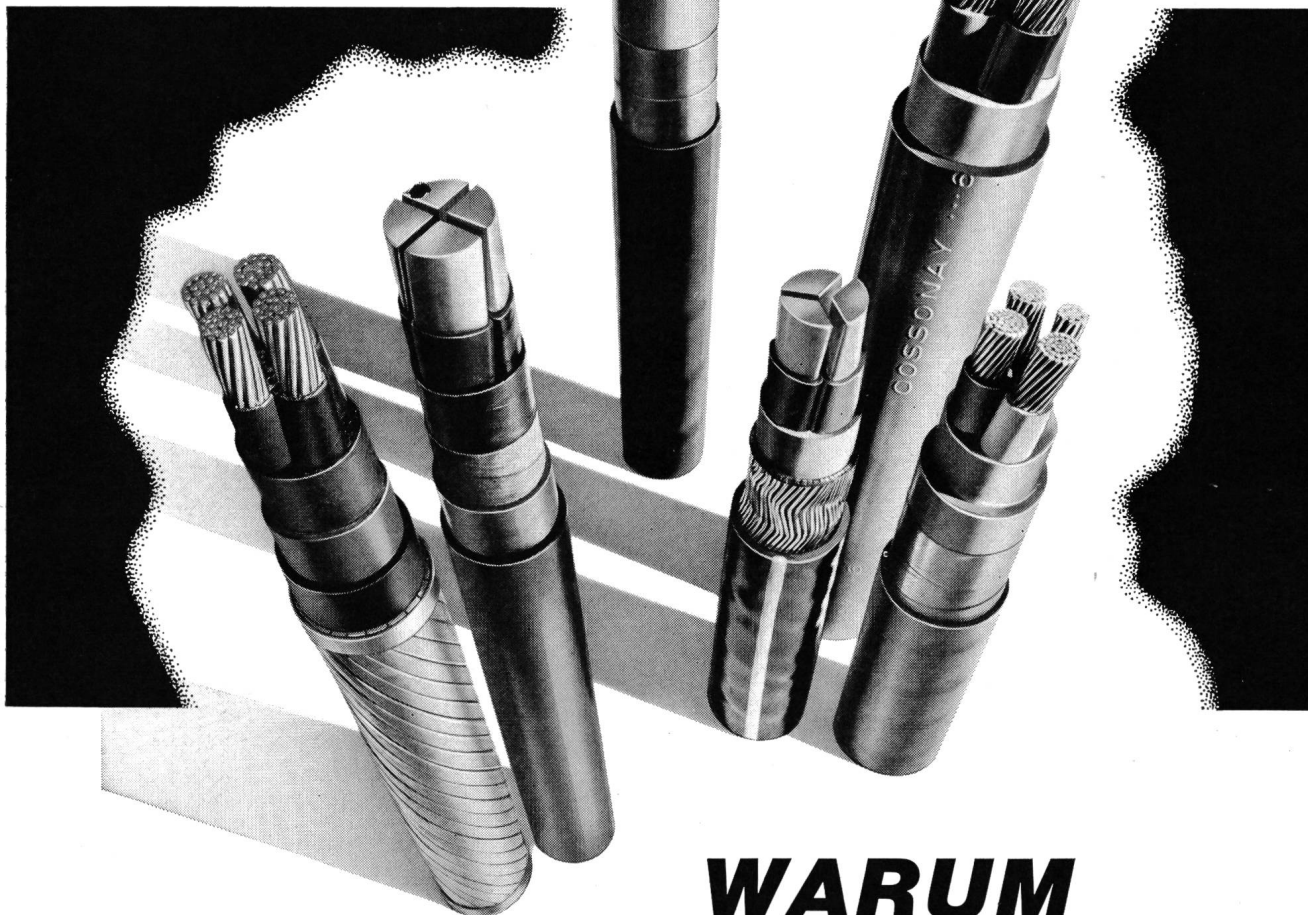

WARUM

KABEL MIT ALUMINIUMLEITERN ?

Verlangen Sie unseren Katalog und unverbindliche Auskünfte durch unsere Fachleute.

POURQUOI DES

CABLES AVEC CONDUCTEURS EN ALUMINIUM ?

Demandez notre catalogue et des renseignements sans engagement à nos spécialistes.

ELEKTRO-MATERIAL AG

ELECTRO-MATERIEL S.A.

ZÜRICH	051	42 03 33
BASEL	061	35 66 60
BERN	031	25 56 11
GENÈVE	022	24 73 67
LAUSANNE	021	22 26 65
LUGANO	091	2 07 71

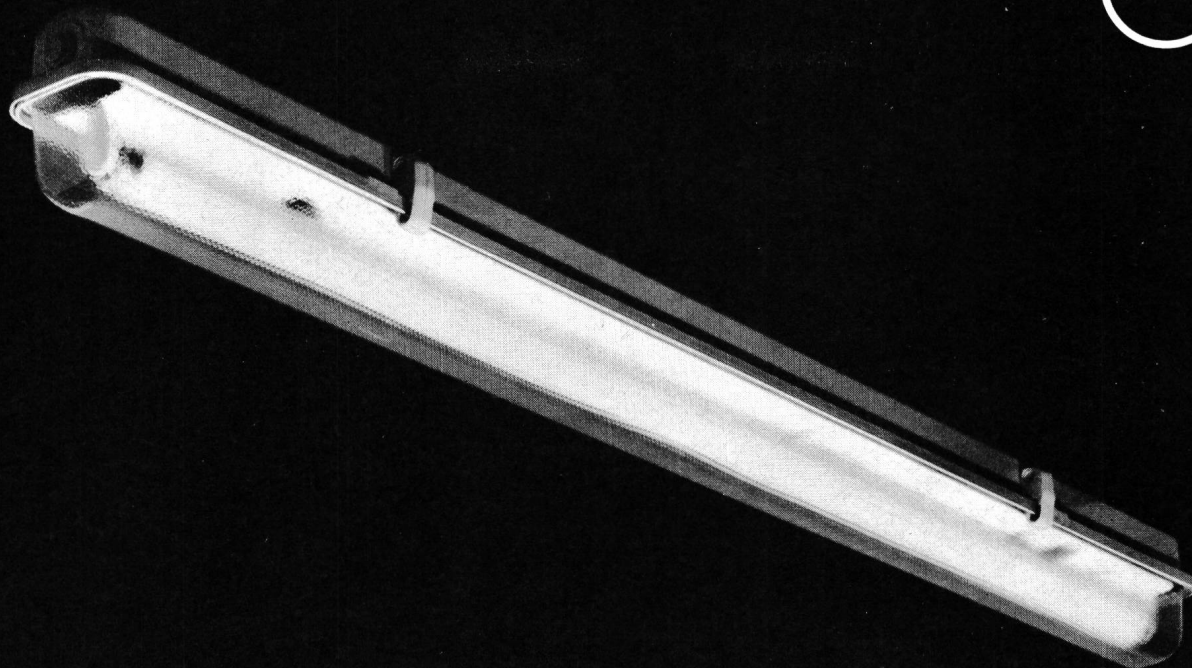

FK 10 Isolierstoff-Nassraumleuchten bieten Vorteile

in der vereinfachten Montage (durch nur eine Person) als Decken-, Pendel- und Wandleuchten in Einzel- oder Reihenmontage. Der Lam-penträger mit kompletter elektrischer Einheit kann ohne Demontage des Isolierstoffgehäuses und somit ohne elektrische Unterbrechung des Lichtbandes aus der Reihenmontage herausgenommen werden. Verlangen Sie unsere ausführliche Unterlage 10.19 über Kandem-Leuchten.

Camille Bauer Aktiengesellschaft, 4002 Basel
Elektrotechnische Artikel en gros

**camille
bauer**

Geschäftsstellen in
Bern, Genève, Lugano, Neuchâtel, Zürich



SYMALEN® und SYMADUR®
Kabelschutzrohre

Doppelsteckmuffen mit Profilgummiringen
Endmuffen
Endkappen
Rohrbogen
Übergangsstücke
Einführungsrohre usw.

® = eingetragene Schutzmarken

AG FÜR SYNTHETISCHE PRODUKTE 8022 ZÜRICH
TELEFON 051 27 2133 / 27 37 30

70.8.1

Eine praktische Lösung...

die NH-Vertikalsicherungen

TRIBLOC



250-400-600 A

**Können unter Spannung
montiert werden ohne irgend-
welche Gefahr für das Personal**

Einfache und rasche Montage

**Elemente können untereinander
ausgewechselt werden**

Bedeutender Platzgewinn

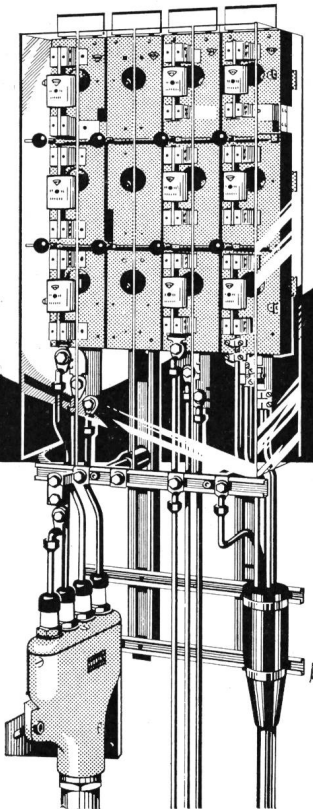
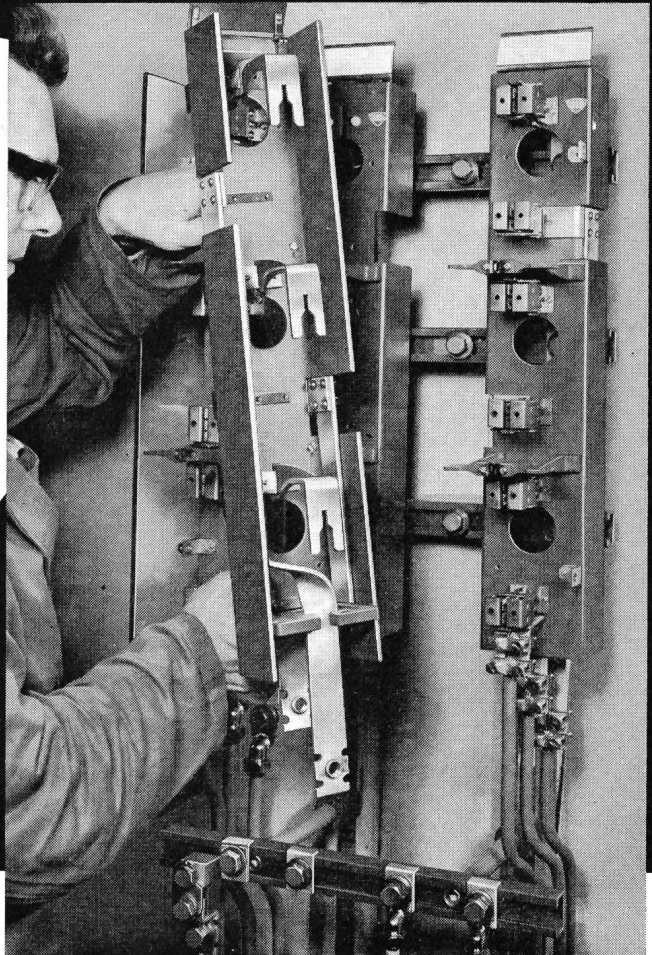

GARDY SA GENÈVE

TEL. (022) 25 02 26

**FABRIK ELEKTRISCHER APPARATE
FÜR HOCH- UND NIEDERSpannung**

VON ZENT NEU

A/F



Korrosion besiegt
im besten Boiler
den es je gab:
innen doppelt
vakuumemalliert.

Auskunft und
Unterlagen durch
Zent AG Bern
3072 Ostermundigen
031 51 14 11

PANDUIT

Kabelbinder STA-STRAP®

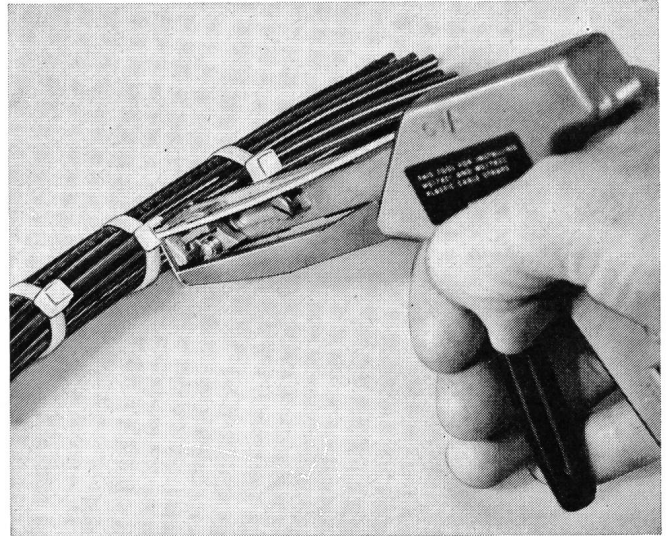

- ▶ Patentierter Selbstverschluss, ohne Metallzungen; kein Verdrehen notwendig
- ▶ Nylon-Zytel 6/6 für Betriebstemp. -40° bis +85°C
- ▶ MIL- und NASA-geprüft
- ▶ Lösbar vor endgültigem Spannen (für Kabeltausch oder nachträgliches Einziehen)
- ▶ Saubere, schnelle Verdrahtung von Hand oder mit Panduit-Montagewerkzeug (gleichmässige, voreingestellte Spannung)

Type	Kabelbaum max. Ø mm	Zugfestigkeit kp	Abmessungen mm	Form
SST1M-	20	8	2,4 x 102	
SST1,5M-	30	8	2,4 x 140	
SST1,5I-	30	15	3,4 x 140	
SST2S-	45	22	4,5 x 172	
SST3I-	75	15	3,4 x 280	
SST3S-	75	22	4,5 x 280	
SST4S-	100	22	4,5 x 380	
SST4H-	100	57	7,6 x 376	
SST8H-	200	57	7,6 x 700	
SSC2S-	45	22	4,5 x 187	
SSC4S-	100	22	4,5 x 395	
SSC4H-	100	57	7,6 x 390	
SSM2S-	45	22	4,5 x 172	
SSM4S-	100	22	4,5 x 380	

- ▶ Komplettes Programm von Panduit-Montagezubehör
- ▶ Einsparungen bis 40% des bisherigen Aufwandes
- ▶ Grossmengen ab Lager Zürich lieferbar
- ▶ Verlangen Sie Preisliste, Prospekte und Muster

Interelectronic

Interelectronic E. Oertli, Kirchenweg 5
8032 Zürich, Tel. 051/34 84 47

MIT UNSEREN MULTI-VAPOR LAMPEN SEHEN RUGBY-FANS IN LITTLE ROCK JEDEN MATCH VIEL BESSER, AUCH WENN SIE IHN ZUHAUSE VERFOLGEN.

Seit dem letzten Jahr leuchten im Stadion von Little Rock, Arkansas, 326 General Electric Multi-Vapor Lampen. Und seither haben die Rugby-Fans der umliegenden Universitäten kein Spiel mehr verpasst.

Ob sie nun das Spiel von den Rängen verfolgen oder bequem vor dem Fernseh-Apparat sitzen: im Licht der 1500-Watt G-E Multi-Vapor Lampen haben sie mehr vom Spiel. Und die Leute, die den Strom für das Stadion bezahlen, sind auch begeistert, weil die Unterhalts- und Betriebskosten gesunken sind. Denn: verglichen mit den 1000-Watt Multi-Vapor Anlagen sparen General Electric 1500-Watt Multi-Vapor Lampen genau 20% der Anschaffungs- und Betriebskosten ein. Die Lichtleistung von 150000 Lumen ist dabei um die Hälfte höher als bei 1000-Watt Multi-Vapor Lampen.

Und die Lebensdauer – rund 1500 Stunden – sichert im Durchschnitt während 3–5 Jahren ein helleres Stadion.

Sie müssen wohl kaum ein Stadion erhellen. Aber vielleicht einen Fabrikationsbetrieb oder ein Einkaufszentrum.

In diesem Fall wenden Sie sich am besten an Ihren G-E Lampen-Lieferanten. Verlangen Sie von ihm weitere Auskunft über Multi-Vapor Lampen oder schreiben Sie an:

International General Electric
21, rue du Rhône, 1204 Genf

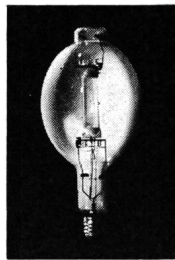

Immer mehr Leute wissen –
General Electric weiss mehr über Licht.

GENERAL  ELECTRIC

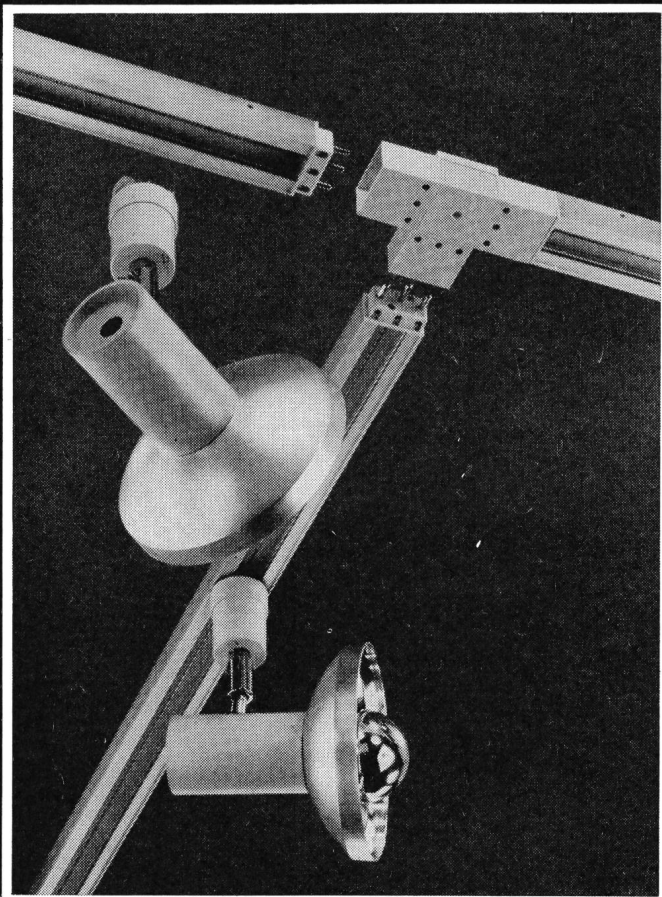
BAG**Stromschienen
System Litetrac**

BAG-Strahler mit Adaptern können an jedem Punkt des Stromschienen-Systems Litetrac mechanisch und elektrisch variabel ohne Werkzeug angeschlossen werden.

BAG Bronzwarenfabrik AG

5300 Turgi, Tel. 056 / 3 11 11

8023 Zürich, Konradstr. 58, Tel. 051/44 58 44

8023 Zürich, Pelikanstr. 5, Tel. 051/25 73 43

3007 Bern, Schwarztorstr. 123 + 126, Tel. 031/25 30 22

1003 Lausanne, Rue St-Martin 18, Tél. 021/23 76 82

6600 Locarno, Palazzo S.E.S., Tel. 093/7 61 82

BAG Bronzwarenfabrik AG 5300 TURGI

Ich wünsche Prospektmaterial über
BAG Stromschienen-System Litetrac

Name _____

Ort _____

Strasse _____

Motorpotentiometer

Servo-Potentiometer
für selbstab-
gleichende Brücken
Gleichstrom-Prinzip
mit Ring- und Wendel-
potentiometer
Motor, Getriebe und
Rutschkupplung in
einer Konstruktions-
einheit
Prospekt H 15 auf
Anfrage

INTERSTAR AG 6300 ZUGFridbach 1
042 / 21 32 55**NOVOSIT-Leistenklemmen**

unzerbrechlich, biegsam, 12polig
Klemmen und Schrauben aus Messing vernickelt

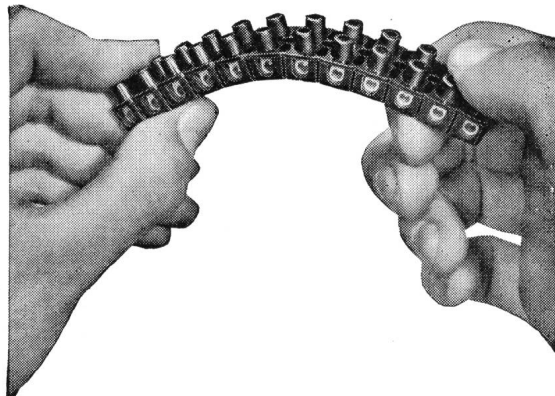

Originalpackungen zu 20 12polige Leisten
Grösse I Mignon 1 mm², Bohrung 2,5 mm
Grösse II normal 1,5 mm², Bohrung 3,5 mm
Grösse III mittel 4 mm², Bohrung 4,5 mm
Grösse IV gross 6 mm², Bohrung 5,5 mm

Verlangen Sie bei Ihrem Grossisten ausdrücklich
NOVOSIT-LEISTENKLEMMEN mit SEV-Kontrollmarken

Novoplast

4323 WALLBACH AG, Telephon (061) 88 41 81

Schaltuhren

mit hoher Ganggenauigkeit
(Synchronuhren mit Gangreserve)

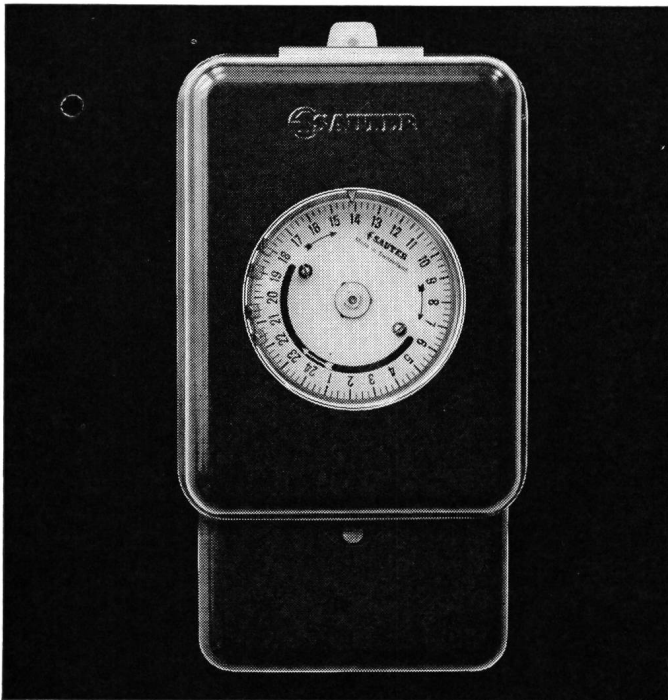

Die hohe Ganggenauigkeit der elektrischen Schaltuhren Typ ZYE und Typ CYE erübrigt jedes Nachstellen der Uhr auf Jahre hinaus.

Weder Temperaturschwankungen noch mechanische Belastungen des Werkes können den dauernd gleichmässigen Lauf der Schaltuhr beeinflussen. Stromausfälle unter 36 Std. werden vom Uhrwerk durch ein spezielles System ohne Umschaltung überbrückt, so dass keine Verzögerung entstehen kann. Dank der vielen Schalterkombinationen lassen sich die kompliziertesten Schaltprogramme mühelos erfüllen. Ein steingelagertes Echappement mit Paletten-Anker garantiert einen störungsfreien Lauf und eine lange Lebensdauer.

1157



SAUTER

Fr. Sauter AG 4000 Basel 16
Fabrik elektrischer Apparate
Telephon 061-32 44 55, Telex 62260

Technische Büros in Aarau, Bern, Renens, St. Gallen, Zürich

EUCHNER

— Präzision - kontaktsicher —

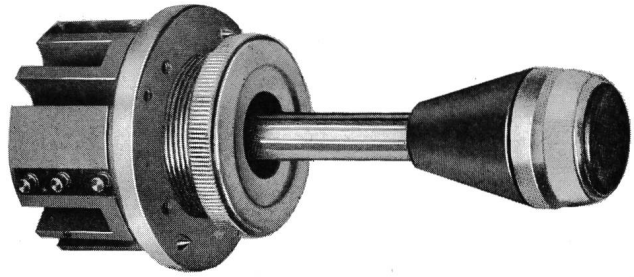

Windrosen-Schalter und -Taster

- als Schalter
 - als Taster
 - als Schalter und Taster kombiniert
- WKT 1 2 3 4 V D Z WKS 1 2 T 3 4

«V» mit mech. Verriegelung
«D» mit Tastkontakt im Griff
«Z» mit Mittelstellungskontakt

Einbauloch M 30×1, Gerätedurchmesser 48,
Länge des Schalt-Tasthebels 70.

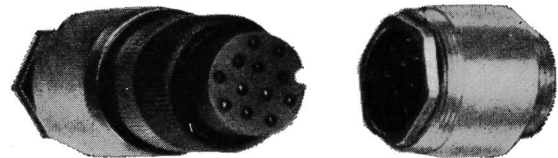

Öl- und druckwasserdichte Gerätesteckverbindungen Kupplungen

mit Buchsen- oder Stiftstecker für Panzergewindeanschluss — Schutzart P 55 — 4-, 7-, 8-, 12- und 19polig. Die Solidität erlaubt den Einsatz unter allerhärtesten Betriebsbedingungen, z. B. an Werkzeugmaschinen.

Winkelstücke für Installationszwecke, druckwasserdicht.



auch berührungslos

auch berührungslos



Einfach- und Mehrfach-Grenztaster

— Präzisions-Nockenschalter-Endschalter —

Die Schaltpräzision und hohe Lebensdauer sind sprichwörtlich. Weltweit im Einsatz.

Diverse Typenserien SEV- und CSA-geprüft

MEGATECHNIC JUCHLI & CO.

8006 Zürich Tel. (01) 26 32 88 Beckenhofstrasse 70



Feller- Lichtregler

Helligkeit nach Wunsch

für Glühlampen von 40 bis 440 Watt

an Stelle eines gewöhnlichen Schalters einbaubar
mit SEV-Sicherheitszeichen 
radioentstört

Erhöhter Bedienungskomfort: Ein Druck auf den Regulierknopf
bewirkt das sofortige Ein- oder Ausschalten in jeder Reglerstellung

Adolf Feller AG CH-8810 Horgen Telefon (051) 82 16 11

Feller



Lükon

roto-roster

+ Patent und ausländ. Patente

Ein Toaster der völlig gleichmässigen Toast erzeugt und die
Toaststücke automatisch laufend zur Kontrolle vorlegt.

Ein Toaster auf dem ohne Umstellung Spiegelei mit oder
ohne Schinken, Bratwurst und alle anderen Fleischstücke
auf dem Teller zubereitet werden können.

Ein Toaster auf dem Sie unter anderem ebensogut Rame-
quins und Fruchtekuchen zubereiten, wie Raclette, Käse-
schnitten, und zwar in 3—6 Minuten.



FABRIK FÜR ELEKTROTHERMISCHE APPARATE
PAUL LÜSCHER, CH 2575 TÄUFFELEN
☎ (032) 86 15 45 Telex 343 24

FAVAG SA NEUCHATEL

est depuis plus de 100 ans spécialiste de la distribution horaire et sonore. Favag équipe collèges, usines, bâtiments administratifs, hôpitaux, gares, aéroports, hôtels, restaurants, grands magasins, supermarchés, etc. Favag a conçu une nouvelle horloge-mère à quartz appelée

CRISTALTIME

dont la variation de marche n'excède pas 5/100 seconde en 24 heures. Cristaltime est construite en éléments-modules séparés et superposables, ce qui lui confère une flexibilité constante. Cristaltime grandit avec les besoins de l'entreprise.

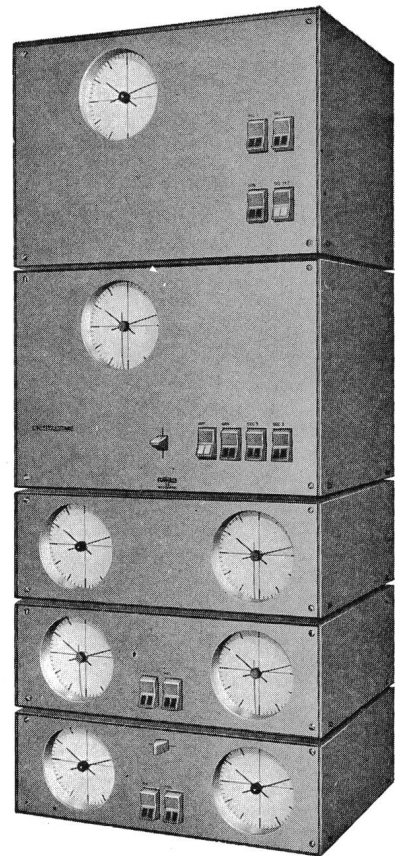

FAVAG

AGRO



hilft Ihnen mit durchdachten
und ausgereiften Bauteilen

Spannfedern

zum Fixieren von Rohren in Mauerschlitzten

- für Schlitzbreiten von 25-80 mm
- für gefräste oder gespitzte Mauerschlitzte
- für alle Elektroplastikrohrgrößen
- für 1-4 Rohre in einem Schlitz
- rasche Montage, keine Wartezeiten

Wir lösen Ihre
Installations- und
Anschlussprobleme

Rufen Sie uns . . .
Tel. 064 47 21 61/62

AGRO
AG

CH-5502 Hunzenschwil

Unsere neue Quarz-Mutteruhr steuert die Neben- und Stempel- uhren.

Einige technische Daten:
Tägliche Ganggenauigkeit:
2/1000 sec.
Steuervermögen:
30 Minuten-Nebenuhren
oder 30 Sekunden-Nebenuhren
Speisung:
Netz 110/220 V, 50 bis 60 Hz
Eingebaute Gangreserve:
4 Stunden

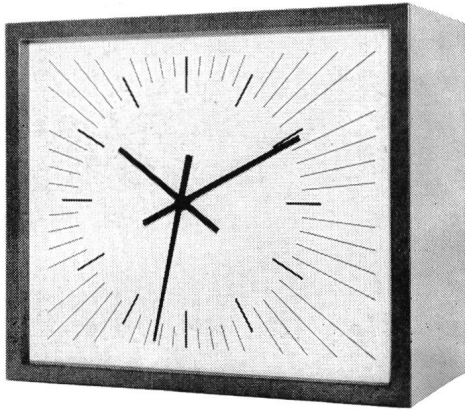

TOCHTERGESSELLSCHAFT DER EBAUCHES SA
 **OSCILLOQUARTZ SA**
CH-2002 Neuchâtel 2 Schweiz
Tel. 038 25 85 01, Telex 3 53 15

Höchste Genauigkeit bei günstigstem Preis.



Woertz Stromschienen
1P + N + E, 16 A, 250 V
für zeitgemässe Schaufen-
ster- und Ladenbeleuch-
tungen

OSKAR WOERTZ BASEL

Fabrik elektrotechnischer Artikel
Eulerstrasse 55, CH-4002 Basel
☎ 061 - 23 45 30, Telex 63 179

Montage-Rahmen für SM-Schnittbandkerne

nach DIN 41307

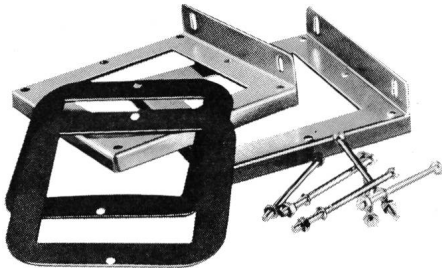

Bestehend aus: 1 Rahmenpaar, 2 Isolierungen,
6 Schrauben, 6 Muttern, 6 Federringen.
Material: Stahlblech, verzinkt-passiviert.

**Auch grössere Mengen ab Lager oder
kurzfristig lieferbar!**

Bitte Prospektblatt anfordern.

WALTER BLUM

Hönggerstrasse 115 8037 Zürich Tel. 051/42 23 42 Telex 53 294

Schalter 6-40Amp.



Unser Programm:

Nockenschalter
Schützen
Druckschalter
Magnetventile
Thermostaten
Signallampen
Lochkartentimer
Material für
Leuchtschaltbilder

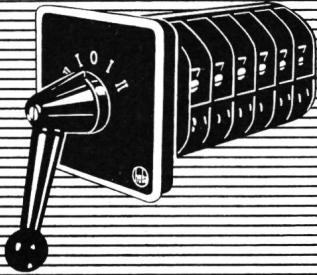

J. HUBER + CIE. AG
Würenlos AG Tel. 056/74 1740

Preisgünstiger
elektronischer Vorwahlzähler
RCP. Ersetzt und
überlebt elektro-
mechanische Zähler.

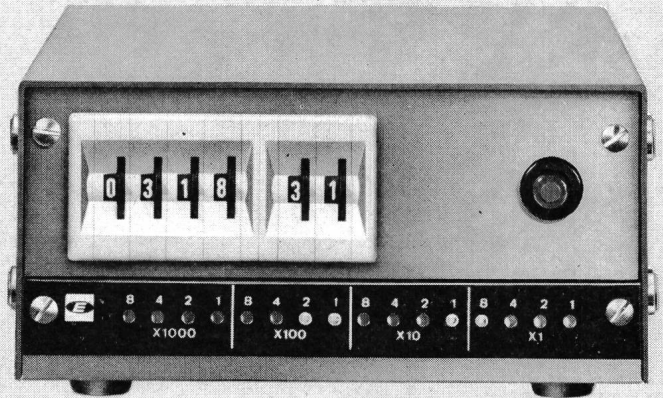

Elektronischer Vorwahlzähler (rückwärtszählend)
mit kleinsten Abmessungen.
Die Arbeitsgeschwindigkeit Ihrer Maschine wird
nicht mehr durch die Zählfrequenz des
mechanischen Zählers begrenzt.
Auf Wunsch mit Bremssignal.
Grösste Betriebssicherheit durch die Verwendung
von integrierten Schaltkreisen.

Wichtige Daten

neu

Zählgeschwindigkeit 0 - 70 kHz
3 oder 4 Zähldekaden

→ Auch mit 5 Zähldekaden
mit oder ohne Bremssignal (über 2 Dekaden)
mit oder ohne Anzeige (Binär BCD)
Einzel- oder automatisch repetierender Betrieb
kleinste Abmessungen (136x66x255)
preisgünstig

Typ RCP 401

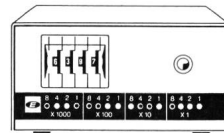

Ausführung:
4 Zähldekaden
1 Vorwahl

Binäranzeige ZB 52/01
zur Maschinenüber-
wachung, einsteckbar

Typ RCP 402

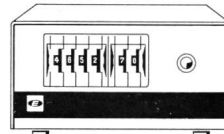

Ausführung:
4 Zähldekaden
2 Vorwahlen, wovon eine
über zwei Dekaden als
Bremssignal
ohne Anzeige

Typ ZB 52/01

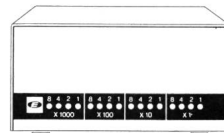

Binäranzeige zum Ein-
richten von Maschinen
und zur Kontrolle des
Zählers, aufsteckbar

Verlangen Sie ausführliche Unterlagen und Preise



ELESTA

Schweiz:

Elesta AG Elektronik
Telefon 085/9 25 55

CH-7310 Bad Ragaz / Schweiz
Telex 74 298

Deutschland:

E.-Günther Hannemann
Tel. 23 15 94 + 23 50 23

6 Frankfurt/M., Gutleutstr. 11
Telex 04 12 598

Oesterreich:

Elesta Elektronik GesmbH A-6800 Feldkirch/Vlbgr.
Reliste, Steuerungstechnik, A - 2345 Brunn am Gebirge

équipement
autonome
d'éclairage

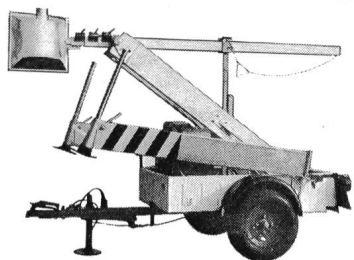

MOBEL

Netzunabhängige
Beleuchtungsanlage

Vente par - Verkauf durch

SWISEL

8, rue Dassier Genève
tél. 022/45 03 50

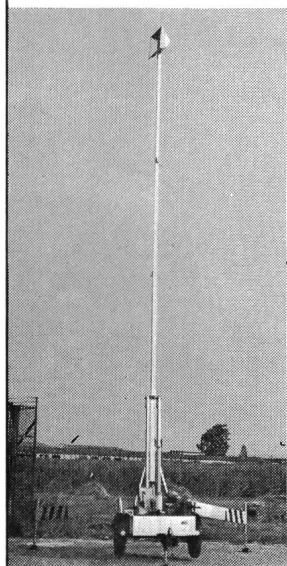

ESO - Leuchttasten Serie 01

- formschön, AA-Qualität
- 250V/5A ∞ , SEV/CSA geprüft, vergoldetes Mikroschaltwerk, Impuls und/oder Schrittausführung, bis zu 3 Umschaltern, einfachste Montageart
- Kalotten gravierbar oder für Filmeinlagen
- kleinste Abmessungen
- für den Eiligen stets ab Lager!

**Elektro-Apparatebau
Olten AG**
Tannwaldstrasse 88
Telefon 062/21 19 61



Beleuchtungsmesser

Tascheninstrument Trilux
Meßbereiche 120/600/6000 Lux
mit Zusatzfilter bis 120 000 Lux

Präzisionsinstrumente
UVA-Lux } auch mit
Pt 3-Lux } Augenkorrektionsfilter

GOSSSEN

Ulrich Matter AG
Elektrische
Messinstrumente

5610 Wohlen
Telefon (057) 61454

P. GOSSSEN & CO. G.M.B.H. ERLANGEN

- Messwertgeber-, Umformer-, Widerstands- und Thermoelemente
- Anzeigende Instrumente nach DIN
- Linienschreiber, Punktschreiber, Potentiometerschreiber bis 24 Meßstellen
- Blenden, Durchflussanzeige- und Registriergeräte
- Betriebs- und Labormessgeräte
- Kalorienmessenanlagen
- Rauchgasprüfer für CO₂ und CO + H₂

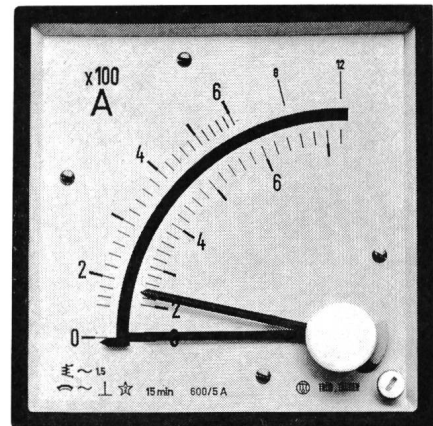

Bitte gewünschte Unterlagen ankreuzen und zurücksenden an:
Mesuco AG, 8633 Wolfhausen

Name: _____
Strasse: _____
PLZ/Ort: _____

MESUCO

Mess- und Regeltechnik
Mesure et régulation

CH-8633 Wolfhausen ZH
Telephon (055) 4 90 51
Telex 75451

SEV 9.71

Reden wir von Sicherheit

Wenn Sie bei der Kalkulation von Verkabelungen mit Aluminiumkabeln rechnen, dann haben Sie die Sicherheit, dass die Kabelpreise in der Zeit zwischen Projektierung und Ausführung stabil bleiben. Das Aluminium ist ein Inlanderzeugnis. Sein Preis ist darum weder von fremden politischen Wirren und Arbeitskonflikten, noch von Börsenmanipulationen abhängig. Aber nicht nur die Preisstabilität, sondern auch der Preisvorteil und das geringere Gewicht gegenüber Kupfer können für Ihre Entscheidung im Netz- und Industriekabelbau massgebend sein. Wenden Sie sich an unseren technischen Beratungsdienst. Er wird Ihnen prompt und sachgemäss Auskunft geben.

Anforderungen und Probleme wachsen täglich. Wir wachsen mit ihnen. Weil wir täglich für die Gegenwart produzieren und für die Zukunft forschen.



HUBER + SUHNER AG

Kabel-, Kautschuk-, Kunststoffwerke
8330 Pfäffikon/ZH — 9100 Herisau
Tel. 051 / 97 53 01 071 / 53 15 15

Holzschutz durch COBRA-Impfstichverfahren

40jährige Erfahrung auf der ganzen Welt. Kontrolle und Nachimprägnierung von Freileitungen. Doppelstockschutz an neuen Masten. Durch die Verlängerung der Lebensdauer Ihrer Masten senken wir die jährlichen Amortisationskosten bis zu 50 %. Zugleich ersparen wir Ihnen eine Kontrolle Ihres Leitungsnetzes. Sie erhalten saubere Kontrollrapporte und eine einwandfreie Bestandesaufnahme Ihrer Freileitungen. Wir ersparen Ihnen Arbeitskräfte.

Verkauf neuer Lärchen- und Kiefernmasten

Osmotiert mit COBRA-DFA und mit Doppelstockschutz versehen. Garantie. Verlangen Sie unseren Besuch oder Offerte.

IMPREGNA Gotthelfstr. 38 8003 Zürich Tel. 01/35 32 42



oder wollen Sie es so weit kommen lassen?

Wir bauen in Form und Technik vollendet:
 Transformatorenstationen
 Schalt- und Steuerpulte
 Pneumatische Verteilschränke
 Zähler- und Hauptverteilungen
 Steuerungen für Fabrikationsabläufe
 Leucht- und Symbolschaltbilder
 Stahlkonstruktionen aus Pressprofilen

SANFI

SANFI AG Schaltanlagen für die Industrie
 8153 Rümlang-Zürich Telefon 051 / 83 88 22

MILLIONEN



022-41 17 20
 051-47 16 94

SCHILDER

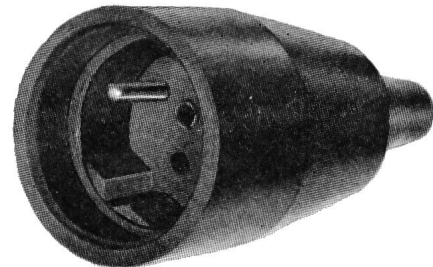

Gummistecker Raccords en caoutchouc

Fabricant: F. BAILLOD SA, NEUCHATEL
 quai Suchard 2 — ☎ (038) 5 81 17

Demandez notre catalogue



Projektierung und
 Lieferung von
NOTSTROMLAGEN
 bis 450 kW
 in jeder Ausführung:
 Stationär oder fahrbar
 Automatisch oder
 handbedient
 Schockgeprüft
 für Zivilschutz

AKSA

Ingenieurbureau
 8116 Würenlos
 Bahnhofplatz



SILOFÜLLUNGSMELDER

- ★ für feines und grobes Schüttgut wie Mehl, Getreide, Zement, Sand, Kies
- ★ haben sich tausendfach bewährt
- ★ schlag- und stoßsicheres Aluminiumgehäuse
- ★ Ansprechdruck verstellbar durch Federspannung

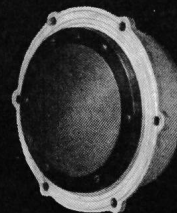

EMIL NIETHAMMER

Alleinvertreib:

A. STEFFEN AG, ELEKTROHANDEL
 8116 WÜRENLOS, Tel. 056/ 741515



Hans Gloor
Fabrik elektrischer Apparate
Baumackerstrasse 45 / 8050 Zürich
Telefon 051-46 83 50



Gleichrichter

„On-Line“

Im Rahmen der elektronischen Datenverarbeitung ist die Datenfernverarbeitung von besonderem Interesse. Man erzielt aus der Verarbeitung und Integrierung der kommenden und gehenden Daten einen verbesserten Informationsaustausch, man ermöglicht dezentralen Ablauf bei gleichzeitiger zentraler Erfassung und hat die Vorteile der besseren Ausnutzung des Rechners, Wegfall der Transportbelege usw.



Das Engagement von STRÜVER betrifft die unterbrechungslose Stromversorgung dieser Anlagen. STRÜVER sichert nicht nur die Zentraleinheit, die Eingabe- und Ausgabestellen, sondern auch die Impulse „im Draht“ von und zur zentralen Station. Es ist egal, ob es sich dabei um eine Bank mit Nebenstellen oder um einen Industriebetrieb mit Fertigung in Zweigwerken handelt. Nur absolute Stromsicherheit ermöglicht vollen wirtschaftlichen Nutzen des „On-Line“ Systems. Wenden Sie sich an STRÜVER. Mit der Kenn-Nr. erreichen Sie den richtigen Mann.

Ad. Strüver KG., Aggregatebau, 2 Hamburg 61

Zuständig in Ihrem Gebiet:

J. J. PREY Ingenieurbureau, 8048 Zürich, Saumackerstraße 14
Telephon: 051-62 91 33, Telegr.: PREYELEKTRO, Telex: 52 981



Er schluckt und zahlt.



Er schluckt Zehner, Zwanziger, Fünfziger, Fränkler, Zweifränkler und Wertmarken. Das bei Laufzeiten von 8, 11, 13, 15, 20, 22, 27, 33, 40, 45 oder 80 Minuten.

Er zahlt die Stromrechnung und auf

Wunsch, mit dem Überschuss, die Waschmaschine und sich selbst.

Eingesetzt wird der **AEG-Münzschaltautomat** in Gemeinschaftswaschküchen, Duschanlagen, Kegelbahnen usw.

Das für Fr. 270.-

D400

ELEKTRON AG

Elektron AG 8027 Zürich Lavaterstrasse 67
Telefon 01 25 59 10

6.3.4

Standard-Schnittband-Kerne

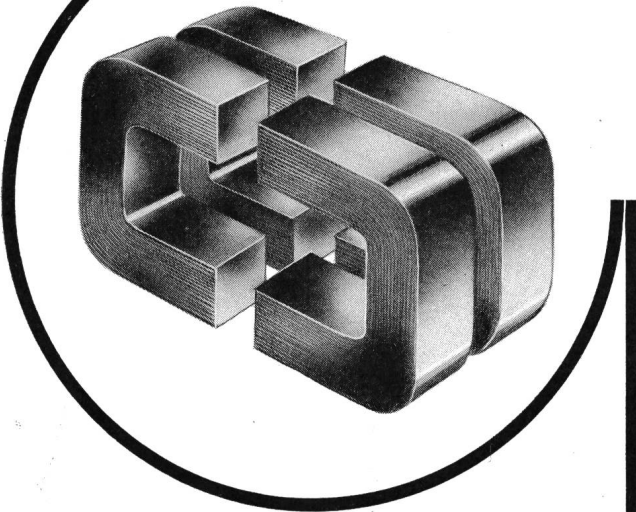

Abmessungen DIN und HWR – kurzfristig ab Lager Zürich oder ab Werk – ermöglichen Ihnen für Ihren Trafobau

- kleine und einfache Lagerhaltung
- kleinere Dimensionen
- Zeitersparnis beim Zusammenbau
- Raum- und Gewichtsersparnis

Reichhaltiges Lager an Zubehörmaterial.
Verlangen Sie Prospekte und Preisofferten



WALTER BLUM

Hönggerstrasse 115 8037 Zürich Tel. (01) 42 23 42

MOBIL LIFTER SCHELLENBERG



Arbeitshöhe	10 m
Podesthöhe	2,5–8,5 m
Tragkraft	200 kg = 2 Personen + 40 kg
Transporthöhe	1,7 m
Transportbreite	1,55 m
Gesamtlänge	3,80 m
Gewicht	ca. 800 kg
Netzanschluss	220 V/50 Hz/6,5 A oder

Stromaggregat mit Benzinantrieb
Automatisch zusammenlegbar
Podest schutzisoliert
SUVA- und SEV-geprüft
Schweizer Fabrikat
Preis ab Fr. 18 500.–

Verkaufsbüro: «ZÄHRINGERHAUS»
Zähringerstrasse 32, 8025 Zürich
☎ (01) 47 16 77

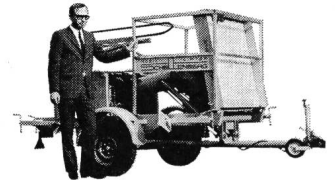
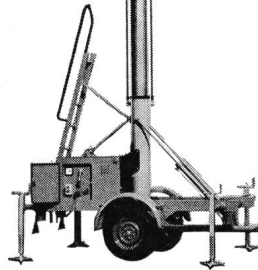

DUAX der leichteste nur P 28 elektro-pneumatische 3,9kg Bohrhammer

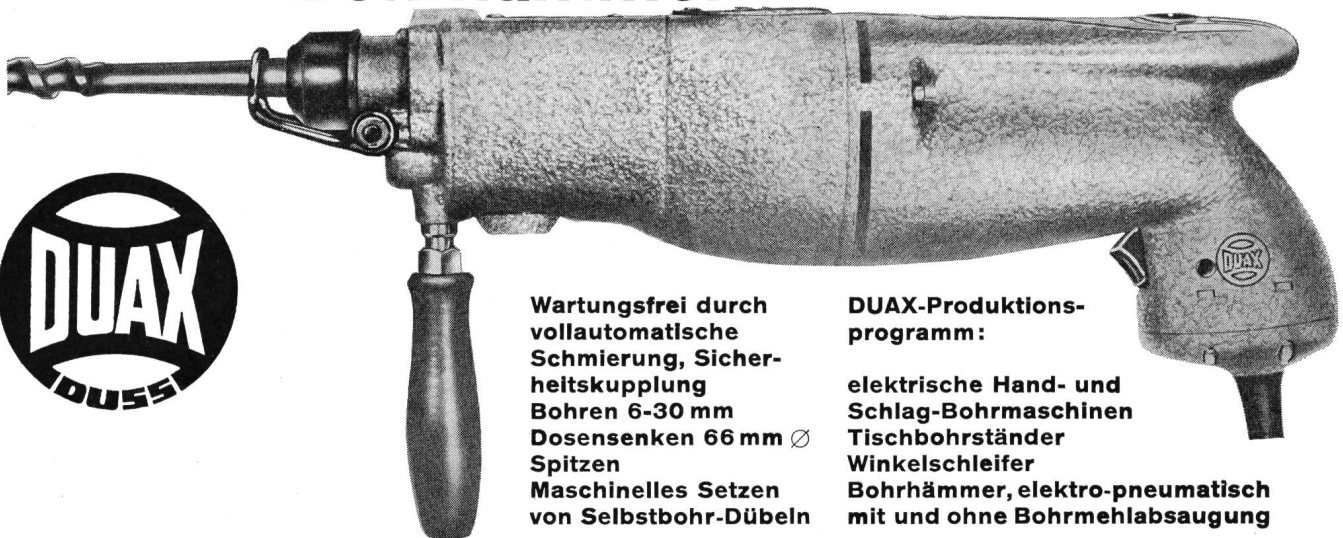

Wartungsfrei durch vollautomatische Schmierung, Sicherheitskupplung
Bohren 6-30 mm
Dosensenken 66 mm Ø
Spitzen
Maschinelles Setzen von Selbstbohr-Dübeln

DUAX-Produktionsprogramm:

elektrische Hand- und Schlag-Bohrmaschinen
Tischbohrständer
Winkelschleifer
Bohrhämmer, elektro-pneumatisch mit und ohne Bohrmehlabsaugung



KARL MEIERHOFER AG
DUAX-Generalvertretung
5102 Rapperswil, 064 47 26 55

Verkauf durch den Fachhandel

1-Tage-Reparatur-Service

République et Canton de Neuchâtel

ÉCOLE TECHNIQUE SUPÉRIEURE CANTONALE

Mise au concours

P 28-119

Le département de l'Instruction publique de la République et Canton de Neuchâtel met au concours

un poste de professeur d'électronique

Exigences: titres requis par la loi

Obligations et traitements légaux

Entrée en fonction: à convenir

258

Pour de plus amples renseignements, les candidats sont priés de s'adresser au directeur de l'Ecole technique supérieure cantonale, Av. du Technicum 26, 2400 Le Locle.

Formalités à remplir avant le 30 octobre 1971: Adresser une lettre de candidature avec curriculum vitae et pièces justificatives au Service de l'enseignement technique et professionnel, département de l'Instruction publique, Château, 2001 Neuchâtel.

Le conseiller d'Etat, chef du département,
François Jeanneret.

APPLETON.

Amerikanisches Elektromaterial

American electric material

Matériel électrique américain



Auch explosionsgeschützt /

also explosion proof / aussi anti-déflagrant

Katalog gratis / Catalog free of charge / Catalogue gratuit

In all European countries / Dans tous pays européens

Exklusiv durch / exclusively through / exclusivement par

JOSEF SCHLEMMER & CO., 8 München 80 (Germany)

Neumarkter Straße 20 Telex: 05 22 182, Tel. 44 21 55 und 45 27 62

NEU

DOPPELSTECKER Industriemodell

aus Polyamid, unzerbrechlich, passend für
2 Gummistecker Baillod
oder Resista.

No. 4729 Typ 13/14

No. 4731 Typ 14/14

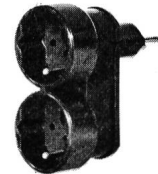

JENNI + CO. 8152 Glattbrugg

Verkauf nur durch Grossisten

ELECTRONA

bietet initiativem

271

dipl. Elektroinstallateur

interessante und abwechslungsreiche Tätigkeit, welche folgende Aufgaben umfasst:

- Führung einer kleinen Betriebselektrikergruppe
- komplette Planung von anspruchsvollen Industrieinstallationen (Konzessionsträger)
- selbständiges Lösen von Steuerungsproblemen
- Überwachung des Unterhalts der gesamten Installationen, Maschinen und Apparate
- aktive Mitarbeit beim Erkennen von Störungen an modernen Maschinen und Apparaten
- Materialbeschaffung, Betreuung des Ersatzteillagers
- Lehrlingsausbildung

Bewerber mit den nötigen Fachkenntnissen und Ausweisen sind gebeten, ihre Offerte zu richten an

ELECTRONA

Elektrona SA, 2017 Boudry NE
Telephon (038) 42 15 15, intern 497

In den Geschäftsbereich Energieübertragung und -verteilung suchen wir einen P 44-1859-899

Elektroingenieur- Techniker HTL (Starkstrom)

für die Mitarbeit an einem technisch hochstehenden, weltweit vertriebenen Produkt aus dem Grossapparatesektor.

Die Aufgabe umfasst die Vorbereitung von Versuchen im Hinblick auf deren Durchführung im Prüflabor, Auswertung der Resultate für Weiterentwicklung und Formgebung, resp. Realisierung der gefundenen Lösungen, Einleiten der Fabrikation, technische Bearbeitung von Offerten und Beratung des Verkaufs.

Diese interessante Sachbearbeiterposition erfordert selbständiges Arbeiten sowie die Fähigkeit, Zusammenhänge zu erkennen und die gewonnene Erkenntnis in ein praktisch verwertbares Ergebnis umzusetzen.

266
Allfälligen Bewerbern möchten wir gerne zeigen, wie diese Tätigkeit im einzelnen aussieht und sie über unsere Arbeits- und Anstellungsbedingungen orientieren. Auch ein Grossbetrieb hat hier etwas zu bieten!

Schriftliche oder telefonische Kontaktnahme bitte mit unserer Personalabteilung für Angestellte, Herrn Bachmann, Tel. 01 / 48 18 10, intern 298.

BBC
BROWN BOVERI

Maschinenfabrik Oerlikon 8050 Zürich

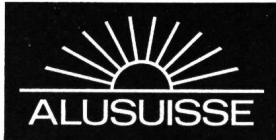

Aluminium wird als elektrischer Leiter in stark und schnell steigendem Mass in Kabel-, Schalt- und Verteilanlagen, Transformatoren und im Apparatebau eingesetzt. Für das unserer Entwicklungswerkstatt angegliederte Elektro-Labor suchen wir einen gut ausgewiesenen
P 44-1324

Elektromechaniker/ Kabelmonteur

für folgende Aufgaben: 245
– Demonstrationen für Anschluss- und Verbindungstechnik an Aluminiumkabeln
– Bau von Prüfgeräten
– Mithilfe bei Versuchen

Erfahrungen auf dem Kabelgebiet sind erwünscht. Französischkenntnisse sind erforderlich.

Wir bitten um Zustellung der Angebote mit den üblichen Unterlagen an unsere Personalabteilung.

Schweizerische Aluminium AG
Buckhauserstrasse 11
8048 Zürich

SERVICES INDUSTRIELS Commune de Monthey Mise au concours

Les Services Industriels de la Commune de Monthey mettent au concours le poste de:

adjoint à la direction

Formation requise: 268
Ingénieur technicien diplômé en électricité courant fort.

Cahier des charges:
Entretien et extension du réseau haute et basse tension du service de l'électricité.
Entretien et extension réseau eau.
Etude sur réseau de télévision.

Traitement:
La Direction des Services Industriels renseignera les candidats.

Entrée en fonction: Dès que possible.

La préférence sera donnée à un jeune candidat sortant d'une école technique.

Possibilité d'avancement.

Les offres de service manuscrites sont à adresser à la Direction des Services Industriels de la Commune de Monthey.



Zur Ergänzung unseres Mitarbeiterstabes suchen wir initiative, verantwortungsbewusste

Ingenieur-Techniker HTL

(Fachrichtung Elektro- oder Fernmeldetechnik)

die auch Freude an Personalführungsaufgaben haben. 267

In unserer **Betriebsabteilung** planen, bauen und überwachen wir:

Automatische Telephonzentralen der Systeme Hasler und Siemens, welche zum Teil mit modernsten Halbleiterelementen bestückt sind und durch Umrechner oder Prozessoren gesteuert werden.

Teilnehmeranlagen für Industrie und Handel mit Kundenberatung und -betreuung.

Trägertelephonie- und Verstärkeranlagen: Modernste Bauelemente bestimmen das Bild unserer PCM- und Koaxanlagen.

Wir bieten Ihnen:

- Angenehmen Arbeitsplatz in neuzeitlichem Bürogebäude Nähe Hauptbahnhof;
- Selbständige, abwechslungsreiche Arbeit, bei der Sie nicht ausschliesslich an den Schreibtisch gebunden sind;
- Sorgfältige Einführung, innerbetriebliche Weiterbildungskurse, vielfältige Aufstiegsmöglichkeiten;
- Zeitgemässe Entlohnung, fortschrittliche Sozialleistungen, gute Spesenentschädigung bei auswärtiger Verwendung.

Rufen Sie uns bitte an, damit wir Sie über den Arbeitsplatz und unsere Anstellungsbedingungen näher orientieren können.

KREISTELEPHONDIREKTION 9001 ST. GALLEN Telephone (071) 23 11 44, intern 215

Für den Geschäftsbereich Energieübertragung und -verteilung suchen wir einen P 44-1859-900

Konstrukteur

für den Einsatz in unserer Engineering-Abteilung für Schaltanlagen.

Die Tätigkeit umfasst die Konstruktion und Projektierung von Hochspannungs-Schaltanlagen für Innenraum und für Freiluft bis 420 kV in Verbindung mit der Bearbeitung von Gesamtanlagen wie Kommandoräume, Netzschutzausrüstungen usw. 265

Einem fähigen Mitarbeiter bieten wir eine selbständige und verantwortungsvolle Position mit entsprechender Salarierung und guten beruflichen Entwicklungsmöglichkeiten. Hinzu kommen fortschrittliche Arbeits- und Anstellungsbedingungen.

Interessenten bitten wir um schriftliche oder telefonische Kontaktnahme mit Herrn Bachmann, Personalabteilung für Angestellte (Tel. 01 / 48 18 10, intern 298).

BBC
BROWN BOVERI

Maschinenfabrik Oerlikon 8050 Zürich

Bedeutendes industrielles Unternehmen mit weltweiten Verbindungen sucht im Rahmen der lebhaften Entwicklung des Betriebes einen gut qualifizierten **dipl. Elektro-Ingenieur ETH** als

Leiter der Entwicklungsabteilung

Aufgabenkreis:

- Leitung und Überwachung der Konstruktionsabteilung, des Versuchslokals und der Kontrolle
- Erarbeitung von Konstruktions- und Versuchsrichtlinien
- Koordination der Arbeitsgruppen

Erwartet werden:

- Abgeschlossene Hochschulbildung als Elektro-Ingenieur Richtung Starkstrom. Eventuell kann auch ein sehr gut qualifizierter Ingenieur-Tech. HTL berücksichtigt werden.
- Organisationstalent und Erfahrung in der Führung eines Mitarbeiterstabes von 20 bis 25 Personen
- Erfahrungen im elektrotechnischen Apparatebau, möglichst auch in der industriellen Elektronik

Geboten werden:

Eine sehr vielseitige und entwicklungsfähige Aufgabe, kurzzeitige Einsätze im Ausland bei unseren Lizenznehmern. Gutes Salär und freundliche Zusammenarbeit.

Interessenten bitten wir, eine Bewerbung mit Lebenslauf sowie die üblichen Unterlagen zu senden an

Chiffre B 262 an die Administration des Bulletin SEV, Postfach 229, 8021 Zürich.

Wir gehören zu den führenden Firmen der Mess- und Regeltechnik. Moderne Messgeräte und Systeme sowie eine gewissenhafte Beratung unserer Kunden haben unseren Ruf aufgebaut.

Wir suchen zur Erweiterung unseres Teams in Basel

P 03-845

1 jüngeren Ingenieur-Techniker HTL

für das Gebiet der elektrischen Energieerzeugung und Verteilung

1 jüngeren Ingenieur-Techniker HTL

für das Gebiet der thermischen Energieerzeugung und Verfahrenstechnik

Ihre Aufgabe umfasst die technische Beratung und den Verkauf von Mess- und Regelanlagen an einen bereits bestehenden Kundenkreis aus der Grossindustrie sowie Ingenieurbüros und Elektrizitätswerke.

Diese interessante, vielseitige und entwicklungsfähige Arbeit verlangt eine gute Ausbildung und die Fähigkeit, selbständig arbeiten zu können.

Eine gründliche Einführung und Ausbildung bei unseren Lieferwerken wird Sie mit Ihrem Arbeitsgebiet vertraut machen. 260

Ihr Einsatz und Ihre Initiative werden von uns entsprechend honoriert.

Ein angenehmes Arbeitsklima trägt dazu bei, Ihnen die Arbeit zu erleichtern und vorbildliche Sozialleistungen bieten Ihnen die erforderliche Sicherheit.

Wenn Sie an dieser vielseitigen Tätigkeit interessiert sind, bitten wir Sie um eine kurze handgeschriebene Bewerbung mit Lebenslauf. Sie ist an unsere Personalabteilung zu richten, die Ihnen auch gerne jede zusätzliche Auskunft erteilt.

**camille
bauer**

AG, Mess- und Regeltechnik, Dornacherstrasse 18, 4000 Basel, Tel. (061) 34 24 40

Interessiert Sie abwechslungsreiche Tätigkeit in einem fortschrittlichen Betrieb?

Wir suchen 270

Elektrotechniker

für die selbständige Bearbeitung von Installationsprojekten und Bauleitung.

Bewerber mit Erfahrung in Hochspannungs-Starkstrom- und Schwachstromanlagen werden bevorzugt. Moderne Anstellungsbedingungen.

Ingenieurbureau W. Jakob
Maurerweg 10-12
2500 Biel
Tel. (032) 2 05 33

Nous cherchons P 22-28557

ingénieurs électriciens

ingénieurs techniciens

avec plusieurs années d'expérience, pour l'exécution de projets en courant fort et faible dans des grands bâtiments (administration, hôpitaux, écoles, industrie). 261

Tous renseignements sont à demander à:

E. Brauchli + R. Amstein, ingénieurs-conseils,
Av. Fraisse 3, 1006 Lausanne
Tél. (021) 26 15 56

GEMEINDEWERKE BISCHOFZELL Elektrizitäts-, Wasser- und Gaswerk

Wir suchen für den bei uns neugeschaffenen interessanten Arbeitsplatz einen tüchtigen

Zeichner

(Elektro-, Sanitär-, oder eventuell Bauzeichner)

Aufgabenbereich:
Elektrisch-, Wasser-, Gas- und Kanalisationspläne (Kläranlage steht vor Baubeginn) erstellen.

Entsprechende Leitungen einmessen.
Projekte und Abrechnungen ausführen und eventuell Schnurgerüste abnehmen.
Bewerber sollten auf einem der oben erwähnten Gebiete über ausreichende Kenntnisse verfügen; in die andern Sparten erfolgt Einarbeitung.

Wir bieten: 269
Zeitgemässe Entlohnung, ausgebaute Sozialleistungen, Pensionskasse, Fünftagewoche und Dauerstelle.

Anmeldungen bitte schriftlich oder telefonisch an die

Gemeindewerke
9220 Bischofszell Tel. (071) 81 14 47



Wir suchen für unsere Sektion Niederspannung und Fernmeldewesen

Technische Assistenten

und P 44-3461

Zeichner

mit abgeschlossener Zeichnerlehre für den Kabel- oder Niederspannungsdienst

Arbeitsort: 259
Techn. Bürogebäude Kasernenstrasse 111, nächst Zürich HB.

Wir bieten:
Interessante, vielseitige Tätigkeit, dem Alter und der Vorbildung angepasste Entlohnung, fortschrittliche Sozialleistungen, Pensions- und Betriebskrankenkasse u. a. m.

Eintritt:
Sofort oder nach Übereinkunft.
Telefonische oder schriftliche Anmeldungen sind erbeten an:

SBB, Bauabteilung Kreis III, NF,
Postfach, 8021 Zürich
(Tel. 01 / 39 39 39, intern 2330)



Als grösseres Halbzeugwerk mit ausgedehnten Anlagen suchen wir für

Projektierung, Inbetriebsetzung und Betriebsaufgaben einen

Elektroingenieur-Techniker

HTL

(HTL oder AT)

P 29-12502

Ein vielseitig interessierter Bewerber mit Studienrichtung Starkstromtechnik findet in unseren Werken ein breites Aufgabengebiet vor. Wenn Sie sich für eine solche Aufgabe interessieren, schreiben Sie bitte an unser Sekretariat. 255

ALUMINIUM AG MENZIKEN
Tel. (064) 71 16 21



247

OFA 67.314.001/3

In den vielfältigen Aufgabenkreis unserer Hochbauabteilung suchen wir einen

Hochbauzeichner

Selbständige Arbeit, teilweiser Aussen-dienst, 5-Tage-Woche, gute Sozialleistungen.

Elektrizitätswerke des Kantons Zürich
Dreikönigstrasse 18, Postfach,
8022 Zürich
Telefon (01) 25 26 40 (intern 310)

La Société des Forces Electriques de la Goule

Saint-Imier

272

cherche

14-12172

un ingénieur technicien ETS diplômé

pour son service d'exploitation des réseaux.

Après mise au courant, le candidat sera responsable d'un secteur de distribution. Il s'agit d'un travail varié, en partie au bureau et en partie à l'extérieur.

Ambiance de travail agréable, semaine de 5 jours, logement à disposition.

Faire offre à la Direction de la Société des Forces Electriques de la Goule à Saint-Imier ou téléphoner pour des renseignements au (039) 41 45 55.



Möchten Sie in unserem technisch fortschrittlich geführten Betrieb tätig sein? Wenn ja, bieten wir zwei tüchtigen, selbständigen Mosse 99.874.14.2

Elektrotechnikern

(Diplom HTL oder Abendtechnikum)

eine abwechslungsreiche Tätigkeit als Mitarbeiter

– in einem kleinen Team, das sich mit Projektierungsarbeiten für den elektromechanischen Teil unserer Kraftwerke und modernen Unterwerke befasst

oder 263

– für Projektierungs- und Beratungsaufgaben über elektrische Schwach- und Starkstromanlagen auf dem Gebiete der Hausinstallationen.

Unsere Gegenleistungen sind: Zeitgemässe Entlohnung, gute Sozialleistungen, zentral gelegene Büros (3 Minuten vom HB Zürich).

Interessiert Sie einer der beiden vielseitigen Posten, so telefonieren oder schreiben Sie uns.

Elektrizitätswerk der Stadt Zürich

Personaldienst
Postfach, **8023 Zürich 1**
Telefon (01) 23 17 00



In unserer

P 05.2028

Installationsabteilung

bieten wir einem

246

Ingenieur-Techniker HTL

(vorzugsweise aus der Hausinstallationsbranche) einen vielseitigen und selbständigen Arbeitsbereich. Wir möchten dem neuen Mitarbeiter interessante und anspruchsvolle Projektierungsaufgaben vorwiegend grösserer Anlagen übertragen.

Im Rahmen der städtischen Personalordnung können eine fortschrittliche, den Anforderungen entsprechende Besoldung und ausgebaute Sozialleistungen gewährt werden. Unsere Büros befinden sich an zentraler Lage an der Monbijoustrasse.

Für eine unverbindliche Besprechung oder allfällige Rückfragen stehen wir gerne zur Verfügung.

**Personaldienst
des Elektrizitätswerkes der Stadt Bern**
Postfach 2648, 3001 Bern, Tel. (031) 25 02 21

- Planung
- Projektierung
- Berechnung
- Verkauf

von Schaltanlagen für Energieverteilung und Industrie gehören zur Aufgabe des P 44-1859-894

Projektierungs- oder Verkaufingenieurs

für den Bereich Nieder-, Mittel- und Hochspannungsanlagen.

Die vielseitige Tätigkeit umfasst sowohl Inland- wie Exportgeschäfte und setzt die Bereitschaft zu gelegentlichen Reisen und Kundenkontakten voraus. 264

Wir erwarten ein abgeschlossenes HTL-Studium (w.m. Starkstrom) oder mindestens bestandenes 2. Vordiplom an einem Abendtechnikum und einschlägige Berufserfahrung. Englische Sprachkenntnisse sind erwünscht, aber nicht Bedingung.

Herren mit Interesse an fortschrittlichen Anstellungsbedingungen (u. a. gleitende Arbeitszeit) und Freude an selbständigen, technisch anspruchsvollen Aufgaben, wollen sich bitte schriftlich oder telefonisch mit unserer Personalabteilung für Angestellte in Verbindung setzen (Herr Bachmann, Tel. 01 / 48 18 10, intern 298).

BBC
BROWN BOVERI

Maschinenfabrik Oerlikon 8050 Zürich



**Gemeindewerke
8708 Männedorf
am Zürichsee**

Elektrizitätswerk /
Wasserversorgung /
Betrieb regionales
Seewasserwerk

Unsere Gemeindewerke mit einer Belegschaft von ca. 20 Mann betreuen den Bau, Betrieb und Unterhalt des gemeindeeigenen Elektrizitätswerkes mit Installationsabteilung, die gemeindeeigene Wasserversorgung ohne Installationsabteilung, das regionale Seewasserpumpwerk sowie die gemeindeeigenen Abwasserpumpwerke.

Wir suchen auf Frühjahr 1972 oder evtl. früher einen im Elektrofach branchenkundigen, versierten

Elektrokaufmann

dem das Sekretariat der Betriebsleitung und die selbständige Betreuung des Fakturabüros anvertraut werden kann.

Ebenfalls suchen wir für möglichst baldigen Eintritt 2 bis 3 tüchtige, selbständige

Elektromonteur

mit Lehrabschluss sowie einen

254

Hilfsmonteur

für die Hausinstallationsabteilung. Bei Eignung und Interesse ist der Einsatz in einer anderen Abteilung möglich.

Es handelt sich durchwegs um (PKE) pensionsberechtigten Dauerstellen mit guten Verdienstmöglichkeiten.

Interessenten melden sich für eine persönliche Besprechung bei unserem Betriebsleiter, Herrn G. Perret, Tel. Büro (01) 74 10 23 oder privat (01) 74 16 84.



Zentralverwaltung des Kantons Aargau

Wir suchen für unsere Abteilung Verkehrsplanung und Verkehrstechnik einen

dipl. Elektrotechniker

Aufgaben:

Unterhalt und Überwachung der Lichtsignalanlagen im gesamten Kantonsgebiet

Mitarbeit bei der Projektierung und Erstellung neuer Lichtsignalanlagen

Projektierung und Bauleitung von Beleuchtungsanlagen an grösseren Strassenknoten

Wir bieten:

Zeitgemässe Besoldung, Spesenvergütung und Autoentschädigung 248

Wir bitten Sie, zur ersten Kontaktnahme mit unserem Herrn Imhof (Tel. 064 / 22 05 71, intern 626) in Verbindung zu treten oder uns Ihre schriftliche Offerte mit den üblichen Unterlagen einzureichen. P 29-13059

**Aarg. Baudepartement, Abteilung Tiefbau, Buchenhof,
5001 Aarau**

Câbles électriques Cortailod

2016 Cortailod, tél. 038 42 12 42

RALTEF

**Das preisgünstigste Netzkabel
Le câble de réseau le plus avantageux**

Armierung aus verzinkten Flachstahldrähten
Armure de fils d'acier méplats zingués

POLYMET-Mantel
Gaine POLYMET

Geklebter Polyäthylencmantel
Gaine de polyéthylène collée

Aluminiumband
Feuillard d'aluminium

Papierisolation
Isolation papier

Massive Sektorleiter aus Aluminium
Conducteurs sectoraux massifs en aluminium

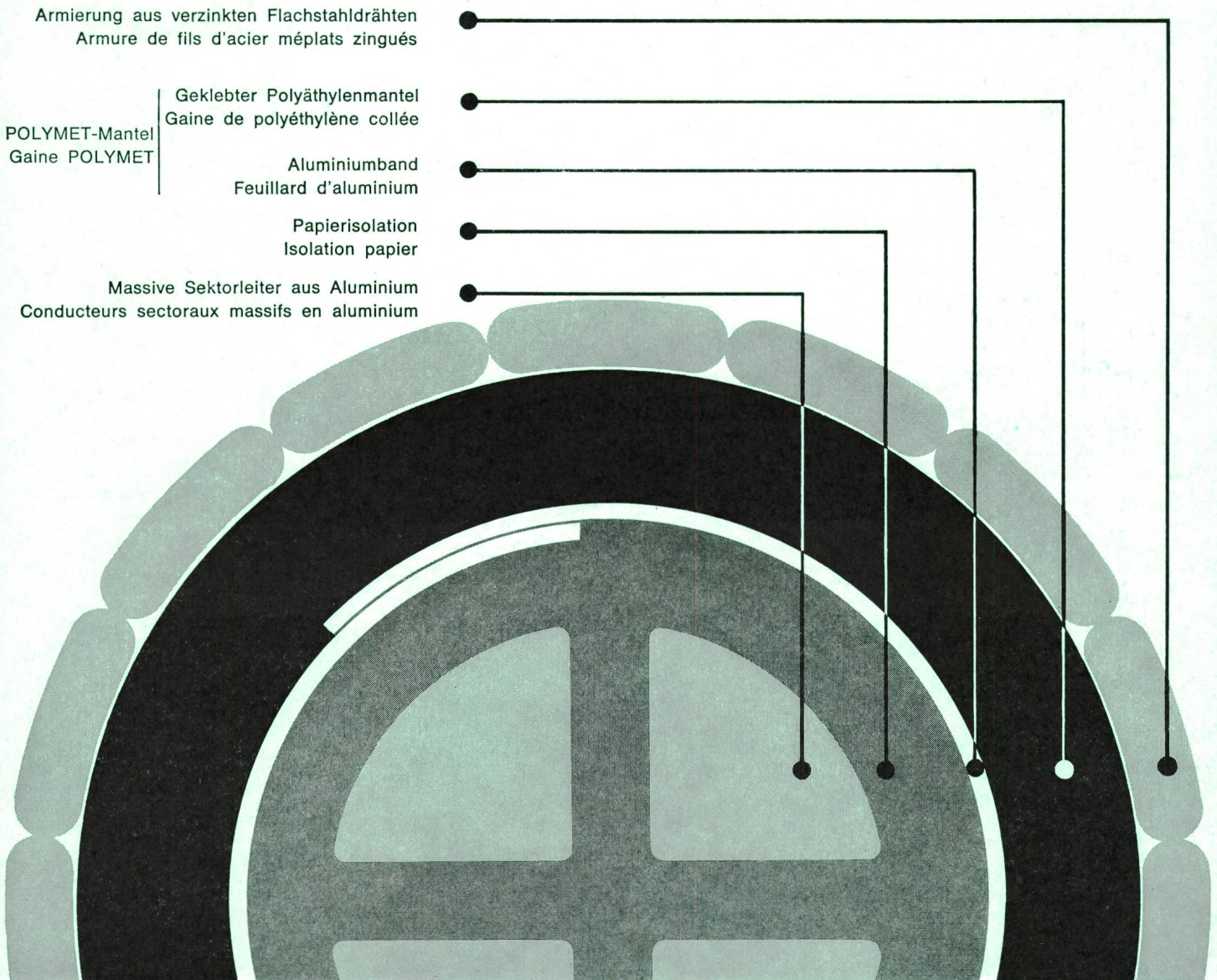

Selbstverständlich fabrizieren wir auch alle andere Kabel mit Aluminiumleitern.

Nous fabriquons naturellement aussi tous les autres types de câbles à conducteurs aluminium.

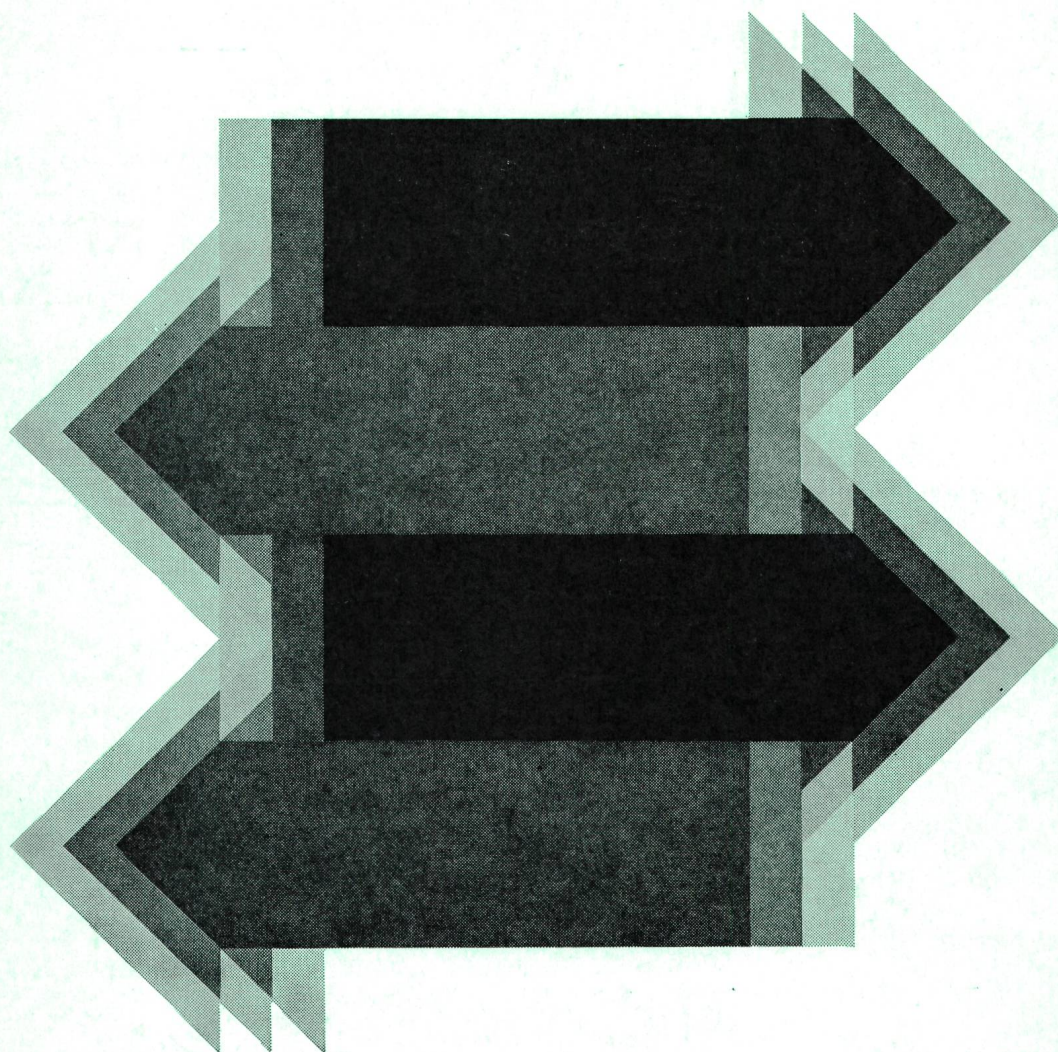

3672 K

Eine optimale Lösung Ihrer Fernwirkprobleme bietet Ihnen die
TELEGYR® - SERIE

TELEGYR 101

Kleinfernsteuerung für max. 36 Befehle und 72 Meldungen oder Alarme, Anwahlmessung, Stufentrafos, Zählwerte.

TELEGYR 202

Zyklisches Fernwirkssystem für viele Stationen mit wenig Kriterien. Punkt-Punkt-,

Stern- oder Linienbetrieb. Analoge Meßwerte, Meldungen, Befehle, Zählwerte.

TELEGYR 248

Übertragungssystem für Zählwerte.

TELEGYR 707

Integrales zyklisches Fernwirkssystem für

Punkt-Punkt-, Stern- und Linienbetrieb. Analoge und digitale Momentan-Meßwerte, zyklische und spontane Meldungen, Alarme, Befehle, Zählwerte usw. In der Zentrale, auf Wunsch, mit Data-Logging, Meßwertüberwachung usw. oder im Zusammenhang mit Prozeßrechner und Computer.

LANDIS & GYR

LANDIS & GYR AG . ZUG 042 . 24 11 24

Elektrizitätszähler · Fernwirktechnik · Rundsteuerung · Wärmetechnik · Industrielle Prozeß-Steuerung