

Zeitschrift: Bulletin des Schweizerischen Elektrotechnischen Vereins
Herausgeber: Schweizerischer Elektrotechnischer Verein ; Verband Schweizerischer Elektrizitätswerke
Band: 60 (1969)
Heft: 16

Werbung

Nutzungsbedingungen

Die ETH-Bibliothek ist die Anbieterin der digitalisierten Zeitschriften auf E-Periodica. Sie besitzt keine Urheberrechte an den Zeitschriften und ist nicht verantwortlich für deren Inhalte. Die Rechte liegen in der Regel bei den Herausgebern beziehungsweise den externen Rechteinhabern. Das Veröffentlichen von Bildern in Print- und Online-Publikationen sowie auf Social Media-Kanälen oder Webseiten ist nur mit vorheriger Genehmigung der Rechteinhaber erlaubt. [Mehr erfahren](#)

Conditions d'utilisation

L'ETH Library est le fournisseur des revues numérisées. Elle ne détient aucun droit d'auteur sur les revues et n'est pas responsable de leur contenu. En règle générale, les droits sont détenus par les éditeurs ou les détenteurs de droits externes. La reproduction d'images dans des publications imprimées ou en ligne ainsi que sur des canaux de médias sociaux ou des sites web n'est autorisée qu'avec l'accord préalable des détenteurs des droits. [En savoir plus](#)

Terms of use

The ETH Library is the provider of the digitised journals. It does not own any copyrights to the journals and is not responsible for their content. The rights usually lie with the publishers or the external rights holders. Publishing images in print and online publications, as well as on social media channels or websites, is only permitted with the prior consent of the rights holders. [Find out more](#)

Download PDF: 03.04.2026

ETH-Bibliothek Zürich, E-Periodica, <https://www.e-periodica.ch>

Flexible Steuerkabel

«STUDEX»



Ausführung in:
Td • Tdv • Tdc-flex



Studer

Draht- und Kabelwerk AG
4658 Däniken 062/61444

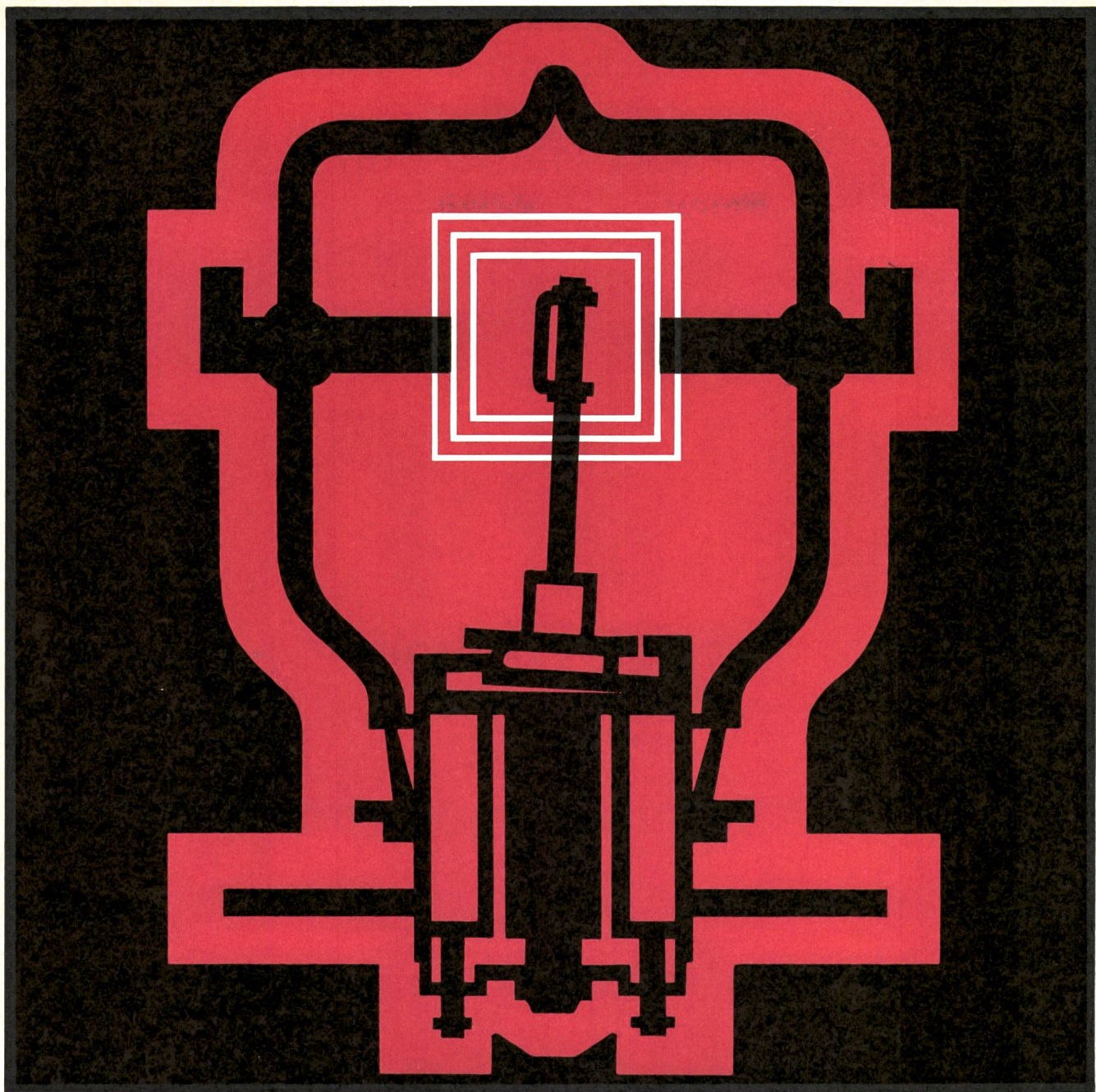

Aus Gründen der Zuverlässigkeit: ITT-Bauelemente

Vakuum-Kondensatoren
in Glas- oder Keramik-Ausführung
Nennspannungen: 3... 65 kV
Kapazitäten: 1... 6000 pF

Vakuum-Relais
in Glas- oder Keramik-Ausführung
für Frequenzen bis 32 MHz.
Schaltbare Spannungen: 2... 30 kV
Schaltbare Ströme: 4... 75 A.

Vakuum-Hochspannungsschalter
in Keramik-Gehäusen,
für Frequenzen bis 32 MHz
Schaltbare Spannungen: max. 15 kV
Schaltbare Ströme: max. 600 A

Ausführliche technische Unterlagen erhalten Sie durch unsere Werbeabteilung, weitere Auskünfte durch die Verkaufsabteilung.

ITT Standard, 8036 Zürich
Zweierstrasse 35, Postfach
Telefon 051 25 45 10

peyer

Viele diskutieren den Fortschritt. Manche verwirklichen ihn mit der neuen Peyer Mini-Kompakt-Station

(selbstverständlich aus glasfaserarmiertem Polyester)

Hochspannungs-Anlage:
Bis 4 Kompakt-Schalt-Einheiten
Reihe 20, 3polig schaltbar

Transformatoren-Kammer:
Einsatz von Schweizer
Norm-Transformatoren
bis 630 kVA

Niederspannungs-Verteilung:
Bis 10 NHS-Gruppen,
dazu viel Platz für den Einbau
weiterer Apparate

Kleinstabmessungen:
L = 2700 mm
B = 1700 mm
H = 1500 mm über Boden

Witterungsbeständiges,
unverwüstliches Gehäuse aus
glasfaserarmiertem Polyester

Einfache, zeitsparende Montage;
die Station wird fixfertig ver-
drahtet und anschlussbereit
geliefert.

Niedrigste Kosten für Land-
erwerb; keine Wartung; keine
Baubewilligung erforderlich

Vom Eidg. Starkstrominspektorat
begutachtet

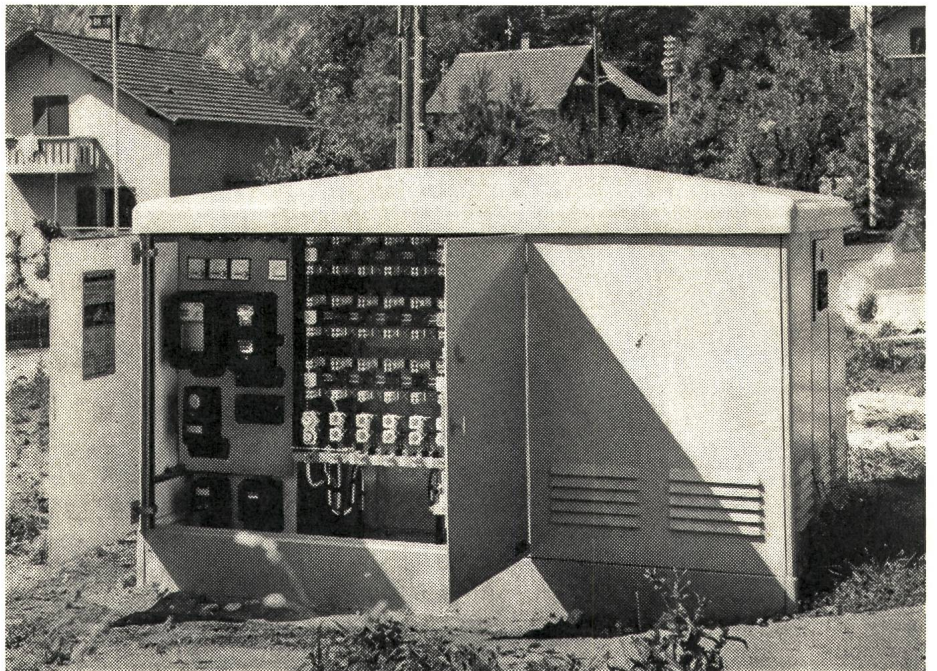
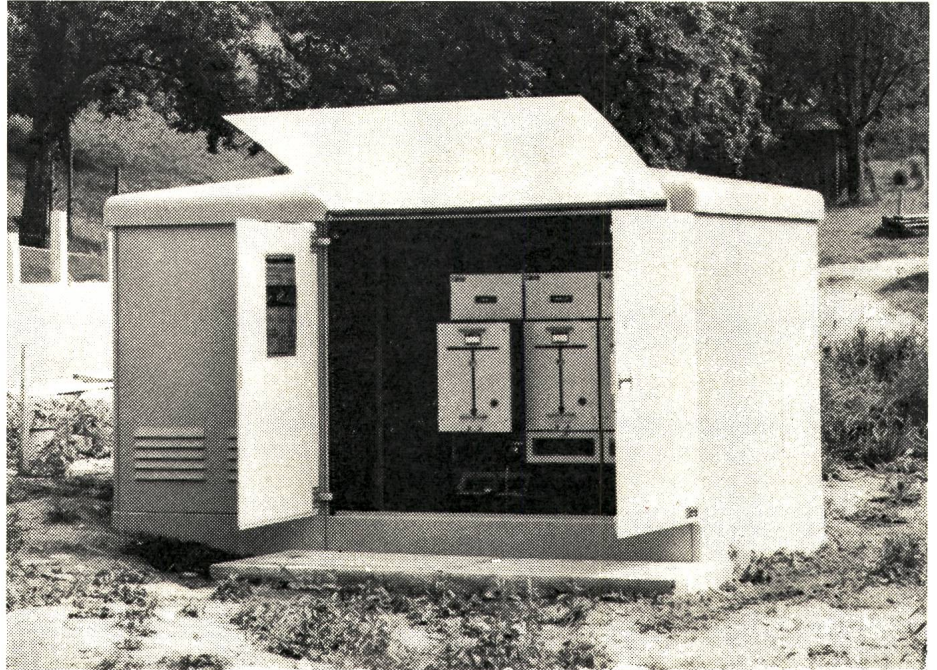

Grösste Sicherheit durch gekapselte berührungsgeschützte Schalteinheiten; vollisolierte Verschalung.

Ausbau- und erweiterungsfähig = zukunftssicher.
Moderne, solide Ausführung; ästhetische Form.



SIEGFRIED PEYER ING + CO. 8832 WOLLERAU

Telex: peyertecnic wlr 75570

Telefon 051 76 46 46

Kompensations-Schreiber Servogor

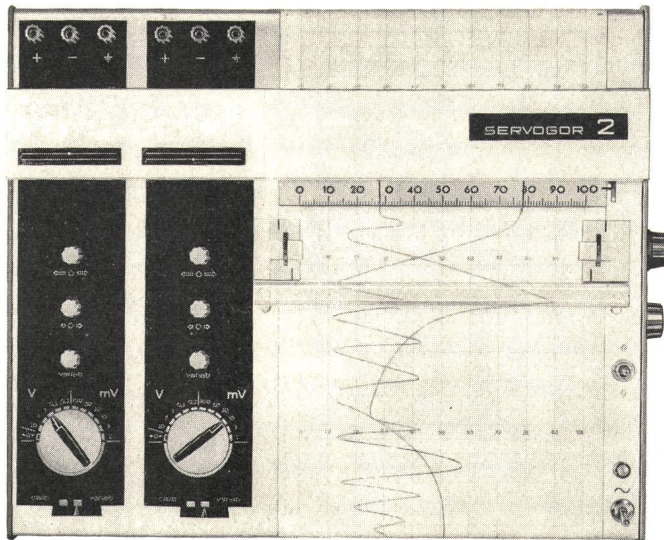

11 umschaltbare Bereiche 0—2 mV...20 V=
Genauigkeit $\pm 0,5\%$, Einstellzeit 1 sec

Schreibbreite beim 1- und 2-Kanal-Schreiber
200 mm je Kanal

Nullpunkt über die ganze Skala verstellbar

Nullpunktunterdrückung bis zur Grösse des Mess-
bereichumfanges

Aufzeichnung auf Diagrammstreifen oder -blätter A4
mit Tinte oder Kugelschreiber

6 umschaltbare Vorschübe für Vor- und Rücklauf

Zeitmarkier-Relais, Papiervorschub- und Messwert-
Folge-Potentiometer, verstellbare Kontakte

AG für Messapparate

Bern, Weissensteinstr. 33, Telephon (031) 45 38 66
Techn. Aussenbüro: 8037 Zürich, Tel. (051) 44 25 52

Ein sicherer Griff

AGRO

AGRO-Produkte sind durchdachte und ausgereifte Bauteile für das Elektroinstallationsgewerbe und die Maschinen- und Apparate-Industrie.

Wir lösen Ihre Installations-
und Anschlussprobleme.

Rufen Sie uns . . .

Tel. 064/47 21 61/62

AGRO
AG
CH-5502 Hunzenschwil

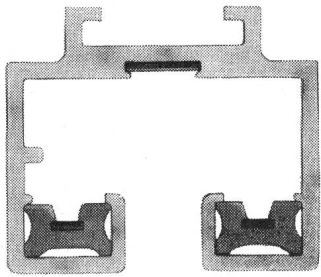

No. 4725

Stromführende Ankerschiene 1P+N+E, 16 A, 250 V Nr. 4725

⊕ und ausl. Pat. ang.

Phasenleiter und Nulleiter isoliert,
nicht berührbar
Schutzleiter nicht stromführend, berührbar
Zum Aufhängen
oder zum Anschrauben durch den
entsprechend breit dimensionierten
Schutzleiter hindurch
Mit Schultern zum Auflegen von
herabgehängten Deckenelementen



No. 4729

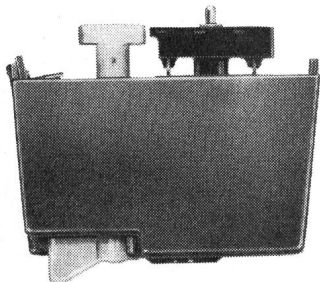

No. 4740

Die Schienen werden in Längen von 5 m
geliefert und vom Besteller auf das
gewünschte Mass zugeschnitten

Für die elektrische Verbindung wird eine
neuartige Kontaktvorrichtung Nr. 4729
in die Enden der zu verbindenden
Schienenstücke eingeschoben

Zur stromführenden Ankerschiene sind
lieferbar:

Universal-Adapter Nr. 4740
zum Anschliessen von handelsüblichen
Spotleuchten und Scheinwerfern jeden
Fabrikats

Klein-Adapter mit Porzellanfassung E 27
Nr. 4741

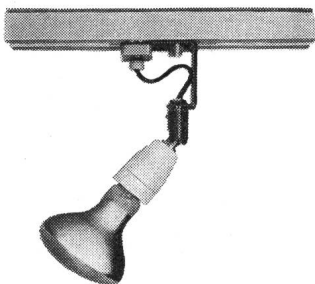

No. 4741

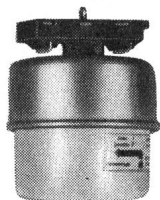

No. 4738/12

Steckdosen Fabrikat Feller 10 A, 250 V,
Typ 12, 13 und 14 Nr. 4738/12

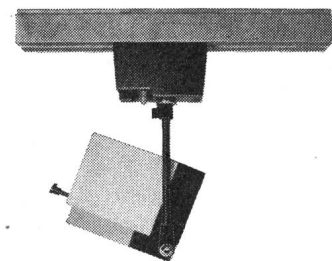
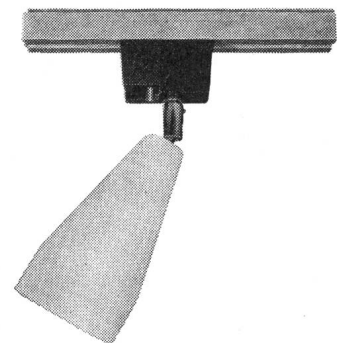
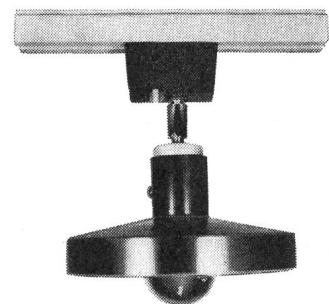
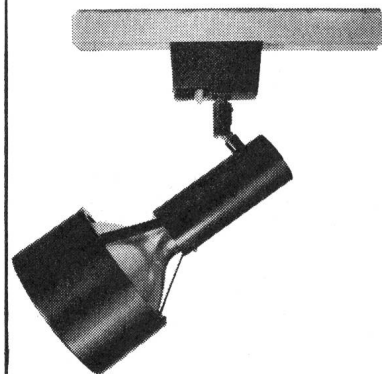
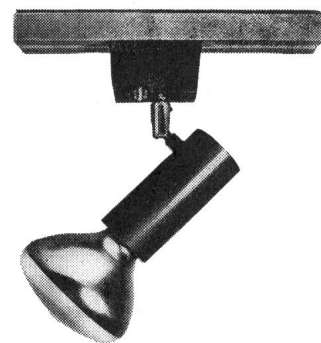

OSKAR WOERTZ BASEL

Fabrik elektrotechnischer Artikel

Telephon 061 - 23 45 30

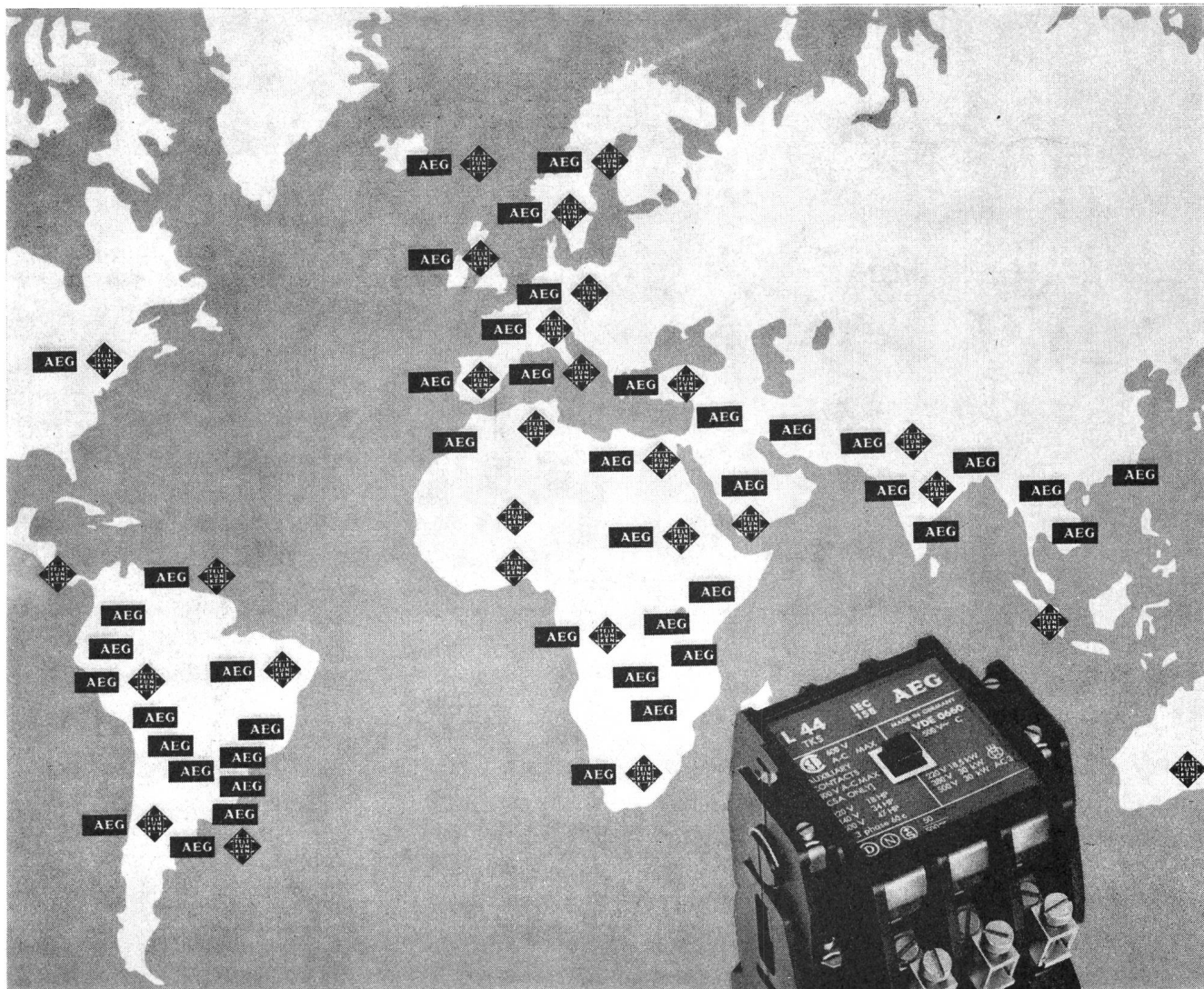

AEG-Schütze für betriebssichere Steuerungen – und dem weltweiten Service!

AEG

T1-124

ALLGEMEINE
ELEKTRICITÄTS-GESELLSCHAFT
AEG-TELEFUNKEN

AEG-Schütze in Normalausführung sind tropenfest und für alle Länder Europas und Kanada approbiert. Zur einfachen Auswahl bauen wir 2 vollständige Schützreihen für unterschiedliche Bedingungen. Für normalen Schaltbetrieb: Luftschütz Typ L mit einer Lebensdauer von 10 Mio Schaltspielen. Für schwersten Schaltbetrieb: Schaltschütze Typ LS mit einer Lebensdauer von 10 bis 15 Mio Schaltspielen. Bündige, schmale Bauform sowie vereinheitlichte Befestigungsmasse erlauben eine wirtschaftliche Montage. Zur Erprobung der Schaltung können AEG-Schütze auch von Hand betätigt werden. AEG-Schütze garantieren einen zuverlässigen Betrieb.

Tippen, Reversieren und Bremsen bis zu 5000 Schaltspielen/Stunde. Hochwertiges Schaltstückmaterial verhindert das Verschweissen. Spezial-Steuerschütze haben sogar eine Lebensdauer bis zu 40 Mio Schaltspielen. Zuverlässige Kontaktgabe und gleichbleibende Eigenzeiten gewährleisten einen störungsfreien Funktionsablauf. Verlangen Sie unverbindlich den neuen AEG-Niederspannungs-Katalog.

Generalvertretung:
Elektron AG
Seestrasse 31, 8027 Zürich
Telefon 051-25 59 10

ELEKTRON AG

CÂBLE "Z" KABEL

Câble plastique avec conducteur concentrique

Le câble "Z,, est un câble de réseau isolé au PVC avec des conducteurs de phases normaux et un neutre disposé de manière concentrique sous la gaine extérieure. Il a l'avantage de permettre la confection de dérivations sans qu'il soit nécessaire d'interrompre le conducteur neutre. Le câble "Z,, est d'un diamètre inférieur et plus léger qu'un câble équivalent en plastique avec armure. Il est donc intéressant du point de vue technique et économique.

Demandez
notre prospectus.

Kunststoffkabel mit konzentrischem Aussenleiter

Das "Z,- Kabel ist ein PVC-isoliertes Netzkabel mit normalen Polleitern und einem Nulleiter, der als konzentrischer Aussenleiter gestaltet ist; trotzdem muss dieser Nulleiter bei der Montage von Abzweigungen nicht entzwei geschnitten werden. Das "Z,- Kabel ist dünner und leichter als ein gleichwertiges, armiertes Kunststoffkabel. Es ist also technisch und wirtschaftlich vorteilhaft.

Verlangen Sie
unseren Spezialprospekt.

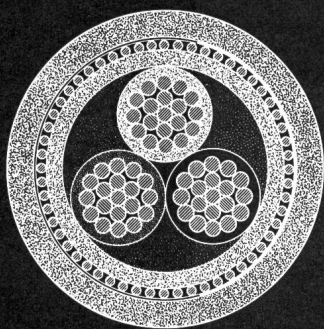
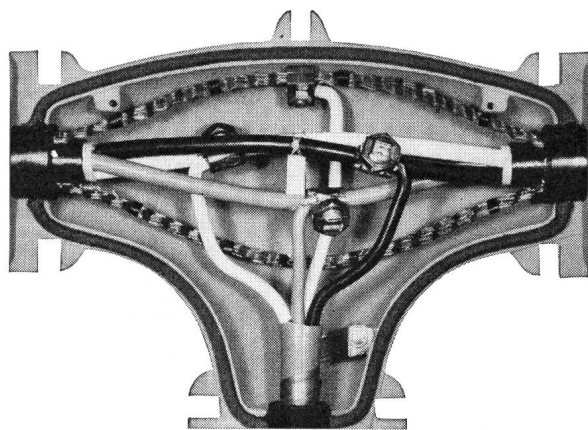

COSSONAY

SA DES CÂBLERIES ET TRÉFILERIES DE COSSONAY
1303 COSSONAY-GARE

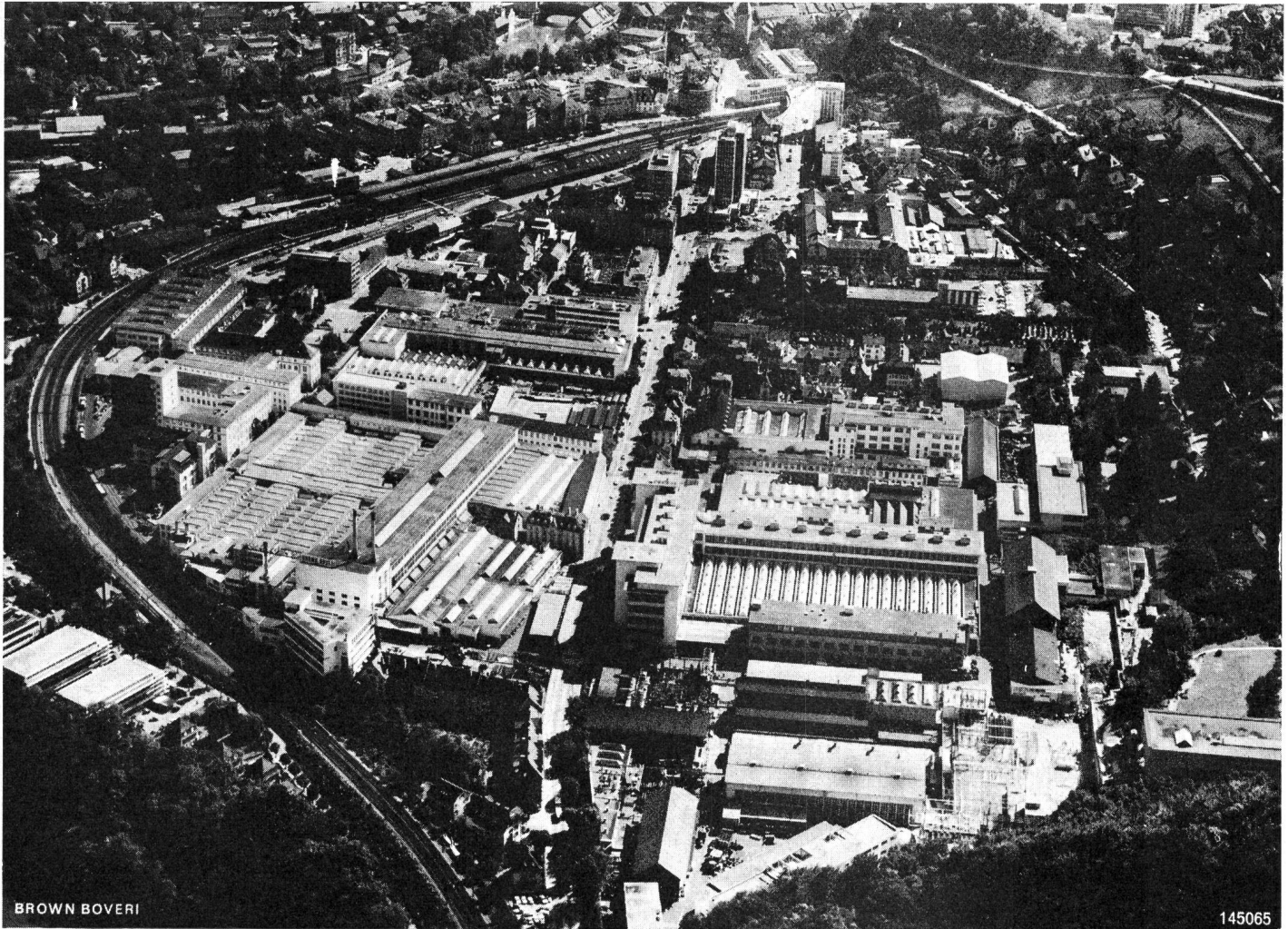

Brown Boveri – führendes Unternehmen für

Energieerzeugung

Dampfturbinen, Generatoren, Hilfsbetriebe
Komplette thermische Kraftwerke
Maschinen und Apparate für Kernkraftwerke
Elektrische Ausrüstungen für Wasserkraftwerke

Energieverteilung

Komplette Unterstationen und Kommandoräume
Transformatoren, Messwandler, Leistungs- und
Trennschalter, Schutzrelais, Ableiter

Energieverwertung

Elektrische Ausrüstungen für sämtliche Industrien
Elektromotoren, Industrieschaltgeräte, gesteuerte
und geregelte Antriebe. Elektroöfen.

Spezielle Gebiete

Sender für Rundfunk, Fernsehen und kommerzielle
Funkverbindungen. Richtstrahl-, Fernmelde- und
Fernwirkanlagen.

Elektrische Ausrüstungen für Lokomotiven,
Strassenbahnwagen und Trolleybusse.
Schiffsantriebe und Hilfsmaschinen.

Abgasturbolader zur Steigerung der Leistung
von Zwei- und Viertakt- Dieselmotoren.
Betatrons für Hochvolt-Radiotherapie und
Materialprüfung.



**Aktiengesellschaft
Brown, Boveri & Cie.,
5401 Baden, Schweiz**

SILIZIUMGLEICHRICHTER jeder Leistung

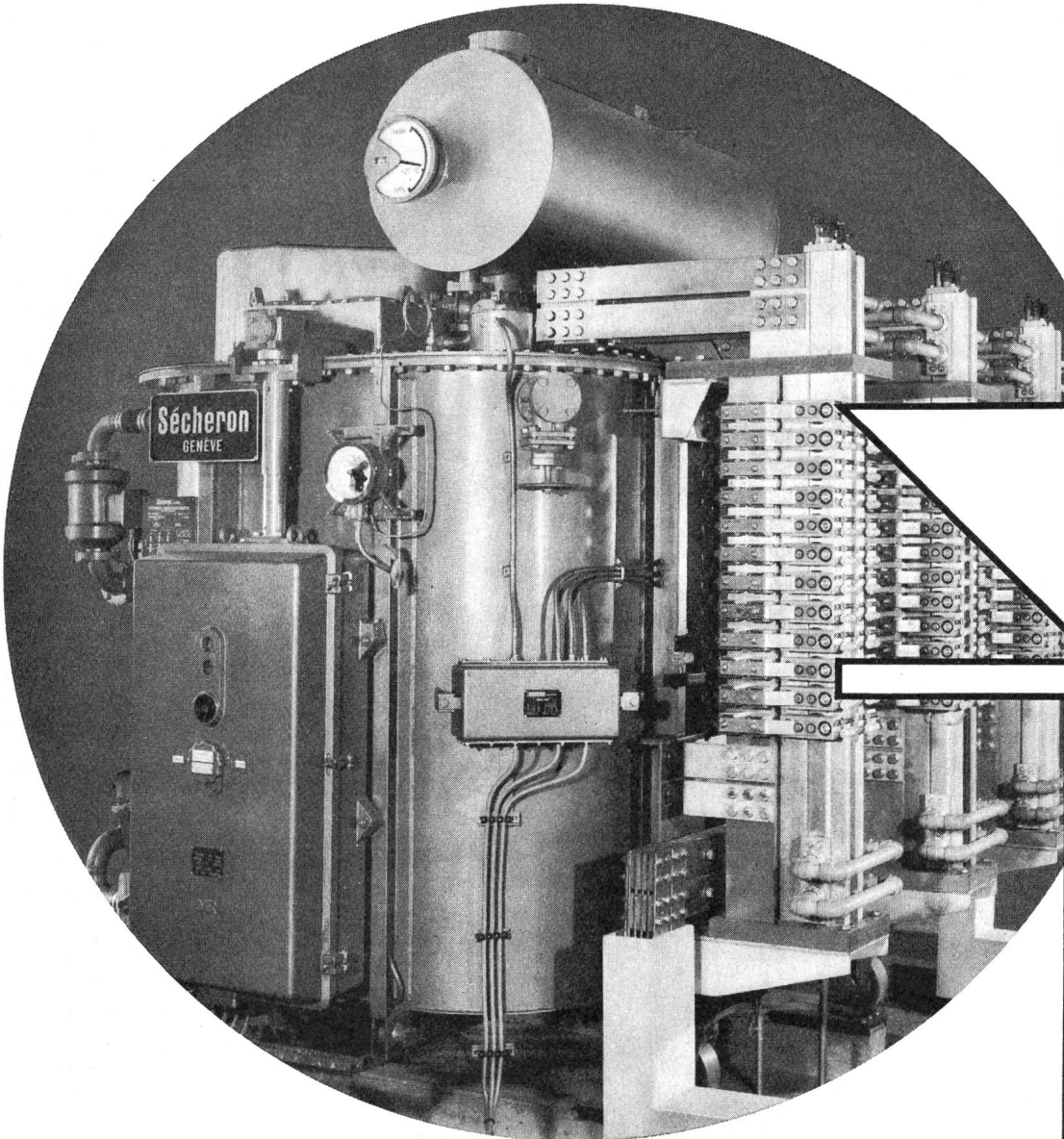

mit Luft- oder Flüssigkeitskühlung

sécheron

berät Sie bei der Wahl
der besten Lösung

SA des Ateliers de Sécheron – 1211 Genève 21

„Mehrsprachige“ ⁴¹

kroflex Steuerkabel?

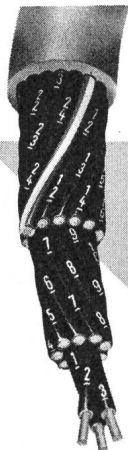

KROFLEX-Kabel können zwar nicht sprechen, aber der **grosse, weisse Ziffernaufdruck** auf jeder Ader sagt Ihnen eindeutig, zu welchem Anschlusspunkt sie gehört.

Wenn Sie die gleichen Ziffern in Ihr Schema oder Ihren Verdrahtungsplan übertragen, wird auch ein wenig sprachgewandter Gastarbeiter Ihre Steuerung **sofort richtig anschliessen**.

Mit KROFLEX-Steuerkabeln verdrahten ist sicherer und schneller: Der geschmeidige **Kunststoffmantel besteht aus zwei Schichten**, einem zähen, öl- und chemikalienbeständigen Aussenmantel und einer schlagabsorbierenden Innenhülle.

Zum Abmanteln wird nur der Aussenmantel aufgeschlitzt, die Innenhülle kann ohne Werkzeug abgerissen werden. **Somit keine Aderverletzungen!**

Weitere KROFLEX- und SCHALTFLEX-Vorteile: Sehr flexibel, geringe Aussendurchmesser, viele Typen mit 2-61 Adern à 0,14–2,5 mm² **sofort ab Lager Zürich oder Werk lieferbar**.

V. L. Aumann & Co.
ELEKTRO-INDUSTRIEBEDARF 8008 ZÜRICH
Forchstraße 282 Telefon (051) 53 00 33-35

61

Sind Ihre Schaltanlagen modern konzipiert?



...die Jordan-Giessharz-Isolatoren und Sammelschienen-Isolationen sind es jedenfalls, denn sie entsprechen der modernsten Kunststofftechnik. Die Jordan GmbH gehört zur Firmengruppe der Rheinisch-Westfälischen Isolatoren-Werke, deshalb wird **Betriebsicherheit gross geschrieben** und die hohen spezifischen Werte der Zug-, Biege- und Schlagfestigkeiten des Qualitätsgiessharzes nie voll ausgenützt.

Giessharz-Stützer für 1–110kV, Durchführungen bis 30kV (mit Potentialsteuerung) und sämtliche Armaturen für «lichtbogenfusspunktfreie» **Sammelschienen-Isolationen bis 30kV** finden Sie im **neuen JORDAN-Sammelkatalog**. Rufen Sie uns an, viele Typen sind ab Werkslager lieferbar.

V. L. Aumann & Co.
ELEKTRO-INDUSTRIEBEDARF 8008 ZÜRICH
Forchstraße 282 Telefon (051) 53 00 33-35

Lötaktive gedruckte Schaltungen ⁷¹



Das gibt es! Denn die Leiterbahnen der «Zbinden-Prints» sind nicht nur sorgfältig gereinigt, sondern **durch ein Spezialverfahren lötaktiviert**. Ob im Zinnbad oder mit dem Kolben:

Sekundenschnell verfließt das Lot gleichmäßig sauber auf den Kupferbahnen. Resultat: sichere Lötstellen bei lötlackierten und galvanisch verzinnnten Prints!

Apropos Galvanik: Wir wissen, wie wichtig gute, festhaftende Überzüge aus Hart- und Weichgold, Zinn, Silber usw. für unsere Kunden sind. Die **neue Galvanikabteilung** wurde deshalb aufs modernste ausgerüstet. Die neuzeitlichsten photo-, und galvanotechnischen Verfahren dienen zur **Durchmetallisierung der Bohrungen**.

Eine eigene **Bestückungsabteilung** versieht Ihre Schaltungen mit allen gewünschten Bauteilen, und der **Design-Service** stellt für Sie fabrikationsgerechte Original-Druckvorlagen an Hand Ihres Schaltschemas her. Profitieren Sie von diesen vielseitigen Dienstleistungen!

V. L. Aumann & Co.
ELEKTRO-INDUSTRIEBEDARF 8008 ZÜRICH
Forchstraße 282 Telefon (051) 53 00 33-35

92

Qualität gut... ...Preis noch besser!



Darum lohnt es sich, die PIHER-Kohleschicht-Potentiometer «näher unter die Lupe zu nehmen»! Sie bemerken

dann, dass..... die **Stabilität** der Halbleiter-Widerstandsschicht höchstens noch durch diejenige der PIHER-Kohleschichtwiderstände übertroffen wird.

..... die erprobten Bindemittel eine **vorzügliche mechanische Beständigkeit** und **Schleifbahn-Abriebfestigkeit = Lebensdauer** gewährleisten.

..... die Kohleschleifer der Regelpotmeter **minimale Abnützung** und **geringstes «Drehrauschen»** verursachen. Suchen Sie robuste Regel- oder Trimpotmeter für 0,1–0,4 W, finden Sie das Passende sicher in der **PIHER-Potmeter-Broschüre 9 a**. Bitte verlangen Sie ein Exemplar!

V. L. Aumann & Co.
ELEKTRO-INDUSTRIEBEDARF 8008 ZÜRICH
Forchstraße 282 Telefon (051) 53 00 33-35



OTTO FISCHER AG

Elektrotechnische Artikel en gros
Zürich Sihlquai 125 Postfach 8023 Zürich
Telex 54763 ☎ 051/423311

**Diese Grossüberbauung wird vollelektrisch
beheizt**

**Beheizen auch Sie Ihre Überbauungen
vollelektrisch mit Star-Unity-Apparaten!**

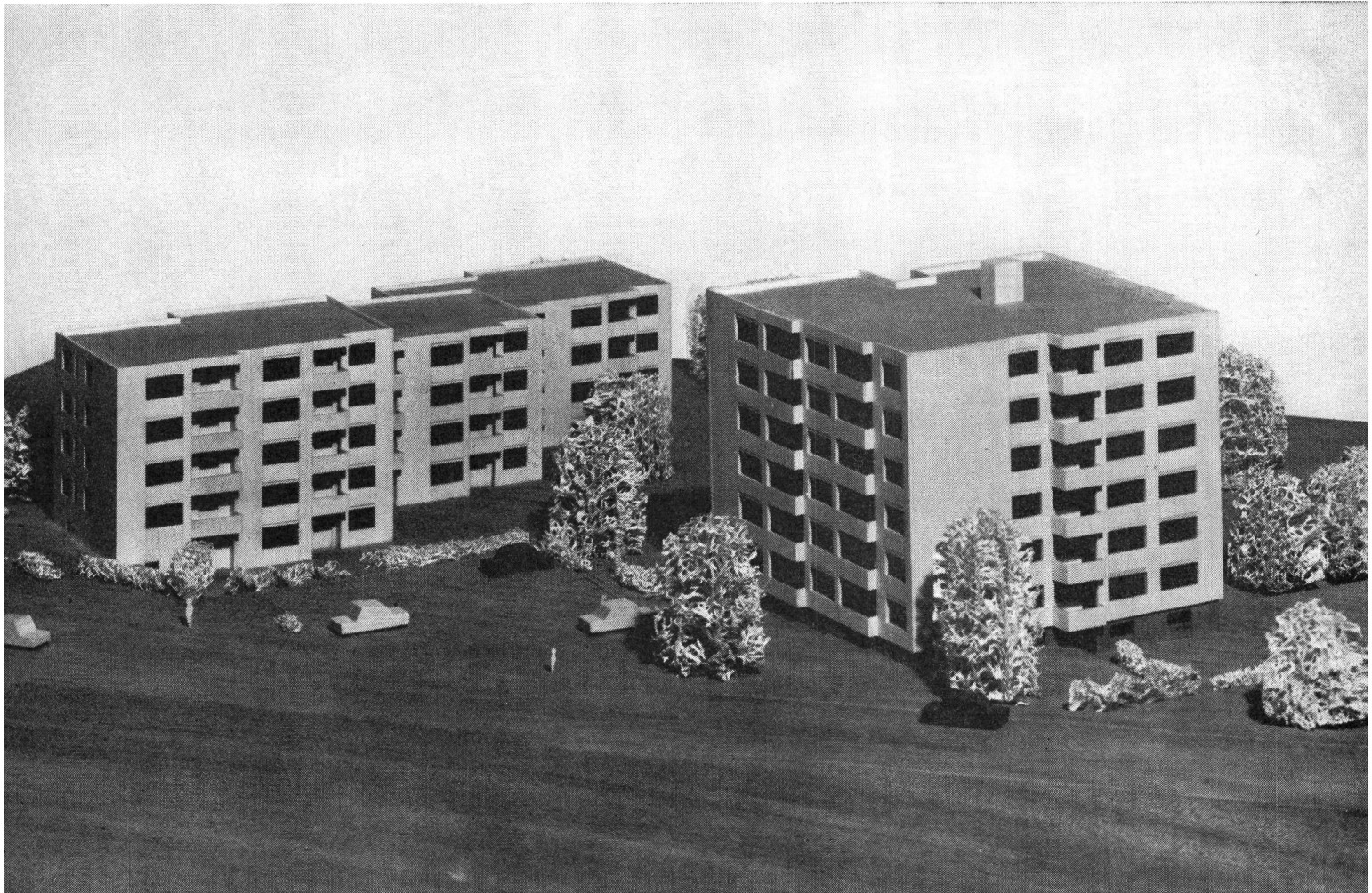

(Projektierung und Ausführung der Elektro-Heizanlage Star Unity AG, Fabrik elektrischer Apparate, Zürich, in Au/ZH)

Wünschen auch Sie eine **Wärmebedarfs-Berechnung?**

Seit Januar 1969 arbeiten wir mit **IBM-Computer** (System IBM 360/IBM 1050/55)

Weshalb dieser Durchbruch zur Spitze: Um noch genauere Berechnungen anzustellen —
Um noch speditiver zu arbeiten —
Um Ihnen mühsame Berechnungen zu ersparen —
Um noch bessere Lösungen Ihrer Heizprobleme zu errechnen —
Um Ihnen noch besser zu dienen!



Star Unity AG Fabrik elektrischer Apparate
Büro und Fabrik in 8804 Au/ZH

8053 Zürich
Tel. 051/75 04 04

bis 2500 A...

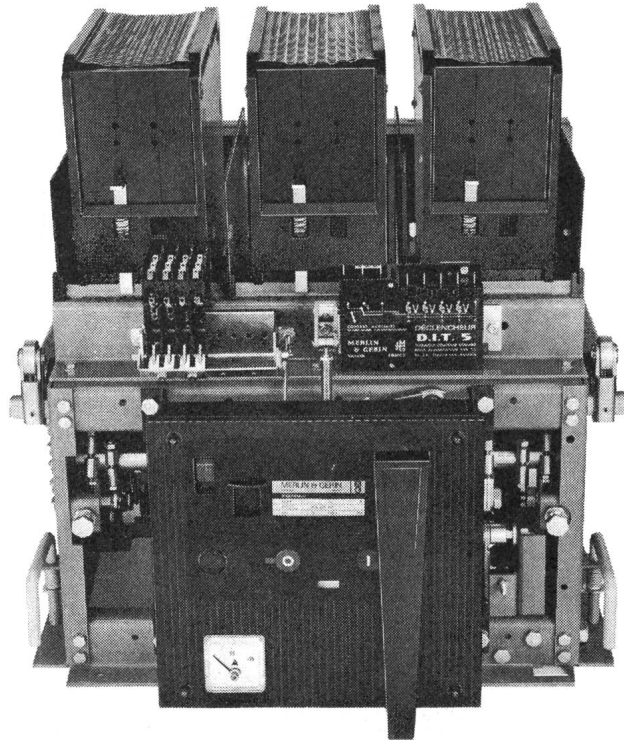

und 100 kA schalten MERLIN + GERIN-Leistungsschalter der Typen DNA - DRA - DSA.
Verlangen Sie unsere Liste G3.

MERLIN + GERIN
Leistungsschalter

- lösen alle Schaltprobleme von Niederspannungsschaltanlagen
- haben eine robuste Konstruktion
- sind aus Normteilen aufgebaut
- können Sie fest oder ausfahrbar montieren
- haben kleine Abmessungen (Hand- oder Motorantrieb gleiche Grösse)
- bedienen Sie auf einfache Weise (Bedienungselemente auf gefälliger Frontplatte).

DNA

mittlere Abschaltleistung: 35–45 kA

Diese Leistungsschalter gewährleisten den Sofortschutz von Netzen mit mittleren Kurzschlussleistungen.

DRA

hohe Abschaltleistung: 100 kA

Strombegrenzende Leistungsschalter gewährleisten den Schutz von Hochleistungsnetzen gegen hohe Kurzschlussströme.

DSA

hohe elektrodynamische Stabilität und hohe Abschaltleistung: 35–70 kA

Die selektiven Leistungsschalter gewährleisten eine vollkommene Selektivität durch Verzögerung der Kurzschlussabschaltung.

CMC

Carl Maier + Cie

8201 Schaffhausen

Elektrische Schaltapparate und Steuerungen

Telex 76486

Tel. 053-81666

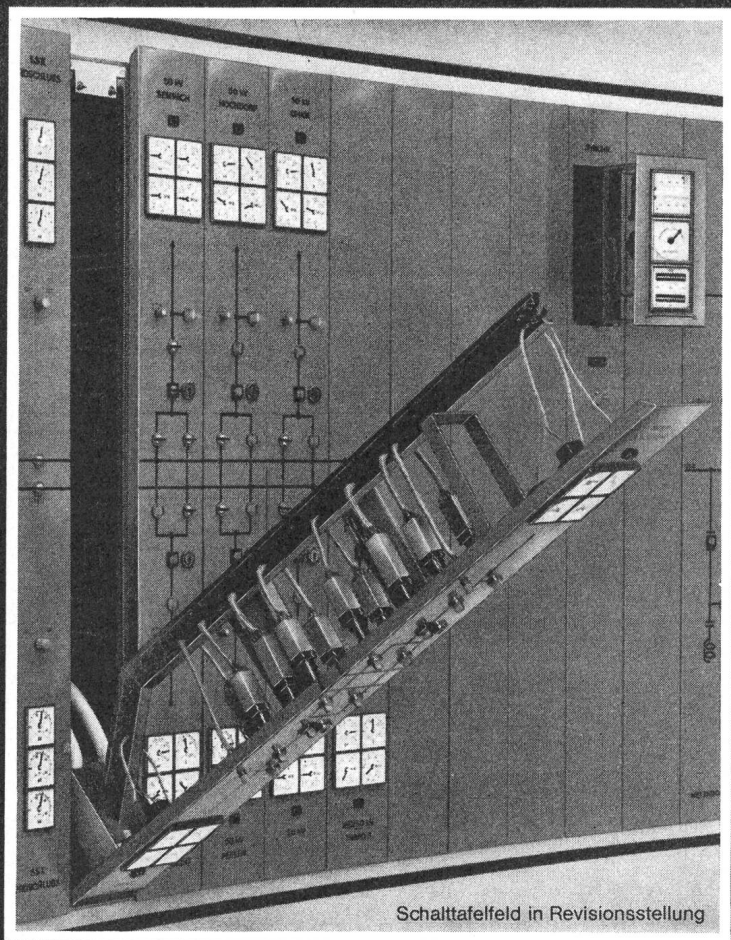
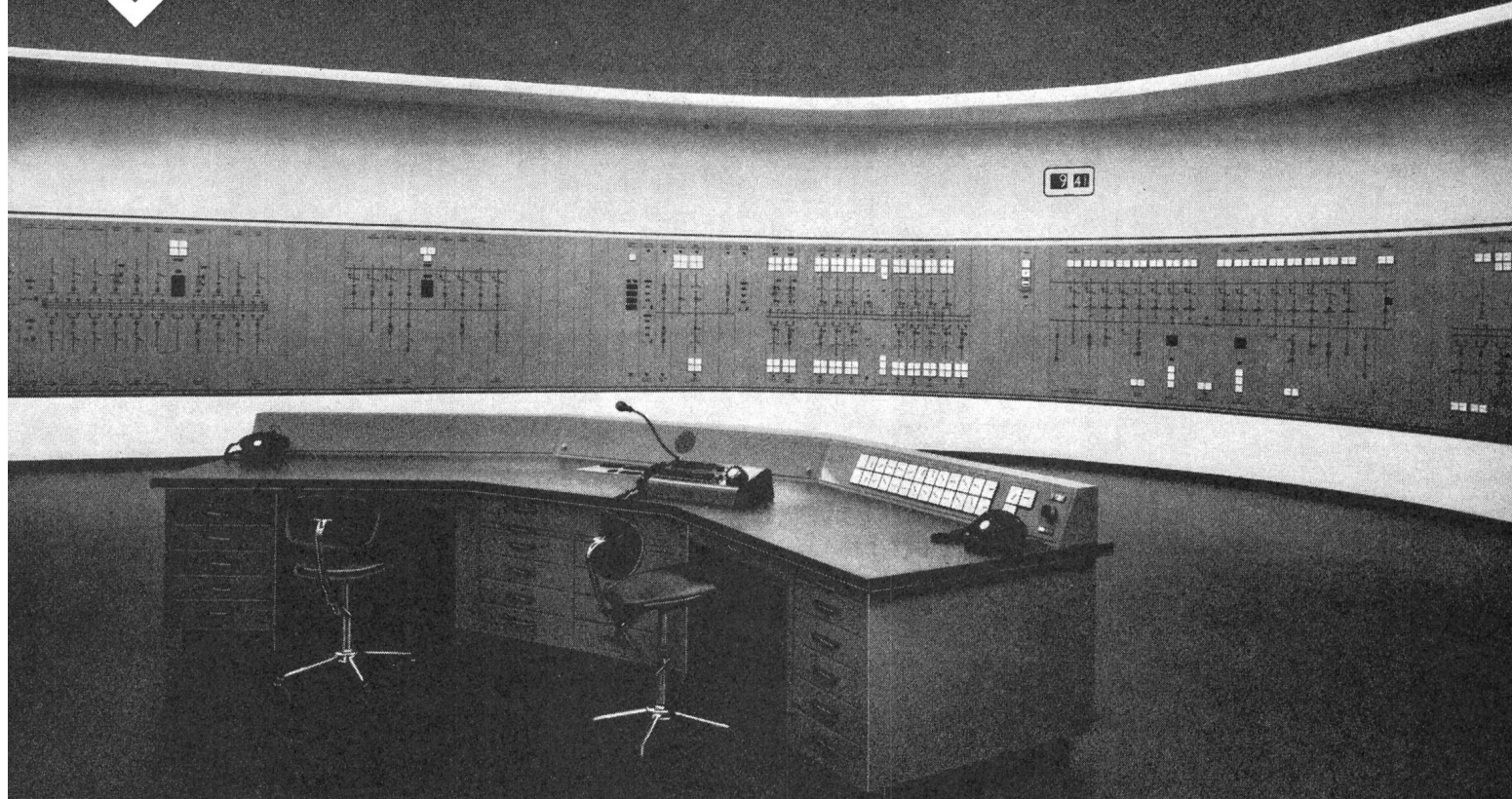

Schalttafel in Revisionsstellung

Neuzeitliche Konstruktion und übersichtliche Anordnung kennzeichnen das Kommando-Tableau im UW-Rathausen. 123 Felder enthalten die Sendestelle einer ferngesteuerten Unterstation sowie die Bedienungs- und Überwachungs-Apparate der eigenen Hochspannungs-Anlage.

Die neue Schmalfeld-Konstruktion ermöglicht eine wesentliche Einsparung des Schalt- und Bedienungs-Raumes, trotzdem leichte Zugänglichkeit für Montage und Revision.

Einheitliche Feldbreite sowie flexible Verbindungen mit Steckanschlüssen erlauben jederzeit ein rasches Auswechseln der Felder untereinander.

WEBER AG EMMENBRÜCKE (SCHWEIZ) TEL. (041) 52244

Fabrik elektrotechnischer Artikel und Apparate 6020 Emmenbrücke
 Bureau de Lausanne: 2, Av. Victor Ruffy, 1012 Lausanne, Tel. (021) 228947
 Service-Center Zürich, Hermetschloostrasse 75, 8048 Zürich

Service-Center Luzern, Luzernerstr. 135, 6014 Littau
 Tel. (041) 57878
 Service-Center Basel, Auf dem Wolf 5, 4052 Basel



Zürich

Basel

Bern

Genf

Lausanne

Lugano

Elektro-Material AG

**Installationsmaterial
und elektrische
Apparate en gros**

**Vollisolierte
Sammelschienen**

für Innenraum-Anlagen gedrängter Bauart ge-
währen:
volle Übersichtlichkeit der Anlage,
Verwendbarkeit normaler Schalt- und Meßge-
räte,
volle Betriebssicherheit,
Reduktion des Bauvolumens um ca. 40%.

Ausführung mit weicher Vollisolation aus öl-
imprägniertem und durch Kondensatorein-
lagen gesteuertem Papier-Dielektrikum.

Jedes Schienenelement ist eine selbständige
Bau-Einheit:
mit eigener Ölfüllung unter Luftabschluß,
selbsttragend und in jeder Lage montierbar,
montagefertig geliefert.

Nennspannungen: 72,5 ... 300 kV,
Nennströme bis zu 2500 A,
Länge eines Schienenelementes bis zu ca. 15 m,
lieferbar mit einem oder zwei Bögen,
frei von inneren Entladungen, thermisch stabil,
kurzschlußfest.

Das erste Unterwerk 170 kV mit HAEFELY-
Schienen ist seit mehr als 5 Jahren anstands-
los in Betrieb.

72,5 kV
72,5 kV
123 kV
170 kV
245 kV
300 kV

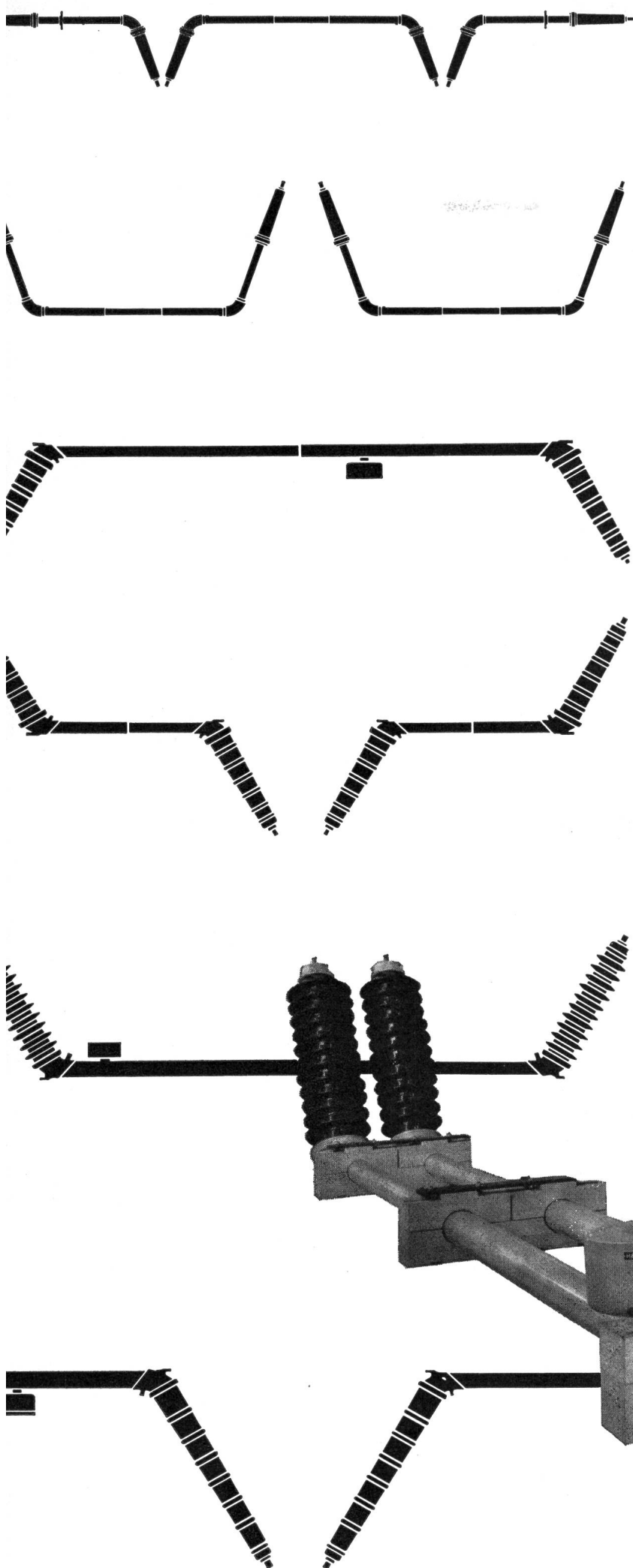

▲ Schienenelement 145 kV, 2000 A,
für ein Umspannwerk
in der chemischen Industrie

LANGENTHAL

**Langstabisolatoren
für höchste Zuglasten**

**Porzellanfabrik Langenthal AG
Langenthal/Schweiz**

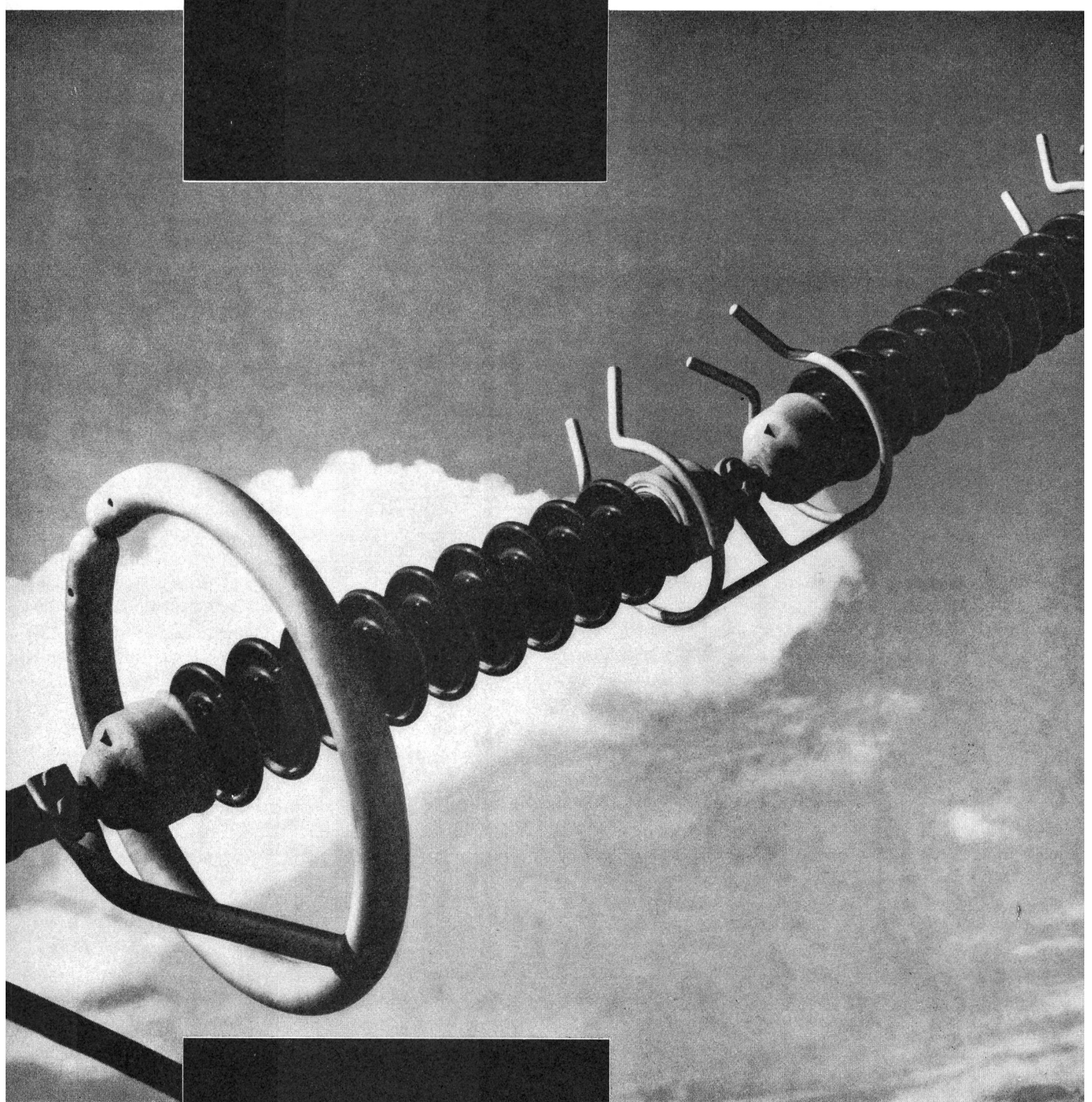



Das neue Kleinfunkgerät SE 19 von Autophon löst Kommunikationsprobleme

Bei öffentlichen Diensten, bei Bahnen, auf Baustellen, im Transportgewerbe, kurz: überall, wo schnelle und zuverlässige Verbindungen von Mensch zu Mensch notwendig sind, werden heute Kleinfunkgeräte eingesetzt.

Das neue, volltransistorisierte, tragbare Kleinfunkgerät SE 19 von Autophon ist eine Weiterentwicklung der bekannten und erfolgreichen Serie SE 18. Wir haben es verbessert: es wurde noch kleiner, leichter und robuster. Trotzdem ist

es ebenso vielseitig verwendbar und zuverlässig wie sein Vorgänger. Es arbeitet im 4-m-, 2-m- oder 70-cm-Band. Bei jedem Wetter, bei Hitze und Kälte.

Der Energiebedarf des SE 19 ist gering. Das ermöglicht eine lange Einsatzdauer. Die Stromversorgung lässt sich dem Verwendungszweck anpassen. Es wurde nach dem Baukastenprinzip konstruiert. Deshalb können Gerätevarianten für die verschiedensten Anforderungen geliefert werden.

Für Beratung, Projekte, Installation und Unterhalt **Autophon**

Autophon kennt sich aus in Telefon- und Direktsprechanlagen, Personenruf- und Suchanlagen, Lichtruf, Signal- und Datenanzeigeeinrichtungen, elektrischen Uhren und Rohrpost. Autophon-Sprechfunk in Fahrzeugen, tragbare Kleinfunkgeräte, drahtlose Telefonleitungen. Betriebsfernsehen, Musik zur Arbeit, Telefonrundspruch für Hotel und Spital.

Autophon AG

8059 Zürich Lessingstrasse 1-3 051 27 44 55
9001 St. Gallen Teufenerstrasse 11 071 23 35 33
4052 Basel Peter-Merian-Strasse 54 061 34 85 85
3000 Bern Belpstrasse 14 031 25 44 44

2500 Biel Plänkestrasse 16 032 28 36 2
6005 Luzern Unterlachenstrasse 5 041 44 84 55
7013 Domat-Ems Via Calundis 23 081 36 18 45
6962 Lugano Via Bottogno 2 091 51 37 51

Fabrik in Solothurn

Téléphonie SA

1000 Lausanne 50, avenue de la Gare 021 23 86 86
1951 Sion 54, rue de Lausanne 027 25 75 7
1227 Genf 25, route des Acacias 022 42 43 50

Polyimid- Wicklungsdraht SIB

Eigenschaften

- ausserordentlich dünner, gleichmässiger Isolationsauftrag
- stets gleichbleibende elektrische Eigenschaften
- chemisch beständig gegen Lösungsmittel und Transformatorenöl
- unempfindlich gegen Feuchtigkeit und extreme Temperaturen

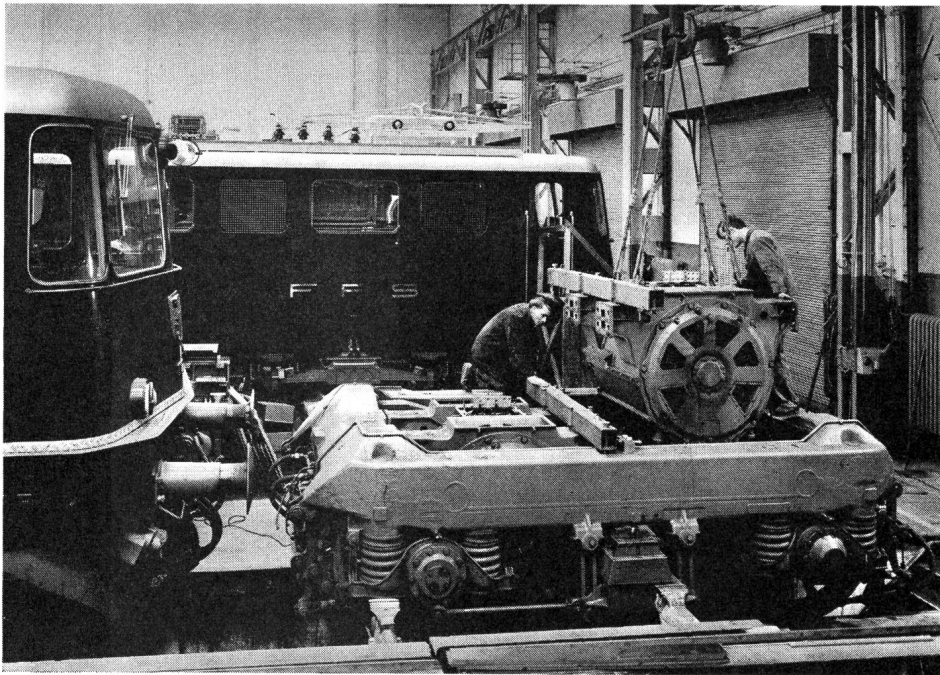

Anwendungsmöglichkeiten

Bahn-Traktionsmotoren
Servo-Mechanismen
Hochbeanspruchte Motoren
der Klassen H und C
Überlastbare Motoren
aller Temperatur-Klassen

Wicklungen für extrem
tiefe Temperaturen (Kältetechnik)
Lokomotiv- und Flugzeugbau
Elektro-Werkzeuge
Trockentransformatoren
und Drosselspulen

Unsere Fachleute erteilen Ihnen gerne weitere Auskunft: Telefon 061 80 2121

Schweizerische Isola-Werke Breitenbach

Aluminium-Netzkabel für Niederspannung

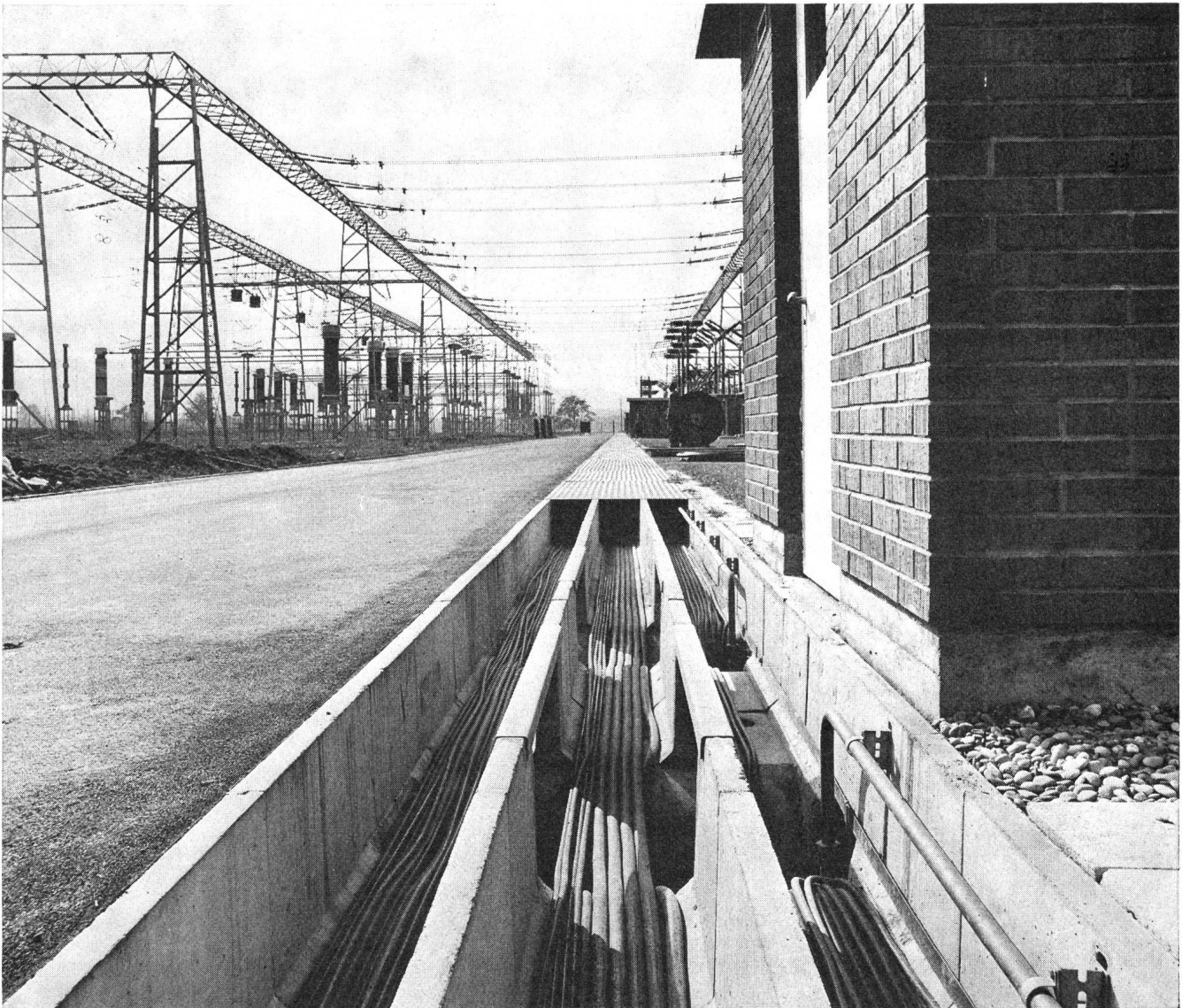

unsere Fachleute beraten Sie gerne: Telefon 061 - 80 21 21

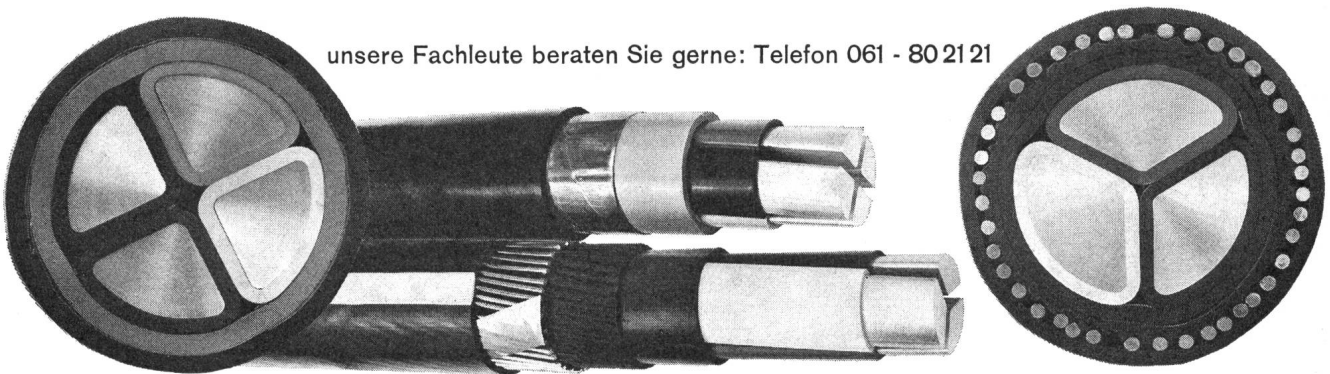

**Schweizerische Isola-Werke
Breitenbach**

POLYKARBONAT METALLISIERT

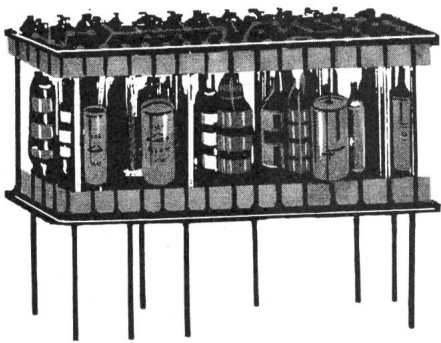

Miniaturausführung

Kapazitätswerte: 33 pF bis 91 nF

Reihe E 12 oder E 24

Toleranzen ± 10 , ± 5 , $\pm 2\%$

Spannung: 63 bis 400 V-

Ausführung: Zylindrisch mit axialen Anschlüssen

\varnothing 4 bis 9 mm, gleichbleibende Länge: 10 mm

POLYSTYREN

Normaltypen

Kapazitätswerte: 10 pF bis 1 μ F

Reihen E 12 bis E 18

Toleranzen ± 10 bis $\pm 2\%$

Spannung: 100 bis 630 V-

Reihe R 5

Induktionsfreie Typen

Kapazitätswerte: 100 pF bis 1 μ F

Reihe E 12 bis Reihe E 96

Toleranzen ± 10 bis $\pm 1\%$

Spannung: 100 V-

POLYESTER METALLISIERT

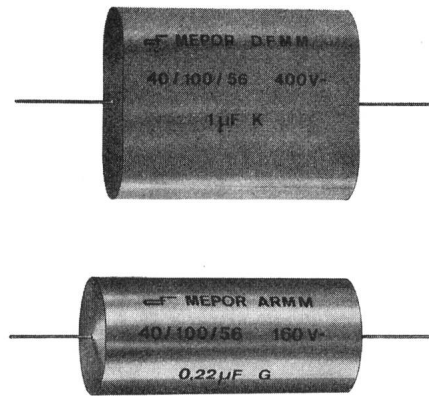

Normalausführung

Kapazitätswerte: 10 nF bis 10 μ F

Reihe E 6 oder E 12

Toleranzen ± 10 , ± 5 , $\pm 2\%$

Spannung: 63 bis 400 V-

Reihe R 5

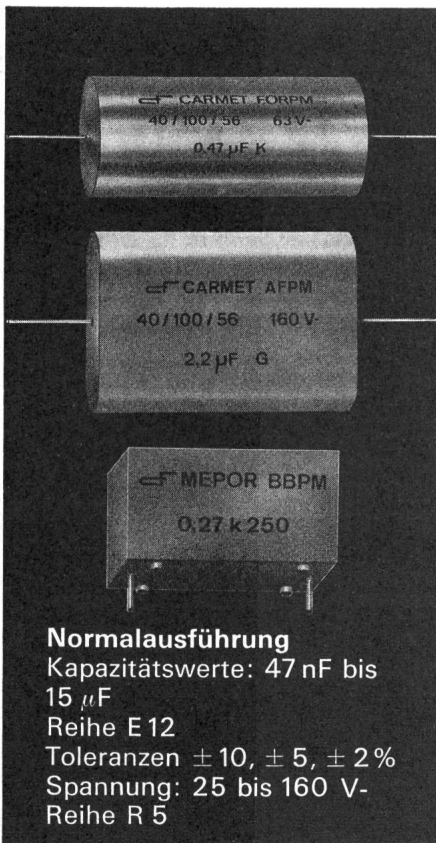

Normalausführung

Kapazitätswerte: 47 nF bis 15 μ F

Reihe E 12

Toleranzen ± 10 , ± 5 , $\pm 2\%$

Spannung: 25 bis 160 V-

Reihe R 5

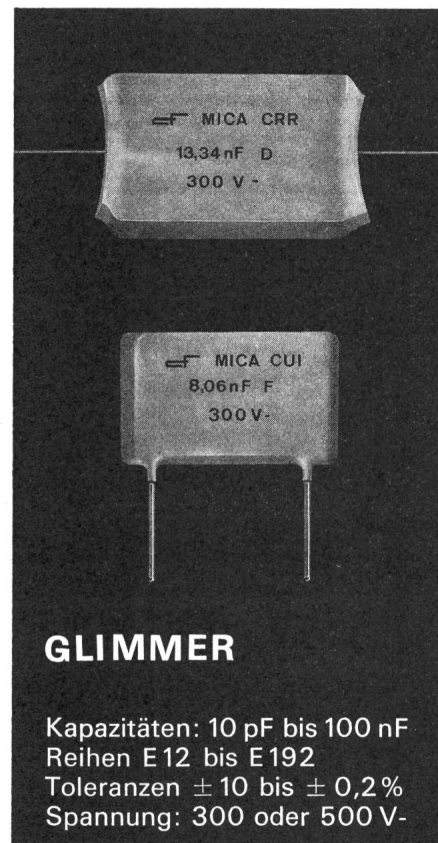
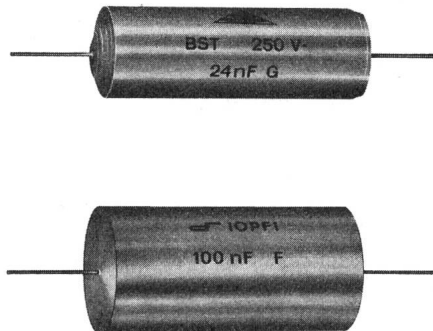

GLIMMER

Kapazitäten: 10 pF bis 100 nF

Reihen E 12 bis E 192

Toleranzen ± 10 bis $\pm 0,2\%$

Spannung: 300 oder 500 V-

20042

CONDENSATEURS FRIBOURG S.A.

7-13, ROUTE DE LA FONDERIE

1700 FRIBOURG / SUISSE

TELEX 36170

☎ (037) 22922

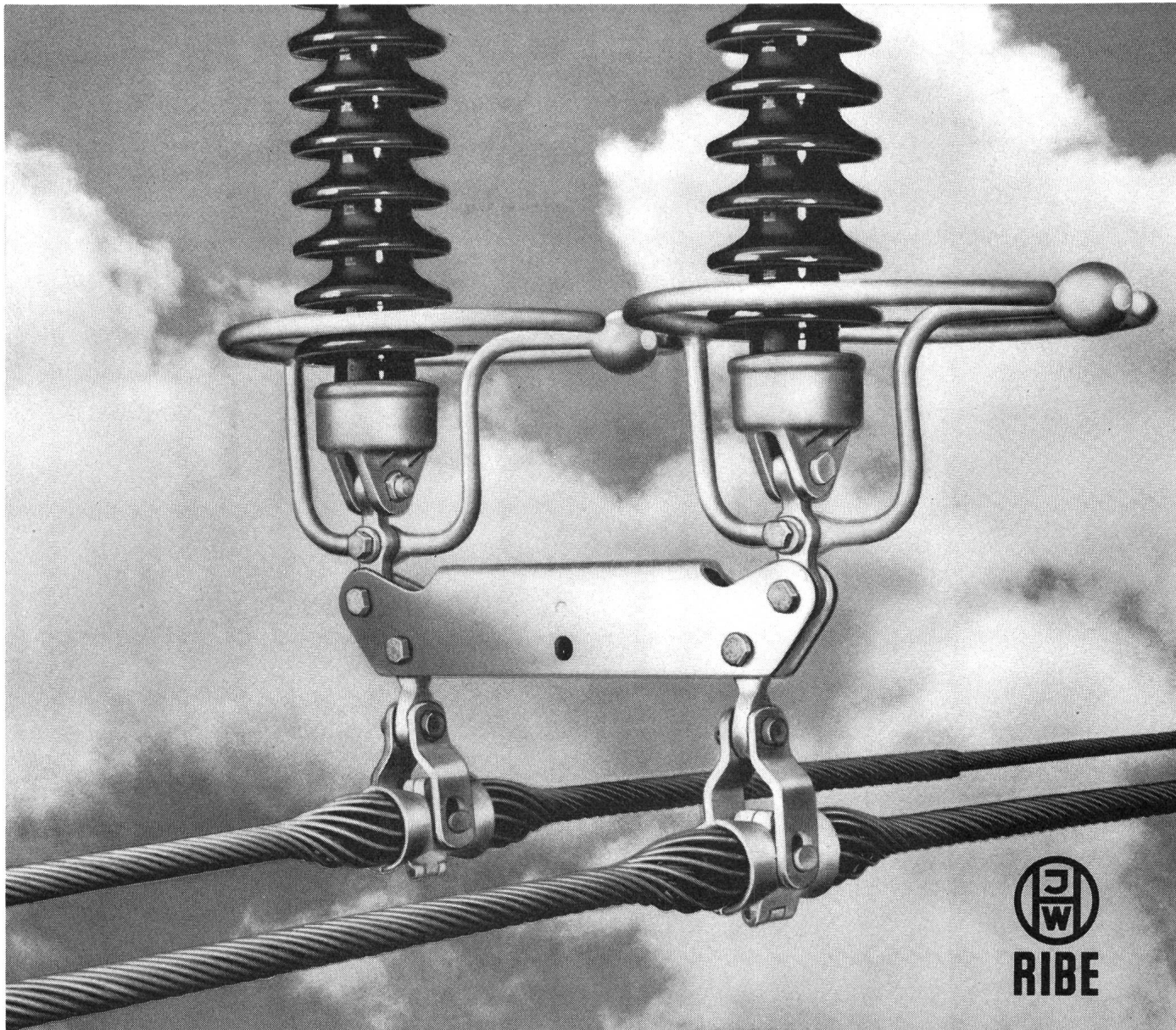

PLP Leitertragspirale

die ideale schwingungsfeste Tragklemmen-Konstruktion für Leiterseile und Erdseile.
Ein modernes betriebssicheres Bauteil für Hochspannungs-Übertragungsleitungen.

Wir liefern Ihnen komplette Abspann- und Tragketten
sowie sämtliches Verbindungsmaterial für Hochspannungs-
Leitungen und Schaltanlagen bis zu den höchsten
Betriebsspannungen.

W. MOOR AG

ELEKTRO-INDUSTRIEBEDARF

8105 Regensdorf, Bahnstrasse 58, Tel. 051 71 66 44



Unimax Switch

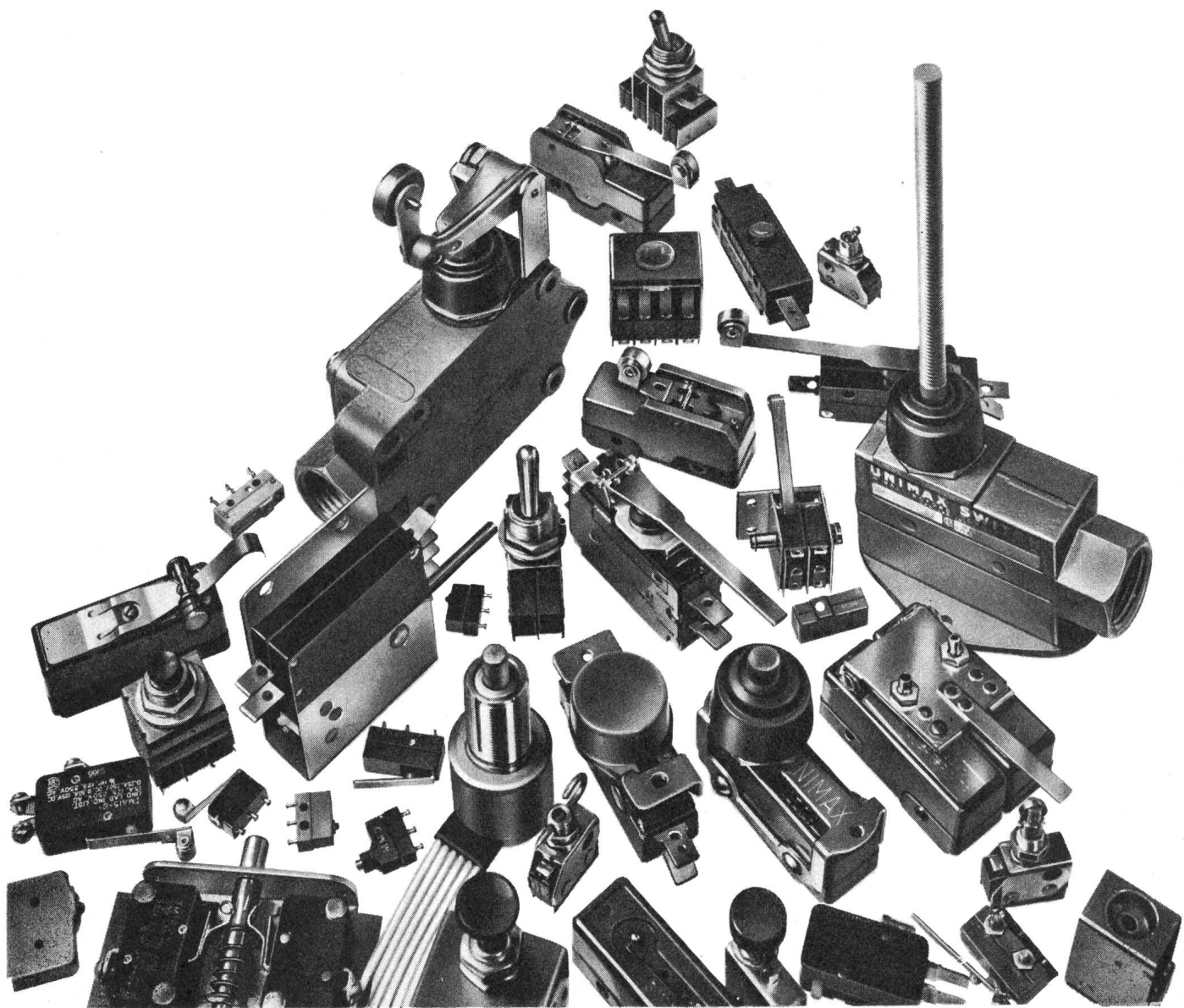

Ernst M. Egli AG, 8032 Zürich Witikonstraße 52, Tel. 051/533811

Kombinierter Endkasten Mod. 1969

T+T genehmigt

Linienwähler-Verteiler
(Beispiel mit LWV 3/10)

Befestigungsplatte
für HF-TR-Filter

T+T

Kabelöffnungen

Metalldeckel

Grundplatte

4 Befestigungsschrauben
für Bodenplatte
zu Endkasten

Befestigungsrahmen

Grundplatte mit Metalldeckel. Hammerschlag grau

TYP 1
TYP 2
TYP 3
TYP 4

mit eingebautem LW-Verteiler 1x1/4-2/5
mit eingebautem LW-Verteiler 2x1/4-2/5
mit eingebautem LW-Verteiler 1x3/10
mit eingebautem LW-Verteiler 2x3/10

Lieferbar ab Lager
in transportsicherer Verpackung
durch die VLE-Grossisten

H. Weidmann
Aktiengesellschaft
8640 Rapperswil
Telefon 055-21651 Telex 75524

H. WEIDMANN
Aktiengesellschaft

Leuchtende Beispiele — BAG Beleuchtungsanlagen



Unterbreiten Sie uns Ihre Beleuchtungsprobleme — unsere Lichtfachleute beraten Sie gerne.

BAG TURGI

BAG Bronzewarefabrik AG, 5300 Turgi
 Fabrik, Verwaltung, Verkauf
 5300 Turgi, Tel. 056/3 1111

Ausstellungsräume:

8023 Zürich Konradstrasse 58 Tel. 051/445844
 8023 Zürich Pelikanstrasse 5 Tel. 051/257343
 Büro für lichttechnische Beratung:
 3007 Bern, Schwarztorstr. 123, Tel. 031/253022

Auslieferungslager:

3007 Bern, Schwarztorstr. 126, Tel. 031/253022
 1006 Lausanne, 47, Bd de Grancy, Tel. 021/278671
 8023 Zürich, Konradstrasse 58, Tel. 051/445844
 6600 Locarno, Via Saleggi 10, Tel. 093/ 76182

Auch in der Elektrotechnik immer mehr aus Alusuisse Aluminium

Die guten elektrischen Eigenschaften, die Korrosionsbeständigkeit und der günstige Preis führen dazu, dass Alusuisse-Aluminium in der Elektrotechnik immer mehr verwendet wird. Freileitungen, Stromschienen, Kabel, auch ganze Schaltschränke aus Aluminium bewähren sich seit Jahren. Neuerdings werden auch Trafo-Wicklungen aus Aluminium-Bändern hergestellt, wobei ihre spezielle Eignung besonders zur Geltung kommt. Die Elektro-Fachleute der Alusuisse beraten Sie in allen technischen Fragen und stellen ihre reiche Erfahrung in den Dienst der Kunden. Arbeiten Sie mit Alusuisse-Beratung und mit Alusuisse-Material. Sie können sich darauf verlassen.

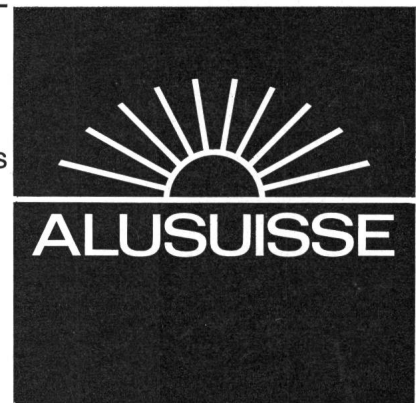

Schweizerische Aluminium AG Verkaufsabteilung CH-8048 Zürich Telefon 051/548080

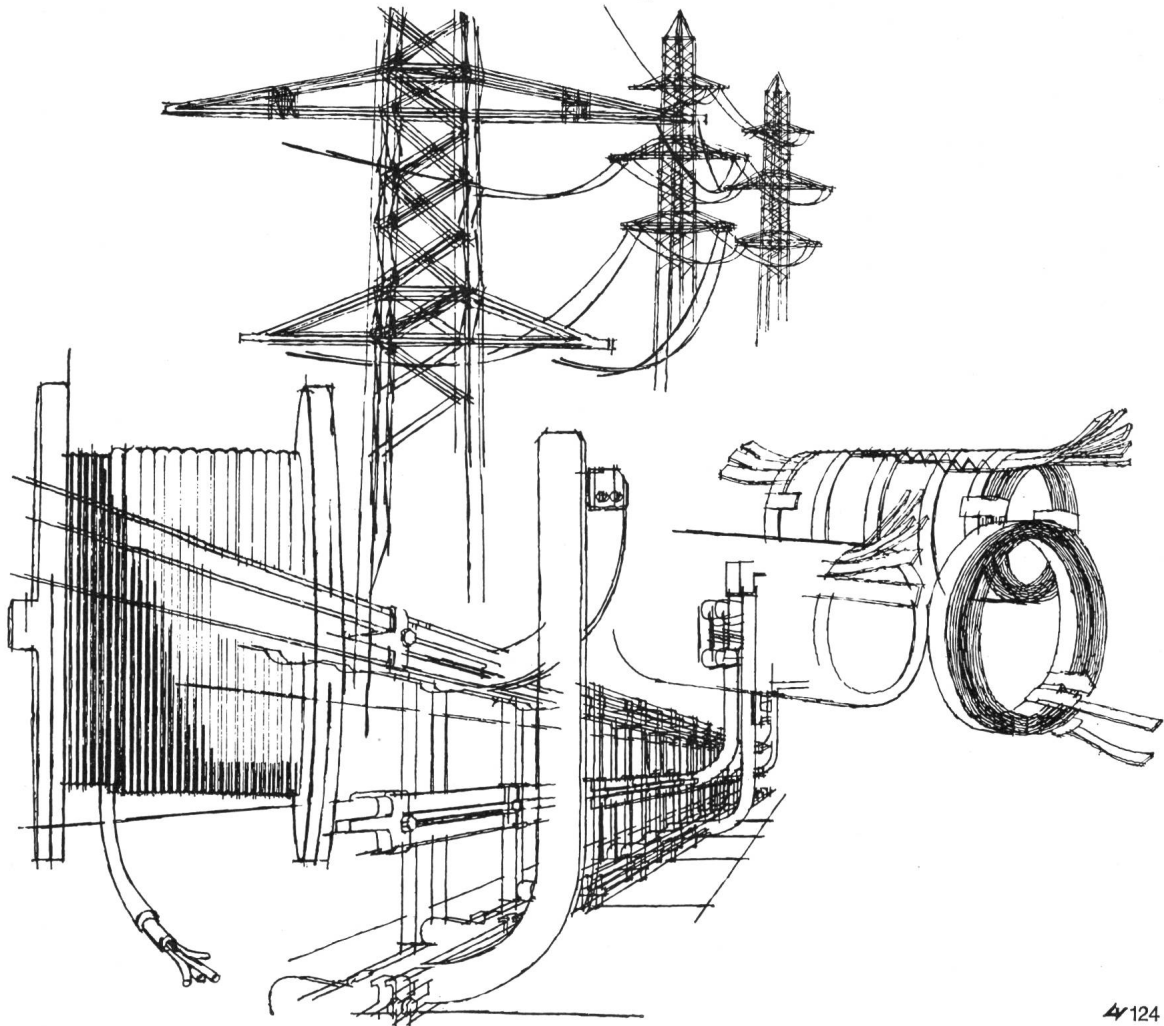

4/124

Die moderne Linie bei Apparatesteckdosen

Auszeichnung: Die gute Form 1964



2002

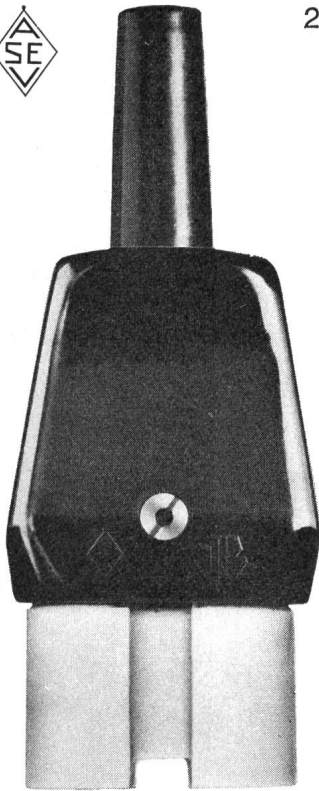

2002 E

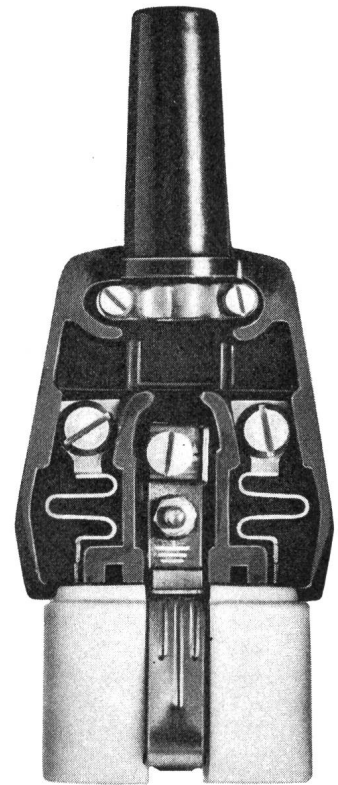
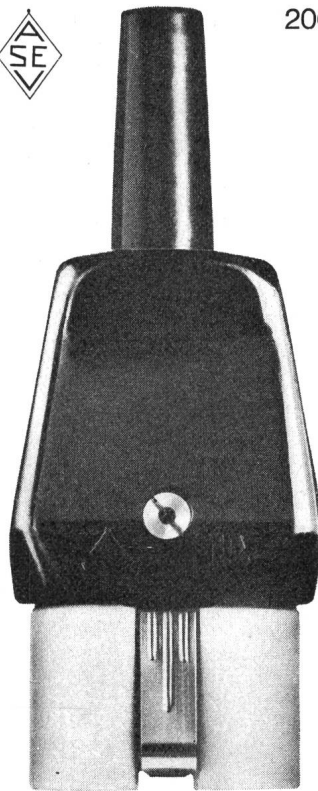

Aus der Schönheit der Formgebung im modernen Apparatebau spricht Sorgfalt bis ins kleinste Detail: Eleganz in der Linie bis zur neuen Apparatesteckdose von Tschudin & Heid. Formschön, griffig, zuverlässig!

Aus schwarzem Isolierpressstoff, Vorderteil aus Steatit. Die flexible Thermoplast-Tülle gewährleistet eine bruch sichere Kabelführung. Typ 2002 ohne Erdanschluss, Typ 2002 E mit gesichertem Erdanschluss.

Zur Montage können die Anschlusskabel gleich lang abgeschnitten werden. Technische Daten: Art.Nr.2002, 2 P, 10 A, 250 V. Art.Nr.2002 E, 2 P+E, 10 A, 250 V. Verkauf in Schachteln zu 10 Stück durch die Elektrogrossisten.

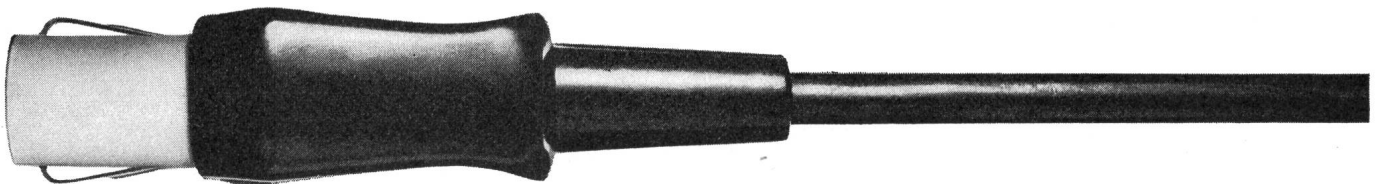

Tschudin & Heid AG.

Reinach BL



Das Schatzkästlein des Kabelmonteurs



32 Elektrizitätswerke besitzen mehr als eine PEKA-Blitzpresse, einige sogar ein halbes Dutzend.

In den letzten sechs Monaten haben 27 Kunden auf unser Press-System umgestellt.

GLOMAR AG GOLDACH

ELEKTRIZITÄTSWERK- UND INDUSTRIEBEDARF



TEL. 071/41 70 70



Qualität



Aus Zug kommt... Automation in Küche und Waschküche. Fortschrittliches Haushalten mit modernen Apparaten. Zeit- und Kraftersparnis. Erleichterung und mehr Lebensfreude für die Hausfrau. Aus Zug kommen Produkte, die zum Begriff geworden sind. Namen wie Unimatic und Adora. Aus Zug kommt... alles zur Rationalisierung des Waschtages – Waschautomaten für höchste Ansprüche, Waschautomaten für Waschküche und Etage, Wäschetrockner für rasches und schonendes Trocknen, Bügelmangen für müheloses Glätten. Aus Zug kommt... vieles zur Vereinfachung der Küchenarbeit – Geschirrspülautomaten, freistehende und Einbaumodelle. Und für die Kleinküche platzsparende Tischgeschirrspüler mit erstaunlich grossem Fassungsvermögen und erstaunlich niedrigem Preis. Haushalthilfen, auf die jederzeit Verlass ist.

Denn aus Zug kommt... Sicherheit, Zuverlässigkeit, Qualität, Zuger Qualität.

Verzinkerei Zug AG, 6301 Zug, Telephon 042 33 13 31

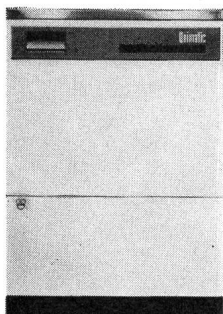

Vollautomatische
Waschmaschinen Unimatic

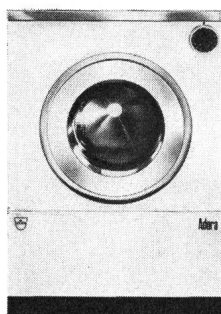

Vollautomatische
Waschmaschinen Adora

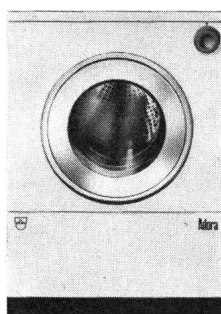

Automatischer
Wäschetrockner Adora

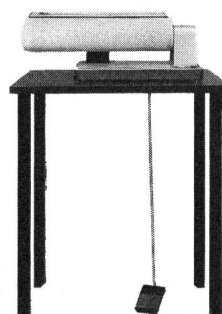

Haushalt-Bügelmange
Adora

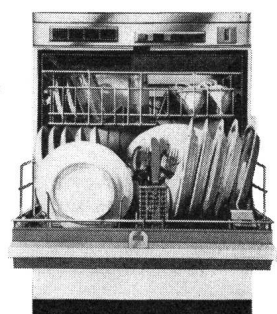

Vollautomatische
Geschirrspüler Adora

**Hier gibt es kein Licht,
zu dem wir nicht die Lampen
liefern
(oder sogar geliefert haben)**

Wir haben die Lampen auf diesem Bild nicht gezählt. Es sind vielleicht ein paar hundert. Und einige Dutzend verschiedene Lampentypen. Sie könnten alle von Osram sein (oder sind es sogar). Denn Osram stellt praktisch alle Lampentypen her, die man heute verwendet. Von der simplen Glühlampe bis zur komplizierten Xenon-Langbogenlampe von 75000 Watt, zusammen über 12000 Lampentypen.

Was aber genau so wichtig ist: Osram stellt nur Lampen her... nichts anderes. Und kann es sich darum einfach nicht leisten, Lampen herzustellen, die weniger gut sind als die besten ... oder Lampen, die weniger modern sind als die modernsten. Sie werden es erleben, wenn Sie «eine Osram» kaufen. (Es braucht nicht unbedingt eine Xenon-Langbogenlampe von 75000 Watt zu sein.)



OSRAM
hell wie der lichte Tag

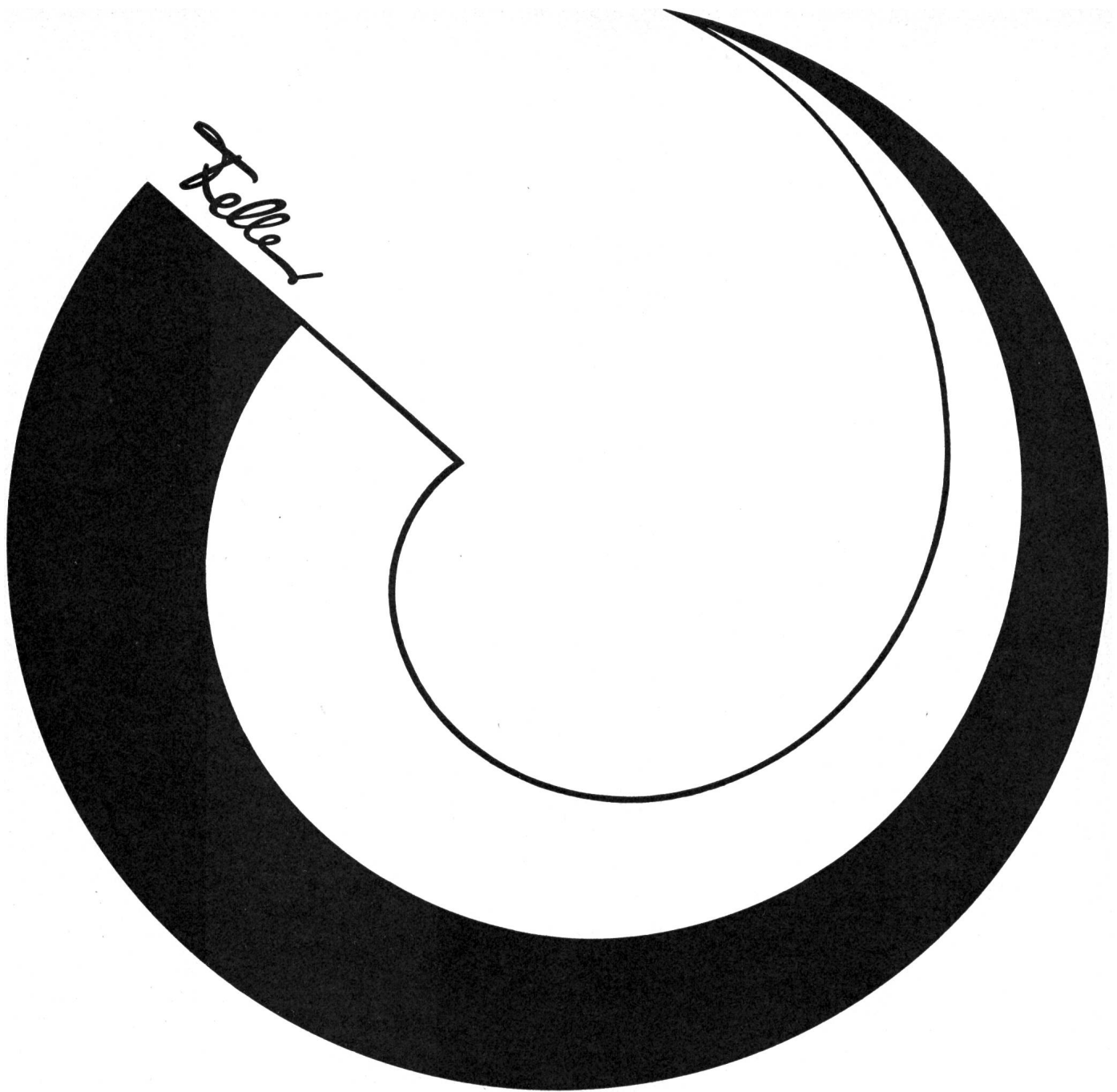

Leise löschen helle Lichter.

Oder: Lichtzauber im Alltag.
Oder: Lichtspiel-Theater-Stimmung zuhause.
Oder: Öl-Lampen-Licht ohne Öl.

Denn genau so, wie man das Öllicht dreht, für mehr oder weniger Helligkeit, genau so machen wir es auch. Nur viel besser. Zwischen einer Öllampe und unserem elektronischen Lichtregler liegen schliesslich Jahrhunderte technischer Entwicklung.

Diese stufenlose Lichtregulierung ist in einem einzigen Schalter eingebaut, den Sie antippen, damit das Licht brennt, den Sie beliebig drehen für die Helligkeit nach Wunsch.

Dass wir diesen Lichtregler auf die Zeit unseres 60. Geburtstages entwickelt haben, soll Ihnen zeigen, dass wir nie müde werden, etwas Neues zu schaffen. Wir möchten uns eben auch einmal ins rechte Licht setzen.



Adolf Feller AG
Fabrik elektrischer Apparate
8810 Horgen

6 Jahrzehnte Feller

Kennen Sie die Vielfalt an Asbestzement-Produkten für Kabelschutz und Kabelführung?

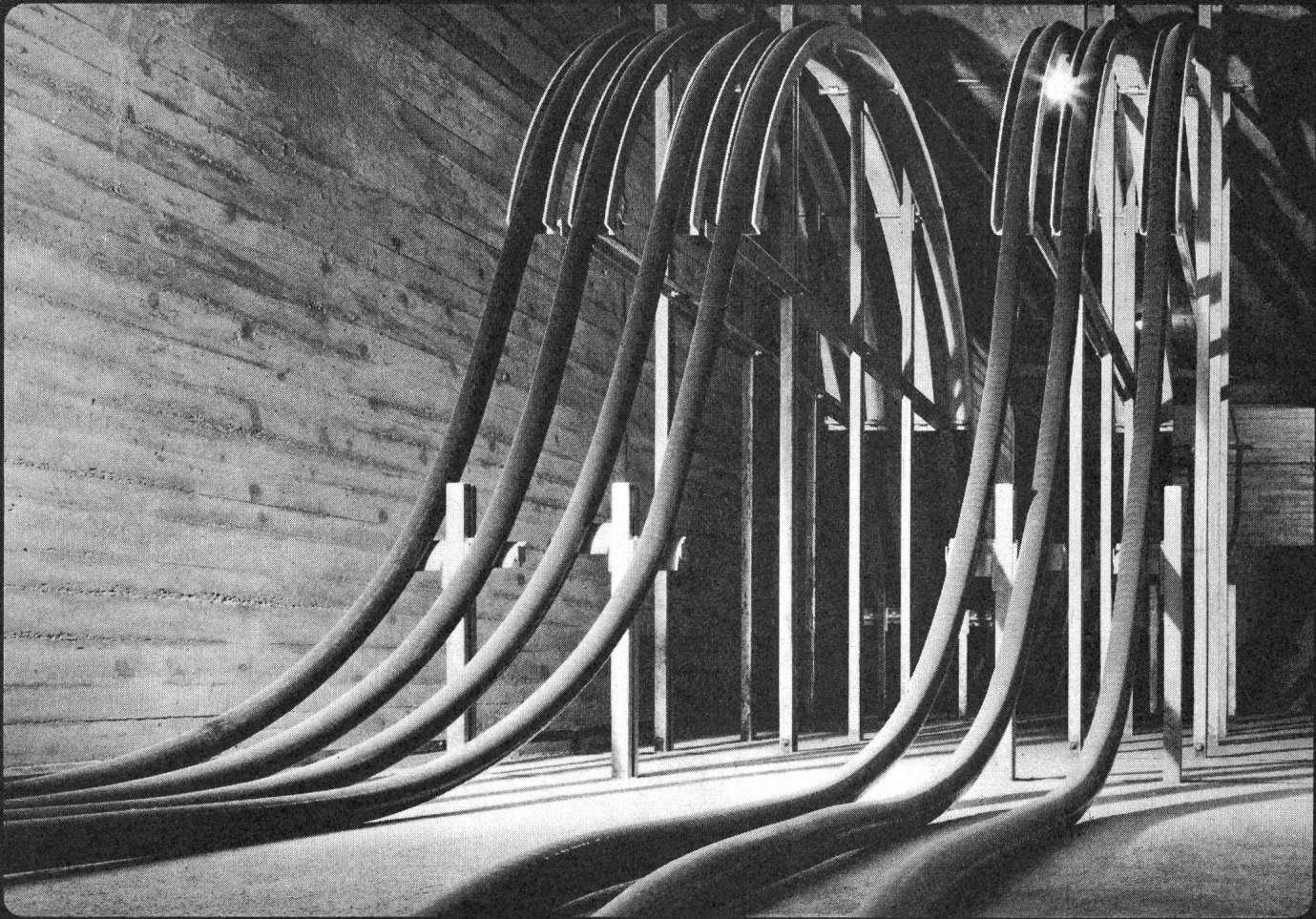

Eine Vielfalt an Formen und Formstücken sowie nicht wenige materialbedingte Vorteile sprechen für Asbestzement-Produkte «ETERNIT», wenn es darum geht, Kabelleitungen wirksam zu schützen.

Asbestzement «ETERNIT» ist ein nichtleitendes Material (Isolator 2. Klasse), unbrennbar, frost- und korrosionssicher, hitzebeständig, schlagzäh, widerstandsfähig gegen mechanische Beanspruchungen und chemische Einflüsse und leicht zu bearbeiten. Wegen des niedrigen Wärmedurchgangskoeffizienten schützt Asbestzement im Brandfalle lange vor Ausbreitung des Feuers. Also das richtige Material für Kabelrohre, Kabelhalbschalen, Kabelträger, Kabelrinnen und Zores.

Verlangen Sie bitte unseren neuen Katalog oder wenden Sie sich mit konkreten Fragen direkt an unseren technischen Dienst, der Sie gerne beraten wird.

Eternit®

Gesetzlich geschützte Marke für Asbestzement-Produkte

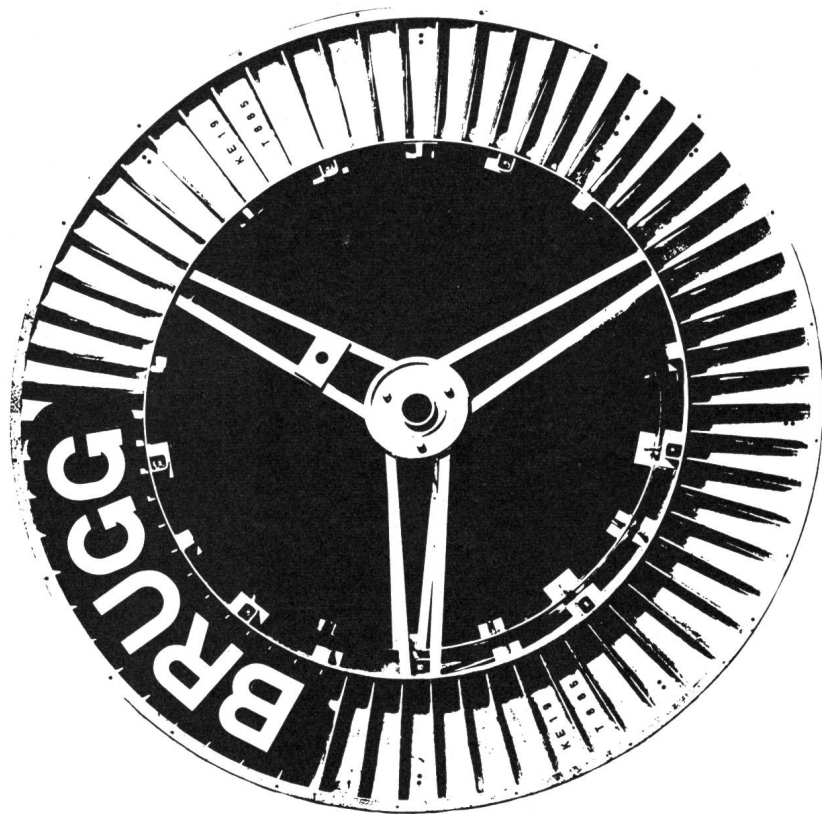

(Wozu noch viele Worte?)

PIFFNER

**Viele Messwandlerprobleme
können mit unseren
Kabelstromwandlern
einfacher und besser
gelöst werden!**

Ob

- ... ein- oder zweiteilig
- ... Innenraum oder Freiluft
- ... mit Aluminiumgehäuse
oder Kunstharzummuss:

**Für jeden Zweck die geeignete
Ausführung!**

Verlangen Sie unser Angebot.

Nebenstehendes Bild zeigt:
Zweiteilige Kabelstromwandler (Mess- und
Relaiswandler) in einer 220-kV-Anlage.

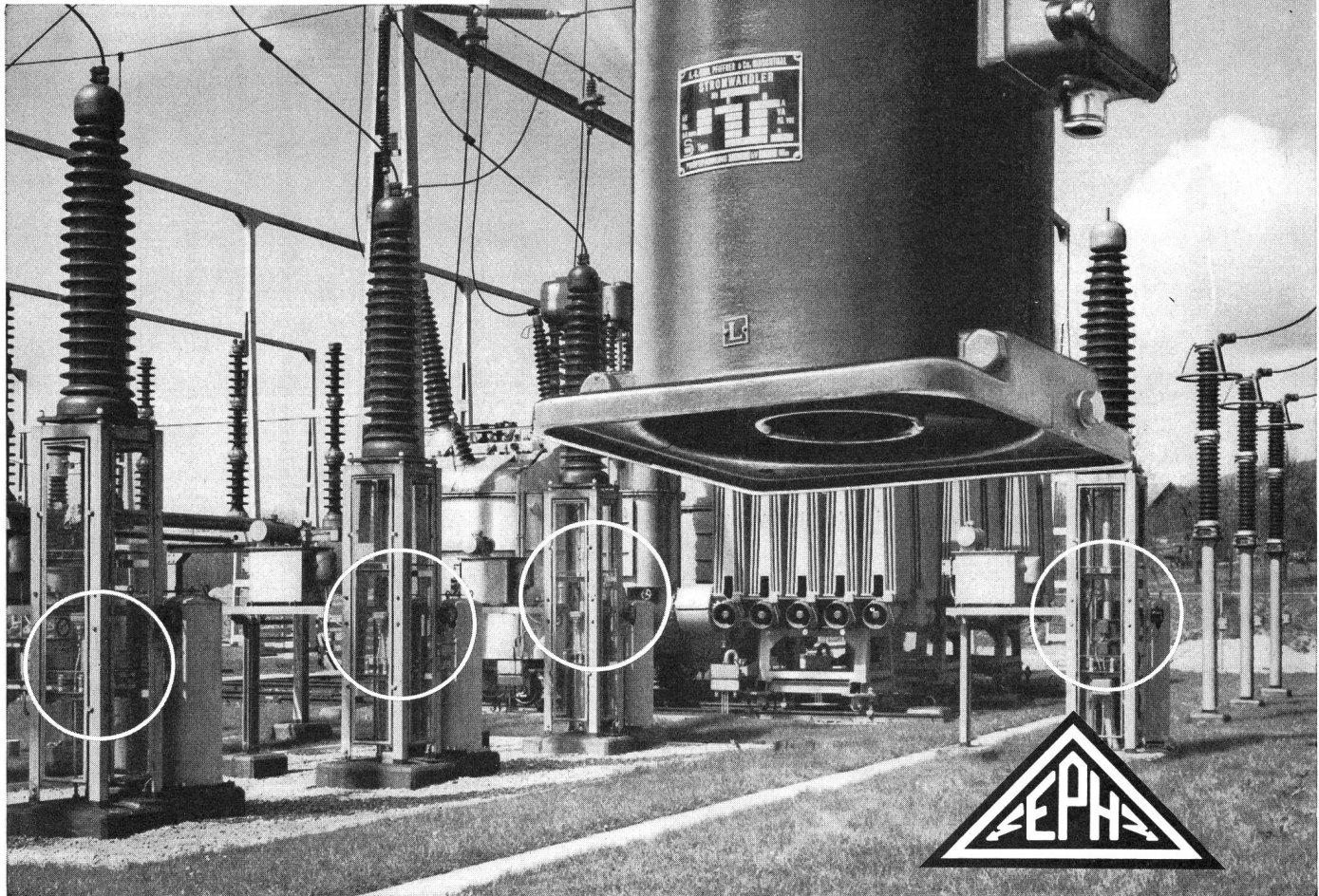
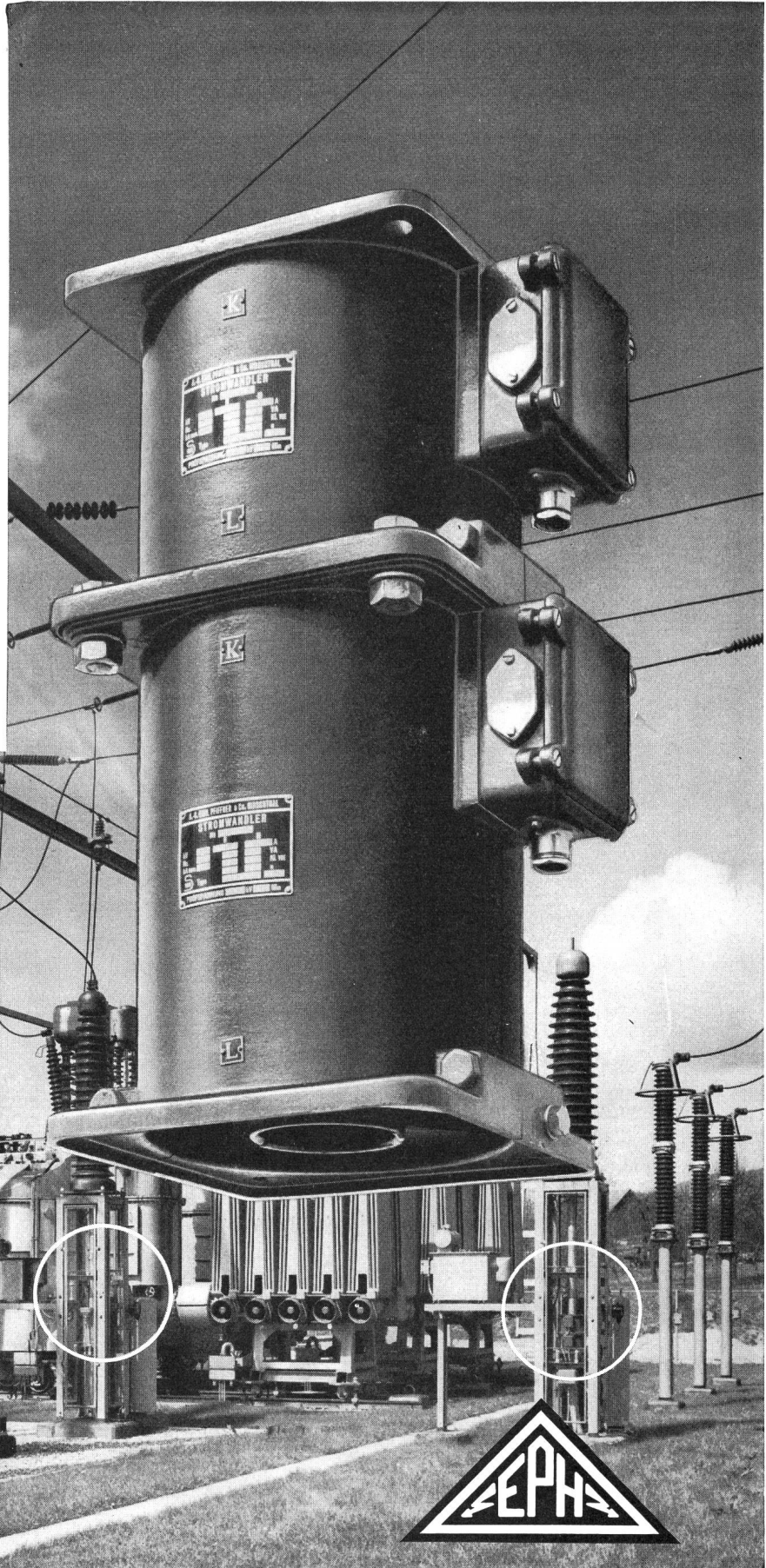

Aktiengesellschaft EMIL PFIFFNER & Co. Fabrik elektr. Apparate 5042 HIRSCHTHAL/AG

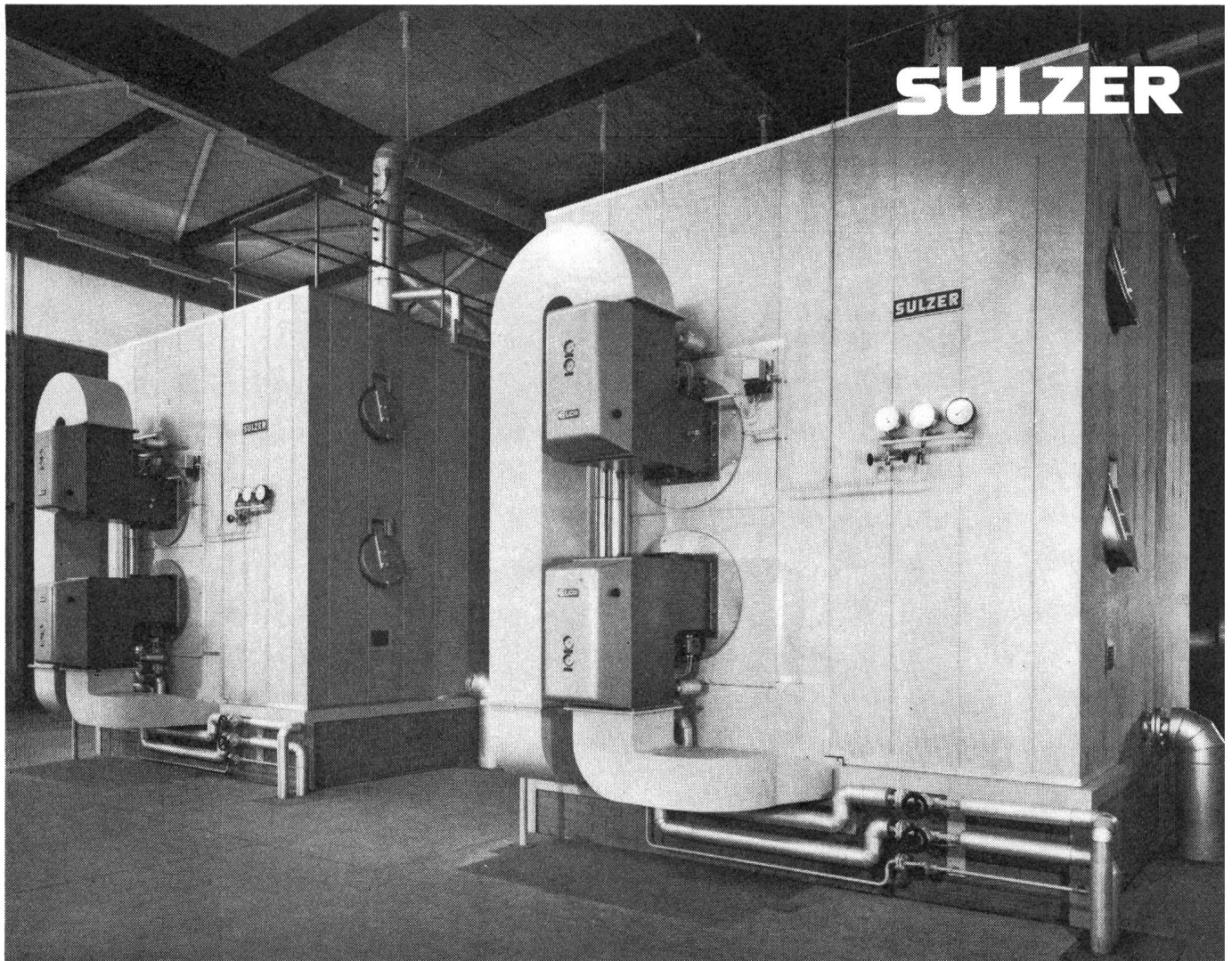

Heißwasser-Röhrenkessel in einem Industriebetrieb mit einer Leistung von je 8 Mio kcal/h, Betriebsdruck 25 atü.

Heißwasser-Röhrenkessel

- ▶ Heißwasser-Röhrenkessel sind wirtschaftliche Warm- und Heißwassererzeuger.
- ▶ Der Bedarf an Grundfläche und Einbauraum ist dank ihrer gedrängten, trommellosen Bauart gering.
- ▶ Eine neuartige, zugleich als Verschalung dienende Isolierung vermindert die Abstrahlungsverluste und erhöht dadurch die Wirtschaftlichkeit des Kessels.
- ▶ Der Feuerraum mit reichlich bemessener Strahlungsheizfläche ermöglicht ein breit ausgelegtes Brennstoffprogramm.
- ▶ Die serienmäßige Baureihe überdeckt einen Leistungsbereich von 0,5 bis 10 Mio kcal/h für Betriebsdrücke bis 25 atü.

SULZER®

Gebrüder Sulzer, Aktiengesellschaft, 8401 Winterthur
Telephon (052) 811122, Telex 76165

3.14

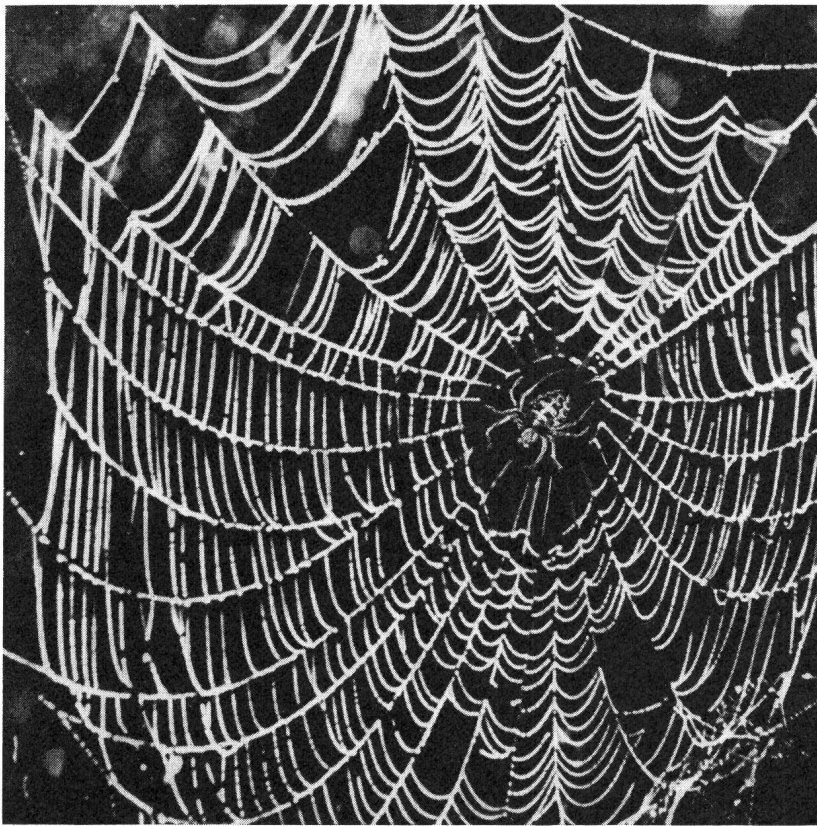

Das Netz beherrschen!

(mit einer ZELLWEGER-Rundsteueranlage!)

Gleich einer Spinne sitzt die ZELLWEGER-Rundsteueranlage im Zentrum und dirigiert über Tonfrequenz 22 oder mehr Befehle zur Steuerung der Netzlast, Strassenbeleuchtung oder Tarif-Schaltung, Alarmierung usw. Mit ZELLWEGER-Rundsteueranlagen wird der Netzausbau vereinfacht und die Energieverteilung für Lieferant und Verbraucher wirtschaftlicher. Das ZELLWEGER-Rundsteuer-System eignet sich gleich gut für kleinste und grösste Netze. Lassen Sie sich unverbindlich beraten.

Zellweger
USTER

Zellweger AG, Apparate- und Maschinenfabriken Uster, CH-8610 Uster/Schweiz

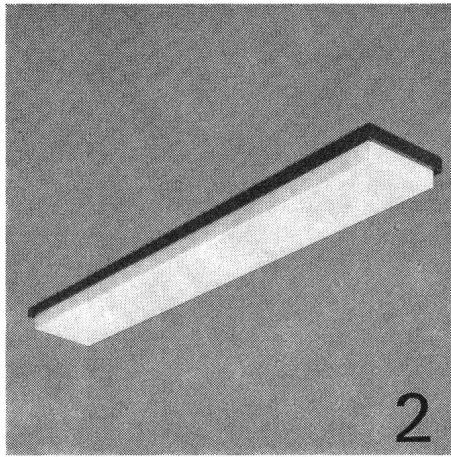
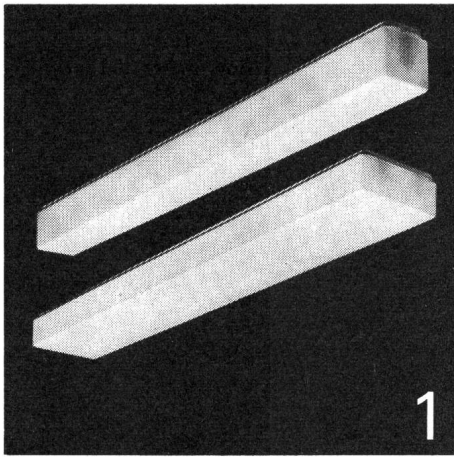

6
Leuchten-
typen

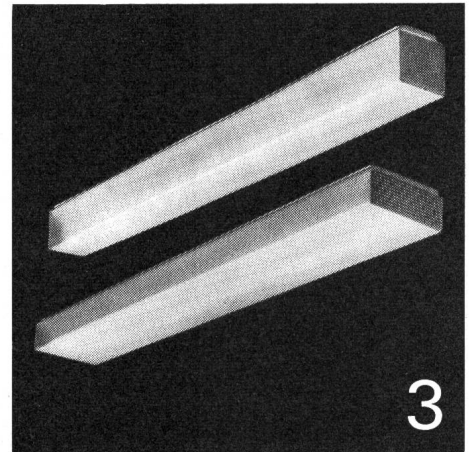
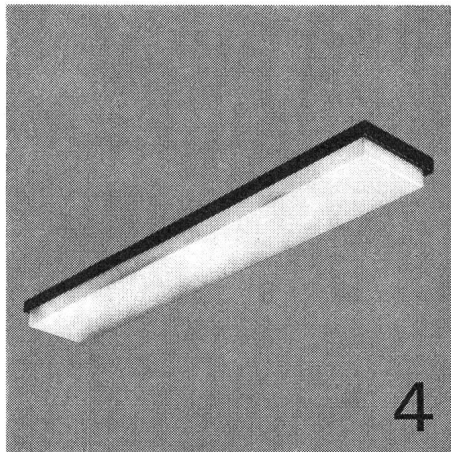

lösen Ihre
Raum-
beleuchtungs-
probleme

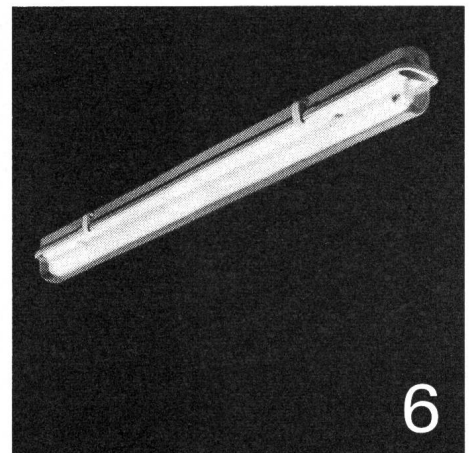
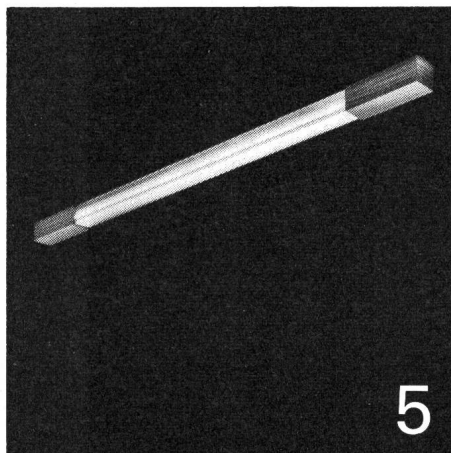

als Decken-, Pendel-, Eck- und Wandleuchten für Einzel- oder Reihenmontage, als Decken-, Pendel- und Wandleuchten für Einzel- oder Reihenmontage in nassen Räumen, als Decken-, Eck- und Wand-Schlankform-Dekorleuchten mit Endkappen in verschiedenen Farben und Holzmaserierungen. Verlangen Sie unsere ausführliche Unterlage 10.19 über das Kandem-Leuchtenprogramm.

Camille Bauer Aktiengesellschaft, 4002 Basel
Elektrotechnische Artikel en gros

**camille
bauer**

Geschäftsstellen in
Bern, Genève, Lugano, Neuchâtel, Zürich

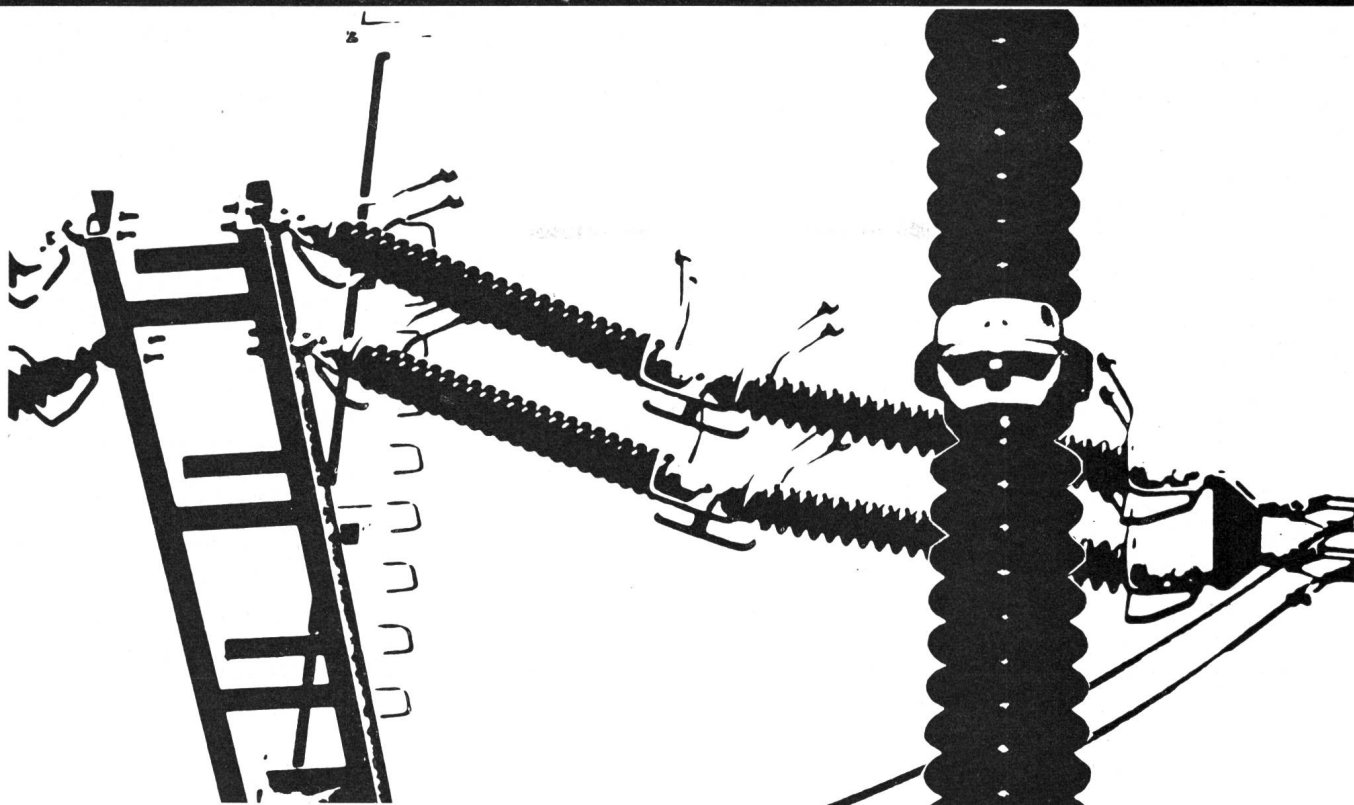

NORDEN



Freiluftstützer und Hängeisolatoren

in der Vollkernbauart werden aus der Sondermasse SUPRALOX[®] hergestellt. Dies bedeutet hohe mechanische Festigkeit.

Freiluftstützer in Übereinstimmung mit IEC Publikation 273 oder nach Anforderungen.

Langstab- und Motorisolatoren nach bestehenden Normen oder in Sonderausführung, z. B. mit verlängertem Kriechweg.

**PORCELAINFABRIKEN
NORDEN A/S**

KOPENHAGEN-VALBY (DÄNEMARK)

Generalvertretung für die Schweiz:

Dipl.-Ing. Hans Füglistner

Ottenbergstr. 69, 8049 Zürich, Tel. (051) 44 56 08

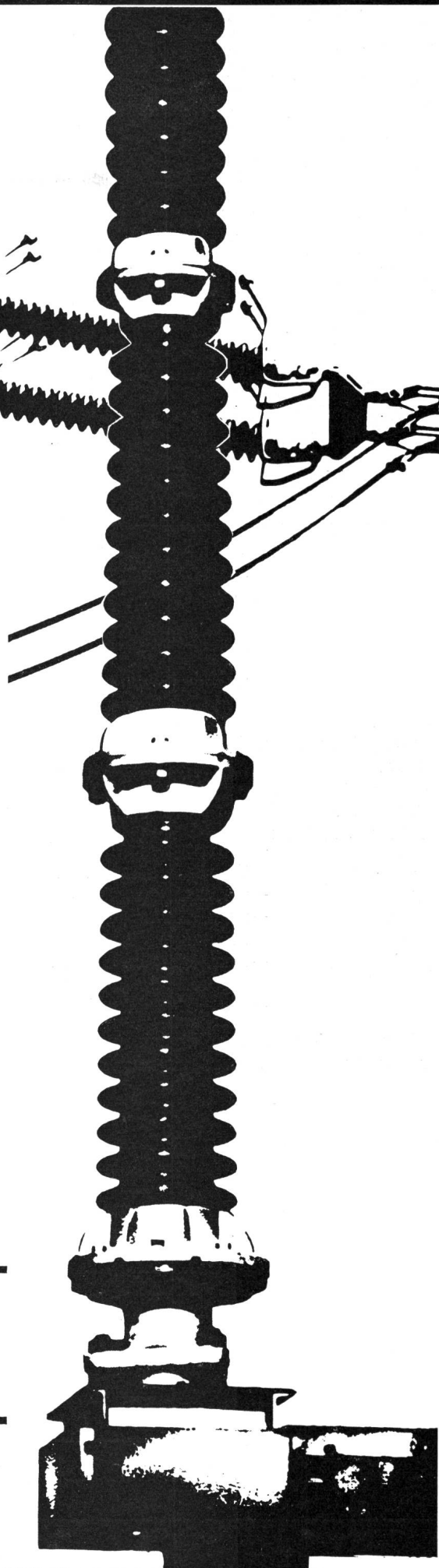

PROGRAM JOURNAL			ELSTOR STANDARD PROGRAM				
Y-ADDRESS	X-ADDRESS	ORDER	LABEL	OP	OPERAND	REMA	
00000100	004	10110010 178	11111111 255		224 031		
00000100	004	10110011 179	11010100 212	DASR		CHANNEL COU	
00000100	004	10110100 180	00100101 037	AAB-29	PLPV SYN-00		
00000100	004	10110101 181	00000000 000		000 000		
00000100	004	10110110 182	00100110 038	PLPX	SYN-00		
00000100	004	10110111 183	00000001 001		000 001		
00000100	004	10111000 184	00111100 060	AAB-11	PLR1 ALA		
00000100	004	10111001 185	11111111 255		224 031		

dataflex Hasler

Klein-Computer zur Verarbeitung digitaler Daten

zuverlässig — anpassungsfähig — vielfältig programmierbar —
mit variabler Speicherkapazität

dataflex-Kleincomputer erfassen Daten, steuern, regeln und speichern. Sie eignen sich besonders gut für Anlagen mit relativ grossem Speicherbedarf, mit mittel grossem Datenfluss oder wenn grosse Flexibilität erwünscht ist.

dataflex Hasler hat sich für folgende Zweckbestimmungen bestens bewährt:

- zur temporären Speicherung von Fernschreibzeichen; Speicherkapazität 24 000 Zeichen
- zur vollautomatischen Telegrammvermittlung
- zur zentralen programmierten Steuerung von Verkehrsregelungsanlagen (bis zu 992 Verkehrsampeln steuerbar)
- zur zyklischen Überwachung einer grossen Zahl digitaler Alarme
- zur Prüfung der Verdrahtung von elektronischen Geräten

Die grosse Anpassungsfähigkeit von **dataflex** erlaubt unzählige weitere Anwendungen, wie:

- Kontrolle automatischer Fertigungsprozesse
- Überwachung von Kühlanlagen, Dieselmotoren usw.
- Automatischer telephonischer Weckdienst
- Gebührenerfassung
- Parkhaus- und Tankstellenüberwachung
- Automatisches Stimmzählen
- Platzreservierung usw.

Die Initialkosten eines **dataflex**-Computers betragen rund Fr. 80 000.—. Seine Leistungsfähigkeit kann mit geringen Mehrkosten gesteigert werden.

Hasler

Hasler AG, 3000 Bern 14, Belpstrasse 23, Telephone 031 65 2111

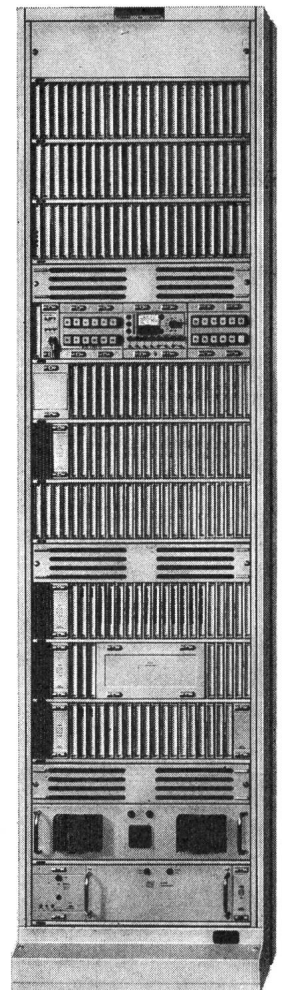

Mit diesen Schutzgehäusen sind Ihre MILTAC®-Mikroschalter auch vor härtesten Schlägen geschützt

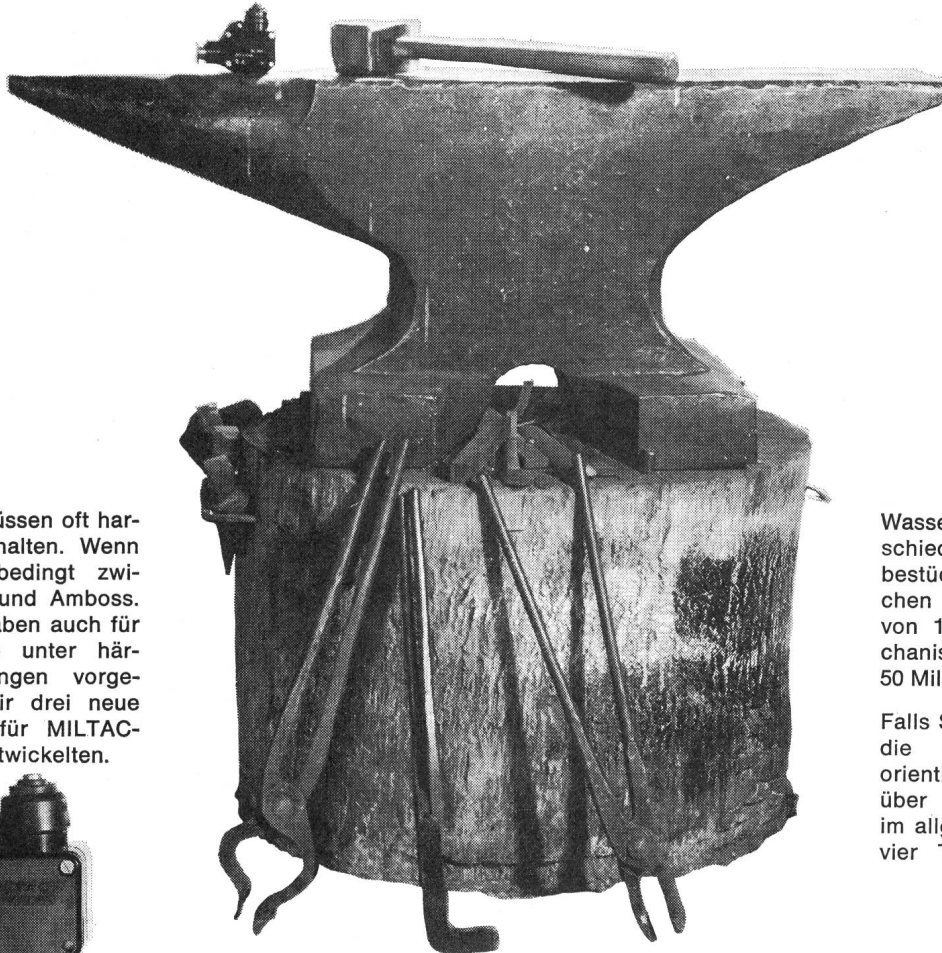

Mikroschalter müssen oft harte Schläge aushalten. Wenn auch nicht unbedingt zwischen Hammer und Amboss. Immerhin, wir haben auch für Anwendungsfälle unter härtesten Bedingungen vorgesorgt: Indem wir drei neue Schutzgehäuse für MILTAC-Mikroschalter entwickelten.

Wasserdichten) mit unterschiedlichen Einsatzschaltern bestückt werden und erreichen bei einer Schaltleistung von 15 A, 380 V~, eine mechanische Lebensdauer von 50 Millionen Schaltungen.

Falls Sie sich eingehend über die MILTAC-Schutzgehäuse orientieren möchten, oder über MILTAC-Mikroschalter im allgemeinen (wir stellen in vier Typenreihen weit über

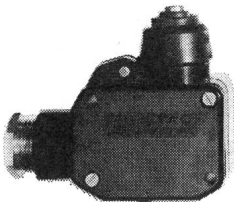

Ein Kleines, aus schlagfestem Duroplast, für einen oder zwei MILTAC-Mikroschalter der Baureihe XF. Sein besonderer Vorteil: dank dem verwendeten Isolierpressstoff erübrigt sich das Nachziehen von Erdleitungen.

Ein Wasserdichtes, aus Aluminium-Spritzguss mit hermetisch dicht eingegossenem MILTAC XO.

Und ein besonders Vielseitiges für den Einbau von einem MILTAC XO oder einem oder zwei MILTAC XF. Drei Gewindestopfen, die wahlweise als

Kabeleingänge verwendet oder mit Signallampen versehen werden können, ein Frontdeckel zum leichten Auswechseln der Einsatzschalter, eine Justierschraube zur Einstellung der Schaltlage machen dieses Schutzgehäuse wahrhaftig vielseitig anwendbar.

Sämtliche Schutzgehäuse werden mit verschiedenen Betätigungsorganen hergestellt, können (mit Ausnahme des

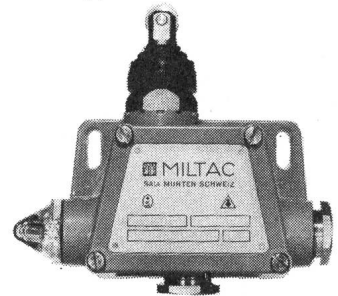

1000 verschiedene Schalter her), dann füllen Sie bitte den untenstehenden Bon aus. Wir werden Ihnen die gewünschte Dokumentation sofort und unverbindlich zustellen.

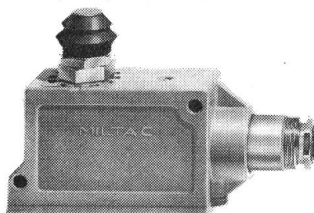

SAIA AG
3280 Murten
Tel. 037 71 31 61

Bon

einsenden an
Firma SAIA AG
3280 Murten

Senden Sie mir kostenlos und unverbindlich:

- Prospekt über MILTAC-Schutzgehäuse
 Vollständige Dokumentation über MILTAC-Mikroschalter

Name _____

Firma _____

Abteilung _____

Adresse _____

11/8. 69/M1

MOSEER-GLASER

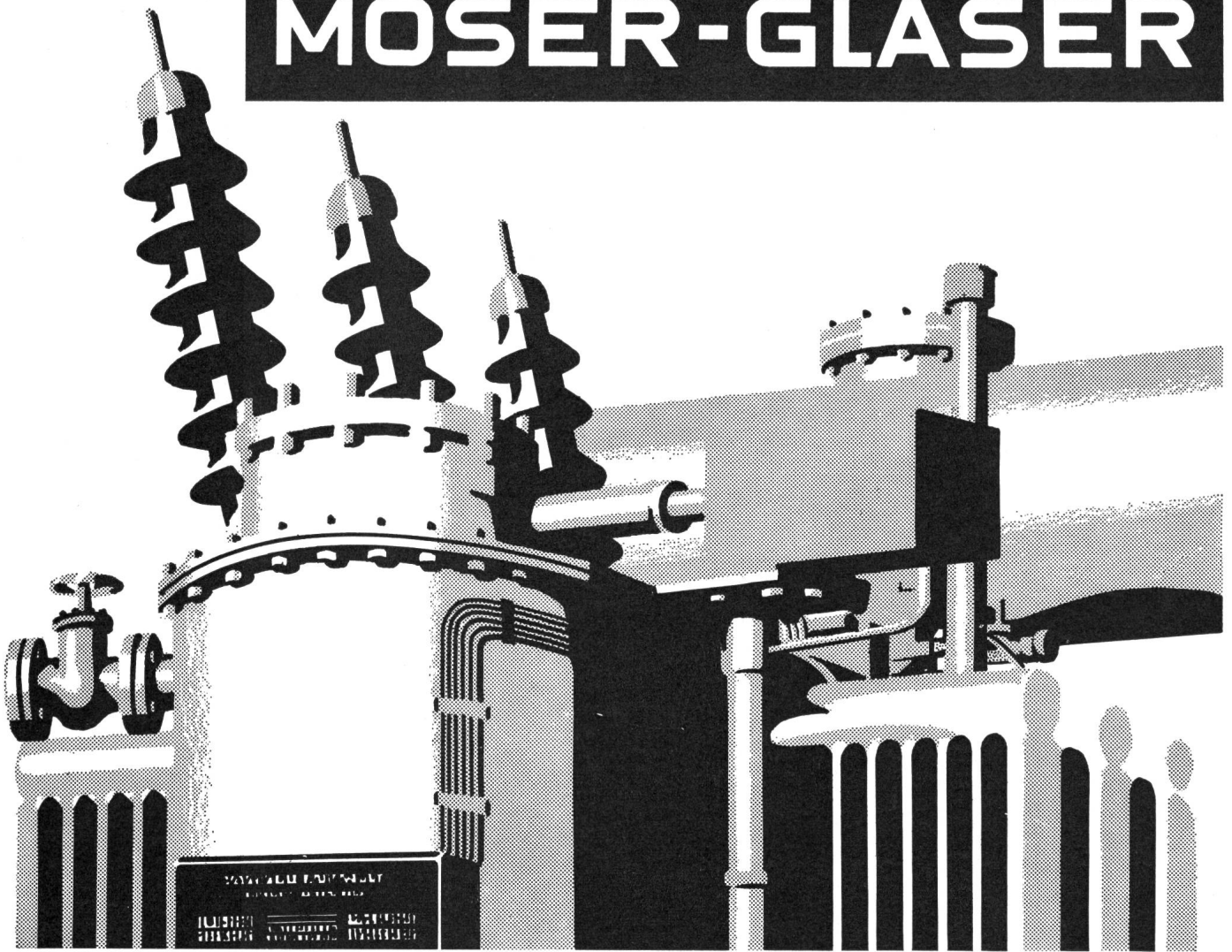

LEISTUNGSTRANSFORMATOREN ohne oder mit Lastschalter und Regelautomatik, bis 16 MVA,
trockenisolierte LEISTUNGSTRANSFORMATOREN bis ca. 600 kVA

HOCHSPANNUNGSPRÜFTRANSFORMATOREN
DROSSELSPULEN für verschiedenste Zwecke,
wie Strombegrenzung, Stromsperrung, Siebung etc.

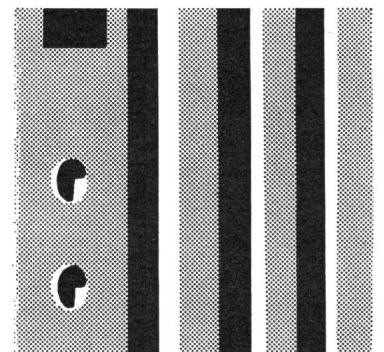
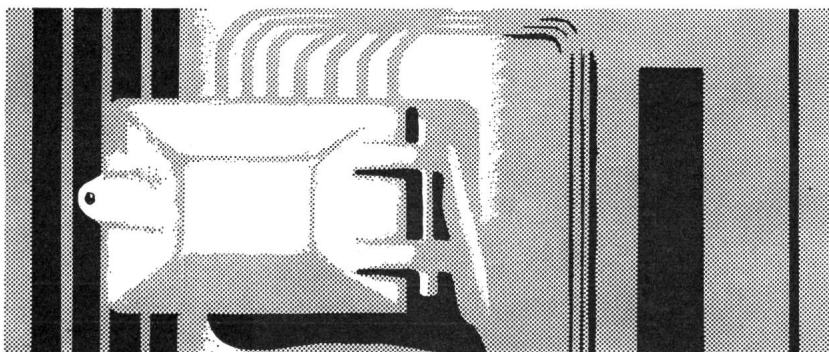

NHS-Einhängeblock

Typ EHB

für tragende Sammelschienen. Geeignet für den Einbau in Kabelverteilkabinen und Schaltanlagen. Gleicher Block für Kontaktköpfe von 250/400/600/1000 A. Kontaktköpfe auswechselbar, deshalb kleine Lagerhaltung. 100 % rostfrei; Kasten aus glasfaserverstärktem, blau eingefärbtem Polyester.

Neu — mit Trenner + Verbindungsschienen für 1000 A (gleiche Blockgrösse)

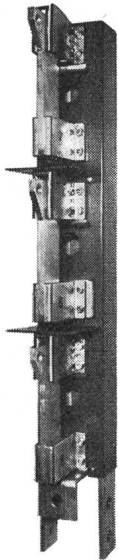

Kontaktkopf 1000 A

Trennmesser mit Drehpunkt

Loch zum Öffnen mit Schaltstange

Trennwand aus Polyester

Loch für Befestigung zu Sammelschiene



Sammelschienenverbindung und Aufhängung

Flachkupferverbindung 50×6

Anschlüsse

Loch ϕ 17 für je 2 Kabelschuhe bis 240°

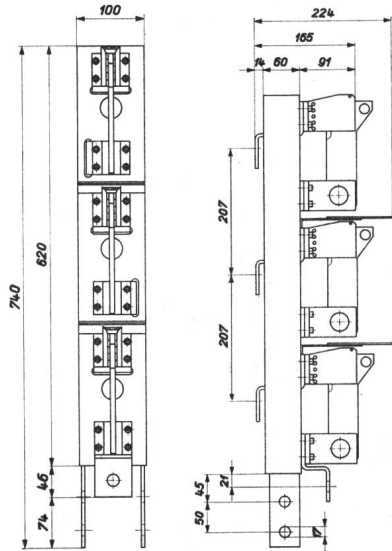

Als Sammelschiene können beliebige Kupfer-Profile verwendet werden.

Neu — Abdeckhaube zu EHB

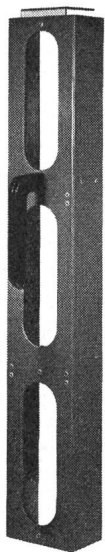

Totaler Berührungsschutz aus Polyester.
Kontrollfenster aus transparentem, flammwidrigem und hitzebeständigem Kunststoffglas.
Praktischer Handgriff zum Aufsetzen der Haube.
Ganzer Befestigungsmechanismus rostfreies Material.
Die Abdeckhaube kann auf bereits montierte Einhängelöcher ohne zusätzliche Montagearbeiten aufgesetzt werden.

Verlangen Sie bitte spez. Unterlagen

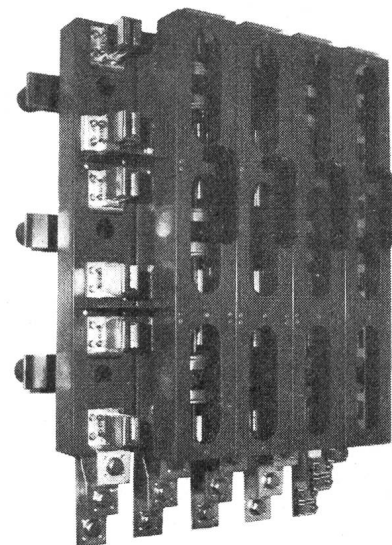

Câbles électriques Cortaillo

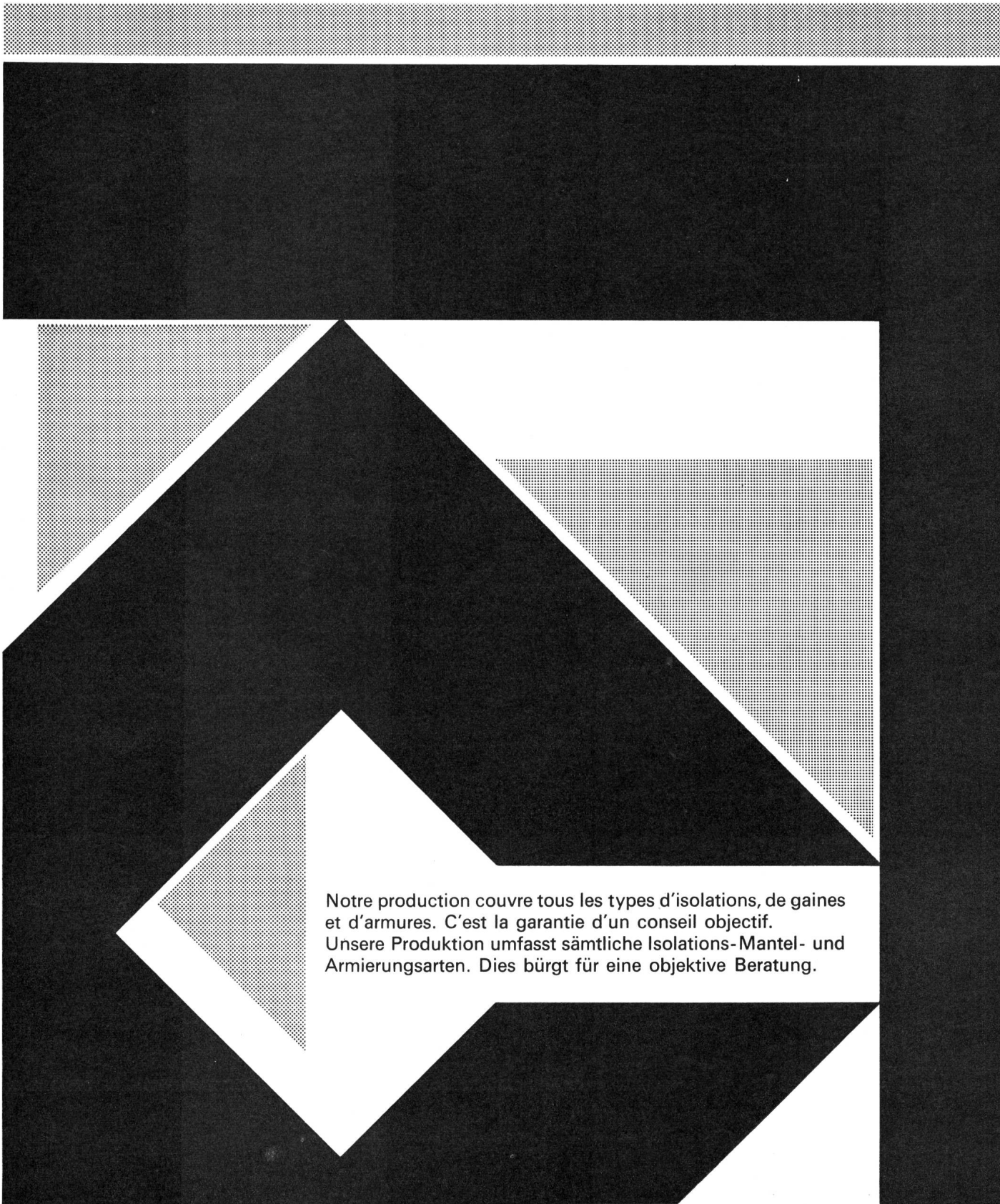

Notre production couvre tous les types d'isolations, de gaines et d'armures. C'est la garantie d'un conseil objectif.
Unsere Produktion umfasst sämtliche Isolations-Mantel- und Armierungsarten. Dies bürgt für eine objektive Beratung.

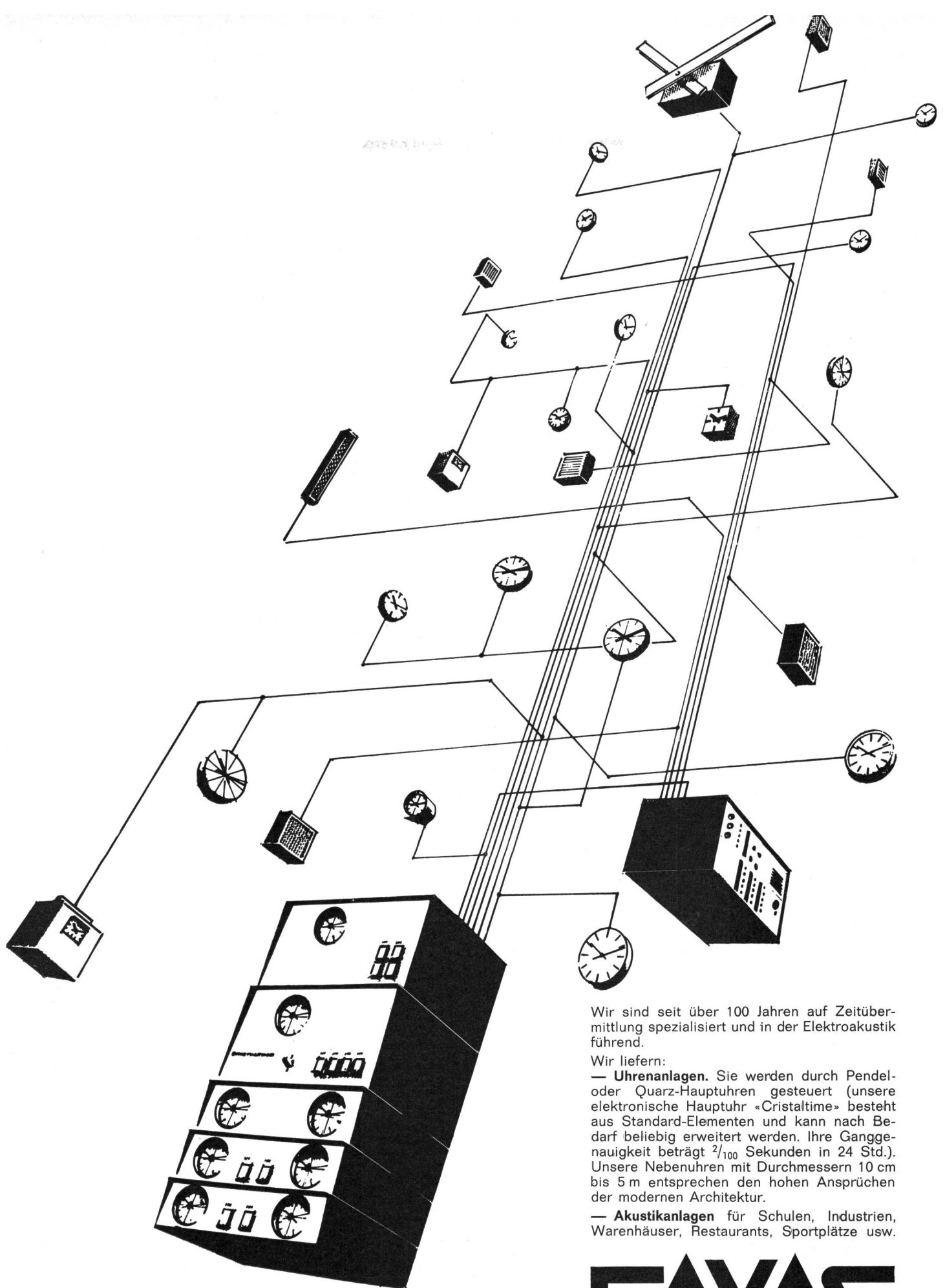

Wir sind seit über 100 Jahren auf Zeitübermittlung spezialisiert und in der Elektroakustik führend.

Wir liefern:

— **Uhrenanlagen.** Sie werden durch Pendel- oder Quarz-Hauptuhren gesteuert (unsere elektronische Hauptuhr «Cristaltime» besteht aus Standard-Elementen und kann nach Bedarf beliebig erweitert werden. Ihre Ganggenauigkeit beträgt $\frac{2}{100}$ Sekunden in 24 Std.). Unsere Nebenuhren mit Durchmessern 10 cm bis 5 m entsprechen den hohen Ansprüchen der modernen Architektur.

— **Akustikanlagen** für Schulen, Industrien, Warenhäuser, Restaurants, Sportplätze usw.

FAVAG
SA
2000 NEUCHÂTEL

Rufen Sie gleich jetzt die Nummer 038/5 66 01 an. Unsere technischen Berater sind Ihnen

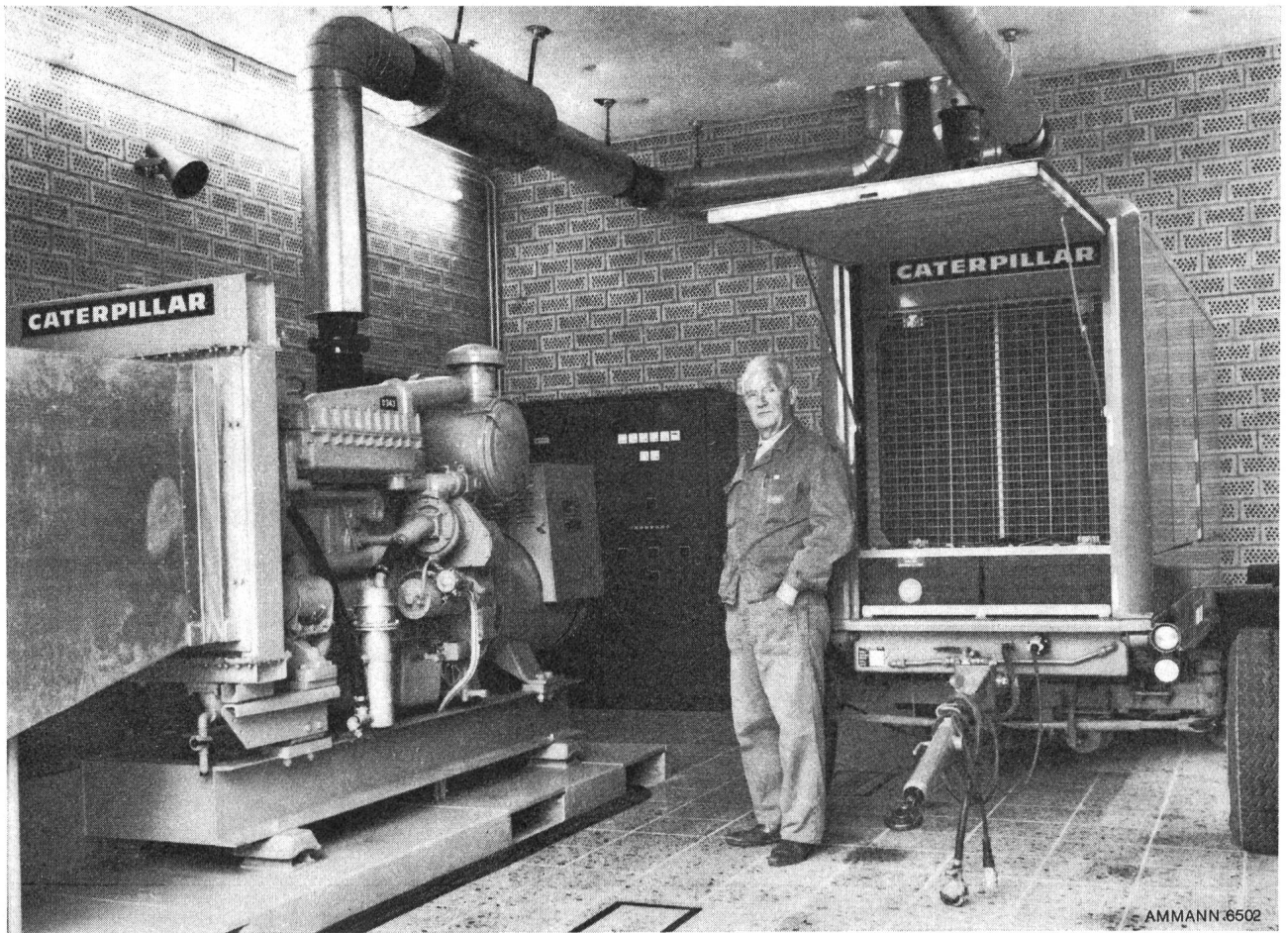

Le personnel de la centrale CKW Rathausen (Emmen) est fier de ses groupes électrogènes

Voici ce que nous dit M. Zehnder: Nous avons deux groupes identiques: l'un cependant stationnaire, l'autre mobile.

La machine stationnaire est montée à la centrale.

Une panne générale, et le moteur Diesel démarre automatiquement. Nous savons à coup sûr que le groupe électrogène CATERPILLAR fournira en l'espace de quelques secondes le courant électrique nécessaire à tous nos services annexes.

S 1769

Le groupe mobile dessert toute la région que nous approvisionnons en courant, qu'il s'agisse de perturbations dans les lignes ou dans les stations de transformateurs, ou bien s'il faut alimenter des installations importantes qui ne peuvent pas être mises hors-circuit pendant les travaux d'entretien périodiques.

Les groupes électrogènes CATERPILLAR font du travail impeccable et méritent notre confiance absolue. Il en est de même du service AMMANN. Nous nous félicitons de pouvoir compter sur eux.

CENTENAIRE
AMMANN



ULRICH AMMANN

Matériel de Travaux Publics SA
4900 Langenthal ☎ 063/2 27 02 + 25122

MIG

DISJONCTEUR A
FAIBLE VOLUME
D'HUILE POUR
L'INTERIEUR

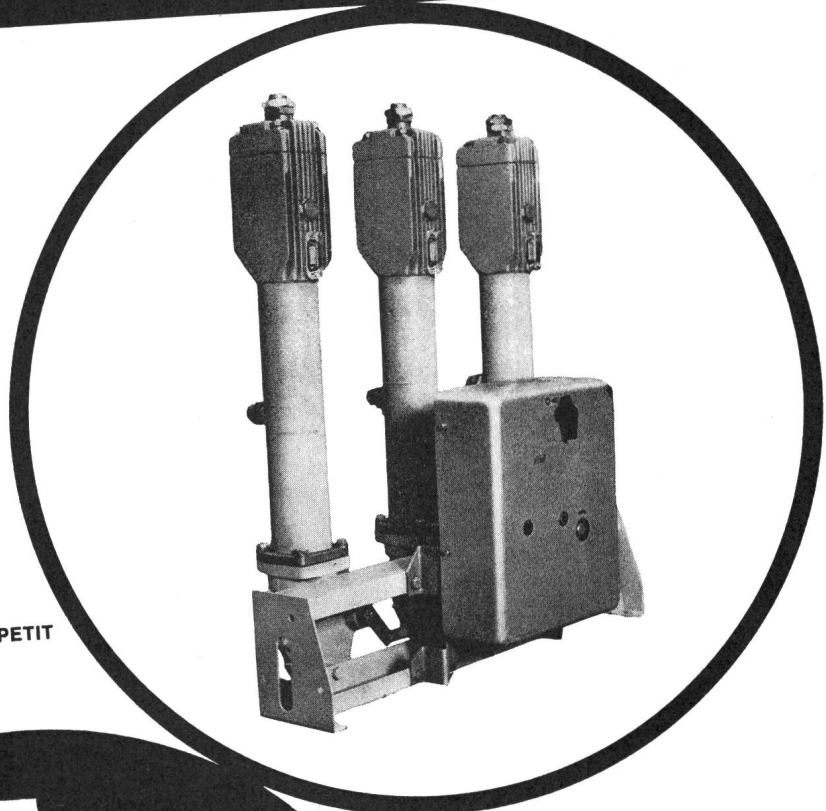

EXTINTION TRES RAPIDE DE L'ARC C'EST A DIRE
USURE DES CONTACTS PRATIQUEMENT NULLE
LE DISJONCTEUR A GRANDE PUISSANCE LE PLUS PETIT
ET LE PLUS LEGER
EXISTANT SUR LE MARCHÉ EUROPEEN
LIVRABLE DE STOCK
A UN PRIX IMBATTABLE

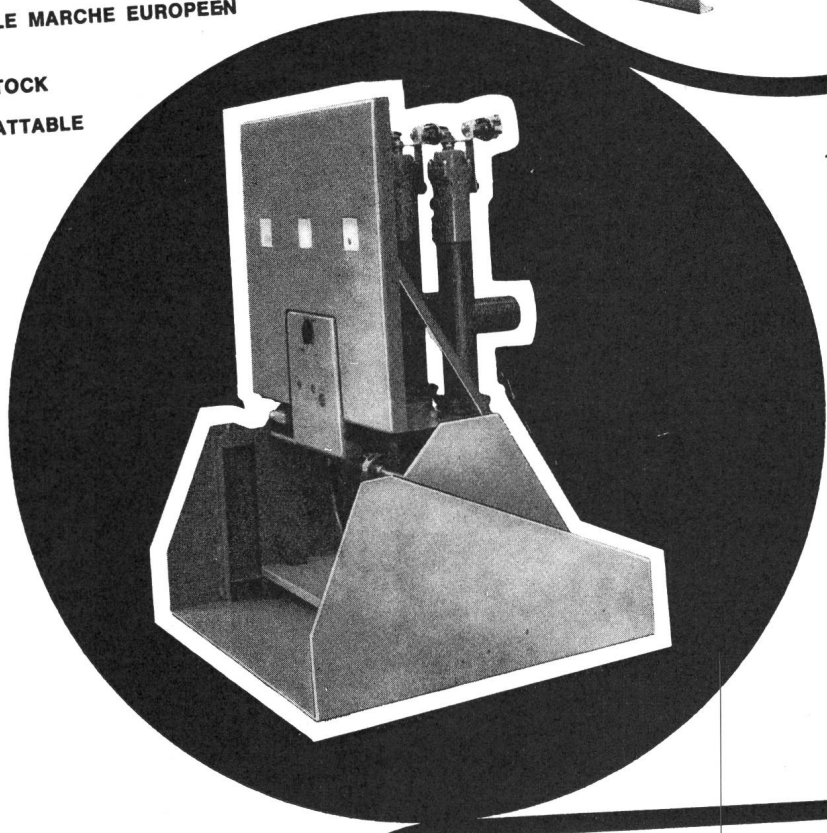

TENSIONS NOMINALES: 12 - 17,5 - 24 - 36 kV
COURANTS NOMINAUX: 630 - 800 - 1250 A
PUISSANCE MAXIMALE DE DECLENCHEMENT:
500 MVA a 10 kV ● 750 MVA 15-20-30 kV
REENCLENCHEMENT RAPIDE:
0 - 0,3 sec - CO - 3 m - CO
EXECUTION FIXE OU DEBROCHABLE SUR
CHARIOT AVEC COMMANDE PAR RESSORT
BANDEE A LA MAIN OU A MOTEUR

FILIALE

BAUHOF
GUBELSTR. 28
8050 ZURICH
tel. 051 46 49 66



MAGRINI

FABBRICHE RIUNITE MAGRINI - SCARPA E MAGNANO M.S.M.

BERGAMO - Via Luigi Magrini, 7 - Tel. 235.444 - Telex: 30.135 MAGRINI

Das neue Schütz

DIL 6

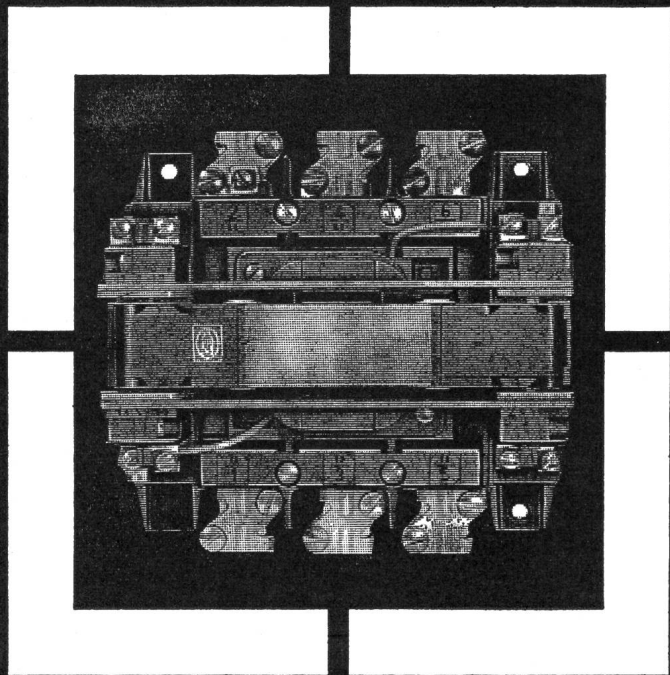

Einige der wichtigsten Vorteile
möchten wir Ihnen
hier ganz kurz nennen:

66/12 F

Das Anschliessen ist beim neuen DIL 6 einfacher geworden.
Die Anschlussklemmen liegen im Leitungszug.
Kabelschuhe sind überflüssig.

Schliesser oder Öffner? — Das können Sie jederzeit selbst bestimmen,
denn die Hilfsschalter sind ohne knifflige Montage schnell umgesteckt.
Die Schützspule lässt sich zum Anpassen an andere Spannungen
schnell auswechseln.

Die Schaltstücke sind leicht zu kontrollieren.

Ob Sie die Hilfsschalter umbauen, die Spule auswechseln oder
die Schaltstücke überprüfen, das neue Schütz DIL 6 muss nicht
abgeklemmt und von der Montageplatte gelöst werden.

Selbstverständlich hat auch das neue
DIL 6 die richtungsweisenden Merkmale
aller Schütze DIL:

Maschinenlebensdauer ohne Wartung
und Auswechseln der Schaltstücke.

Einfachste Auswahlrichtlinien genügen.

Ausführlichere Informationen können
Sie bei der Hauptverwaltung anfordern.
Besser noch ist es, Sie lassen sich das
neue Schütz DIL 6 von einem unserer
Technischen Aussenbüros vorführen.

Wollen Sie bitte die Adresse des für Sie
zuständigen Büros vormerken.

Unsere Industrieschaltgeräte sind SEV-geprüft



KLÖCKNER-MOELLER

Hauptverwaltung:
8307 Effretikon, Bahnhofstrasse 28

Techn. Aussenbüros:
Bern 3000 Bern, Cäcilienstrasse 21, ☎ (031) 45 34 15
Lausanne 1005 Lausanne, Trabandan 51, ☎ (021) 28 51 28
Zürich 8603 Schwerzenbach ZH, Zielackerstr. 1
☎ (051) 85 44 11

ELMES 20

ein elektronisches Universalinstrument mit Feldeffekt-Transistoren

neu:

klein

in den Abmessungen
(18,5 x 13,5 x 7 cm)

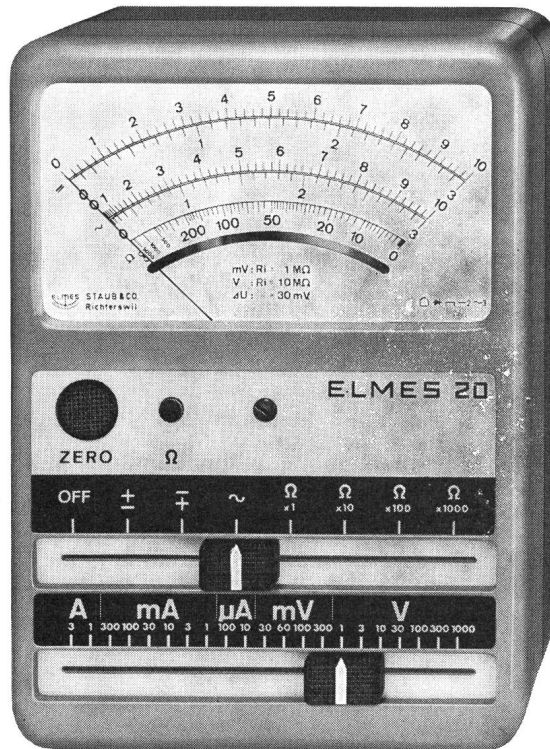

gross
in der Leistung

zum Messen von:

- Gleichstrom
- Gleichspannung
- Wechselstrom
- Wechselspannung
- Widerstand
- Hochfrequenz

49 Messbereiche

- grosse Empfindlichkeit
- hohe Genauigkeit
- temperaturkompensiert
- hohe Nullpunkt Konstanz
- überlastfest
- abgeschirmt gegen HF-Felder
- stossfestes Messwerk
- bruchsicheres Gehäuse
- unabhängig vom Netz
- 2 Normalbatterien
- Spannung stabilisiert
- übersichtliche Skala

für Labor, Betrieb und Service

genau, zuverlässig
leicht zu bedienen

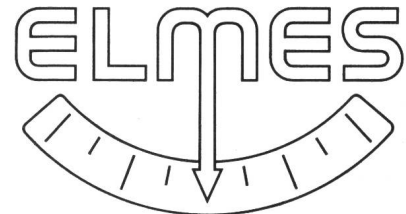

Wir bitten um unverbindliche, ausführliche Dokumentation Vorführung

Firma _____

Sachbearbeiter _____

Adresse _____

ELMES Staub + Co.

Fabrik elektrischer Messinstrumente
CH-8805 Richterswil ZH/Schweiz
Telefon 051/76 22 22

Längere Lebensdauer

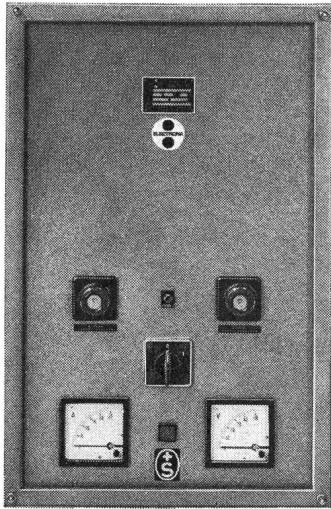

Es dürfte bekannt sein, dass gleichmässige Nahrung, in Menge wie in Qualität, in derselben Küche zubereitet, die besten Voraussetzungen für ein längeres Leben bieten.

Dasselbe gilt bei der Bestimmung der Lebensdauer Ihrer Batterie. Sie können durch eine technisch richtig bemessene Ladung einer Batterie deren Lebensdauer weitgehend selber bestimmen. Denn auch Batterien kann man <überladen> oder <verhungern> lassen. Electrona baut daher nicht nur

Batterien, sondern auch Gleichrichter jeder Ladeart und Grösse, deren Charakteristiken dem Betrieb genau angepasst sind.

Lassen Sie sich bei der Anschaffung von Akkumulatoren-Batterien und Ladeanlagen von Electrona-Fachleuten beraten.

Electrona SA,
Accumulatoren-
fabrik,
2017 Boudry NE
Tel. 038/64246

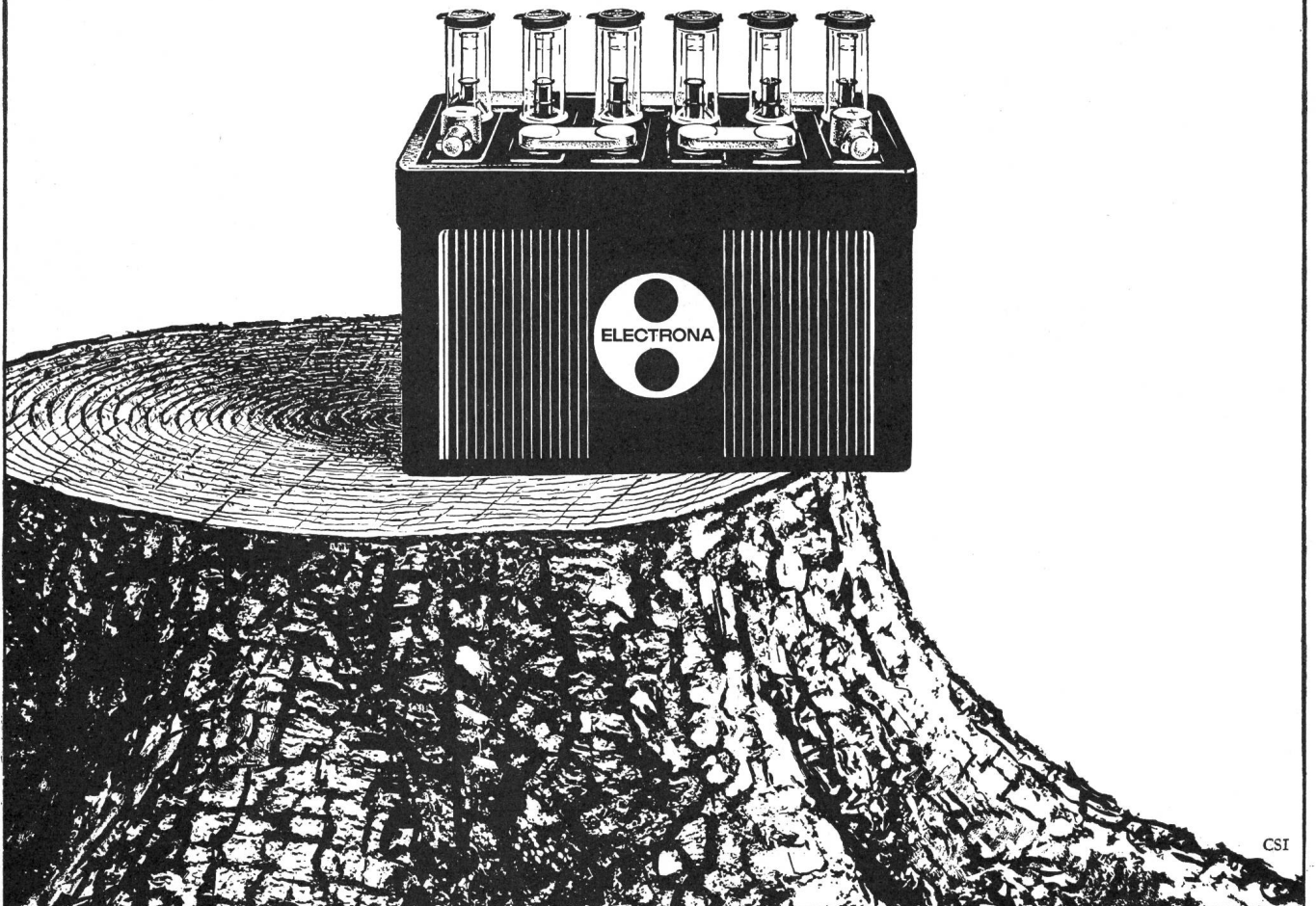

CSI

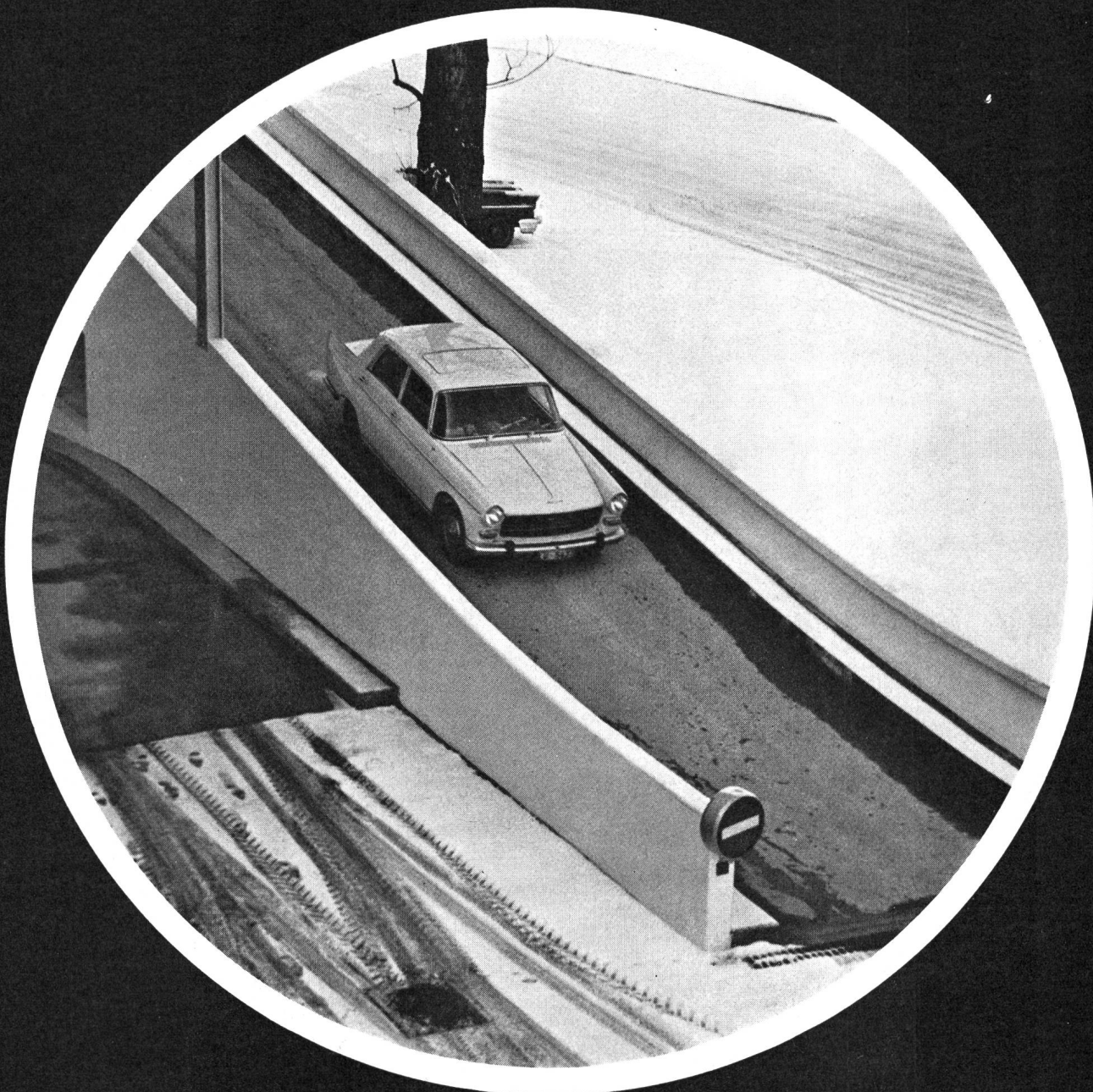

Schneeräumung – ferngesteuert!

Eine modernere Art der Schneeräumung gibt es nicht! Wärmekabel Dätwyler sind elektrische Heizkörper in Kabelform. Sie können direkt in Straßen, Brücken, Trottoirs, Rampen, Garagezufahrten und Abstellplätze einbetoniert werden. Bei Schneefall oder Frost genügt ein Knopfdruck, um den Schnee innert kürzester Zeit wegzuräumen und jede Glatteisgefahr zu bannen. Wärmekabel Dätwyler sind völlig gefahrlos. Sie arbeiten zuverlässig, Tag und Nacht, Jahr um Jahr. Der Stromverbrauch bewegt sich, je nach Einsatzgebiet, zwischen 90 und 200 W/m². Und der Einbau? Er ist erstaunlich einfach, auch bei Verwendung moderner Belagsmaschinen. Wärmekabel Dätwyler haben eine anpassungsfähige spezifische Leistung und niedrige Betriebstemperaturen. Ihre Länge und Heizleistung ist in weiten Grenzen wählbar. Und noch etwas: Die Straßen- und Rampenheizung ist nur ein Beispiel unter einer Vielzahl von Anwendungsmöglichkeiten. Wärmekabel Dätwyler eignen sich ebensogut als Dachrinnenheizung, Rohrleitungsheizung, Rahmenheizung von Gefrierkühlräumen, Boden- und Luftheizung von Treibbeeten und Treibhäusern, Bodenspeicherheizung. Wärmekabel Dätwyler lösen selbst die schwierigsten Heizprobleme. Verlangen Sie unsere ausführliche Dokumentation: Telefon 044-2 13 13.

Wärmekabel *Dätwyler*

Laufen



Langstabisolatoren
Freiluftstützer
Apparateporzellan

AG für Keramische Industrie Laufen

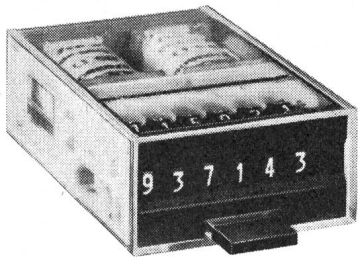

RG... Kleiner, steckbarer Impulszähler

6-stellig ohne oder mit manueller Nullstellung für Gleich- oder Wechselstrom – 6-stellig mit elektrischer Nullstellung für Gleichstrom – 8-stellig ohne Nullstellung für Gleich- oder Wechselstrom – Aufbaumontage – Einbaumontage mit oder ohne Befestigungsrahmen – 25 oder 60 Imp/s

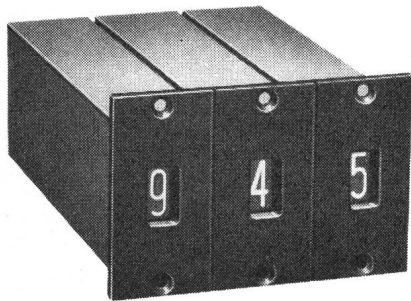

ES2... Eidekaden-Impulszählelement

Mehrere Elemente können aneinandergereiht und zu einer Zählkette vereinigt werden – lieferbar mit einem Arbeitskontakt für den Zehnerübertrag und einem Ruhekontakt für die Nullstellung – Vorwärts- oder Rückwärtszählung – 10 oder 25 Imp/s

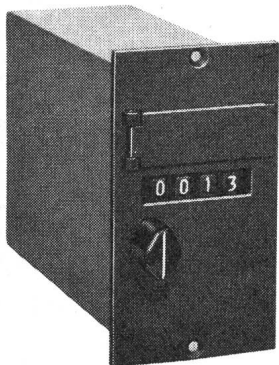

TCeP... Kleiner Impulszähler für Vorwahl

4-stellig – zählt von einer manuell auf dem Zählwerk eingestellten Zahl aus rückwärts bis zur Stellung null, wo ein Umschaltkontakt betätigt wird – manuelle oder elektrische Rückstellung auf die vorgewählte Zahl – 10 oder 25 Imp/s – Sonderausführung mit Vor-signal, mit Totalisator oder für Wechselstrombetrieb

Impulszähler
SODECO
 für Industrie
 und Forschung

Wo Betriebssicherheit zählt, zählt SODECO

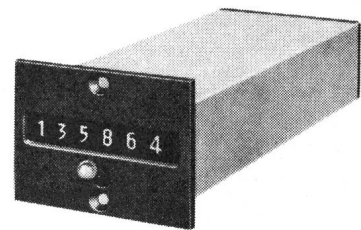

TCe... Kleiner Impulszähler

3-, 4-, 5-, 6-, 7- oder 8-stellig ohne Nullstellung – 4-, 5- oder 6-stellig mit manueller oder elektrischer Nullstellung – Sonderausführung mit Hilfskontakten oder für besondere Übersetzungsverhältnisse – 10, 25 oder 50 Imp/s

Verlangen Sie ausführliche Prospekte

SODECO

Société des Compteurs de Genève

Grand-Pré 70
 1211 Genève 16

Tel. (022) 33 55 00

Staub, Wasser, Dämpfe: trotzdem attraktive Leuchten



Staub, Wasser, Dämpfe – gegen aggressive Industrielatmosphäre sind unsere neuen abgedichteten Universal-Kunststoffleuchten immun. Diese robusten Industrieleuchten bestehen aus schwer entflammarem, glasfaserverstärktem Polyester, sind staub- und spritzwassergeschützt und mit ecken- und kantenstabilen Wannenausgerüstet. Aber mehr noch. Wir gaben diesen Leuchten eine klare und moderne Form, damit industrielle Beleuchtungsanlagen attraktiver werden, damit sie repräsentativ wirken. Die Möglichkeiten, unsere neuen Leuchten einzusetzen, sind nahezu unbegrenzt. Sie lassen sich auf Decken und Wände montieren und in Decken (auch Paneeldecken) und Wände bis zur Bündigkeit einbauen. Aber auch im Freien können sie an Wänden und Masten angebracht werden; die Schutzart wird dadurch nicht beeinträchtigt. Ein universelles Kunststoffleuchtensystem.

Wir informieren Sie gern ausführlich und unverbindlich mit unserer Druckschrift «Abgedichtete Universal-Kunststoffleuchten». Sie können sich die Leuchten auch von unseren Reisevertretern zeigen lassen.

Telefonieren Sie uns bitte: Siemens Aktiengesellschaft
Abt. SSW/H, Löwenstrasse 35, 8021 Zürich
Tel. 051 25 36 00
Siemens SA, 1020 Renens-Lausanne, 42, rue du Bugnon,
Tel. 021 34 96 31

Abgedichtete Universal-Kunststoffleuchten von Siemens



zuverlässig ...

ist ebenfalls das Hauptmerkmal unseres Verbindungsmaterials für elektrische Leitungen. Von der kleinen Hausanschlußklemme bis zum 1200-Amp.-Verbinder tragen alle unsere Erzeugnisse den Stempel des erfahrenen Spezialisten.

Aus unserem Fabrikationsprogramm:

IDEAL-Muffen 3 mm \varnothing - 150 mm²



IDEAL-Konusendverbinder

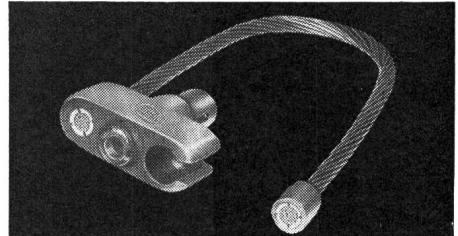

SERRODUR-Klemmen 10-240 mm²

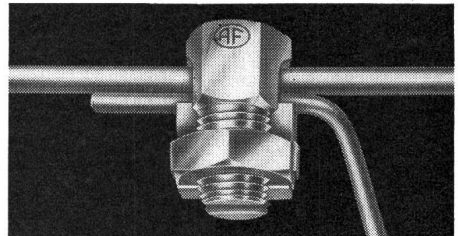

IDEAL-Kabelschuhe 25-240 mm²

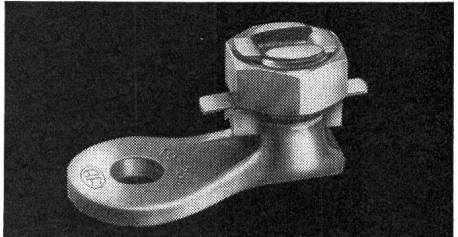

IDEAL-Briden für Netzerdung

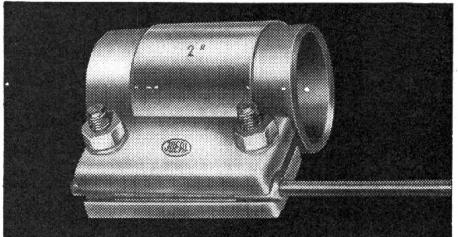

AF-Verbinder für Schaltanlagen

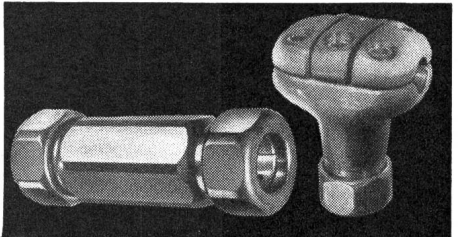

ARTHUR FLURY AG, DEITINGEN/SO
Spezialfabrik für Verbindungsmaterial elektrischer Leitungen

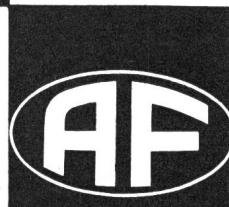

☎ 065 / 3 66 75

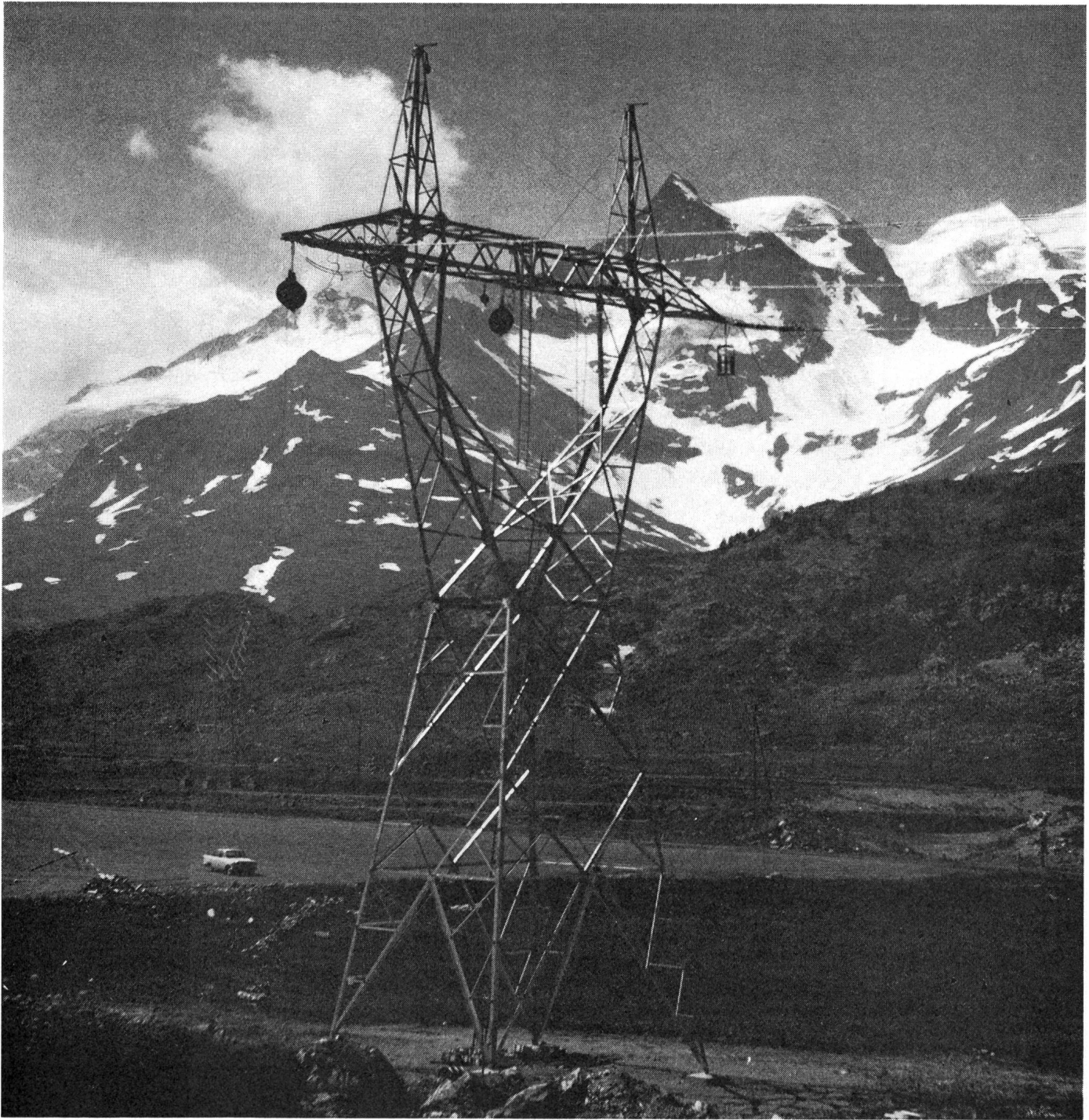

Freileitungsbau

Baumann, Koelliker

AG für elektrotechnische Industrie

Sihlstrasse 37

8001 Zürich

Es geht auch einfacher! Mit Scotchlok Klemmen.

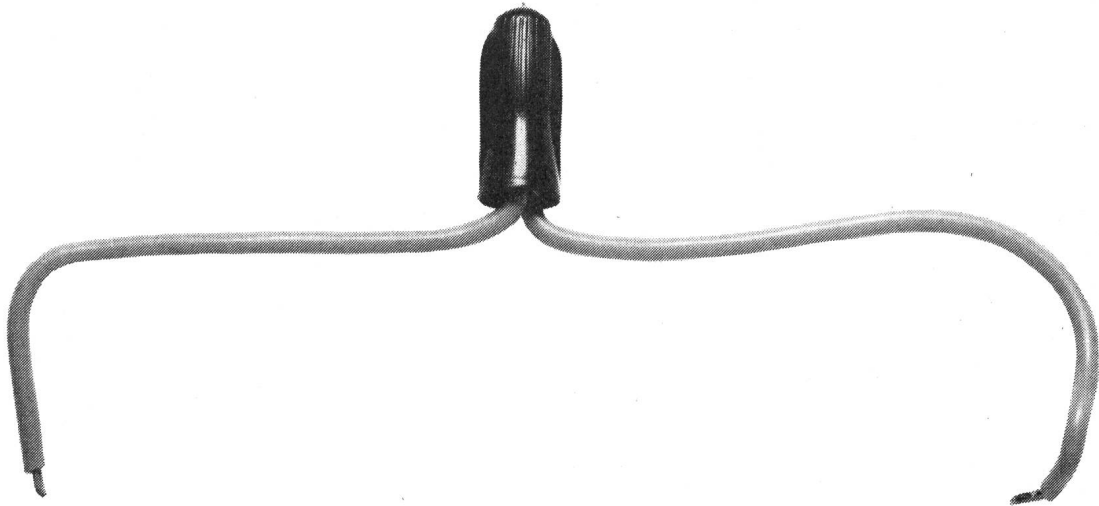

So einfach:

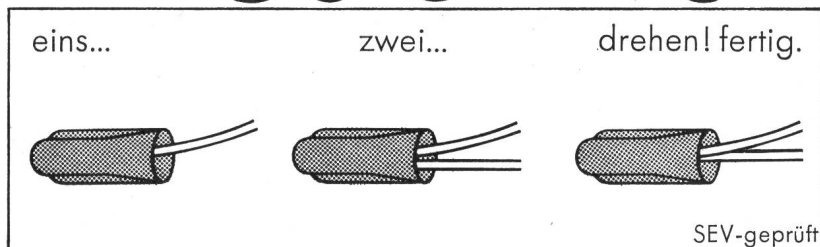

Ja, so einfach ist montieren mit 'Scotchlok'. Weder für die Montage noch für eine Demontage brauchen Sie irgendein Werkzeug. Probieren Sie selbst, wie schnell montieren jetzt geht. Und wie gut. 'Scotchlok' lassen sich besser in Dosen unterbringen, weil sie klein sind. Installieren mit 'Scotchlok' ist zudem sicher, denn 'Scotchlok' lösen sich nicht. Auch nicht

bei starken Vibrationen. Sie müssen 'Scotchlok' einmal selbst testen. Senden Sie uns einfach untenstehenden Bon ein! Wir senden Ihnen dann 'Scotchlok'-Muster zu. Damit Sie selbst sehen: montieren ist nicht mehr montieren. Ja,

Gewusst wie!

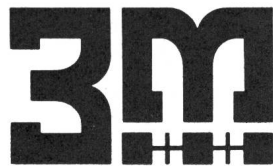

**montieren
ist nicht
montieren**

Minnesota Mining Products AG, Räfelstrasse 25, 8045 Zürich



Bon Ich möchte das neuartige Montieren mit 'Scotchlok' einmal selbst probieren können. Schicken Sie mir dazu – für mich kostenlos – 'Scotchlok'-Muster.

Firma _____

z.Hd.Herr _____

Adresse _____

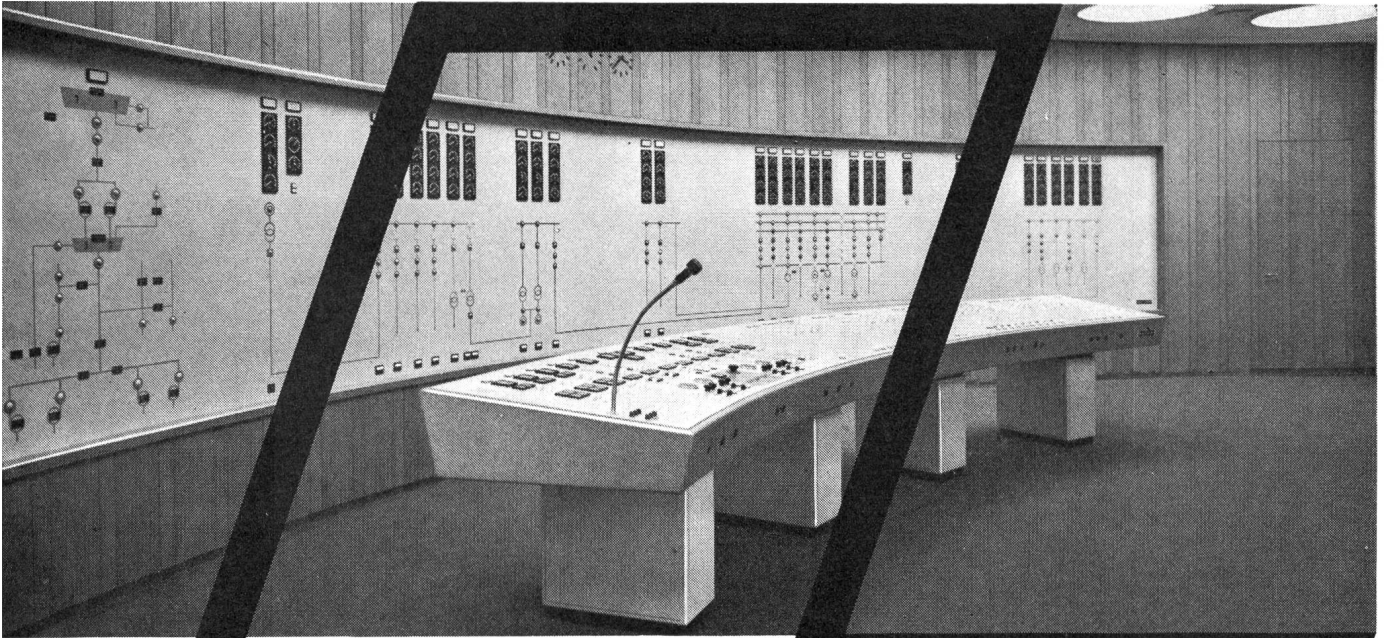

PANEL ⚡ GARDY

Stations de chantier,
fixes ou transportables
Tableaux de distribution
Salles de commande
Stations transformatrices
Installations haute tension

Stationen für Baustrom-
versorgung
(fest oder mobil)
Verteilschalttafeln
Kommandoräume
Transformerstationen
Hochspannungsanlagen

PANEL SA PRÉVERENGES / VD

TÉL. (021) 71 41 41

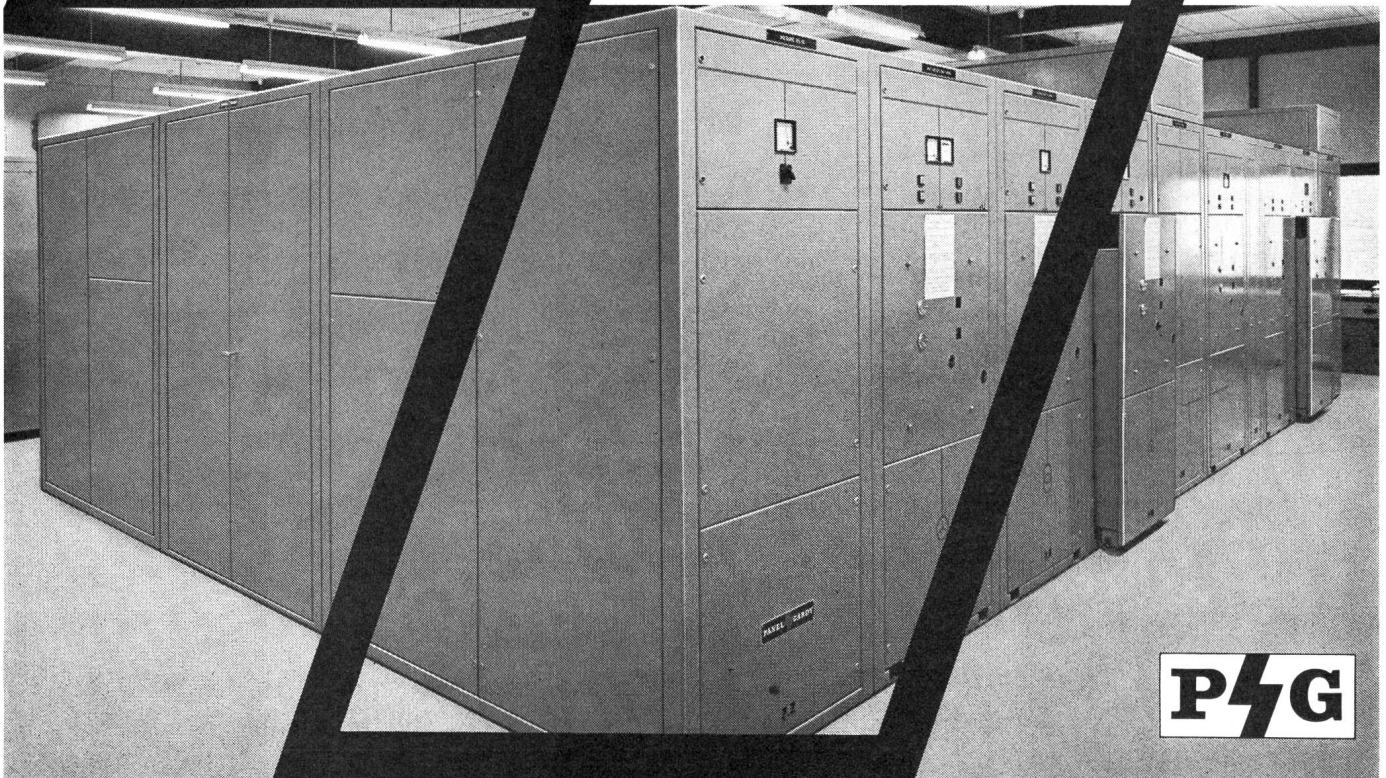

Wasseralarm- anlagen

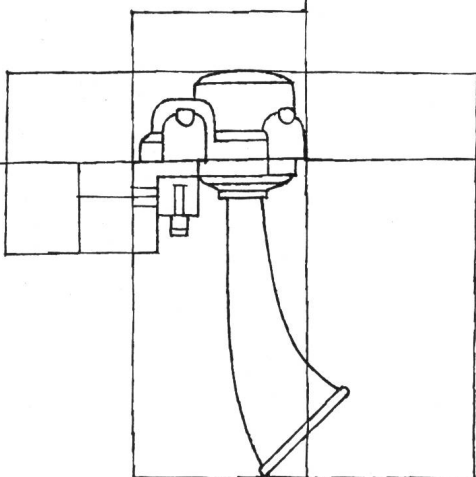

manuelle
und automatische Auslösung
des Alarms



Chr. Gfeller AG
Bern-Bümpliz und Flamatt

CHARMILLES

ATELIERS DES CHARMILLES S.A., GENÈVE

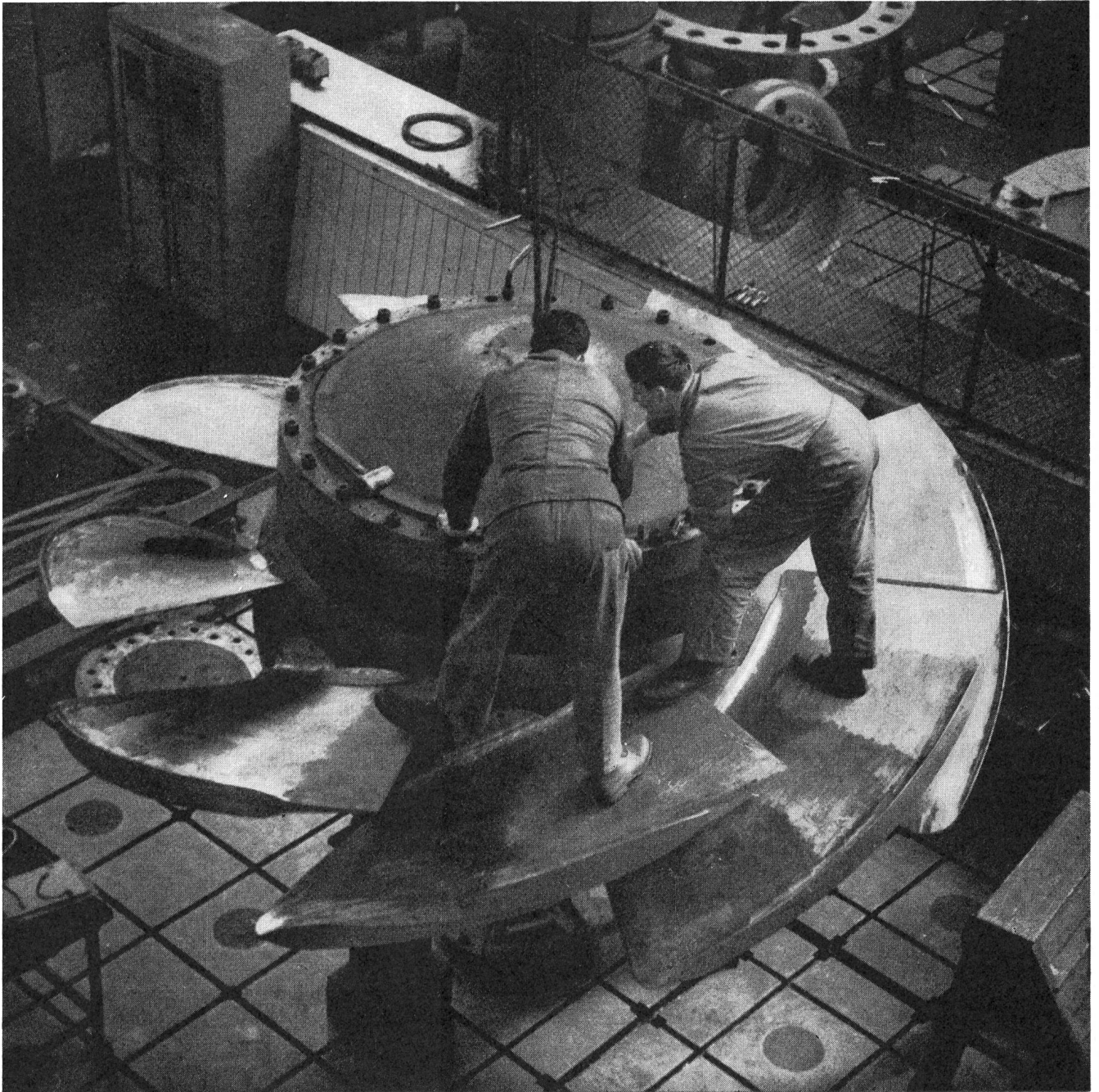

TURBINES HYDRAULIQUES

TURBINES - POMPES - RÉGULATEURS ÉLECTRONIQUES
VANNES de TOUS TYPES

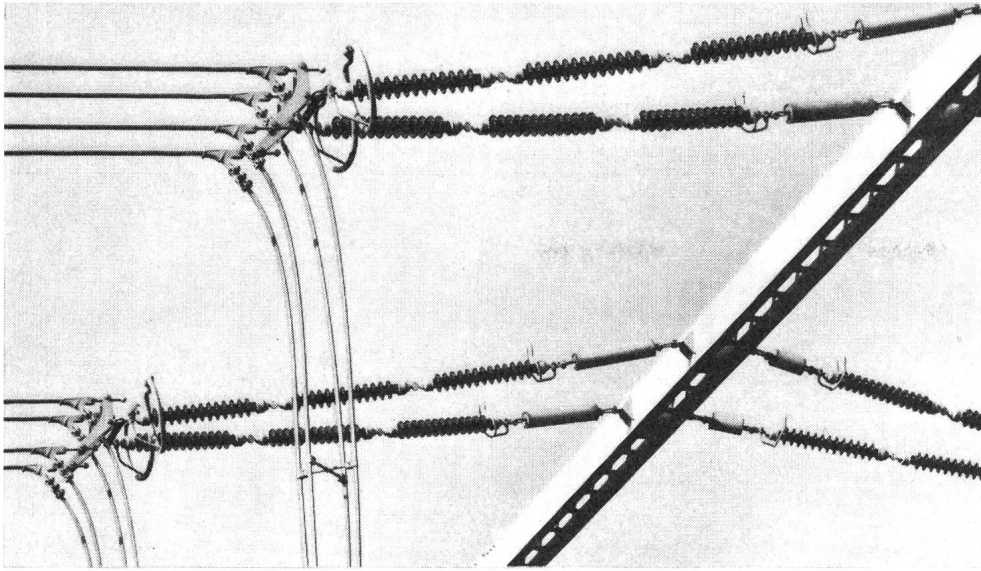

+GF+ Armaturen zeichnen sich aus durch:

- hohe Festigkeit und Strombelastbarkeit (SEV-geprüft)
- Störspannungsfreiheit (PTT-Anforderungen erfüllt)
- Korrosionsbeständigkeit
- einfache Montage

Beispiele aus dem +GF+ Armaturen-Programm für Schaltanlagen

	bis 150 kv	bis 220 kv	bis 380 kv
T-Abzweigklemmen			
Apparate-Anschlussklemmen			
Rohr- und Seilträger für Stütz-Isolatoren			

Georg Fischer Aktiengesellschaft, Schaffhausen (Schweiz)

Abteilung Elektroarmaturen
Postadresse: CH- 8201 Schaffhausen
Telephon: (053) 8 11 11
Telex: 7 6222 gfsh ch

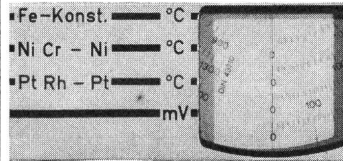
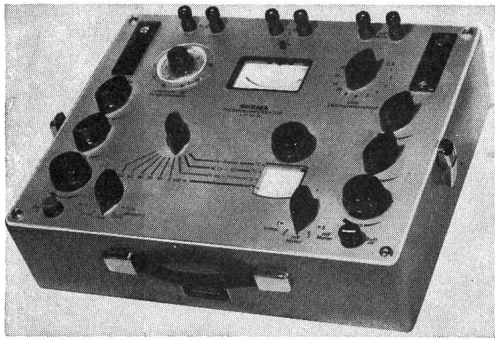

NORMA

THERMOKOMPENSATOR

Mod. 317

Vorteil: Ablesung in °C für Fe — Konst.
Ni Cr — Ni und
Pt Rh — Pt Thermoelemente.

Keine Umrechnung, sondern direkte Ablesung der Temperatur!

Weitere Vorteile:

1. Netzunabhängigkeit
2. Elektrische Korrektur der Vergleichstellentemperatur
3. Verwendbarkeit auch als Spannungsgeber
4. Vergleichsmöglichkeit zweier Thermoelemente

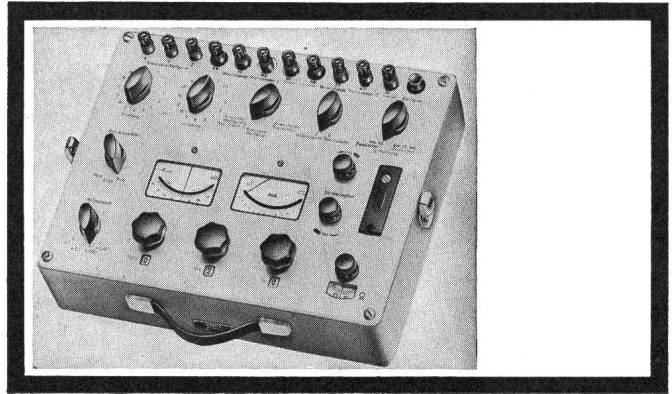

THERMOBRÜCKE

Mod. 318

Meßeinrichtung zur Prüfung von Widerstandsthermometern, Kreuzspulinstrumenten und von Regel- und Schreibgeräten in 2- oder 3-Leiterschaltung.



Generalvertretung für die Schweiz:

ARMIN ZÜRCHER
8005 Zürich

Hardstrasse 235, Tel. (051) 44 31 11.

Xamax

Xamax AG
8050 Zürich Birchstr. 210

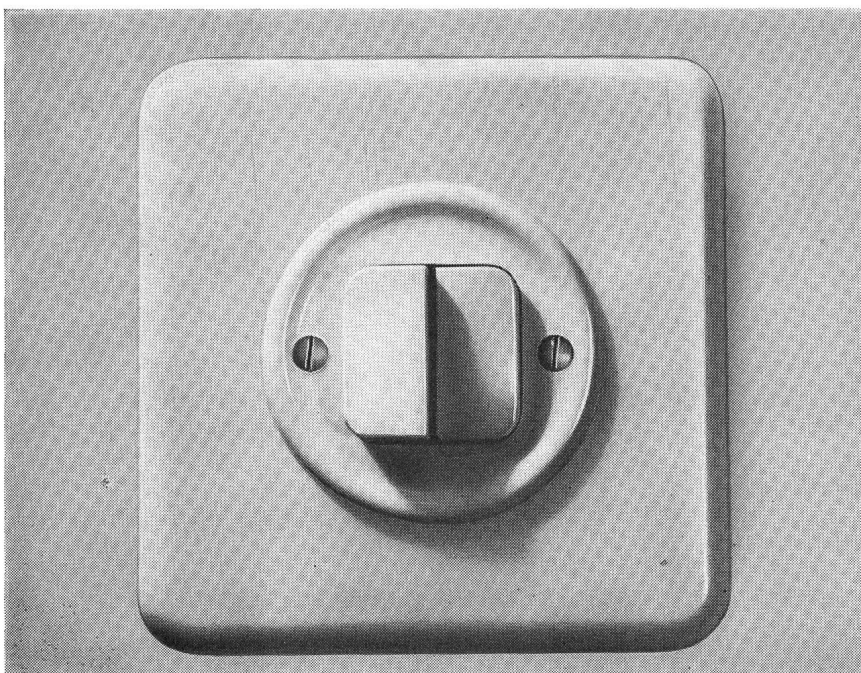

Druckknopfschalter

Xamax-Druckknopfschalter sind formschön, praktisch und sicher! Für jeden Raum die zweckmässigste Ausführung! Ob für Unterputz- oder Aufputzmontage, ob für feste oder bewegliche Frontwände, Xamax-Druckknopfschalter bestehen durch ihre zeitlose Form, durch ihre vielseitige Verwendbarkeit, durch ihr sicheres Funktionieren, tagaus, tagein!

Und das sind ihre wesentlichen Merkmale:

Klar erkennbare Einschaltstellung!
Einfache Montage!

Präzise Führung des Druckknopfes!
Angenehmes und sicheres Schalten!

Verlangen Sie unseren Spezialprospekt!

Sicherheit vor allem!



Kern Aarau liefert vollständige Präzisions-Meßausrüstungen zur Absteckung, Kontrolle und Überwachung von Bauwerken jeder Art. Besonders bei Deformationsmessungen an Stau-mauern und -dämmen von Wasserkraftanlagen spielen die zuverlässigen und präzisen Kern-Instrumente eine immer wichtigere Rolle.

Eine reichhaltige, illustrierte Broschüre über die verschiedenen Meßmethoden und die dafür geeigneten Kern-Ausrüstungen stellen wir Interessenten gerne zu.



Kern & Co. AG Aarau

Werke für Präzisionsmechanik und Optik

Senden Sie mir bitte Ihre Broschüre
«Präzisions-Meßausrüstungen»

Name

Beruf

Adresse

Bitte Coupon an Kern & Co. AG 5001 Aarau senden

HEER

Chemins de câbles

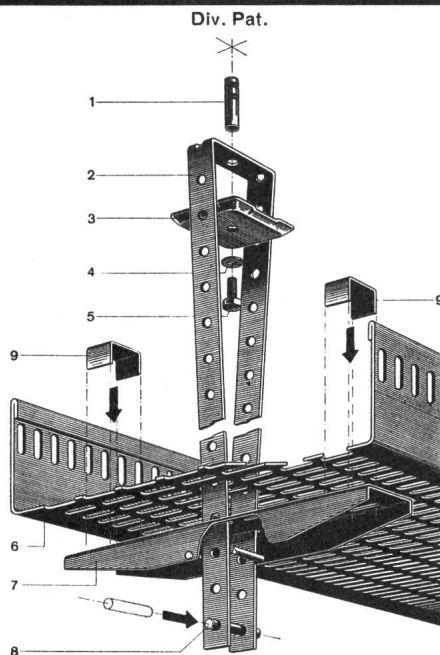

Nouveau dispositif mobile et central pour suspension aux plafonds. Plus d'enfilage. Les câbles s'introduisent tout tendus, sans être gênés par des suspensions latérales. Temps de pose abrégé et montage facile, également par personnel non spécialisé. Pas besoin d'outils spéciaux.

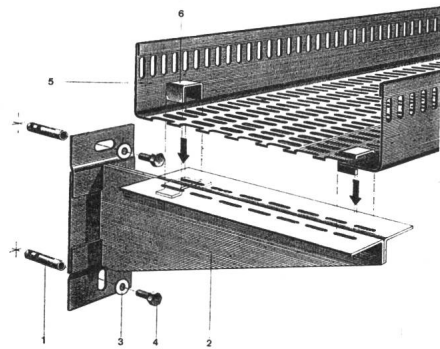

Les dispositifs de fixation sont normalisés pour le montage au plafond et à la paroi. Les chemins de câbles HEER sont livrables en 5 largeurs: 140, 210, 280, 350 et 420 mm, avec tous accessoires, soit: coudes horizontaux et verticaux, pièces T et + avec réductions et embranchements de 0 à 90°, équerres et pièces d'arc intérieures et extérieures. Raccordement simple et rapide des chemins de câbles HEER, indépendants des fixations, soit aux parois, soit aux plafonds.

Quelques références: CIBA S. A., Etabl. IBM, Monthey — Central thermique, Vouvry — Central thermique de l'Electricité Neuchâteloise, Corcelles — Transair S. A., Aéroport de Neuchâtel, Colombier — Borel S. A., Peseux — Radio Suisse S. A., Prangins — Dir. des Aéroports militaires, SIMIR, Payerne — Entreprises Electr. Fribourg., Fribourg & Payerne — Ateliers CFF et Buffet de la gare, Yverdon — Ateliers CFF, Bienne — PTT Genève-Cornavin — Paillard S. A., Yverdon — Usines Tornos, Crémines BE — Hôpital de Cery, Prilly — Coop. de pâtes aliment., Morges — Iril S. A., Renens — etc.

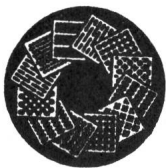

H. Heer & Co. 4600 Olten

Industriestrasse 28

Tél. 062 / 21 16 33

individuel — service rapide — depuis 1875

Drei neue leistungs- fähige KN-Schalter für den modernen Apparatebau

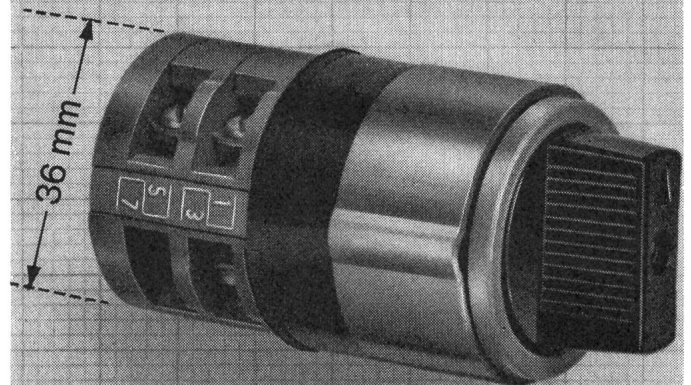

Schalter in Originalgrösse

Die Neuheit!

**Schalter C6, C7 und D10 für Dauerstrom
10 Amp./500 Volt**

- * Nur 36 mm Durchmesser
- * den CEE-Normen entsprechend
- * mit Zentralbefestigung oder Frontplatte 48x48 mm lieferbar

Umfangreiches Normalschalter-Programm. Spezialausführungen für individuelle Schaltprobleme. Vielzahl an Zusatzeinrichtungen und Griffornen. Und die Kostenfrage? Sie werden angenehm überrascht sein.

Weitere vollisolierte KN-Schalter von höchster Lebensdauer für komplizierte Steuerungen auf engstem Raum: 10, 16, 25, 40, 60, 100, 200, 400, 800, 1600 und 2000 Amp.

42/8



Nur Original
KN-Schalter tragen
dieses Zeichen.

SEV

CSA sowie nach
vielen weiteren
Vorschriften geprüft.

Wenden Sie sich an uns für Ihre Schaltprobleme. Unsere Spezialisten stehen zu Ihrer Verfügung.

SOCEM S.A.

Sihlfeldstr. 10, 8036 Zürich, Tel. 051/35 83 30

Grosse Francisturbinen von Escher Wyss

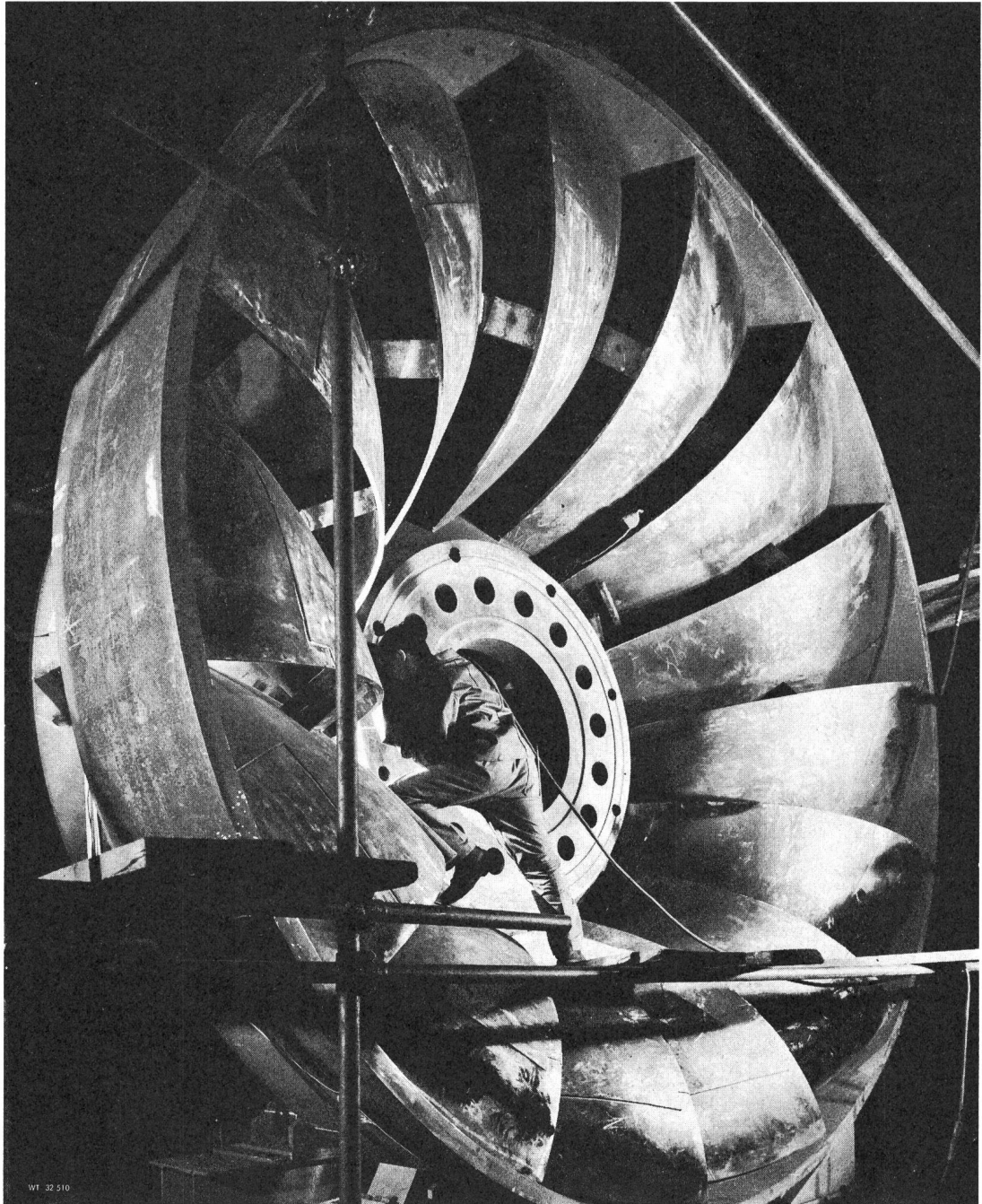

Craftwerk Xavantes,
Brasilien:
vier vertikale Francis-
turbinen von je 106 000 KW
unter 73,7 m Fallhöhe bei
28,6 U/min. Die dazugehö-
rigen Laufräder von zirka
1700 mm Außendurch-
messer werden zum ersten-
mal für eine solche Aus-
führung aus Schaufeln und
Ringen zusamen-
geschweißt.

Hydraulische Maschinen und Anlagen – Alle Typen von Wasserturbinen in jeder Leistungsgröße

**Jahrzehntelange Erfahrung, modernste For-
schungseinrichtungen und zukunftsweisende
Entwicklungsarbeiten bilden die Grundlage für**

**den Bau von Escher Wyss Francisturbinen gro-
ßer Dimensionen, Leistungen und Fallhöhen.**

ESCHER WYSS®

Escher Wyss AG
8023 Zürich / Schweiz Tel. 051 / 44 44 51

Escher Wyss GmbH
798 Ravensburg / Deutschland Tel. 0751 / 831

De Pretto-Escher Wyss S.p.A.
36015 Schio (Vicenza) Italia Tel. 0445 / 2 30 20

Bell Maschinenfabrik AG
6010 Kriens / Schweiz Tel. 041 / 41 41 41

Maschinenfabrik Andritz Actiengesellschaft
8045 Graz-Andritz / Oesterreich Tel. 03122 / 61 580



-80°C + 125°C

Condensateurs au tantale
à électrolyte solide
selon normes MIL-C-26655

Tantal-Kondensatoren
mit festem Elektrolyt
gemäss MIL-C-26655 Vorschriften

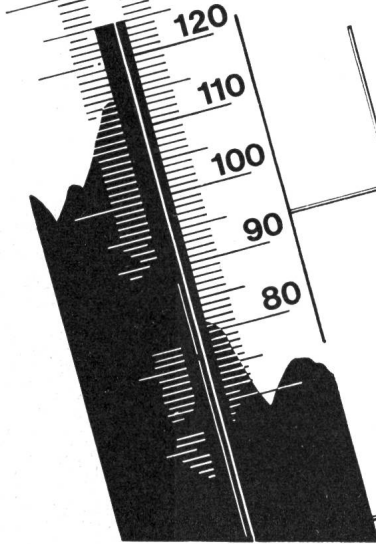

LECLANCHÉ S.A.
SUISSE
YVERDON
Téléphone (024) 2 47 21 - Telex 24 49

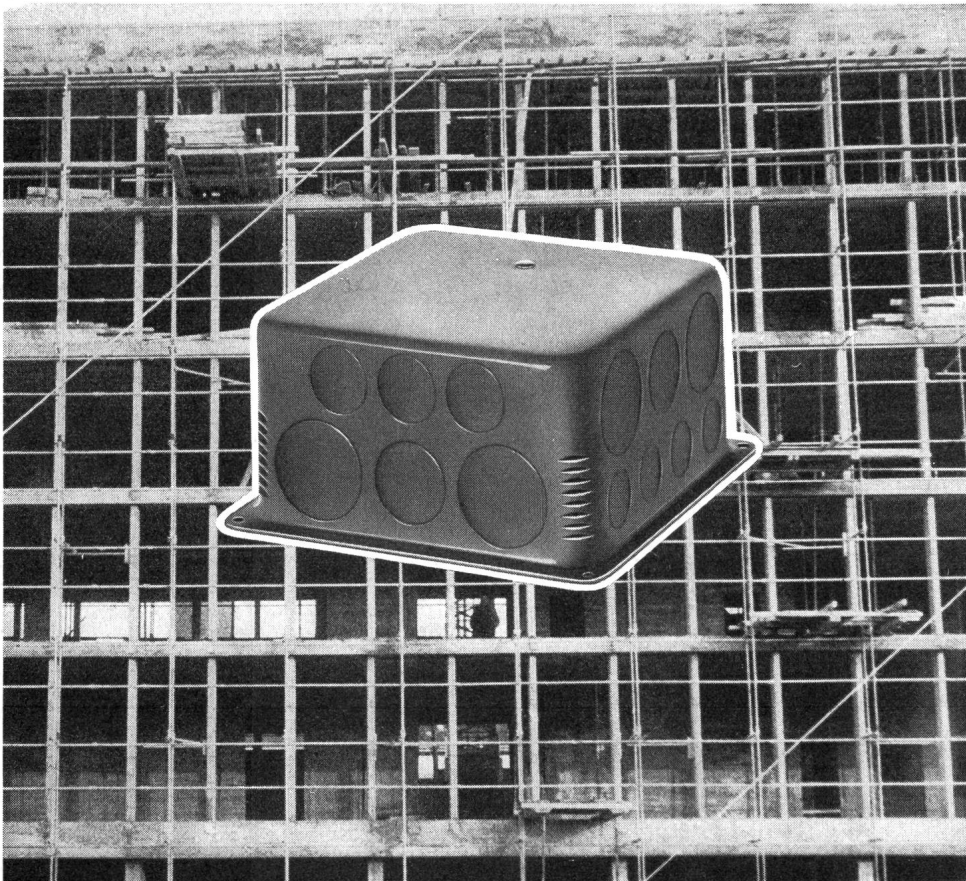

RENER

neue UP-Dosen für
Beton-Schalungen

nach Vorschrift SEV

Grössen:

95 × 95 × 45 mm
110 × 110 × 57 mm
110 × 165 × 59 mm

Ab Lager durch die
Elektro-Grossisten

Verlangen Sie
Prospekt und Muster

JOHANN RENFER GmbH • Lengnau BE • Fabrik für elektrotechn. Artikel • Tel. (065) 8 01 27

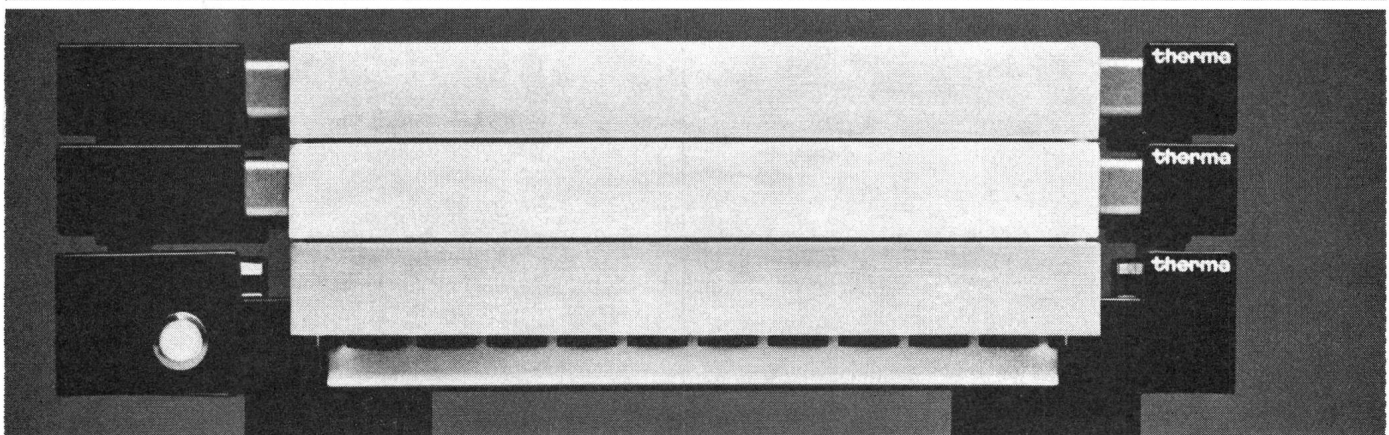
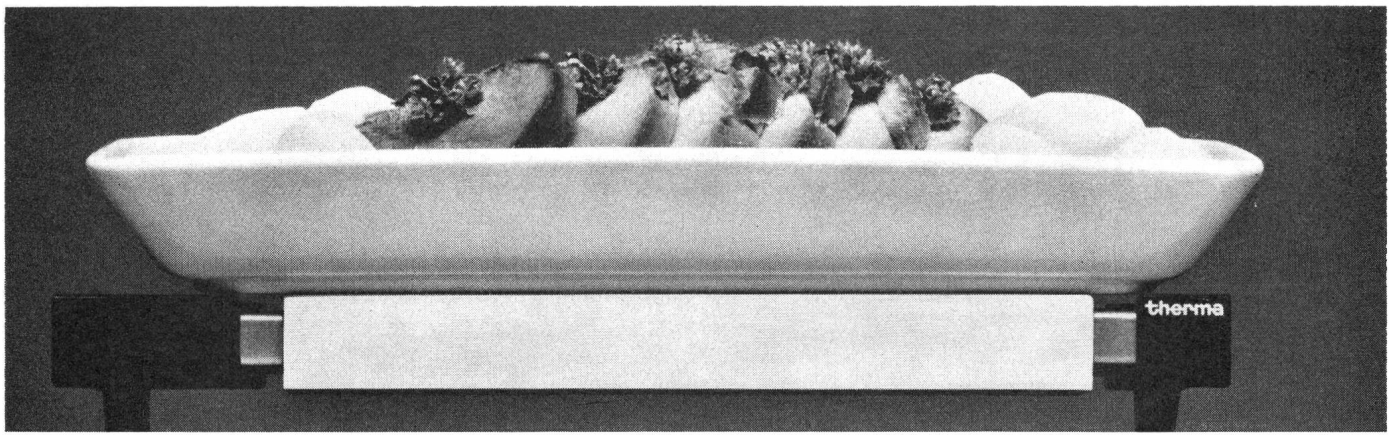

Therma-Wärmeplattensatz

Der Therma-Wärmeplattensatz hält warm, was warm bleiben soll: Pfannen, Platten, Kannen, Schüsseln — auf dem Esstisch, in der Küche, am Krankenbett.

Eine elektrisch geheizte Grundplatte, temperaturgeregelt, mit Kippschalter und Signallampe heizt 1 bis 3 daraufge-

legte Speicher-Wärmeplatten. 10 Minuten nur dauert es zum Beispiel, bis Grundplatte und zwei Wärmeplatten aufgeheizt sind, dann hält die Wärme lange an, ausreichend auch für ausgedehnte Mahlzeiten.

therma

Heizgerät mit einer
Wärmeplatte
Heizgerät mit zwei
Wärmeplatten

Fr. 112.-

Fr. 147.-

Therma AG
8762 Schwanden, Tel. 058 7 14 41
Büros in Zürich, Bern, Basel, Lausanne,
Genf und Cadenazzo

TULUX A.G.
 8856 TUGGEN/SZ
 055/87272

Elektrische Gongs
 in großer Auswahl

*Grand Assortiment en
 Carillons électriques*

J. KASTL
 8953 DIETIKON-ZÜRICH
 TEL. 051 88 85 88 - 88 85 89

Verlangen Sie bitte Prospekte
Demandes prospectus s. v. p.



Roesch

Fabrikationsprogramm

Sicherungsmaterial
Abzweigmaterial
Lampenfassungen
Handlampen

Pressteile & Stanzartikel
für die Elektroindustrie



ROESCH AG KOBLENZ/SCHWEIZ

Einphasen-Einbau-Transformatoren mit DIN-Blechschnitten

Typ ET
max. Spannung 500 V

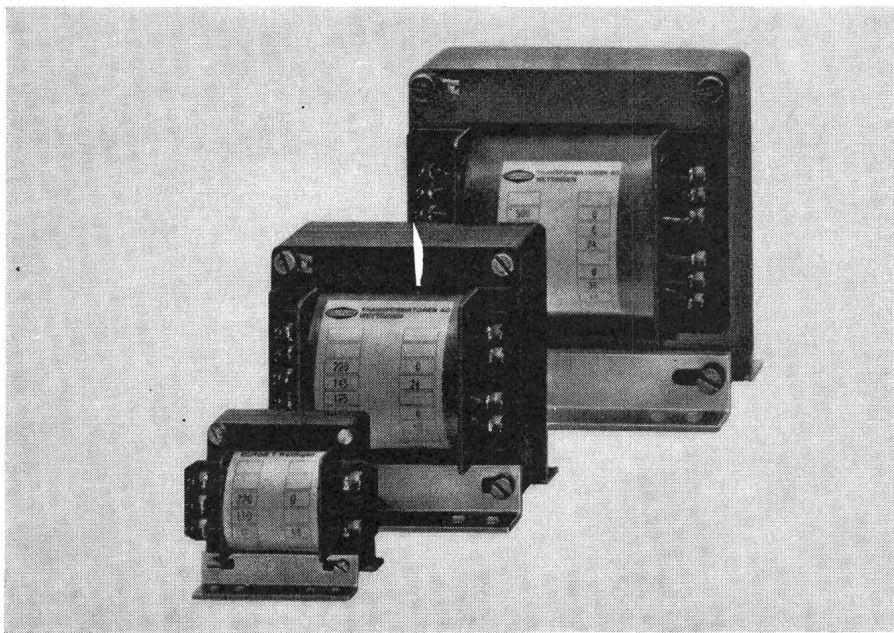

DIN-Einphasen-
Transformatoren
können als stehend oder
liegend unverschaltete Typen
von 5 VA bis 4000 VA
für die Verwendung
in trockenen oder feuchten
Räumen geliefert werden.
Primär- und Sekundär-
wicklung sind getrennt.
Die Anschlüsse sind auf
Klemmen geführt oder
es können bei den Typen
bis 250 VA Lötösen
angebracht werden.
Alle Typen tragen das
Qualitätszeichen des SEV
Klasse 2b.

GUTOR AG 5430 Wettingen Telephone 056.62525



**Draht-
und
Kabel-
Fabrik**

**Auszug
aus unserem reich-
haltigen Fabrika-
tions-Programm.**

Tdc

Tdca-T

Tdcv

Tdcva-T



Td

Kupferdraht-Isolierwerk AG Wildegg
Tel. 064/53 19 61

LISTER

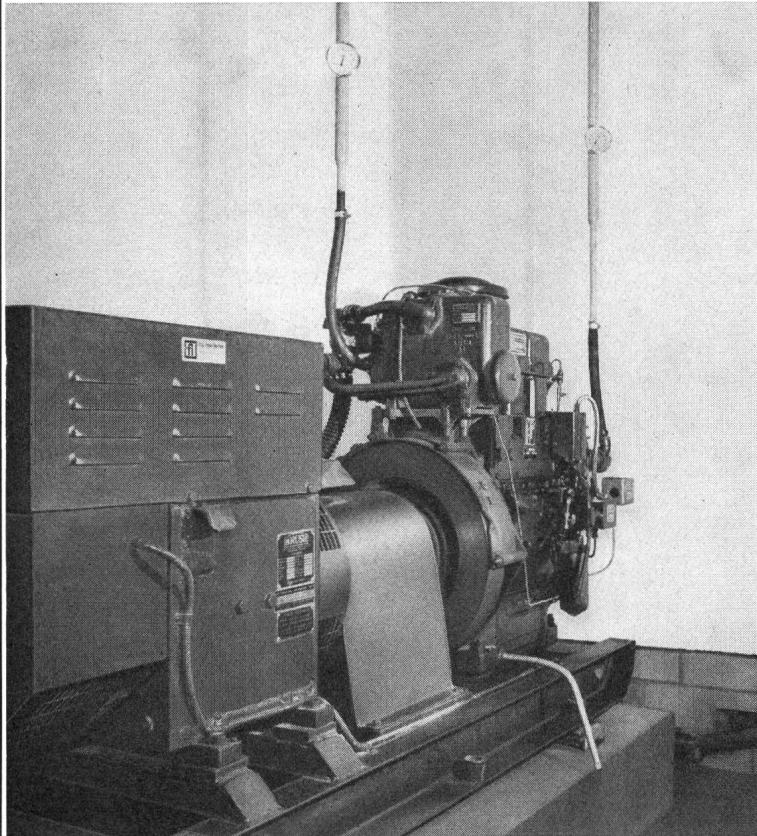

NOTSTROM- ANLAGEN

1,5 bis 6000 kW

**zuverlässig
höchste Qualität — englisches Fabrikat**

alle Ausführungen mit Original Lister
Dauer-Garantie
Eigene Schalttafelmontage

Generalvertretung:

Ing. **max fischer**

Lister-Blackstone-Engineering
8021 Zürich
Bahnhofstrasse 86, Tel. (051) 27 77 81
Telex 54 338

LISTER-Stromerzeugungsanlage mit Kühlwasserrekuperierung



Elektr. Kochplatten

für jeden Herd
die richtige Kochplatte

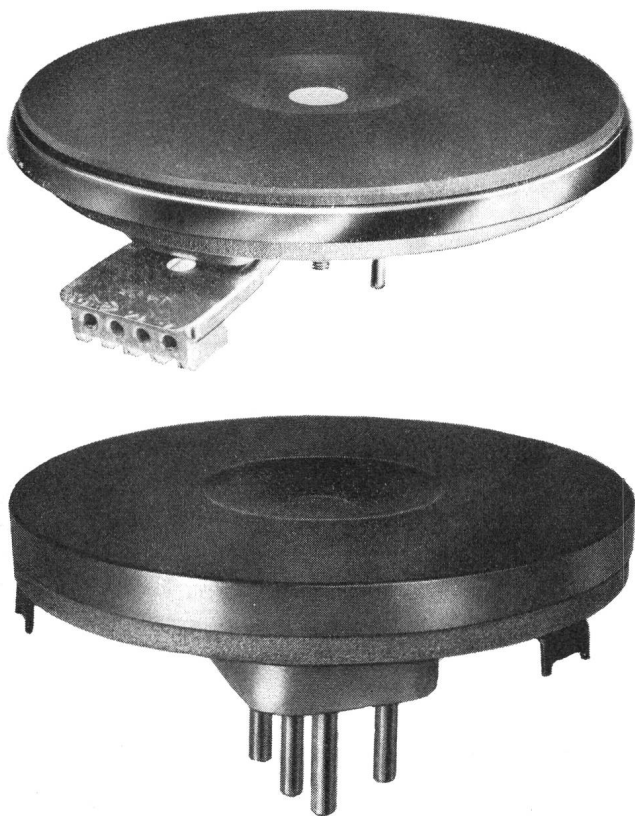

Seit Jahrzehnten führend im Bau
von Kochplatten.
Die sprichwörtliche MLB-Qualität
schafft zufriedene Kunden.

Gratis

Wir wünschen kostenlos und unverbindlich Prospekte über

- Elektr. Kochplatten MLB
- Ihr gesamtes Fabrikationsprogramm

Adresse: _____



Max Bertschinger + Co. AG
Fabrik elektrotherm. Apparate
5600 Lenzburg, Telefon (064) 51 37 12

Kunststoff- Nagelbride

für Kabel Ø 3-14 mm
und Installationsdraht J 51

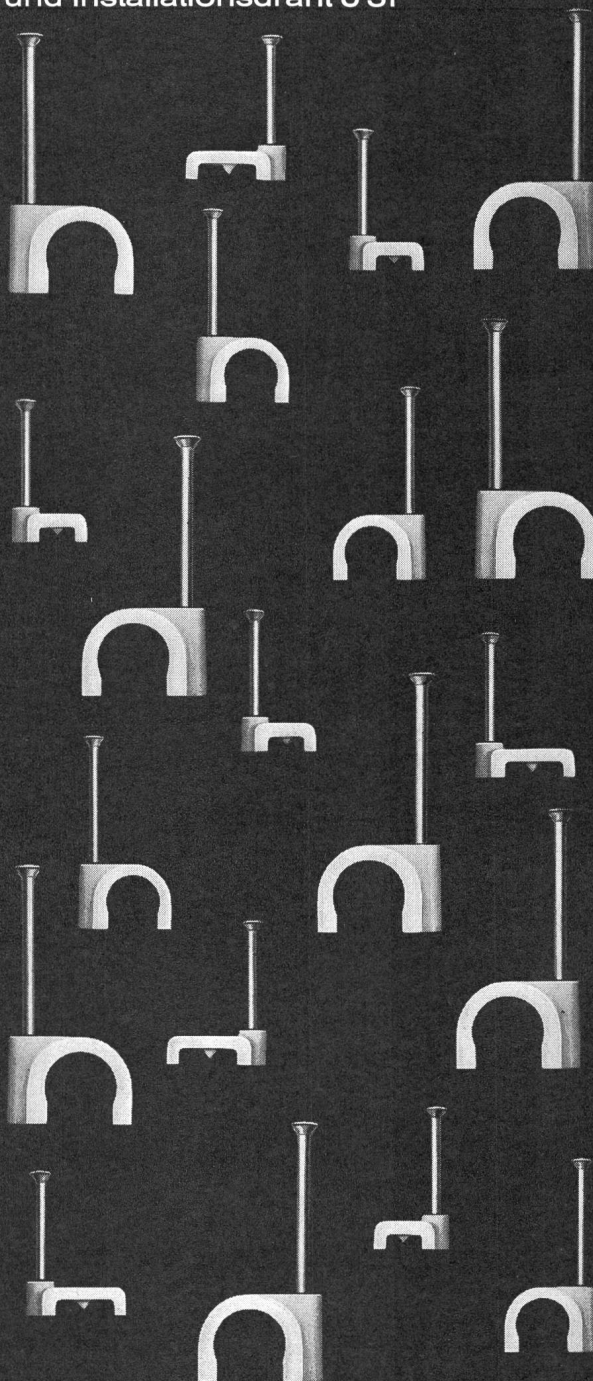

HERMANN LANZ AG

4853 MURGENTHAL

Fabrik für elektrotechnische Artikel und
Metallwaren Telefon 063-91341
und die Grosshandelsfirmen

Wir von der AEG sind der Meinung, dass das Wichtigste einer Wärmespeicheranlage die Steuerung ist.

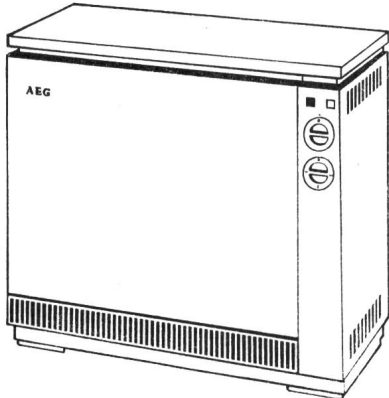

Im AEG-Wärmespeicher-Programm haben Sie eine grosse Auswahl an Geräten von 1,0 bis 8,0 kW Anschlusswert.

- Die besonderen Merkmale der elektronischen Aufladeautomatik — AEG Elfamatik —
- Witterungsabhängig; Erfassung der Aussentemperatur und der Mauertemperatur
 - Berücksichtigung der Restwärme in jedem einzelnen Speicher
 - Verlagerung der Aufladezeit auf die Morgenstunden
 - Ein- und Ausschalten der Speicher erfolgt nicht gleichzeitig sondern einzeln und über einen gewissen Zeitraum verteilt
 - Elektronisches Prinzip; dadurch hohe Betriebssicherheit und Verschleissfreiheit
 - Keine Funkstörung
 - Geringe Steuerleistung 0—6 Watt pro Speicher
 - Gute Einsatzmöglichkeiten in Netzen und Rundsteuerungen
 - Einfache Installation
 - Höchster Wirkungsgrad der ganzen Heizanlage
 - Klimazone einstellbar
 - Evtl. Tagnachladung einstellbar
 - Anschlussmöglichkeiten bis zu 70 Wärmespeicher, in Sonderausführung bis zu 300 Wärmespeicher

AEG

**AUS
ERFAHRUNG
GUT**

Projektierung und Beratung:

H. P. Koch AG

Dufourstr. 131, 8034 Zürich, Tel. (051) 47 15 20

TUNGSRAM — DAS HAUS FÜR ZENER- DIODEN



Wir liefern kurzfristig
1 1/2 Watt-Zenerdioden

mit Epoxy-Gehäuse
Toleranz von $U_z = \pm 5\%$

Von angesehenem Halbleiterwerk in USA
für TUNGSRAM hergestellt.

40 Typen, Spannungen von 4,3 Volt bis
200 Volt.

Typen: T 4,3-B...T 200-B

Verlangen Sie Unterlagen und Preise mit dem Briefkopf Ihrer Firma.

TUNGSRAM
8026 Zürich, Ankerstrasse 53
Tel. (051) 27 32 55



LINDNER

Porzellanfassungen + Glühlampen
sicher und zuverlässig

Bezugsquellennachweis durch

FÜNSCHILLING + CO BASEL SCHWEIZ

Ob. Rheinweg 17

Telephon (061) 33 55 44

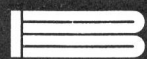

Schnittbandkerne

Typen «C» und «E»
für Ihren Transformatoren- und
Drosselbau.

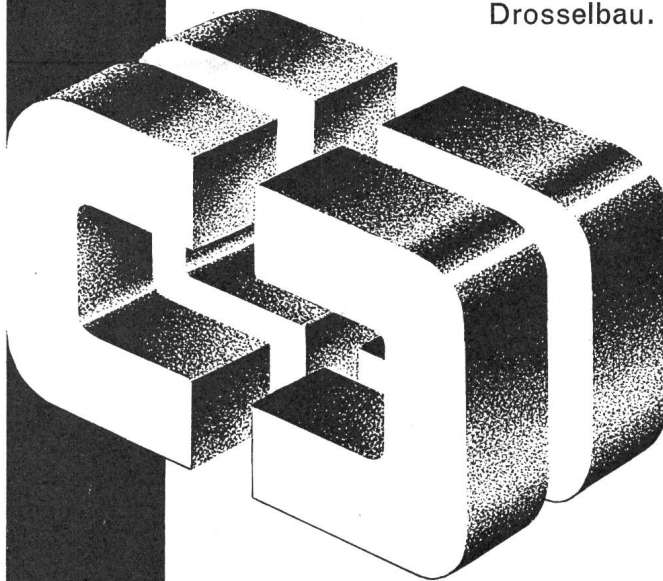

- Einfache Lagerung
- 30% Volumen- und Gewichtseinsparnis an Ihren Transformatoren.
- höherer Wirkungsgrad durch niedrigere Verluste.
- Temperaturbeständig bis 250 °C
- Die ganze Normserie der Kerntypen «C» und «E» ab Lager lieferbar. Spezialmessungen in C- und E-Kernen bis 45 kVA auf Anfrage.

Zubehör:

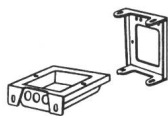

Verschiedene Montagerahmen für C- und E-Kerne auch für die SM-Reihe.



Spulenkörper mit und ohne Flansch.



Schraubspannbänder



Spannbänder mit Lötverschluss

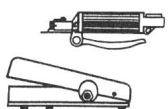

Spannzangen mit Fussventil oder Fusspumpe.

Verlangen Sie Prospekte und Preise von

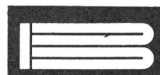

WALTER BLUM

Hönggerstr. 115, Tel. 051/42 23 42
8037 Zürich

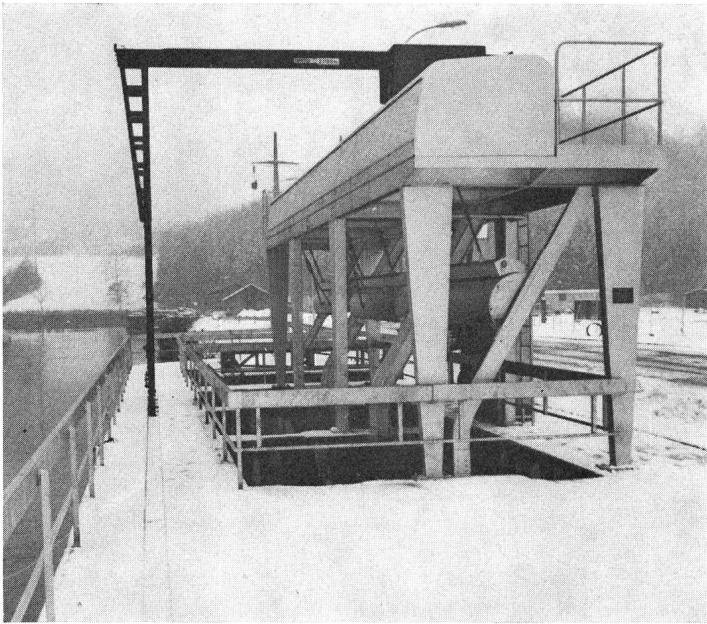

Kühlwasserfassung des Atomkraftwerks Beznau
3 Rechen- und 3 automatische,
stationäre Rechen-Reinigungsmaschinen.

Ateliers de Constructions **Jonneret S. A.**

1211 Genève 8

**Rechen- und
Rechenreinigungsmaschinen**
für sämtliche Wasserfassungen von
Kraftwerken, Pumpstationen,
Abwasserkläranlagen usw.

Wasserflächen-Reinigungsschiffe
für Seen, Staugebiete und dgl.

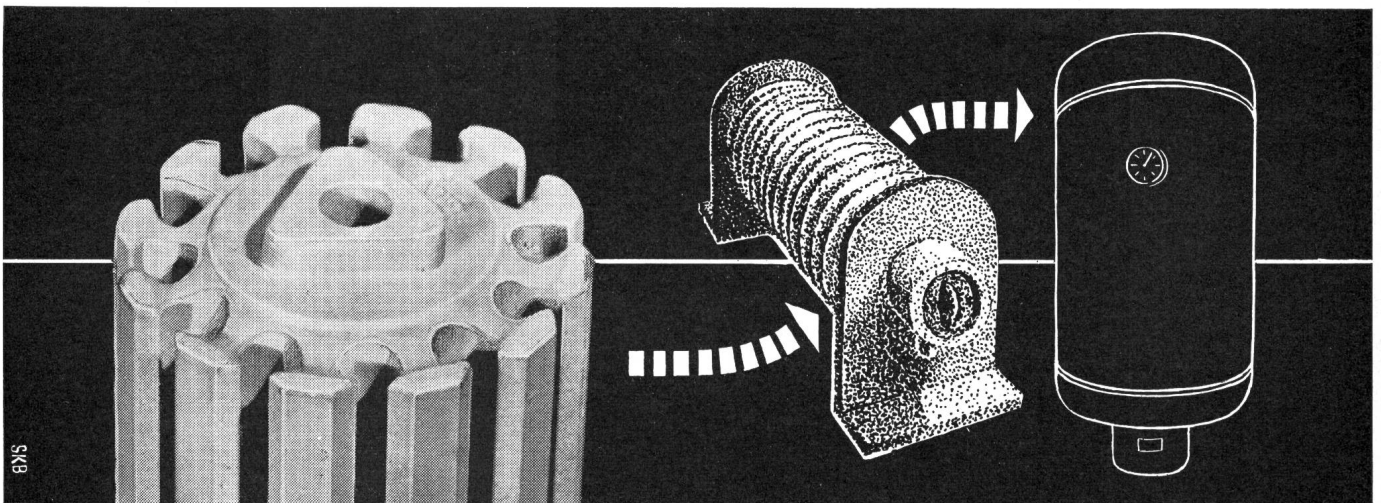

Keramische Isoliermaterialien für
die gesamte Elektro-Industrie aus

STEATIT, HARTPORZELLAN

sowie Spezialmassen für Heizkörperbau,
Hochfrequenztechnik etc.

KELIS AG. THAYNGEN / S H Tel (053) 6 72 54

FABRIK KERAMISCHER ELEKTRO-ISOLIERMATERIALIEN



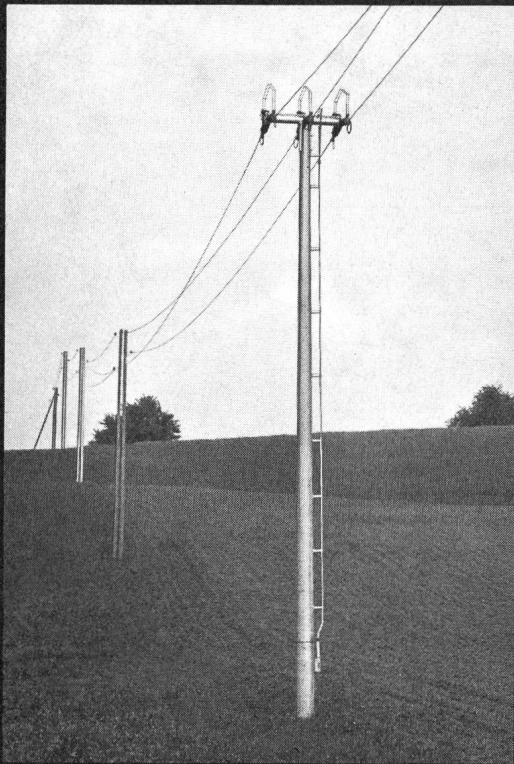

Norm-Schaltermast 10 m Fr. 395.—
in der Regel ab Lager Lenzburg erhältlich

Betonmaste sind billiger als Sie denken

dank unseren neuen Standardprogrammen
für Freileitungs- und Beleuchtungsmaste

Fordern Sie Prospekte und Preislisten an

SACAC

Schleuderbetonwerk AG

Postfach 2042 Telefon 051 2709 10
8023 Zürich Bahnhofstrasse 110



Ob gross oder klein — ein **IMHOF** -Gehäuse muss es sein!

Über 150 Standardgrössen und -ausführungen des IMHOF-Normgehäuseprogramms stehen für die Verwendung in Elektronik und Automation zur Verfügung.

Sämtliche Modelle, ob Stahl oder Aluminium, sind von sehr robuster Bauart.

Ob Minibox, Pult, Tisch- oder Bodenmodell, die eleganten und zeitgemässen Formen werden auch Sie begeistern.

Zubehörteile wie Handgriffe, Chassis, Einschubrahmen und Teleskopschienen sind rasch und preisgünstig ab Lager Zürich lieferbar.

Verlangen Sie Kataloge und Preislisten vom Generalvertreter.

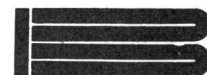
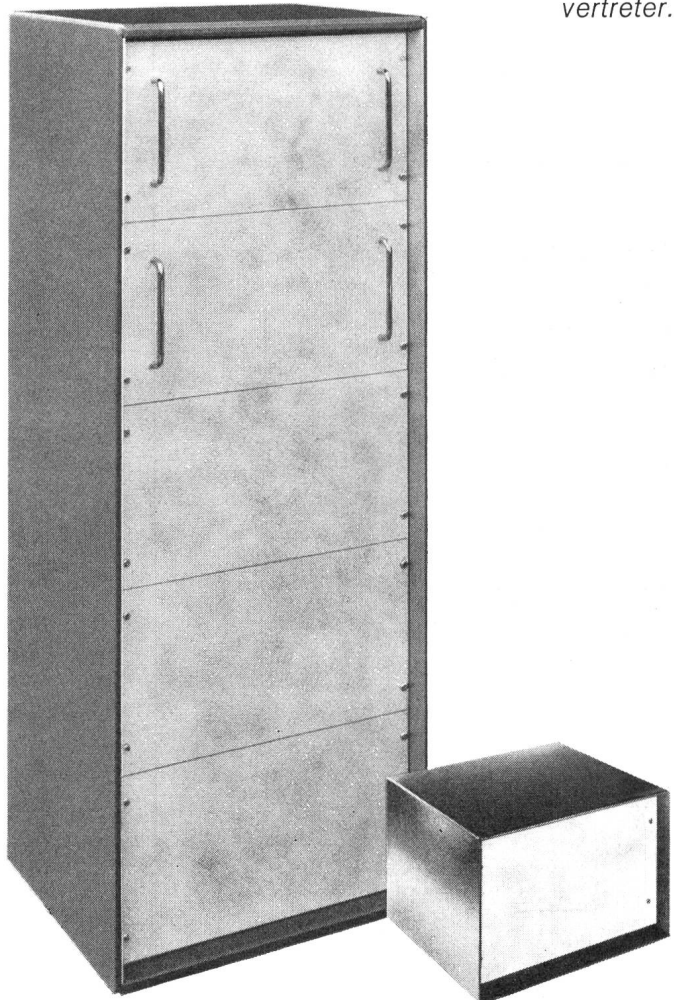

WALTER BLUM PHYSIKALISCH-ELEKTRONISCHE PRODUKTE
8037 ZÜRICH · HÖNGGERSTRASSE 115 · TEL. 051/42 23 42 · TELEX 53294

SCHENKEL AG.

vormals O. Bürgi & Cie AG.

Zürich 3

Birmensdorferstr. 197
Tel. (051) 35 29 64

**Lausanne-
Pully**

Chemin des Plateires 22
Tél. 021 28 33 34

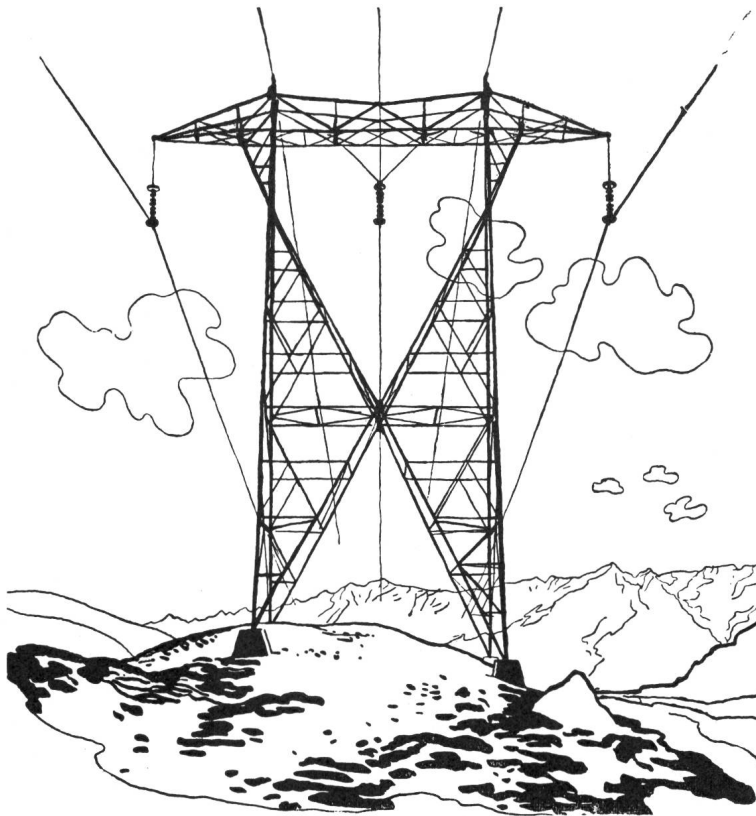

**Elektro-, Hoch- und
Tiefbau-Unternehmungen
Beratungen, Projekte**

Spezialitäten:

**Höchstspannungsleitungen
Verteilnetze jeder Art
Transformatorstationen
Bahn-Fahrleitungen**

JANSEN-Kabelschutzrohre



**JANOlén KR
aus Weich-PE**

**JANOdur KR
aus Hart-PVC**

Wählen Sie JANSEN für **Kabel-
schutzrohre** in Hart-PVC und PE

— Ihren bewährten Lieferanten
für alle Elektro-Rohre.

Selbstverständlich entsprechen
auch diese JANSEN-Produkte
den Vorschriften des SEV.

JANSEN



JANSEN & CO. AG., 9463 Oberriet SG
Stahlröhren- und Sauerstoffwerke, Kunststoffwerk
Tel. 071/78 12 44 Telex 77 159

GOSSSEN

**Temperatur-
regler**

**Zweipunkt-
und
Dreipunkt-
regler**

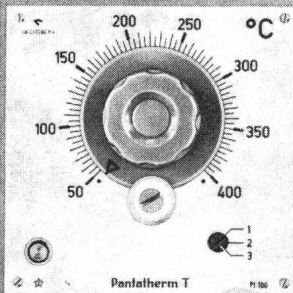
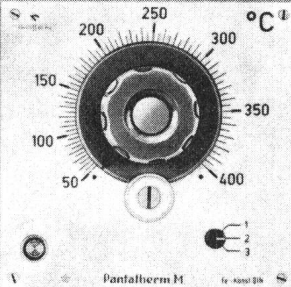

**Pantatherm
Programm**

**für Thermo-
elemente und
Widerstands-
thermometer**

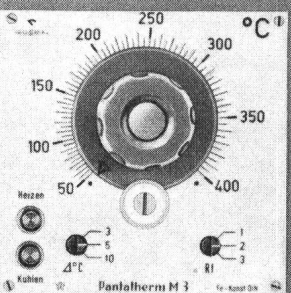
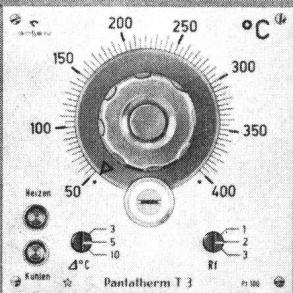
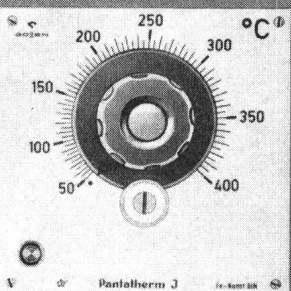

- elektronisch
- meßwerklos
- erschütterungsfest
- für Temperaturen zwischen 25 °C und 1 400 °C
- Flansch 96x96 mm

Bitte fordern Sie unsere Liste an

**Ulrich Matter AG, Elektrische Messinstrumente
5610 Wohlen AG, Tel. (057) 6 14 54**

Die Automation ist vielseitig – wir auch

Steuer-
elemente Hydraulik Mess- und
Regeltechnik Schaltgeräte Magnetventile
und Pneumatik

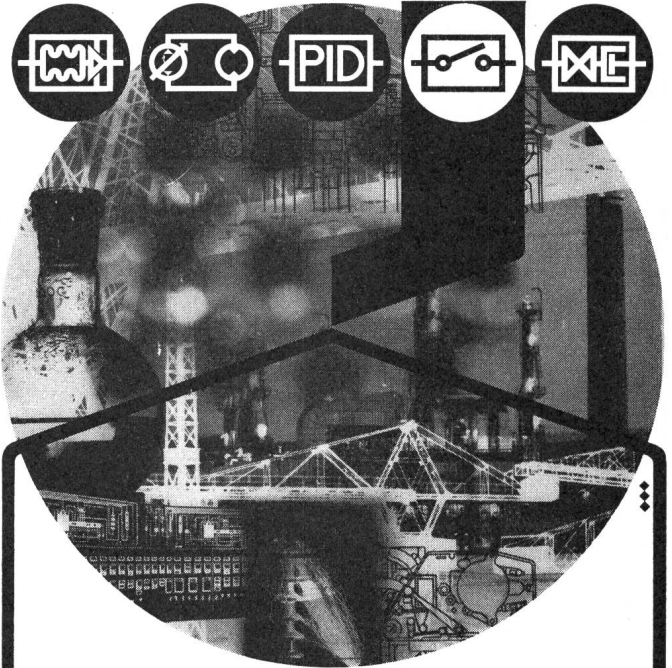

**Gutes Prinzip und
saubere Technik**

in einem anpassungsfähigen Fabrikations-Programm.
Jede dieser Anforderungen muss ein

Präzisions-Grenztaster

erfüllen, wenn Ihre Steuerung der mechanischen Qualität Ihrer Maschine gerecht werden soll.

Haben Sie schon geprüft, ob Ihre mit konventionellen Schaltern bestückte Steuerung ein Optimum darstellt?

Mechanisch berührend oder berührungslos –
Schaltung mit Kontakten oder kontaktlos:

Als BALLUFF-Kunde können Sie unbefangen und der Anwendung entsprechend wählen. Sie erhalten so die beste Lösung.

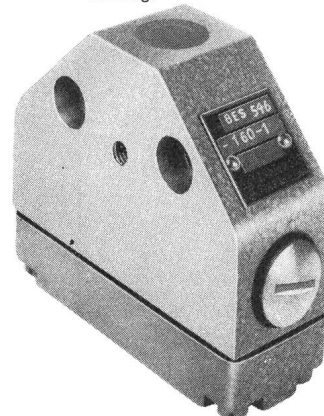

Typ BES: elektronischer Annäherungsschalter in Kompaktbauweise (Tastkopf und Verstärker in einem Gehäuse) in verschiedenen Baugrößen und Gehäuseformen erhältlich. Somit weitgehende Anpassung an die Anwendung.

Gehäuse P 55, Ansprechabstand 3 mm ± 0,1
Reproduzierbarkeit des Schaltpunktes ± 0,01 mm

Der Schaltvorgang wird auf den Hundertstel genau durch einen sich auch langsam annähernden elektrisch leitenden Gegenstand sprunghaft ausgelöst.

Für viele Fälle eignen sich auch heute noch die mechanisch betätigten Präzisions-Grenztaster. Die Entscheidung über den für Sie richtigen Schaltertyp nehmen wir Ihnen gerne ab, wir verfügen über eine grosse Auswahl, nämlich das ganze Programm von

BALLUFF

und – vor allem – über viel Erfahrung.

Fordern Sie die BALLUFF-Unterlagen an.

BACHOFEN-CO

Industrielle Automation
Mess- und Regeltechnik

8610 Uster-Zürich
Ackerstr. 42, Tel. 051 87 61 11

Hans Wettstein

Elektrische Unternehmungen

Balsthal

Telephon (062) 71 37 25

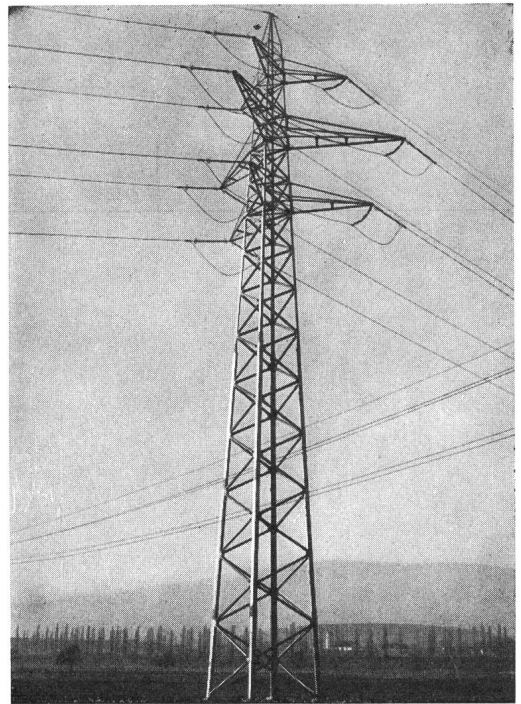

Freileitungen und Kabelanlagen
Trafo-Stationen und -Schaltanlagen
für Hoch- und Niederspannung
Ingenieurbureau

Likon

roto-roster

+ Patent und ausl. Patente

Ein Toaster der völlig gleichmässigen Toast erzeugt und die Toaststücke automatisch laufend zur Kontrolle vorlegt.

Ein Toaster auf dem ohne Umstellung Spiegelei mit oder ohne Schinken, Bratwurst und alle anderen Fleischstücke auf dem Teller zubereitet werden können.

Ein Toaster auf dem Sie unter anderem ebensogut Ramequins und Fruchtekuchen zubereiten, wie Raclette, Käseschnitten, und zwar in 3—6 Minuten.



FABRIK FÜR ELEKTROTHERMISCHE APPARATE
PAUL LÜSCHER, CH 2575 TÄUFFELEN
☎ (032) 86 15 45 Telex 3 43 24

MAAG

Federkontakt-Stiften

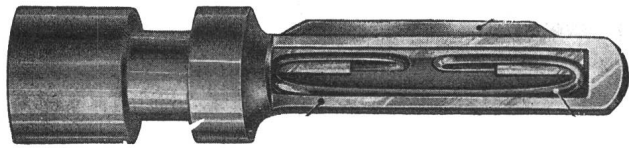

Federkontakt-Stiften, Type «A»,
Ø 4 mm
in genormter Ausführung oder Ihren
Konstruktionswünschen angepasst

Unser Technisches Büro hilft Ihnen
gerne bei der Lösung Ihrer Steck-
kontakt-Probleme

Unsere bewährten Federkontakt-
Stiften bedeuten sicheren Kontakt
und störungsfreien Betrieb

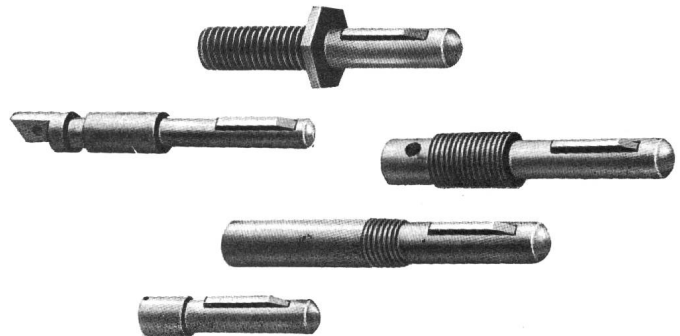

AG Gottfried Maag, Fabrik elektr. Apparate, Zürich-Frauenfeld, Telefon (051) 25 79 27

**Erzeugung
Übertragung
Verteilung
elektrischer
Energie**

Jahres-Energie-
umsatz über
3 Milliarden kWh

Atel — die grösste privatwirtschaftliche Elek-
trizitätsgesellschaft der Schweiz. Eigene
Kraftwerke; Beteiligungen an Partnerwerken
am Rhein, in Graubünden, im Wallis und
Tessin. Ausgedehntes Höchstspannungsnetz
im Verbundbetrieb mit dem In- und Ausland.

ATEL

AARE-TESSIN

Aktiengesellschaft für Elektrizität Olten



DUAX P 28 eröffnet die neue Aera im Gesteinsbohren

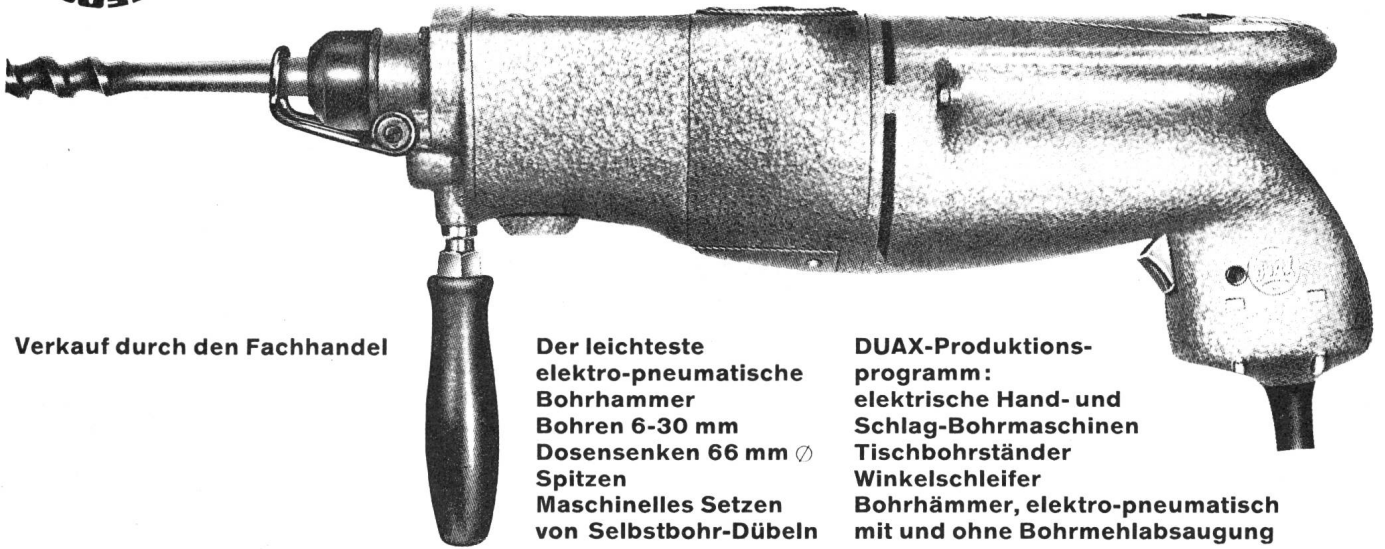

Verkauf durch den Fachhandel

Der leichteste
elektro-pneumatische
Bohrhammer
Bohren 6-30 mm
Dosensenken 66 mm \varnothing
Spitzen
Maschinelles Setzen
von Selbstbohr-Dübeln

DUAX-Produktions-
programm:
elektrische Hand- und
Schlag-Bohrmaschinen
Tischbohrständer
Winkelschleifer
Bohrhämmer, elektro-pneumatisch
mit und ohne Bohrmehlabsaugung



KARL MEIERHOFER AG
DUAX-Generalvertretung
5102 Ruppertswil, 064 47 26 55

1-Tage-Reparatur-Service



WIDERSTANDSDRÄHTE

IN KONSTANTAN

NICKELIN

BIS 0,04 MM

\varnothing





SELVETHUN

Gebrüder Rüttimann Zug

AKTIENGESELLSCHAFT FÜR ELEKTRISCHE UNTERNEHMUNGEN

- Hochspannungsleitungen bis 380 000 Volt
- Transformatorenstationen
- Ortsnetze - Kabelanlagen
- Telephonlinien
- Bahnleitungen
- Schwebbahnen

Phönix-Klemmen  bedeuten jahrzehntelange Betriebs-sicherheit für Ihre Steuerungen  und Schaltanlagen.

 Kein Wunder, dass es jetzt auch noch andere Klemmen gibt, die einen Teil (aber nicht alle) der berühmt  gewordenen Eigenschaften der Phönix-Klemmen aufweisen.

Verzichten Sie nicht auf die Vorteile  die Ihnen nur Phönix-Klemmen bieten: Grosses Programm für alle Ansprüche.

 VDE    CEI Nach internationalen Normen geprüft.

Rostsicher, da keine Teile aus Eisen.  Rüttelsichere,

drahtschonende Anschlüsse.  Vielseitiges Kennzeich-

nungssystem.  Sicher ist sicher! Darum Phönix-Klemmen!

64.27

SAUBER + GISIN AG Höschgasse 45 8034 Zürich Tel. 051 34 80 80

SAUBER + GISIN

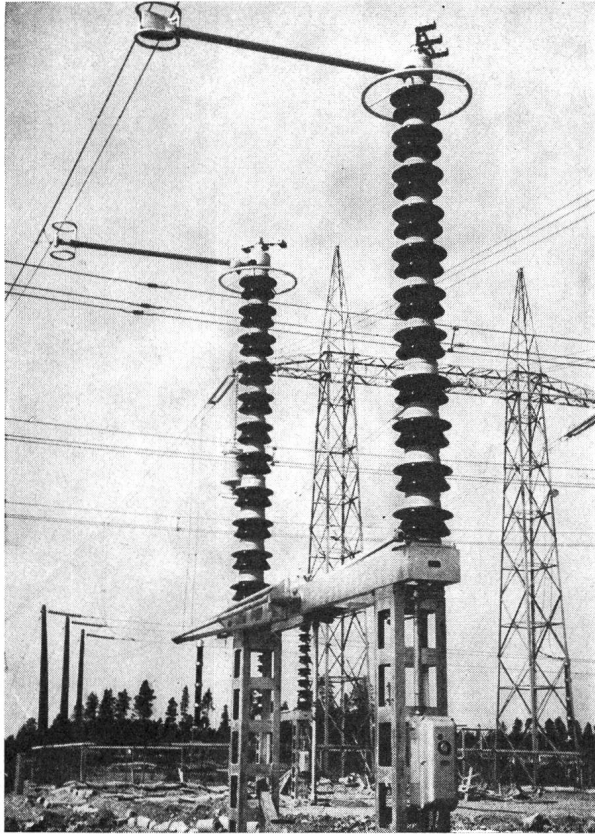

Trennschalter 420 kV, 1600 A mit Motorantrieb und Erdungstrenner
 Sectionneur 420 kV, 1600 A avec commande à moteur

Für viele in den letzten Jahren fertiggestellte Kraftwerke lieferten wir die kompletten Hochspannungsschaltanlagen (mit Ausnahme der Transformatoren und Leistungsschalter).

Spezialitäten:

Trennschalter für alle Spannungen, Stromstärken und Antriebsarten.

Mastschalter, Freileitungsabzweigschalter, Verbindler für Rohre und Seile, Eisengerüste.

Alpha A.G. Nidau (Biel)

Telephon (032) 2 46 92

Ces dernières années nous avons fourni l'équipement haute tension de nombreuses grandes centrales électriques (sauf les transformateurs et les disjoncteurs).

Spécialités:

Sectionneurs 12—420 kV avec commandes à main, électrique, pneumatique ou hydraulique.

Interrupteurs sur poteaux ou de dérivation pour câbles. Raccords pour tubes et tresses. Charpentes métalliques.

Alpha S.A. Nidau (Bienne)

Téléphone (032) 2 46 92

Spezialfabrik für

**Registrierpapiere
 Registriertinten
 Wachsschichtpapiere**

Zu allen schreibenden
 Instrumenten



DIAGRAMMA

Oskar Treyer, Dietikon
 Tel. (051) 88 84 83

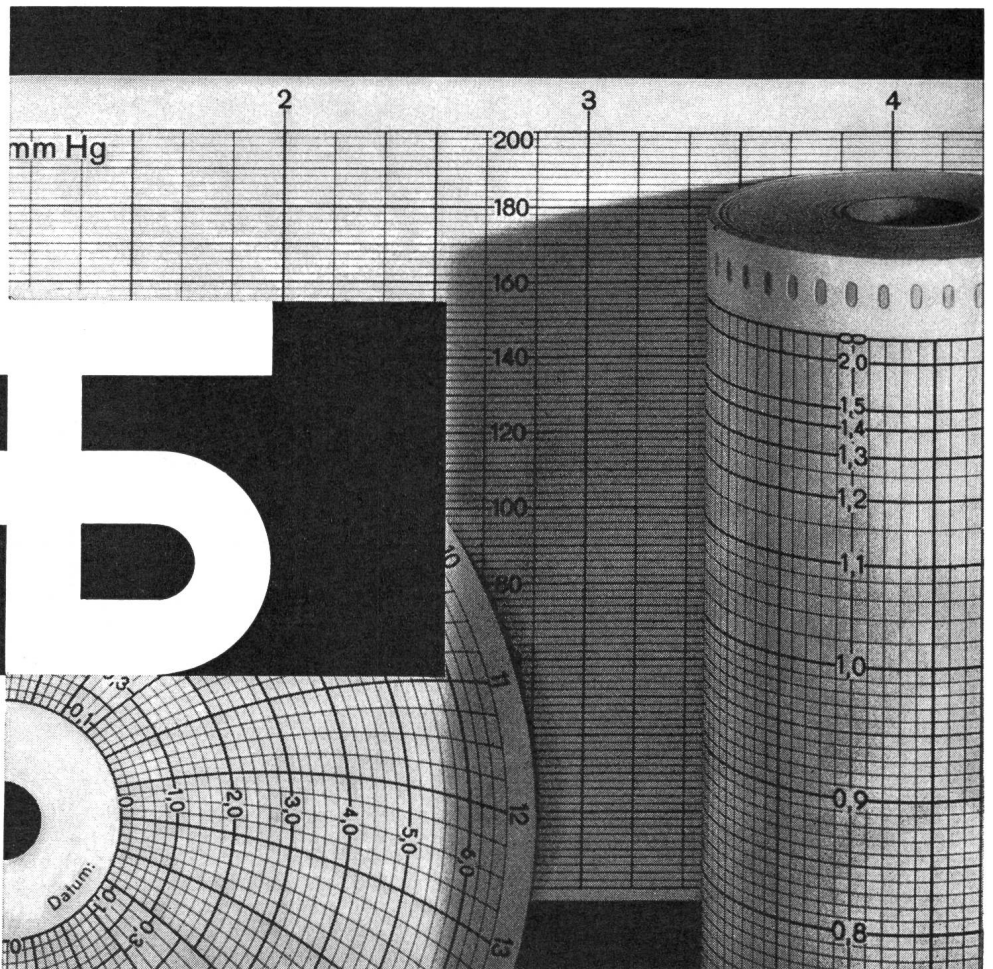

Weltmesse



**2. Internationale
Fachmesse
und Fachtagungen
für die
kerntechnische
Industrie**

**6.–11. Oktober 1969
Basel/Schweiz**

Sekretariat nuclex 69
CH-4000 Basel 21/Schweiz
Telephon 061/32 38 50 Telegramm nuclex Basel
Telex 62685 fairs ch

**Sie
bauen zuverlässige
Steuerungen mit
Elesta-Relais**

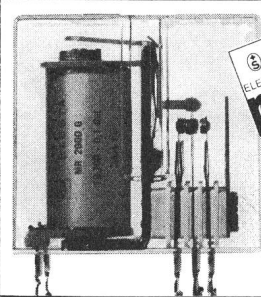

**MR
relais**

**Kleiner Leistungsbedarf,
250 mW
Flexible Kontaktbestückung
bis zu 6 Kontakten**

SEV geprüft, VDE gemäss

Elesta MR-Relais

MRL
MRP
MRA
MR 8 S
MR 14 S

Löt- und AMP-Faston-Anschlüsse
für gedruckte Schaltungen
AMP-Faston - Doppelanschlüsse
steckbar, 2 Wechselkontakte
steckbar, 4 Wechselkontakte

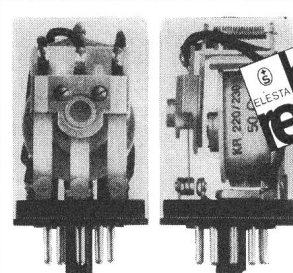

**KR
relais**

**Schalten garantiert
100 Millionen mechanisch
Schaltvermögen bei
220 V~, 6 A ohmsche Last:
3 Millionen**

SEV geprüft, VDE gemäss

Elesta KR-Relais

KR 8 S
KR 11 S
KR 12 S
KR 12 P

steckbar, 2 Wechselkontakte
steckbar, 3 Wechselkontakte
Löt- und AMP-Anschlüsse, 3 Wechselkontakte
für gedruckte Schaltungen, 3 Wechselkontakte

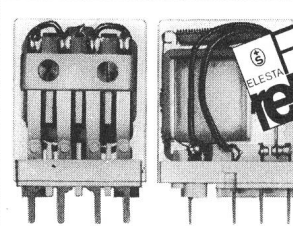

**FR
relais**

**erstmal
ein so kleines Relais
für 220 V~, 400 VA**

SEV geprüft, VDE gemäss

Elesta FR-Relais

FR 11 L
FR 11 P
FR 14 L
FR 14 P

Löt- und AMP Faston Anschlüsse
3 Wechselkontakte
für gedruckte Schaltungen, 3 Wechselkontakte
Löt- und AMP Faston Anschlüsse
4 Wechselkontakte
für gedruckte Schaltungen, 4 Wechselkontakte

Verlangen Sie ausführliche Unterlagen bei:



ELESTA

Schweiz:

Elesta AG Elektronik CH - 7310 Bad Ragaz
Telefon 085/9 25 55 Telex 74 298

Deutschland:

E.-Günther Hannemann D - 6 Frankfurt/M.,
Gutleutstr.11 Tel. 2315 94+23 50 23 Telex 04 12 598

Oesterreich:

Elesta Elektronik GesmbH A - 6800 Feldkirch/Vlb.,
Marktgassee 5 Telefon 05522 - 3434



BAU- ELEMENTE

TELION elektronik

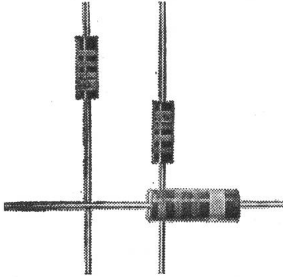

Schichtgemisch- Widerstände

Typ IBT
Belastbarkeit: 1/4 und 1/2 Watt
Toleranz: $\pm 5\%$
ab Lager lieferbar

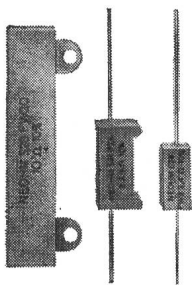

Hochlast- Drahtwiderstände

Typ PW
in Keramikbechern
Werte: 1 Ω bis 15 k Ω
Belastbarkeit: 2 W bis 20 W

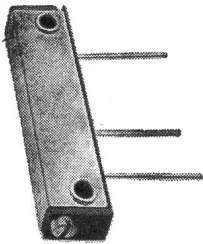

Schichtgemisch- Trimmer

Typ 140 PC
Werte: 100 Ω bis 1 M Ω
Toleranz: $\pm 20\%$, $\pm 10\%$
entspricht MIL-R-94 B

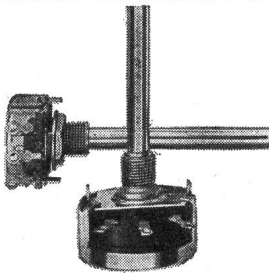

Draht- Potentiometer

2-5 Watt
Werte: 5 Ω bis 50 k Ω
(Serie W)
1 Ω bis 25 k Ω
(Serie AW)
Grösse: \varnothing 32 mm (Serie W)
 \varnothing 24 mm (Serie AW)

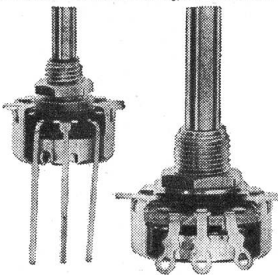

Kohleschicht- Potentiometer

1/4 Watt
Werte: 200 Ω bis 10 M Ω
(Serie 45)
500 Ω bis 5 M Ω
(Serie P)
Grösse: \varnothing 24 mm (Serie 45)
 \varnothing 17 mm (Serie P)

Verlangen Sie ausführliche Angaben!

Generalvertretung:
TELION AG 8047 Zürich Albisriederstrasse 232
Tel. 051/54 99 11

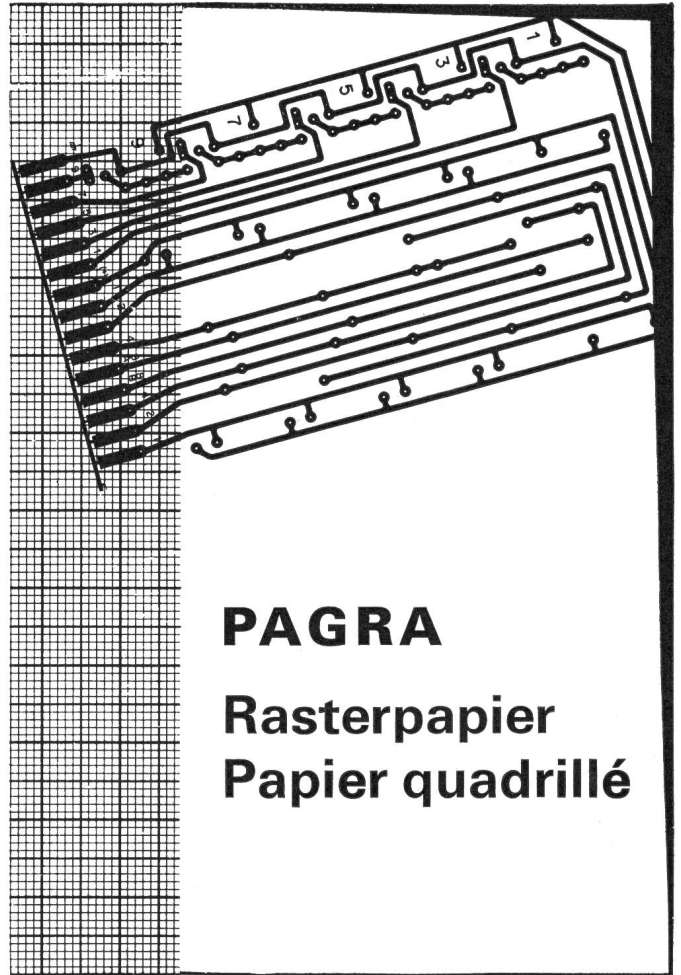

PAGRA Rasterpapier Papier quadrillé

Für die Herstellung von Originalzeichnungen von gedruckten Schaltungen empfiehlt sich die Verwendung des masshaltigen Zeichenpapieres PAGRA mit Aluminiumeinlage und Präzisionsrasteraufdruck.

Pour les dessins originaux de circuits imprimés nous recommandons l'emploi de PAGRA papier à dessin armé d'aluminium avec quadrillage de haute précision.

PAGRA-Rasterpapier ist in folgenden Ausführungen lieferbar:

PAGRA papier quadrillé peut être livré en:

Präzisionsraster blassblau	2,5 mm
Quadrillage de précision ton bleu pâle	5,0 mm
Format DIN A1 et DIN A2	1/10"
	1/5"

PAGRA-Rasterpapier ist auch in transparenter Ausführung lieferbar.

PAGRA papier quadrillé peut également être livré en feuilles transparentes.

Hersteller / Fabricant:

Rudolf Elsaesser
Fabrikation kartographischer Papiere
3422 Kirchberg BE, Schweiz, Tel. 034/3 12 53



Freiluft-Schaltanlagen-Klemmen

- ▶ in allen vorkommenden Ausführungen bis 750 kV
- ▶ aus Alu, Al/Cu und Bronze
- ▶ für einfache Leiter, Bündelleiter und Rohranlagen bis 250 mm Ø
- ▶ Spezialausführungen auf Wunsch

Wir beraten Sie gerne

SEFAG 6102 Malters/Lu
Fabrik elektrotechnischer Spezialartikel
Industriestraße Tel. 041/771991

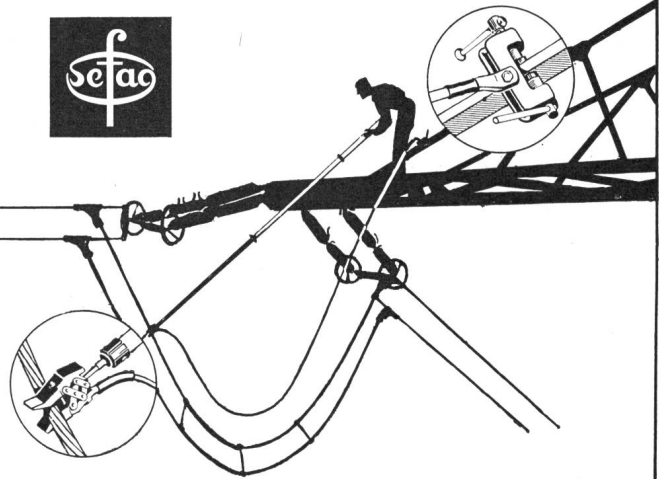

Sicherheits-Erdungs-Vorrichtungen

- ▶ für Hoch-, Mittel- und Niederspannungsanlagen und Leitungen
- ▶ in der Praxis bestens bewährt
- ▶ einfache und betriebssichere Handhabung
- ▶ Prüfergebnisse stehen zur Verfügung

Wir beraten Sie gerne

SEFAG 6102 Malters/Lu
Fabrik elektrotechnischer Spezialartikel
Industriestraße Tel. 041/771991

WARTMANN

Fachfirma für Stahlwasserbau

Stauschützen
Notverschlüsse
Drucktüren
Einlaufrechen

Wartmann & Cie. A.G.
Zürich Brugg Oberbipp
Telefon 051 42 55 50

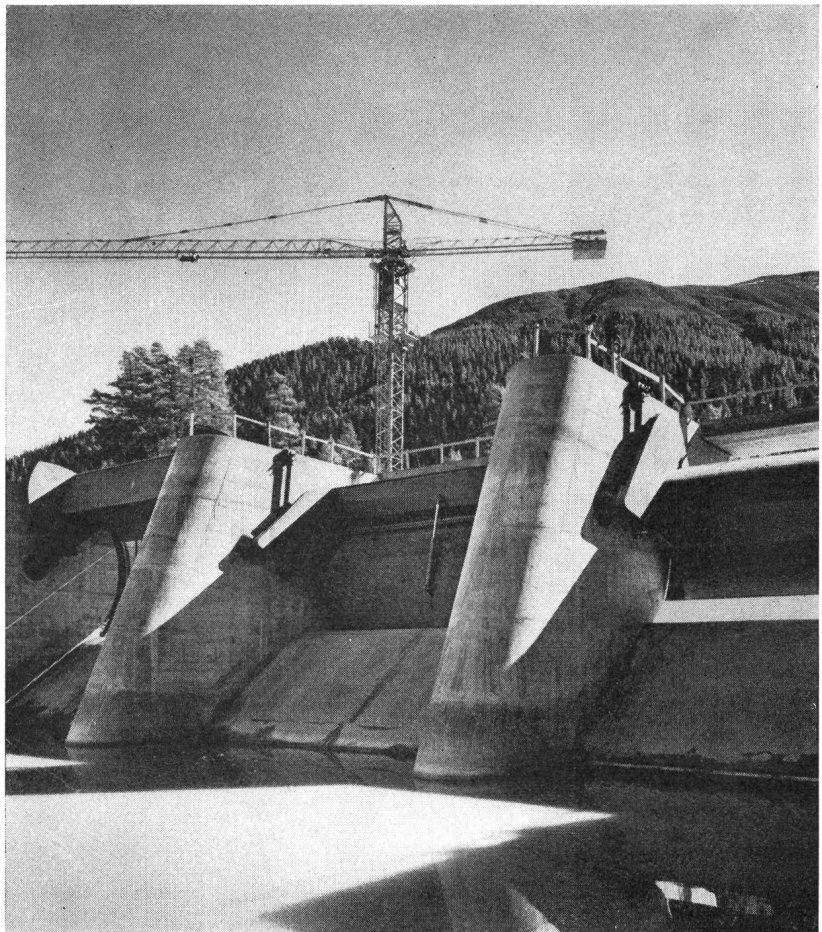

R&S

Typ LSh

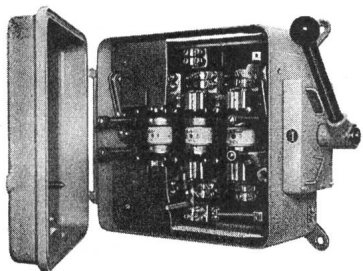
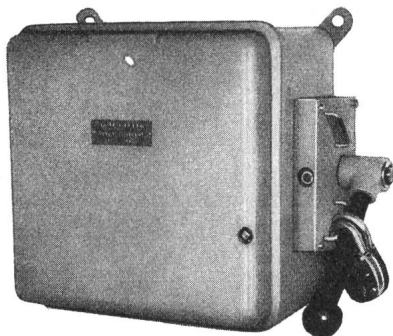
**Lastschalter 250—600 A**

Schaltbrücke für Einlage genormter NH-Patronen

- Für: — Haupt- und Gruppenverteilungen
- Kranschalter mit Blockierungsmöglichkeit
- Heizschalter für thermische Apparate

RAUSCHER & STOECKLIN AG, SISSACH

Fabrik elektrischer Apparate und Transformatoren

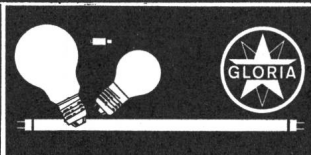
Wer
klar
sieht,
wähltQui
voit
clair,
choisit**GLORIA**

Glühlampenfabrik
Fabrique de lampes
à incandescence
GLORIA AG
SA
5001 Aarau
☎ 064 / 24 17 66-69

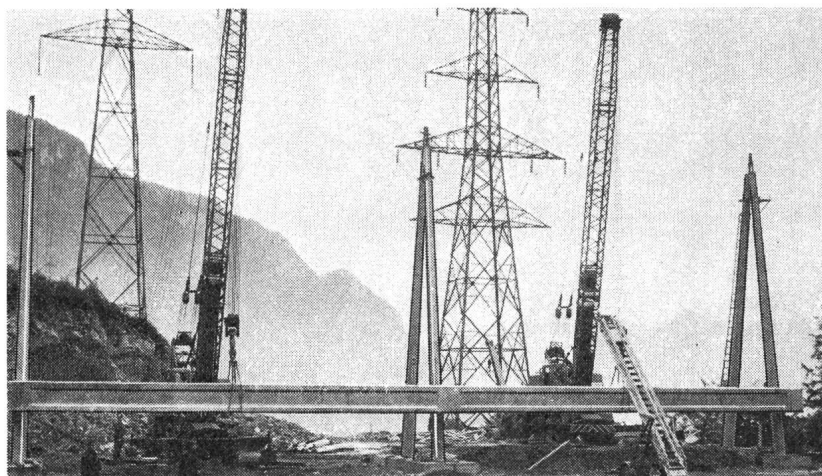
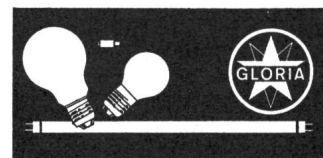

Travaux de montage du poste 220 kV. à Veytaux. (Force Motrice de l'Hongrin)

Nous sommes volontiers à votre disposition pour réaliser des

- Mâts d'arrêt — sectionneur — descente de câble
- Mâts tenseurs ou d'angle
- Mâts d'éclairage
- Mâts de trolleybus avec ou sans éclairage
- Antennes (émettrices — réceptrices)
- Lignes moyenne et haute tension
- Stations de couplage
- Eléments en béton précontraint

Consultez-nous, sans engagement!

Mât d'arrêt

**BETON
PRECONTRAIN
GRAM SA****1523 VILLENEUVE FR**

Téléphone (037) 64 16 46

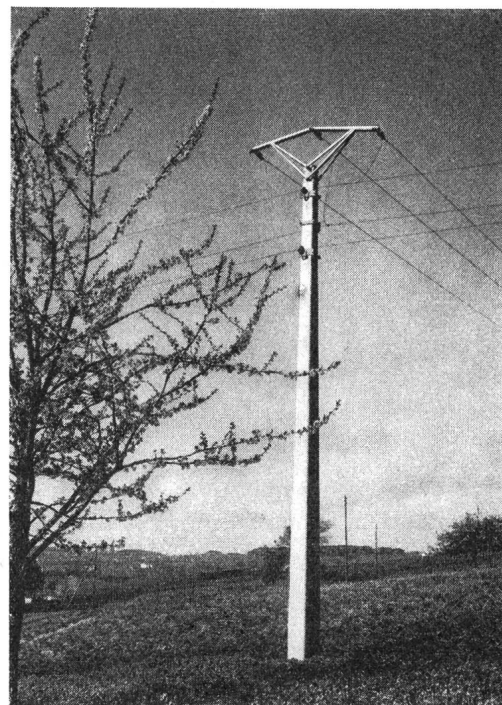

DIESEL-

Stromerzeuger

bis 450 kW
stationär
oder fahrbar

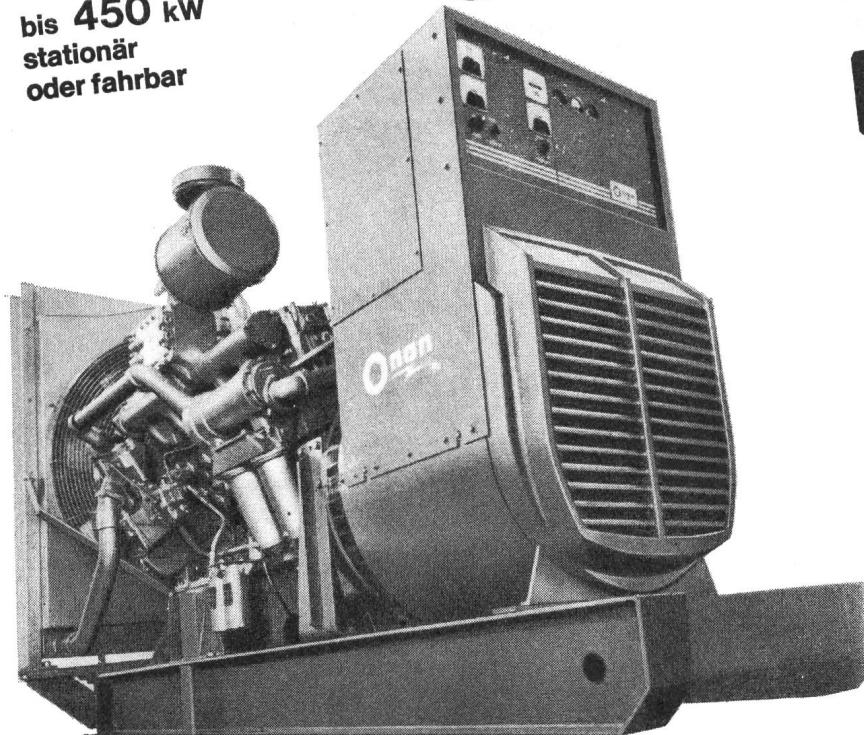

Projektierung und Bau von
Notstromanlagen

für Handbedienung, automatischen
oder vollautomatischen Betrieb
schockgeprüfte Ausführungen

AKSA AG

Ingenieurbureau 8116 Würenlos
Bahnhofplatz Telefon 056 / 3 56 43

STEUERUNGEN

**KONTAKTLOSE
WECHSELSTROM-
SCHALTER**

GEFAHRMELDER

**ERDSCHLUSS-
ÜBERWACHUNGS-
GERÄTE**

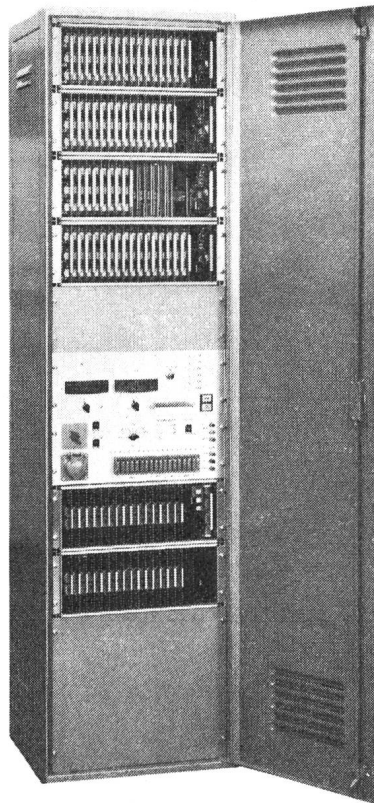

ES

LOHNT

SICH

MIT

UNS

ZU

SPRECHEN

wüscher

INDUSTRIE-ELEKTRONIK
UND STEUERUNGSTECHNIK

Wüscher AG, 8201 Schaffhausen Bachstrasse 50 Telefon (053) 5 30 37

Spezial-Kabellegeanhänger
Remorques à câbles
 5, 10 et 18 t

EDOUARD
ROCHAT

constr. méc. 1026 DENGES
 (entre Morges et Lausanne)
 Téléphone 021/71 33 83
 Maison fondée en 1903

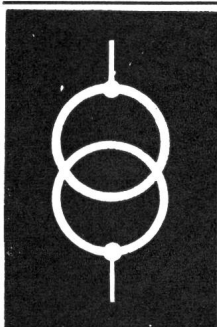
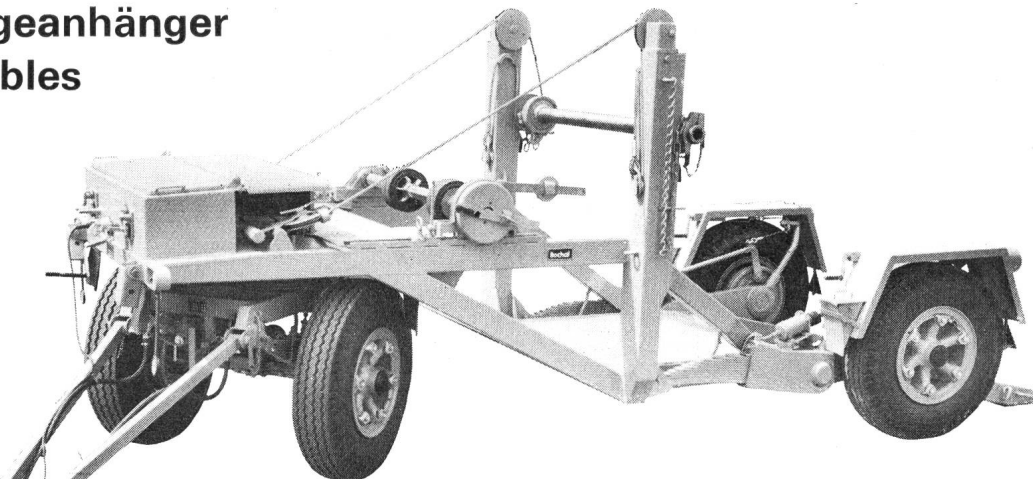

Transformatoren

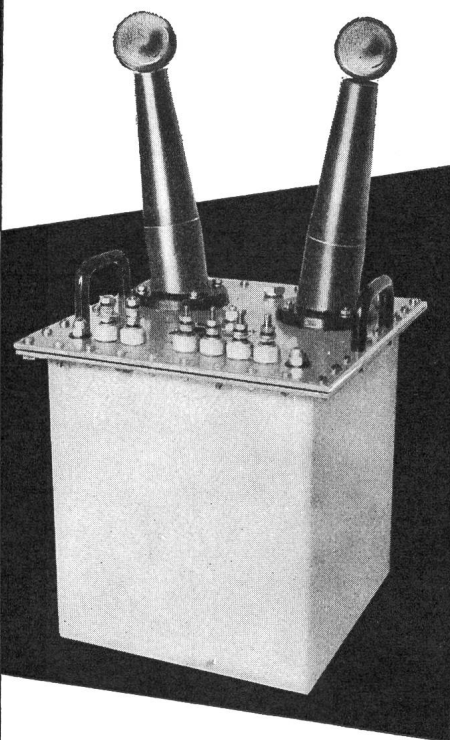

**Norm- und
 Sonder-Trafo**
 zweck-
 entsprechend
 und zuverlässig
 durch die
 Spezialfirma



ERNST SCHLATTER AG
 Dübendorf/ZH Tel. 051 857300

NOVOSIT-LEISTENKLEMMEN

unzerbrechlich, biegsam, 12polig
 Klemmen und Schrauben aus Messing vernickelt

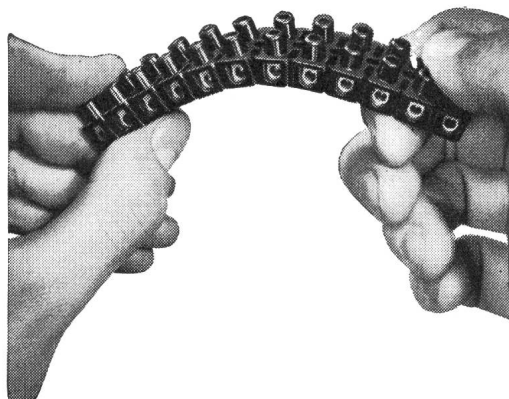

Originalpackungen zu 20 12polige Leisten
 Grösse I Mignon 1 mm², Bohrung 2,5 mm
 Grösse II normal 1,5 mm², Bohrung 3,5 mm
 Grösse III mittel 4 mm², Bohrung 4,5 mm
 Grösse IV gross 6 mm², Bohrung 5,5 mm

Verlangen Sie bei Ihrem Grossisten ausdrücklich
NOVOSIT-LEISTENKLEMMEN
 mit SEV-Kontrollmarken

NOVOPLAST G. m. b. H., WALLBACH AG
 Telefon (061) 88 41 81

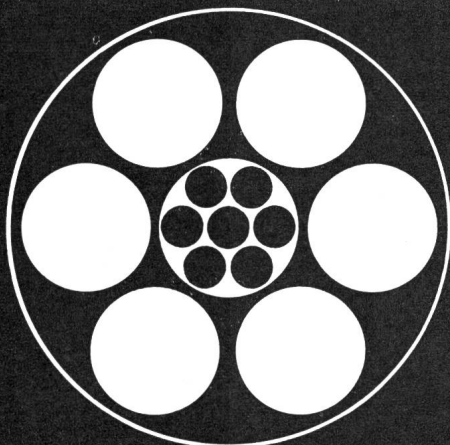

Tdc- und Td-Kabel
Litzen
Installationsdraht
Tlf-Kabel

VOLTAPLAST AG Kabel- und Kunststoffwerk
 4653 Obergösgen
 Tel. 062 2194 44

Ericsson- Kabel

Kabel- und Montierungsdrähte

Preisgünstig!

Flexible Litzenkabel, Telefonkabel, Montierungsdrähte, abgeschirmte Kabel etc.
Herstellung von Spezialkabel auf Anfrage!
Wir führen die meisten Kabel am Lager in Zürich!

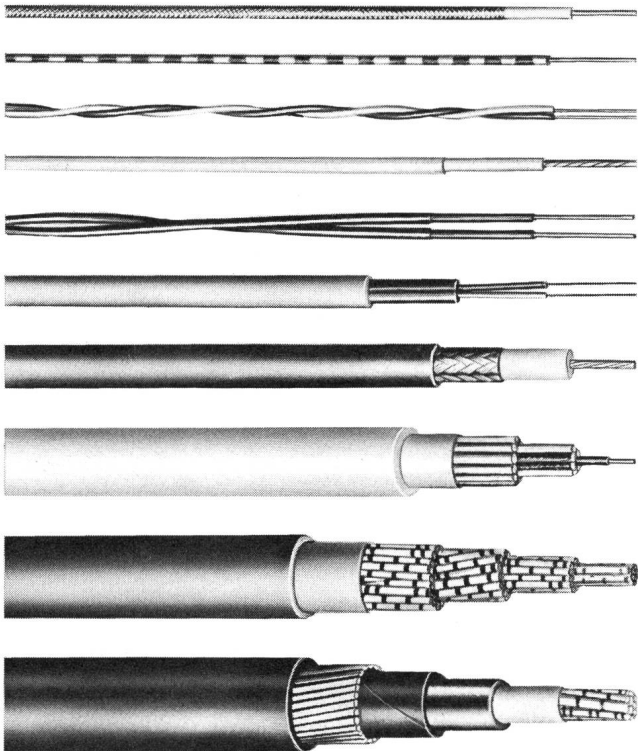

Ericsson-Produkte des EFTA-Partners Schweden.

Coupon

Senden Sie uns Unterlagen über

- Kabel und Montierungsdrähte
 das ganze Ericsson-Bauelementprogramm

Name: _____

in Firma: _____

Adresse: _____

Stellung: _____



Ericsson AG

Ueberlandstrasse 436
Postfach
8061 Zürich
Telefon 051/41 66 06

MESSTECHNIK ELEKTRONIK

Aus unserem Programm:



Elektronische
Messgeräte, Berlin

Operations-Messverstärker
Transistor-Chopper-Verstärker
Diodenverstärker
Gleichstrom-Transformatoren
Industrie-pH-Verstärker



Müller & Weigert,
elektr. Messgeräte,
Nürnberg

Elektrische Einbauminstrumente
Induktive Zweipunktregler



Fernsteuergeräte,
Berlin

Präzisions-Potentiometer
Messmotoren
Messgeneratoren
Messwertintegration



Messgeräte, Tettnang

Kraftmessdosen
auf Widerstandsbasis
Druckgeber
Schleifringgeräte

MAX DIETRICH AG

Elektrische und elektronische Meßgeräte,
Langwisstraße 28, Telefon (051) 89 32 32

8126 ZUMIKON

BOSCH

MK-Kondensatoren

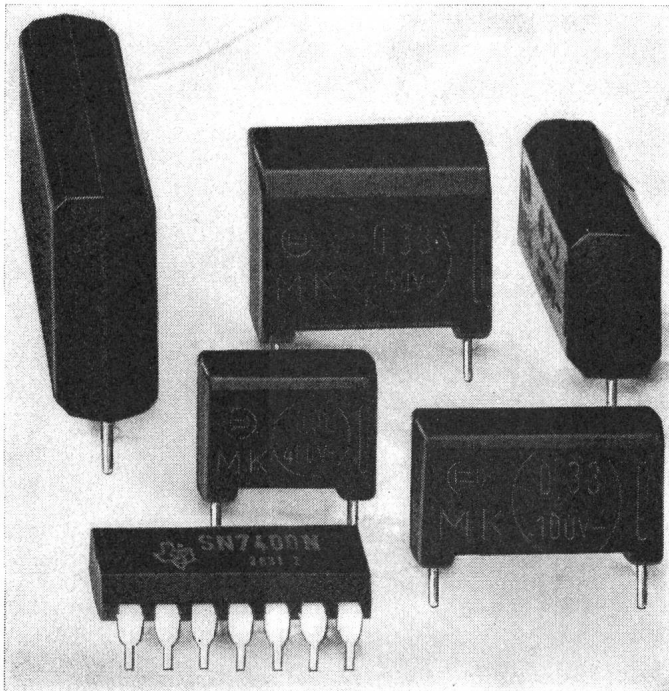

metallisiertes Kunststoff-Dielektrikum



selbstheilend



überspannungsfest



hohe Isolationsgüte



induktivitätsarm

Nennspannung bei +85°C (-40 ... +85°C)	Kapazitätsbereich Toleranzen ±20%	zulässig überlagerte Wechselspannung (50 Hz)
100 V-	0,068 ... 6,8 μF	60 V~
250 V-	0,022 ... 2,2 μF	100 V~
400 V-	0,010 ... 1,0 μF	160 V~



kurzfristig lieferbar



Verlangen Sie Angebote und Datenblätter

FABRIMEX

Fabrimes AG · Kirchenweg 5 · 8032 Zürich · Tel. 051/47 06 70

KOMBINATIONSSCHALTER 6-10-15 A

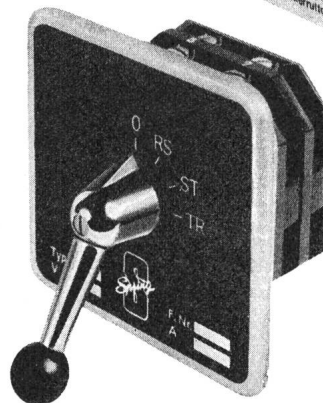
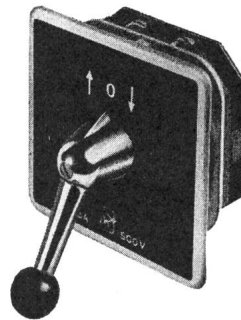

SPRING AG
Apparatefabrik
5430 WETTINGEN
Tel. 056/6 66 88

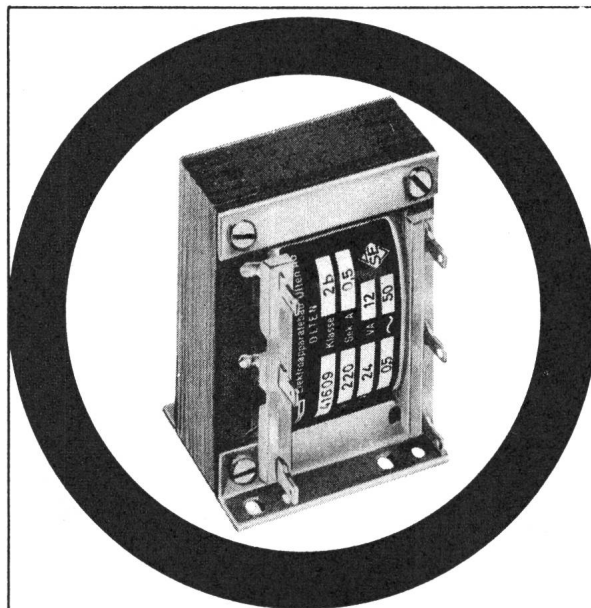

Kleintransformatoren Typ EF mit Fusswinkel

- Bestellen! — Ihr Gewinn!**
- erstaunlich kurze Lieferfristen (für eilige Kunden: spez. Expressdienst!)
 - hochwertige Qualität, SEV-geprüft
 - vielseitige Anschlussmöglichkeiten (bis 100 VA):
Lötösen, AMP-Stecker, freie Drahtenden, Klemmen
 - dank Spezialmaterial äusserst kleine Abmessungen
 - Vorteil über Vorteil — und dazu erst noch äusserst preisgünstig!

Elektro-Apparatebau Olten AG
Tannwaldstrasse 88
Telefon (062) 21 19 61



Isolationsmesser

mit Kurbelinduktor
inkl. Lederbereitschaftstasche Fr.195.-



Entspricht SEV-Vorschrift 1000 und VDE 0100
Genauigkeitsklasse $\pm 1,5\%$
Lieferbare Normtypen:

Typ	Messbereich M Ω	Meßspannung Volt —
5421	0... 20	250
5422	0... 50	500
5423	0...100	1000

provel

8005 Zürich, Hardstr. 235
Telefon (051) 42 12 74

Elektrische Unternehmungen

GOTTLIEB PFENNINGER AG

Zürich 3 Aegertenstrasse 8 Tel. (051) 33 11 11

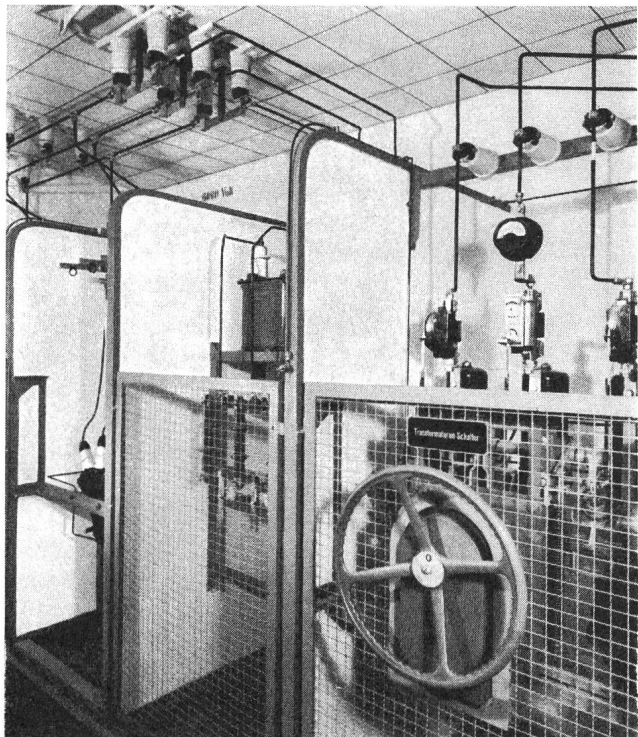

TEXAS INSTRUMENTS

N- und P-JUNCTION Feldeffekt-Transistoren

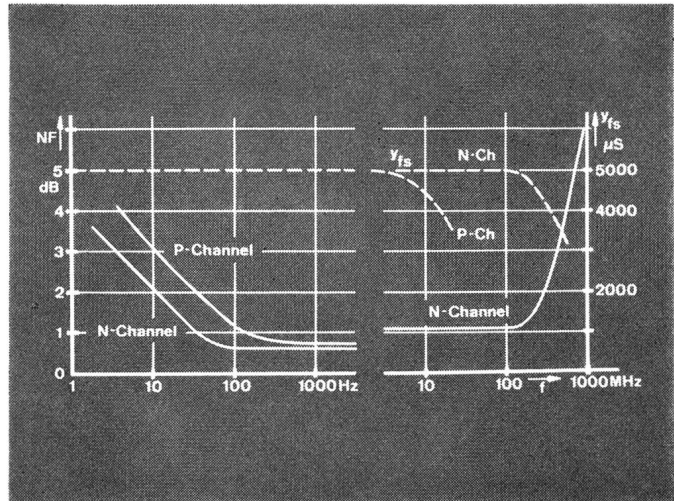

FET mit hoher Eingangs-Impe-
danz, typ. 10 TOhm (30 V, 3 pA)



FET mit hoher Grenzfrequenz,
bis 1 GHz



FET mit extrem tiefem Rauschen,
typ. 1 dB (10 Hz... 10 MHz)



FET mit geringer Intermodulation
oder mit AGC-Eignung

Beratung und Dokumentation
durch

FABRIMEX

Fabrimex AG · Kirchenweg 5 · 8032 Zürich · Tel. 051/47 06 70

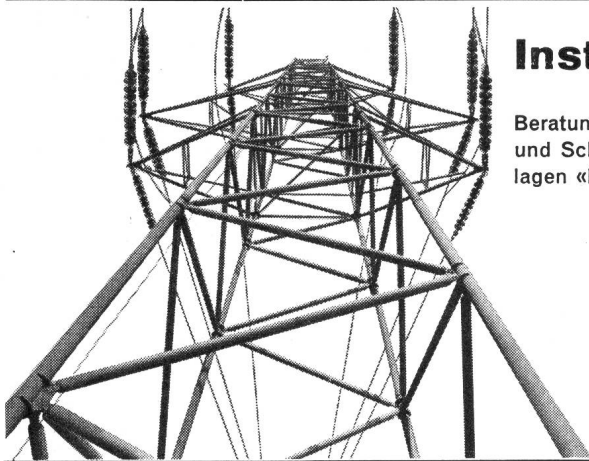

Installationen

Beratungen, Projektierungen für: Stark- und Schwachstromanlagen, Telephonanlagen «Konzession A», Schaltanlagen

Leitungsbau

Hoch- und Niederspannung, Transformatorstationen, Baustromversorgungen, Verkabelungen

8038 Zürich, Speerstrasse 19
Telephon 051 / 45 96 45

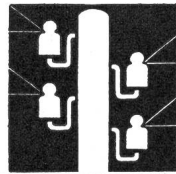

Kull+Co.

Schütz 6/15 A



Unser Programm:

Nockenschalter
Schützen
Druckschalter
Magnetventile
Thermostaten
Signallampen
Lochkartentimer
Material für
Leuchtschaltbilder

J. HUBER + CIE. AG

Würenlos AG Tel. 056 / 3 57 44

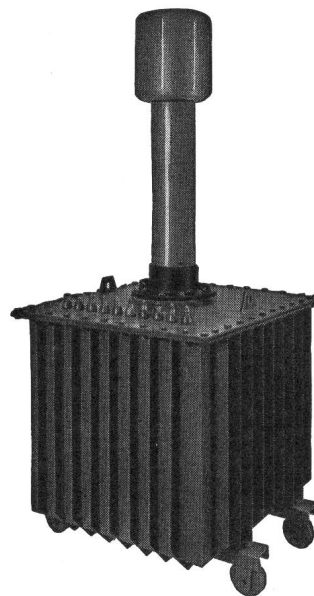

Hochspannungsgleichrichter
mit Selen- oder Glüh-
kathodenventilen

Selen-Hochspannungsventile

Transportable Gleich-
richteranlagen bis 500 kV
für Kabelprüfungen

Spezial-Transformatoren
und Drosselspulen für Hoch-
und Niederspannung

Leistungs-Transformatoren

Messwandler für
Hoch- und Niederspannung

Prüfanlagen

«Bulb-Saver» Schaltapparat
zur Herabsetzung des
Lampenverschleisses
von Strassenbeleuchtungen

Gross-Elektrofilter

Prüftransformator
50/100/200kV 40kVA

HANS KULL AG., DERENDINGEN/SO

Elektrische Apparate

Büro Steinmattacker

Telephon 065-3 67 90



die weltbekannte
Friteuse
für jede Küche
Neues Modell für Gas



ARO AG, La Neuveville BE
Tel. 038 - 7 90 91/92

JENNI + CO. AG.

Elektrotechnische Artikel

TEL. (051) 836222

GLATTBRUGG ZH



Schneller und billiger mit Heliswiss

Lufttransporte bis 1500 kg
mit Helikoptern

Leitungsbau, Frischbeton und
Baustellen-Installationen, Alphüttenbau
und SAC-Hüttenversorgung,
Lawinverbauung und Alpmelioration,
Rettungsflüge im Auftrage der
Schweizerischen Rettungsflugwacht,
Schädlingsbekämpfung, Flugaufnahmen
für Vermessung und Werbung

Heliswiss

Schweizerische Helikopter AG
Flugplatz Bern-Belpmoos, 3123 Belp
Telefon 031 54 33 11
Einsatzleitung und technischer Dienst
Telefon 031 54 33 14



E-T-A

SCHALT-, SCHUTZ- und STEUERGERÄTE

Dreipolige thermische Schutzgeräte

TRIPLEX

Allpolige Abschaltung. Elektrisch getrennte Signalstromkreise, Sprungschalt-Mechanismus. Unbeeinflussbare Freiauslösung. Optische Schaltstellungs-Anzeige. Als Einbau- oder Aufsteck-Typen:

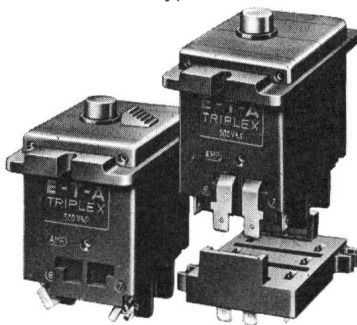

500 V 3~
0,1 bis 15 A

Als **Drehstrommotoren-Schutz** (auch gegen Phasenausfall) z. B. für Ölfeuerungs-Anlagen, Kältekompressoren, Umwälzpumpen, Mühlen, Rührwerke, Haushalt- und gewerbliche Geräte aller Art.

Mit thermisch-magnetischer Schaltcharakteristik: Näheres auf Anfrage.

ELLENBERGER & POENSGEN GMBH



8503 Altdorf bei Nürnberg,
Tel. 09187 - 215 — Telex 06 / 22381,
Westdeutschland

Vertretung für die Schweiz:

Henri Grandjean, 4153 Reinach BL, Tel. (061) 76 18 93

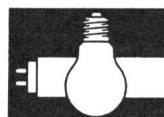
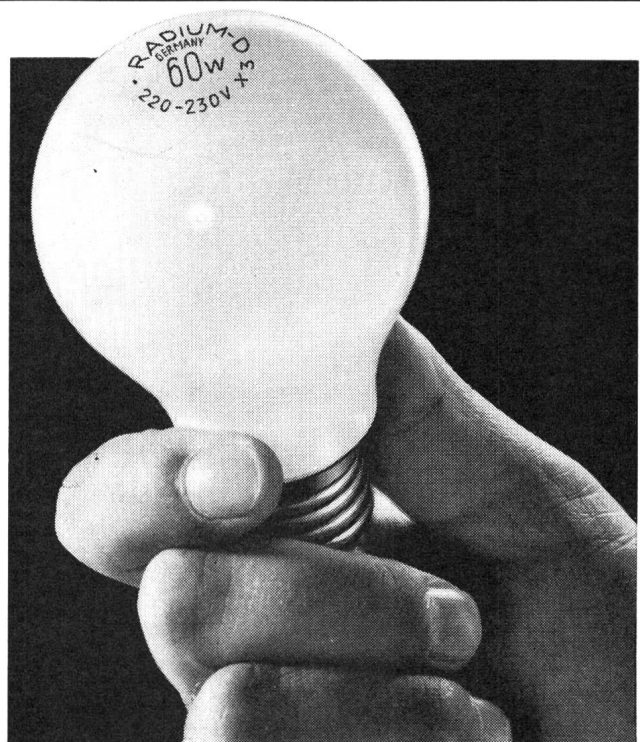

Radium Lampen

weil gutes Licht so wichtig ist

Generalvertretung für die Schweiz:

H. Baumann & Cie., Inh. W. Wyss & Co. elektrotechn. Artikel en gros
8031 Zürich 5, Josefstr. 106, Tel. (051) 42 41 33

Qualitäts-Drosselspulen und TRANSFORMATOREN

EAB

ELEKTROAPPARATEBAU AG
2608 Courtelary
Telephon (039) 4 92 55

1- und 3-phasig

1 VA bis 65 kVA

- Regeltransformatoren
- Transformatoren mit Schnittbandkernen und für gedruckte Schaltungen mit reduzierten Abmessungen und Preisen
- ETA thermische und magnetische Auslöser

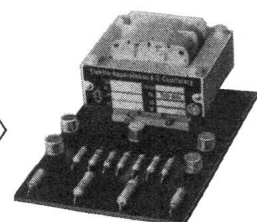

Verlangen Sie unseren Katalog Nr. 30



G. MUSY - NEUCHÂTEL - PARCS 38
TEL. (038) 5 29 18



Catalogue et liste de prix sur demande
Katalog und Preislisten auf Verlangen

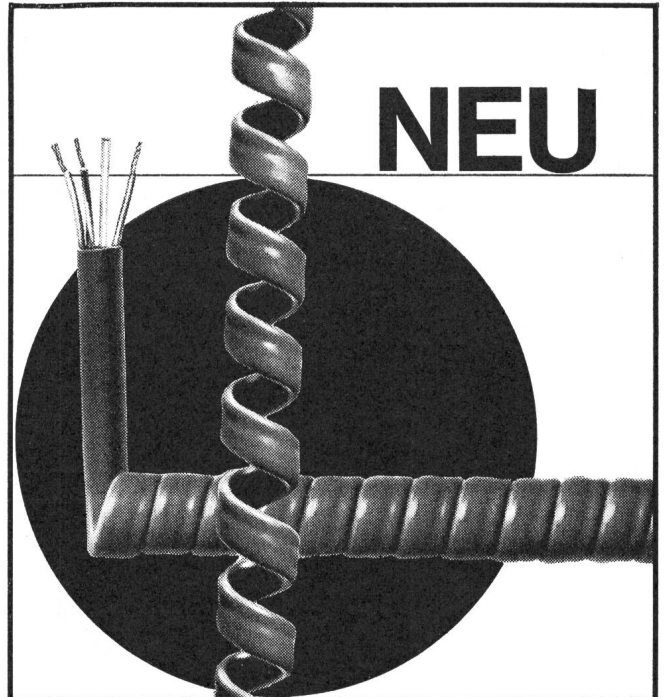

NEU

Elastische ETIRO-Kabel in
Vollplastik —
Ausführung mit und ohne
abgeschirmten Leiter

HOWAG

Electro-Mica AG

8753 Mollis/GL Tel. 058/4 41 24

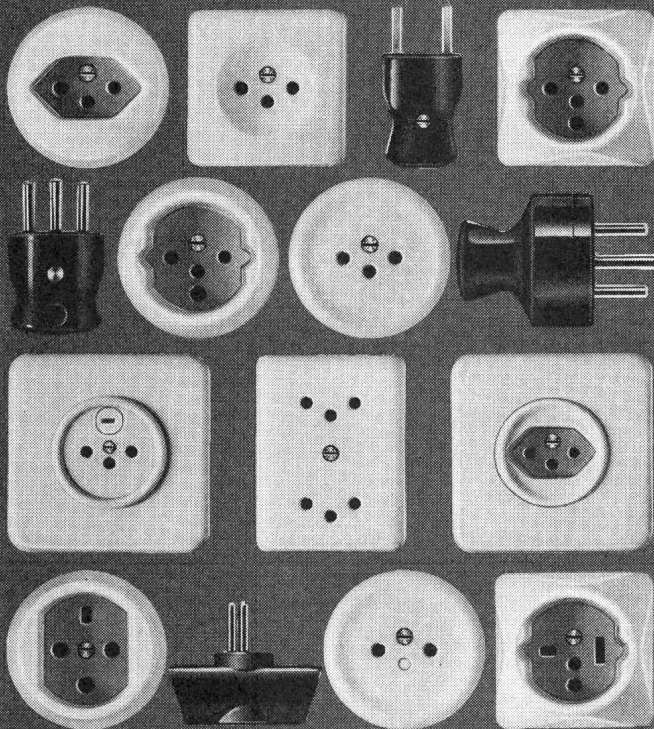

Haushalt- und Apparate-Steckkontakte
SEV-geprüft
führen alle Elektro-Grossisten

TRANSFORMATOREN

DÜR-QUALITÄT

**Ein-+ Dreiphasen
1VA – 30 KVA
100VA – 100KVA**

Elektronik-Apparatebau
Spulenwicklerei
Reparaturen
Lohnarbeiten

Produkte SEV-geprüft

O. DÜR AG 8046 ZÜRICH
WEHNTALERSTRASSE 276 TELEFON 051 - 48 52 25
TRANSFORMATORENFABRIK

BIBLIOTHEK

des SEV

Öffnungszeiten für Mitglieder
8.30 – 12.00 Uhr 14.00 – 16.30 Uhr

Neon-Transformatoren

1. ital. Firma sucht Generalvertretung für die Schweiz für ihre eingegossenen Neon-Transformatoren (keine Schutzgehäuse notwendig). Die Transformatoren tragen das Qualitätszeichen SEV. P 24-998

Offerten unter Chiffre A 900875 an Publicitas A. G.,
6901 Lugano. 196

salvis

Brut- und Trockenschränke

mit oder ohne Luftumwälzung
Stapelbar
Gleichmässige
Temperaturverteilung
Auf Wunsch mit
Sicherheitsthermostat

Salvis AG. Fabrik elektr. Apparate
6015 Reussbühl-Luzern
Telefon 041 5 21 51



Zellweger
USTER

Einem sprachgewandten **El.-Ing.** bietet sich in unserer Export-Verkaufsabteilung eine interessante und vielseitige Tätigkeit auf dem Gebiete der Informationsübertragung über Starkstromleitungen.

In einer gründlichen Einarbeitungszeit erwirbt er sich die Kenntnisse und Erfahrungen, die ihn für den verantwortungsvollen Posten eines 200

Verkaufs- und Projektierungsingenieurs

vorbereiten.

Interessenten erteilt unsere Personalabteilung für Angestellte (intern 423) gerne Auskunft.

ZELLWEGER AG
Apparate- und Maschinenfabriken Uster
8610 Uster, Tel. (051) 87 15 71

Zellweger
USTER

STS POOL DER NEUE STELLENSERVICE FÜR DIE TECHNISCHEN BERUFE AUF GEGENSEITIGKEIT

Was ist STS-Pool? — Dies ist der Titel unserer neuen Druckschrift, die wir Arbeitnehmern und Arbeitgebern gern kostenlos zusenden. Sie erklärt Ihnen die vielen Vorteile unseres neuen Vermittlungssystems «mit Mitspracherecht». Sie erhalten die Schrift auf telefonische Anfrage oder gegen Einsendung des untenstehenden Talons. Eine Postkarte genügt auch.

Falls Sie eine Stelle suchen . . . dann verlangen Sie gleichzeitig unverbindlich unsere neueste, komplette Liste «Offene Stellen» Ihrer Fachrichtung mit ausführlicher Wegleitung und einem Anmelde-/Bewerbungsformular (Dokumentation für Stellensuchende).

Falls Sie einen Mitarbeiter benötigen . . . wir senden Ihnen gern eine Gratis-Probenummer unserer neuesten, kompletten Liste «Stellenbewerbungen» Ihrer Branche mit ausführlicher Wegleitung und mit einem Anmeldeformular für offene Stellen (Dokumentation für Personalsuchende).

Bestell-Talon (Ausschneiden. Zutreffendes bitte ankreuzen)

Senden Sie mir unverbindlich und kostenlos:

- 1 Druckschrift «Was ist STS-Pool?»
- 1 komplette Dokumentation für Stellensuchende
- 1 komplette Dokumentation für Personalsuchende

Nur für Firmen: Senden Sie mir zusätzliche Anmeldeformulare für offene Stellen, da ich mehrere Stellen zu besetzen habe.
in Blockschrift oder mit Schreibmaschine:

Name, Vorname bzw. Firma: _____

Berufsbezeichnung bzw. Branche: _____

Genauere Adresse mit Postleitzahl: _____

Adressieren an:

STS-Pool, Schweiz. Technische Stellenvermittlung
8004 Zürich, Kanzleistrasse 17

Telefon (051) 23 54 26. Sprechstunden von Montag bis Donnerstag von 14 Uhr bis 18 Uhr oder auf spezielle Vereinbarung.

BKW

Wir suchen für unsere Betriebsabteilung
einen 190

Ingenieur-Techniker HTL

deutscher Muttersprache, mit guten
Französischkenntnissen, einigen Jahren
Praxis im Bau und Betrieb von Hoch- und
Niederspannungsnetzen sowie von 150-, 50-
und 16-kV-Stationen usw. P 06-1103

Wir bieten feste Anstellung mit sozialen
Vorteilen und Pensionskasse.

Handgeschriebene Angebote mit beigefügten
Zeugnis kopien, Referenzen und Lohn-
ansprüchen sind zu richten an

BERNISCHE KRAFTWERKE AG
Bahnhofstrasse 12, 2501 BIEL

SIEMENS

- Gute fernmeldetechnische Ausbildung;
- Freude an Kundenkontakt;
- Sinn für Teamwork;
- Alter nicht über 35 Jahre;
- Schweizer Bürger, oder aus der Kontrollpflicht entlassener Ausländer.

Dies sind die idealen Voraussetzungen, wenn Sie in
unsere Vertriebsabteilung Nachrichtentechnik eintreten
wollen als OFA 67.044.501/5

techn. Angestellter / Projekttechniker

Wir bieten Ihnen 173

- Einführung in die entsprechende Technik im Ausland;
- Selbständige Bearbeitung eines Projektgebietes;
- Pensionskasse;
- Arbeitsplatz in der Nähe des Hauptbahnhofes Zürich.

Weitere Auskünfte erteilt Ihnen gern der zuständige
Abteilungsleiter, Herr Kunz. Telefon (051) 25 36 00,
intern 216.

Ihre Offerte mit den üblichen Unterlagen richten Sie
bitte an die Personalabteilung der

SIEMENS Aktiengesellschaft
Löwenstrasse 35, Postfach, 8021 Zürich

Horgen am Zürichsee

in vielen Beziehungen ein idealer Wohn- und Arbeits-
ort. 193

Wegen Pensionierung des bisherigen Stelleninhabers
suchen wir einen

Elektroingenieur- Techniker HTL

Arbeitsgebiet:

Projektierung, Bau und Betrieb von Verteilanlagen für
Elektrizität, Gas und Wasser.

Erfahrungen auf den beiden letzteren Gebieten nicht
unbedingt erforderlich, da Gelegenheit geboten, sich
einzuarbeiten.

Dem neuen Mitarbeiter soll die Stellvertretung des
Betriebsleiters übertragen werden können.

Unser Betrieb zählt 50 Mitarbeiter und ist modern ein-
gerichtet.

Wir bieten:

Interessante und abwechslungsreiche Arbeit, neuzeitliche
Anstellungsbedingungen, Pensionskasse und
Fünftagewoche.

Bewerbungen mit den üblichen Unterlagen sind zu
richten an

GEMEINDEWERKE HORGEN
Elektrizitätswerk, Gas- und Wasserversorgung
Bahnhofstrasse 10, 8810 Horgen

Zellweger
USTER

Wir sind ein modernes, exportorientiertes Industrie-
unternehmen mittlerer Grösse. Das in der Aufbauphase
befindliche Team für Neuentwicklungen auf den Ge-
bieten der 202

Informations- und Datenübertragung

sucht einen zusätzlichen Mitarbeiter.

Sie sind

dipl. Elektroingenieur ETH/EPUL

mit fundierten theoretischen und praktischen Kennt-
nissen in moderner Elektronik, Schaltungs- und Fern-
meldetechnik. Ihre Erfahrungen auf dem Gebiet der
Digitaltechnik wären von Vorteil.

Wir bieten Ihnen ein sehr interessantes Tätigkeitsfeld
mit vielseitigen Entfaltungsmöglichkeiten bei der Er-
schliessung von neuen Anwendungen einer Technik,
in der wir seit Jahren erfolgreich tätig sind.

Setzen Sie sich mit uns in Verbindung, wir empfangen
Sie gerne zu einem unverbindlichen Besuch.

ZELLWEGER AG
Apparate- und Maschinenfabriken Uster
8610 Uster, Tel. (051) 87 15 71 (intern 423)

Zellweger
USTER

Ein junges, dynamisches Team hat die Realisierung der Distributing Electronic in Angriff genommen. Sind Sie der 199

dipl. Elektroingenieur ETH

oder

dipl. Physiker

als Mitarbeiter einer Entwicklungsgruppe zur Durchführung von theoretischen und praktischen Arbeiten im Zusammenhang mit der Identifikation einer grossen Anzahl verschiedener Gegenstände?

Wenn Sie in der Messtechnik und in theoretischen Arbeiten erfahren sind, erwarten wir gerne Ihre Kurzofferte an unsere Personalabteilung für Angestellte (intern 423).

ZELLWEGER AG
Apparate- und Maschinenfabriken Uster
8610 Uster, Tel. (051) 87 15 71

Industrielle Betriebe der Gemeinde Interlaken

Unsere Unternehmung umfasst das Elektrizitäts-, Gas- und Wasserwerk mit eigenen Produktionsanlagen und Verteilnetzen, die sich auch auf die Nachbargemeinden erstrecken. Die Verwaltung ist im werkeigenen, modern eingerichteten Gebäude untergebracht.

Als Nachfolger für den aus Altersgründen zurücktretenden 194

Direktor

suchen wir einen qualifizierten und erfahrenen

El.-Ingenieur ETH oder HTL.

Seine Aufgabe besteht im wesentlichen in der technischen und kaufmännischen Leitung unseres ca. 70 Mitarbeiter zählenden Dienstleistungsbetriebes.

Das Werk ist in ständiger Entwicklung begriffen und es stehen auch für die Zukunft interessante Aufgaben bevor, die den ganzen Einsatz dessen Leiters erfordern.

Die Anstellungs-, Besoldungs- und Pensionsverhältnisse stützen sich auf einschlägige Reglemente, die im wesentlichen denjenigen für das Staatspersonal angeglichen sind.

Der Amtsantritt ist auf 1. Januar 1970 vorgesehen, wobei eine kürzere zeitliche Verschiebung dieses Termins nicht ausgeschlossen ist.

Interessenten sind gebeten, ihre Bewerbung mit Foto, Lebenslauf und Zeugnissen unter Angabe der Gehaltsansprüche zu richten an den Gemeinderat Interlaken.

Auskünfte erteilt der Präsident der Werkkommission Herr Gemeinderat W. Reusser, 3800 Interlaken, Telefon (036) 2 15 91

L'Azienda Elettrica Comunale di Bellinzona

cerca

un elettrotecnico STS

(corrente forte)

possibilmente con pratica nella progettazione e costruzione di linee aeree e in cavo e nel montaggio di cabine di trasformazione. 209

Offriamo un lavoro interessante e variato, settimana di 5 giorni (40 ore), Cassa pensioni UCS, retribuzione adeguata.

Le offerte, corredate dai certificati professionali, devono essere inviate all'**Azienda Elettrica Comunale** — 6500 Bellinzona (Tel. 092 - 5 40 24).

AUTOPHON

In unserem **Technologie-Labor** ist die Stelle des 208

Untersuchungsleiters für Werkstoff-Fragen

neu zu besetzen.

P 37-204

Wir stellen uns den Anwärter mit Hoch- oder Fachschulbildung vor.

Sein Interesse und seine Kenntnisse in Physik, Metallurgie und Chemie sollen ihn befähigen, die Probleme selbständig zu lösen und diesen Sektor auszubauen. Interessenten melden sich bitte bei:

AUTOPHON AG, 4500 Solothurn
Telefon (065) 2 61 21, intern 396

E. Brauchli & R. Amstein

suchen

197

Kontrolleur

mit Prüfungsausweis des Eidg. Starkstrominspektorates für Abnahme- und periodische Kontrollen vor allem in Industrieanlagen und Grossbauten.

Bewerber mit Freude an vielseitigen Aufgaben wollen ihre handschriftliche Offerte mit Lebenslauf und Zeugnisabschriften unter Angabe der Gehaltsansprüche richten an: P 44-23900

Ingenieurbüro E. Brauchli & R. Amstein,
Mühlebachstrasse 43, 8008 Zürich.

SIEMENS

Unsere Abteilung Nachrichtentechnik, beim Hauptbahnhof Zürich, sucht per sofort oder nach Übereinkunft einen
OFA 67.044.501/5

Elektroingenieur / Vertriebsingenieur

Fachrichtung Fernmeldetechnik

für die Betreuung nachrichtentechnischer Gebiete modernster Art.

Wir erwarten von Ihnen:

- Freude am Kontakt mit Kunden;
- Sinn für Teamwork;
- Alter maximal 35 Jahre;
- Schweizer Bürger.

Wir bieten Ihnen dafür:

- Einführung in die entsprechende Technik durch Ausbildung im Ausland;
- Selbständige Bearbeitung eines Vertriebsgebietes;
- Bei Eignung spätere Übernahme einer Vertriebsgruppe;
- Gute Sozialleistungen.

Weitere Auskunft erteilt Ihnen gerne der zuständige Abteilungsleiter, Herr Kunz. Telefon (051) 25 36 00, intern 216.

Ihre Offerte mit den üblichen Unterlagen richten Sie bitte an die

SIEMENS Aktiengesellschaft

Personalabteilung
Löwenstrasse 35, Postfach, 8021 Zürich

Gemeindewerke Dietlikon ZH

Wir suchen:

Für die neugeschaffene Stelle einen Ingenieur-Techniker HTL, Fachrichtung Starkstrom, mit einigen Jahren Praxis in einem Elektrizitätswerk oder in der Industrie, als 204

Betriebsleiter

Wir bieten:

- Weitgehend selbständiges Arbeiten im Rahmen des Elektrizitätswerkes und der Wasserversorgung für Betrieb und Weiterausbau.
- Neuzeitliche Arbeitsräume und Anstellungsbedingungen in rasch wachsender Gemeinde in der Region Zürich.

Bewerbungen mit den üblichen Unterlagen und Angabe der Gehaltsansprüche und des frühesten Eintrittsdatums sind zu richten an

Herrn F. Krebs,
Präsident der Werkkommission,
Storchenbühl 2, 8305 Dietlikon,
wo auch nähere Auskünfte eingeholt werden können.

Zellweger
USTER

Als Produzent von modernen elektronischen Apparaten messen wir der Verwendung qualitativ hochstehender Materialien sehr grosse Bedeutung zu.

Wir suchen für den Aufbau des elektrischen Materialprüflabors einen initiativen 201

Elektrotechniker

(Fachrichtung Fernmeldetechnik)

Die ersten, vorbereitenden Aufgaben werden in der Planung (inkl. Beschaffung der Einrichtungen) bestehen. Für die zweite Phase sind eine Vielzahl von interessanten Aufgaben vorgesehen wie z. B.

- Beratung der Verbraucher bei der Auswahl von Komponenten.
- Untersuchungen an Halbleitern, Magnetblechen und Elektrolytkondensatoren als Grundlage für Normsitzungen.
- Qualitätssicherung von standardisierten Artikeln.

Kontaktfähigkeit, Verhandlungstalent, Führungseigenschaften, Kenntnisse der englischen Sprache und Spürsinn für Fehlerlokalisierung sind zusätzliche Voraussetzungen für diese Tätigkeit.

Interessenten sind gebeten, ihre Offerte mit den üblichen Unterlagen an unsere Personalabteilung für Angestellte einzureichen.

ZELLWEGER AG

Apparate- und Maschinenfabriken Uster
8610 Uster, Tel. (051) 87 15 71 (intern 423)

Zellweger
USTER

3x schneller pressen als von Hand

mit der vielseitigen pneumatisch-mechanischen Kabel-
schuhpresse für Seriarbeiten

Spezialventil gewährleistet vollständige Verpressung

Die ständig steigenden Verkaufszahlen zeigen, dass die
Soudag-UNIPRESS einem wirklichen Bedürfnis ent-
spricht

Erstklassige Referenzen im In- und Ausland

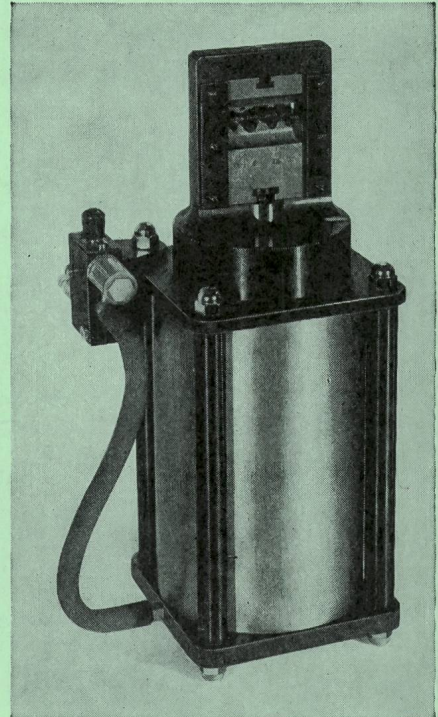
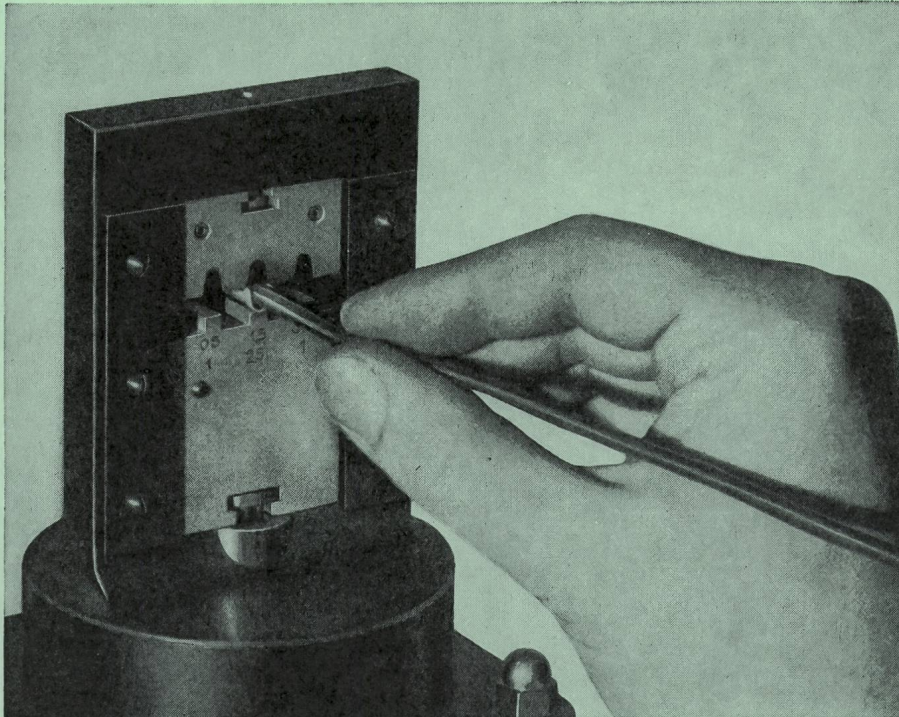
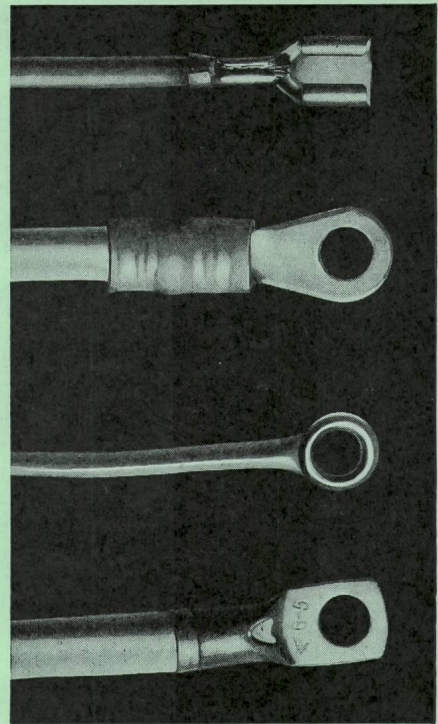

Soudag-UNIPRESS

SUVA-geprüfte Druckluft-Universalpresse rationalisiert das
Verpressen von Kabelschuhen und Flachsteckern. Aus-
wechselbare Matrizen ermöglichen auch Stanzen, Pressen
und Schneiden diverser Materialien. Solide Konstruktion,
störungsfrei und geräuscharm. In namhaften Betrieben
bei Seriarbeiten erprobt. Einfache Handknopfbetätigung,
ohne Kraftaufwand leicht zu bedienen, Fussbetätigung
gegen Aufpreis. Verlangen Sie unverbindliche Demonstra-
tion und Offerte.

Gewicht: nur 6,3 kg

Abmessungen:

15 x 15 x 30 cm

Verstellbarer Arbeitsdruck
(max. 12, normal 4 – 6 atü)

Enddruck: 1000 kg pro atü.

Soudag AG

Friesstrasse 17b

8050 Zürich

Tel. 051 46 30 40



Unzählige Schritte werden überflüssig mit einer STR-Leichtrohrpostanlage

Drei einfache Handgriffe genügen um den unermüdlichen und zuverlässigen Boten in Bewegung zu setzen. Rasch und ohne Umwege wird die Bestimmungs-Station erreicht. Es wird alles mitgenommen, was im Nutzraum einer Transportbüchse Platz hat: Warenmuster, Verwaltungspapiere, Ersatzteile, ja sogar Lochkarten. Die **Standard Telephon & Radio AG, 8038 Zürich**, Tel. 051/45 28 00 baut von der einfachen Punkt-Punkt-Verbindung bis zur wählscheibengesteuerten Grossanlage.

