

Zeitschrift: Bulletin des Schweizerischen Elektrotechnischen Vereins
Herausgeber: Schweizerischer Elektrotechnischer Verein ; Verband Schweizerischer Elektrizitätswerke
Band: 59 (1968)
Heft: 17

Werbung

Nutzungsbedingungen

Die ETH-Bibliothek ist die Anbieterin der digitalisierten Zeitschriften auf E-Periodica. Sie besitzt keine Urheberrechte an den Zeitschriften und ist nicht verantwortlich für deren Inhalte. Die Rechte liegen in der Regel bei den Herausgebern beziehungsweise den externen Rechteinhabern. Das Veröffentlichen von Bildern in Print- und Online-Publikationen sowie auf Social Media-Kanälen oder Webseiten ist nur mit vorheriger Genehmigung der Rechteinhaber erlaubt. [Mehr erfahren](#)

Conditions d'utilisation

L'ETH Library est le fournisseur des revues numérisées. Elle ne détient aucun droit d'auteur sur les revues et n'est pas responsable de leur contenu. En règle générale, les droits sont détenus par les éditeurs ou les détenteurs de droits externes. La reproduction d'images dans des publications imprimées ou en ligne ainsi que sur des canaux de médias sociaux ou des sites web n'est autorisée qu'avec l'accord préalable des détenteurs des droits. [En savoir plus](#)

Terms of use

The ETH Library is the provider of the digitised journals. It does not own any copyrights to the journals and is not responsible for their content. The rights usually lie with the publishers or the external rights holders. Publishing images in print and online publications, as well as on social media channels or websites, is only permitted with the prior consent of the rights holders. [Find out more](#)

Download PDF: 03.04.2026

ETH-Bibliothek Zürich, E-Periodica, <https://www.e-periodica.ch>

STUDEX-Freiluftendkappen

für Kunststoffe- und Papierbleikabel bis 4 kV Prüfspannung • Patente angem.

- geringes Gewicht
- einfache und zeitsparende Montage
- günstig im Preis
- Epoxydharz mit vorzüglichen elektrischen und mechanischen Eigenschaften
- kein Nachgiessen von Ausgussmasse
- absoluter Feuchtigkeitsschutz, keine Kapillarwirkung
- eignet sich auch für Kabel mit mehr als vier Adern

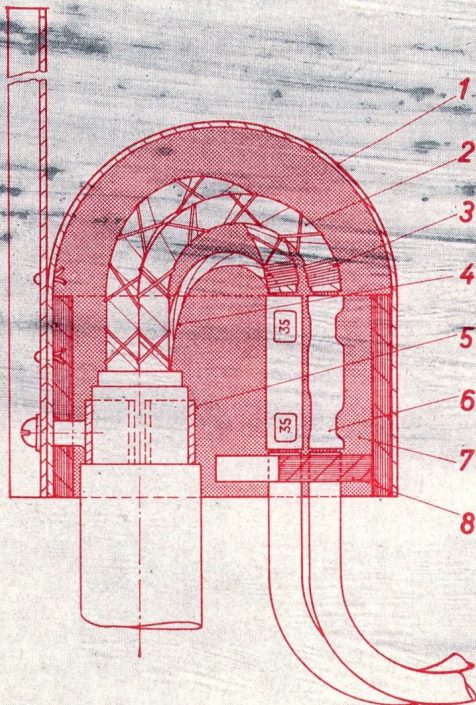

- 1 Al.-Behälter
- 2 Papierisolierter Leiter
- 3 Schnur-Abbund
- 4 Verbindg: Nulleiter-Bride
- 5 Spitbride
- 6 Pressverbinder
- 7 Giessharz
- 8 Gummisegment

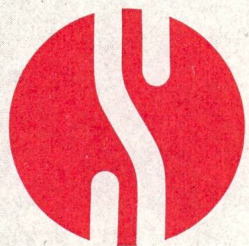

Studer

Draht- und Kabelwerk AG
4658 Däniken, (062) 6 14 44

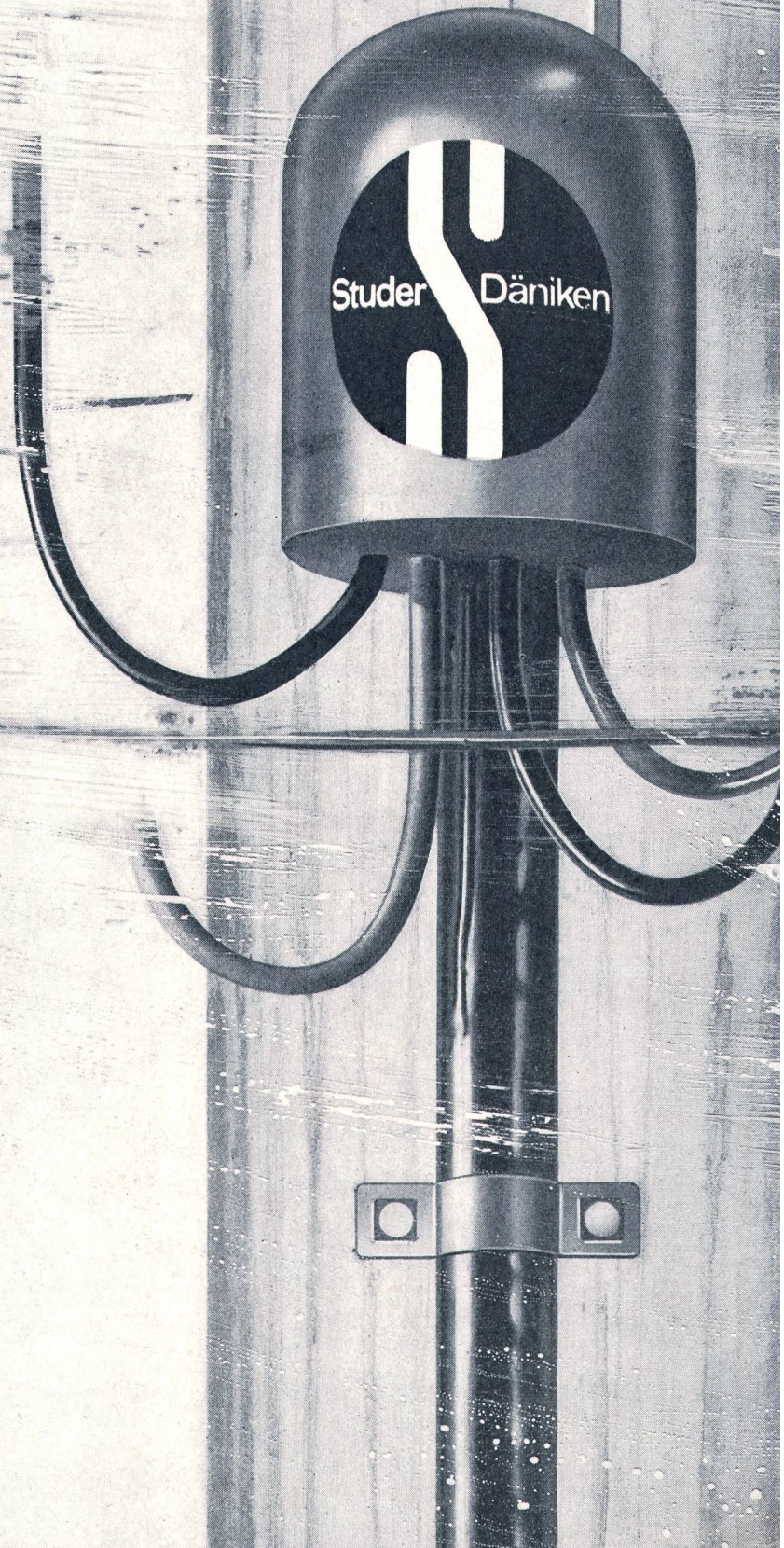



Höchste Zeit... auch an die zukünftige Haus- telephonanlage zu denken!

Eine Haustelesonanlage, die den Anforderungen des Betriebes gewachsen ist, vermeidet viel Leerlauf, Zeitverlust und Spesen.

Bauherren und Architekten widmen daher dem internen Nachrichtenwesen mit Vorteil schon im ersten Planungsstadium eines Bauvorhabens ihre besondere Aufmerksamkeit:

Wie viele Amtslinien und interne Telefonanschlüsse werden benötigt, unter Berücksichtigung der zukünftigen Entwicklung? Wo und wie gross ist ein eventueller Zentralenraum zu planen?

Welche leitenden Angestellten sollen Chefstationen erhalten, mit Direktverbindung unter sich und mit ihren engsten Mitarbeitern?

Wie viele interne Anschlüsse werden amtsberechtigt sein?

Ist das Hausteleson mit einer drahtlosen Personensuchanlage zu kombinieren?

Je nach den Anforderungen des Betriebes sind vielleicht auch in der öffentlichen Telephonzentrale Erweiterungen nötig, die heute lange Bauzeiten erfordern. Setzen Sie sich daher frühzeitig mit Ihrer Kreistelesondirektion in Verbindung und geben Sie Ihre Wünsche bekannt.

Die Hasler-Werke bauen automatische Haustelesonzentralen in verschiedenen Grössen und für alle Bedürfnisse. Sie sind ausnahmslos auch mit drahtlosen Hasler-Personensuchanlagen kombinierbar.

Lassen Sie sich von Ihrer Kreistelesondirektion unverbindlich beraten oder verlangen Sie unsere ausführliche Dokumentation.

Hasler

Hasler AG, 3000 Bern 14
Belpstrasse 23 Telefon 031/65 2111

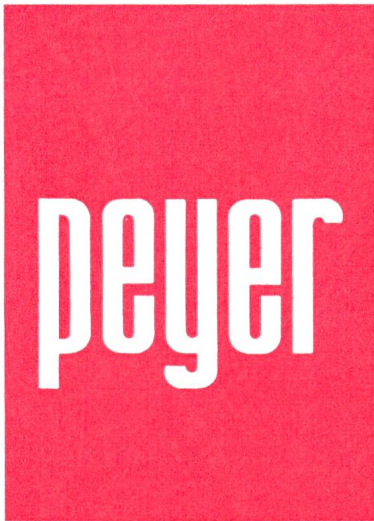

Erschliessungskosten senken durch Einsatz fabrikfertiger Mini-Kompakt- Transformatorstationen mit Kunststoffverschalung

In den vergangenen Jahren wurde auch die Technik auf dem Gebiet der Mittelspannungsschalter und Transformatorstationen konstruktiv und anlagemässig revolutioniert.

Es macht uns viel Freude, zusammen mit aufgeschlossenen Fachleuten diese modern und wirtschaftlich konzipierten Anlagen zu planen und zu bauen, zudem befriedigt uns die Tatsache, dem Kunden das Fortschrittlichste zu bieten.

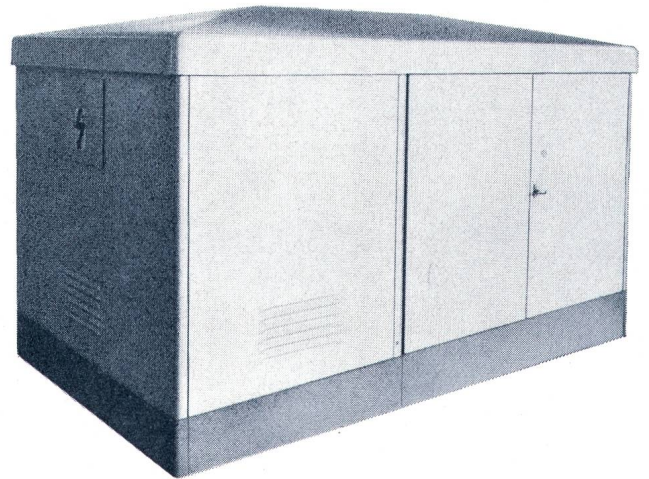

- ▶ Mittelspannungs-Anlage
Bis 4 Kompakt-Schalteinheiten Reihe 20
3-polig schaltbar
- ▶ Transformatoren-Kammer
Einsatz von Schweizer Norm-Transformatoren bis 630 kVA
- ▶ Niederspannungs-Verteilung
Bis 10 NHS-Gruppen, dazu genügend Platz
für den Einbau weiterer Apparate
- ▶ Kleinstabmessungen
H = 1500 mm L = 2700 mm T = 1700 mm
über Boden
- ▶ Vom Eidg. Starkstrominspektorat begutachtet

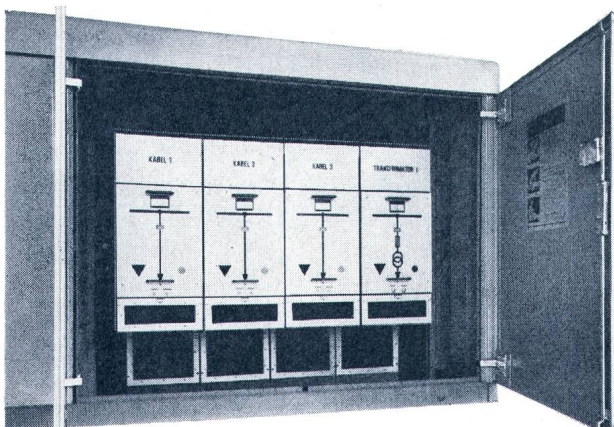

• Nehmen Sie unsere Dienste in Anspruch •

SIEGFRIED PEYER ING+CO. 8832 WOLLERAU

Telex: peyertecnic wlr 75570

Telefon 051 76 46 46



bringt die neue Pan-Serie

PANVOLT

Drehspulspannungsmesser für Gleich- und Wechselspannung
4 Meßbereiche: 0-6/30/120/600 V
Innenwiderstand: 833 Ω /V
Klassengenauigkeit: 1,5

Flutlichtskale
Kleine handliche Form
Schlagfestes Kunststoffgehäuse
Einhandbedienung

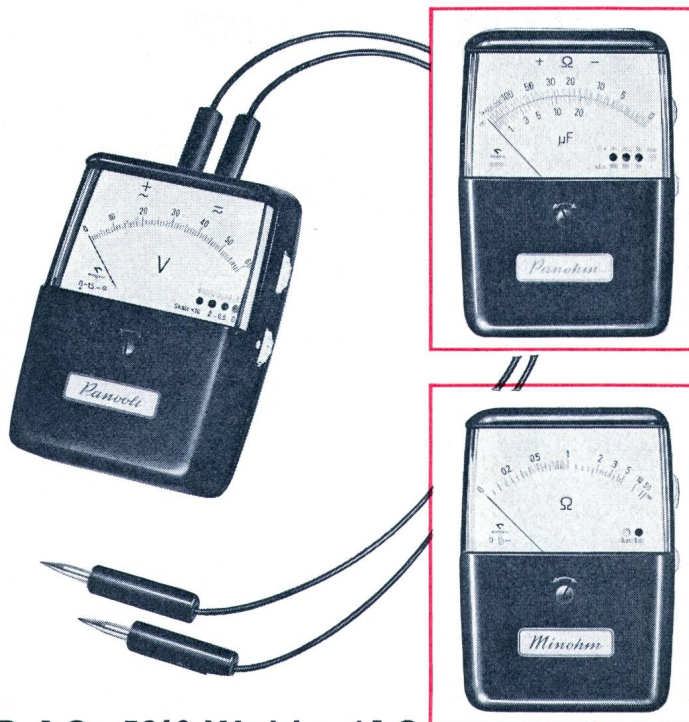

PANOHM

Widerstands- und Kapazitäts-
meßgerät
4 Meßbereiche:
0-1/10/100 k Ω /1 M Ω
0-20/200/2000/20000 μ F
Genauigkeit: \pm 1,5%

MINOHM

Widerstandsmeßgerät für
kleinste Widerstände
Meßbereich: 0,1-50 Ω
1 Ω in Skalenmitte
Genauigkeit: \pm 1,5%

ULRICH MATTER AG 5610 Wohlen/AG
elektrische Messinstrumente Telefon 057 61454

Ein sicherer Griff

AGRO



Wir lösen Ihre Installations-
und Anschlussprobleme.

Rufen Sie uns . . .

Tel. 064/47 21 61/62

AGRO-Produkte sind durchdachte und ausgereifte Bauteile für das Elektroinstallationsgewerbe und die Maschinen- und Apparate-Industrie.



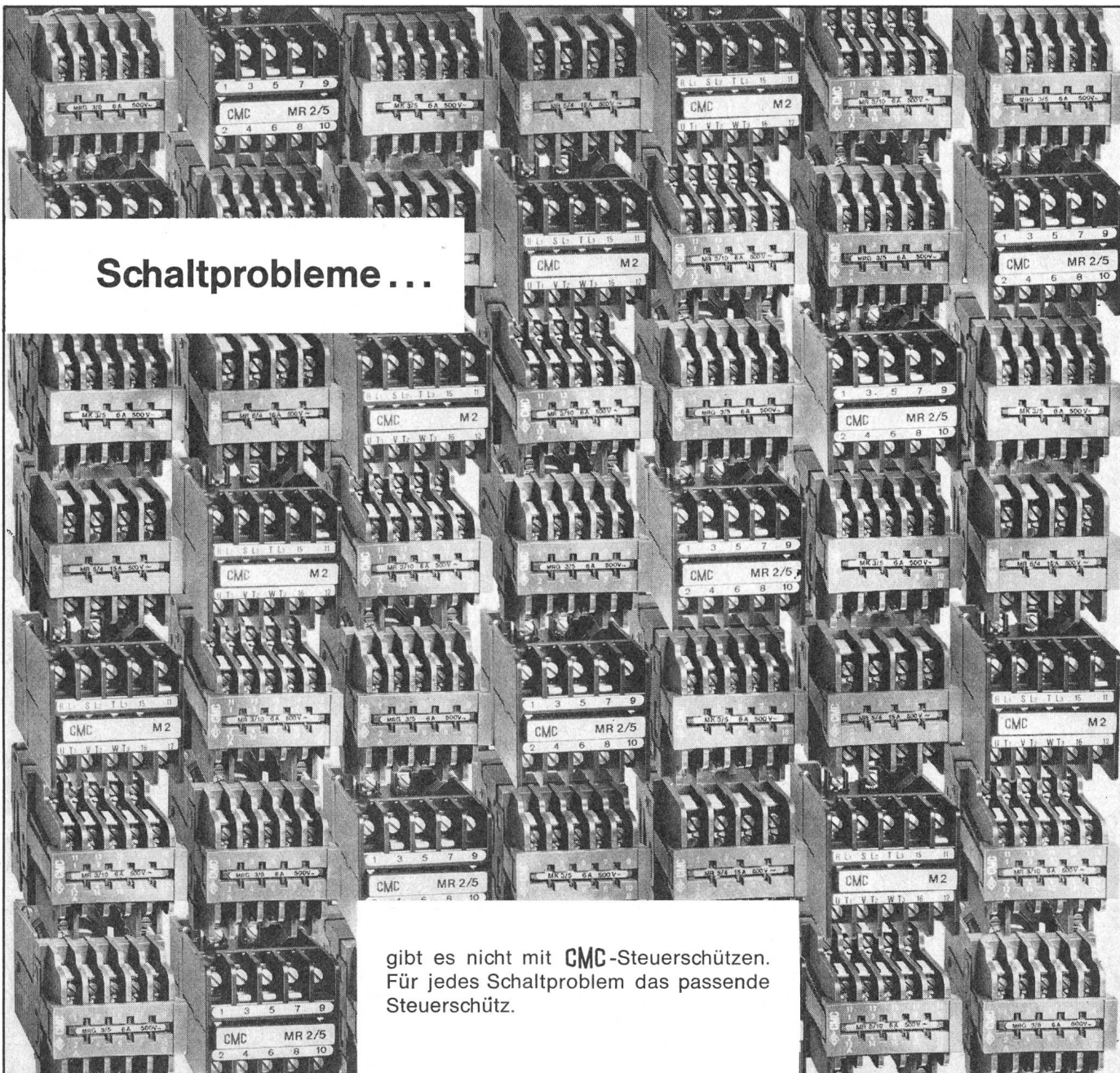

Schaltprobleme ...

gibt es nicht mit **CMC**-Steuerschützen.
Für jedes Schaltproblem das passende
Steuerschütz.

Technische Daten

Nennspannung: 500 V~

Nennstrom: 6 A, 10 A, 16 A

Steuerspannung:

24-36-48-110-220-380-500 V~

24-36-48-110-220 V=

Mechanische Lebensdauer:

10 000 000 Schaltspiele

Einbau

Die kleine Grundfläche und die Möglichkeit, die Schütze eng aneinanderzureihen, ergeben einen geringen Platzbedarf für die Steuerung.

Steuerschütz MR 2/5, Schütz M2

Für normale Anforderungen

Steuerschütze MR 3/5, 3/10, 5/4

Für hohe Anforderungen, wie z. B. Tippbetrieb bei Kranen, Aufzügen usw. oder hohe Schaltzahlen

Steuerschütze verklinkt MK 3/5, 3/10, 5/4

Verklinkte Steuerschütze mit mechanischer Verriegelung in eingeschalteter Stellung

Steuerschütze MRG 3/5, 3/10, 5/4

Steuerschütze für Gleichstromsteuerung mit Topfmagnet und sehr kleiner Anzugs- und Halteleistung.

Verlangen Sie unsere Liste D 10

Steuerschütze erhalten Sie ab Lager, auch bei Ihrem Grossisten

Carl Maier + Cie

8201 Schaffhausen

Elektrische Schaltapparate und Steuerungen

Telex 7 64 86

Tel. 053-81666

Wirtschaftlich und geräuscharm...

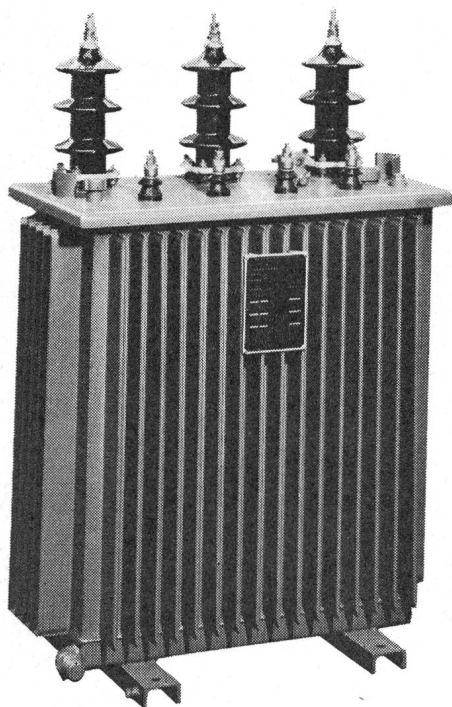

sind die hauptsächlichsten Merkmale der neuen Reihen von Netztransformatoren 63 - 1000 kVA, welche die Maschinenfabrik Oerlikon in Anlehnung an die neuesten SEV-Empfehlungen für 17 KV-Verteiltransformatoren entwickelt hat.

Wirtschaftlich, weil die Eisen- und Kupferverluste sehr tief sind dank zweckmässiger Konstruktion des Eisenkörpers und der Verwendung von sehr gutem Blech (nur 1,4 W pro kg bei 16500 Gauss). Hoher Füllfaktor des Kernschnittes, absolut runde Kernform und 45° Verschachtelung sind weitere Vorteile.

Geräuscharm, weil unsere Messwerte weit unter den Vorschriften der NEMA-Norm liegen. Das heisst, dass wir zum Beispiel bei einem 63 kVA Transformator 42 Decibel garantieren können, während die NEMA-Norm 51 Decibel vorschreibt.

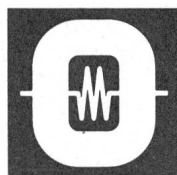

Maschinenfabrik Oerlikon 8050 Zürich

80 216

Feller- Lichtregler

Helligkeit
nach Wunsch

für Glühlampen 40 bis 440 Watt

an Stelle eines gewöhnlichen Schalters einbaubar
mit SEV-Sicherheitszeichen 
radioentstört

Adolf Feller AG CH-8810 Horgen

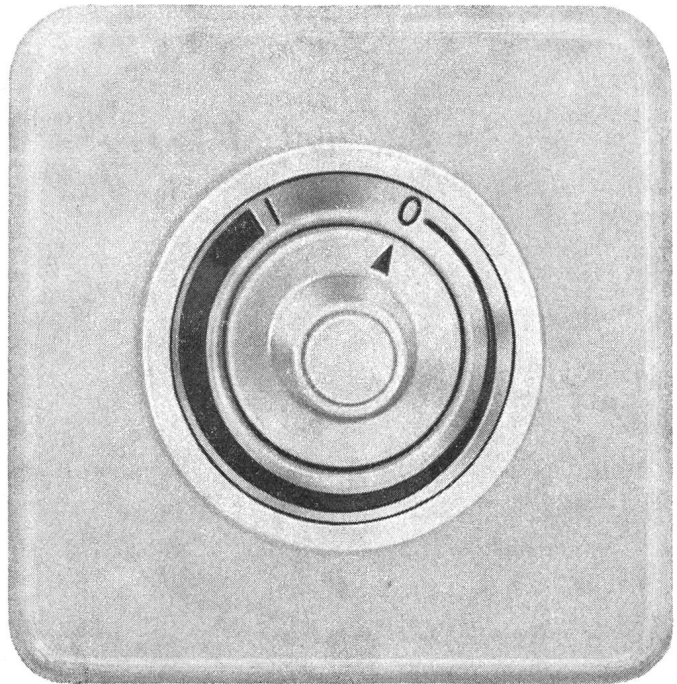
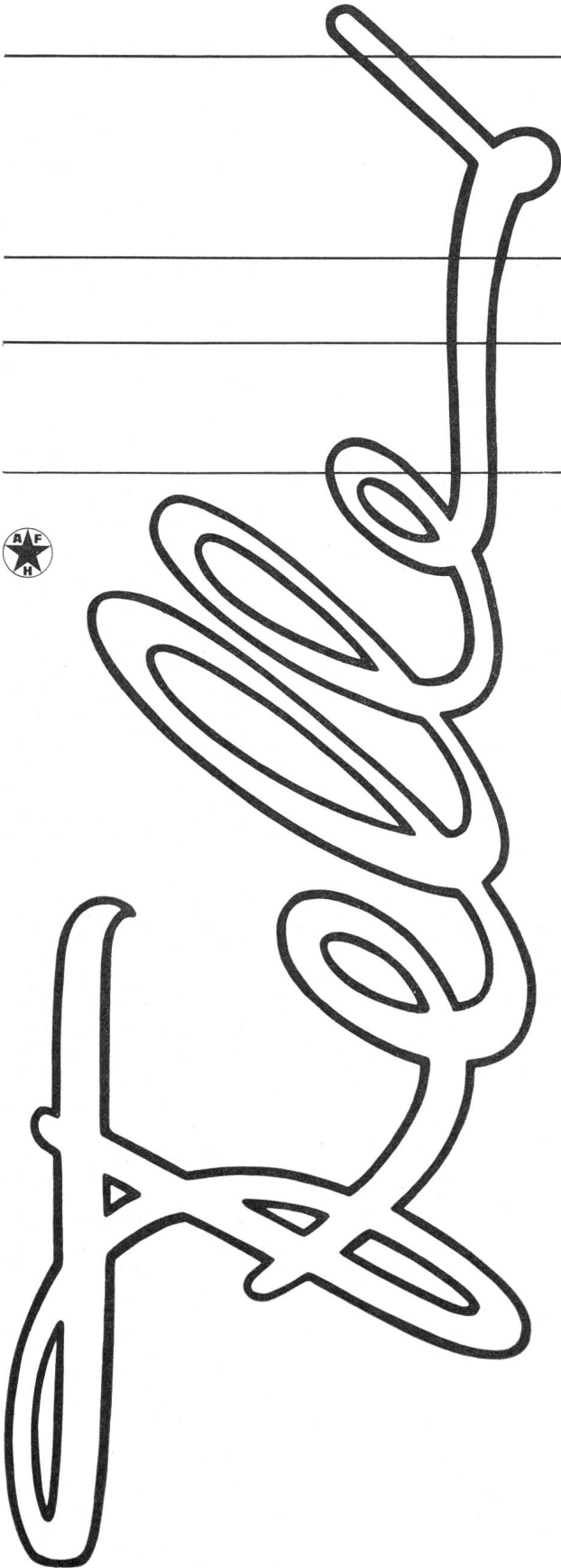

PIFFNER MESSWANDLERBAU

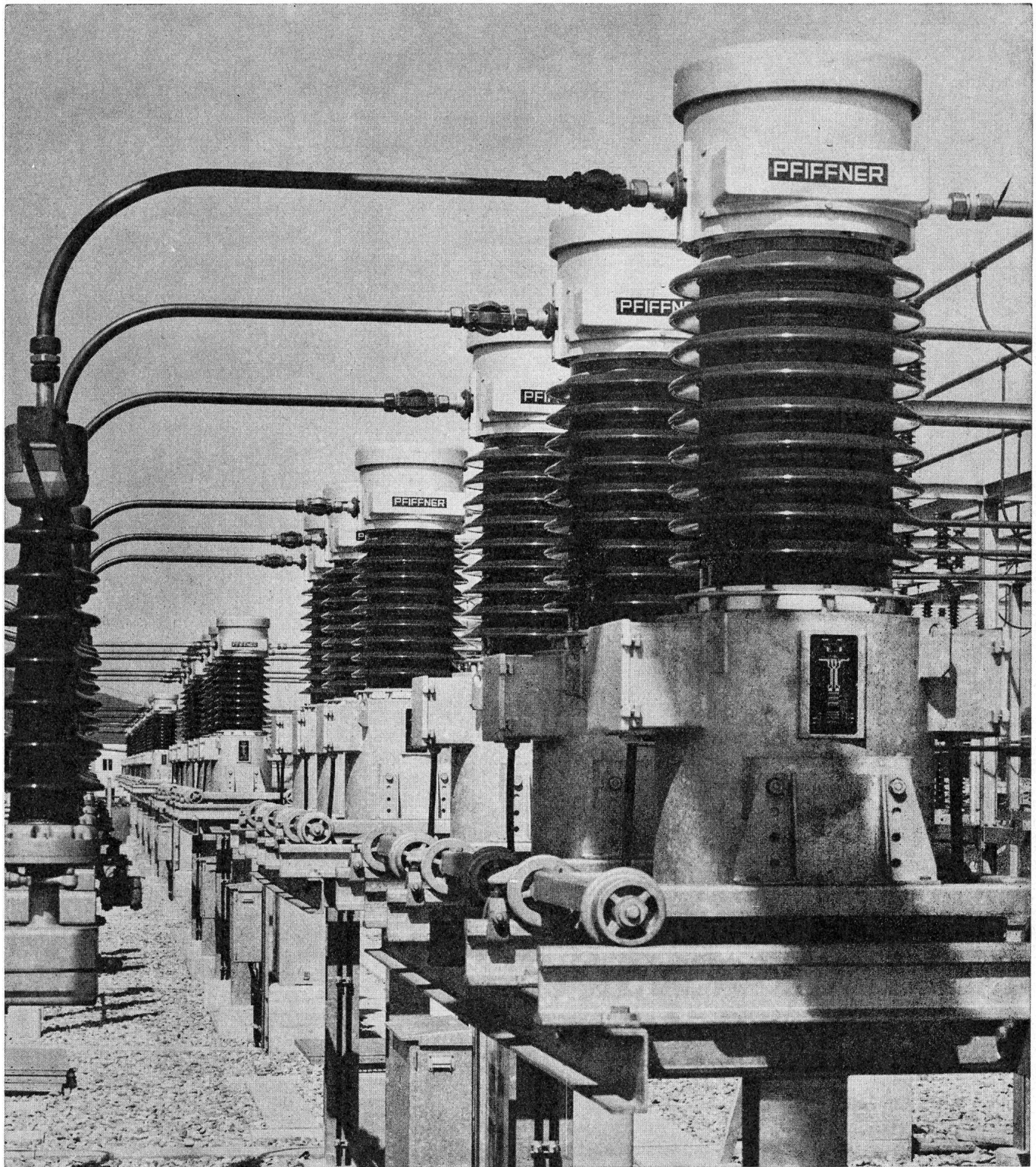

Obenstehendes Bild zeigt: Messgruppen für max. Betriebsspannung 72,5 kV mit Ölisation, vollständig geschlossene Bauart (luft- und gasfreier Membranverschluss), in einem schweizerischen Unterwerk.

Unser Fabrikations- und Lieferprogramm umfasst: Stromwandler, Spannungswandler und Messgruppen (kombinierte Wandler) nach genormten Typenreihen und in Sonderausführungen, ferner: Kabel-, Relais- und Öl-Prüfgeräte, Laborausrüstungen, Kunstharz-Isolierteile für die Elektroindustrie, Geräte und Zubehör für die Elektroschweiß- und Röntgentechnik.

Kunststoff in der Küche

Hausfrauen bevorzugen Kunststoff-Arbeitstische in der Küche, weil sie

warmgriffig, schallfrei und pflegefreundlich sind. Und weil man sie in vielen Farben und Dessins haben kann.



Eigens für Kunststoff-Arbeitstische wurden diese neuen Therna-Geräte entwickelt:

die hochklappbaren Kochtafeln, die nur beim Kochen Platz brauchen, die flache Kochmulde «Oktagon» und der Bausatz für den Spültisch mit eigenen Abläufen für das Becken und die neuartige Tropfmulde.

Beim Einbau beanspruchen sie alle (natürlich mit Ausnahme des Spülbeckens) nur die Dicke des Tischblattes. Als Wandverkleidung weisen die leicht montier- und demontierbaren, porzellanemaillierten Stahl- oder kunststoffbelegten Holztafeln ideale Eigenschaften auf.

Kochtafeln, Oktagon, Bausatz für den Spültisch und Wandverkleidungselemente baut man ein in Therna-Küchen und andere moderne Küchen mit Kunststoff-Arbeitstischen.

Therna AG 8762 Schwanden
Telefon 058 714 41
Büros und Küchenausstellungen in
Zürich, Bern, Basel, Lausanne, Genf
und Cadenazzo

Pionier der Küche

therma

Wieviel Platz brauchen 1250A?

266 x 396 x 347 mm

NEU

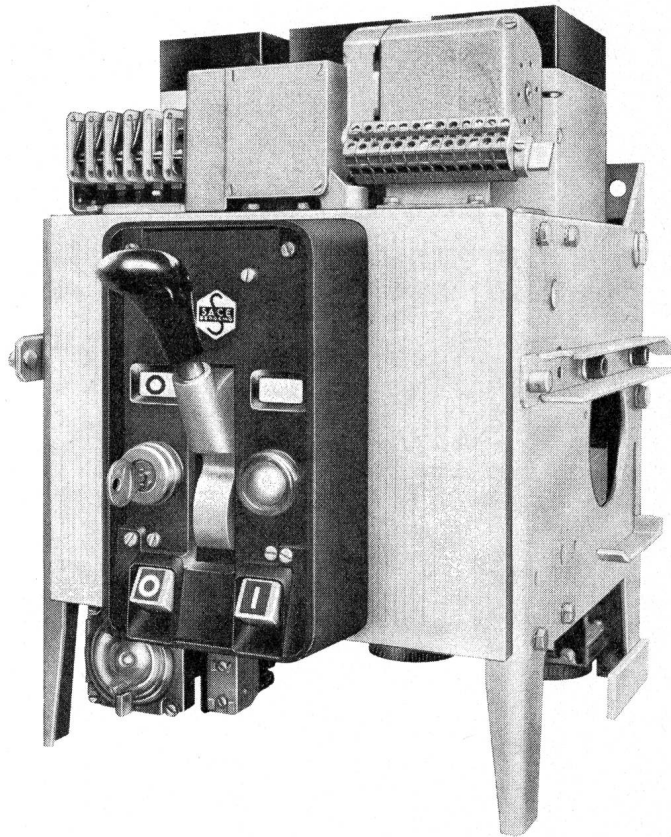

Leistungsschalter NOVOMAX (Bild)

Nennstrom	1250 A
Nennspannung	600 V
Abschaltvermögen bei 380 V	40 kA _{eff}

Der Novomax ist ein kompakter Leistungsschalter mit Federkraftspeicherantrieb für Hand oder Motorantrieb und ist für feste oder ausfahrbare Montage erhältlich. Die Auslöser sind separat für Überstromschutz und selektive Schnellauslösung einstellbar. Dieser Schalter eignet sich besonders für die Industrie und als Trafo-Sekundärschalter, sowie, dank der äusserst geringen Abmessungen, zum Bau von Anlagen in Kompakt-Bauweise.



SACE S.p.a. Bergamo

baut Leistungsschalter von 63-4500 A mit Abschaltvermögen bis 100 kA_{eff} für selektiven Schutz – SEV-geprüft. Alle Schalter mit Schnelleinschaltung, für festen oder ausfahrbaren Einbau. SACE stellt auch oelarme Schalter, Magnetschalter für Mittelspannung, Marine-schalter und Schaltanlagen her.

TRACO ZURICH

TRACO TRADING COMPANY LIMITED
JENATSCHSTR. 1 8027 ZURICH TEL. 051 271291

Qualität



Aus Zug kommt... Automation in Küche und Waschküche. Fortschrittliches Haushalten mit modernen Apparaten. Zeit- und Kraftersparnis. Erleichterung und mehr Lebensfreude für die Hausfrau. Aus Zug kommen Produkte, die zum Begriff geworden sind. Namen wie Unimatic und Adora. Aus Zug kommt... alles zur Rationalisierung des Waschtages – Waschautomaten für höchste Ansprüche, Waschautomaten für Waschküche und Etage, Wäschetrockner für rasches und schonendes Trocknen, Bügelmangen für müheloses Glätten. Aus Zug kommt... vieles zur Vereinfachung der Küchenarbeit – Geschirrspülautomaten, freistehende und Einbaumodelle. Und für die Kleinküche platzsparende Tischgeschirrspüler mit erstaunlich grossem Fassungsvermögen und erstaunlich niedrigem Preis. Haushalthilfen, auf die jederzeit Verlass ist.

Denn aus Zug kommt... Sicherheit, Zuverlässigkeit, Qualität, Zuger Qualität.

Verzinkerei Zug AG, 6301 Zug, Telephon 042 33 13 31

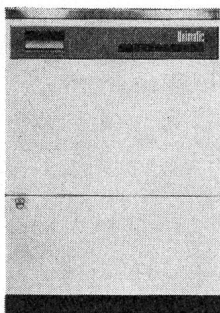

Vollautomatische
Waschmaschinen Unimatic

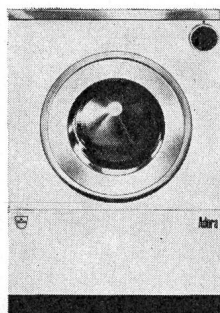

Vollautomatische
Waschmaschinen Adora

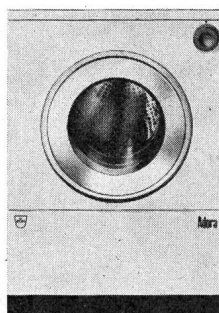

Automatischer
Wäschetrockner Adora

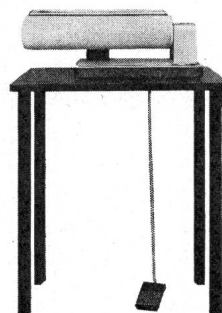

Haushalt-Bügelmange
Adora

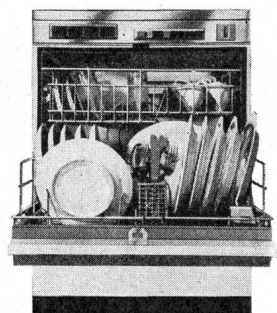

Vollautomatische
Geschirrspüler Adora

Kondensatoren

eliminieren Blindenergie- Kosten

Blindenergieberechnung

	Tag	
a) Wirkenergie	8910	kWh (100%)
b) Blindenergie	17760	k Varh (100%)
c) Zulässig sind $\frac{3}{4}$ von a)	6682	k Varh
d) Verrechnet werden	11078	k Varh
Tag	11078	k Varh
Nacht	1352	k Varh
Total	12430	k Varh

à 1.5 Rp.

HAEFELY

Das neue
HAEFELY-
System der automati-
schen Regelung des $\cos \varphi$
verwendet genormte anschluss-
bereite Teilbatterien und ist beliebig
ausbaufähig. — Die Kondensatoren sind mit
unbrennbarem Tränkmittel imprägniert und enthal-
ten eingebaute Wickelsicherungen. — Auch Ein-
zelkondensatoren werden als anschluss-
fertige abgesicherte und schaltbare
Einheiten geliefert. — Näheres
im Prospekt BT 856
bzw. durch unsere
Spezialisten.

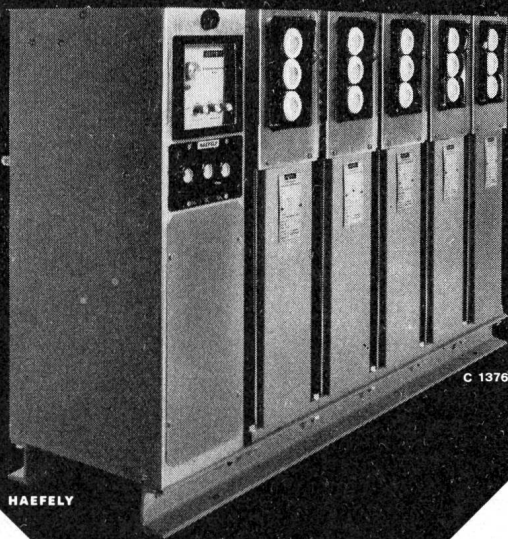

HAEFELY

HARTING

Elektrische Steckvorrichtungen

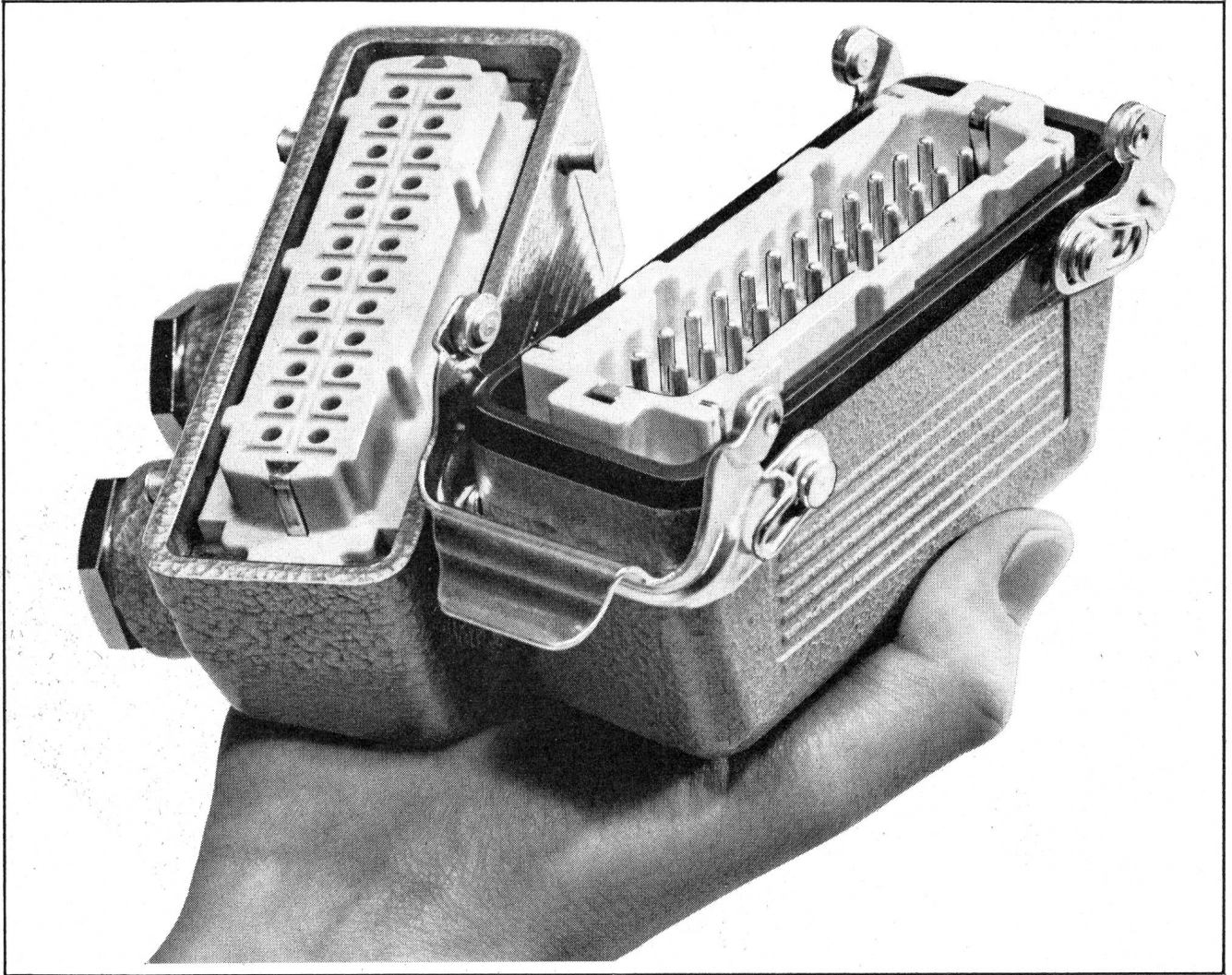

4- bis 48polig, 10, 16, 25 und 35 A
125, 380 und 500 V
gussgekapselt, verriegelbar,
druckwasserdicht,
erschütterungsunempfindlich,

hohe Kontaktsicherheit bei niedrigen,
konstanten Übergangswiderständen.
Schlagfestes Isoliermaterial.
Für Löt-, Schraub- und Quetsch-
Anschlusstechnik.

Beratung und Dokumentation durch:

Interelectronic

Interelectronic E. Oertli
Kirchenweg 5 Zürich 8
Telefon 051 / 34 84 47

ELMES 20

ein elektronisches Universalinstrument mit Feldeffekt-Transistoren

neu:

klein

in den Abmessungen
(18,5 x 13,5 x 7 cm)

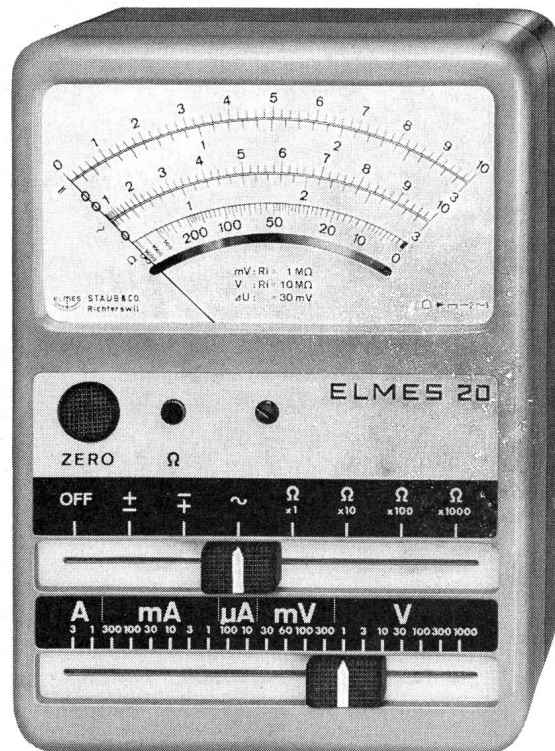

gross
in der Leistung

zum Messen von:

- Gleichstrom
- Gleichspannung
- Wechselstrom
- Wechselspannung
- Widerstand
- Hochfrequenz

49 Messbereiche

- grosse Empfindlichkeit
- hohe Genauigkeit
- temperaturkompensiert
- hohe Nullpunkt Konstanz
- überlastfest
- abgeschirmt gegen HF-Felder
- stossfestes Messwerk
- bruchsicheres Gehäuse
- unabhängig vom Netz
- 2 Normalbatterien
- Spannung stabilisiert
- übersichtliche Skala

für Labor, Betrieb und Service

genau, zuverlässig
leicht zu bedienen

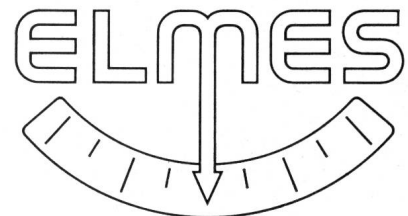

Wir bitten um unverbindliche, ausführliche Dokumentation Vorführung

Firma _____

Sachbearbeiter _____

Adresse _____

ELMES Staub + Co.

Fabrik elektrischer Messinstrumente
CH-8805 Richterswil ZH/Schweiz
Telefon 051/76 22 22

Für Niederspannungs-Verteilnetze

CEANDER-Kabel

mit konzentrischem Aussenleiter

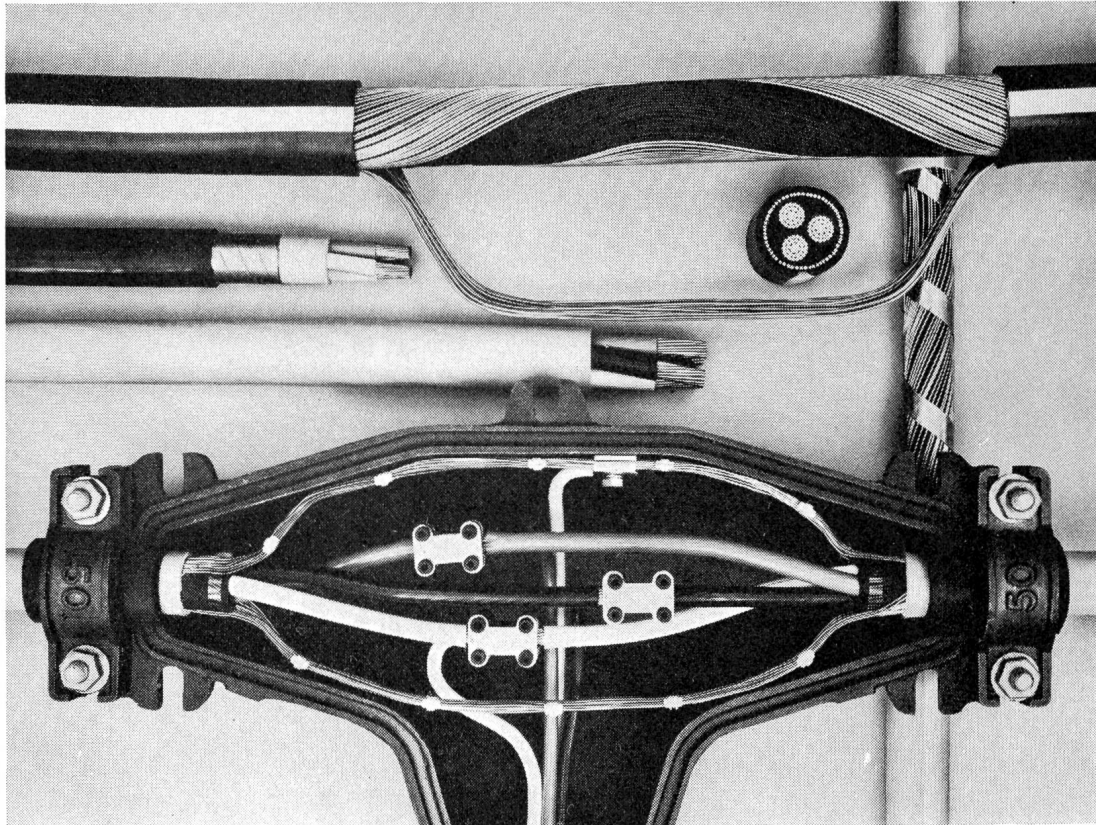

Gute Flexibilität

Reduziertes Gewicht

Speziell geeignet für
Anschlüsse unter Spannung

Keine Verletzung der Ader-
isolation, da Innenmantel ohne
Schneidwerkzeug entfernbar

Kleiner Aussendurchmesser

Einfach und sicher
zu montieren

Keine Unterbrechung des
Null-Leiters in Abzweigmuffen

Keine zusätzliche Schutz-
armierung notwendig

Bitte geben Sie uns Gelegenheit, bei der Lösung Ihrer Probleme auf dem Gebiet von Elektro-Isoliermaterialien und isolierten Leitern mitzuhelfen. Wir beraten Sie gerne. Telefon 061 80 21 21 / 80 14 21

ISOLA

**Schweizerische Isola-Werke
Breitenbach**

Samicatherm

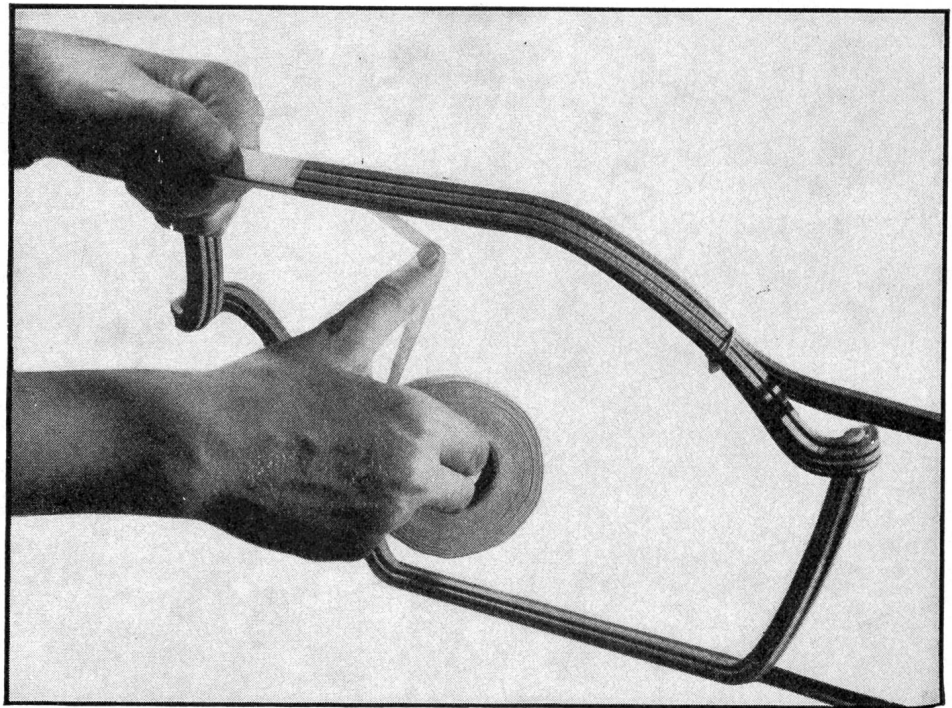

Das thermohärtbare Glasseide-Samicaband SAMICATHERM erlaubt bei einfachster Verarbeitung — von Hand oder mit der Bandwickelmaschine — die Herstellung von Isolationen mit hervorragenden Eigenschaften.

Verwendung:

Isolation von Einzelleitern, Spulen oder Spulenköpfen, Nutauskleidungen, Zwischenlagen, Abdeckungen usw. bei elektrischen Maschinen jeder Spannung und Leistung.

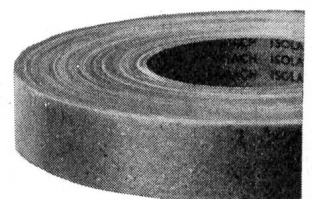

Schweizerische Isola-Werke 4226 Breitenbach

Telefon (061) 80 21 21 — 80 14 21

Telex 62 479



OTTO FISCHER AG

Elektrotechnische Artikel en gros
Zürich Sihlquai 125 Postfach 8023 Zürich
Telex 54763 ☎ 051/423311

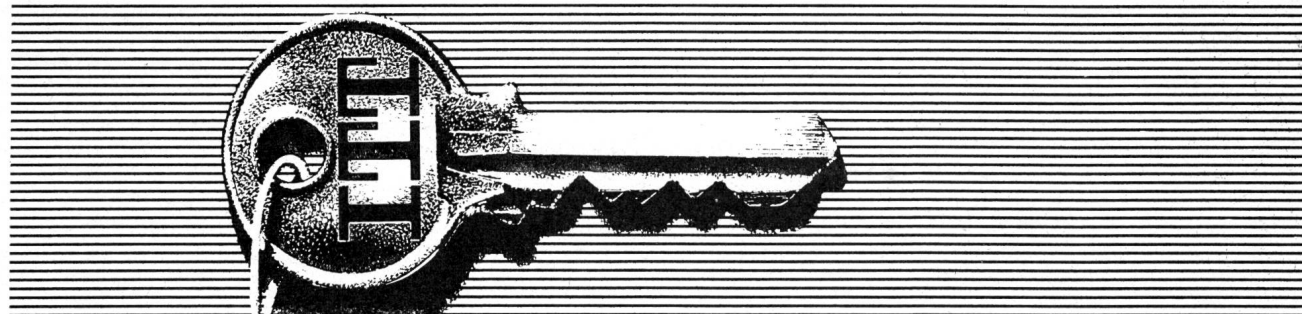

Der
Schlüssel
zur
Technik
von
morgen ...

Die International Telephone and Telegraph Corporation (ITT) beschäftigt 190'000 Angestellte, und ist zur Zeit das grösste Unternehmen der Elektronik und der Nachrichtentechnik.

Die Produkte der ITT reichen vom mikroskopisch kleinen Schaltkreis bis zum umfangreichen, Kontinente verbindenden Nachrichtenübermittlungssystem. Ohne Zweifel benutzen auch Sie täglich Geräte, Apparate und Ausrüstungen, welche Bestandteile von

ITT enthalten, oder Entwicklungen aus dem einen oder anderen ITT-Betrieb sind.

Das Verkaufsprogramm, mit der Industrialisierung ständig grösser werdend, umfasst: Nachrichtenübermittlungsanlagen- und Systeme, Militärische und raumtechnische Anlagen und Systeme, Industrielle und kommerzielle Anlagen und Ausrüstungen, Elektronische Haushaltapparate, Kabel- und Drahterzeugnisse, Bauteile und Zubehörmaterial.

In der Schweiz gehört die STANDARD TELEPHON UND RADIO AG, ZÜRICH zum ITT-System

CÂBLE "Z" KABEL

Câble plastique avec conducteur concentrique

Le câble "Z,, est un câble de réseau isolé au PVC avec des conducteurs de phases normaux et un neutre disposé de manière concentrique sous la gaine extérieure. Il a l'avantage de permettre la confection de dérivations sans qu'il soit nécessaire d'interrompre le conducteur neutre. Le câble "Z,, est d'un diamètre inférieur et plus léger qu'un câble équivalent en plastique avec armure. Il est donc intéressant du point de vue technique et économique.

Demandez
notre prospectus.

Kunststoffkabel mit konzentrischem Aussenleiter

Das "Z,- Kabel ist ein PVC-isoliertes Netzkabel mit normalen Polleitern und einem Nulleiter, der als konzentrischer Aussenleiter gestaltet ist; trotzdem muss dieser Nulleiter bei der Montage von Abzweigungen nicht entzwei geschnitten werden. Das "Z,- Kabel ist dünner und leichter als ein gleichwertiges, armiertes Kunststoffkabel. Es ist also technisch und wirtschaftlich vorteilhaft.

Verlangen Sie
unseren Spezialprospekt.

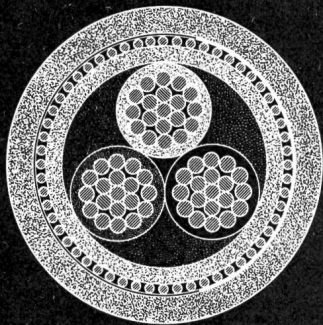
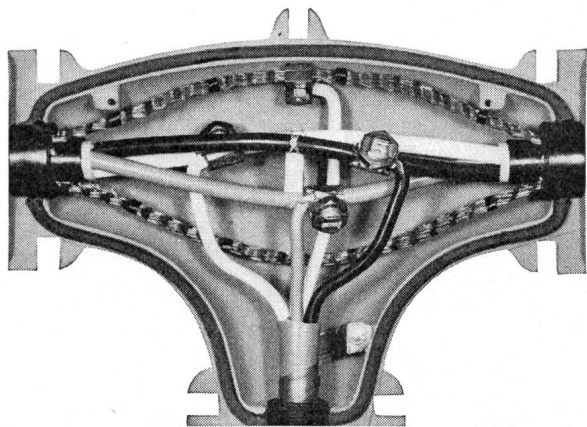

SA DES CÂBLERIES ET TRÉFILERIES DE COSSONAY
1303 COSSONAY-GARE

Universell sein...

Trüb, Täuber ELEKTRONIK

Sensokomp

Industrieverstärker
für hohe Anforderungen

- in Lindeck-Rothe-Schaltung
- als Operationenverstärker
- als Mittelwertverstärker
- als nichtlinearer Verstärker zum Logarithmieren, Radizieren usw.

Der Universal-Gleichstromverstärker SENSOKOMP verstärkt Gleichspannungen und -ströme.
Ausgangsstrom: 5 mA, 10 mA oder 20 mA
Besondere Merkmale: Erschütterungsunempfindlich, wartungsfrei, hohe Stabilität, aussergewöhnliche Anpassungsfähigkeit an die verschiedensten Messprobleme.

Sensomit

Universal-Transmitter
Fernmessgeber für

- Temperaturmessungen
- Wegmessungen
- Winkelmessungen
- Druckmessungen

Der Universal-Transmitter SENSOMIT dient der Umformung physikalischer Grössen in einen eingepprägten Gleichstrom. Voraussetzung dazu ist, dass die Grösse als Widerstandsänderung oder als Thermospannung gemessen werden kann.

Ausgangsstrom: wahlweise 5 mA, 10 mA oder 20 mA
Besondere Merkmale: Der SENSOMIT kann wahlweise mit drifffreiem Galvanometerverstärker oder erschütterungsunempfindlichem, voll-elektronischem Differentialverstärker ausgerüstet werden.

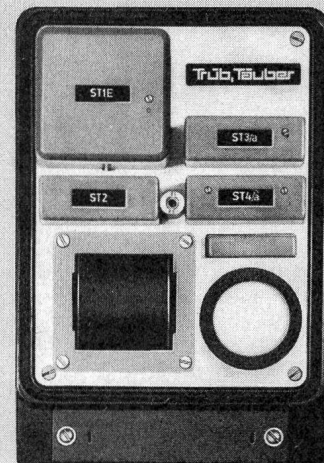
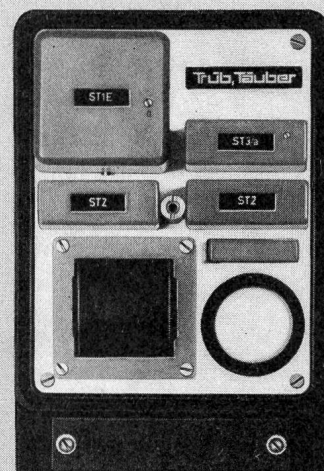

Verlangen Sie bitte ausführliche Unterlagen – wir beraten Sie gerne

Trüb, Täuber + Co. AG

Mess- und
Regeltechnik

CH-8634 Hombrechtikon/Zürich
Telefon 055 5 01 01 Telex 75558





Kunststoffdosen mit konischen Plastic-Stutzen

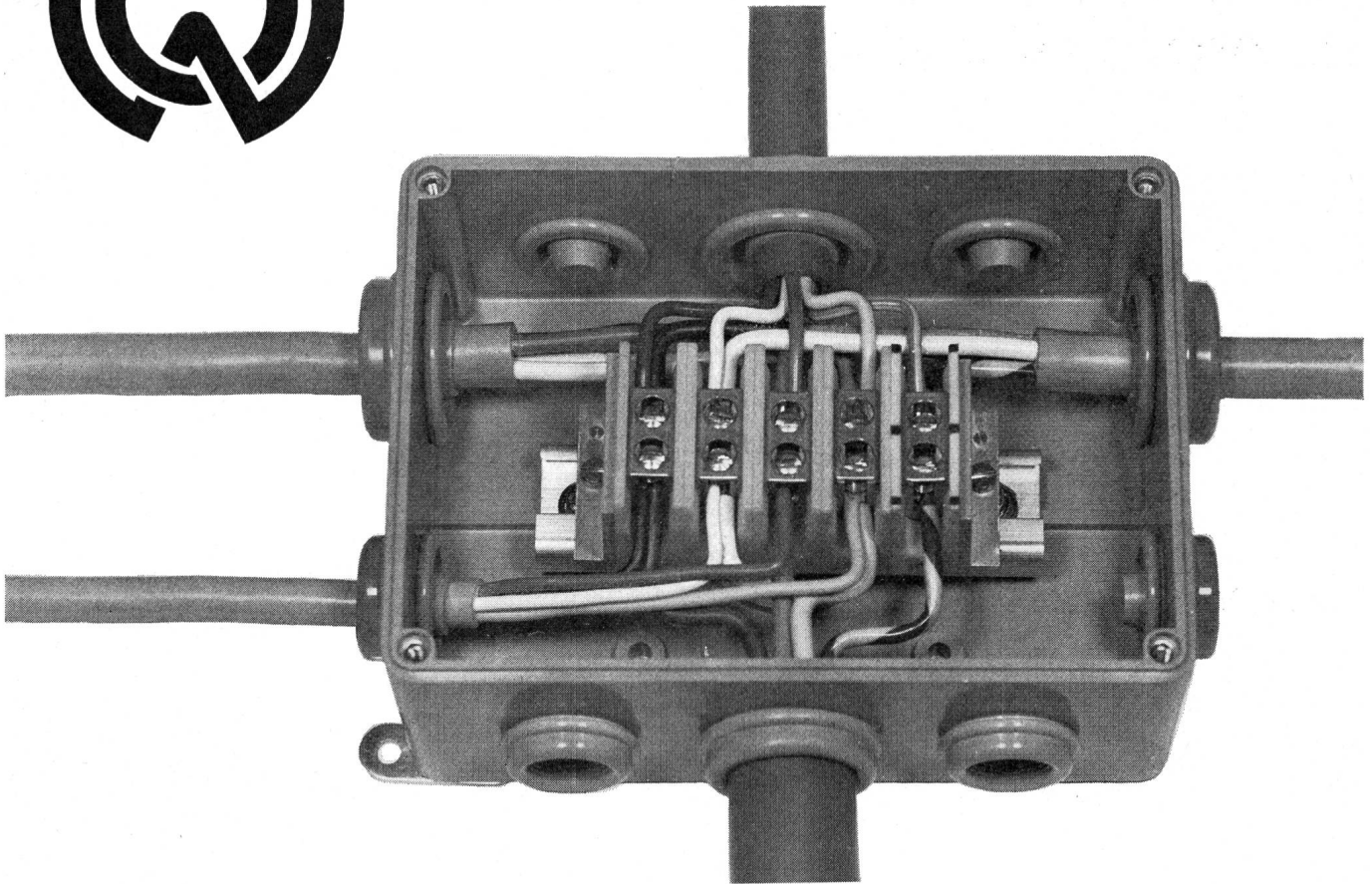

zur Verwendung in trockenen, feuchten und staubigen Räumen, vereinfachen die Installation und erleichtern die Lagerhaltung.

Mit einer einzigen Dose können alle normalen Abzweig- und Verbindungsprobleme gelöst werden.

Anzahl und Durchmesser der einzuführenden Kabel und Rohre brauchen nicht im voraus bekannt zu sein, da genügend grosse und kleine Einführungen vorhanden sind. Das bedeutet: immer die richtigen Dosen auf der Baustelle. Für die Einführungen werden die Enden der Stutzen durchstochen oder abgeschnitten. Die elastischen Wandungen legen sich satt um die eingestossenen Kabel und Rohre und verhindern das Eindringen von Staub und Feuchtigkeit ins Doseninnere. Die konische Form schafft einen derart grossen Dichtungsbereich, dass sowohl Kabel wie Rohre einwandfrei gehalten und abgedichtet werden.

(Besonders geeignet für Installationen in herabgehängten Hohldecken und Blindböden.)

OSKAR WOERTZ

Fabrik elektrotechnischer Artikel, 4002 Basel, Telephon 061/23 45 30



Isolatoren und Armaturen für Freileitungen bis 420 KV



W. MOOR AG

ELEKTRO – INDUSTRIEBEDARF Regensdorf ZH
Bahnstrasse 58 Tel. 051 7166 44 Telex 52 042

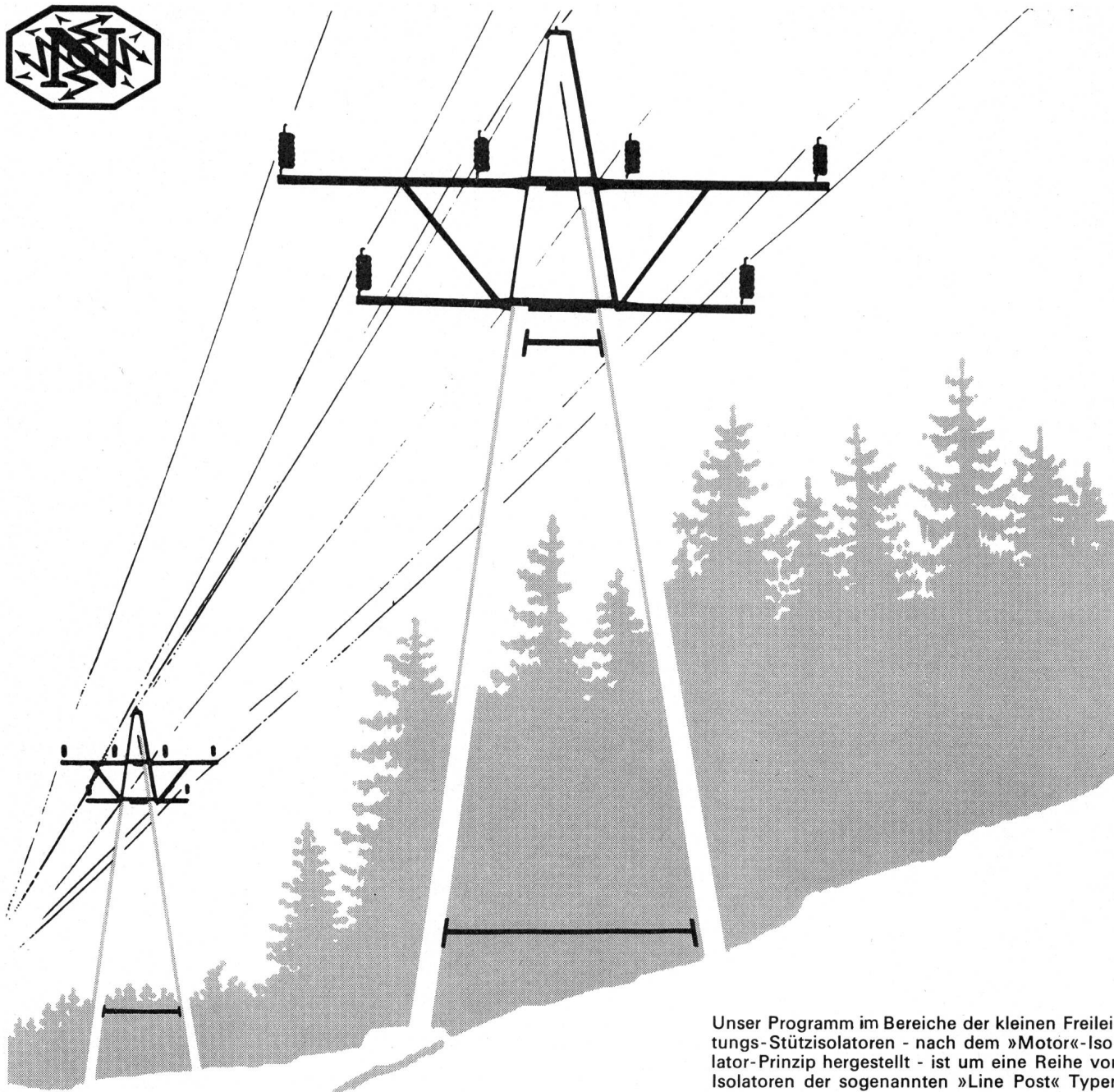

NORDEN

vollkern freileitungs- stützer

Unser Programm im Bereiche der kleinen Freileitungs-Stützisolatoren - nach dem »Motor«-Isolator-Prinzip hergestellt - ist um eine Reihe von Isolatoren der sogenannten »Line Post« Typen ergänzt worden.

Die technischen Vorteile dieser Isolatoren vereinigen sich mit wirtschaftlichen Vorteilen, besonders bei Verwendung der horizontalen Typen mit Spezialbeschlag, wodurch sich die Traversen erübrigen.

Das Programm umfasst eine lange Reihe von Typen mit Stosshaltespannungen von 85 kV bis 650 kV, alle mit 1275 kg Umbruchkraft.

Die Illustration zeigt eine 72 kV Doppelleitung in Norwegen.

Nähere Auskünfte über Verwendung von NORDEN Freileitungsstützer werden auf Verlangen erteilt. Wir sehen Ihrer Anfragen gern entgegen.



PORCELAINFABRIKEN NORDEN A/S
KOPENHAGEN - VALBY
DÄNEMARK

Generalvertreter für die Schweiz:

Dipl.-Ing. Hans Füglistner,

Ottenbergstrasse 69, 8049 Zürich, Telephon: (051) 445608

**camille
bauer**

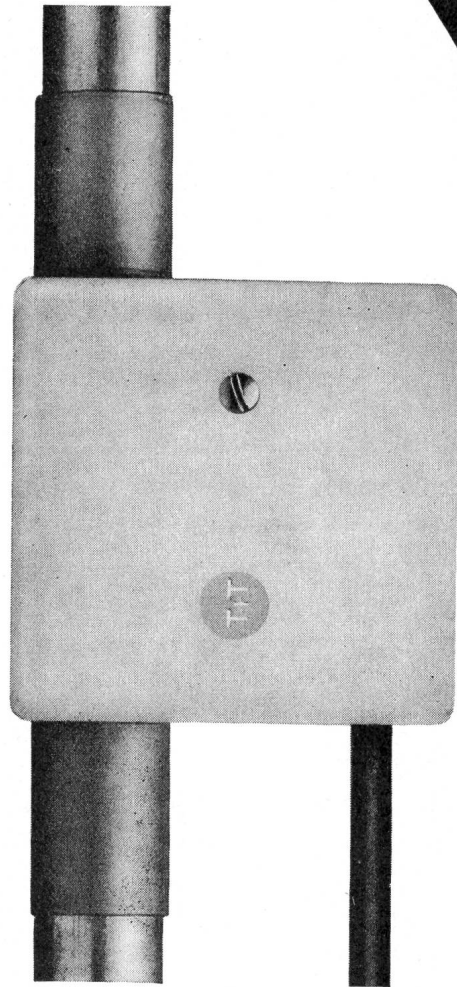

PTT genehmigt

**Basel
Bern
Zürich
Lugano
Neuenburg
Genf**

**Anschlussdose 7839
Durchgangsdose 7840
Klemmsteg einzeln 7841**

Telefondose «Reichle»

LANGENTHAL

**Langstabisolatoren
für höchste Zuglasten**

**Porzellanfabrik Langenthal AG
Langenthal/Schweiz**

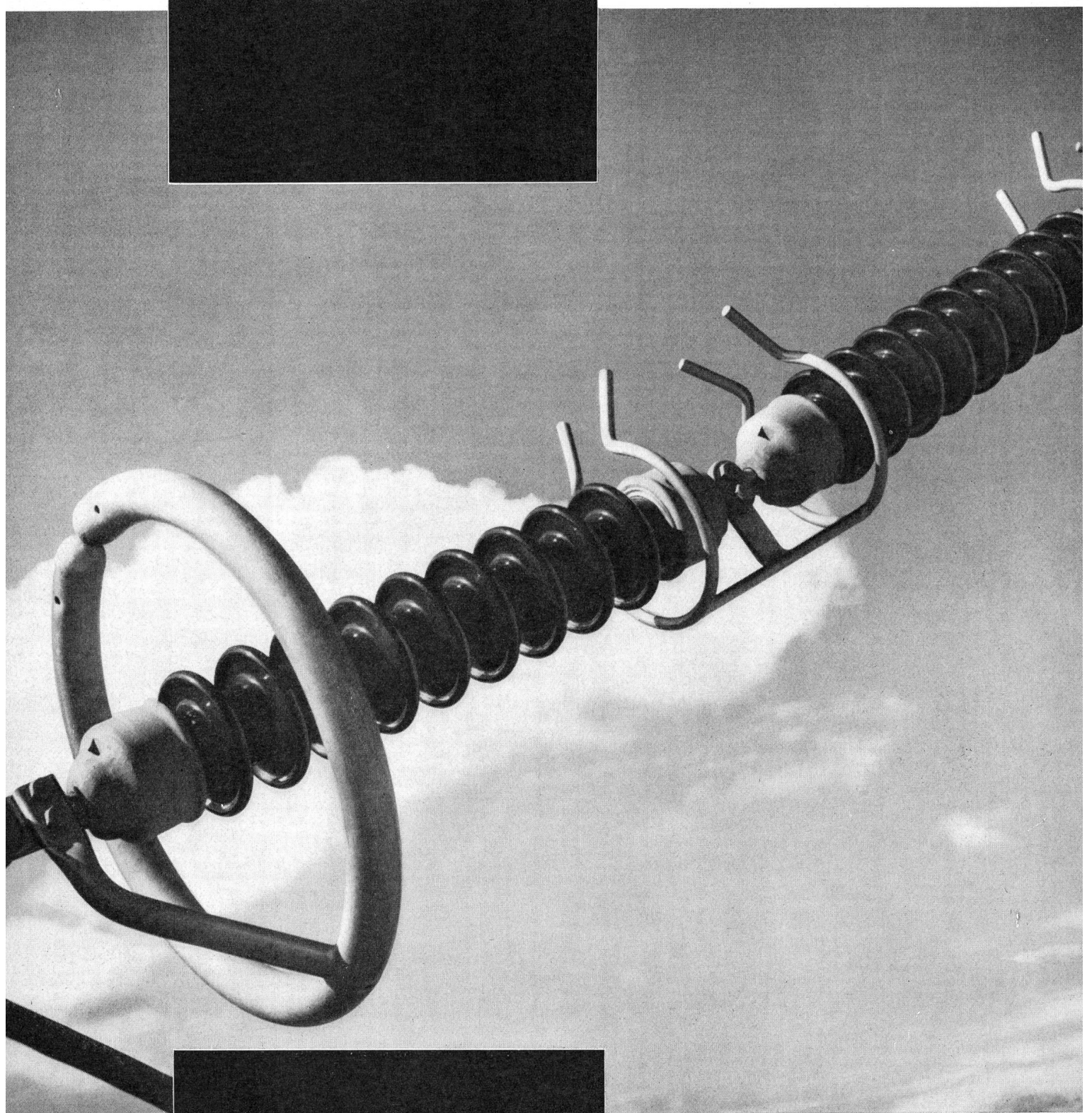

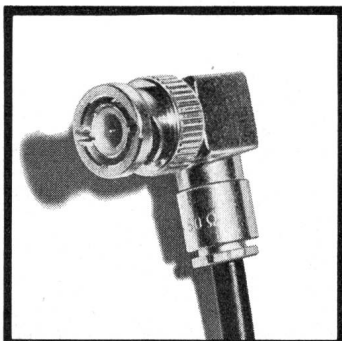

Das ist einer von zweitausend verschiedenen Koaxialsteckern,

die wir nach MIL-, IEC- und eigenen Normen herstellen.

Sie finden bei uns Koaxialstecker für alle Anforderungen und für jeden Zweck. Das Fabrikationsprogramm umfasst:

- 20 verschiedene Steckerserien (zum Beispiel BNC, TNC, C, N, UHF, Hochspannungsstecker, Übergangstecker zwischen den einzelnen Serien).
- Koaxialstecker für Kabel mit 1,4 bis 23,5 mm Aussendurchmesser.
- HF-Stecker für Frequenzen bis 10 GHz und 50 und 75 Ω Wellenwiderstand.

Daneben produzieren wir: Kabeleinführungen für armierte Koaxialkabel, für reiss- und torsionsfeste Kabelmontage und für Spezialkabel.

Suhner+Co. AG

9100 Herisau, Telefon 071-511831





Lösen Sie den Knoten —

mit Aluminium werden immer mehr Probleme gelöst.

Bestimmt finden Sie auch allein eine Lösung. Sicherer, rascher und wirtschaftlicher aber in Zusammenarbeit mit den Fachleuten der Alusuisse-Entwicklungsabteilung. Reiche Erfahrungen aus Forschung und Praxis auf allen Gebieten der Aluminium-Anwendung werden Ihnen kostenlos zur Verfügung gestellt. Oft werden gemeinsam verblüffend einfache Lösungen gefunden. Arbeiten Sie zu Ihrem Vorteil mit Alusuisse-Material und kostenloser Alusuisse-Beratung.

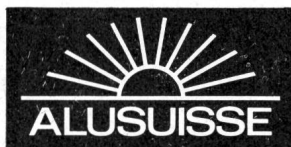

Schweizerische Aluminium AG Verkaufsabteilung 8048 Zürich Tel. 051/54 80 80

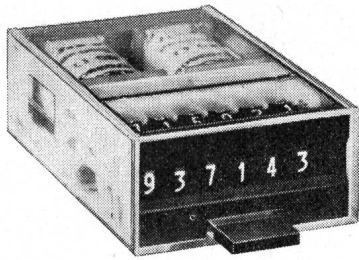

RG... Kleiner, steckbarer Impulszähler

6-stellig ohne oder mit manueller Nullstellung für Gleich- oder Wechselstrom – 6-stellig mit elektrischer Nullstellung für Gleichstrom – 8-stellig ohne Nullstellung für Gleich- oder Wechselstrom – Aufbaumontage – Einbaumontage mit oder ohne Befestigungsrahmen – 25 oder 60 Imp/s

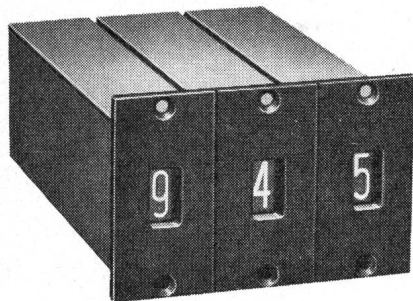

ES2... Eidekaden-Impulszählelement

Mehrere Elemente können aneinandergereiht und zu einer Zählkette vereinigt werden – lieferbar mit einem Arbeitskontakt für den Zehnerübertrag und einem Ruhekontakt für die Nullstellung – Vorwärts- oder Rückwärtszählung – 10 oder 25 Imp/s

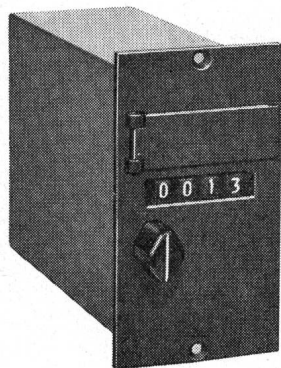

TCeP... Kleiner Impulszähler für Vorwahl

4-stellig – zählt von einer manuell auf dem Zählwerk eingestellten Zahl aus rückwärts bis zur Stellung null, wo ein Umschaltkontakt betätigt wird – manuelle oder elektrische Rückstellung auf die vorgewählte Zahl – 10 oder 25 Imp/s – Sonderausführung mit Vor-signal, mit Totalisator oder für Wechselstrombetrieb

Impulszähler

SODECO

für Industrie und Forschung

Wo Betriebssicherheit zählt, zählt SODECO

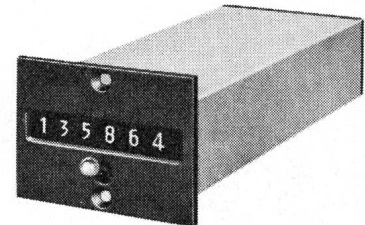

TCe... Kleiner Impulszähler

3-, 4-, 5-, 6-, 7- oder 8-stellig ohne Nullstellung – 4-, 5- oder 6-stellig mit manueller oder elektrischer Nullstellung – Sonderausführung mit Hilfskontakten oder für besondere Übersetzungsverhältnisse – 10, 25 oder 50 Imp/s

Verlangen Sie ausführliche Prospekte

SODECO

Société des Compteurs de Genève

Grand-Pré 70
1211 Genève 16

Tel. (022) 33 55 00

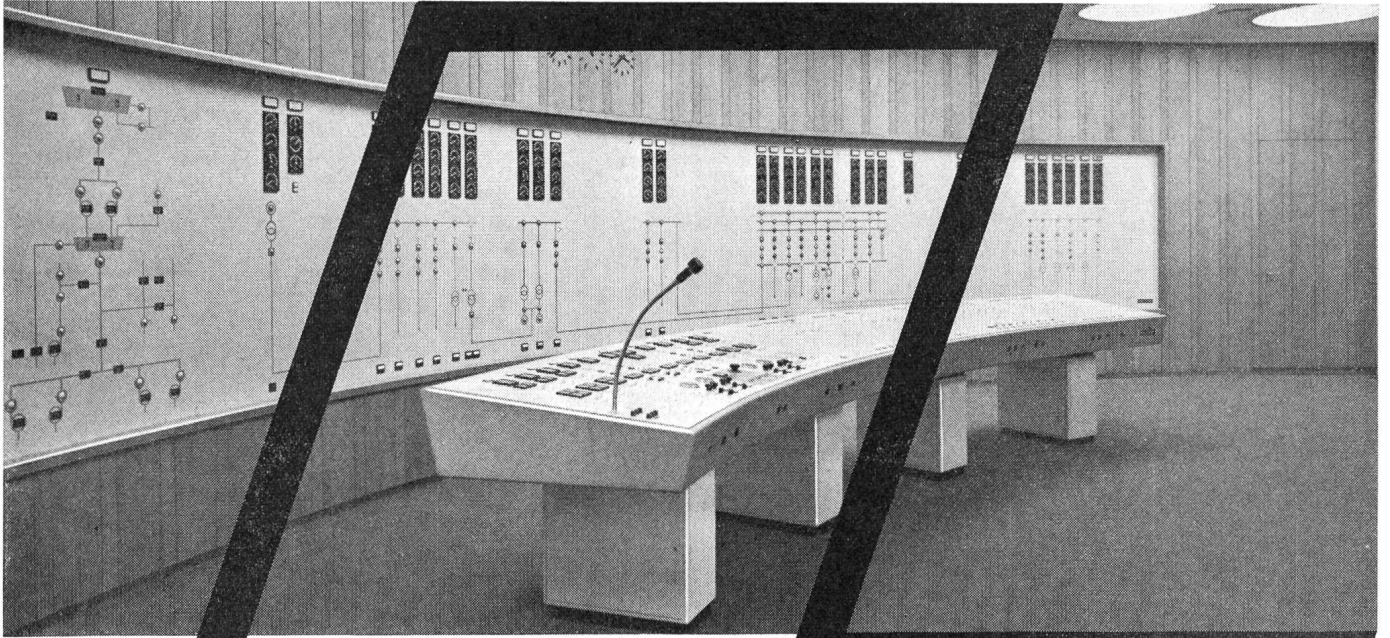

PANEL ⚡ GARDY

Stations de chantier,
fixes ou transportables
Tableaux de distribution
Salles de commande
Stations transformatrices
Installations haute tension

Stationen für Baustrom-
versorgung
(fest oder mobil)
Verteilschalttafeln
Kommandoräume
Transformersstationen
Hochspannungsanlagen

PANEL SA PRÉVERENGES / VD

TÉL. (021) 71 41 41

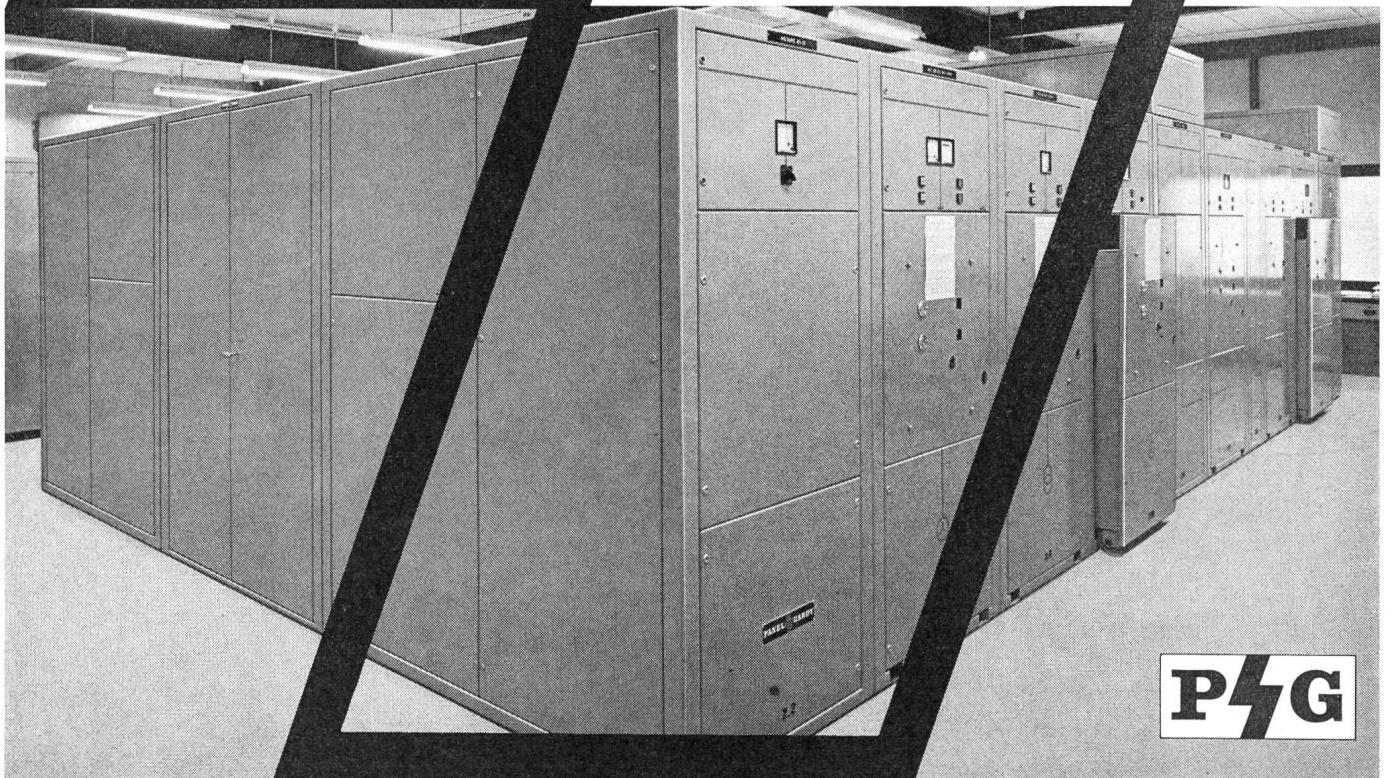

P ⚡ G

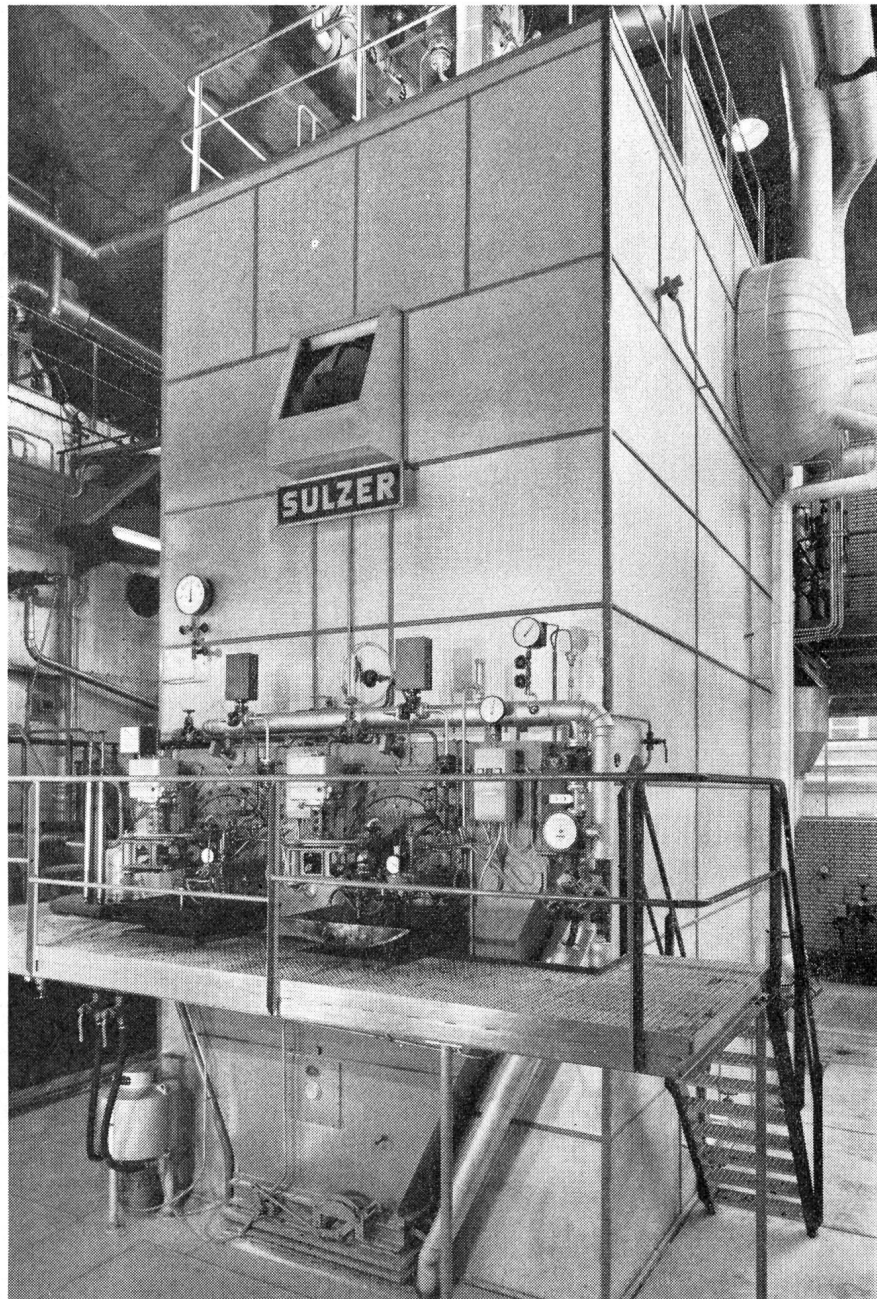

Sulzer-Hochleistungs-Strahlungskessel mit Überdruckfeuerung und Bedienungspodest für 2 Sulzer-Ölbrenner von je 800 kg Öl/h in einer Kartonfabrik. Kesseldaten: 16 bis 20 t/h, 41 atü, 425 °C.

Einrohrdampferzeuger	für höchste Dampfmen- gen, Drücke und Temperaturen.
Strahlungskessel	Typ C und CV, bis 16 bzw. 10 t/h, bis 25 atü Typ N, bis 32 t/h, bis 64 atü, bis 425 °C Typ H, bis 250 t/h, bis 100 atü, bis 540 °C
Dreizugkessel	bis 16 t/h, bis 20 atü
Heißwasser- Röhrenkessel Typ S	bis 10 Millionen kcal/h, bis 25 atü
Elektrokessel	Dampfleistung bis 25 t/h, Betriebsspannung bis 30 kV
Sonderkessel mit Zwangsumlauf	

1438

Eine Leitung – aber viele Übertragungswerte

– hier hilft das Siemens-Tonfrequenz- Multiplexsystem T St 20

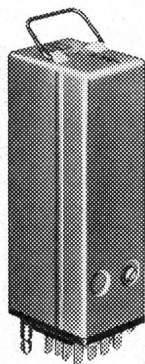

Das Tonfrequenz-Multiplex-Steuersystem T St 20/30 gestattet die gleichzeitige Übertragung bis zu 30 Informationen wie Steuerbefehlen, Befehlsquittierungen oder Betriebszustandsmeldungen sowie Analogwerten über eine Leitung. Sender und Empfänger können an beliebigen Orten in die Verbindungsleitung eingeschleift werden; die Speisung der Sender kann über die Leitung erfolgen.

Durch seinen bausteinartigen Aufbau, die kleinen Abmessungen der Bausteine und vor allem durch den geringen Aufwand an Übertragungstrecken ist das System für den Einsatz im gesamten Gebiet der Fernwirktechnik geeignet.

Sämtliche Geräte sind steckbar und entsprechen den Vorschriften der PTT, so dass auch deren Einsatz über gemietete PTT-Leitungen möglich ist.

Wir beraten Sie gerne.

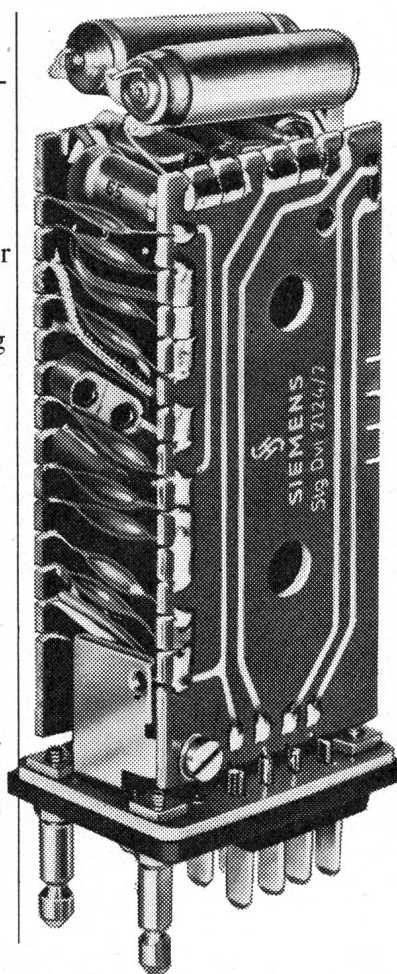

Siemens Elektrizitäts-
erzeugnisse AG
8021 Zürich
Löwenstrasse 35
Telefon 051 25 36 00

1020 Renens
42, rue du Bugnon
Téléphone 021 34 96 31

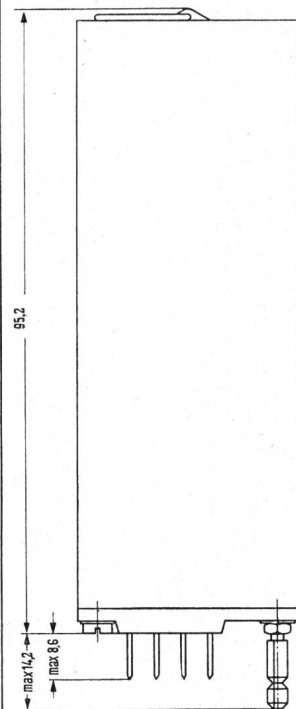

Empfänger T St 20

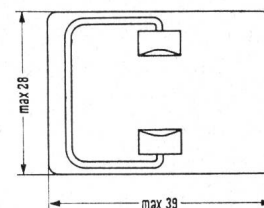

Haben Sie ein industrielles Regelproblem?

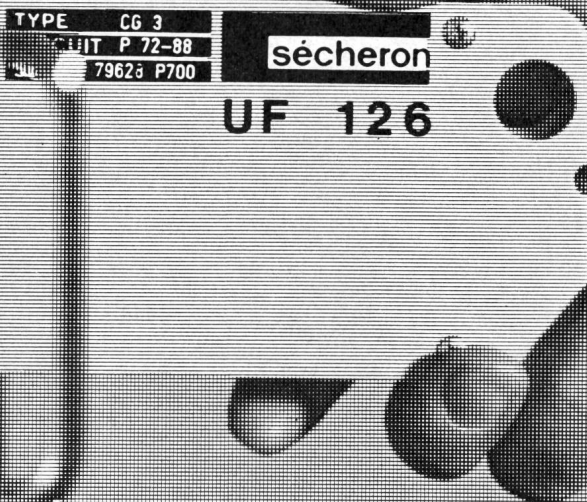

Für die Regelung von Drehzahl,
Spannung, Strom, Leistung usw.
bringen analoge oder digitale
Sécheron-Regeleinheiten
die Lösung

S.A. des Ateliers de Sécheron, Genève

Bei Abzweigungen: Buser-Dosen

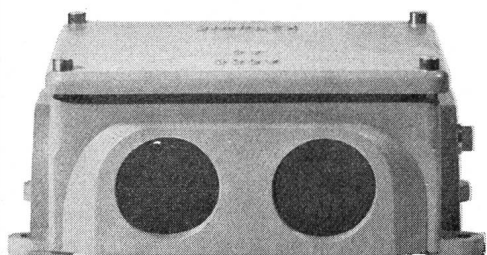
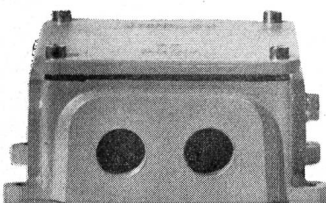
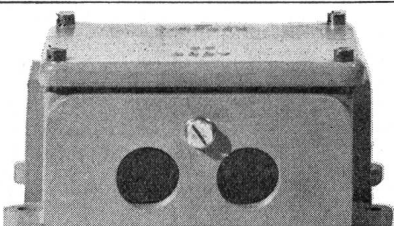
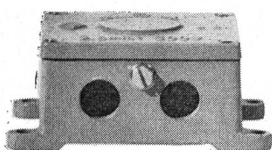
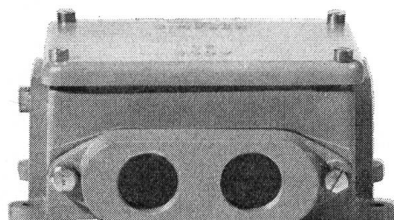
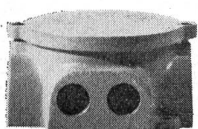
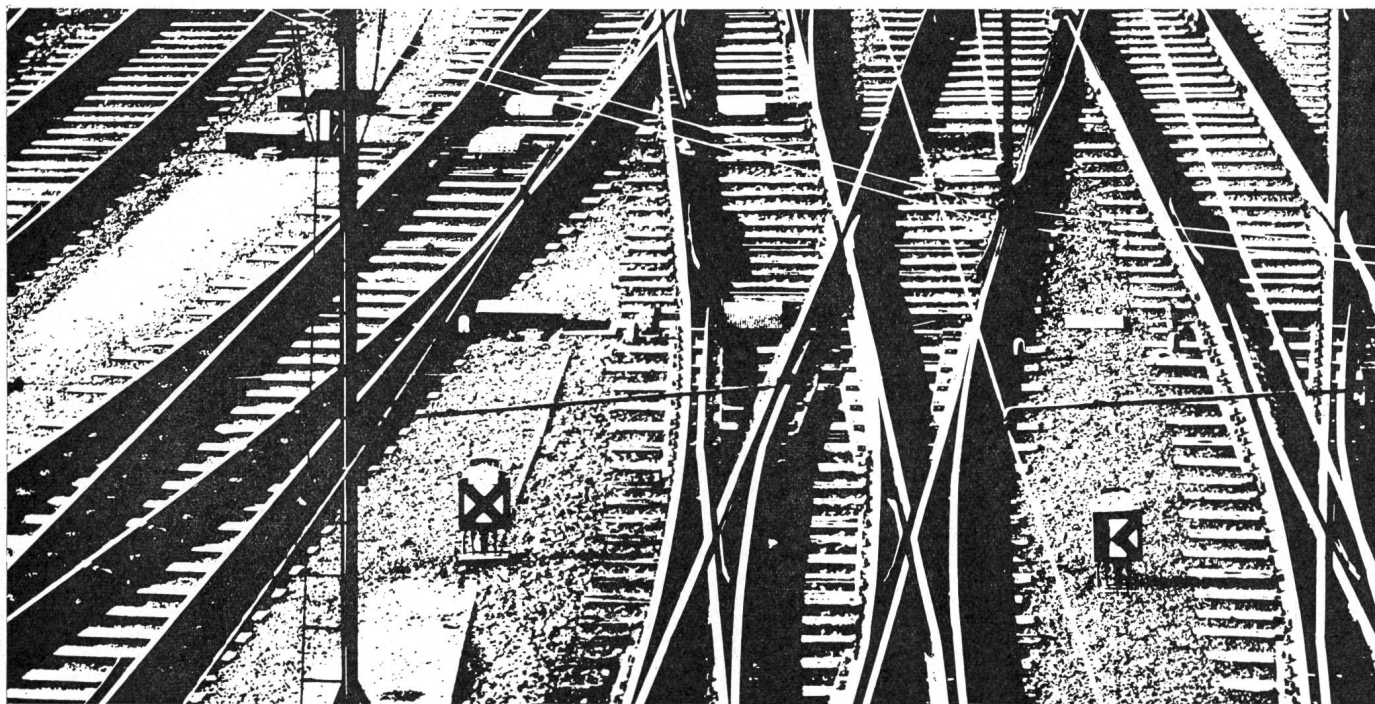

Simplex-Dosen
aus Guss

5 verschiedene Grössen. 7 verschiedene Ausführungen. Mit einsetzbarem Abzweigring 4x1,5 mm², bzw. Klemmeneinsätzen von 1,5 bis 50 mm². Grau gespritzt oder feuerverzinkt. Erhältlich beim Elektrogrossisten.



Tschudin & Heid AG.

4153 Reinach

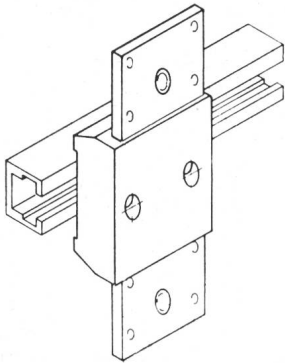
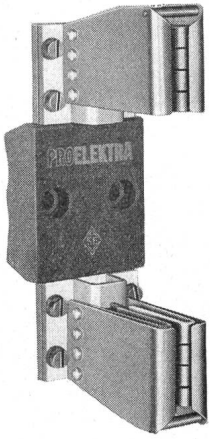

Un système s'implante!

Plus de 100 Services électriques suisses, marchant avec le progrès, ont adopté le système standard HPC-PRO ELEKTRA. Vous aussi, orientez-vous des avantages d'une installation PRO ELEKTRA, avantages qui paient toute investition.

construite d'après le principe d'interchangeabilité, donc avec un minimum de pièces.

Le même socle permet de monter des pièces de contact de diverses grandeurs.

Aucune barre omnibus à courber, d'où temps de montage le plus court.

Possibilité de monter les HPC directement sur les barres omnibus.

Pièces de contact spécialement prévues, aussi pour des installations à 1000 V.

Aucun démontage de barres omnibus ou de raccords lors du remplacement de tête de contact.

Plus courtes interruptions de courant.

Stockage minimum.

100 % inoxydable, approuvé par l'ASE, breveté.

Fabrication - montage - service

PROELEKTRA

Fabrique d'appareils
pour les services industriels
9500 Wil, St. Gallerstrasse 71
Téléphone (073) 6 36 31

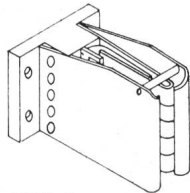

1000 A

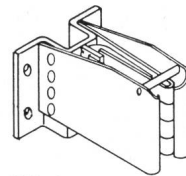
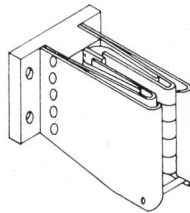

600 A

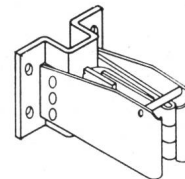
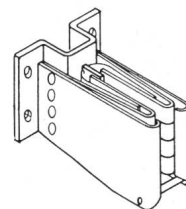

400 A

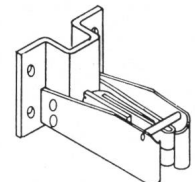
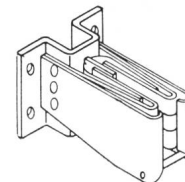

250 A

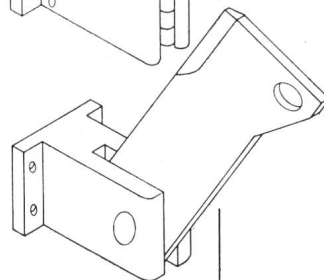
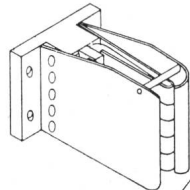
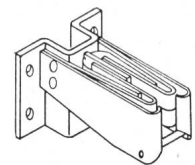

Sectionneurs 1000 A

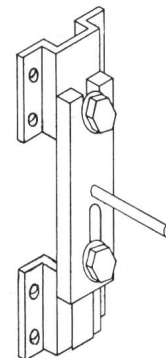

Neutres 250-600 A

Sicherheit vor allem!



Kern Aarau liefert vollständige Präzisions-Meßausrüstungen zur Absteckung, Kontrolle und Überwachung von Bauwerken jeder Art. Besonders bei Deformationsmessungen an Stau-mauern und -dämmen von Wasserkraftanlagen spielen die zuverlässigen und präzisen Kern-Instrumente eine immer wichtigere Rolle.

Eine reichhaltige, illustrierte Broschüre über die verschiedenen Meßmethoden und die dafür geeigneten Kern-Ausrüstungen stellen wir Interessenten gerne zu.



Kern & Co. AG Aarau

Werke für Präzisionsmechanik und Optik

Senden Sie mir bitte Ihre Broschüre
«Präzisions-Meßausrüstungen»

Name _____

Beruf _____

Adresse _____

Bitte Coupon an Kern & Co. AG 5001 Aarau senden



Starter ohne Abnutzung gibt es nicht.

Aber Vorschaltgeräte ohne Starter.

Alle Startersysteme haben bewegliche Teile. Und weil sich alle beweglichen Teile abnutzen, gibt es keine Starter ohne Abnutzung.

Kann man etwas dagegen tun? Ja. Die Starter ganz weglassen.

Und starterlose Vorschaltgeräte bauen.

So wie wir es tun: bei den Leuenberger-Rapidstart-Geräten.

Einmal montiert, kann man sie für immer vergessen. Darum sollte man nie vergessen, sie zu montieren.

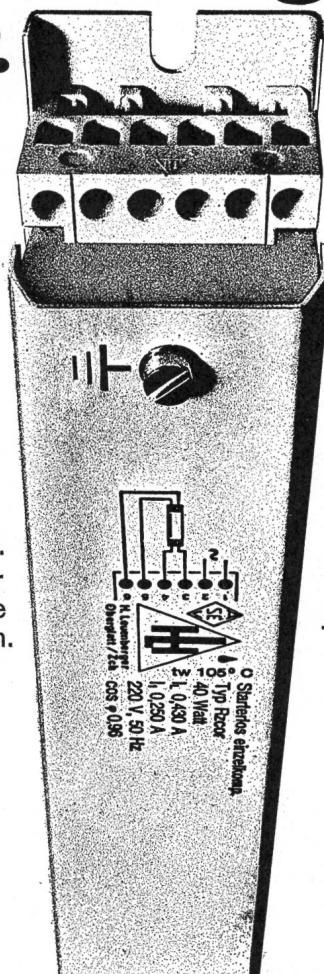

LEUENBERGER RAPIDSTART —
man baut es ein
und darf es vergessen

**Leuen
berger**

H. Leuenberger
Fabrik elektr. Apparate
8154 Oberglatt-Zürich
Tel. 051 94 53 33, Telex 53 352

Der Unterhalt der Electrona-Dural Batterien ist noch einfacher geworden, seit es das Fill-Meter gibt.

Das zylinderförmige Fill-Meter ist Kontroll-, Mess- und Einfüllinstrument in einem. Man schraubt es anstelle der üblichen Verschlusspfropfen auf die Elemente der Electrona-Dural Batterien. Vom Fill-Meter kann man jederzeit, ohne jegliche Manipulation, den Säurestand ablesen. Im Fill-Meter misst man die Säuredichte, ohne mit der Säure in Berührung zu kommen. Und durch das Fill-Meter füllt man destilliertes Wasser nach, indem man gleichzeitig das Niveau überwacht.

Das Fill-Meter spart wertvolle Arbeitszeit. Es gibt kein Ab- und wieder Aufschrauben (und Verlieren) von Pfropfen, kein mühsames Kontrollieren des Niveaus, kein Überlaufen und keine Säurespritzer mehr. Die Batterie bleibt immer sauber.

Nähere Auskunft durch

Electrona S.A., Accumulatorenfabrik,
2017 Boudry, Tel. 038 64246

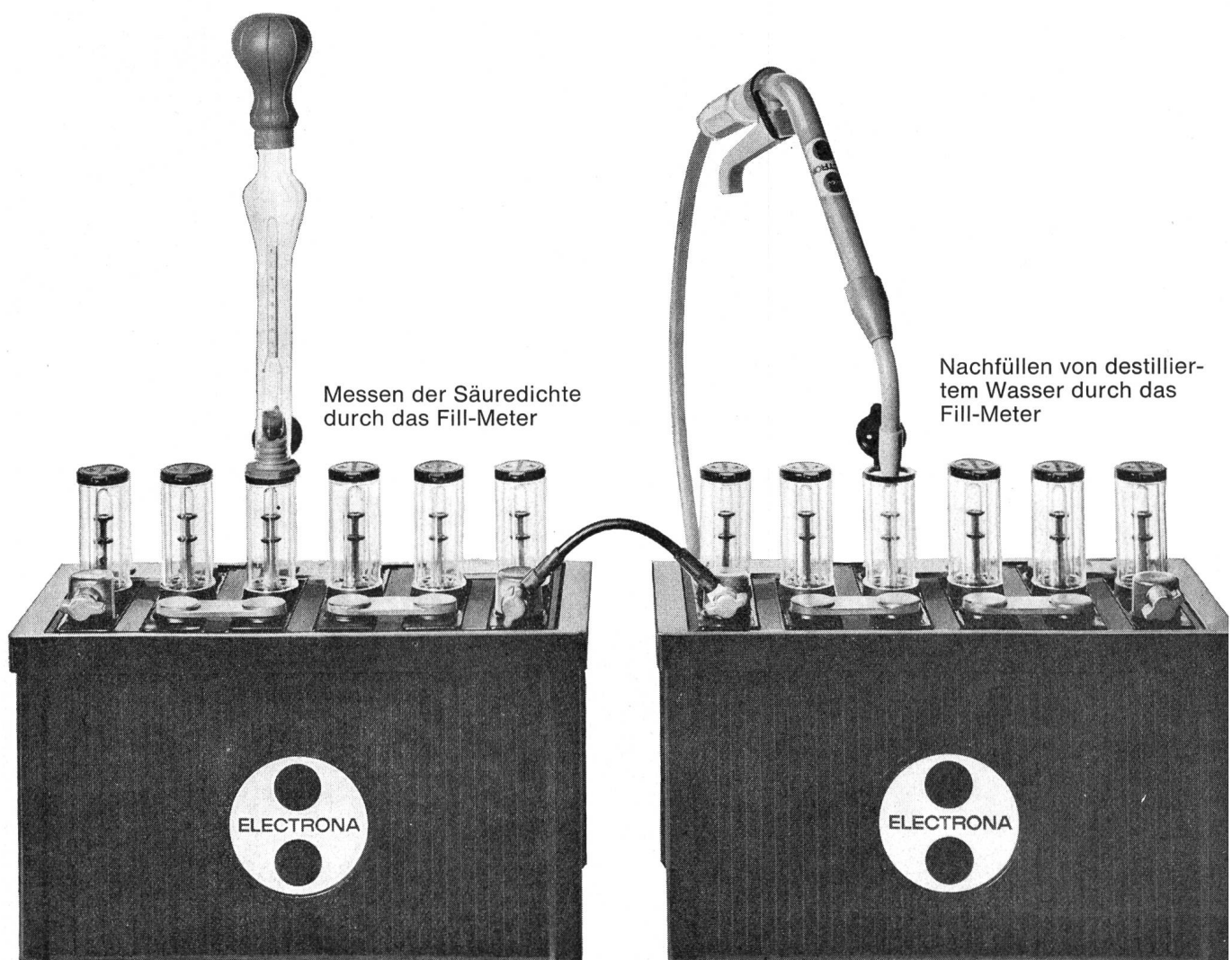

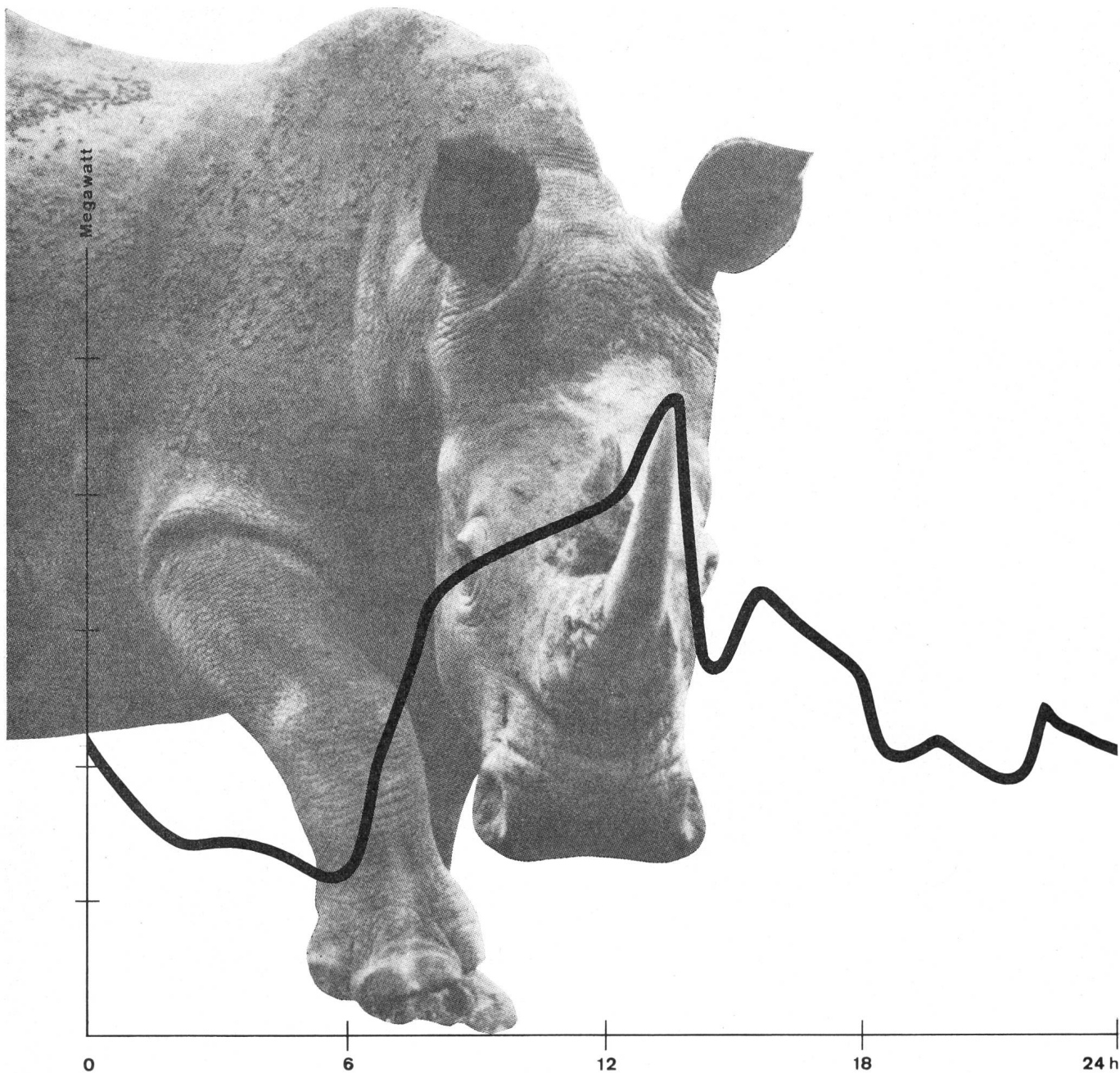

Spitzen können gefährlich sein...

auch Belastungsspitzen in der Elektrizitätsversorgung. Lassen Sie Ihre Spitzen nicht gefährlich werden, beugen Sie vor durch Einführung der wirtschaftlichen ZELLWEGER-Rundsteuerung. Sie brechen damit nicht nur Lastspitzen, sondern Sie schaffen auch für Sie und Ihre Abnehmer interessante Möglichkeiten für den Absatz von Bandenergie zu Schwachlastzeiten. Das ZELLWEGER-Rundsteuer-System eignet sich gleich gut für kleinste und grösste Netze. Lassen Sie sich unverbindlich beraten.

Zellweger
USTER

Zellweger AG, Apparate- und Maschinenfabriken Uster, CH-8610 Uster/Schweiz

Augmentez la
production de
vos tours
automatiques

BECHLER

Chargeur automatique MULTIBAR

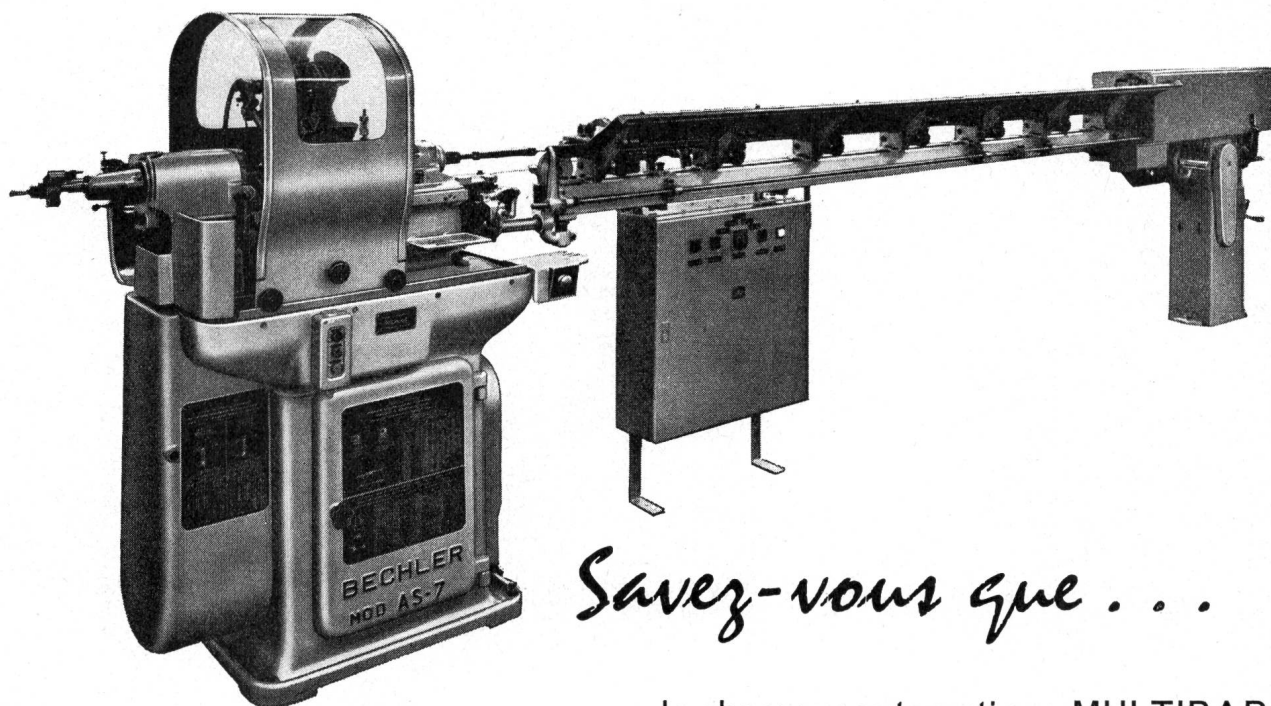

Savez-vous que . . .

le chargeur automatique MULTIBAR,
pour tours à décolleter BECHLER,
offre de nombreux avantages, en parti culier

Fabrique de tours automatiques

André Bechler SA

2740 Moutier (Suisse)

Tél. (032) 93 32 22 Télex 34 243

Télégramme: Automate - Moutierberne

- Fonctionnement silencieux.
- **Aucune préparation préliminaire des barres!**
- Chargement manuel du magasin — très facile même pour les barres de petit diamètre — s'accomplit pendant le fonctionnement de la machine à n'importe quel instant.
- Grande capacité du magasin; par exemple: 20 barres de 8 mm, ou 40 barres de 4 mm, ou 80 barres de 2 mm.
- **L'extraction de la chute de barre et le ravitaillement par la nouvelle barre s'effectuent en quelques secondes!**
- L'outil à tronçonner n'est soumis à aucun choc pendant la mise en position de la nouvelle barre.
- **La première pièce est toujours bonne!**
- Les outils à centrer ou à percer des appareils auxiliaires pénètrent toujours dans une face usinée et bien dressée de la barre.
- Marche continue de la machine.



Hat es
bei Ihnen
eingeschlagen?

TUS
weiss sofort Antwort

Ihrem Betrieb ist nichts passiert. Der Strom ist nicht ausgefallen; die Pumpen laufen noch. Nirgends züngeln kleine Flammen. Auch im Kühlhaus ist's noch kühl.

Kleine Ursachen haben nicht grosse Wirkung, wenn wichtige Objekte oder kritische Vorgänge mit dem tonfrequenten Übertragungssystem der Autophon überwacht werden.

Es kann Informationen übermitteln. Wohin Sie wollen: zur Feuerwehr, zur Polizei, in Ihre Wohnung.

Es tut dies über bestehende Telefonleitungen, ohne den Sprechverkehr zu beeinträchtigen; sekundenschnell und völlig automatisch.

Umgekehrt lassen sich mit dem TUS auch Fernsteuerbefehle übertragen, das «Ausgeführt» wird Sekunden später angezeigt.

Orientieren Sie sich über das tonfrequente Übertragungssystem bei Ihrer nächsten Autophon-Niederlassung.

autophon

Zürich, Lessingstrasse 1-3	051 / 27 44 55
St. Gallen, Teufenerstrasse 11	071 / 23 35 33
Basel, Peter-Merian-Strasse 54	061 / 34 85 85
Bern, Belpstrasse 14	031 / 25 44 44

TELEPHONIE SA	
Lausanne, 50, av. de la Gare	021 / 23 86 86
Genève, 25, route des Acacias	022 / 42 43 50
Sion, 54, route de Lausanne	027 / 25 75 57

C I B A

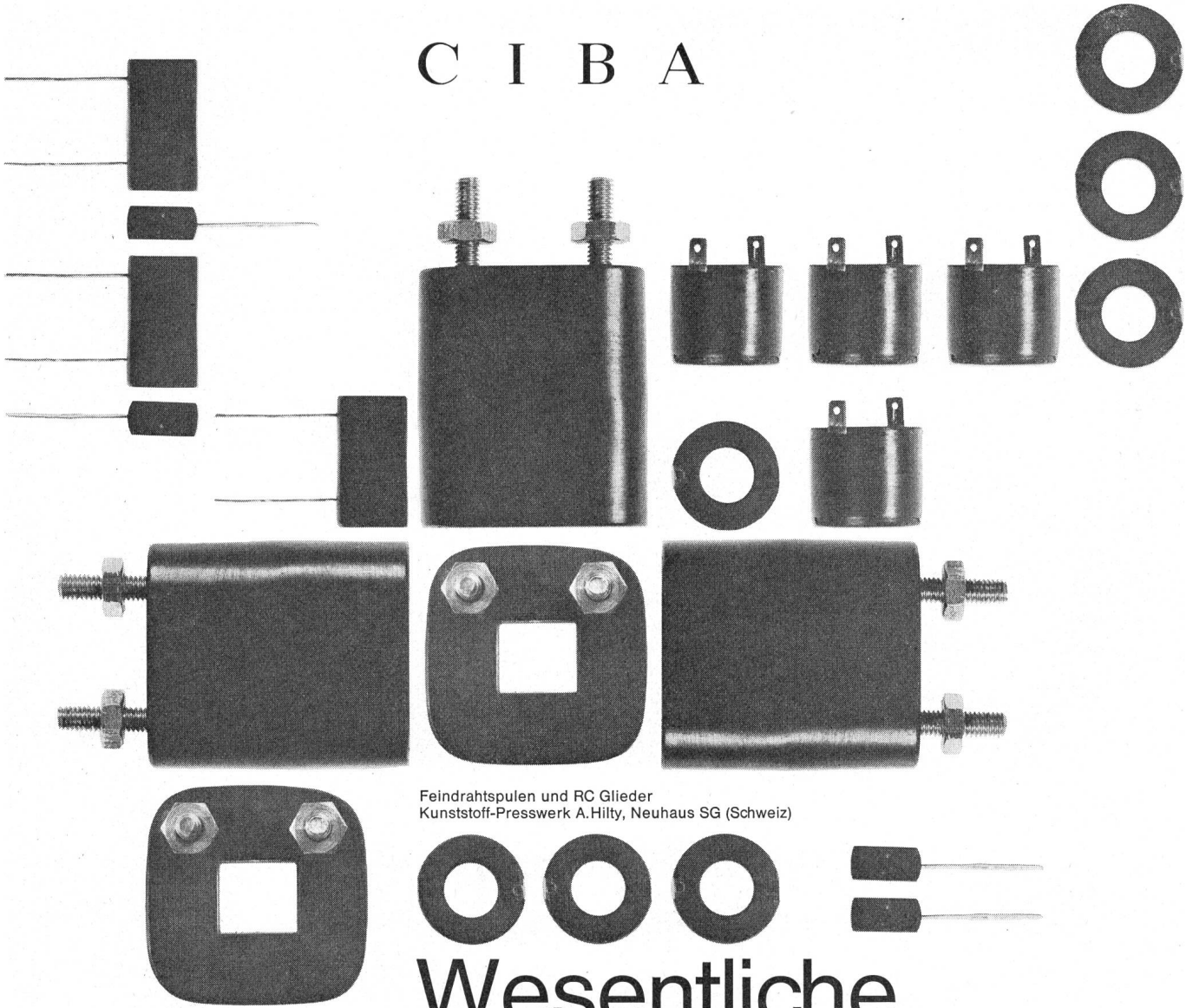

Feindrahtspulen und RC Glieder
Kunststoff-Presswerk A.Hilty, Neuhaus SG (Schweiz)

Wesentliche Merkmale der ®ARALDIT-Pressmassen:

Das Sortiment der ARALDIT-Pressmassen enthält nun auch Produkte, die sich bei Drücken von 2-20 kg/cm² im Transfer-Verfahren verarbeiten lassen. Dank ihrem ausgezeichneten Fließvermögen können sehr kleine, druckempfindliche elektronische Elemente selbst in Werkzeugen mit gegen 200 Kavitäten dünnwandig ummantelt werden. Ebensovgt eignen sich diese Pressmassen zum Einbetten grösserer Teile wie Feindrahtspulen in verschiedensten Ausführungen.

Die Pressmassen der CIBA:

- ®ARALDIT (Epoxydharz) mit verschiedenen Zusatzstoffen
- ®CIBANOID (Harnstoff-Formaldehydharz) mit Cellulose- und Holzmehl-Zusatz
- ®MELOPAS (Melamin-Formaldehydharz), auch phenol- oder anilinmodifiziert, mit verschiedenen Zusatzstoffen

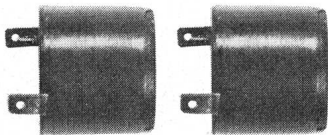

MIG

DISJONCTEUR A
FAIBLE VOLUME
A HUILE POUR
INTERIEUR

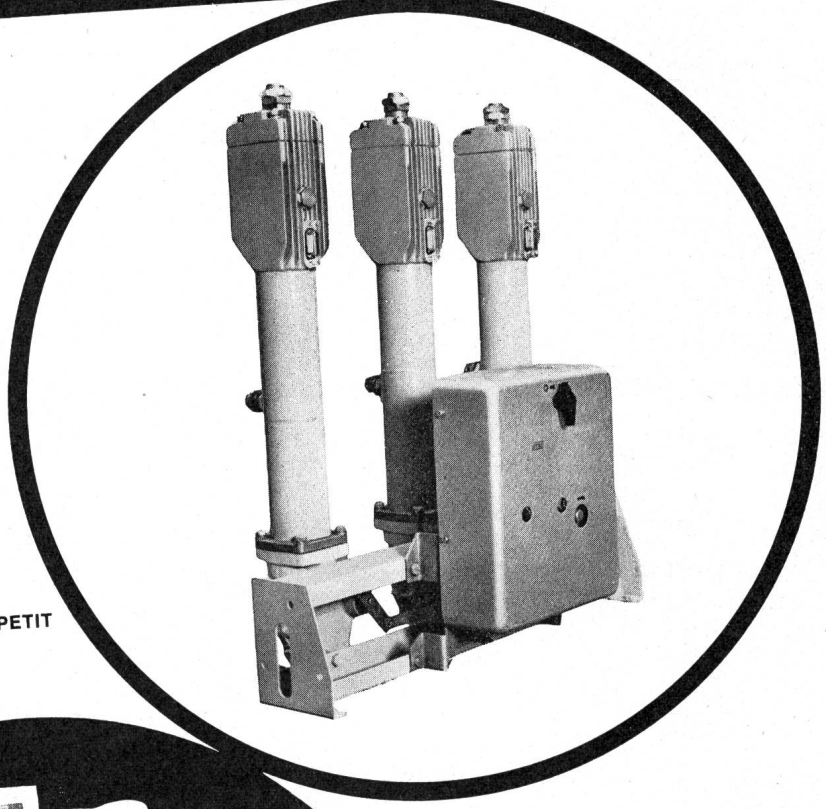

EXTINTION TRES RAPIDE DE L'ARC C'EST A DIRE
USURE DES CONTACTS PRATIQUEMENT NULLE
LE DISJONCTEUR A GRANDE PUISSANCE LE PLUS PETIT
ET LE PLUS LEGER
EXISTANT SUR LE MARCHÉ EUROPEEN

LIVRABLE DE STOCK
A UN PRIX IMBATTABLE

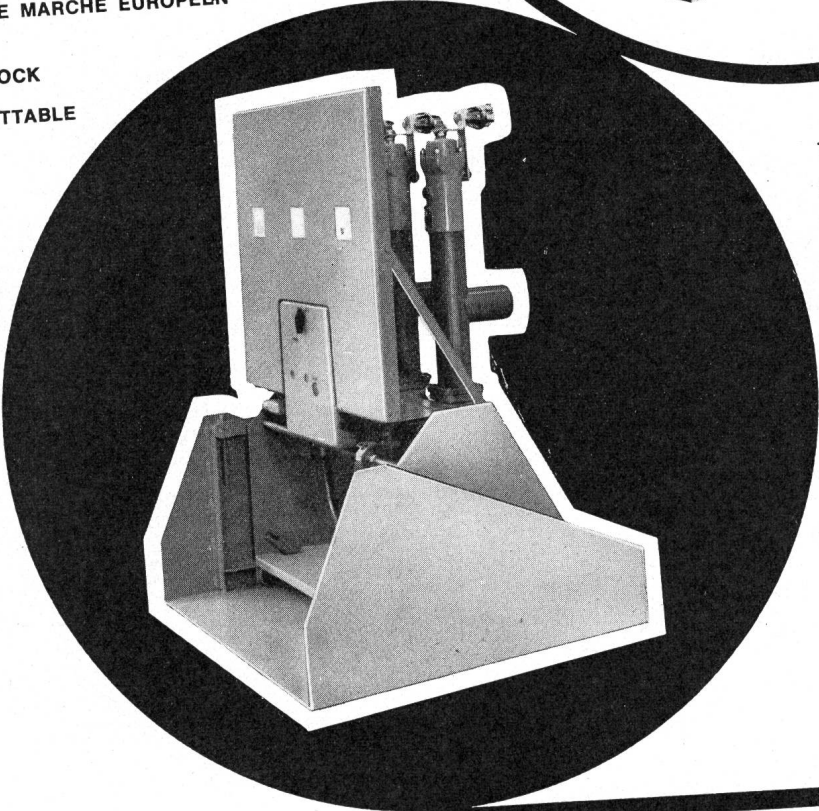

TENSIONS NOMINALES: 12 - 17,5 - 24 - 36 kV
COURANTS NOMINAUX: 630 - 800 - 1250 A
PUISSANCE MAXIMALE DE DECLENCHEMENT:
500 MVA a 10 kV ● 750 MVA 15-20-30 kV
REENCLENCHEMENT RAPIDE:
0 - 0,3 sec - CO - 3 m - CO

EXECUTION FIXE OU DEBROCHABLE SUR
CHARRIOT AVEC COMMANDE PAR RESSORT
BANDEE A LA MAIN OU A MOTEUR

FILIALE
BAUHOF
GUBELSTR. 28
8050 ZURICH
tel. 051 46 49 66



MAGRINI

FABBRICHE RIUNITE MAGRINI - SCARPA E MAGNANO M.S.M.

BERGAMO - Via Luigi Magrini, 7 - Tel. 235.444 - Telex: 30.135 MAGRINI



Zürich

Basel

Bern

Genf

Lausanne

Lugano

Elektro-Material AG

**Installationsmaterial
und elektrische
Apparate en gros**

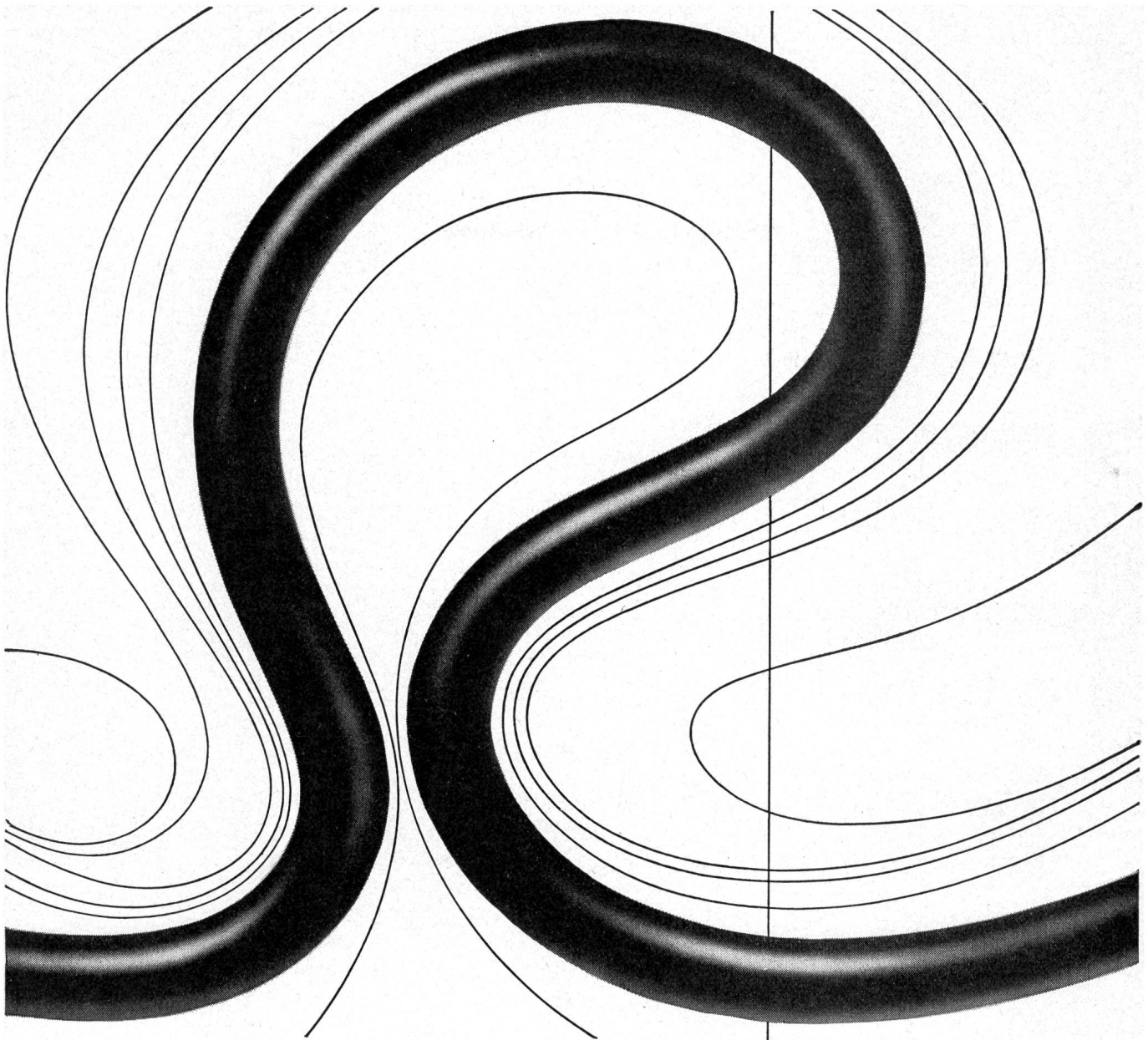

Butanox-Kabel flexibel und wetter- beständig

bewahren ihre sehr gute Flexibilität und ausgezeichneten Biege-Eigenschaften **auch in der Kälte bis -40°C**. Lange Lebensdauer und grösste Sicherheit bleiben selbst bei strapaziösem Einsatz gewährleistet.

Das ideale Kabel für mobile Zuleitungen im Freien, auf Bauplätzen, in der Werkstatt, im Haushalt, im Apparat- und Maschinenbau.

BUTANOX-Gdv und Gd
nach SEV-Vorschriften

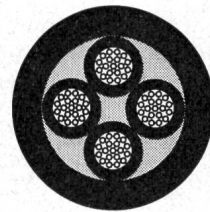

BUTANOX-Spezialkabel

Vieladrige Speise- und Signalkabel mit oder ohne abgeschirmten Einzeldrern. Schweisskabel. Sonderanfertigungen.

Aktiengesellschaft



R.+E. HUBER

PFÄFFIKON ZH

Schweiz. Kabel-, Draht- und Gummi-Werke
Telephon (051) 97 53 01 Gegründet 1882

Laufen

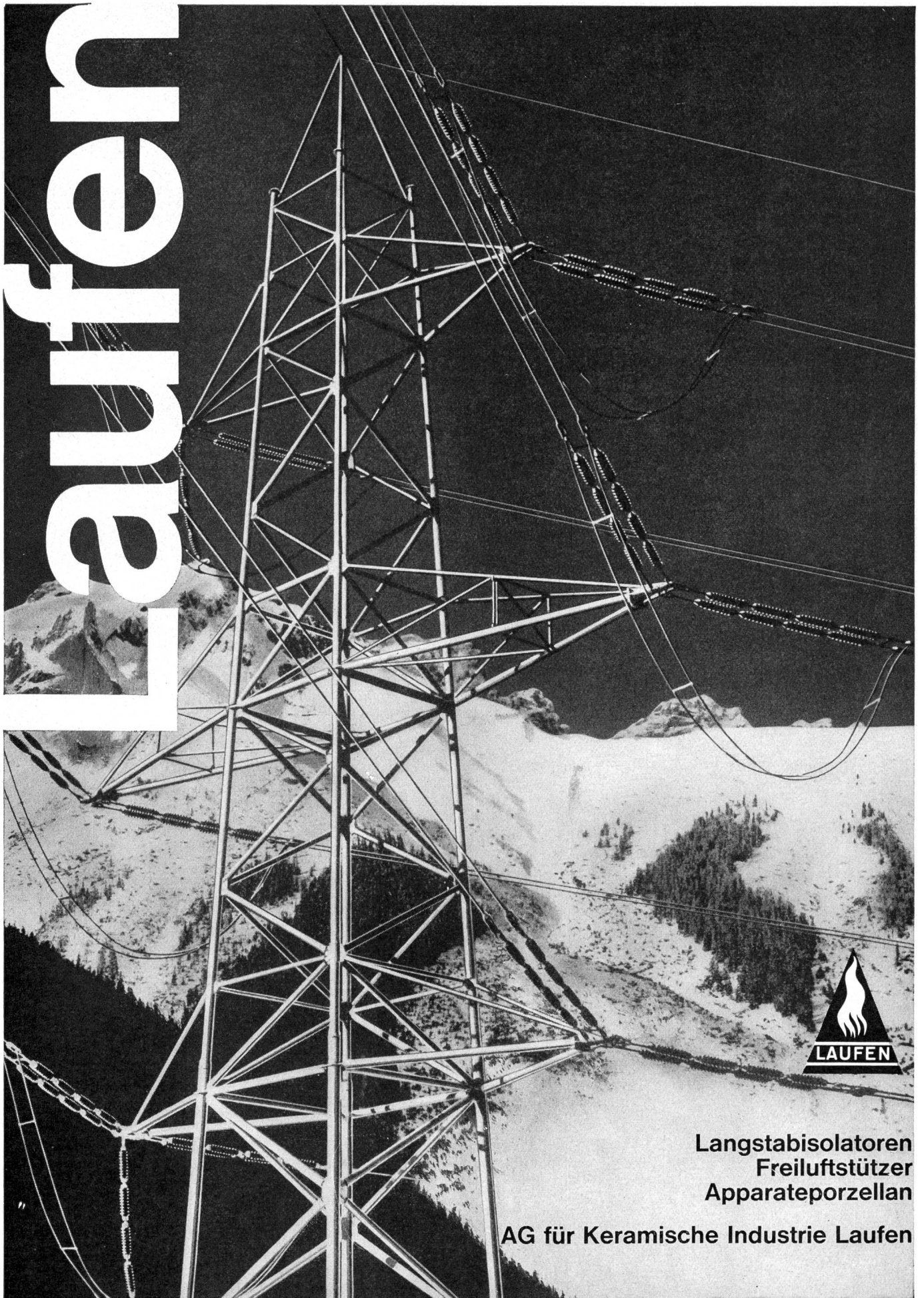

Langstabilisatoren
Freiluftstützer
Apparateporzellan

AG für Keramische Industrie Laufen

Wasseralarm- anlagen

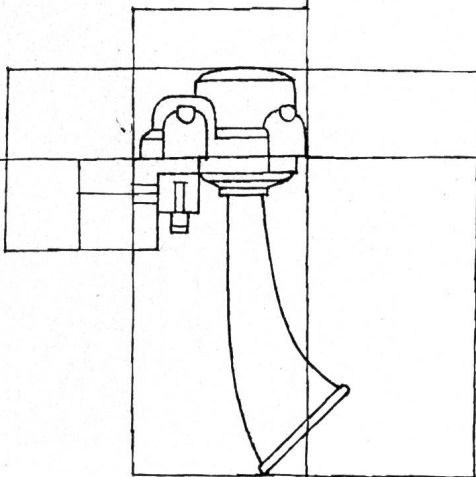

manuelle
und automatische Auslösung
des Alarms



Chr. Gfeller AG
Bern-Bümpliz und Flamatt

CHARMILLES

ATELIERS DES CHARMILLES S.A., GENÈVE



TURBINES HYDRAULIQUES

TURBINES - POMPES - RÉGULATEURS ÉLECTRONIQUES
VANNES de TOUS TYPES

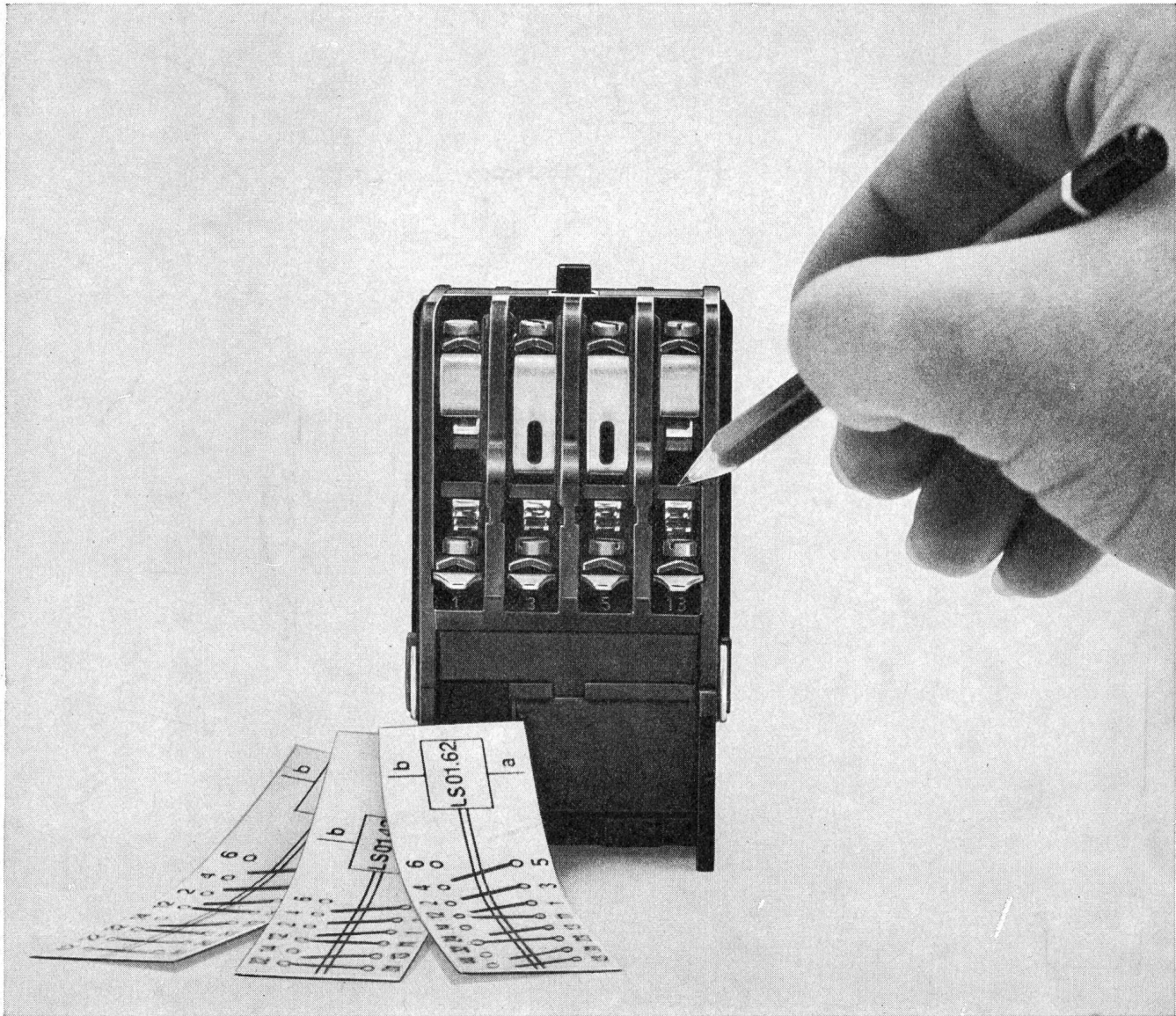

ZWA 3087

Alle Achtung: das neue LS 01 – Alle acht Kontaktbahnen sind untereinander voll isoliert!

AEG

Damit das LS 01 auch unterschiedliche Spannungen und Stromarten schalten kann, haben wir alle seine Kontaktbahnen für 500 V Reihenspannung gegeneinander voll isoliert.

Wir haben ihm die kleinstmögliche Grundfläche 54 x 65 mm verliehen (damit die Steuerung nicht zu groß wird) und ein Drehstrom-Motorschaltvermögen bis 3 kW/500 V (damit es universell eingesetzt werden kann). Doch damit nicht genug. Das LS 01 ist aus starkwandigen, robusten Formteilen zusammengesetzt

und hat eine in Gießharz eingebettete Panzerspule (damit die feinen Drähte absolut sicher geschützt liegen).

Und da das LS 01 zur gleichen Familie gehört wie die Steuer- und Motorschütze LS 6/LS 11, ist TKS-Qualität auch bei ihm selbstverständlich.

Schreiben oder telefonieren Sie uns.

Generalvertretung
Elektron AG 8027 Zürich Postfach
Telefon 051 25 59 10

ALLGEMEINE
ELEKTRICITÄTS-GESELLSCHAFT
AEG-TELEFUNKEN

ELEKTRON AG

Unimax Switch

Werkvertretung:

ERNST M. EGLI INGENIEURBUREAU AG

8032 Zürich · Witikonstrasse 52 · Tel. 53 38 11

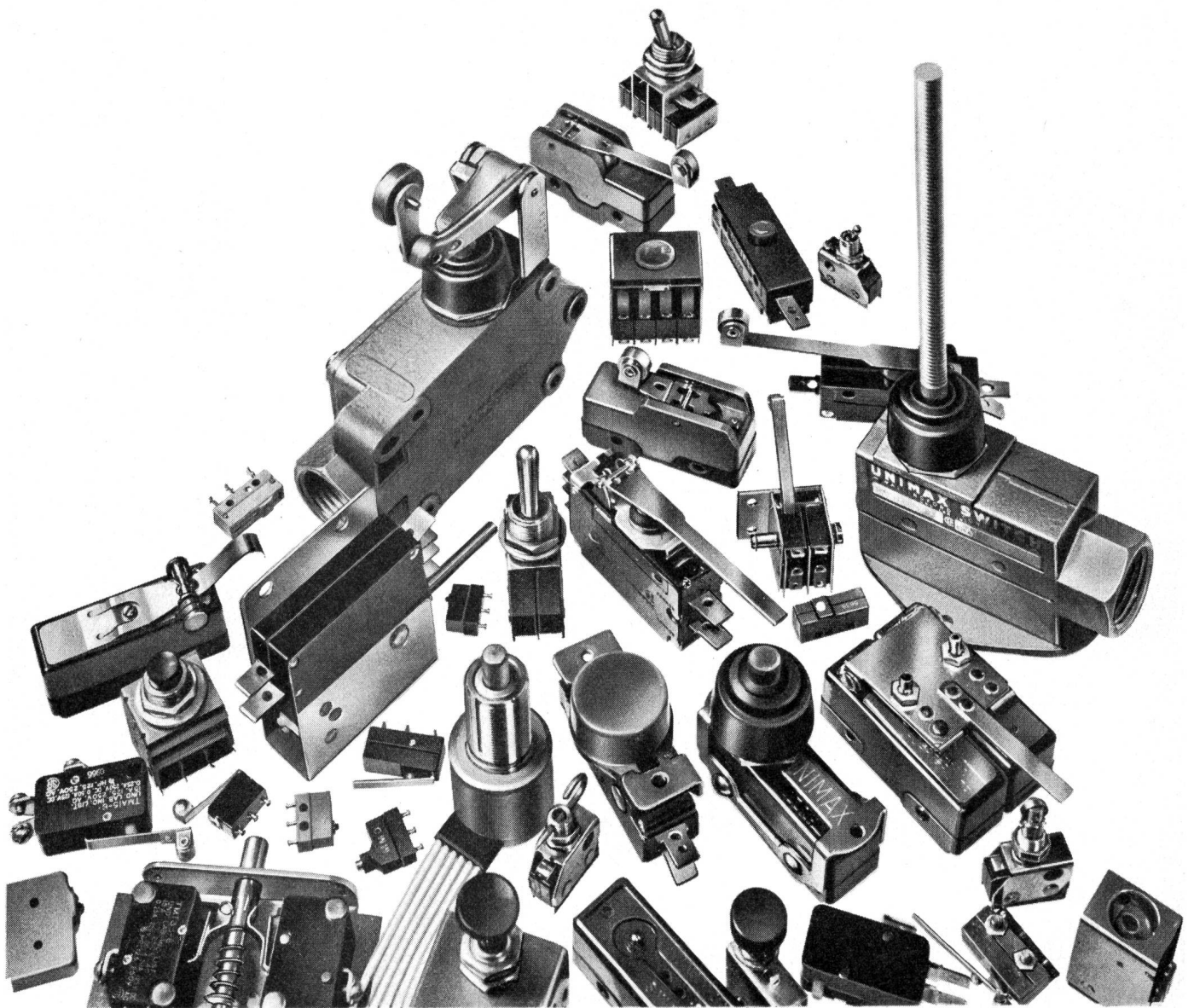

ESCHER WYSS

Alle Turbomaschinen

für hydraulische Kraftwerke:

Freistrahlm-, Francis-, Kaplan- und Rohrturbinen

Speicherpumpen und Pumpenturbinen

Kugelschieber, Drosselklappen,
Grundablassschützen

Druck- und Verteilleitungen

für thermische Kraftwerke:

vollständige Dampfturbogruppen

Kondensations- und Vorwärmungsanlagen

Gasturbinen

Turbokompressoren und Turbogebläse

ESCHER WYSS Zürich Ravensburg Schio

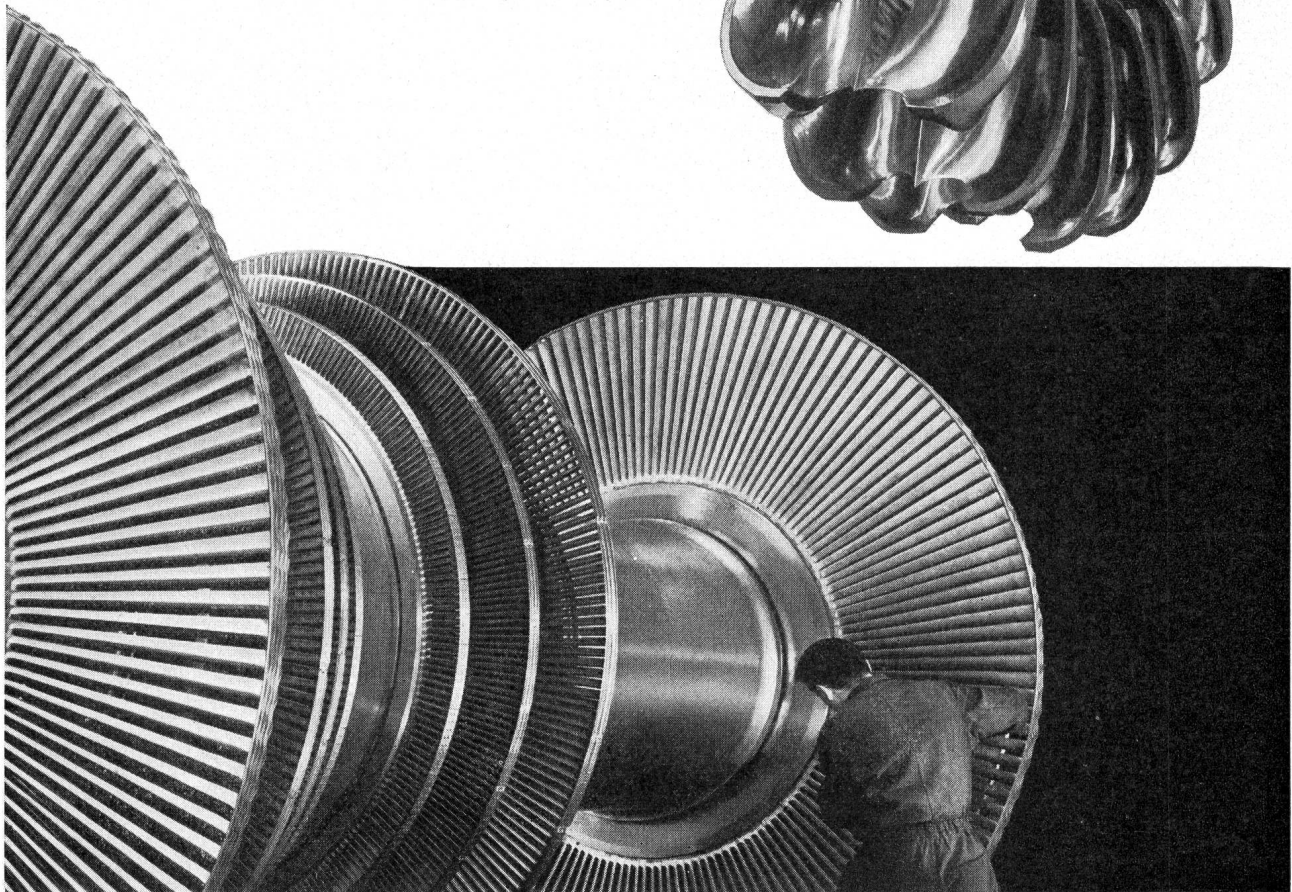
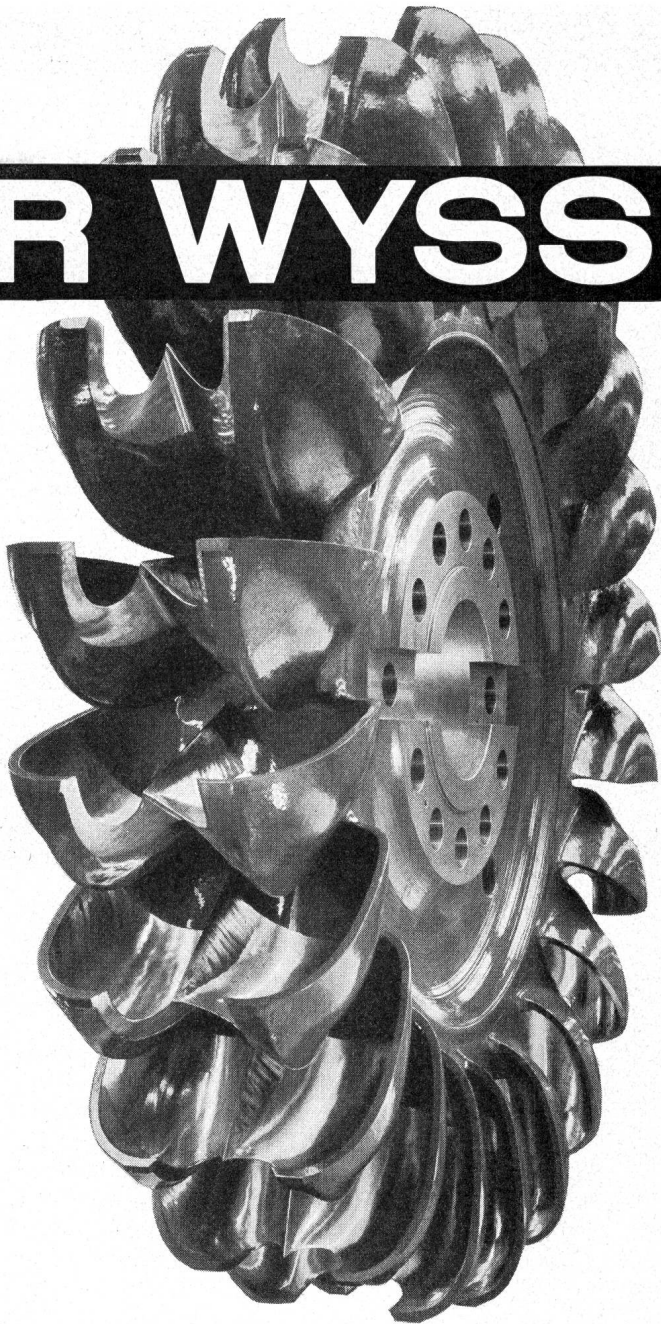

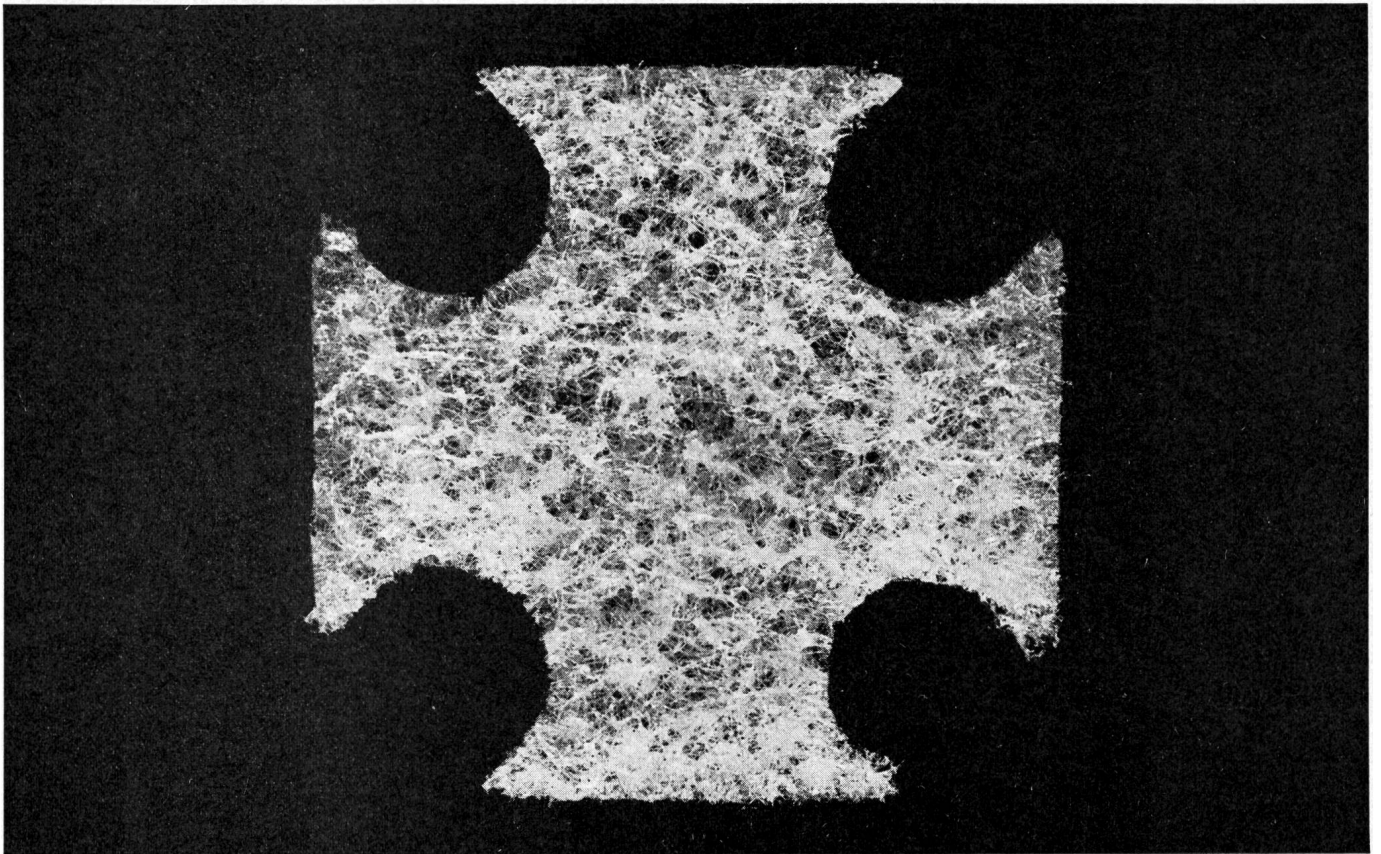

Neu

Scotchcast[®]

Drucksplicing

Dank den neuen Distanzsternen schnellere und einfachere Montage. Mit dem Scotchcast Drucksplicingverfahren können Sie mit dem gleichen Material Kabel von

16 mm Ø bis 240 mm Ø mühelos verspleissen. Sie brauchen kein grosses Lager. Machen auch Sie einen Versuch.

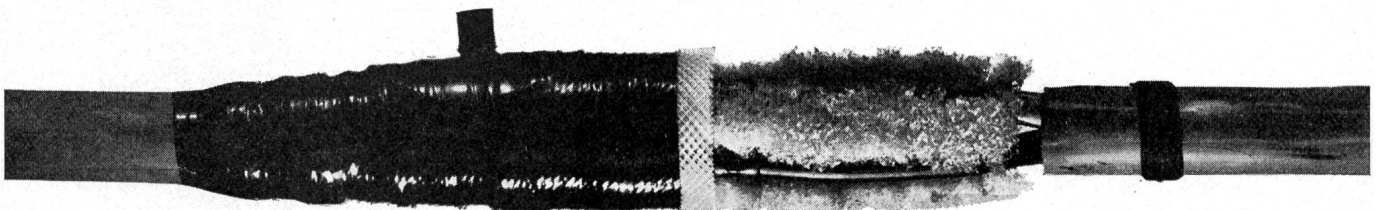

Minnesota Mining Products AG Räfelstr. 25
8021 Zürich
Tel. 051 35 50 50

MOSEER-GLASER

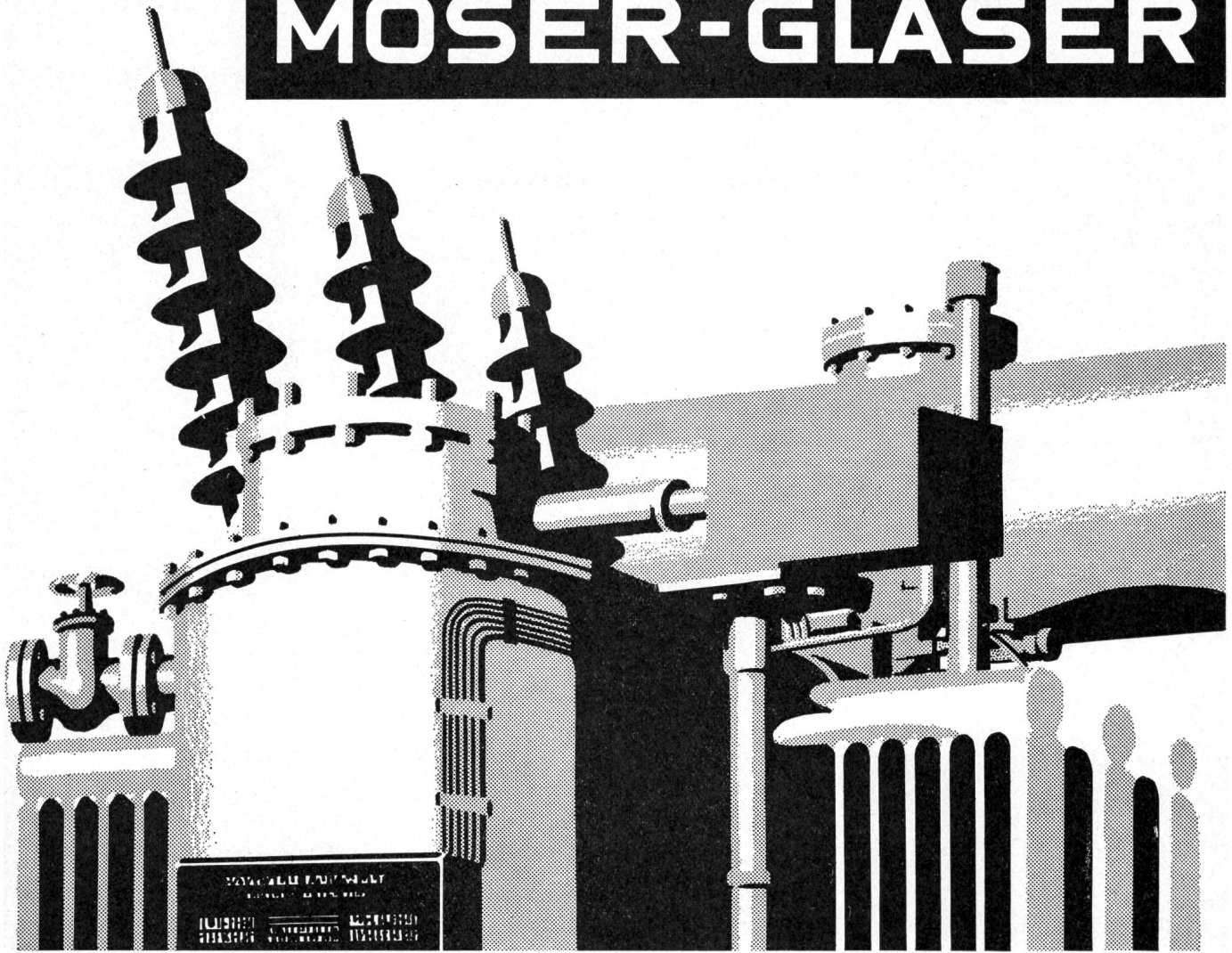

LEISTUNGSTRANSFORMATOREN ohne oder mit Lastschalter und Regelautomatik, bis 16 MVA,
trockenisolierte LEISTUNGSTRANSFORMATOREN bis ca. 600 kVA

HOCHSPANNUNGSPRÜFTRANSFORMATOREN
DROSSELSPULEN für verschiedenste Zwecke,
wie Strombegrenzung, Stromsperrung, Siebung etc.

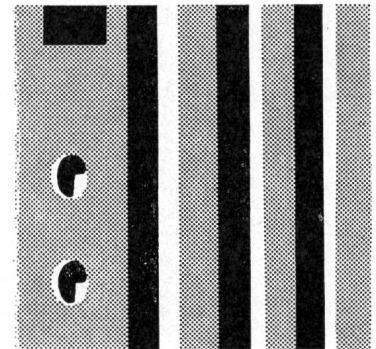
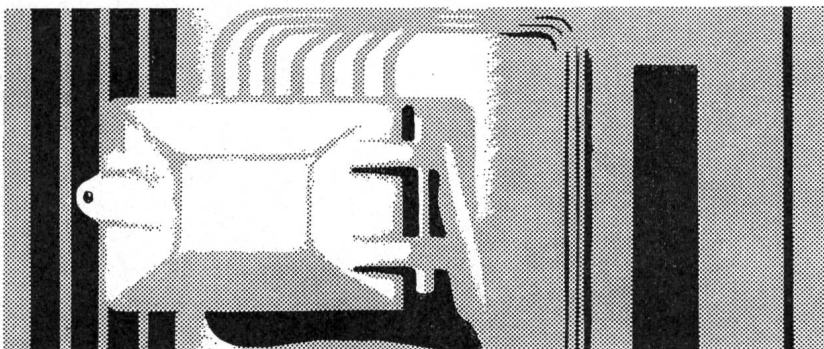

POLYKARBONAT METALLISIERT

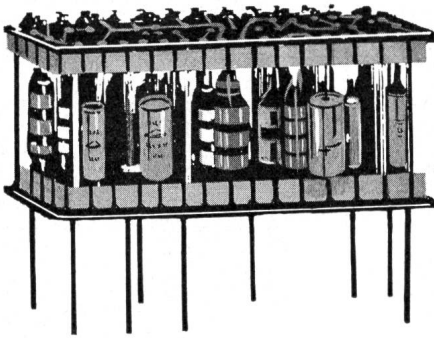

Miniaturausführung

Kapazitätswerte: 33 pF bis 91 nF

Reihe E 12 oder E 24

Toleranzen ± 10 , ± 5 , ± 2 %

Spannung: 63 bis 400 V-

Ausführung: Zylindrisch mit axialen Anschlüssen

\varnothing 4 bis 9 mm, gleichbleibende Länge: 10 mm

POLYSTYREN

Normaltypen

Kapazitätswerte: 10 pF bis $1 \mu\text{F}$

Reihen E 12 bis E 18

Toleranzen ± 10 bis ± 2 %

Spannung: 100 bis 630 V-

Reihe R 5

Induktionsfreie Typen

Kapazitätswerte: 100 pF bis $1 \mu\text{F}$

Reihe E 12 bis Reihe E 96

Toleranzen ± 10 bis ± 1 %

Spannung: 100 V-

POLYESTER METALLISIERT

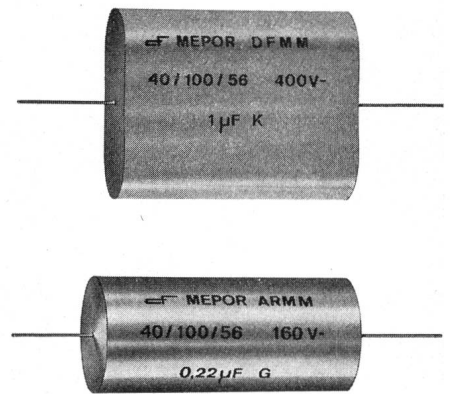

Normalausführung

Kapazitätswerte: 10 nF bis $10 \mu\text{F}$

Reihe E 6 oder E 12

Toleranzen ± 10 , ± 5 , ± 2 %

Spannung: 63 bis 400 V-

Reihe R 5

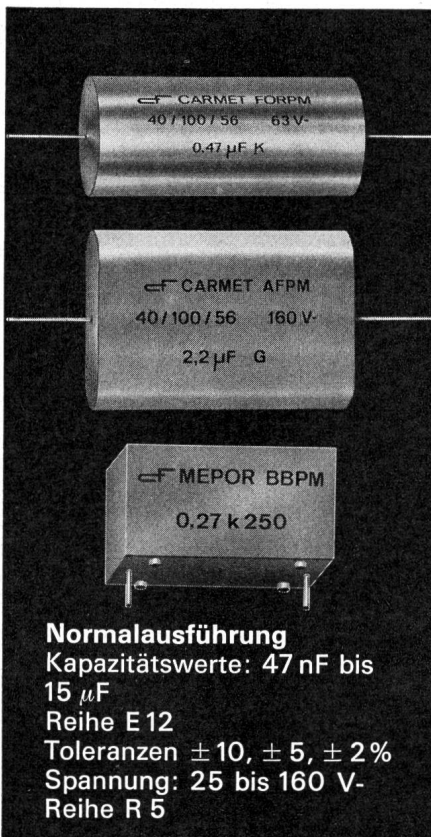

Normalausführung

Kapazitätswerte: 47 nF bis $15 \mu\text{F}$

Reihe E 12

Toleranzen ± 10 , ± 5 , ± 2 %

Spannung: 25 bis 160 V-

Reihe R 5

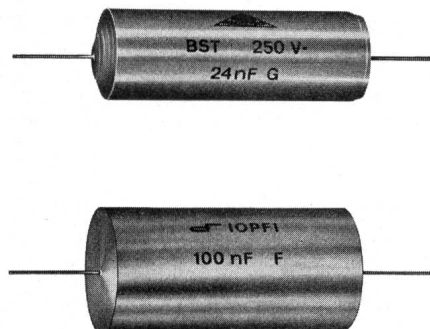

20042



GLIMMER

Kapazitäten: 10 pF bis 100 nF

Reihen E 12 bis E 192

Toleranzen ± 10 bis $\pm 0,2$ %

Spannung: 300 oder 500 V-

CONDENSATEURS FRIBOURG S.A.

7-13, ROUTE DE LA FONDERIE

1700 FRIBOURG/SUISSE

TELEX 36170

\varnothing (037) 22922

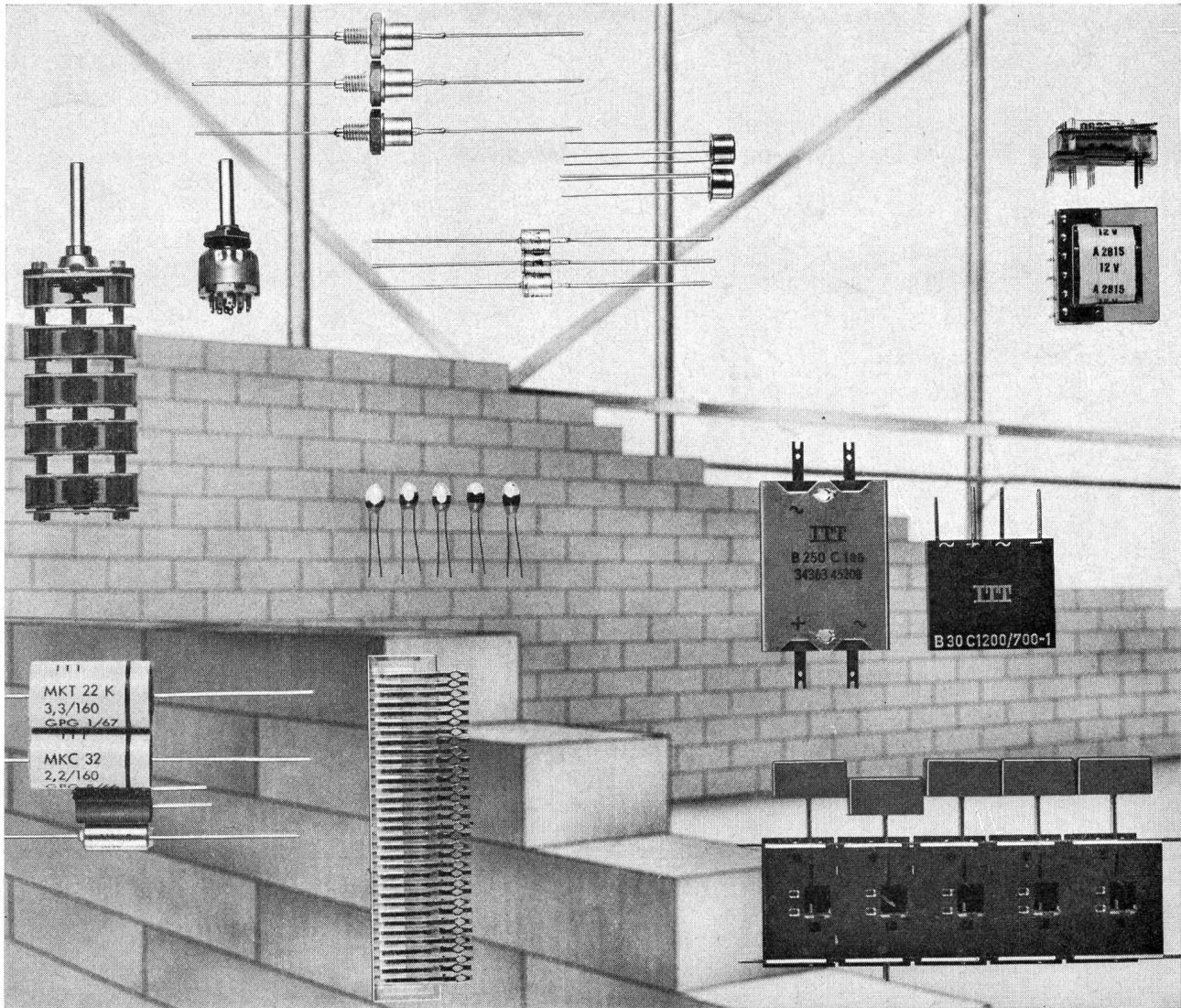

Bausteine der Elektronik — ITT-Qualitätsbauteile

Unser Lieferprogramm umfasst:
 Selen- und Silizium-Gleichrichter
 Transistoren, Dioden und Thyristoren
 Integrierte Schaltungen
 Empfänger- und Spezialröhren
 Kondensatoren und Thermistoren
 Präzisions-Widerstände und -Potentiometer
 Quarze und Quarzfilter
 Dreh- und Tastenschalter
 Kleinmotoren und Querstromlüfter

ISEP — Internationales Standard-Einschubprinzip
 Ablenkssysteme und Zeilentransformatoren
 Lautsprecher
 Relais und Schutzrohrkontakte...
 Ausführliche technische Unterlagen stellen wir
 Ihnen auf Wunsch gerne zur Verfügung.

ITT-Standard AG
 8036 Zürich, Zweierstrasse 35, Postfach
 Telefon 051 25 45 10

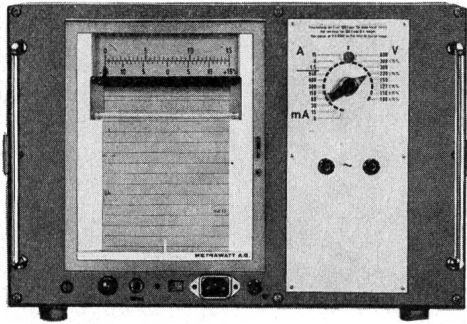

Elektronische Messgeräte

für Fernmelde-, Fernmess- und Fernwirktechnik
Spannungs-Stabilisatoren
Messumformer

Linienchreiber

mit 80, 110, 140 oder 270 mm Papierbreite
max. 6 Kurven bzw. 40 Zeitmarkenkanäle nebeneinander
Mehrbereich-Strom-, Spannungs- und Leistungs-Schreiber mit Zangenstromwandlern und Grenzwertfühlern
Kompensationschreiber **Servogor** 0—2 mV...20 V
Vielfach-Punktschreiber **Multiscript**
Punktschreiber und Zeitmarkierer 96×96 mm

Betriebs- und Laborgeräte

Erdungsmesser } mit Kurbelinduktor oder Batteriebetrieb
Isolationsmesser }
Vielfachmessgeräte Unigor, Metravo, Marek usw.
Zangen-Strom- und Spannungsmesser, Ohmmeter
Fühler-Temperatur-Messgeräte, Luxmeter
Kabel-Mess- und Fehler-Ortungs-Geräte

Instrumente mit Grenzwertfühlern

48×96, 96×192 oder 96×96 mm mit Drehspul- oder Dreheisen-Messwerk
Elektronische Regler für Thermoelemente und Widerstands-fühler

AG für Messapparate Bern

Weissensteinstrasse 33 Tel. (031) 45 38 66

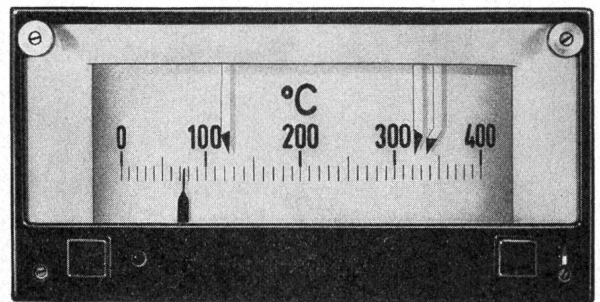

Xamax

Xamax AG
8050 Zürich Birchstr. 210

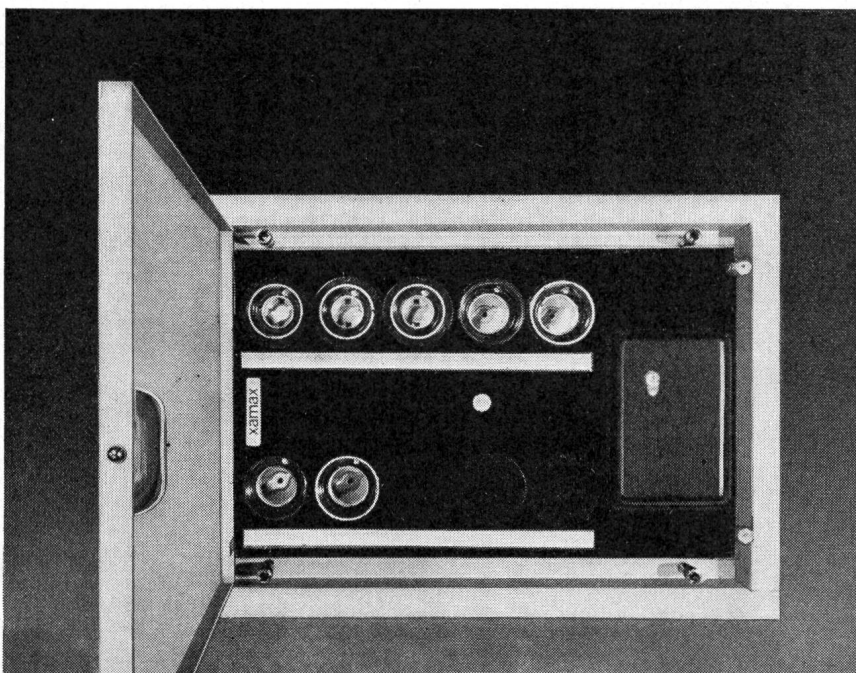

Wohnungs- Kleinverteiler

Xamax HTT, der Wohnungs-Kleinverteiler mit der sinnvollen 3teiligen Konstruktion für den putzbündigen Einbau des Türrahmens.

Xamax Kleinverteiler HTT — in 6 verschiedenen Grössen erhältlich — können den jeweiligen Bedürfnissen entsprechend mit allen listenmässigen Einbauapparaten bestückt werden.

Und noch etwas: sie können bereits im Rohbau ihren Zweck erfüllen!
Verlangen Sie unsere Dokumentation!

Vereinfachte Schwingungsmessung: **piezotron** Accelerometer

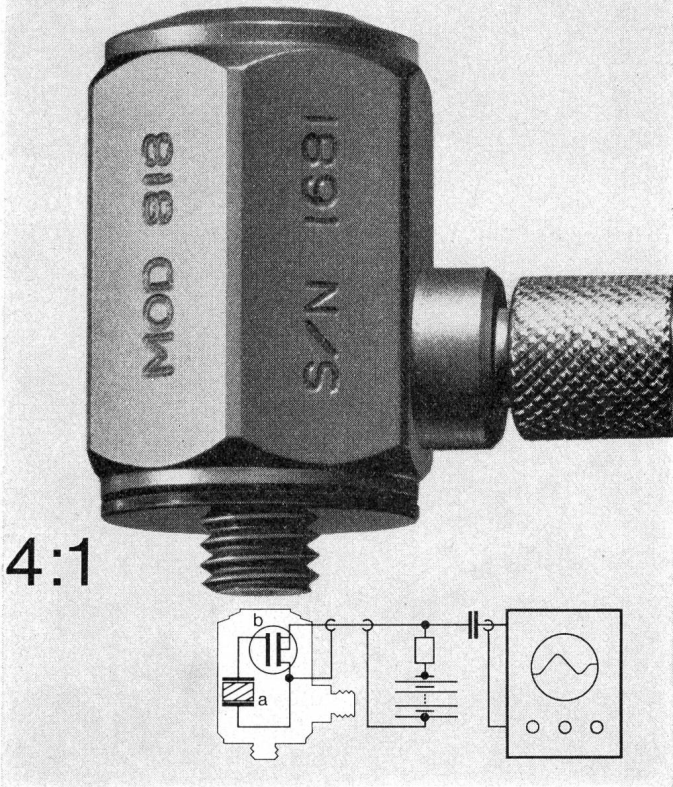

piezotron*
Accelerometer

Seit über einem Jahr in USA bewährt — jetzt auch in Europa erhältlich.

Quarkristall-Beschleunigungsaufnehmer (a) und Halbleiter-Impedanzwandler (b) in einem Gehäuse vereinigt = ausgezeichnete Stabilität, hohe Empfindlichkeit, niedrige Ausgangsimpedanz, nur ein Leiter für Speisung und Signalübertragung.

mit niederohmigem Ausgang

Ausgangsimpedanz nur 100Ω = keine Isolations- und Störungsprobleme.
Gehäuse isoliert = keine Erdschleifenprobleme.
Dauernde Funktionsüberwachung möglich.

Normierte Empfindlichkeit: $10 \text{ mV/g} \pm 2\%$
Messbereich: $\pm 250 \text{ g}$ für Vibration, 1000 g für Stoss
Frequenzbereich: $2-5000 \text{ Hz}$

*Eingetragene Schutzmarke, Patente angemeldet.

Kistler Piezo-Messtechnik für die Messung dynamischer und quasistatischer mechanischer Größen:

Quarkristall-Druckaufnehmer
Quarkristall-Kraftaufnehmer
Quarkristall-Beschleunigungsaufnehmer
Ladungsverstärker
Zubehörgeräte für piezoelektrische Messanlagen

Verlangen Sie ausführliche Unterlagen

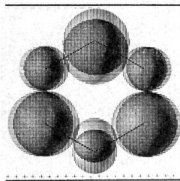

Piezo-Messtechnik

KISTLER

Kistler Instrumente AG
CH-8408 Winterthur/Schweiz
Eulachstrasse 22
Telefon 052 - 25 28 21 Telex 76 458



Kunststoff - Schnellverleger

zeitsparend

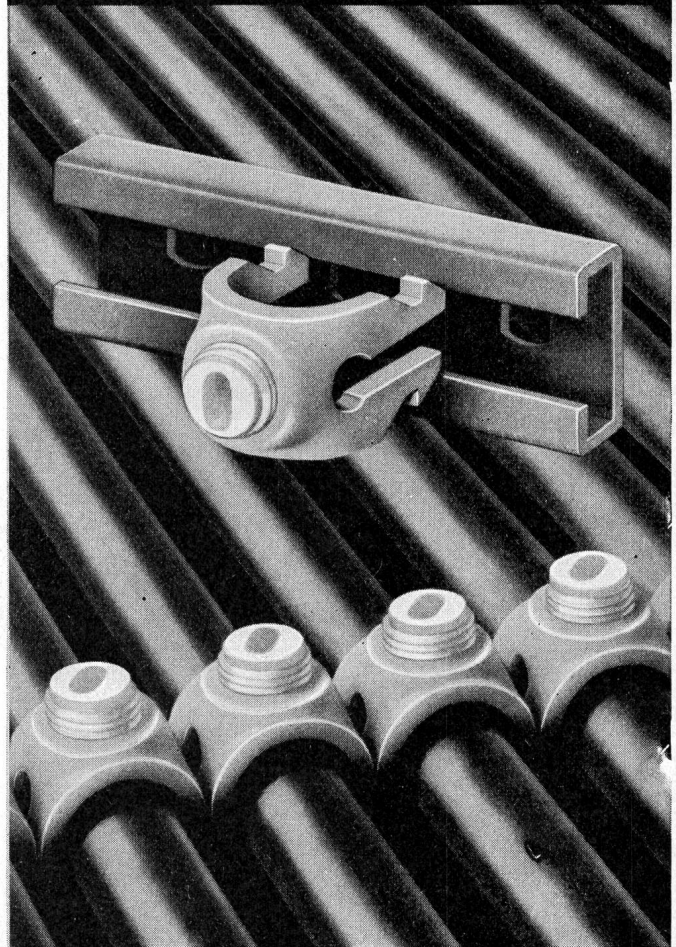

für kleine Kabel
 $\varnothing 8-22 \text{ mm}$

HERMANN LANZ AG
4853 MURGENTHAL
und die Grosshandels-Firmen **M**

NEU AWAG BONAIR

das Non-plus-ultra des guten Universal-Ventilators für Fenster- und Mauer-einbau in Küchen, Badezimmern, Wartezimmern, Büros, Konferenz- und gewerblichen Räumen usw.

- ★ In der Qualität überdurchschnittlich gut
- ★ Jetzt mit AWAG-BONAIR die ideale Leistung von 420 m³/h
- ★ In der Formgebung wohl der eleganteste Küchen-Ventilator auf dem Markte
- ★ Dank dem dichtschiessenden Lamellen-Verschluss wird jeder Durchzug vermieden
- ★ ... und im Preis bescheiden ...

Aufgrund unserer jahrzehntelangen Erfahrung mit Küchen-Ventilatoren empfehlen wir Ihnen vom Guten das Beste.

Zwei interessante Modelle

Bestell-Nr.	Flügel ϕ	Luftleistung ca. m ³ /h
AWAG-BONAIR Mod. J	185	420
AWAG-BONAIR Mod. JR*	185	420/280

* Das Modell JR ist reversierbar für Entlüftung oder Belüftung mit 2 Geschwindigkeiten in jeder Richtung. Beide Modelle können sowohl in Fenster mit Einfach- oder Doppelverglasung, wie auch in Mauern und Wände eingebaut werden.

Unsere Ventilatoren-Spezialisten beraten Sie gerne über die zweckmässigste Lösung Ihres Lüftungs-Problems. Offerten und Prospekte durch



32/8

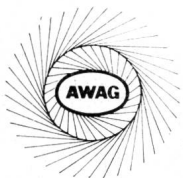

A. WIDMER AG
Sihlfeldstrasse 10
8036 Zürich
Tel. (051) 33 99 32-34

TUNGSRAM — DAS HAUS FÜR ZENER-DIODEN



NEU!

1. 400-mW-ZENER-DIODEN, DO-7, nach USA-Normen
 Bezeichnung nach EIA-Code
 1 N 702-A...1 N 733-A
 1 N 746-A...1 N 769-A
 1 N 957-B...1 N 980-B
 Toleranzen von $U_Z = \pm 5\%$
 Von führendem amerikanischem Halbleiterwerk für TUNGSRAM erzeugt
 Spannungsreihen von $U_Z = 2,6 V \dots U_Z = 62 V$
2. 400-mW-ZENER-Dioden, Glasgehäuse DO-7
 ZG-Serie Toleranz $\pm 10\%$ von U_Z
 ZF-Serie Toleranz $\pm 5\%$ von U_Z
 Spannungsreihen von $U_Z = 2,7 \dots 33 V$

NEU!

3. 400-mW-PLANAR-ZENER-Dioden, Glasgehäuse DO-7, ZP-Serie.
 Zeichnen sich aus durch kleinere Sperrströme und reduziertes Rauschen in Kniegebiet.
 Toleranz $\pm 5\%$ von U_Z
 Spannungsreihen von $U_Z = 2,7 \dots 33 V$
4. 1-W-ZENER, Metallgehäuse DO-13
 ZM-Serie Toleranz $\pm 10\%$ von U_Z
 ZD-Serie Toleranz $\pm 5\%$ von U_Z
 Spannungsreihen von $U_Z = 3,9 \dots 200 V$
5. 10-W-ZENER, Metallgehäuse mit Sechskant und Gewinde M 4
 ZL-Serie Toleranz $\pm 10\%$ von U_Z
 ZX-Serie Toleranz $\pm 5\%$ von U_Z
 Spannungsreihen von $U_Z = 3,9 \dots 200 V$

Verlangen Sie Unterlagen und Preise mit dem Briefkopf Ihrer Firma

TUNGSRAM
 8026 Zürich, Ankerstrasse 53
 Tel. (051) 27 32 55

45

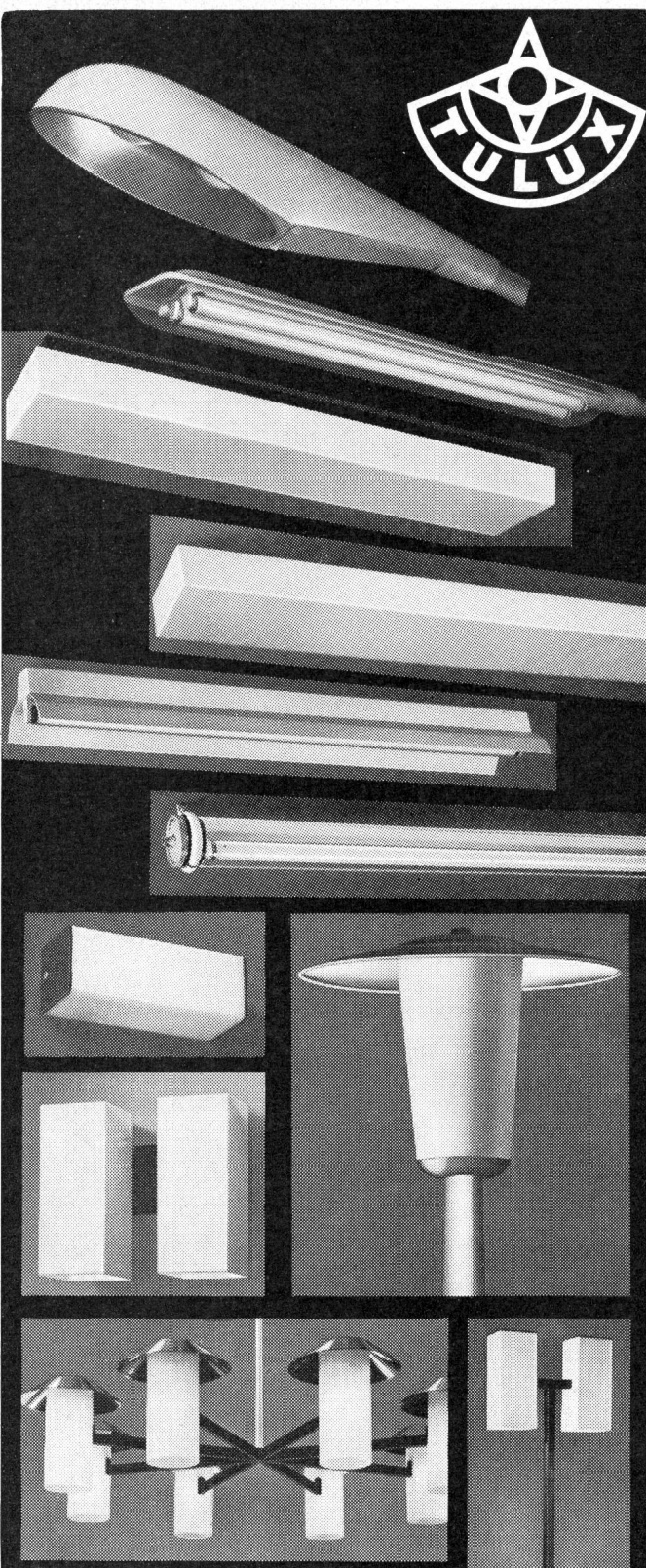
TULUX A.G.
8856 TUGGEN/SZ
055/87272

Die Wahl der Bauteile entscheidet über die Qualität



Trimmerwiderstände
Potentiometer
Präzisions-Drahtpotentiometer
Präzisions-Widerstände

Einfach-, Doppel-, Tandem-, Mehrfach-Ausführungen, mit und ohne Schalter.

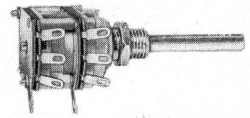

Keramische Potentiometer für professionelle Anwendung. Spezialausführungen auf Anfrage.

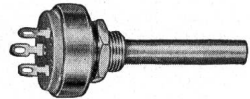

Keramik-Trimmer in vielen verschiedenen Abmessungen. Auf Wunsch tropfenfeste Ausführung.

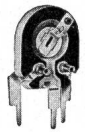

Hartpapier-Trimmer, mit und ohne Rändelknopf, Achse und Isolierstoffwelle. Sonderausführungen auf Anfrage.



micro Elektrolyt-Kondensatoren



Micro-Elektrolyt-Kondensatoren sind ein Begriff für Qualität. Extrem lange Lebensdauer, kleine Abmessungen bei grosser Belastbarkeit sind deren Hauptmerkmale.

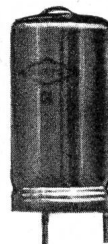

Micro-Elektrolyt-Kondensatoren entsprechen den strengsten internationalen Normen und werden dauernd offiziell auf ihre Qualität hin geprüft.

Lieferbar für Temperaturbereiche

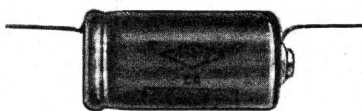

von:	bis:
-25	+ 70 °C
-40	+ 85 °C
-55	+ 125 °C

Generalvertretung für die Schweiz



Agnesstrasse 2
8040 ZÜRICH
Postfach, Tel. (051) 54 18 64

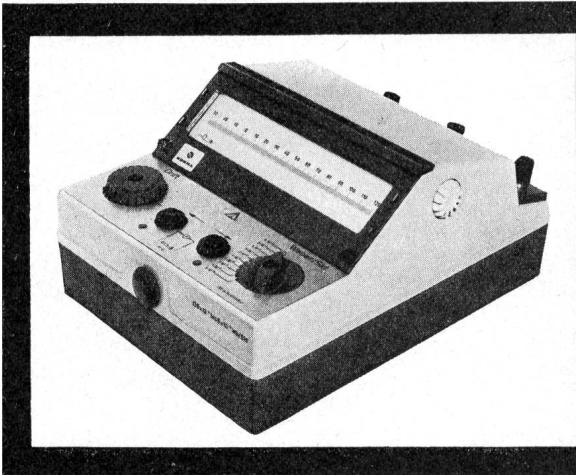

N **NORMA**

Lichtmarken Spannungsimpulsmesser (Fluxmeter)

Übrigens:

In dieser Type sind auch hochempfindliche mV- und μ A-meter Klasse 0.5 sowie Galvanometer erhältlich.

Vertretung für die Schweiz:

Armin Zürcher
8005 Zürich

Hardstrasse 235
Tel. 051 - 44 31 11
Postfach: 8039 Zürich



für magnetische Messungen, auch von Strom-Spannungsimpulsen, Schaltzeiten etc.

10 Empfindlichkeitsstufen von $5 \cdot 10^{-6}$... $5 \cdot 10^{-3}$ Wb/Skt.

Hohe Genauigkeit: $\pm 1\%$ vom Sollwert \pm o. 2 Skt.

Fordern Sie bitte die Liste PM 1705 und den Sonderdruck «Fluxmeter» an!

WIDERSTANDSDRÄHTE
IN KONSTANTAN
NICKELIN
BIS 0,04 MM

Ø

 **SELVETHUN**

ONAN

ENGINE / GENERATOR DIVISION
Studebaker
CORPORATION

NOTSTROMGRUPPEN

Individuelle Ausführungen für jeden Zweck

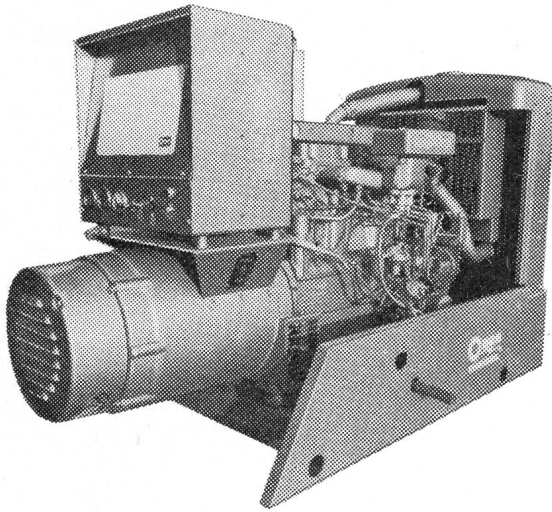

400 Watt
bis
200 KW

- Armee
- Zivilschutz
- Spitäler
- Hochhäuser
- Banken
- Warenhäuser
- Landhäuser
- Baustromversorgung

Lassen Sie uns Ihre Stromversorgungsprobleme lösen
Wir beraten Sie gerne

AKSA AG, 8116 Würenlos, Telefon (056) 3 56 43

Mietgruppen stehen zur Verfügung

HAWIAG

STAHLBAU

Produktion

Ausführung sämtlicher
Stahl- und Metallbau-
arbeiten
Pressen und Stanzen
von Serieteilen
Kabelschutzeisen,
Briden und Bogen
Fahnenmasten in Stahl
oder Leichtmetall
Turnplatz-, Strassen-,
Platzbeleuchtungs-
masten in jeder Form
und Ausführung

HABERTHÜR & WIEDMER AG

3270 AARBERG BE
032 - 82 23 77

3000 BERN Talweg
031 - 42 03 63

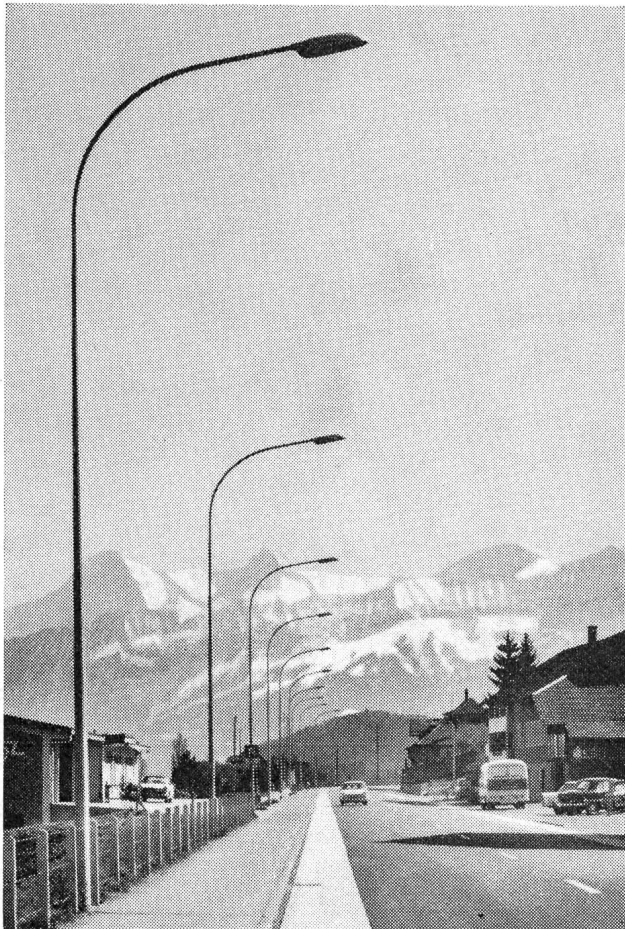

SCHENKEL AG.

vormals O. Bürgi & Cie AG.

Zürich 3

Birmensdorferstr. 197
Tel. (051) 35 29 64

Lausanne- Pully

Chemin des Plateires 22
Tél. 021 28 33 34

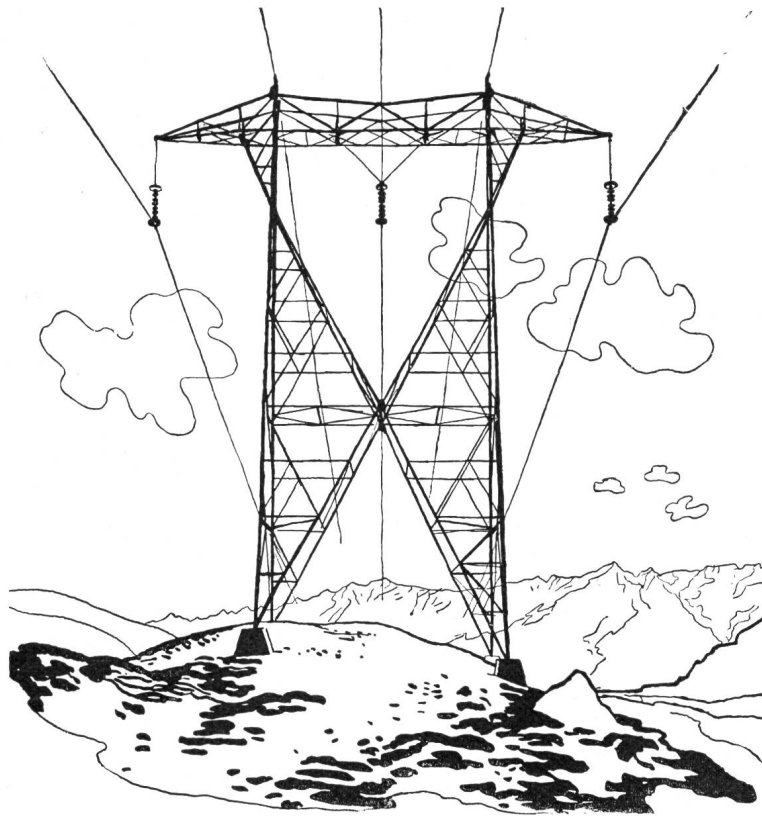

**Elektro-, Hoch- und
Tiefbau-Unternehmungen
Beratungen, Projekte**

Spezialitäten:

**Höchstspannungsleitungen
Verteilnetze jeder Art
Transformatorstationen
Bahn-Fahrleitungen**

BAIER-Mauerfräse MF 63i



SEV-Sicherheitszeichen

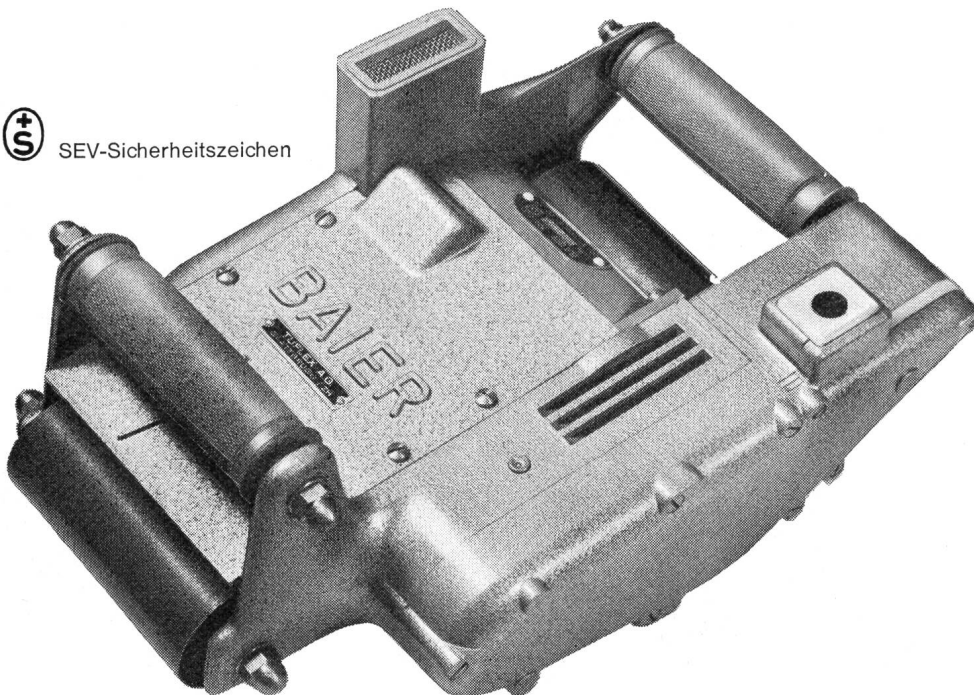

Unentbehrlich für den Elektro- und Sanitärinstallateur. Mauerwerk wird schonend bearbeitet – besonders wichtig bei Zelltonwänden und Leichtbaustoffen. Radio-, Fernseh- und UKW-entstört. SEV-Sicherheitszeichen.

Handliche Form

Robuster Motor

Sicherheitsschalter

Hohe Schnittleistung bei kleinem Kraftaufwand.

Kein Vibrieren der Maschine dank breiten Auflagrollen.

Geringe Staubentwicklung.

Schlitzprofil um 20° geneigt. Besserer Halt der verlegten Rohre.

Nuten bis 45 mm Tiefe und 30 mm Breite.

Motorleistung 650 Watt – Gewicht nur 8 kg.

TUFLEX AG MASCHINEN - WERKZEUGE - DÜBEL
MACHINES - OUTILS - TAMPONS **Flughofstrasse 35, 8152 Glattbrugg/ZH ☎ 051/83 69 66**

**Elektrische Gongs
in großer Auswahl**

*Grand Assortiment en
Carillons électriques*

J. KASTL
8953 DIETIKON-ZÜRICH
TEL. 051 88 85 88 - 88 85 89

Verlangen Sie bitte Prospekte
Demandes prospectus s. v. p.

**BAU-
ELEMENTE**

TELION elektronik

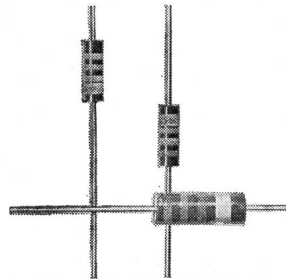

Schichtgemisch- Widerstände

Typ IBT
Belastbarkeit: $\frac{1}{4}$ und $\frac{1}{2}$ Watt
Toleranz: $\pm 5\%$
ab Lager lieferbar

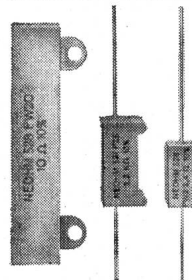

Hochlast- Drahtwiderstände

Typ PW
in Keramikbechern
Werte: 1Ω bis $15 \text{ k}\Omega$
Belastbarkeit: 2 W bis 20 W

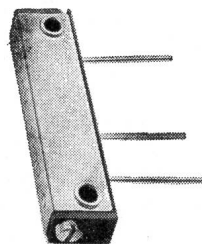

Schichtgemisch- Trimmer

Typ 140 PC
Werte: 100Ω bis $1 \text{ M}\Omega$
Toleranz: $\pm 20\%$, $\pm 10\%$
entspricht MIL-R-94 B

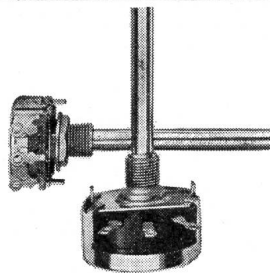

Draht- Potentiometer

2-5 Watt
Werte: 5Ω bis $50 \text{ k}\Omega$
(Serie W)
 1Ω bis $25 \text{ k}\Omega$
(Serie AW)
Grösse: $\varnothing 32 \text{ mm}$ (Serie W)
 $\varnothing 24 \text{ mm}$ (Serie AW)

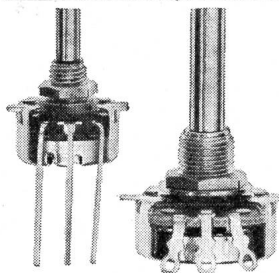

Kohleschicht- Potentiometer

$\frac{1}{4}$ Watt
Werte: 200Ω bis $10 \text{ M}\Omega$
(Serie 45)
 500Ω bis $5 \text{ M}\Omega$
(Serie P)
Grösse: $\varnothing 24 \text{ mm}$ (Serie 45)
 $\varnothing 17 \text{ mm}$ (Serie P)

Verlangen Sie ausführliche Angaben!

Generalvertretung:
TELION AG 8047 Zürich **Albisriederstrasse 232**
Tel. 051/54 99 11

HEER

Kanal

für elektrische Kabel

Div. Pat.

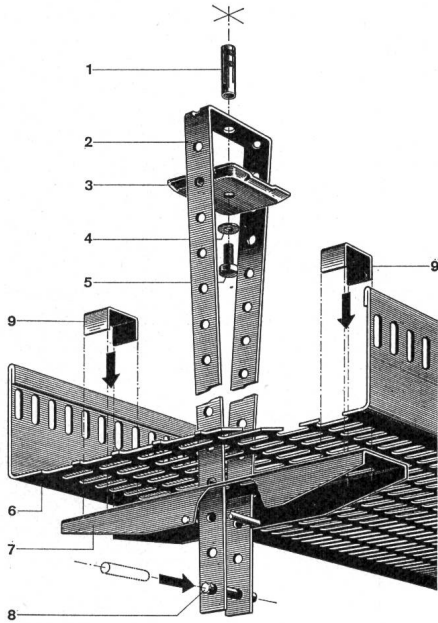

Neuartige, verstellbare, zentrale Decken-Aufhängung. Kein Einfädeln mehr. Die Kabel werden gestreckt eingelegt, da keine seitlichen, störenden Aufhängungen. Keine Spezialwerkzeuge nötig. Stark verkürzte Montagezeiten, auch mit ungelerntem Personal.

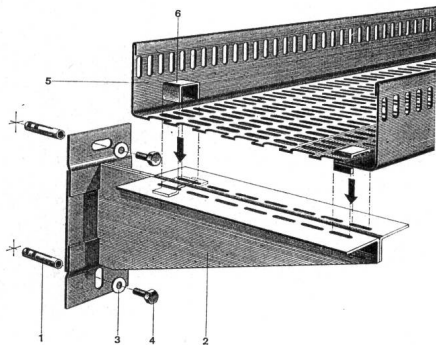

Decken- und Wandbefestigungen sind normalisiert. 5 HEER-Kanalbreiten: 140, 210, 280, 350 und 420 mm. Dazu passende Zubehörteile: Horizontale und vertikale Bogenstücke, T-Stücke, +-Stücke, Reduktions- und Abzweigstücke usw.

Einige Referenzen: Geigy-Werke AG, Schweizerhalle — F. Hoffmann-La Roche & Co. AG, Basel und Sisseln — NOK — SBB-Werkstätten Olten, Hägendorf und Yverdon — Emser Werke AG, Domat — Dätwyler AG, Altdorf — VOLG, Winterthur — CIBA AG, Basel und Monthey — Saurer AG, Arbon — Gebr. Sulzer AG, Winterthur — ETH-Neubauten Höggerberg, Zürich — Neubau Fernsehstudio Zürich-Seebach — Höhere Techn. Lehranstalt, Windisch — Kieswerke Hüntwangen und Wil bei Rafz ZH — EW der Städte Basel, Bern, Winterthur u.a.m.

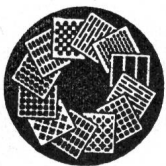

H. Heer & Co. 4600 Olten

Industriestrasse 28

Tel. 062 5 66 33

Individuell – Leistungsfähig – Seit 1875

STOP

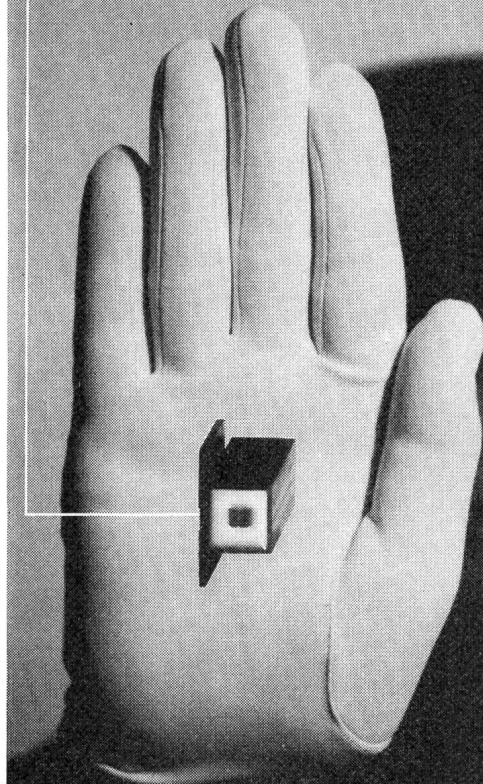
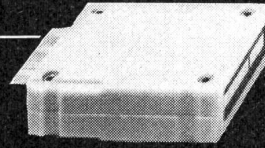

Überall, wo zahlreiche und genaue Ein- und Ausschaltungen erforderlich sind, kommt unser Annäherungsdetektor diesen Anforderungen nach. Keine beweglichen Teile, keine Kontakte, keine Abnutzung.

Die Wiederholgenauigkeit von 0,01 mm wurde bisher von keinem solchen Fühler erreicht. Er kann ebensogut in axialer wie radialer Richtung arbeiten.

Er braucht eine einzige Speisespannung und sein Stromverbrauch ist sehr gering.

Der Annäherungsdetektor B-679 ist für die Lösung vieler Automationsprobleme unerlässlich.



DEPARTEMENT OSCILLOQUARTZ

EBAUCHES SA

2001 NEUCHÂTEL SCHWEIZ

MAAG

Federkontakt-Stiften

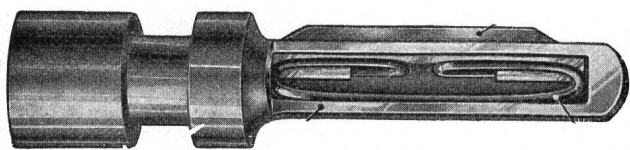

Federkontakt-Stiften, Type «A»,
 ϕ 4 mm
 in genormter Ausführung oder Ihren
 Konstruktionswünschen angepasst

Unser Technisches Büro hilft Ihnen
 gerne bei der Lösung Ihrer Steckkon-
 takt-Probleme

Unsere bewährten Federkontakt-
 Stiften bedeuten sicheren Kontakt
 und störungsfreien Betrieb

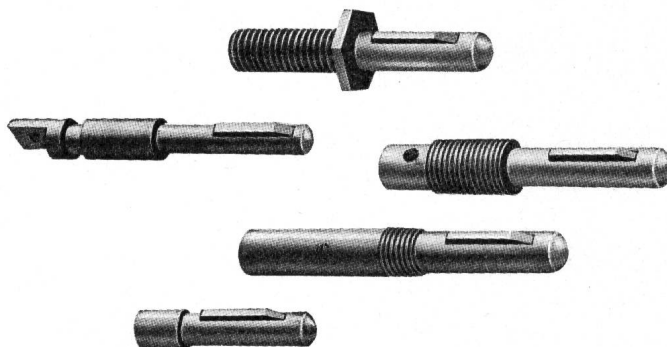

AG Gottfried Maag, Fabrik elektr. Apparate, Zürich-Frauenfeld, Telefon (051) 25 79 27

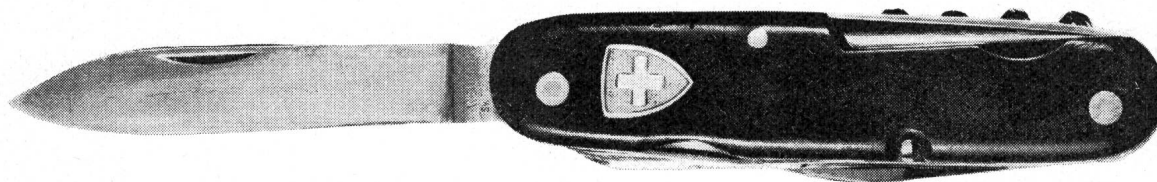

NUR EIN MESSER



Nur ein Messer wird benötigt, um der Bandklemmen-
 packung beliebig lange Klemmenleisten zu entnehmen
 (seien es nun 5-, 12- oder 57-polige Leisten). Das zeit-
 raubende Auspacken und Aufreihen der einzelnen
 Klemmen entfällt. Auch Bestellung und Lagerhaltung
 werden vereinfacht und dadurch echte Kosteneinspar-
 ungen erzielt.

Bandklemmen gibt es für 4, 10 und 16 mm² Querschnitt,
 für Schraub-, Löt- und Steckeranschluss. Beschriftung
 der Klemmen durch 10-teilige Selbstklebestreifen oder
 einzeln aufknipsbare farbige Schildchen. Bandklem-
 men sind SEV- und CSA-geprüft, unzerbrechlich und
 korrosionssicher (keine Eisen- oder Messingteile). Ver-
 langen Sie bitte unsere Unterlagen oder Muster.

64.23

SAUBER + GISIN AG Höschgasse 45 8034 Zürich Tel. 051 34 80 80

SAUBER + GISIN

Wir veredeln mit
Silber, Gold, Goldlegierungen, Rhodium und Palladium

gedruckte Schaltungen
Wellenleiter • Transistorteile
alle Kontakte und Leiter

für die Elektrotechnik,
Nachrichtentechnik und Elektronik

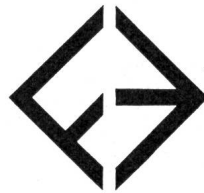

Werner Flühmann Zürich

8005 Zürich Heinrichstr. 216 051 42 40 64

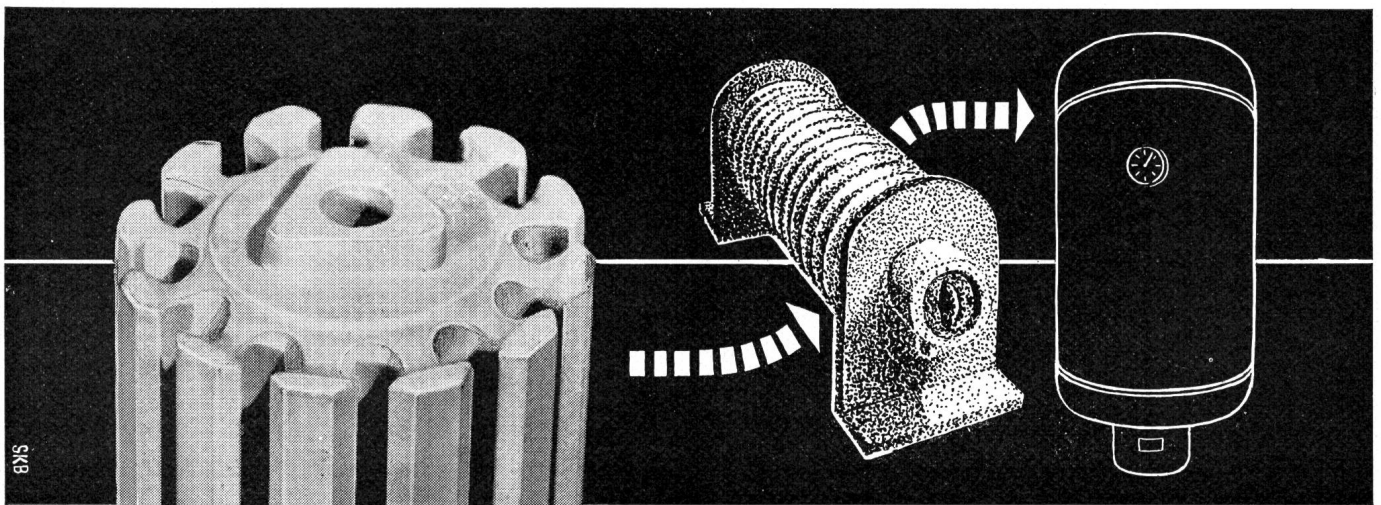

Keramische Isoliermaterialien für
die gesamte Elektro-Industrie aus
STEATIT, HARTPORZELLAN

sowie Spezialmassen für Heizkörperbau,
Hochfrequenztechnik etc.

KELIS AG. THAYNGEN / S H Tel (053) 6 72 54

FABRIK KERAMISCHER ELEKTRO-ISOLIERMATERIALIEN



Hans Wettstein

Elektrische Unternehmungen

Balsthal Telefon (062) 2 77 25

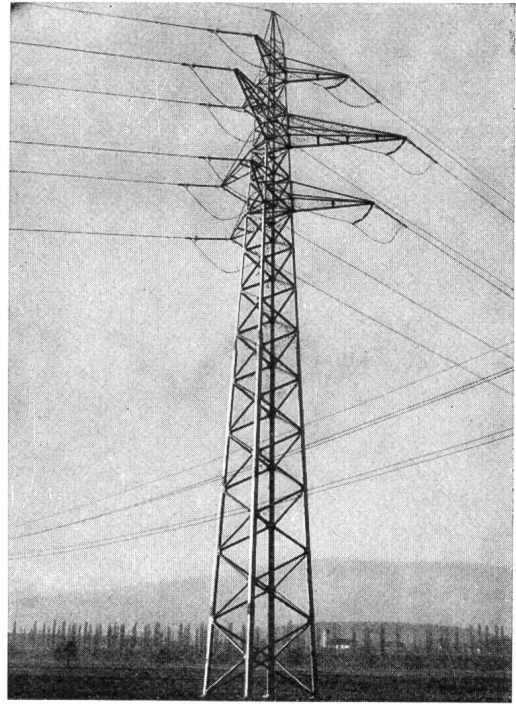

Freileitungen und Kabelanlagen
Trafo-Stationen und -Schaltanlagen
für Hoch- und Niederspannung

Warum



Amts-Verteiler ?

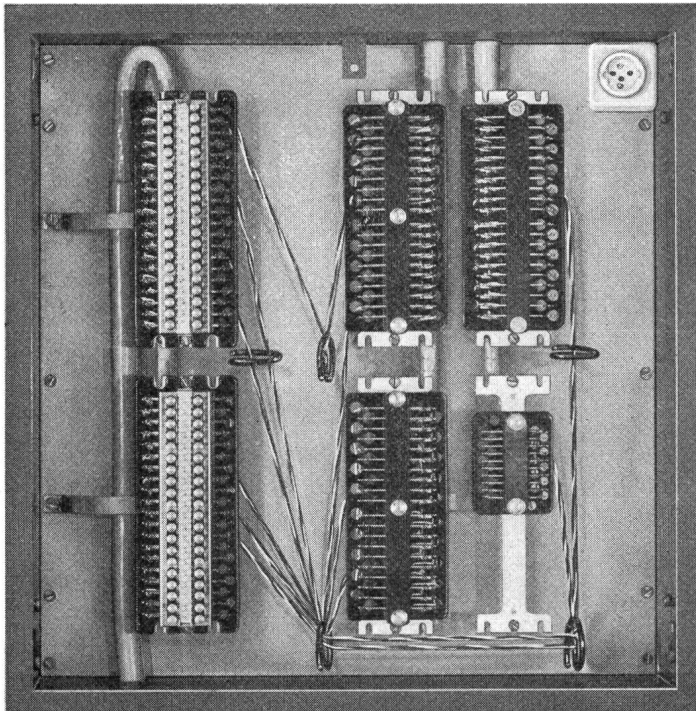

Der Bako-Universalverteiler Gr. II - VIII kann auch als Amtsverteiler verwendet werden.

In diesem Fall ist der Deckel mit einem Schraubverschluss versehen. Der Rahmen lässt sich ganz nach vorn ausziehen, so dass auch Stoppani-Trennleisten eingebaut werden können.

In unserem Verteiler können Sie, wenn nötig, eine Steckdose 10 A 220V einbauen.

Verkauf durch Elektro-Grossisten

Baumann, Koelliker

AG für elektrotechn. Industrie
Sihlstr. 37, 8021 Zürich, Tel. 23 37 33

100 JAHRE
IM
DIENSTE
DER
ELEKTRIZITÄT



SCHALTER VON ERSTKLASSIGER QUALITÄT

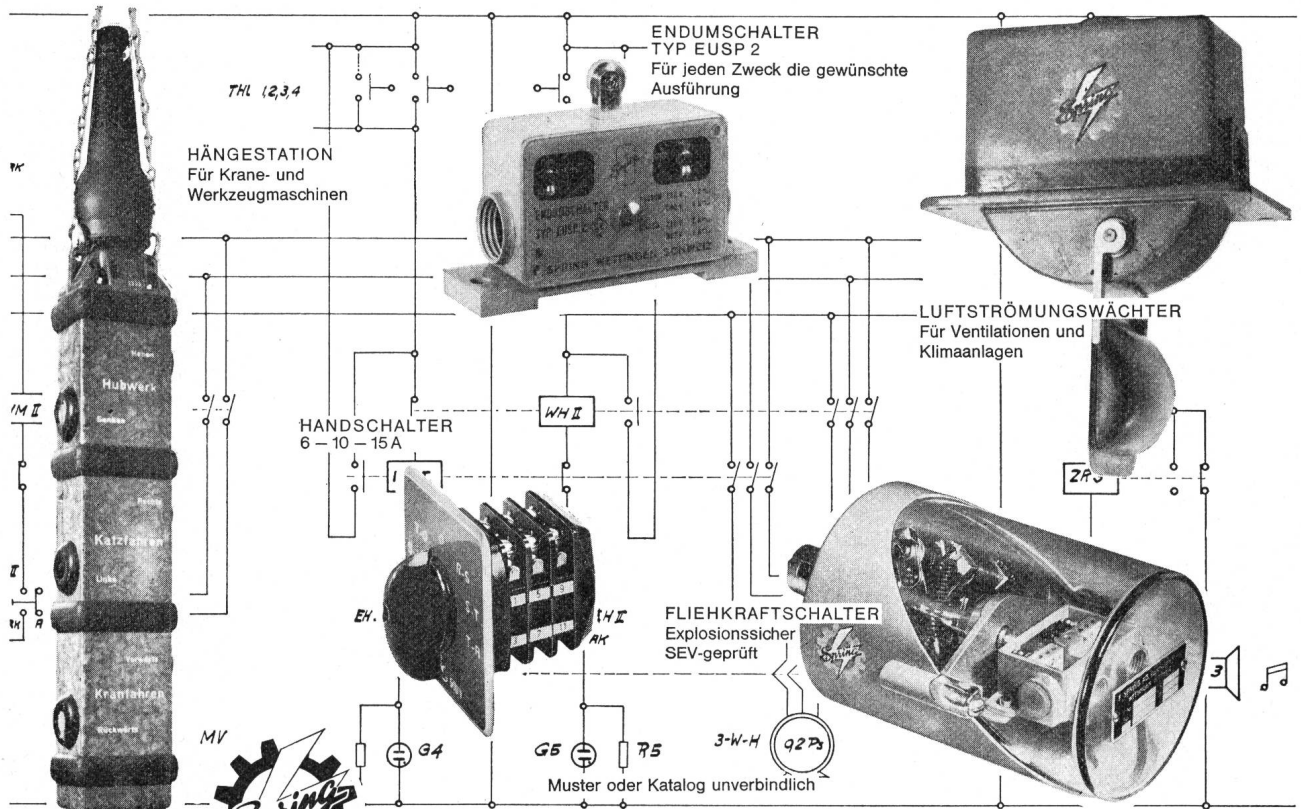

SPRING AG

APPARATEFABRIK
5430 WETTINGEN SCHWEIZ
Telefon 056 66688/89

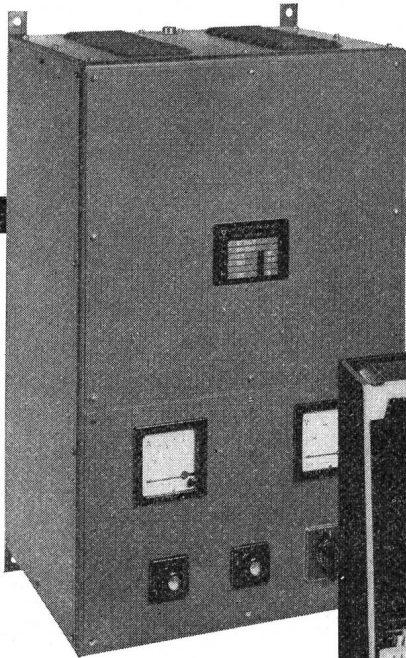

Wir senden Ihnen gerne
Prospekte und technische
Unterlagen

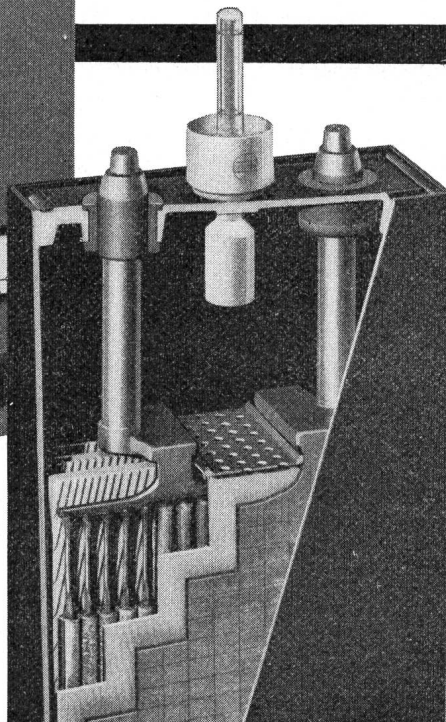

OERLIKON PAM

Die stationäre Röhrchenplatten-Batterie

für Telefonzentralen
Elektrizitätswerke
Notbeleuchtung
Fernmelde-, Signal- und
Sicherungsanlagen.

In unseren modern eingerich-
teten Werkstätten fabrizieren
wir die passenden
Gleichrichter



Accumulatoren-Fabrik Oerlikon
8050 Zürich Tel. 051 / 46 84 20

Roesch

Fabrikationsprogramm

Sicherungsmaterial
Abzweigmaterial
Lampenfassungen
Handlampen

Pressteile & Stanzartikel
für die Elektroindustrie



ROESCH AG KOBLENZ/SCHWEIZ

Einphasen-Einbau-Transformatoren mit DIN-Blechschnitten

Typ ET
max. Spannung 500 V

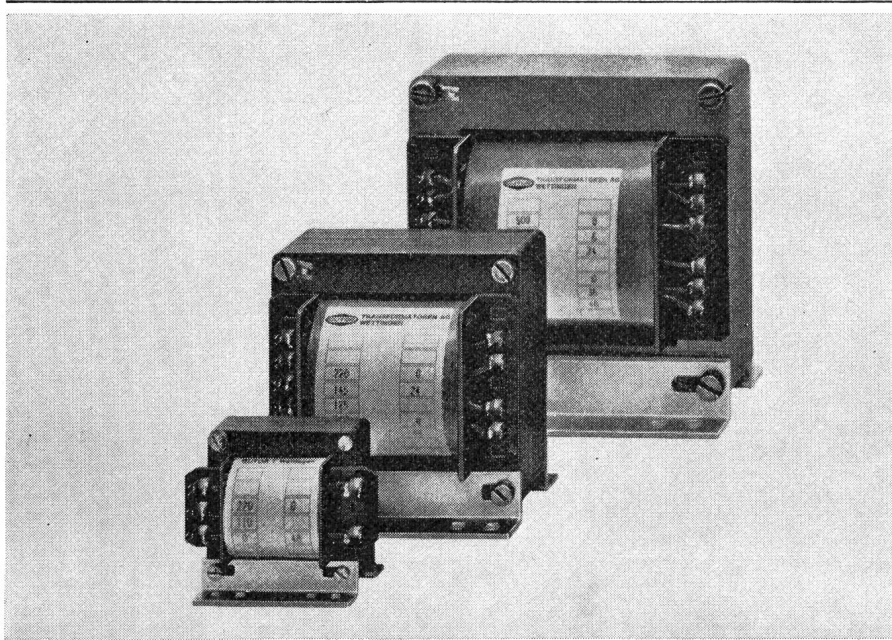

DIN-Einphasen-Transformatoren können als stehend oder liegend unverschaltete Typen von 5 VA bis 4000 VA für die Verwendung in trockenen oder feuchten Räumen geliefert werden. Primär- und Sekundärwicklung sind getrennt. Die Anschlüsse sind auf Klemmen geführt oder es können bei den Typen bis 250 VA Lötösen angebracht werden. Alle Typen tragen das Qualitätszeichen des SEV Klasse 2b.

GUTOR AG 5430 Wettingen Telephone 056.62525



-80°C + 125°C

Condensateurs au tantale
à électrolyte solide
selon normes MIL-C-26655

Tantal-Kondensatoren
mit festem Elektrolyt
gemäss MIL-C-26655 Vorschriften

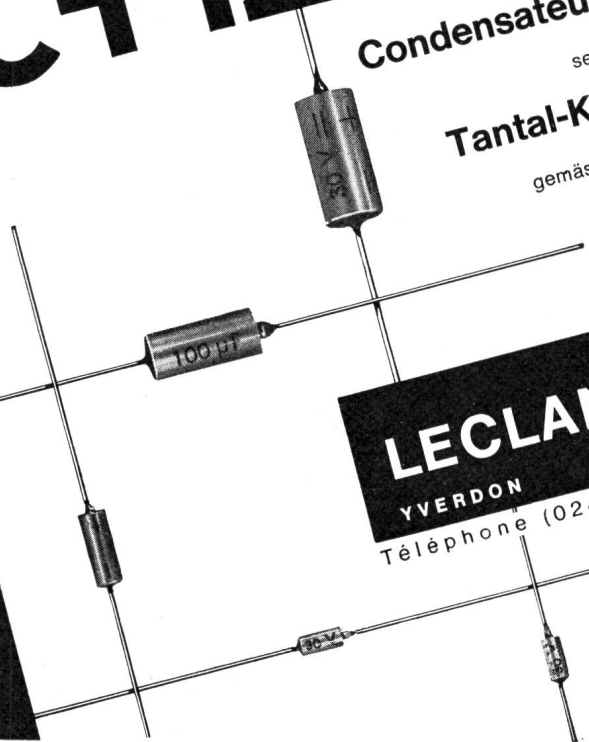
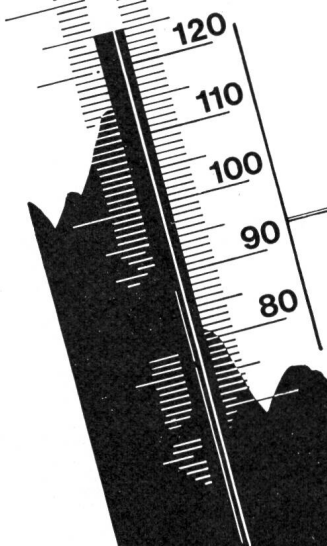

LECLANCHÉ S.A.
YVERDON
Téléphone (024) 2 47 21 - Telex 24 490

Freileitungsmonteur sind starke Männer!

Wenn's sein müßte, könnten sie womöglich Bäume ausreißen. Hier die Klemme, die auch dem starken Manne widersteht.

Die Abzweigklemme SERRODUR

besteht aus hochqualitativen Bronzen und ist das Resultat unserer langjährigen Erfahrungen in der Fabrikation von Freileitungsarmaturen.

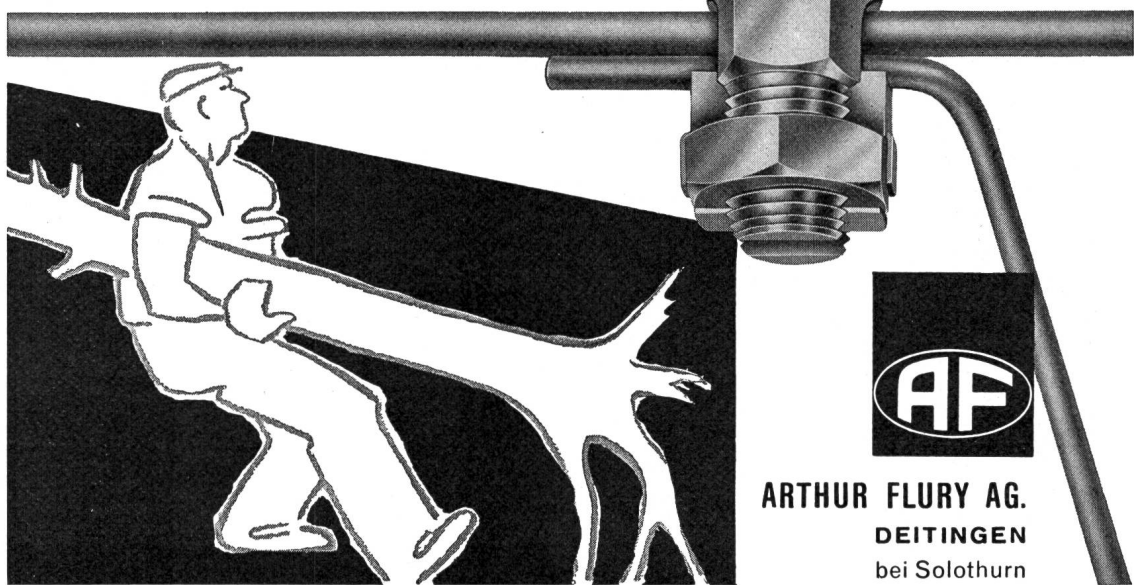

ARTHUR FLURY AG.
DEITINGEN
bei Solothurn

Neu: Polyskop III

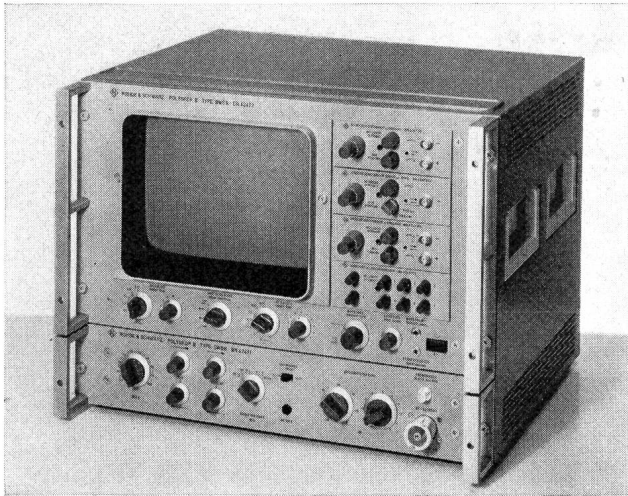

Rohde & Schwarz

Wobbeln nach Mass
0,1...1000 MHz

4 Funktionen gleichzeitig (lin und log)
Wobbelablaufzeiten 10 s ... 20 ms
getrennte Zeitbasis Vor/Rücklauf
Frequenzablauf linear
Lupendarstellung im Rücklauf
5 verschiedene Verstärkereinschübe
empfangsseitig erhältlich

Datenblatt auf Wunsch!



Roschi Telecommunication AG Bern

Spitalgasse 30

Telefon (031) 22 55 33

Neu ab Anfang September: Giacomettistrasse 15 Telefon (031) 44 27 11

613

Gesamtansicht unseres Werkes mit den wichtigsten
Abteilungen: Thermoplast
Lackdraht
Kupferdraht-Zieherei
Spezial- und Maschinendraht

DRAHT- UND KABELFABRIK

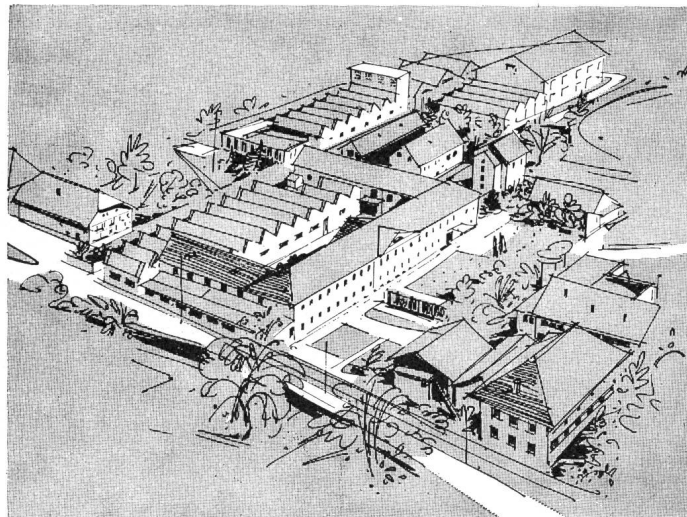

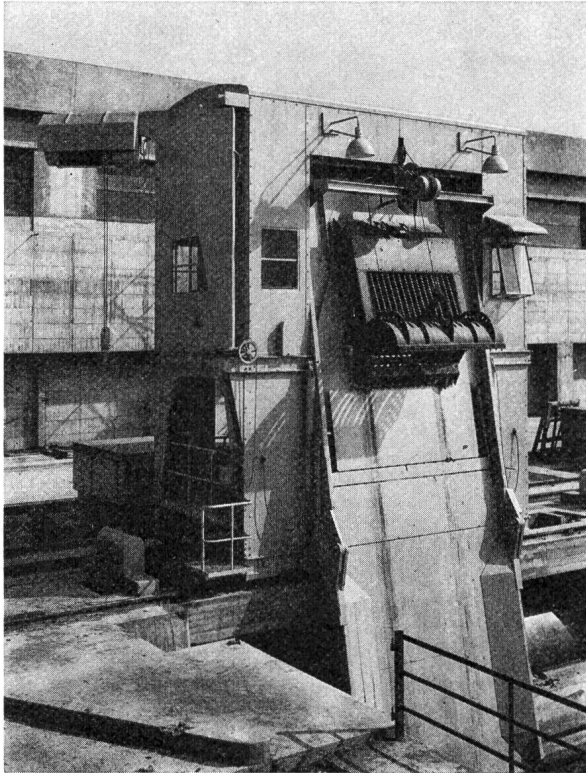

Ateliers de Constructions

Jonneret S.A.

Genève 8, Case postale

Rechen und

Rechenreinigungsmaschinen

für sämtliche Wasserfassungen von

Kraftwerken, Pumpstationen,

Abwasser-Kläranlagen usw.

Spezialfabrik für

**Registrierpapiere
Registriertinten
Wachsschichtpapiere**

Zu allen schreibenden
Instrumenten



DIAGRAMMA

Oskar Treyer, Dietikon
Tel. (051) 888483

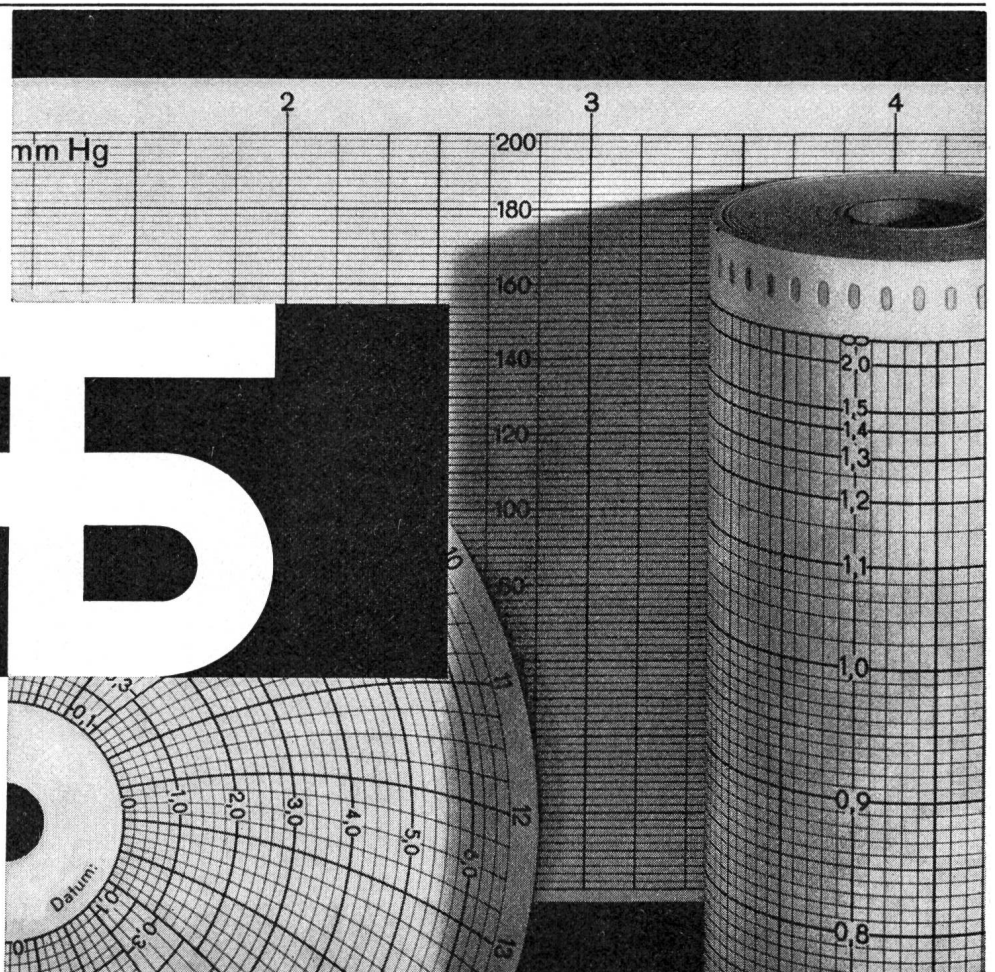

+GF+

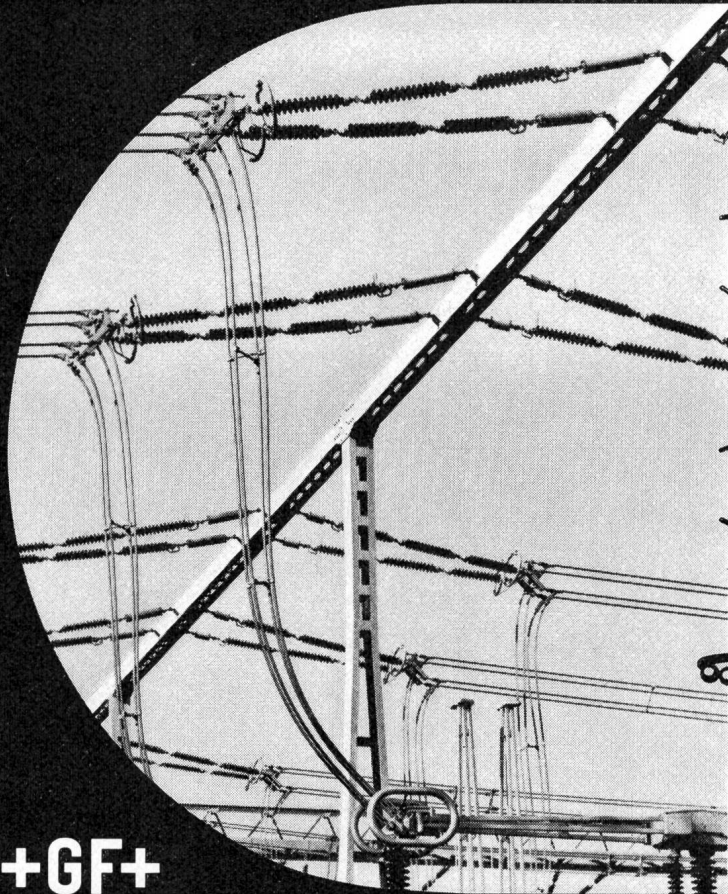

+GF+ Elektro- armaturen

für

- Nieder- und Hochspannungs-
Freileitungen
- Freiluft- und Innenraum-
Schaltanlagen
- Fahrleitungen
- Kabelleitungsbau

**Georg Fischer Aktiengesellschaft
Schaffhausen (Schweiz)**

Abteilung Elektroarmaturen
Postadresse: 8201 Schaffhausen
Telephon: (053) 8 11 11
Telex: 7 62 22 gfsch ch

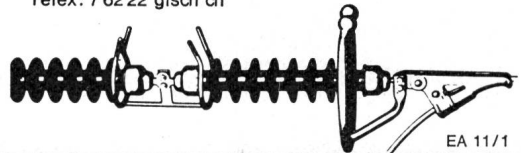

Remorques à câbles

Edouard ROCHAT, constructions mécaniques, 1026 Denges
(entre Morges et Lausanne), téléphone 021 71 3383, **Maison fondée en 1903**

HOCHSPANNUNGSLEITUNGEN BIS 380 000 VOLT TRANSFORMATORENSTATIONEN ORTSNETZE
KABELANLAGEN TELEFONLINIEN BAHN- UND TROLLEYBUSLEITUNGEN SCHWEBEBAHNEN

Gebrüder Rüttimann, Zug

AKTIENGESELLSCHAFT FÜR ELEKTRISCHE UNTERNEHMUNGEN

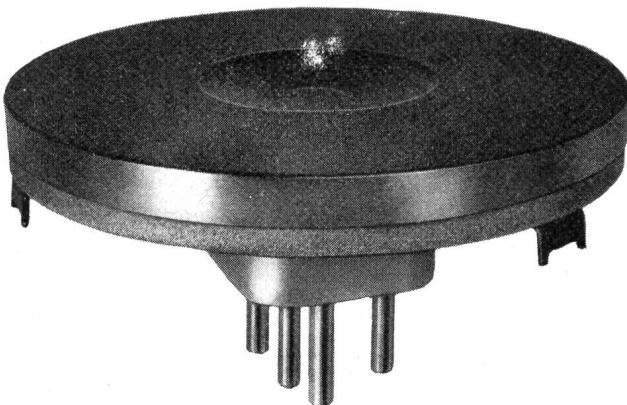

Elektr. Kochplatten
für jeden Herd
die richtige Kochplatte



Seit Jahrzehnten führend im Bau
von Kochplatten.

Die sprichwörtliche MLB-Qualität
schafft zufriedene Kunden.

Gratis

1

Wir wünschen kostenlos und unverbindlich Prospekte über

- Elektr. Kochplatten MLB
- Ihr gesamtes Fabrikationsprogramm

Adresse:



Max Bertschinger + Co. AG
Fabrik elektrotherm. Apparate
5600 Lenzburg, Telefon (064) 51 37 12

VERWO AG
8808 Pfäffikon SZ
Telefon 055/5 44 55

VERWO

Tiefgefriertruhen
Verzinkte Blechwaren
Wäschezentrifugen
Plastik-Artikel

Congélateurs
Articles en tôle-
galvanisés
Essoreuses
Articles en plastique

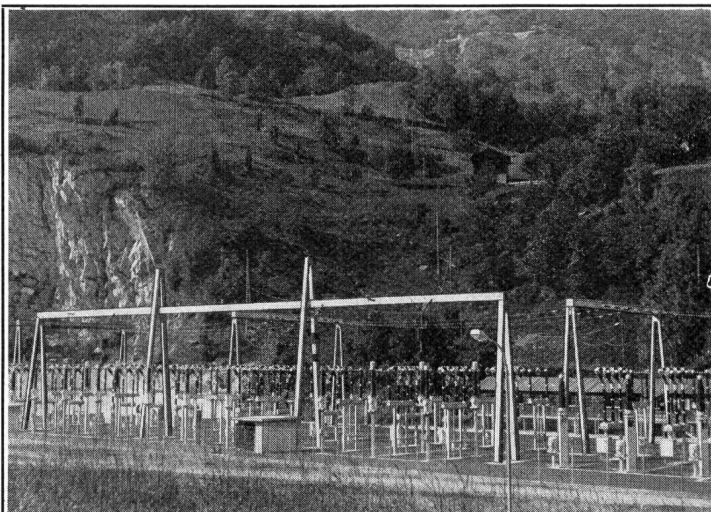

Station de couplage — Bitsch (VS)

Nous sommes volontiers à votre disposition pour réaliser des

- Mâts d'arrêt — sectionneur — descente de câble
- Mâts tenseurs ou d'angle
- Mâts d'éclairage
- Mâts de trolleybus **avec** ou **sans** éclairage
- Antennes (émettrices — réceptrices)
- Lignes moyenne et haute tension
- Stations de couplage
- Eléments en béton précontraint

Consultez-nous, sans engagement!

BETON PRECONTRAIT GRAM SA

1523 VILLENEUVE FR

Téléphone (037) 64 16 46

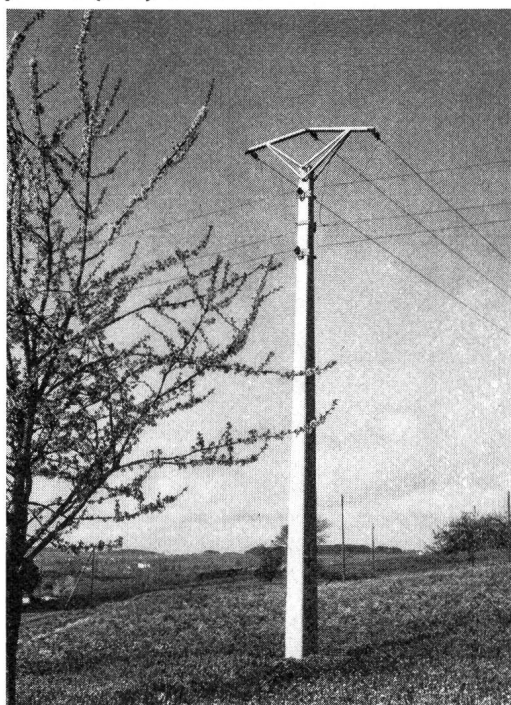

Mât d'arrêt

Erdungs- und Kurzschliessgarnituren

für Hoch- und Niederspannungs-Anlagen

⊕ Patent / SEV geprüft

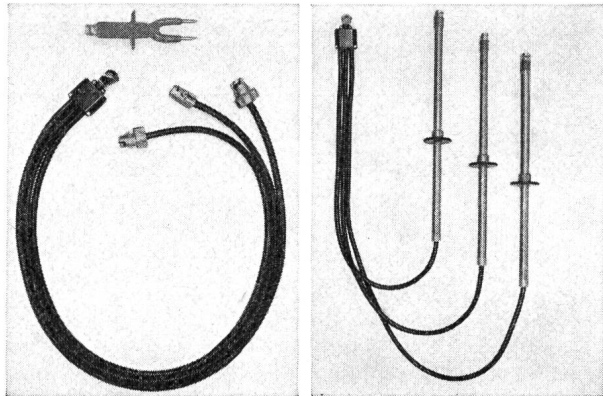

Verlangen Sie unsern reich illustrierten Katalog mit Anwendungsbeispielen

Nyffenegger & Co. AG

Armaturenfabrik
Metallgiesserei

8050 Zürich-Oerlikon

Birchstrasse 108
Tel. (051) 46 64 77



Generalvertretung für die Schweiz:

Glomar AG Goldach

Elektrizitätswerk- und Industriebedarf,
9403 Goldach, Tel. (071) 41 70 70

Xamax

Xamax AG
8050 Zürich Birchstr. 210

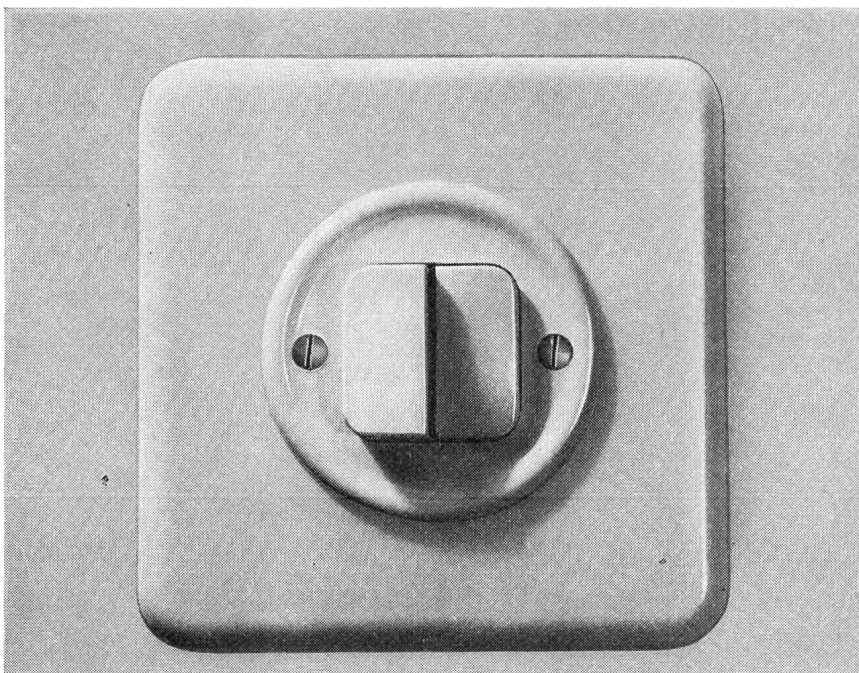

Druckknopfschalter

Xamax-Druckknopfschalter sind formschön, praktisch und sicher! Für jeden Raum die zweckmässigste Ausführung! Ob für Unterputz- oder Aufputzmontage, ob für feste oder bewegliche Frontwände, Xamax-Druckknopfschalter bestehen durch ihre zeitlose Form, durch ihre vielseitige Verwendbarkeit, durch ihr sicheres Funktionieren, tagaus, tagein!

Und das sind ihre wesentlichen Merkmale:

Klar erkennbare Einschaltstellung!
Einfache Montage!

Präzise Führung des Druckknopfes!
Angenehmes und sicheres Schalten!

Verlangen Sie unseren Spezialprospekt!



Candélabres pour éclairage des rues et places

Nous livrons dans un bref délai:

Candélabres tube d'acier
zingués au feu, exécution
normale et spéciale, pour toutes
armatures et tous emplois.

Mâts
pour réflecteurs, places
de sports et autres emplois.

Nous livrons de notre stock:
Fers de protection pour câbles
Brides de câble
Mâts pour drapeaux

Références de Suisse
et de l'étranger
Longues années d'expérience
Propre zinguerie

Mâts et candélabres
Constructions
métalliques et mécaniques
Installations de transport
Echafaudages de travail

**SÄGESSER
WORB AG**

Sägesser Worb SA
3076 Worb BE
Téléphone (031) 83 26 25

erzeugung

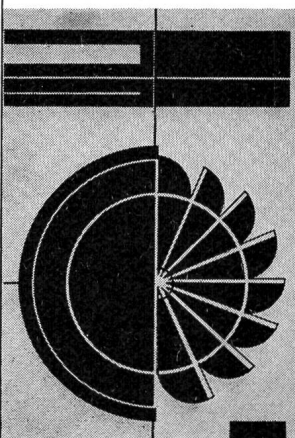

übertragung

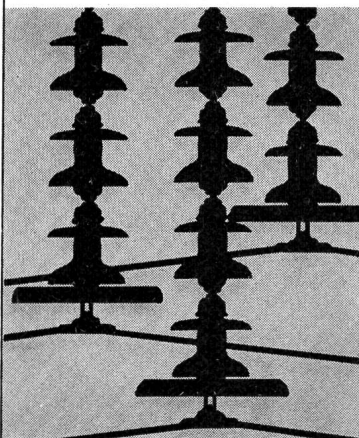

verteilung

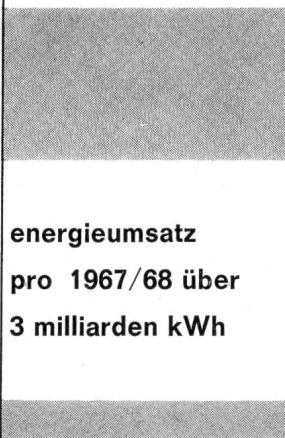

energieumsatz
pro 1967/68 über
3 milliarden kWh

**aare-tessin
aktiengesellschaft für
elektrizität olten**

**elektrischer
energie**

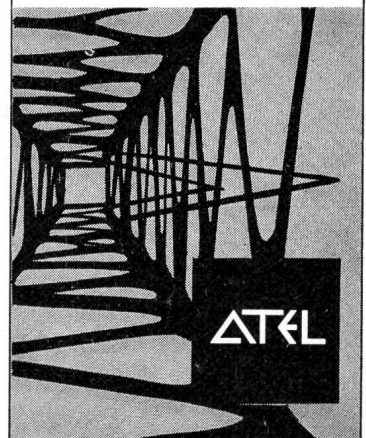

ATEL

Kommerzielle Thermostate

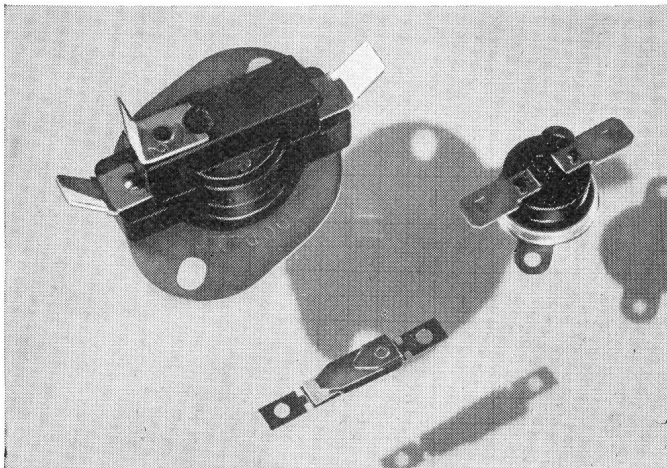

als Schutz- oder Regelthermostat



einfacher, narrensicherer Aufbau



kippende Schaltcharakteristik



manuelle oder automatische Rückstellung

Typen	minimales Schalt-Differential	verwendbar von bis	Schaltvermögen	Schaltfunktion
206	6 °C	-25 °C +175 °C	25 A bei 240 V	a, r, u
207	9 °C	- 5 °C +175 °C	8 A bei 240 V	a, r
MA 10	20 °C	+75 °C +135 °C	10 A bei 230 V	r
20420	6 °C	-25 °C +105 °C	25 A bei 240 V	a, r, u
20640	9 °C	-30 °C + 75 °C	5 A bei 240 V	a, r, u



preisgünstig



kurze Lieferfristen



Gross-Serienfertigung in Europa

FABRIMEX

Fabrimex AG · Kirchenweg 5 · 8032 Zürich · Tel. 051/47 06 70



Typ LSh

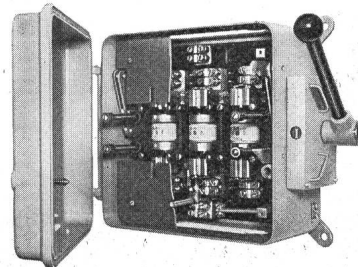
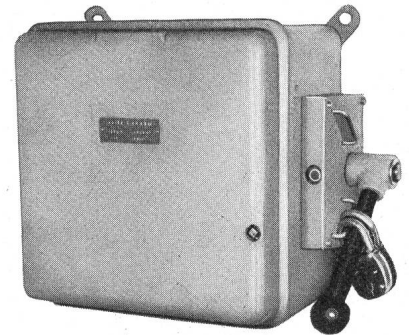

Lastschalter 250—600 A

Schaltbrücke für Einlage genormter NH-Patronen
Für: — Haupt- und Gruppenverteilungen
— Kranschalter mit Blockierungsmöglichkeit
— Heizschalter für thermische Apparate

RAUSCHER & STOECKLIN AG, SISSACH

Fabrik elektrischer Apparate und Transformatoren

NOVOSIT-LEISTENKLEMMEN

unzerbrechlich, biegsam, 12polig
Klemmen und Schrauben aus Messing vernickelt

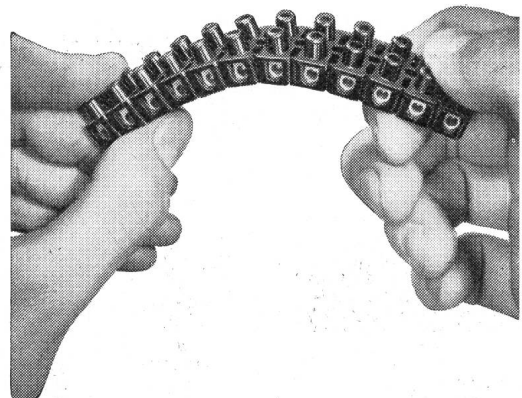

Originalpackungen zu 20 12polige Leisten
Grösse I Mignon 1 mm², Bohrung 2,5 mm
Grösse II normal 1,5 mm², Bohrung 3,5 mm
Grösse III mittel 4 mm², Bohrung 4,5 mm
Grösse IV gross 6 mm², Bohrung 5,5 mm

Verlangen Sie bei Ihrem Grossisten ausdrücklich

NOVOSIT-LEISTENKLEMMEN
mit SEV-Kontrollmarken

NOVOPLAST G. m. b. H., WALLBACH AG

Telephon (061) 88 41 81

Accum

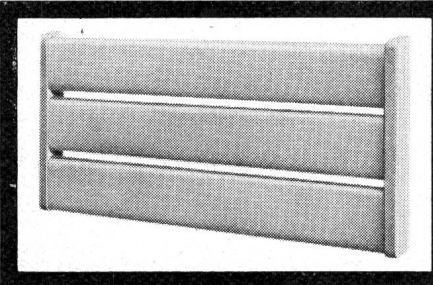

Accum AG
051 - 78 64 52
8625
Gossau ZH

**Elektrische
Raum-
heizungen
für**

Ferienhäuser
Büros
Kirchen
Schulhäuser
Kindergärten
Berghotels
Bergbahn-Stationen
Sportanlagen
Kraftwerke
Garagen
Säle
Terrassen
Eisenbahnwagen
Lokomotiven
Tram, Trolleybus
Wartehallen usw.

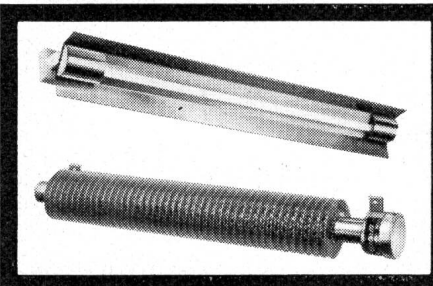
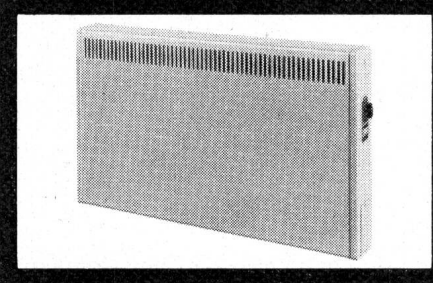

Transformatoren



**Norm- und
Sonder-Trafo**

**zweck-
entsprechend
und zuverlässig**

**durch die
Spezialfirma**

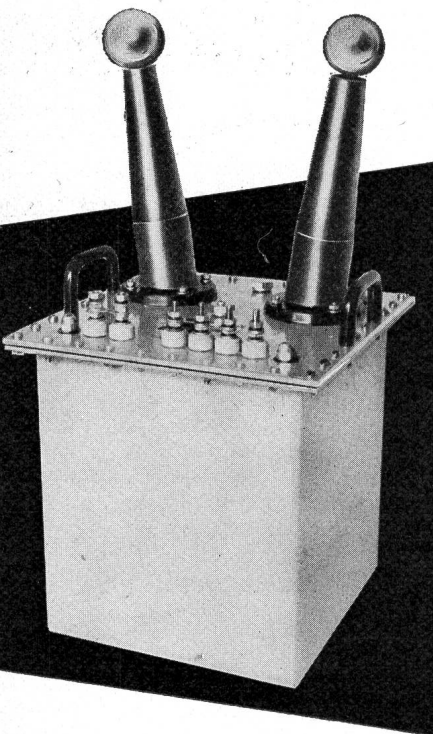

ES TRAF

ERNST SCHLATTER AG
Dübendorf/ZH Tel. 051 85 73 00



KLIXON

Präzisions-Thermostate

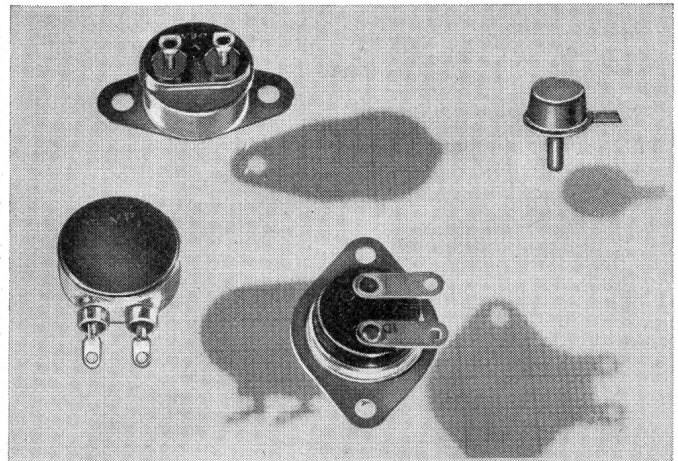

- ⊕ **kleine Abmessungen,
grosse Ansprechgeschwindigkeit**
- ⊕ **grosse Ansprechgenauigkeit**
- ⊕ **kippende Schaltcharakteristik**
- ⊕ **explosionssichere Ausführungen**

Typen	minimales Schalt- Differential	verwendbar von bis	Schalt- vermögen	Schalt- funktion
M1	5 °C	-55 °C 260 °C	220 V 4 A	r, a
C4344	5 °C	-55 °C 260 °C	220 V 4 A	r, a
C4391	6 °C	-55 °C 200 °C	220 V 8 A	r, a, u
M2	3 °C	-20 °C 200 °C	220 V 1 A	r, a,
2862	3 °C	-20 °C 130 °C	220 V 1,5 A	r, a
3BT u. 4BT	18 °C	-20 °C 175 °C	125 V 1 A	r, a

- ⊕ **einfacher, robuster Aufbau**
- ⊕ **technische Beratung und
Datenblatt durch:**

FABRIMEX

Fabrimex AG - Kirchenweg 5 - 8032 Zürich - Tel. 051/47 06 70

Keramische Isolierteile
für die Elektro-Industrie
Kataloge, techn. Unterlagen
auf Anfrage.



STETTNER & CO
LAUFBEINÜRNBERG

Vertretung für die Schweiz:
HENRI GRANDJEAN, 4153 Reinach BL
Tel. (061) 46 55 18 / 76 18 93.

Dienstleistungs- schalter?! 69

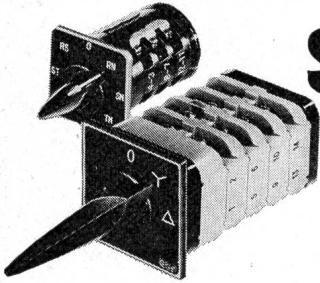

Dieser Ausdruck hat eine Aussage, wir haben nicht permanente Hundstagsstimmung.

Vor Inbetriebnahme zählt die Dienstleistung. Nach Inbetriebnahme zählt neben dem, was man funktionell von Leistungsschaltern, Steuerschaltern usw. verlangt, die Dienstleistung doppelt.

BACO-Schalter werden diesen Anforderungen gerecht.

Untersuchen Sie das BACO-Angebot: Preis, Lieferfrist, Lager, Vielseitigkeit, vollständiges Programm (inkl. Drucktasten und Meldeleuchten), Beratung, ausführliche und brauchbare Unterlagen sowie übersichtliche Preislisten, Garantieleistungen usw. Nehmen Sie aber auch einen Schalter auseinander: kompakte Bauweise, stabiler Aufbau, moderne Werkstoffe, Kontaktgüte, eindeutiger Funktionsablauf, Lebensdauer, Einbauraum, genormte Befestigungsart, Präsentation des eingebauten Schalters usw.

Wir stellen Ihnen gerne das Material für eine solche Wertanalyse zur Verfügung. Rufen Sie uns an.

NB: Bachofen prüft für Sie, und zwar hart.

BACHOFEN-CO
8610 Uster-Zürich Ackerstr. 42 ☎ 051 87 61 11

E-T-A

SCHALT-, SCHUTZ- und STEUER-GERÄTE

Einpoliger, thermisch-magnetischer

Halbleiter-Schutzschalter

mit spezieller **Schnellschalt-Charakteristik**, wahlweise mit elektrisch getrenntem Umschalter.

Mit Sprungschalt-Mechanismus, unbeeinflussbarer Freiauslösung und optischer Schaltstellungsanzeige:

bis 400 V ~ bzw. 28 V —
40 bis 400 A
Kurzschlussfestigkeit 6000 bis 10 000 A bei den angegebenen Spannungen
Mit Doppel-Handauslöser als Selbstschalter hohen Schaltvermögens zum Schutz von

steuerbaren Halbleiter-Zellen grosser Leistung — mit der Möglichkeit der elektrischen Rückmeldung bzw. der Einleitung von Folgeschaltungen aller Art. Halbleiter-Schutzgeräte in Kleinst-Bauweise zum Einsatz in gedruckten Schaltungen bzw. solche mit Nennströmen bis 22 A: Näheres auf Anfrage.

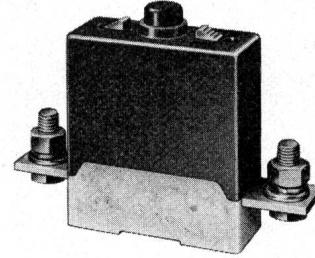

ELLENBERGER & POENSGEN GmbH
8503 Altdorf bei Nürnberg
Tel. 09187 - 215 — Telex 06 / 22381
Westdeutschland

Schweizer Vertretung
HENRI GRANDJEAN, 4153 REINACH BL, Tel. (061) 46 55 18

Stimmen Filterkennndaten? 67

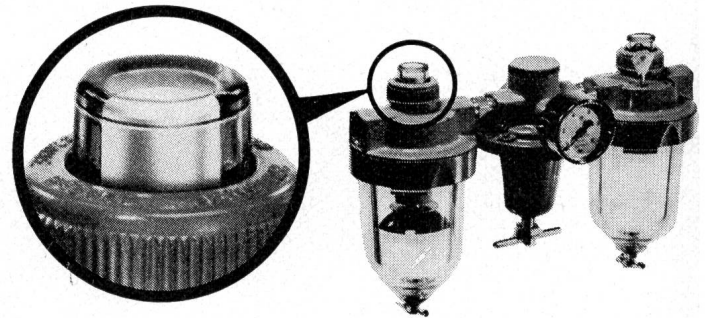

Korngrösse, Durchsatz, Druckabfall usw. stimmen nur, wenn der Filter nicht verschmutzt ist. Können Sie die Verschmutzung Ihres Druckluftfilters kontrollieren, den Filter voll ausnützen?

REGO-Druckluftaufbereitungsstationen garantieren Ihnen einen optimalen Betrieb.

Ist der Filter verschmutzt, so spricht die weithin sichtbare Anzeige an. Also: Filter ausbauen, ausspülen und wieder montieren. Blitzschnell und ohne Werkzeuge.

Kaum zu glauben, dass so etwas Einfaches neu ist. Und dabei ist dies nur **eine** der Finessen von REGO. (Und nicht teurer!)

Rufen Sie uns an. Sie werden die Begeisterung unserer Fachleute teilen.

BACHOFEN-CO
8610 Uster-Zürich Ackerstr. 42 ☎ 051 87 61 11

Seit 1936

STABA

1 und 3 Phasen
Qualitätstransformatoren

bis 65 kVA

Kurzfristig lieferbar

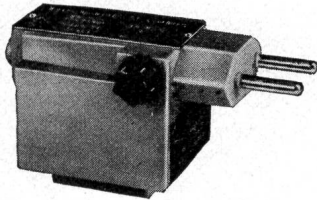
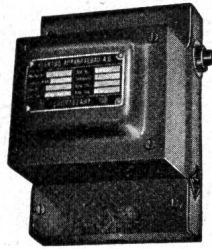

Stecker-Transformator nach SEV

Ab Lager:

Regeltransformatoren

ETA thermische und magnetische Auslöser
Infrarot-Strahler

Verlangen Sie bitte unseren Katalog Nr. 30

EAB

ELEKTRO-APPARATEBAU AG

2608 Courtelary BE

Telefon (039) 4 92 55/56

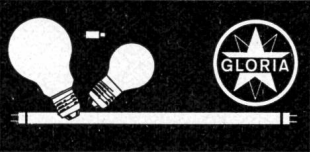

Wer
klar
sieht,
wählt

Qui
voit
clair,
choisit

GLORIA



Glühlampenfabrik
Fabrique de lampes
à incandescence

GLORIA AG
SA

5001 Aarau

☎ 064 / 24 17 66-69

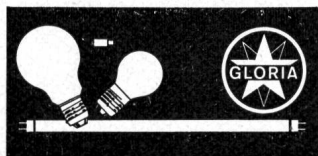

erstmals ein so kleines Relais
220 V~, ~400 VA, SEV-geprüft, VDE-gemäss

neu 4 Wechselkontakte

1:1

FR relais

Sie bauen zuverlässige Steuerungen mit Elesta-Relais

SEV-geprüft VDE-gemäss

Elesta-Relais der Reihe FR 11 und FR 14 sind preiswerte Kleinstrelais mit drei oder vier Wechselkontakten. In der industriellen Elektronik, Automation, Steuerung und Regeltechnik finden sie als betriebssichere Bauelemente universelle Anwendung.

- * einfache, robuste Konstruktion
- * geringe Leistungsaufnahme
- * Kontakte Hartsilber, hauchvergoldet

Elesta-Relais sind preiswert und bieten mehr

FR14 P Steckbar und für Einbau in gedruckte Schaltungen

Spulen für 3 V= bis 110 V=
Spulen für 3 V~ bis 110 V~
mit Vorwiderstand für 220 V≅

Kontaktfedern aus Berylliumbronze
Kontaktdruck 14-17 g
Kurze Prellzeit

Typen

FR11L Löt- und AMP-Anschlüsse, 3 Wechselkontakte

FR11P Für gedruckte Schaltungen 3 Wechselkontakte Stecksockel ZB 86/87

FR14L Löt- und AMP-Anschlüsse, 4 Wechselkontakte

FR14P Für gedruckte Schaltungen 4 Wechselkontakte Stecksockel ZB 106/107

Verlangen Sie ausführliche Unterlagen bei:

ELESTA

Schweiz: Elesta AG Elektronik 7310 Bad Ragaz/Schweiz
Telefon 085/9 25 55 Telex 74 298

Deutschland: E.-Günther Hannemann 6 Frankfurt/M., Gutleutstr.11
Tel. 2315 94+23 50 23 Telex 04 12 598

Oesterreich: Elesta Elektronik GesmbH 6800 Feldkirch/Vibg.
Marktgasse 5 Telefon 05522 - 3434

neu

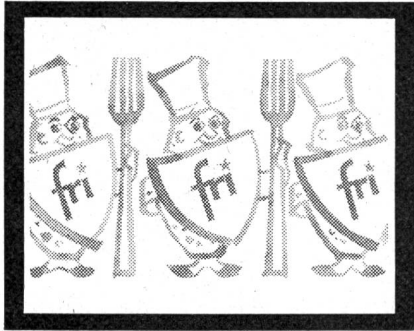

Friteusen fri-fri mit 3facher Sicherheit

bei Defekt des Thermostates
bei zu tiefem Ölstand
bei Einschaltung ohne Öl

Die neuen Modelle bieten Ihnen noch:

Teleskopheizkörper, in einigen Sekunden ohne irgend ein Werkzeug auswechselbar.

Neue moderne Linie. Schalttafel zurückgesetzt (keine vorstehenden Knöpfe oder Griffe), Gehäuse aus Chromstahl oder Email.

Grosse Kombinationsmöglichkeiten. Alle Modelle können unter sich zusammengebaut werden. Nicht zu vergessen die traditionellen Vorteile der fri-fri: Automatische Ölfiltrierung, schnelle Aufheizzeit, Friteusen für Gasbetrieb. Service in der ganzen Schweiz.

Neu: Zwei Jahre Garantie!

ARO AG 2520 LA NEUVEVILLE BE

Telefon (038) 7 90 91 - 92 - 93

Comptoir Suisse Stand Nr. 3129 Halle 31



Elektrische Unternehmungen GOTTLIEB PFENNINGER AG

8003 Zürich · Aegertenstr. 8 · Tel. (051) 33 11 11

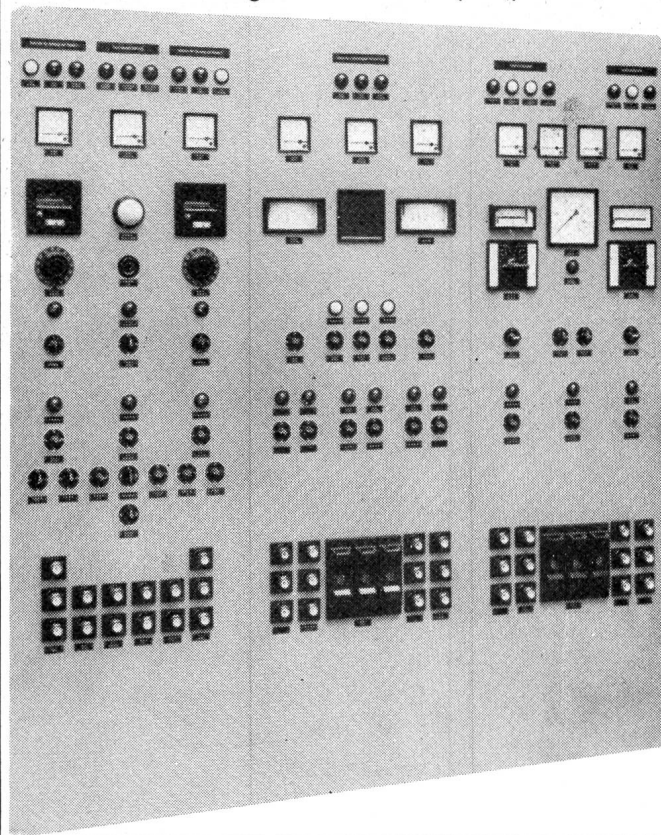

Zeit ist Geld – darum fertig vom Fachmann

Apparate oder Verlängerungskabel in
Plastiksäcken, aussen beschriftet, in folgenden
Ausführungen ab Lager:

Tdlr, Td in weiss und schwarz

Gd schwarz; Grb 2 und 3xl schwarz-rot-weiss
oder schwarz

Standardlängen: 2, 3, 4, und 5 m

Weitere preisliche Schlager, die Zeit und Geld
sparen:

Kabelrollen mit Kabel in
ca. 15 Grössen

Handlampen, mit und ohne
Kabel, SEV gepr.

PVC-Elektrohr, rot und
grau, SEV, beste Qualität
zu äussersten Preisen von
Ihrem Vertrauenshaus

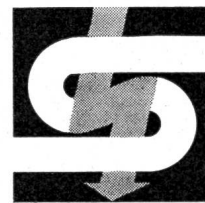

A. Steffen AG
Elektrohandel
8116 Würenlos

e. o. bär

KLEINSTSYNCHRONSCHALTUHR

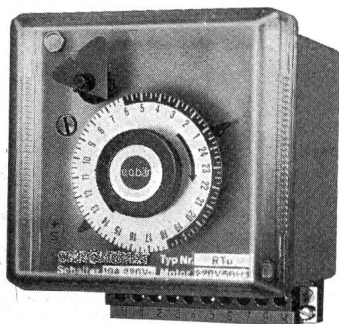

3000 BERN, Fischermättelstr. 18
Tel. (031) 45 14 12

BETRIEBSSTUNDENZÄHLER

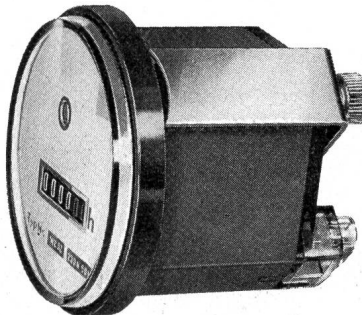

8000 ZÜRICH, Ankerstr. 27
Tel. (051) 27 60 75

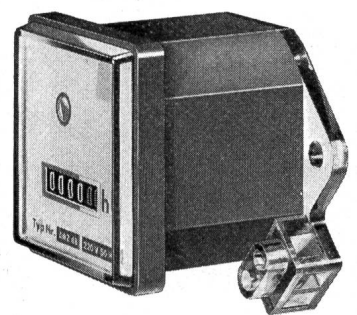

1200 GENÈVE, rue Ed.-Rod 16
Tel. (022) 33 76 75

Der Hausanschlusskasten mit den überzeugenden Vorteilen

WEBER

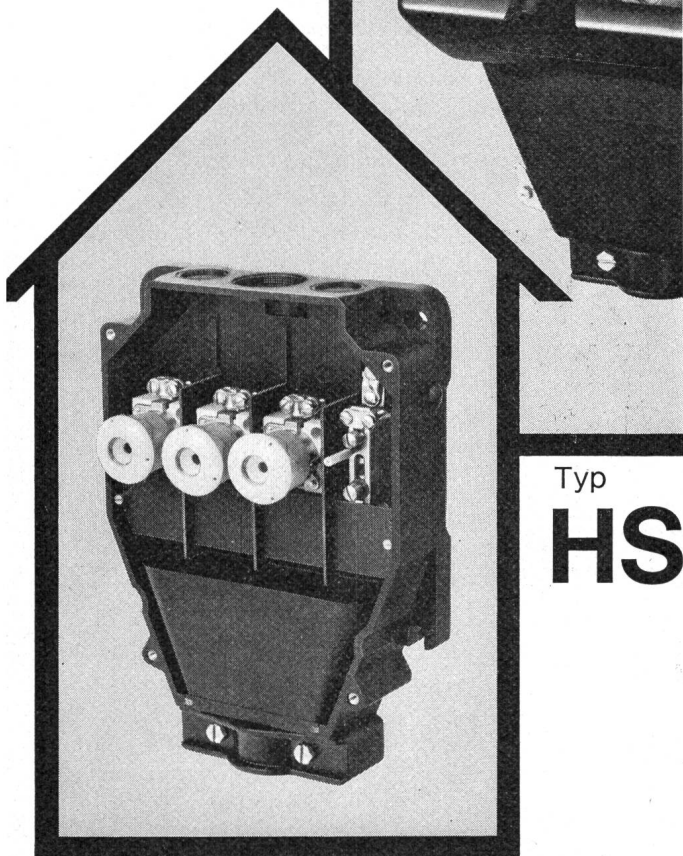

Typ
HS

Gleiche Aussenmasse für 25A und 60A
Schlagfester Isolierstoff
Kasten- und Klappdeckel separat plombierbar
Kabel von vorn einlegbar
Netzseitig ausschwenkbare Anschlussbriden
mit Plombiermöglichkeit für das EW
Trennwand zwischen den Sicherungselementen
Bequemer Anschluss des Erddrahtes

**WEBER AG 6020 EMMENBRÜCKE (SCHWEIZ)
TEL. 041 5 22 44**

Fabrik elektrotechn. Artikel und Apparate
Service Center in Lausanne, Zürich, Luzern, Basel

Verlangen Sie auch bei Ihrem Grossisten
WEBER-Hausanschlusskasten

Star Unity

Elektro-Strahlungs-Heizung die Heizung der Zukunft

Geruchlos · Rauchlos · Flammenlos

löst das Heizproblem in kleinen und grössten Bauobjekten mit
niedrigsten Baukosten. Wirtschaftlich im Betrieb, kurze Aufheiz-
zeit, sauber und betriebssicher in

Kirchen	Chalets
Kindergärten	Ein- und
Hotels	Mehrfamilienhäusern
Restaurants	Büros und Läden

Neu: Wir fabrizieren auch Elektro-Wärmespeicher-Heizgeräte



Grand-Hotel «Quellenhof» Bad Ragaz. Hier heizt man angenehm
und wirtschaftlich sämtliche Zimmer, Bäder, Hallen und Bäder-
korridore mit Star Unity Elektro-Strahlungs-Heizung

Wir fabrizieren:

- Niedertemperatur-Strahlungsheizungen
- Infrarotheizungen
- Speicherheizungen
- Blockspeicherheizungen
- Konvektorenheizungen

Wenden Sie sich an die Firma mit 20jähriger Erfahrung.

Star Unity AG

Elektro-Heizungen
8053 Zürich/Schweiz
Fabrik in AU ZH, Telephon 051 75 04 04



Zweigang-Schlagbohrmaschine das Qualitätsspitzenprodukt für Kenner

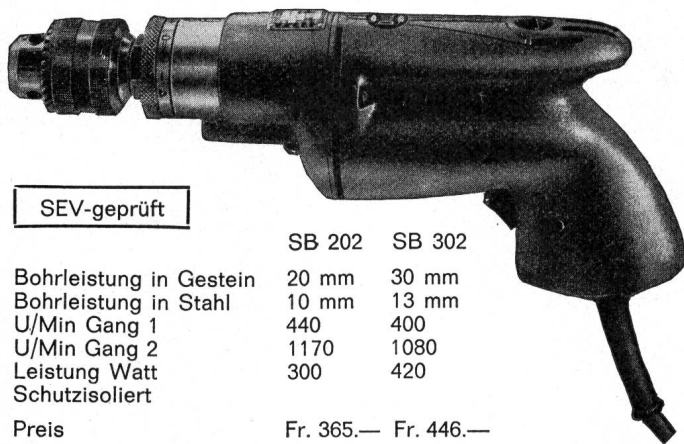

SEV-geprüft

	SB 202	SB 302
Bohrleistung in Gestein	20 mm	30 mm
Bohrleistung in Stahl	10 mm	13 mm
U/Min Gang 1	440	400
U/Min Gang 2	1170	1080
Leistung Watt	300	420
Schutzisoliert		
Preis	Fr. 365.—	Fr. 446.—

Im Schnellgang Schlagbohren bis 6,5 mm ϕ in der halben Zeit
Einstellbar auf 12 Schlagstärken. Sofort ab Lager lieferbar.
Geschweisste Kollektoranschlüsse.

Verkauf durch den Fachhandel Reparatur 1-Tage-Service



KARL MEIERHOFER AG
DUSS-DUAX-Generalvertretung
5102 Ruppertswil Tel. (064) 47 26 55

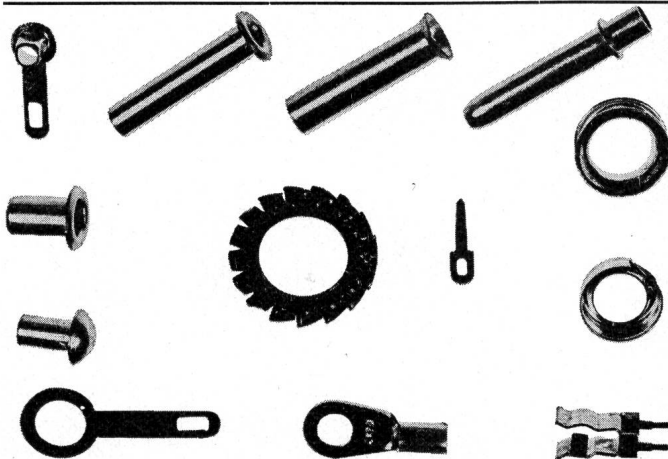

Bevor Sie Werkzeugkosten zahlen, sehen Sie unseren Katalog
durch — besitzen Sie keinen, verlangen Sie einen!

Wir lösen Ihnen jedes Nietproblem und nehmen auch gerne
Nietaufträge (Voll- oder Rohrnieten) entgegen!

Rohrnieten	Kabelröhrchen
Lötösen	Lötstifte
Kabelschuhe	Kabelösen
U-Scheiben	Fächerscheiben

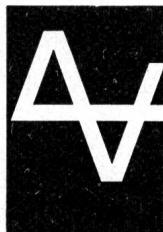

VOGT + CO., 4654 Lostorf SO

Metallwarenfabrik für die Elektronik
und den Apparatebau
Telephon (062) 6 34 46 / 6 36 46



Die wirtschaftliche Ganzplastic-Zentri- fugalpumpe zu einem erstaunlich günstigen Preis

Mit 0,75 PS Motor in tropfwasser-
sicherem Gehäuse.

Pumpt heisses und kaltes Wasser,
verdünnte Säuren, Fruchtsäfte, Ge-
tränke, Milch, leichte Oele und
viele andere Flüssigkeiten.

Uni Tubes Limited
(Zurich Branch)
8634 Hombrechtikon, Eichtal
Téléfon 055 5 26 26

Rostschutz- und Dichtungslacke TEROLIN-Kitte

Terolin

Seit
50 Jahren
bewährt

hitze-, kälte-, säurebestän-
dig, wasserdicht und immer
elastisch.

TEROLIN-Lack schwarz
als Stockschutz über Copra-Impfung in der
Tag- und Nachtzone sowie Anstrich für Druck-
leitungsrohre

TEROLIN-Spezialanstriche
für Batterieräume, Freiluftschaltanlagen

TEROLIN-Unterwasserkitte
für Staubecken, Druckleitungsrohre, Schieber-
anlagen, Betonsockel bei Gittermasten

Verlangen Sie bitte Vertreterbesuch für Ihre
Rostschutzprobleme. Tel. (061) 41 38 92.
TEROLIN AG Auf dem Wolf 5 4000 Basel

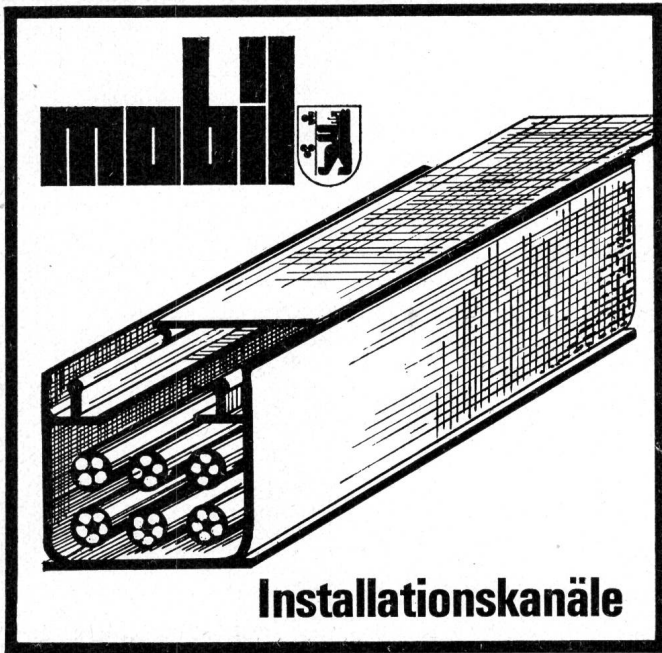

MOBIL-Installationskanäle

Pat.

MOBIL-Installationskanäle sind neuentwickelte, kostensparende Bauelemente aus Hart-PVC. Das verwendete Material ist strapazierfähig, leicht, farben- und weitgehend säurebeständig, elektrisch nicht leitend.

MOBIL-Installationskanäle können bei der Verlegung von elektrischen Kabeln und Drähten enorm vielfältig eingesetzt werden. Sie ermöglichen die einwandfreie Separierung verschiedener Stromarten und garantieren ein übersichtliches und sehr wirtschaftliches Arbeiten.

Problemlos lassen sich darin elektrische Kabel und Drähte auswechseln oder ergänzen. Der MOBIL-Installationskanal wird allen Montagelagen gerecht (also horizontal, vertikal usw.) und eignet sich zum Einbau über Putz oder putzbündig.

Fabrikation:

MOBIL-Werke U. Frei, 9442 Berneck SG
Telefon (071) 71 22 42

Verkauf:

W. Bösch AG, 8330 Pfäffikon ZH
Telefon (051) 97 55 43

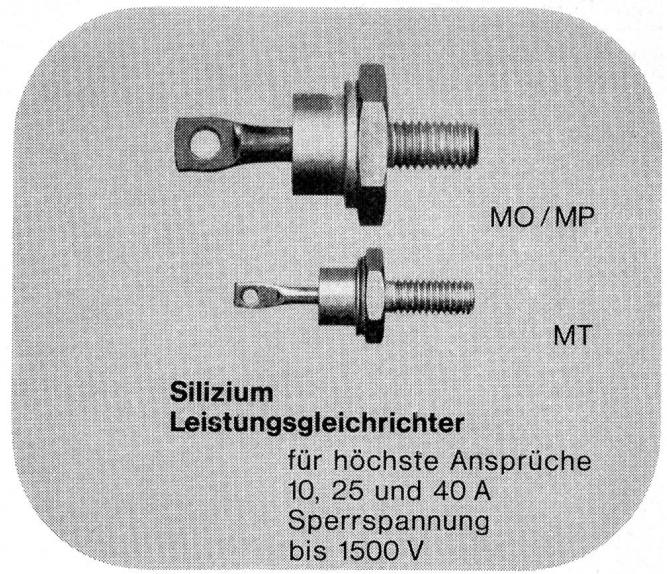

transistor ag

Schweizerische Halbleiterfabrik
Mitglied der RAYTHEON-Gruppe
8048 Zürich, Hohlstrasse 610
Telefon 051/62 56 11



Lufttransporte bis 1500 kg mit Helikoptern

Schneller und billiger mit Heliswiss

Leitungsbau, Frischbeton und Baustellen-Installationen, Alphüttenbau und SAC-Hüttenversorgung, Lawinenverbauung und Alpmelioration, Rettungsflüge im Auftrage der Schweizerischen Rettungsflugwacht, Schädlingsbekämpfung, Flugaufnahmen für Vermessung und Werbung

Heliswiss

Schweizerische Helikopter AG
 Flugplatz Bern-Belpmoos, 3123 Belp
 Telefon 031 54 33 11
 Einsatzleitung und technischer Dienst
 Telefon 031 54 33 14



UNSER PROGRAMM

- Nockenschalter
- Schützen
- Druckschalter
- Magnetventile
- Thermostaten
- Lochkarten-Timer
- Signallampen
- Material für Leuchtschaltbilder

Klein-Quittungsschalter 6 A, Quittungsschalter 10 A

J. HUBER + CIE. AG

WÜRENLOS zw. Baden und Zürich, Tel. (056) 3 57 44.

- Hochspannungsgleichrichter mit Selen- oder Glühkathodenventilen
- Selen-Hochspannungsventile
- Transportable Gleichrichteranlagen bis 500 kV für Kabelprüfungen
- Spezial-Transformatoren und Drosselspulen für Hoch- und Niederspannung
- Leistungs-Transformatoren
- Messwandler für Hoch- und Niederspannung
- Prüfanlagen
- «Bulb-Saver» Schaltapparat zur Herabsetzung des Lampenverschleisses von Strassenbeleuchtungen
- Gross-Elektrofilter

Prüftransformator 50/100/200kV 40kVA

HANS KULL AG., DERENDINGEN/SO

Elektrische Apparate

Büro Steinmattacker Telefon 065-367 90

CONSTRUCTION MECANIQUE ET ELECTRIQUE

G. MARILLER

1010 LAUSANNE Chemin Boissonnet 1

☎ (021) 32 24 54-55

Notre programme de fabrication:

Armoires de distribution, commande, pneumatique, synoptique et automation.

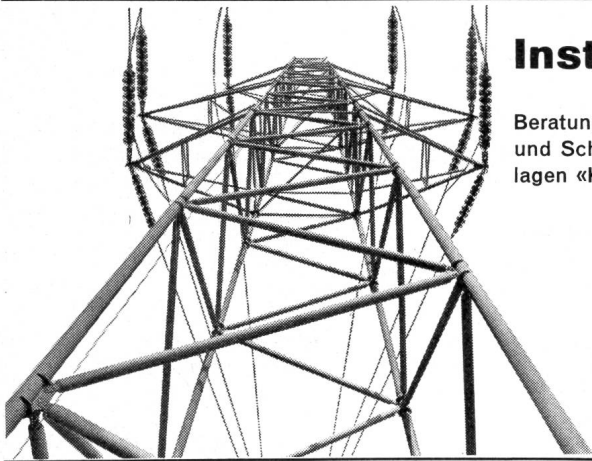

Installationen

Beratungen, Projektierungen für: Stark- und Schwachstromanlagen, Telefonanlagen «Konzession A», Schaltanlagen

Leitungsbau

Hoch- und Niederspannung, Transformatorstationen, Baustromversorgungen, Verkabelungen

8038 Zürich, Speerstrasse 19
Telephon 051 / 45 96 45

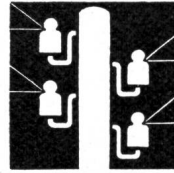

Kull+Co.



Die grosse Referenzliste:

Seit 1926 haben wir mehr als 20000 Lichtreklamen und Beleuchtungsanlagen in der Schweiz montiert.

ROVO+CLAUDE AG

Neon - Lichtreklamen + Beleuchtungen
8048 Zürich Telefon (051) 62 44 00



G. MUSY - NEUCHÂTEL - PARCS 38
TEL. (038) 5 29 18



Catalogue et liste de prix sur demande
Katalog und Preislisten auf Verlangen

NEU: Lancier-Kabelrollen für die verschiedensten Zwecke

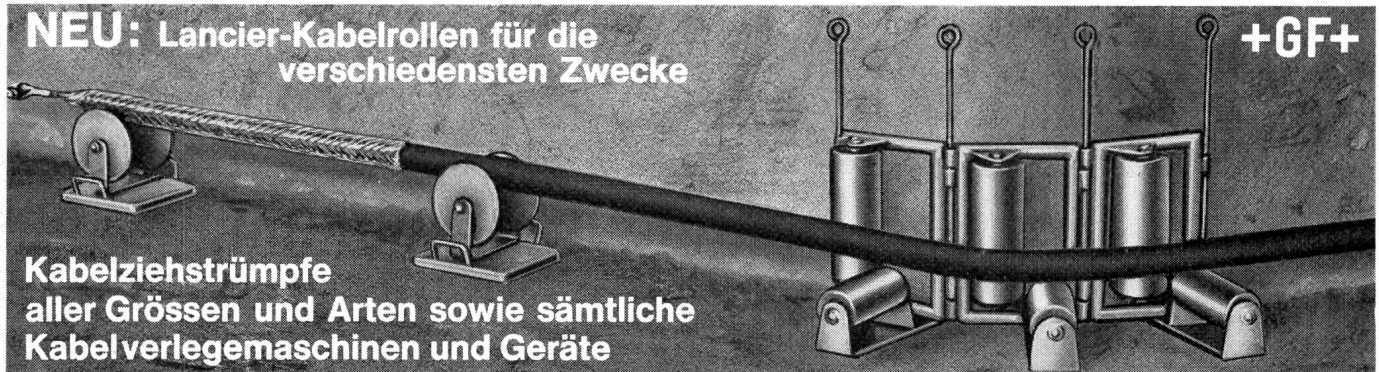

Kabelziehstrümpfe aller Grössen und Arten sowie sämtliche Kabelverlegemaschinen und Geräte

Verlangen Sie eine ausführliche Dokumentation bei der
Georg Fischer Aktiengesellschaft, Schaffhausen (Schweiz)
Abteilung Elektroarmaturen Postadresse: 8201 Schaffhausen
Telephon: (053) 8 11 11 Telex: 7 62 22 gfsh ch

Wandstrahler

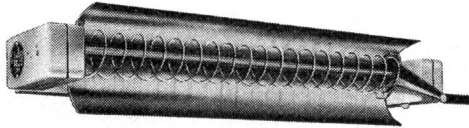

Leistungsfähiger Infrarot-Wandstrahler für Badezimmer, Duschen usw. Dank konzentrierter Strahlung wird eine maximale Wirkung erreicht.

- Geringer Stromverbrauch.
- Nur 600 Watt.
- Verstellbarer Parabolreflektor.
- Berührungsschutz.
- Eingebauter Schalter.

Verlangen Sie bitte unverbindlich Liste 7W.



Fabrik für elektrothermische Apparate

2575 Täuffelen
Tel. 032/86 15 45 · Telex 343 24

ELECTRO-MICA



Steckkontakte für Niederspannungsanlagen

SEV-geprüft
und kurzfristig bei den Elektro-Grossisten erhältlich

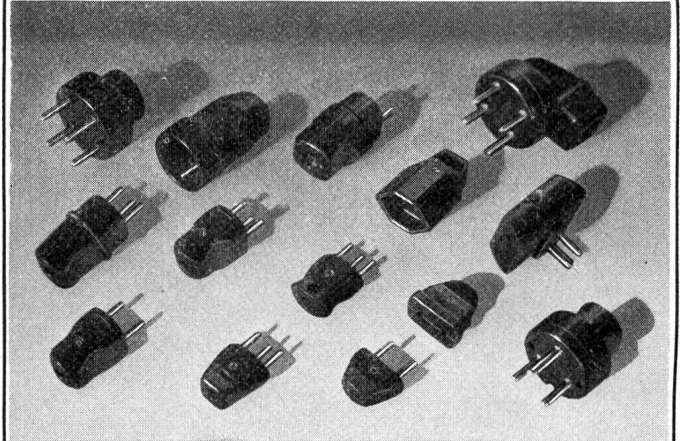

ELECTRO-MICA AG Mollis Tel (058) 4 41 24

INCA-Druckguss kann Ihnen ungeahnte Vorteile bieten

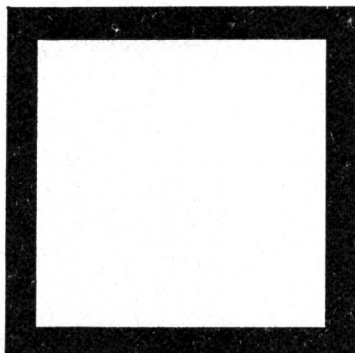

INCA

Vorteile bezüglich Qualität, Preis und Montagezeit. Wenden Sie sich an uns, bevor alle Details der Konstruktion festgelegt sind. Wir stellen Ihnen unsere langjährige Erfahrung gerne zur Verfügung. Wählen Sie INCA-Druckguss.

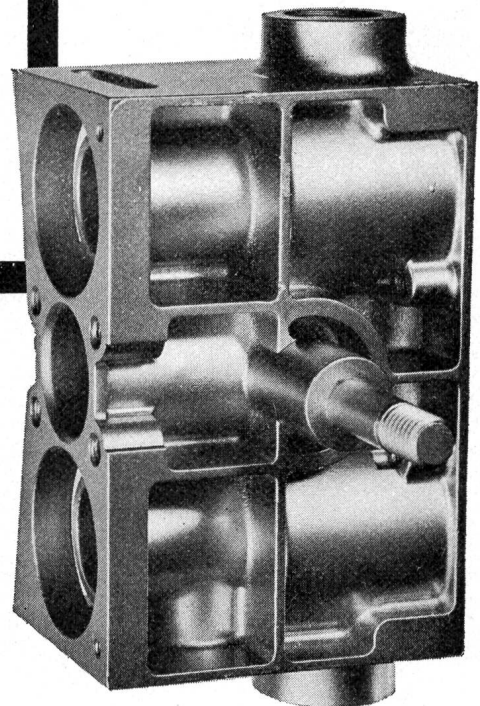

INJECTA AG Druckgusswerke und Apparatefabrik 5723 Teufenthal/AG (064) 461077

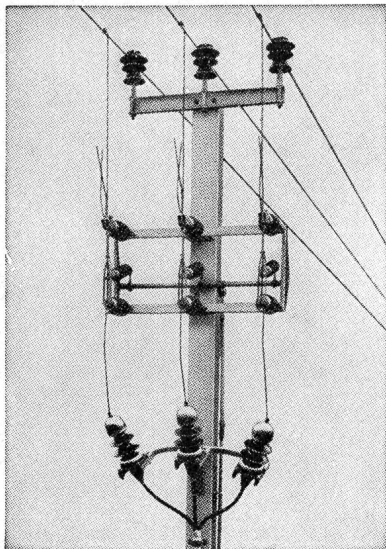

Sectionneur de dérivation 24 kV, 400 A.

Connaissez-vous le

sectionneur aérien de dérivation

(voir figure) et nos autres

sectionneurs aériens?

Nous livrons ces appareils et vous conseillons volontiers.

Alpha S.A. Nidau

2560 Nidau (Bienne) Téléphone (032) 2 46 92.

*Alpha
Nidau*

salvis

Muffelöfen

mit elektronischer
Temperaturregelung
Temperaturbereich bis 1050°C
Hohe Genauigkeit
Niedrige Aussentemperaturen
Der ideale Laborofen

Salvis AG.
Fabrik elektr. Apparate
6015 Reussbühl-Luzern
Telefon 041 5 21 51

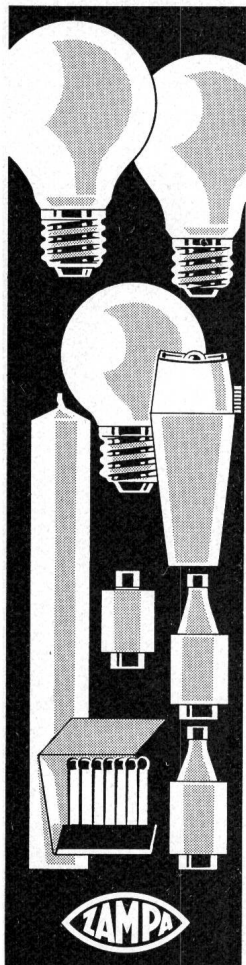
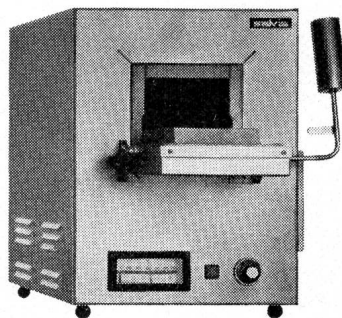

Mit

everlight

nie mehr in Verlegenheit

Alles was Sie sich wünschen
ist in einer sehr hübschen
Plastic-Schachtel beisammen:

- 1 Taschenlampe
- 4 verschiedene Glühlampen
- 10 diverse Sicherungen
- 1 Steckdosen-Sicherung
- 2 Kerzen
- 2 Briefchen Zündhölzli

Sparen Sie sich inskünftig
unnötigen Ärger. «everlight»
hilft auch Ihnen jederzeit.

Fr. 13.80
(statt Fr. 15.-)

Verkauf durch:

ZAMPA
LAMPEN UND ELEKTROBEDARF AG
4612 WANGEN BEI OLTEN



Hans Gloor
Fabrik elektrischer Apparate
Baumackerstrasse 45 / 8050 Zürich
Telefon 051-46 83 50



**Transformatoren
Drosseln
Spez. Wandler
Anlass- und
Regulier-
Widerstände**

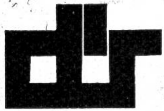

Transformatoren

mit SEV-Zeichen

Ein- und Dreiphasentrocken-
transformatoren für jeden
Verwendungszweck bis 200 kVA
Zündtransformatoren
Kreuzwickelspulen
Wickelarbeiten im Lohnauftrag
Reparaturen
Vakuumimprägnierung
**Vakuumgiessanlage für Epoxyd- und
Polyesterharze**

Moderner Maschinenpark
Erstklassiges Rohmaterial
Qualitätsarbeit
Kurze Lieferfrist

O. DÜR AG 8046 ZÜRICH
WEHNTALERSTRASSE 276 TELEFON 051 - 48 52 25
TRANSFORMATORENFABRIK

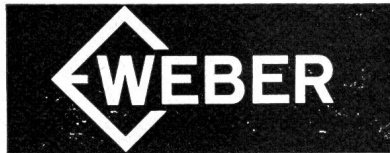

Zur Erweiterung unseres Mitarbeiterteams
im elektrotechnischen Labor suchen wir

dipl. Elektrotechniker

mit mehrjähriger Laborpraxis und Erfah-
rung in der Entwicklung von Niederspan-
nungs-Schalt- und Schutzgeräten.
Eintritt baldmöglichst. P 807 Lz

Ihre ausführliche Offerte richten Sie bitte
unter dem Kennwort «Labor» an unsere
Direktion. 226

Weber AG
Fabrik elektrotechnischer Artikel
und Apparate
6020 Emmenbrücke



Wir suchen

P 59 On

Dipl. Elektroingenieure und Ingenieur-Techniker

für Arbeiten im Zusammenhang mit der
Projektierung neuer Anlagen und für die
Bearbeitung von Fragen der Energie-
wirtschaft (in Olten) sowie für die Über-
nahme der Betriebsleitung von Kraftwerk-
anlagen im Wallis. 234

1 Nationalökonom oder qualifizierter Korrespondent für selbständige Redaktionsaufgaben

zur Mitarbeit in der administrativen Di-
rektion.

Verlangt werden: Einige Jahre Praxis,
Muttersprache deutsch oder französisch,
gute Kenntnisse der anderen Sprache.

Geboten werden: Zeitgemässe Entlöh-
nung, fortschrittliche Sozialleistungen,
angenehmes Arbeitsklima.

Sollten Sie sich für eine dieser Stellen
interessieren, bitten wir um Ihre hand-
geschriebene Offerte mit den üblichen
Unterlagen (Foto, Zeugnisabschriften
usw.). Wir sind auch gerne bereit, Ihnen
telefonisch (062) 5 61 51 weitere Anga-
ben über die zu besetzenden Stellen zu
machen.

AARE-TESSIN

Aktiengesellschaft für Elektrizität
Bahnhofquai 12

OLTEN

Der Chef unserer technischen Abteilung hat Sorgen. Er sollte sich für wichtige Führungsaufgaben freimachen können.

Deshalb möchte er ganze Aufgabenprogramme im Zusammenhang mit der Konstruktion von Schaltgeräten (hauptsächlich auf dem Gebiet der Niederspannung) delegieren. Dazu aber braucht er tüchtige

technische Mitarbeiter

Wir erwarten:

abgeschlossenes Studium als Elektro-Ingenieur HTL, in der Praxis erarbeitete Erfahrung, Zielstrebigkeit, Initiative, Willen zur Zusammenarbeit.

Wir bieten Ihnen dafür:

ein Ihren Fähigkeiten und Leistungen angepasstes Salär, gutes Arbeitsklima, unser Vertrauen. P 807 Lz

Wir danken Ihnen zum voraus für Ihre Bewerbung (Zeugnisse, Photo, Referenzen, Handschriftprobe), die uns unter der Kennziffer 121 und unter Chiffre 50-A 5991-D an Publicitas, 8021 Zürich, erreicht. 230

Als Tochtergesellschaft eines weltumfassenden Konzerns der Elektrotechnik in der Ostschweiz befassen wir uns im besonderen mit der Entwicklung und Herstellung elektrischer Kleinapparate. Unser junges, dynamisches Team ist mit interessanten Forschungs- und Entwicklungsaufgaben betraut und bedarf dringend der Erweiterung. 232

Folgende Position ist noch zu besetzen:

Elektroingenieur HTL

Die Aufgabe umfasst insbesondere Neukonstruktionen von verschiedenen elektrischen Kleinantrieben mit den dazugehörigen Vorbereitungsarbeiten für die diversen staatlichen Prüfungen. P 162 Rs

Wenn Sie glauben, für diese Position qualifiziert zu sein und die Verantwortung für die Erfüllung der gestellten Aufgaben übernehmen zu können, schreiben Sie unter Chiffre C 837-39 an Publicitas AG, 8021 Zürich. Interviews werden nach Vereinbarung in Zürich durchgeführt.



EWB

In unsere

P 218 Y

Installationskontrolle

suchen wir einen

Ingenieur-Techniker HTL

Fachrichtung Starkstrom

für die technische Beratung der Installationsfirmen und Abonnenten sowie die Bearbeitung von Installationsgesuchen. 233

Es handelt sich um eine interessante, abwechslungsreiche und selbständige Tätigkeit auf dem Gebiet der Hausinstallationskontrolle.

Wir bieten eine der Ausbildung und Erfahrung entsprechende, zeitgemässe Besoldung im Rahmen der städtischen Personalordnung und gute Entwicklungsmöglichkeiten.

Anmeldungen mit den üblichen Unterlagen sind erbeten an den

Personaldienst des Elektrizitätswerkes der Stadt Bern
3001 Bern Postfach 2648 Telefon (031) 25 02 21

Sie suchen als

P 807 Lz

Elektroingenieur ETH oder Elektroingenieur-Techniker HTL

Ihre Erfahrung in der Niederspannungstechnik gezielt einzusetzen und an der Konstruktion von Schalt- und Schutzgeräten massgebend Anteil zu haben? Sie kennen sich auch in der Installationstechnik etwas aus und verfügen über die Fähigkeit, Untergebene zu führen und zu begeistern? Sie suchen eine ausbaufähige Chefposition? 223

Diese wirkliche Chance erhält unser neuer

Konstruktionschef

von dem wir neben perfektem beruflichem Können auch aus seiner Persönlichkeit heraus die Fähigkeit erwarten, in unserem Unternehmen eine Kaderstellung zu bekleiden. Wir werden Sie Ihrer Erfahrung und Ihren Leistungen entsprechend honorieren.

Bitte senden Sie Ihre Offerte mit allen üblichen Beilagen unter der Kennziffer 1510 an Chiffre 50-C 5970-D, Publicitas, 8021 Zürich. Wir sichern Ihnen absolute Diskretion zu.

Liste offener Stellen. Beachten: Sprechstunden der STS für Stellensuchende nur nachmittags, Anmeldungen nur mit STS-Formularen.

- 8005 E *Absolvent HTL-Elektrotechnik*, für Entwurf und Konstruktion von elektrischen Anlagen in Fahrzeugen (Beleuchtung, Heizung, Signalisation, Klimaanlage usw.) inkl. Erstellung der Schemata und Leitungspläne. Einarbeit in die besonderen Probleme des Fahrzeugbaus wird geboten. Fremdsprachen wenn möglich Französisch und Englisch. Eintritt sofort oder nach Vereinbarung. Fabrik im Raum Basel.
- 8006 E *Absolvent HTL-Starkstrom* mit mehrjähriger Praxis, für den Entwurf elektrischer Steuerungen für Materialprüfmaschinen und Beratung der Maschinenkonstruktoren. Bei Eignung Beförderung zum Stellvertreter des Chefs des elektrotechnischen Büros möglich. Eintritt sofort nach Vereinbarung. Fabrik in Stadt der Nordostschweiz.
- 8007 E *Elektrozeichner* mit Praxis, für die selbständige Bearbeitung elektrischer Steuerungen für Materialprüfmaschinen. Eintritt sofort oder nach Vereinbarung. Fabrik in Stadt der Nordostschweiz.
- 8034 E *Zeichnerin-Maskenschneiderin* (Zeichnerkurs oder Anlehre) mit Rechenbegabung für Erstellung von Masken für die Halbleiterfabrikation. Eintritt sofort oder nach Vereinbarung. Firma in Zürich.

Neuer Abzweigstecker

SEV-geprüft 2p+E 10 A
 Beidseitig Type 13

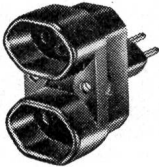

Nr. 4718 rund/rund
 Nr. 4718 wf waagr./flach
 Nr. 4718 sf senkr./flach
 Nr. 4718 rf rund/flach
 schwarz und weiss lieferbar

AG JENNI & Co. Glattbrugg ZH
 Elektrotechnische Artikel en gros
 Tel. 051/83 62 22



Wir haben ein langfristiges Konstruktionsprogramm für neuartige elektrotechnische Niederspannungs-Schalt- und -Schutzgeräte. P 807 Lz

Zur Erweiterung unseres Konstruktionsteams suchen wir deshalb einen 224

Elektroingenieur-Techniker HTL

Es wird Ihre Aufgabe sein, Ihre praktischen Kenntnisse auf diesem Gebiet bei der Erfüllung dieses Konstruktionsprogrammes auszuwerten. Sie werden dabei von dem bereits bestehenden Konstruktionsteam wirkungsvoll unterstützt werden, weshalb wir von Ihnen auch den Willen zu loyaler Zusammenarbeit voraussetzen.

Sie finden bei uns grosszügige Anstellungsbedingungen, und echte Leistungen werden wir zu schätzen wissen.

Wir erwarten gerne Ihre Offerte mit den üblichen Unterlagen, die Sie unter dem Kennwort: «Konstruktion A» an unsere Direktion adressieren wollen.

WEBER AG
 Fabrik elektrotechnischer Artikel und Apparate
 6020 Emmenbrücke

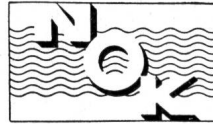

Wir suchen für unsere zentrale Betriebsleitung in Baden 235

Elektroingenieur HTL

mit einigen Jahren praktischer Tätigkeit für die tägliche Einsatzplanung unserer Kraftwerke, den Betrieb unserer Produktions-, Leitungs- und Verteilanlagen, die Behandlung allgemeiner Fragen der Energiewirtschaft und Energieverrechnung sowie die Bearbeitung besonderer betriebstechnischer Probleme.

Es handelt sich um eine vielseitige Tätigkeit in kleinerem Arbeitsteam.

Handschriftliche Anmeldung mit Lebenslauf, Photo, Ausweisen über Studien und bisherige Tätigkeit sind unter Angabe des möglichen Eintrittstermins zu richten an

Nordostschweiz. Kraftwerke AG
 Betriebsleitung 5401 Baden

Die Installationstechnik auf dem Gebiet der Niederspannung ist in einer ständigen Entwicklung. Wir möchten unsere Erzeugnisse auch für die Anforderungen von morgen konstruieren. Für diese Aufgabe suchen wir P 807 Lz

Elektro-Techniker HTL

der durch praktische Erfahrung dazu befähigt ist, an dieser Entwicklung massgebend mitzuarbeiten. Unsere Versuchsabteilung, genauso wie unsere Produktionsstellen wird mit Ihnen Hand in Hand gehen und aus dieser loyalen Zusammenarbeit heraus sehen wir die Möglichkeit, das gesteckte Ziel zu erreichen. Auch die Firmenleitung wird Ihnen jede Unterstützung gewähren. 228

Sofern Sie den Mut haben, sich an diese grosse Aufgabe heranzuwagen, so senden Sie uns bitte Ihre Bewerbung unter Chiffre 50-W 5987-D an Publicitas, 8021 Zürich.

Wir versprechen Ihnen strengste Diskretion.

POLYMET

La nouvelle
gaine de protection
pour câbles électriques

Der neue Kabelmantel

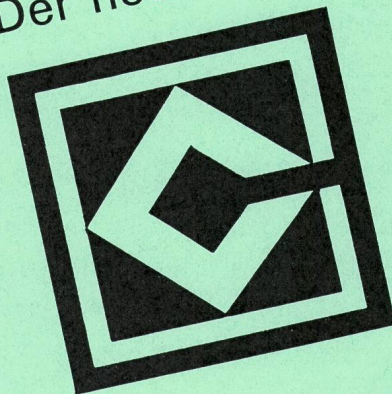

Doublage de la gaine de polyéthylène par une
feuille d'aluminium recouverte d'une pellicule
de copolymère de polyéthylène

Verstärkung des Polyäthylenmantels durch
ein mit einer Polyäthylen-Copolymer-Schicht
kaschiertes Aluminiumblatt

sûre

étanche

wasserdicht

légère

sicher

leicht

CABLES

CORTAILLOD

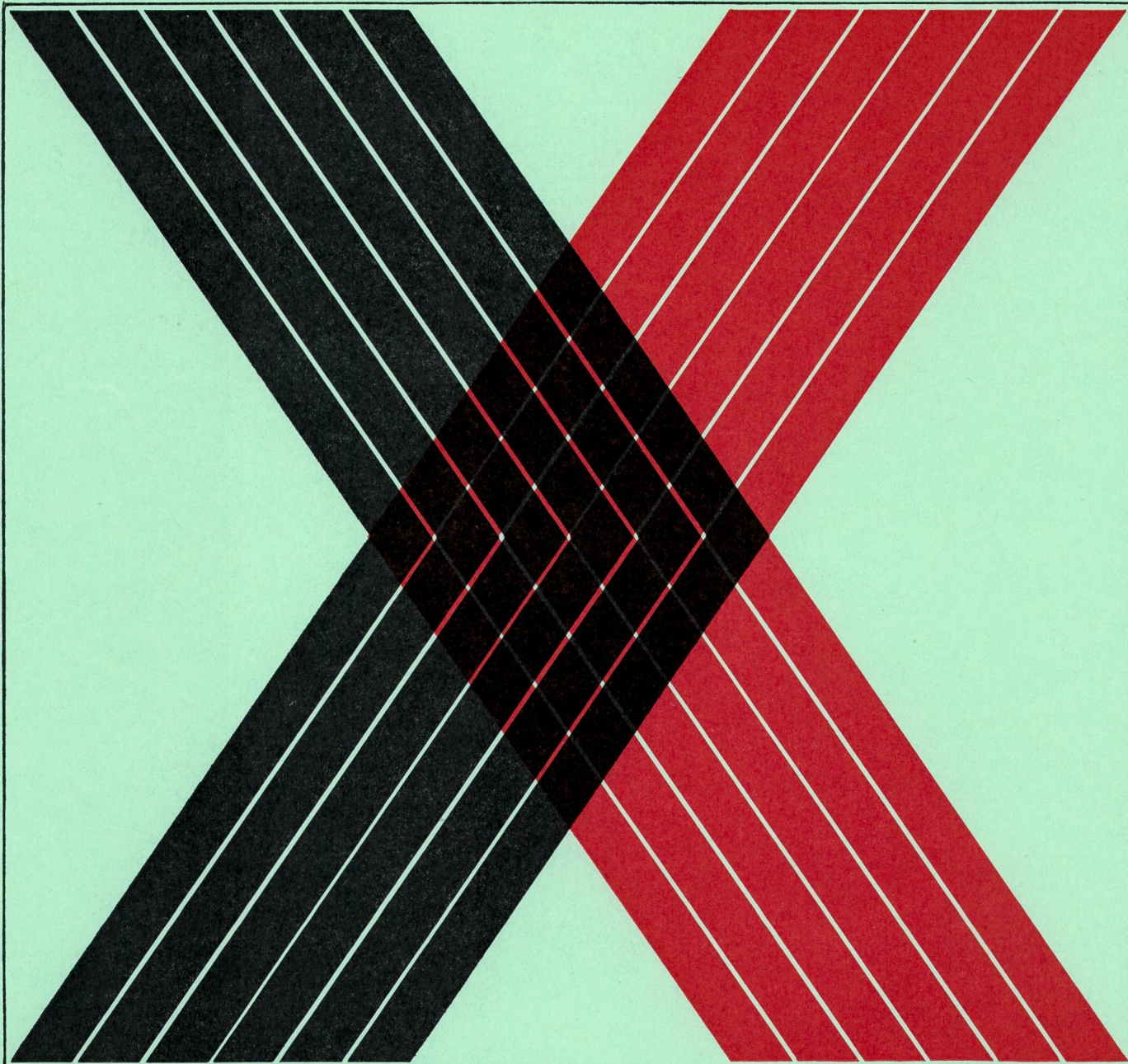

S 3487

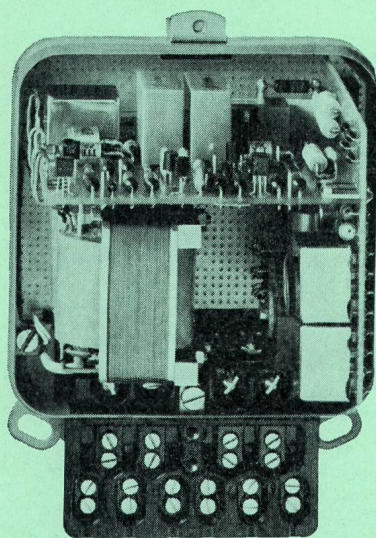

Statischer Meßumformer

uxi: Multiplikation der Momentanwerte, Leistungsformel und Arbeitsprinzip des neuen Statischen Meßumformers für Leistung.

Der Statische Meßumformer ist:
elektronisch
 daher wartungsfrei und doch stoßspannungsfest

genau
 selbsttätige Fehlerkompensation durch «innere Intelligenz» des Meßumformers bringt serienmäßig Klasse 0,5

lageunabhängig
 in jeder Lage stets genaue Messung, immun gegen Vibrationen und Stöße

klein
 moderne elektronische Elemente, platzsparende Konstruktion reduzieren die äußeren Abmessungen

vielseitig
 bereits verstärkter, eingepprägter Stromausgang ± 5 mA oder Spannungsausgang ± 10 V, Speisung mit Wechsel- oder Gleichstrom

Lieferprogramm für einphasige und mehrphasige Messung von Wirk- und Blindleistung, vorerst einphasige Ausführungen lieferbar
 Wirtschaftlich sehr interessant, vor allem bei einphasiger Messung in nahezu symmetrischen Drehstromnetzen

LANDIS & GYR

LANDIS & GYR AG
ZUG SCHWEIZ



Elektrizitätszähler
 Fernwirktechnik
 Wärmetechnik
 Rundsteuerung
 Kernphysik