

**Zeitschrift:** Bulletin des Schweizerischen Elektrotechnischen Vereins  
**Herausgeber:** Schweizerischer Elektrotechnischer Verein ; Verband Schweizerischer Elektrizitätswerke  
**Band:** 57 (1966)  
**Heft:** 17

## **Werbung**

### **Nutzungsbedingungen**

Die ETH-Bibliothek ist die Anbieterin der digitalisierten Zeitschriften auf E-Periodica. Sie besitzt keine Urheberrechte an den Zeitschriften und ist nicht verantwortlich für deren Inhalte. Die Rechte liegen in der Regel bei den Herausgebern beziehungsweise den externen Rechteinhabern. Das Veröffentlichen von Bildern in Print- und Online-Publikationen sowie auf Social Media-Kanälen oder Webseiten ist nur mit vorheriger Genehmigung der Rechteinhaber erlaubt. [Mehr erfahren](#)

### **Conditions d'utilisation**

L'ETH Library est le fournisseur des revues numérisées. Elle ne détient aucun droit d'auteur sur les revues et n'est pas responsable de leur contenu. En règle générale, les droits sont détenus par les éditeurs ou les détenteurs de droits externes. La reproduction d'images dans des publications imprimées ou en ligne ainsi que sur des canaux de médias sociaux ou des sites web n'est autorisée qu'avec l'accord préalable des détenteurs des droits. [En savoir plus](#)

### **Terms of use**

The ETH Library is the provider of the digitised journals. It does not own any copyrights to the journals and is not responsible for their content. The rights usually lie with the publishers or the external rights holders. Publishing images in print and online publications, as well as on social media channels or websites, is only permitted with the prior consent of the rights holders. [Find out more](#)

**Download PDF:** 20.02.2026

**ETH-Bibliothek Zürich, E-Periodica, <https://www.e-periodica.ch>**



Ein Begriff in der Energiewirtschaft:

# Sulzer-Einrohrdampferzeuger für thermische Kraftwerke

Ein Spitzenprodukt aus langer Erfahrung

# 5

**Gründe für seine Wahl:**

- der Zwangdurchlauf
- die besondere Eignung für hohen Druck
- der große Lastbereich mit konstanter Endüberhitzung
- die kurze Anfahrzeit
- die integrierte Regelung

**Erreichte Grenzdaten:**

Dampferzeugung je Einheit 3000 t/h  
 Frischdampfdruck 350 atü  
 Frischdampf Temperatur 650 °C  
 Blockleistung 1000 MW

## 1. Grund: Der Zwangdurchlauf

Der Zwangdurchlauf ermöglicht:

- Größere Laständerungsgradienten (besonders auch im Gleitdruckbetrieb) wegen des Fortfalls der Kesseltrommel
- Raschere Anfahrvorgänge, wegen der geringen prozentualen Eisenmasse des Verdampfers

- Sichere Kühlung der Verdampferrohre, wegen der hohen Durchlaufgeschwindigkeit in den Rohren

Je nach Dampfdruck, Kesselgröße, Brennstoffart, Betriebs- und Anfahrweise werden verschiedene Verdampferwicklungen ausgeführt. Besondere Schwachlasteinrichtungen

erlauben bei gleichbleibendem Vollaftdruckabfall, den Lastbereich unterhalb die 30-Prozent-Grenze auszudehnen.

# SULZER®

Gebrüder Sulzer, Aktiengesellschaft  
 8401 Winterthur, Schweiz

Arten von Verdampferwicklungen

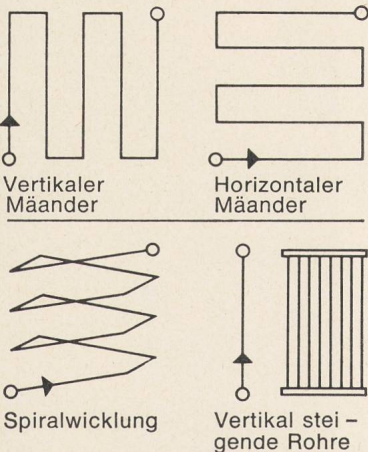

Arten von Schwachlastsystemen

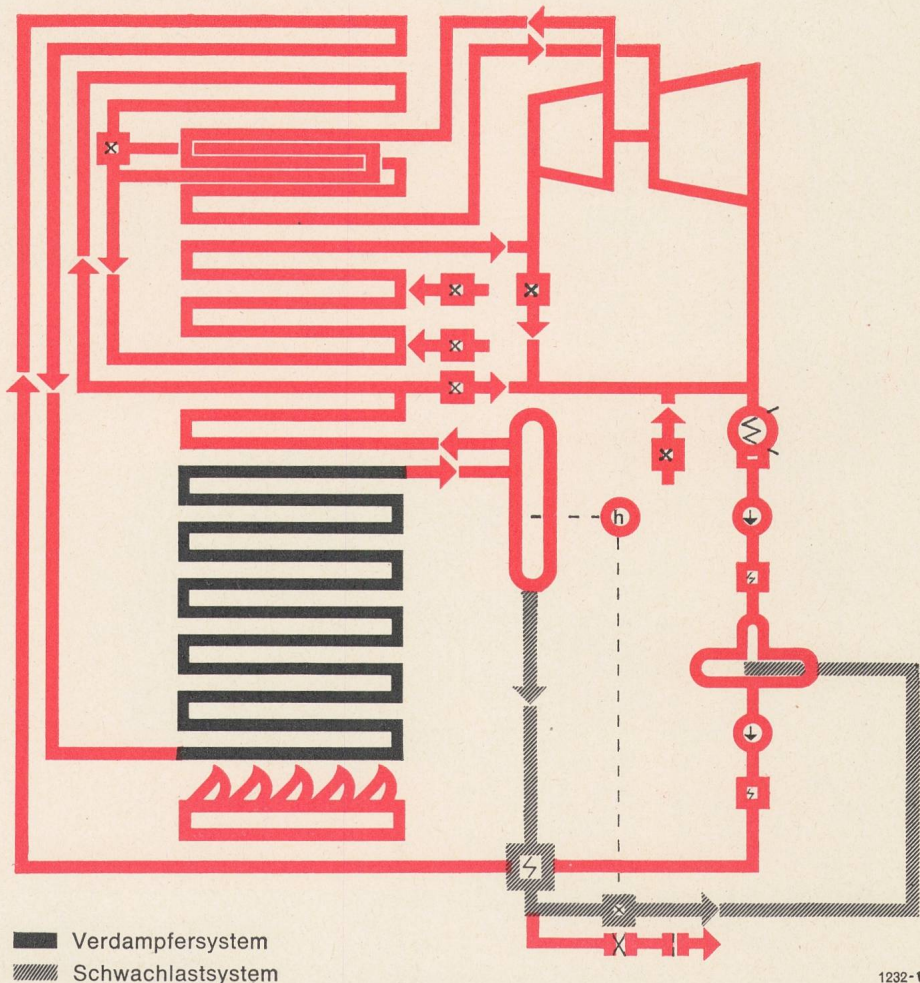
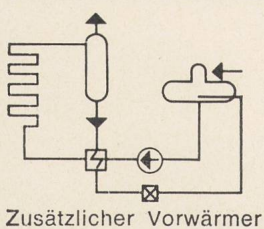
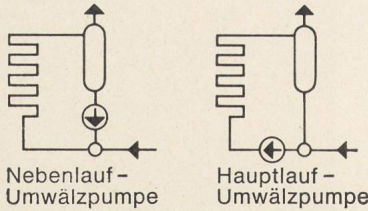

1232-1



Was macht die vollautomatische Waschmaschine Adora so begehrt? Ist es die elegante Form? Oder die Vielprogrammsteuerung? Oder die leichte Bedienung? Da muss noch mehr dahinter sein: die berühmte Zuger Qualität der Verzinkerei Zug AG!



# Adora

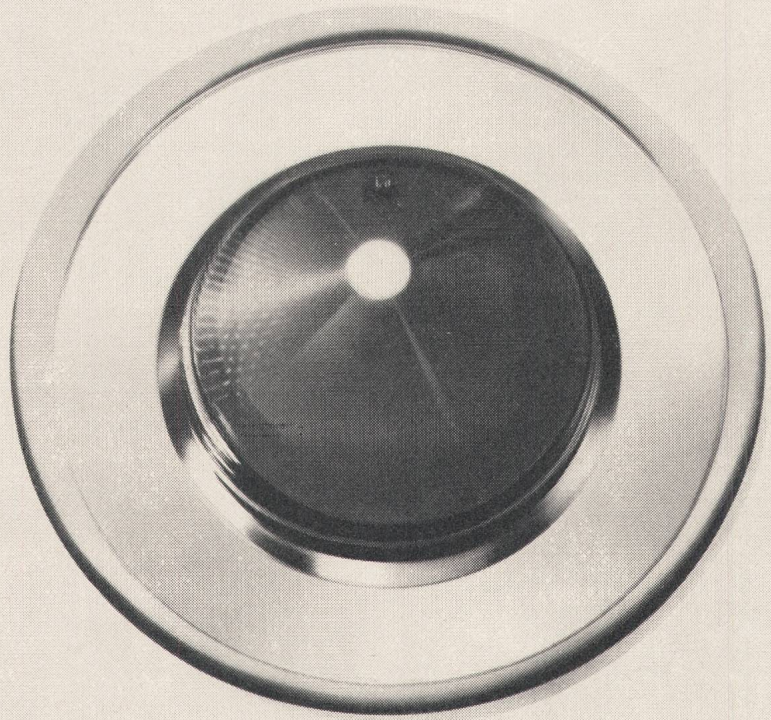

Adora



Was macht den vollautomatischen Geschirrspüler Adora so unentbehrlich? Ist es das grosse Fassungsvermögen? Oder ist es die Vielzahl der Programme? Oder das patentierte Spritzsystem? Da muss noch mehr dahinter sein: die berühmte Zuger Qualität der Verzinkerei Zug AG!



# Adora

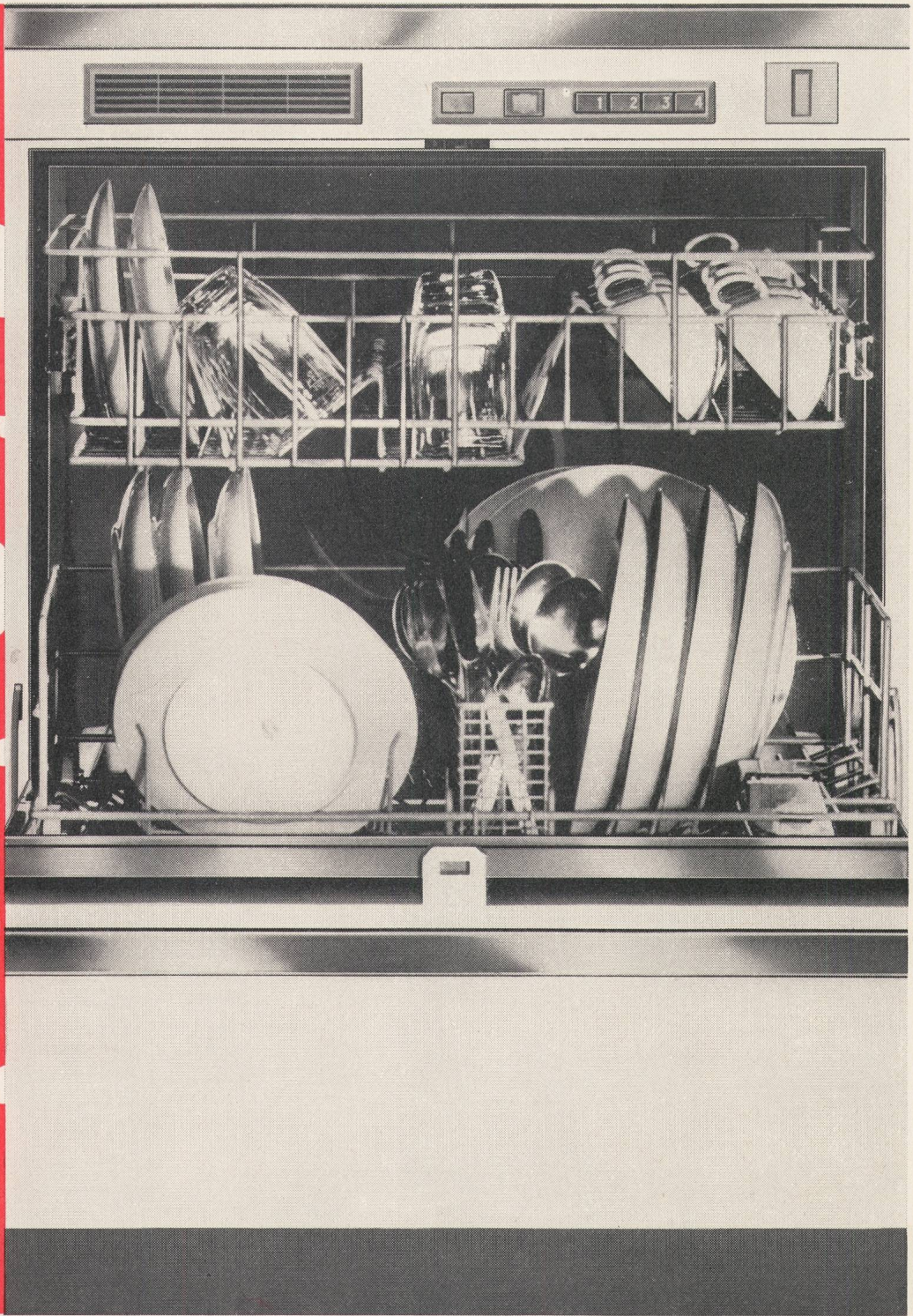



# Warum so hohe Gestehungskosten der elektrischen Energie?

Zellweger  
**USTER**

**Rundsteuerung**

Weil alle Anlagen der Erzeugung und der Verteilung für die nur kurzzeitig auftretenden Belastungsspitzen dimensioniert werden müssen. Eine gleichmäßigere Belastungskurve — ohne Spitzen und ohne Täler — erhöht die Wirtschaftlichkeit der Anlagen ganz beträchtlich.

Eingehende Untersuchungen haben ergeben, dass ein Empfänger, der einen Verbraucher von 1,5 kW steuert, die Netzspitzenleistung um mindestens 0,5 kW reduziert. Das bedeutet eine Einsparung an den für die laufende Verstärkung des Netzes notwendigen Investitionen von Fr. 1250.—.

Verlangen Sie unsere Druckschrift über die Wirtschaftlichkeit von Rundsteuerungs-Anlagen!

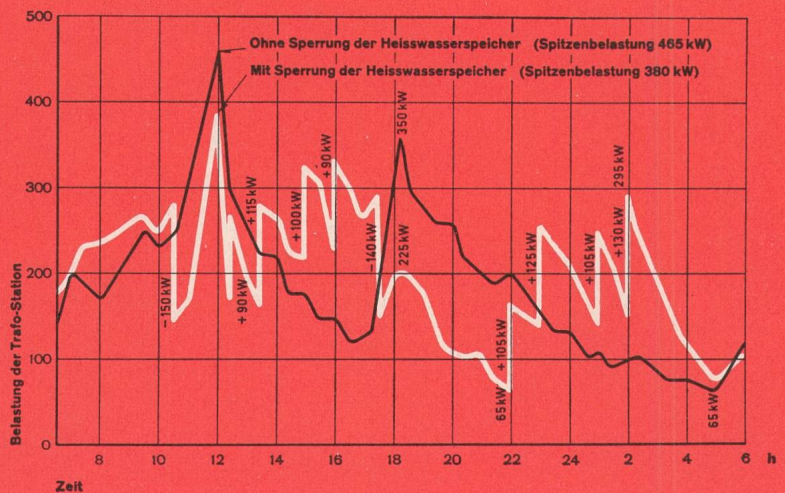
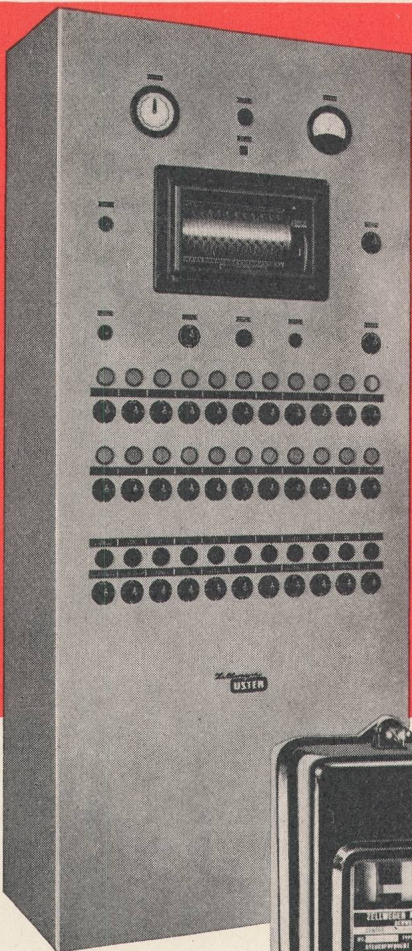

Obige Kurven, aufgenommen in einer Trafo-Station, zeigen die sofort in die Augen springenden Vorteile einer ZELLWEGER-Rundsteuerung:

Senkung der Spitzenbelastung um 18,2 %  
Erhöhung des Energieverkaufes während Zeiten schwacher Belastung um 49 %

Das ist einer der Gründe, warum z. B. im Netz der Dunedin City Corporation (Neuseeland) sukzessive alle Boiler durch 27000 ZELLWEGER-Rundsteuerungsempfänger gesteuert werden. Die 9 Sendeanlagen erfassen ein Gebiet von mehr als 1200 km<sup>2</sup> mit ca. 100000 Einwohnern.

**Zellweger AG. Apparate- und Maschinenfabriken Uster  
Uster (Zürich)**



modern:  
Xamax-Kondensatoren-  
batterien, nach dem neuzeit-  
lichen Baukastenprinzip  
zusammengebaut, werden  
durch den auftretenden  
Blindstrombedarf voll-  
automatisch gesteuert. Ob  
die Batterie aus einer, zwei  
oder sieben Einheiten  
besteht... die eingebauten  
Xamax-Steuerapparate  
schalten nur so viele Stufen  
ein, als die angeschlossenen  
Verbraucher verlangen.

praktisch:  
Xamax-Kondensatoren-  
batterien benötigen ein  
Minimum an Platz und lassen

sich dem jeweiligen Bedarf  
entsprechend bis zu 225 kVA  
Blindleistung erweitern.  
Auch nach Jahren noch.  
Denn im Xamax-Baukasten-  
system liegt System!

sicher:  
Dank unserer langjährigen  
Erfahrung in der Entwicklung  
und in der Herstellung  
bürge Xamax-Kondensa-  
torenbatterien für eine sehr  
lange Lebensdauer.  $\cos \varphi$ -  
abhängig gesteuerte Xamax-  
Kondensatorenbatterien  
brauchen keine Wartung und  
sind bekannt für ihre  
maximale Betriebssicherheit.

**modern  
praktisch  
sicher**

13

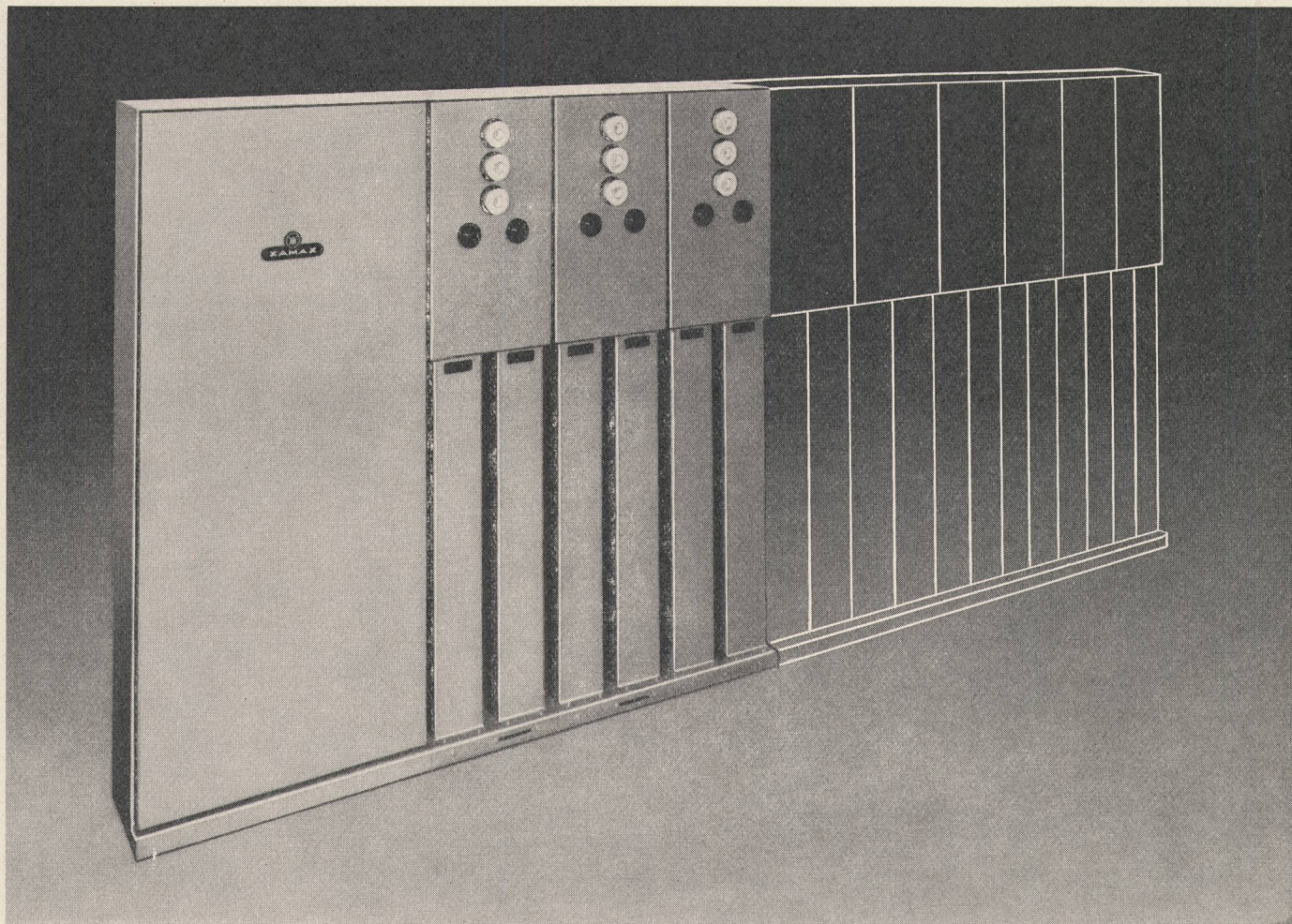

Xamax AG 8050 Zürich  
Telefon 051 46 64 84

**xamax**



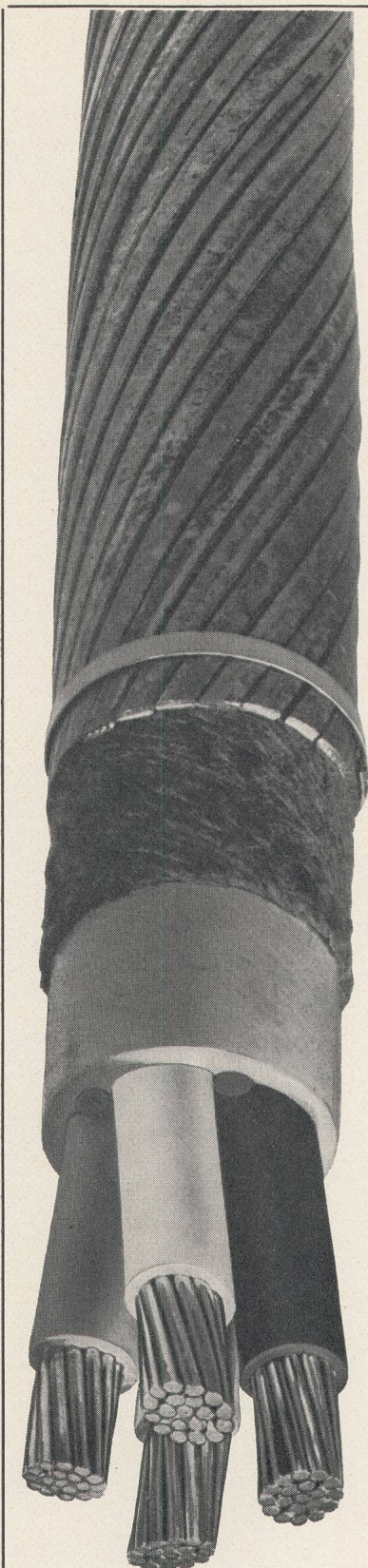

# Soflex

## SOFLEX-KABEL

bieten als Niederspannungsleiter bis 1 kV sowie als Steuerkabel für Befehlsgabe und Überwachung in Kraftwerkanlagen wesentliche Vorteile:

**Endverschlusslose Kabelmontage** in den meisten Installationen; daher bedeutende Raum- und Kosteneinsparungen beim Übergang der Kabel auf Apparate oder Sammelschienen.

**Überwindung** relativ grosser Höhendifferenzen ohne spezielle Sperrmuffen, da der ganze Kabelaufbau aus festen Konstruktionsstoffen besteht.

**Armierungen** mit zusätzlichem Soflex-Aussenmantel ergeben einen ausgezeichneten mechanischen und korrosionsfesten Schutz.

SOFLEX (PVC-Isolation) hat als Qualitätserzeugnis weltweiten Ruf erworben.

Lassen Sie sich durch uns beraten!

Telefon (061) 80 14 21 Telex 62 479

# ISOLA

Schweizerische Isola-Werke  
Breitenbach

Fabrik für Isolierlacke, Isoliermaterial, isolierte Drähte und Kabel für die Elektrotechnik



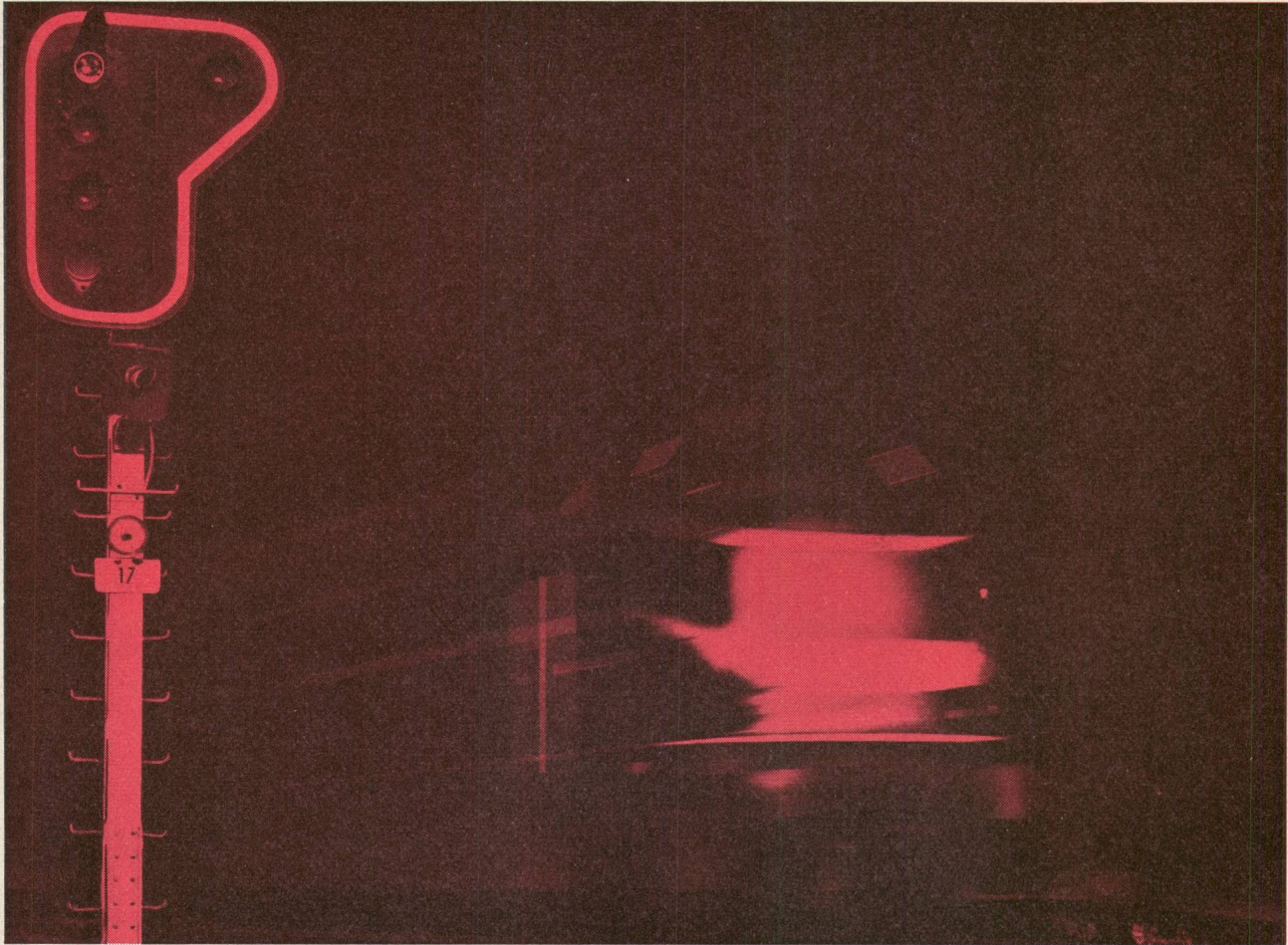

## Theoretisch kann zwar nichts passieren...

Das einwandfreie Funktionieren der komplizierten elektronischen und elektromechanischen Systeme hängt zu einem wesentlichen Teil von der Leistungsfähigkeit jedes einzelnen der verwendeten Bauteile ab. Äusserste Sorgfalt in der Kontrolle und ständige Prüfungen nach jeder Teilfertigung bieten Gewähr für die absolute Zuverlässigkeit aller ITT-Elemente.

Fortwährende Untersuchungen in Europa wie auch in den zentralen Forschungslaboratorien in den USA erlauben uns, unserer «elektronischen» Kundschaft Bauteile anzubieten, die den höchsten Qualitätsanforderungen entsprechen. Das weite Fabrikationsgebiet von ITT-Bauteilen umfasst unter anderem: Selen- und Silizium-Gleichrichter, Zener-Dioden, Thyristoren, Dioden

und Transistoren, Kathodenstrahlröhren, Spezialröhren, Kondensatoren, Quarzfilter, Thermistoren, magnetische Materialien, Tangential-Lüfter, Schalter, Relais, Lautsprecher und TV-Bauteile.

Für umfassendere Auskünfte stehen Ihnen unsere Sachbearbeiter jederzeit gerne zur Verfügung.

8004 Zürich  
Zweierstrasse 35  
Telefon 051 25 45 10

**ITT**

*Standard*



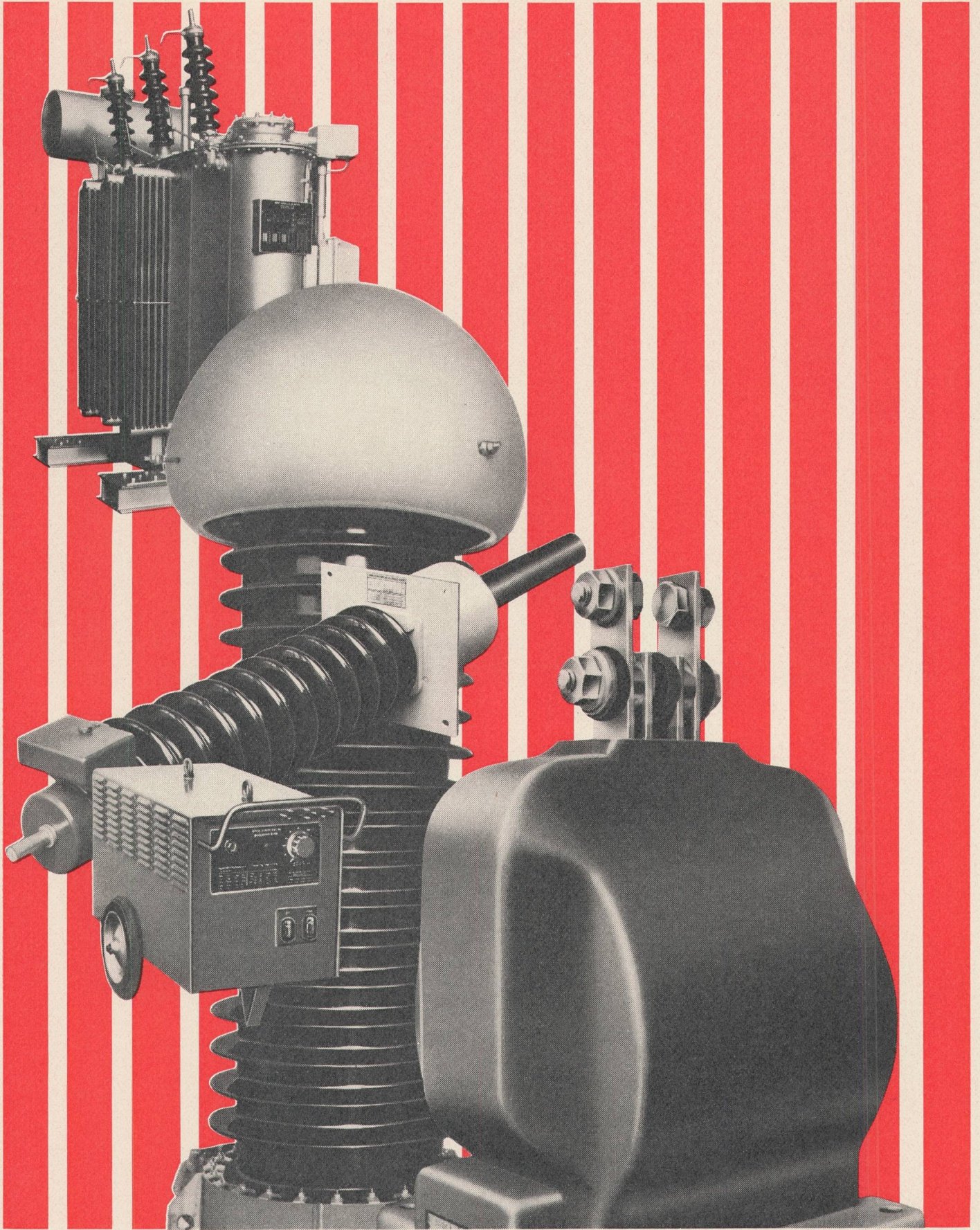

# MOSER-GLASER

MOSER-GLASER & CO. AG. MUTTENZ (SCHWEIZ/SUISSE/SWITZERLAND)



# Mit der PEKA-Blitzpresse,

**Bereich 10–300 mm<sup>2</sup>, können folgende Pressverbindungen hergestellt werden:**

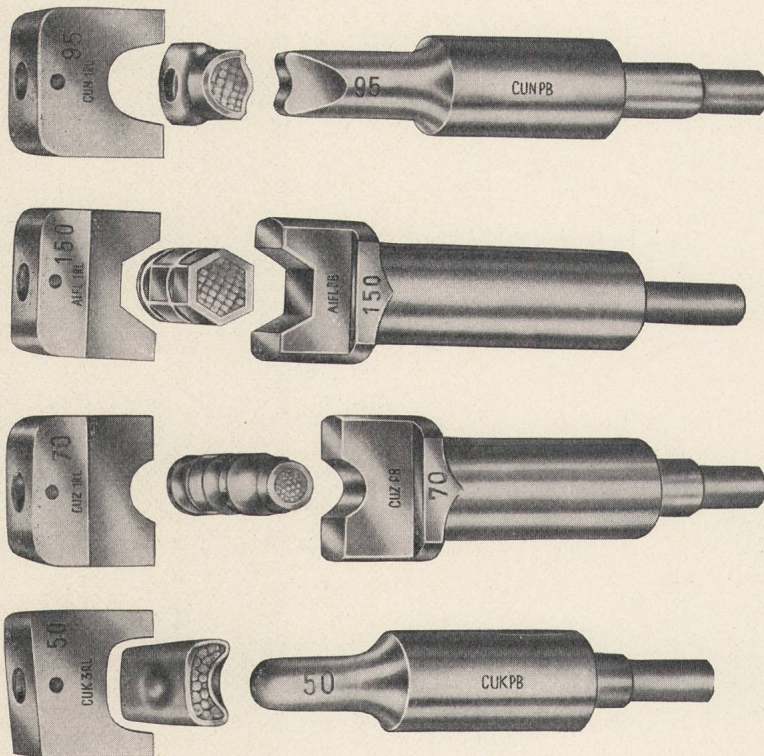

## 1. N-Werkzeug

Alle verseilten Kupferkabel, steif, halbsteif, **flexibel und hochflexibel**, für Kabelschuhe, Verbinder und Abzweigklemmen (Einziges Pressverfahren, bei dem für letztere keine besondere Werkzeug-Einsätze benötigt werden)

## 2. FL-Werkzeug

Type CU: nur für steifes Kupfer-Kabel  
Type AL: für **Aluminium**-Kabel, voll-rund, verseilt und für SOLIDAL-Kabel (Spezial-Kabelschuhe und Verbinder aus Aluminium verzinkt sind lieferbar)

## 3. H-Werkzeug

für Hochspannungs- und Freileitungsmuffen. Ergibt glatte, zylindrische Pressung. Für Hochspannungsmuffen sind an den Enden konisch verlaufende Verbinder lieferbar.

## 4. K-Werkzeug

für Parallel-Verbinder. Speziell geeignet für Ankerseile. Je nach Querschnitt 5–9 Pressungen. Lieferbar erst nach Vorlage des EMPA-Berichtes.

Die PEKA-Blitzpresse fällt nicht unter die Verordnung über Unfallverhütung mit Bolzenschiessgeräten. Der SUVAL sind bis heute keine Unfälle bekannt.



**5 Jahre GLOMAR  
500 zufriedene PEKA-Kunden**

**GLOMAR AG GOLDACH**

ELEKTRIZITÄTSWERK- UND INDUSTRIEBEDARF



TEL. 071/41 70 70





# Hasler Fernwirktechnik

Fernsprechen  
Fernmelden  
Fernsteuern  
Fernzählen  
über  
Trägerfrequenz  
und  
Tonfrequenz

Hasler-Anlagen stehen in  
allen Teilen der Welt in  
Betrieb. Sie zeichnen sich  
aus durch grosse Zuver-  
lässigkeit, zweckmässiger  
Aufbau und geringe  
Wartung

# Hasler



Hasler AG 3000 Bern 14  
Schweiz  
Telefon 031 65 21 11  
Telex 32413 Haslerwerk Bern

Trägerfrequenzausrüstung



# NIKROTHAL 70

Wichtige  
Mitteilung  
für den  
Industrieofenbau

## Das neue Heizleitermaterial

# NIKROTHAL 70

Nach langjährigen Forschungs- und fabrikatorischen Vorbereitungsuntersuchungen ist es uns jetzt gelungen, einen neuen Werkstoff auf der Basis 70 % Nickel und 30 % Chrom mit der Bezeichnung NIKROTHAL 70 in industrieller Skala herzustellen.

Dieser neue Werkstoff dürfte besonders für die Ofenbauindustrie von grösstem Interesse sein. Die maximale Elementtemperatur von NIKROTHAL 70 beträgt 1250 °C und weist ausserdem ganz beachtliche Vorteile im Vergleich zu allen übrigen Chrom-Nickel-Legierungen in Schutzgasatmosphäre auf.

Der Einsatz von NIKROTHAL 70 ist besonders in solchen Öfen geeignet, in denen wechselweise oxydierende und reduzierende Betriebsbedingungen vorkommen und in denen eine gute Beständigkeit gegen «green rot» erforderlich ist.

Wir haben ausserdem einwandfrei feststellen können, dass die Lebensdauer von NIKROTHAL 70 unter den genannten Betriebsbedingungen bedeutend länger als bei 80/20 Chrom-Nickel Widerstandsmaterial ist.

Der spezifische elektrische Widerstand von NIKROTHAL 70 ist 1,17 Ohm · mm<sup>2</sup>/m verglichen mit 1,09 Ohm · mm<sup>2</sup>/m für 80/20 Chrom-Nickel Widerstandsmaterial.

NIKROTHAL 70 steht in allen geläufigen Abmessungen für den Ofenbau zur Verfügung, und wir sind überzeugt davon, dass es für Sie von besonderem Interesse sein würde, einen praktischen Versuch mit diesem neuen Werkstoff durchzuführen.

Zur genauen Information verlangen Sie bitte unsere neue Broschüre «NIKROTHAL 70».

**AKTIEBOLAGET KANTHAL • HALLSTAHAMMAR • SCHWEDEN**

Alleinvertretung für die Schweiz:

**METALLUM PRATTELN AG**, 4133 Pratteln, Tel. (061) 81 54 55.



# STUDEX-Freiluftendkappen

für Kunststoff- und Papierbleikabel bis 4 kV Prüfspannung • Patente angem.

- Geringes Gewicht
- einfache und zeitsparende Montage
- günstig im Preis
- Epoxydharz mit vorzüglichen elektrischen und mechanischen Eigenschaften
- kein Nachgiessen von Ausgussmasse
- absoluter Feuchtigkeitsschutz, keine Kapillarwirkung
- eignet sich auch für Kabel mit mehr als vier Adern

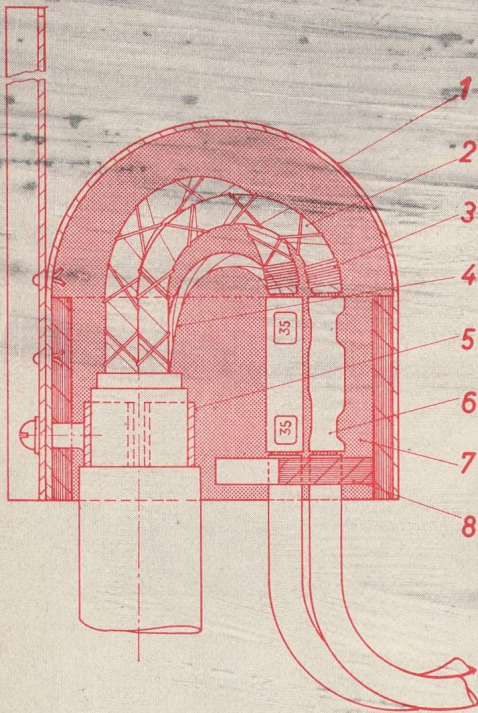

- 1 Al.-Behälter
- 2 Papierisolierter Leiter
- 3 Schnur-Abbund
- 4 Verbindg: Nulleiter-Bride
- 5 Spitbride
- 6 Pressverbinder
- 7 Giessharz
- 8 Gummisegment



## Studer

Draht- und Kabelwerk AG  
4658 Däniken, (062) 6 14 44

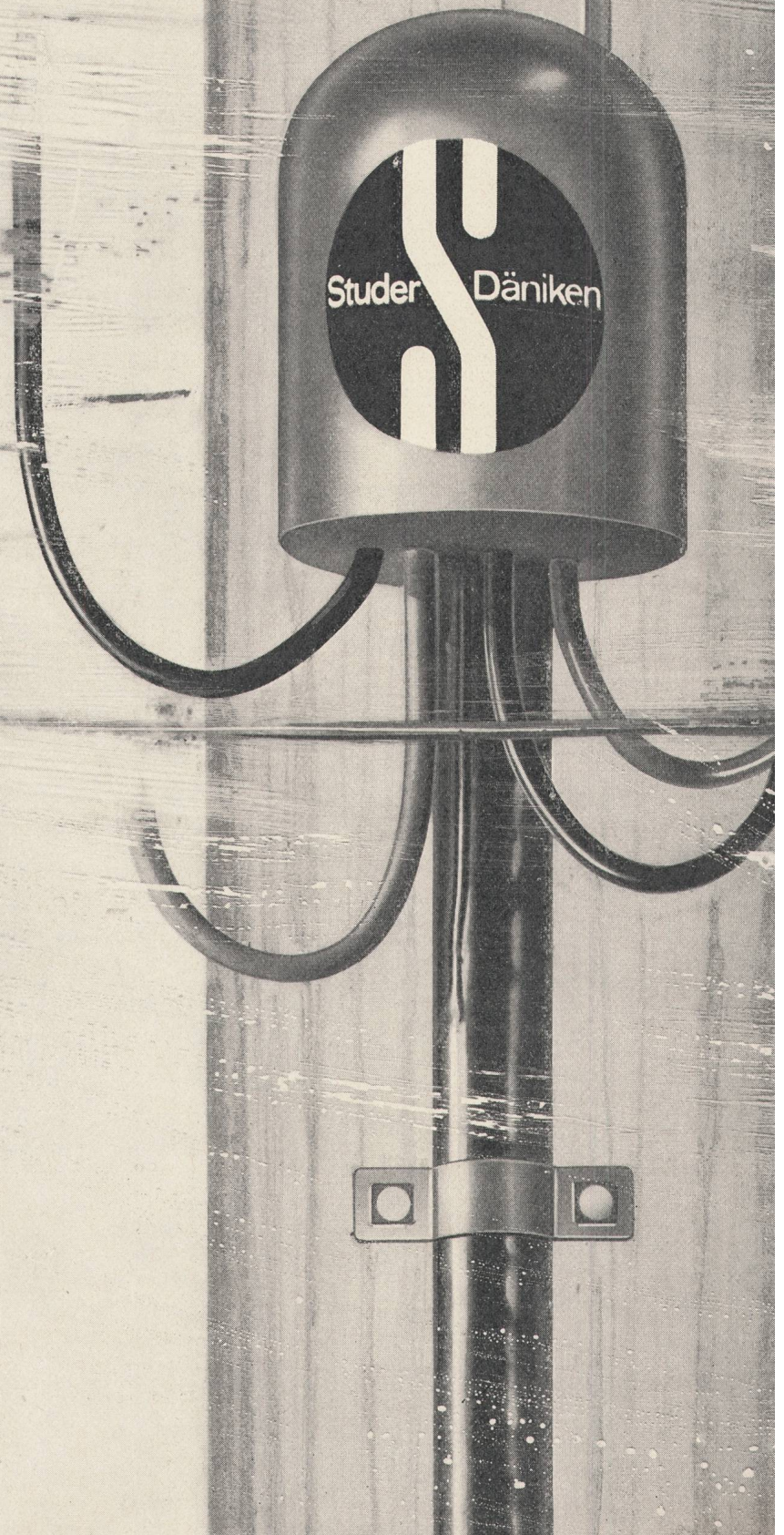





# OTTO FISCHER AG

Elektrotechnische Artikel en gros

Zürich 5 Sihlquai 125 Postfach 8023 Zürich ☎ 051/42 33 11



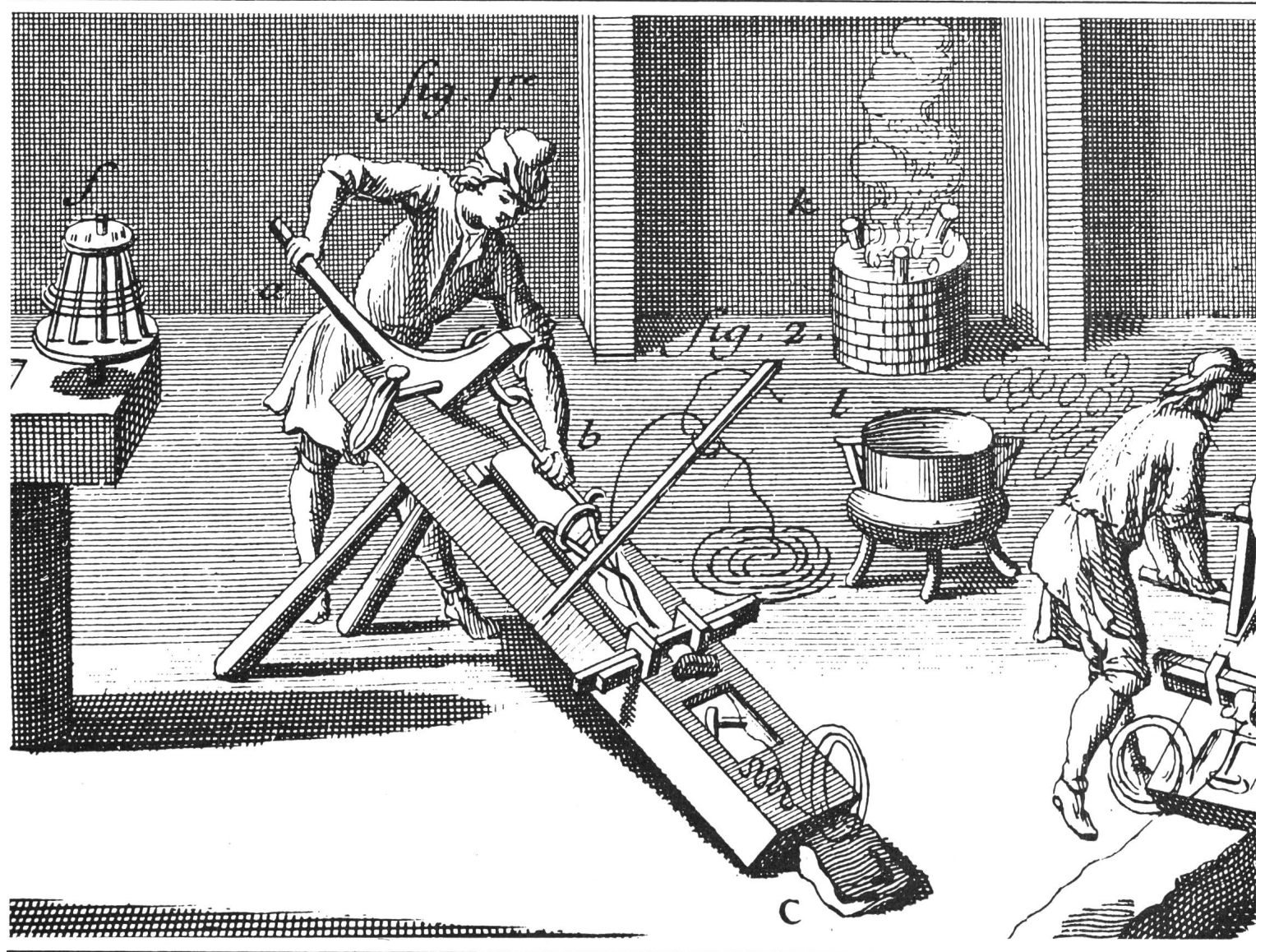
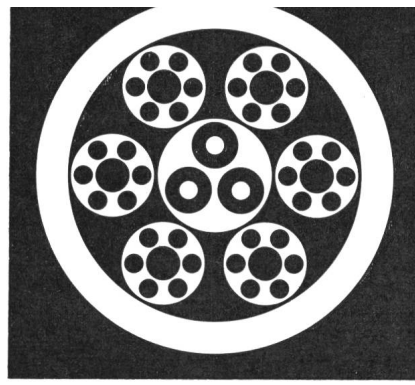

### Drahtzug gestern und heute . . .

Ueber zweieinhalb Jahrhunderte liegen zwischen diesen beiden Bildern. Die französischen Handwerker aus dem Jahre 1700 ziehen in mühevoller Arbeit die Drähte durch die immer kleineren Löcher in den Zieh-eisen. Das Prinzip des Drahtzuges ist bis heute gleich geblieben, aber aus den einstigen Handzugbänken wurden modernste Präzisionsmaschinen, und durchbohrte Industriediamanten haben die Zieh-eisen von damals abgelöst. Dank diesem technischen Fortschritt ist es heute möglich, Feinstdrähte mit Durchmessern bis zu nur 0,01 mm herzustellen. Kupferdrähte stehen am Anfang aller elektrischen Leiter, die ihrer Zweckbestimmung entsprechend mit traditionellen und neuzeitlichen Materialien





Das Sortiment unserer Abteilung  
Draht und Kabel  
umfaßt tausende, verschiedene  
Ausführungen.

Wir liefern:  
Installationsdrähte und -kabel  
Drähte und Kabel für Telephonie  
Hochfrequenz- und Tonfrequenz-Kabel  
Wärmekabel  
Wicklungsdrähte und -bänder  
Installationsrohre

Unsere Fachleute beraten  
Sie gerne bei allen Draht- und  
Kabel-Problemen. Fragen Sie  
uns: Telefon 044 / 2 13 13  
Wir wissen Bescheid.

**Dätwyler**

Dätwyler AG  
Schweizerische Draht-,  
Kabel- und Gummiwerke  
Altdorf-Uri







# Z 63 Z 100



Die kleinen Schaltautomaten mit der grossen Leistung

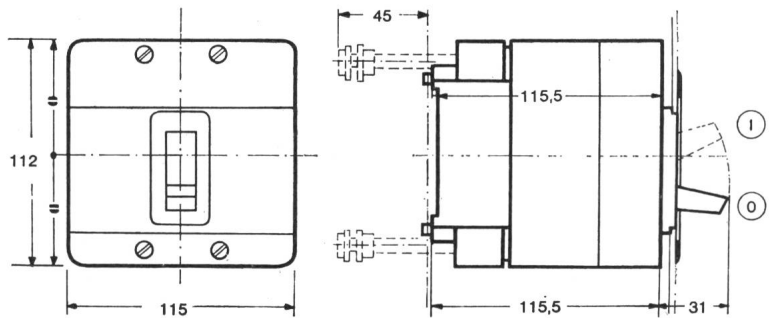

Nennstrom: 63 / 100 A  
 Nennspannung: 500V~/220V=  
 Abschaltvermögen: 8000A bei 500V cos. φ 0,5

Dreipolig, steckbar,  
 isolierstoffgekapselt,  
 Schnellschaltvorrichtung.  
 Auswechselbare thermo-  
 magnetische Auslöser.  
 Verschiedene Zubehöre.



Generalvertretung und Lager

**TRACO** TRADING COMPANY LIMITED **ZURICH**

Jenatschstrasse 1

Tel. (051) 27 12 91



**HAEFELY**

**ondensatoren**

**senken Ihre**

**etriebskosten**

**Unsere Ingenieure beraten  
gerne und unverbindlich.**

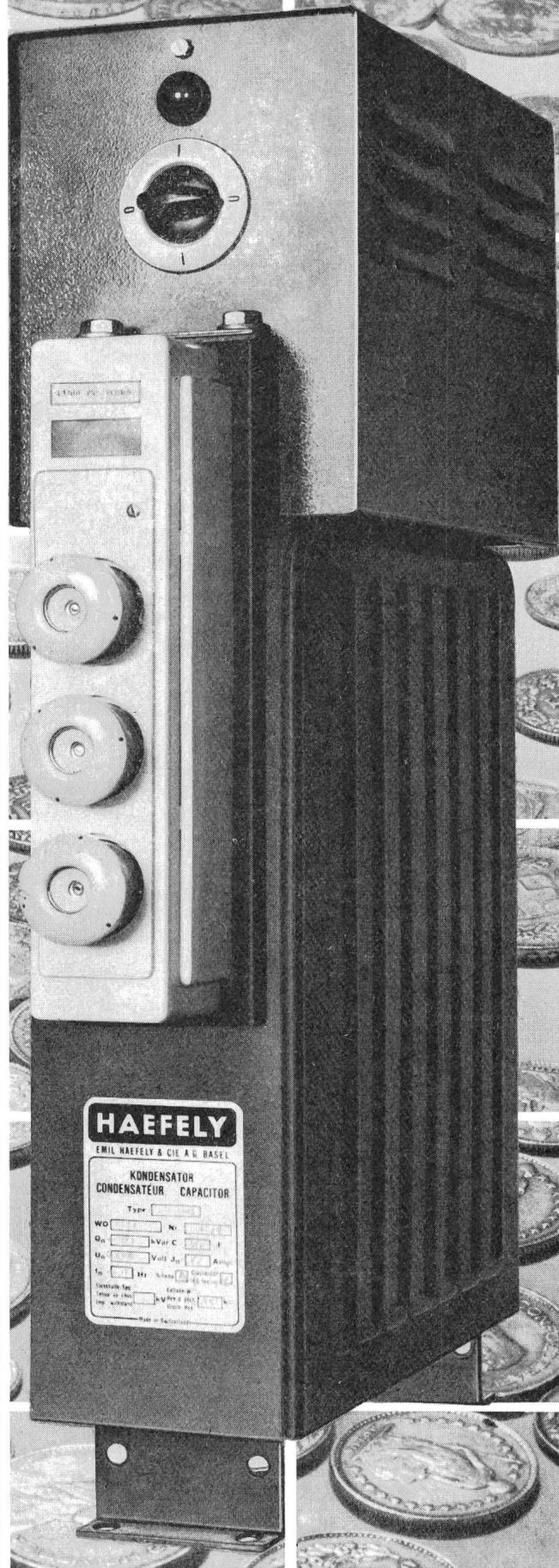



# PEYER

## Leergehäuse aus Kunststoff

ersetzen in idealer Weise solche aus  
Metall • Stein • Holz

Für elektrische Stark- und Schwachstrom-  
Verteilaufgaben und Steuerungen gleich welcher  
Art.

Für den Einbau nicht elektrischer Geräte,  
Apparate, Aggregate und Anlagen  
aller Industriezweige.

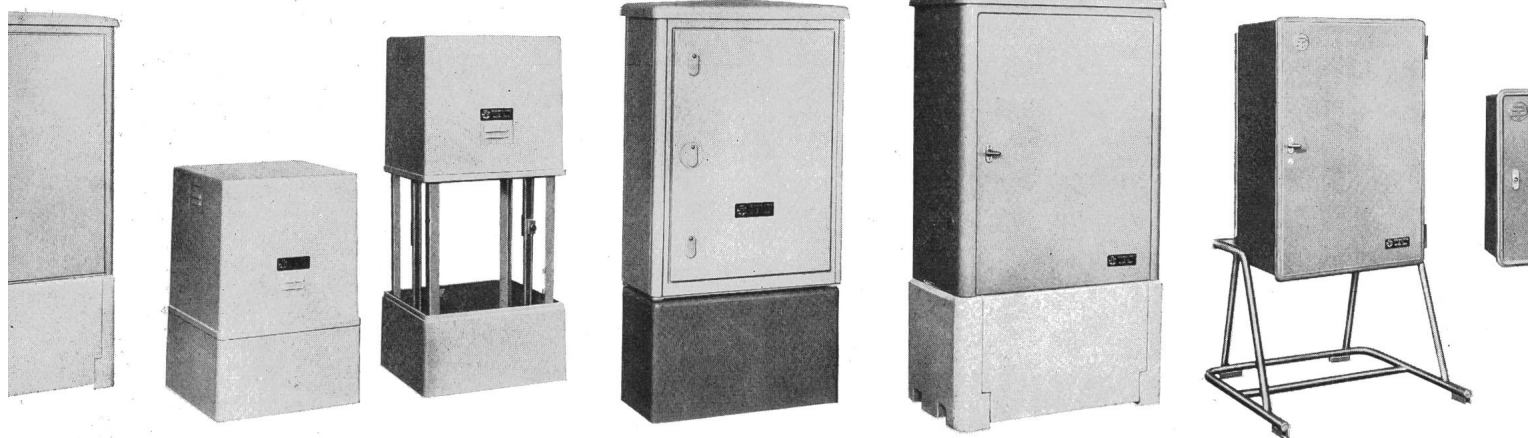

### Weshalb unübertroffen

- Resistent gegen chemische Einflüsse ● Kein Rost ● Keine elektrolytische Korrosion ● Wartungsfrei
- Farbe homogen eingefärbt ● Keine Wasseraufnahme ● Hohe elektrische Isolationswerte ● Niedriges Wärmeleitvermögen ● Hochwirksame Entlüftung ● Geringes Gewicht ● Hohe mechanische Festigkeit ● Formschön.



**SIEGFRIED PEYER ING. + CO.**  
**8134 Adliswil**

Telex:

Telegramm:

Tel.



# STEMAG

Vollkern-Isolatoren aus  
**STEATIT**  
im Hochspannungs-Leitungsnetz  
der Schweiz seit  
**1929**

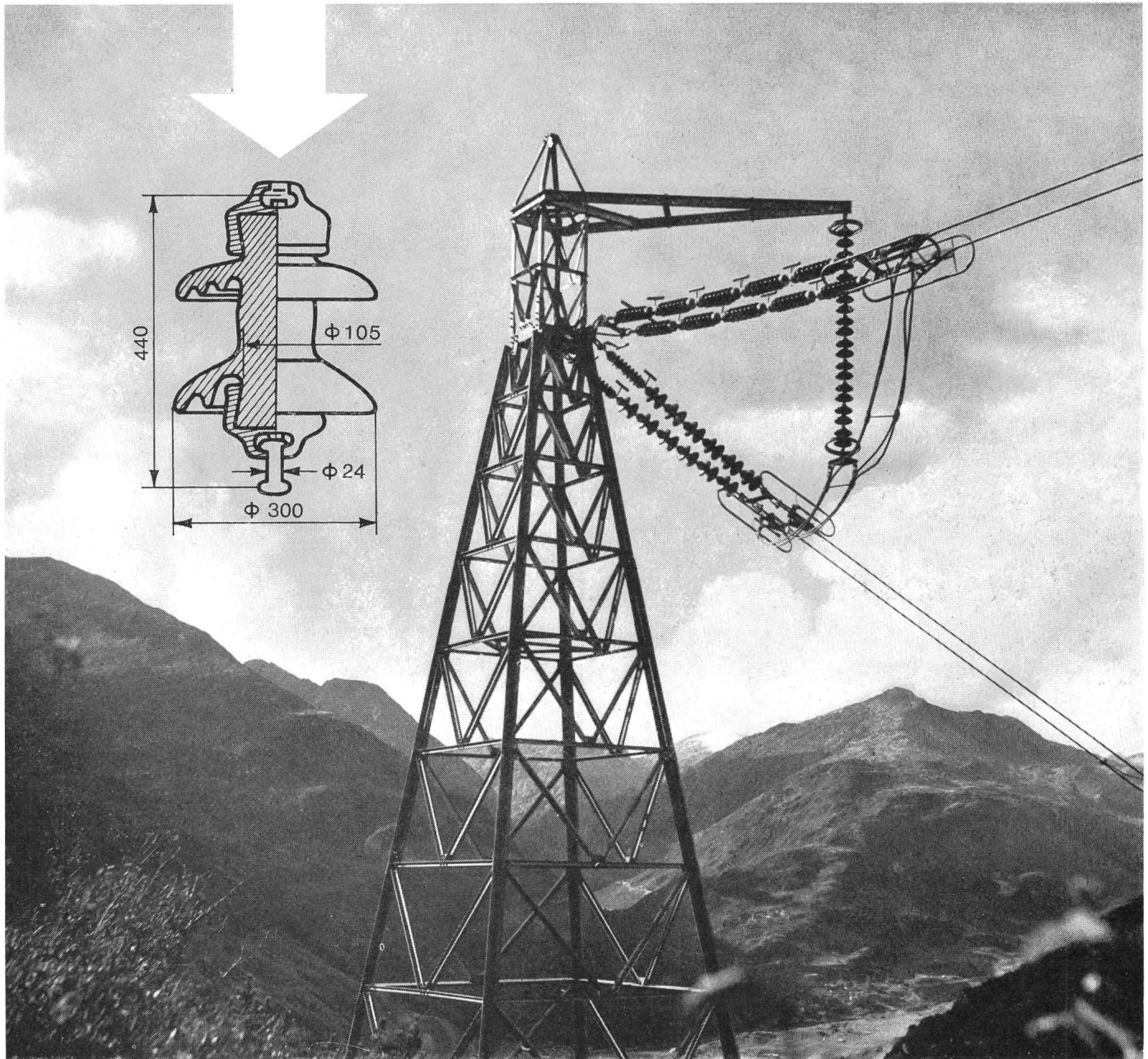

Langstabisolatoren  
Stützisolatoren  
Apparateisolatoren

**W. MOOR AG**

ELEKTRO - INDUSTRIEBEDARF  
8105 Regensdorf / ZH  
Bahnstrasse 58 Tel. 051 946644

380-kV-Gotthardleitung, Mast 9119 d  
der Aare-Tessin AG, Olten  
Grösste Spannweite 1125 m (Schöllenen)  
Motor-Isolatoren Typ VK 7 aus Steatit  
Einbaujahr 1937, seither unter schwersten  
atmosphärischen Bedingungen im Betrieb







# TRIDUCTEUR 350

- Kleine Abmessungen
- Hohe Abschaltleistung  
350 MVA unter 10 kV  
(bis 24 kA unter 6 kV)
- Günstiger Preis
- Auswechselbar gegen  
den Triducteur 600

Verlangen Sie Prospekt Nr SR 26610

12 kV 630 A

**GARDY SA GENF FABRIK ELEKTRISCHER APPARATE FÜR HOCH- UND NIEDERSpannung**



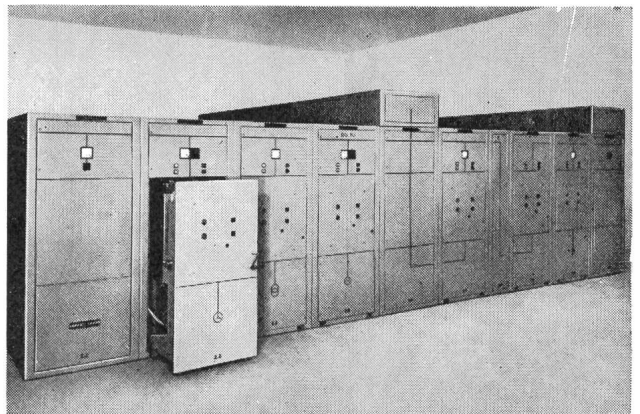
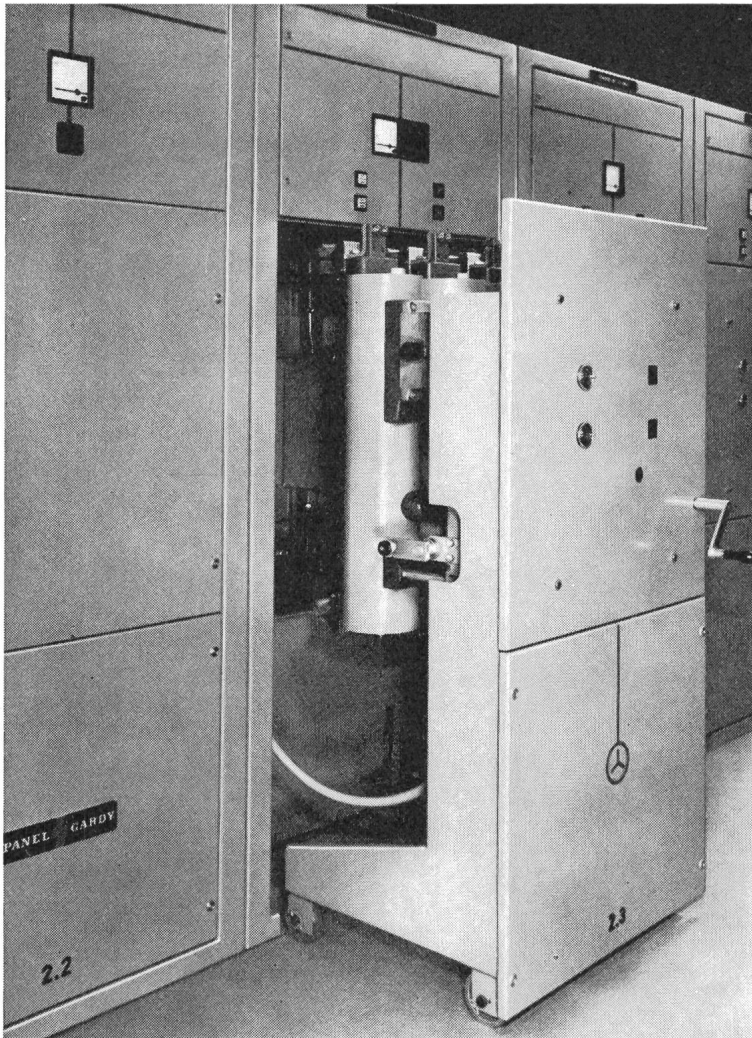

**P4G**



Vorfabrizierte Schaltstationen  
und Unterwerke ausgerüstet mit

# TRIDUCTEUR

- Grosser Platzgewinn  
Zellenbreite 90 cm
- Rasche Montage
- Günstiger Preis

Verlangen Sie Prospekt Nr UO 28040

**Schalter 12 kV**

**GARDY**

**GARDY SA GENF FABRIK ELEKTRISCHER APPARATE FÜR HOCH- UND NIEDERSpannung**  
**PANEL SA PRÉVERENGES/VD FABRIK FÜR HOCH- UND NIEDERSpannungs-SCHALTANLAGEN**



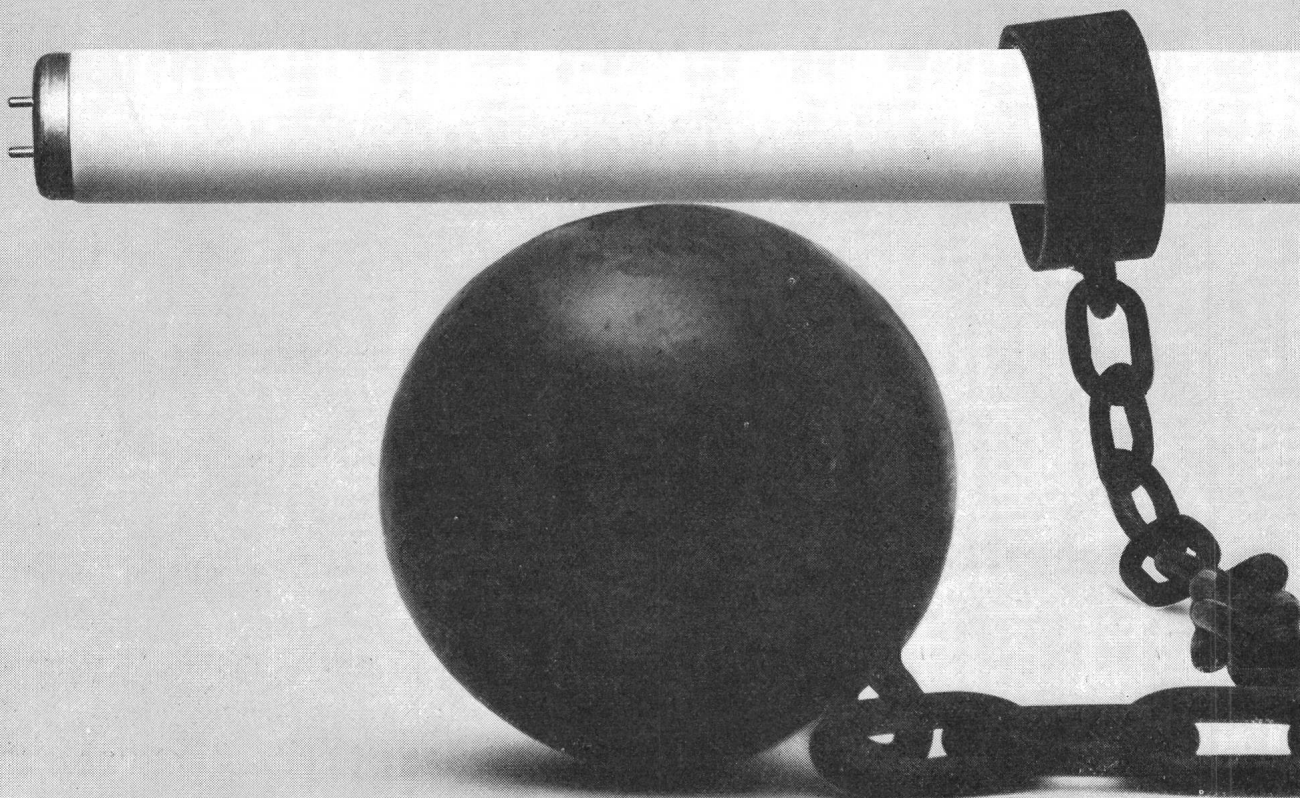

## Lassen Sie sich nicht an eine bestimmte Lampen-Marke ketten!

Treiben Sie Konsumentenschutz auf eigene Faust. Finden Sie heraus, was nie in einem Inserat steht. Ein Beispiel? Fluoreszenzlampen. Ohne Ausnahme können sie nur leuchten mit Hilfe eines Vorschaltgerätes. Es ist in der Armatur verborgen – eingebaut. Es wird Ihnen automatisch geliefert. Deshalb kümmern Sie sich nicht darum. Tun Sie es trotzdem, und es geht Ihnen ein Licht auf. Die Erkenntnis nämlich, dass Vorschaltgerät X nur zur Lampenmarke X passt. Und dass Sie im Begriff sind, sich auf ewige Zeiten an eine bestimmte Lampenmarke zu ketten. Was tun? Von Anfang an darauf achten, dass Ihre Beleuchtungsanlage mit einem Perfektstart-Gerät ausgerüstet ist. Dazu passt jede Lampe, jede Marke, jedes System. Und ausserdem sparen Sie bares Geld. Weil Ihre

Lampe doppelt so lange lebt, ohne Unterbruch funktioniert, besser ausgenützt wird. Kaufen Sie die beste Fluoreszenzlampe, die es heute gibt. Aber verkaufen Sie nicht die Freiheit der Wahl – die Freiheit, auf das umzustellen, was Ihnen morgen als das Beste erscheint. Wenn das kein einleuchtendes Argument ist.

**KNOBEL** Perfektstart

F. Knobel & Co. Ennenda, Elektro-Apparatebau  
Verkaufsbüro Zürich:  
Telefon 051 42 88 55, Postfach, 8031 Zürich

**Freie Lampenwahl muss sein – das leuchtet ein!**





**PRISE MOBILE  
MULTIPLE « FLEXO »  
POUR LOCAUX HUMIDES**

en Néoprène, avec 4 prises type 13, cordon Gdv 3 x 1 mm<sup>2</sup> et fiche type 12, 10 A, 250 V, le tout vulcanisé formant une seule pièce,  
longueur du cordon selon désir  
(longueur normale 3 m)  
Indestructible - résistant à l'huile et à la benzine - économie substantielle  
Signe de qualité ASE

Vente par **ELECTRO-MATERIEL SA**  
LAUSANNE GENÈVE LUGANO

**ORTSVERAENDERLICHE  
MEHRFACHSTECKDOSE « FLEXO »  
FUER FEUCHTE RAEUME**

aus Neopren, mit 4 Steckdosen Typ 13, Gdv-Kabel 3 x 1 mm<sup>2</sup> und Stecker Typ 12, 10 A, 250 V, alles zu einem Stück zusammenvulkanisiert,  
Länge der Schnur nach Wunsch  
(Normallänge 3 m)  
Unverwüstlich - oel- und benzinbeständig - grosse Einsparungsmöglichkeiten  
SEV-geprüft

Verkauf durch **ELEKTRO-MATERIAL AG**  
ZÜRICH BERN BASEL

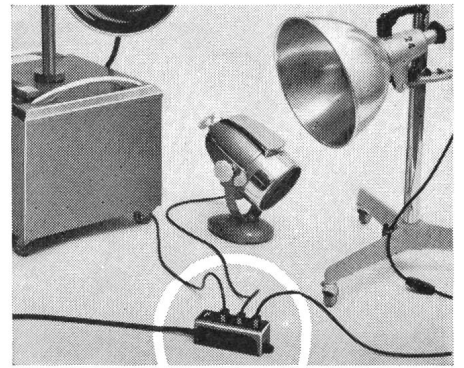
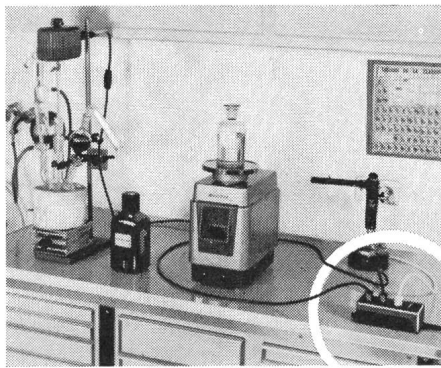
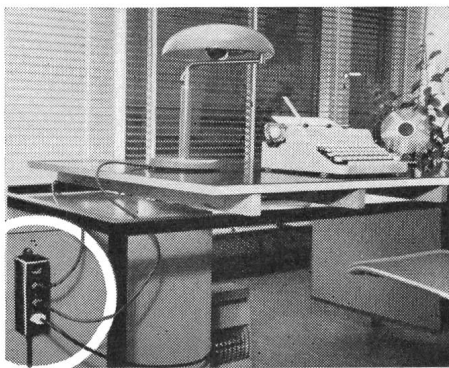

**SA DES CÂBLERIES ET TRÉFILERIES DE COSSONAY**



Zwergrelais mit geringem Platzbedarf. **RM11** mit Sockel für Löt-Anschluss mit Befestigungsbolzen, oder **RM 12** für gedruckte Schaltungen. Kontaktfedersatz bestehend aus max. 2 Wechslern (vergoldete Silber-tastkontakte). Durchsichtige Plastikhaube dient als Staubschutz.

Das Zwergrelais ist ein ausgesprochenes Industrie-Schaltrelais für Gleichstromerregung. Seine universellen Verwendungsmöglichkeiten machen es zu einem äusserst nützlichen und wertvollen Bauelement in automatischen Steuer- und Regelanlagen, wie auch im Schaltgerätebau.

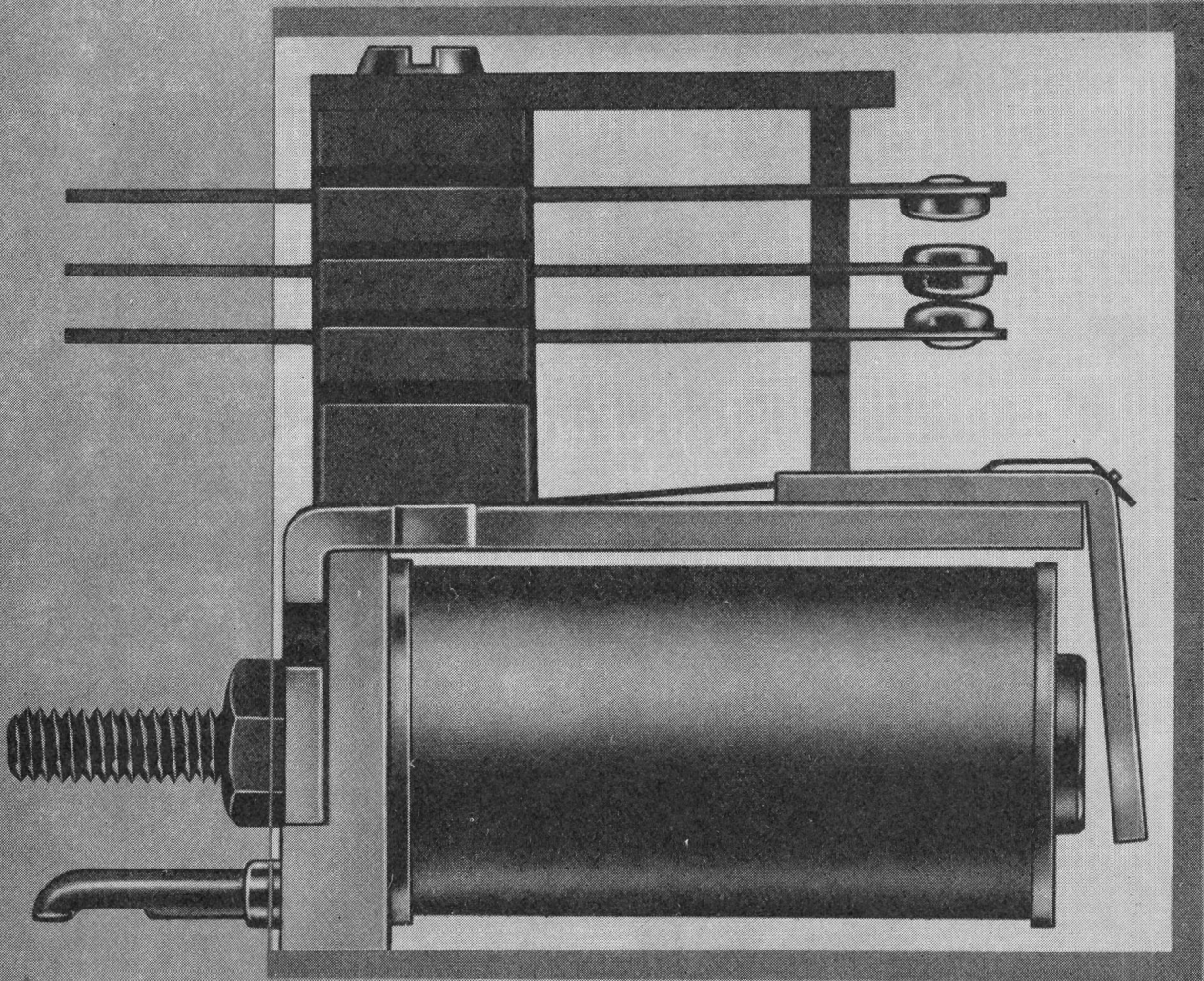

# Zwergrelais

Mechanische Lebensdauer: über 100 MIO Schaltspiele. Robuste Bauart, deswegen hohe Betriebssicherheit. Grosse Schaltleistung.



**Ghilmetti** Aktiengesellschaft  
Fabrik elektrischer Schaltapparate  
4500 Solothurn/Schweiz  
Tel. 065/24341 - Telex 34176



# MR 2/5

10 A 500 V~

das neue Steuerschütz mit  
der noch kleineren Grundfläche

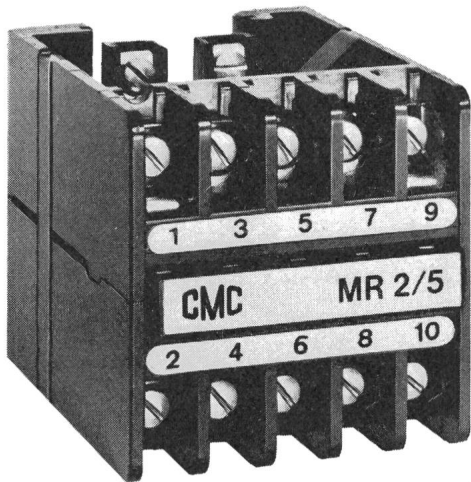

Diese Neukonstruktion bietet Ihnen  
die Vorteile wie:

- kleinste Grundfläche (60 x 60 mm)
- leicht zugängliche Anschlüsse
- lange Lebensdauer
- lageunabhängig
- brummfrei
- tropensicher
- wahlweise Schraub- oder  
Flachsteckanschlüsse
- günstiger Preis

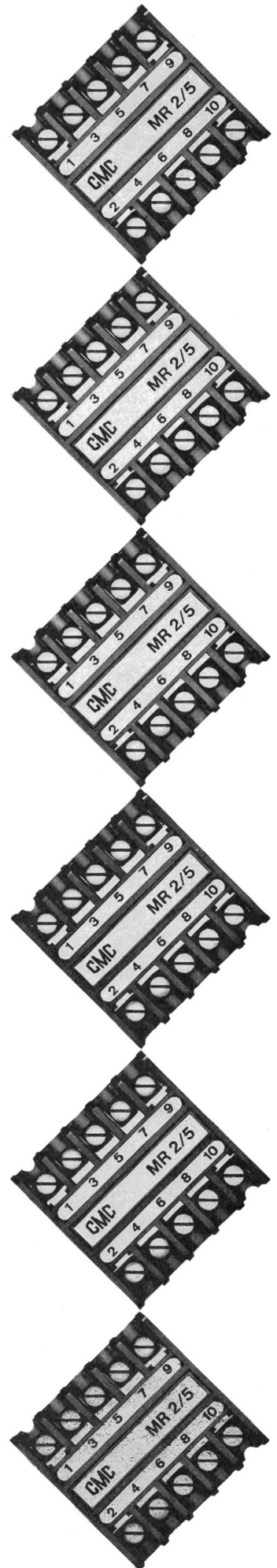
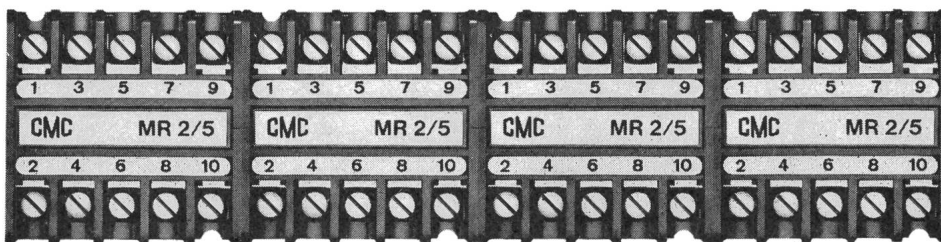

## CMC

**Carl Maier & Cie 8201 Schaffhausen**

Fabrik elektrischer Apparate und Schaltanlagen Tel. 053-5 61 31



**Fernsteuer- und Fernüberwachungs-  
anlagen**

für Energie- und  
Wasserwirtschaft



Unterwerk  
Services Industriels  
La Praille, Genève

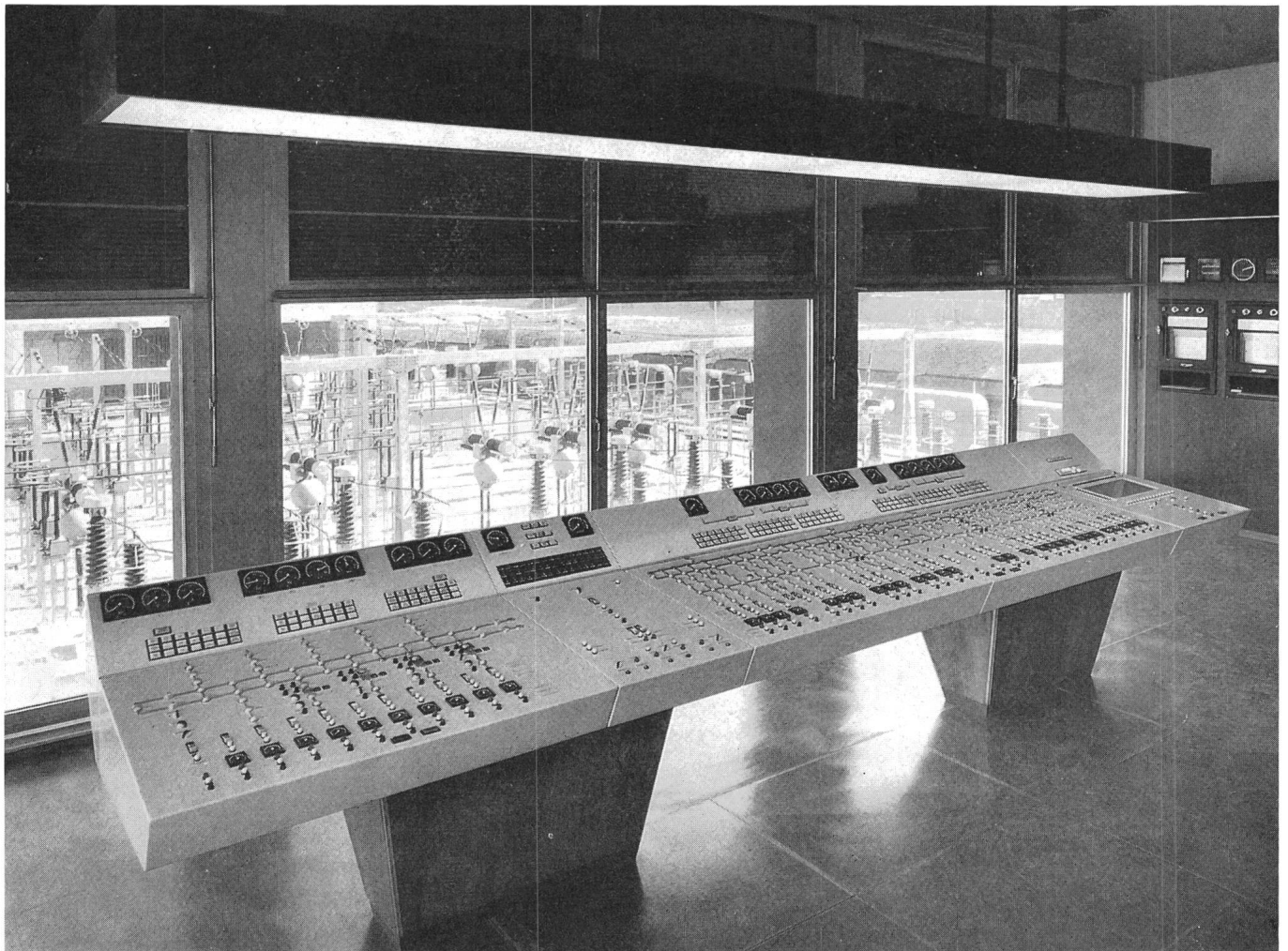

**Chr. Gfeller AG  
Bern-Bümpliz**

**Fabrik für  
elektrische und  
feinmechanische  
Apparate**







**sécheron**

**SA des Ateliers de Sécheron**  
**Suprématie de la qualité depuis 1879**  
**Son programme de fabrication :**

**machines électriques**  
**transformateurs**  
**traction**  
**alimentations industrielles**  
**redresseurs**  
**régulateurs**  
**électronique**  
**énergie nucléaire**  
**appareils et électrodes de soudure**

**SA des Ateliers de Sécheron, 1211 Genève 21**

**Téléphone 022 - 32 67 50**  
**Télex 22 130**  
**Adr. télégr. ÉLECTRICITÉ**



# Vorfabrizierte, berührungssichere Stromführungssysteme

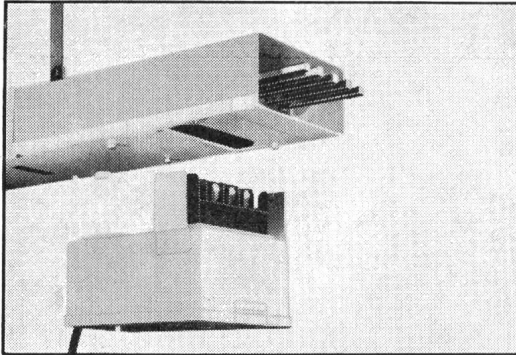

Stromkanäle bis 400 A/500 V mit aufsteckbaren Sicherungskasten für Fabriken und Werkstätten

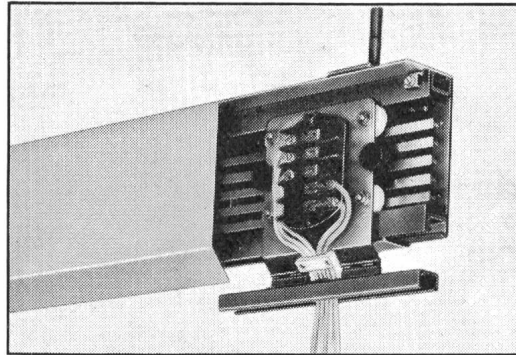

5-pol. Steckerschienen bis 80 A / 380 / 220 V mit einsetzbaren Anzapfstücken für Fabriken und Werkstätten

Schleifkontaktleitungen bis 80 A/500 V mit fahrbarem Stromabnehmer, 4-16 polig, für Kranbahnen, Laufkatzen, bewegliche Elektrowerkzeuge etc.

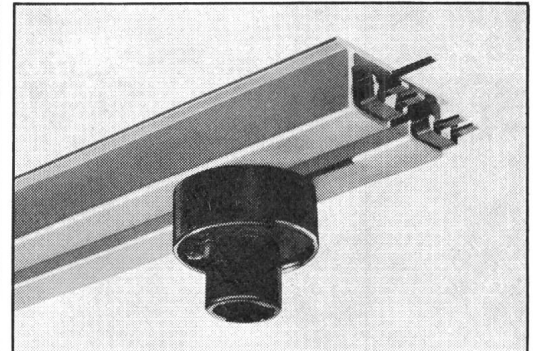

3-pol. Steckerschienen 20 A / 250 V mit einsetzbaren Anzapfstücken für Werkstätten, Bureaux und Versuchslokale

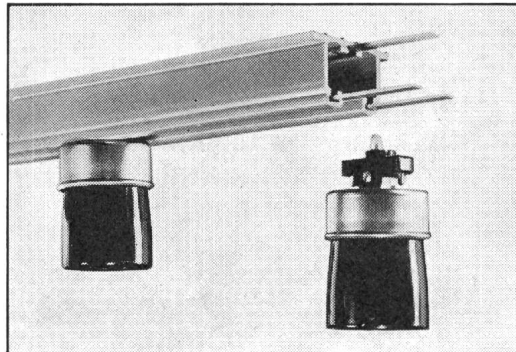

Bodenkanäle für Starkstrom-, Telefon- und Schwachstromkabel für Geschäftshäuser

Brüstungskanäle für Starkstrom- und Telefonkabel für Bureaux und Labors

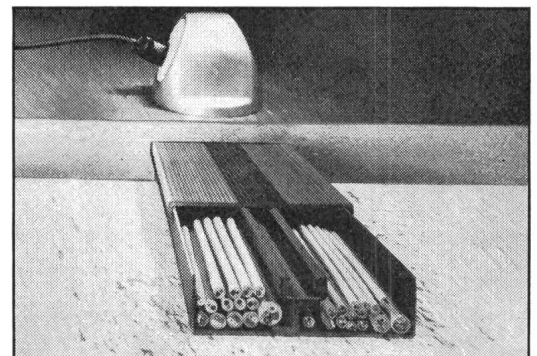
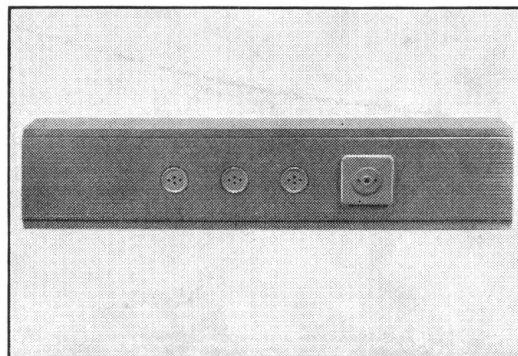

Verlangen Sie bitte eine unverbindliche Beratung durch unsere Reiseingenieure



T+T



# OSKAR WOERTZ, BASEL

Fabrik elektrotechnischer Artikel

Inter-Graphic Basel



CABLES ELECTRIQUES

  
**CORTAILLOD**





# Ultramid

Die BASF als der größte Hersteller von Kunststoffen in Deutschland bietet den Verarbeitern und Anwendern ein breites Sortiment an Spezialmarken. Gerade in der Technik finden hochwertige Kunststoffe immer neue Anwendungen. Insbesondere ULTRAMID, das Polyamid (Nylon) der BASF, ist dank seiner außergewöhnlichen Eigenschaften ein idealer Werkstoff für mechanisch hochbeanspruchte Konstruktionselemente.

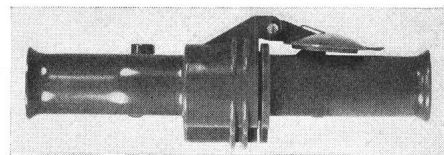

Thema Elektrotechnik

## Installationsgeräte, die etwas aushalten . . .

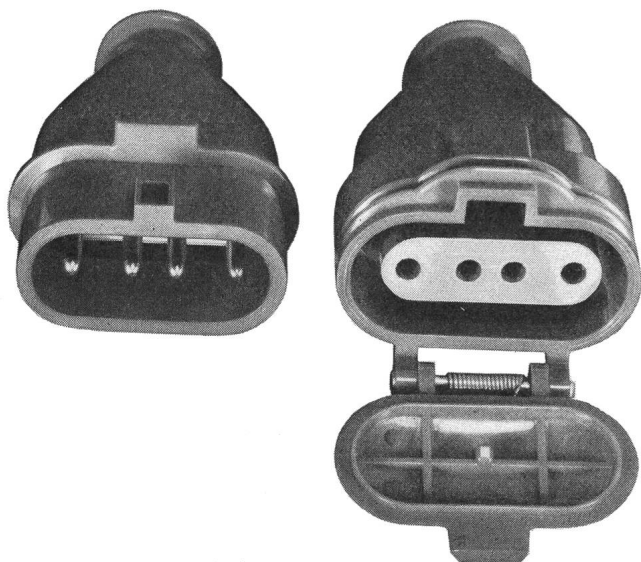

Kragensteckvorrichtung für 16 A 220/380 V mit VDE Prüfzeichen, gefertigt aus ULTRAMID B 3 K

Zäh, hart, steif und abriebfest wie kein anderer Thermoplast ist ULTRAMID, das Polyamid (Nylon) der BASF. Dazu kommen günstige elektrische Eigenschaften, so daß dieser Kunststoff insbesondere für folgende Anwendungen in der Elektrotechnik hervorragend geeignet ist: mechanisch stark beanspruchte, isolierstoffgekapselte Steckvorrichtungen und Verteilungen, Schalterelemente und Isolierteile, die strom- und spannungsführende Teile tragen; Gehäuse von Schaltgeräten und Elektrowerkzeugen mit Schutzisolierungen, u. a. m.

Diese Werte sprechen für ULTRAMID (luftfeucht):

Durchschlagfestigkeit	20-40 KV/mm nach DIN 53481
Spezifischer Widerstand	$10^{12} \Omega \cdot \text{cm}$ nach DIN 53482
Oberflächenwiderstand	$10^{10} \Omega$ nach DIN 53482

Isolierteile aus ULTRAMID sind wärmeformbeständig bis zu  $170^{\circ}\text{C}$ , feuerbeständig nach VDE 0470/1.61 § 26 und besitzen eine gute Kriechstromfestigkeit – Stufe A 3 b – A 3 c oder T<sub>4</sub>–T<sub>5</sub> nach VDE 0303, Teil 1.

Der hier gezeigte Kragenstecker, die Kupplung und auch die Kragensteckdose werden aus ULTRAMID B 3K hergestellt, einer Marke, die sich durch besonders hohe Kerbschlagzähigkeit auszeichnet. Dies bedeutet Sicherheit auch bei außergewöhnlichen Beanspruchungen im rauen Betrieb.

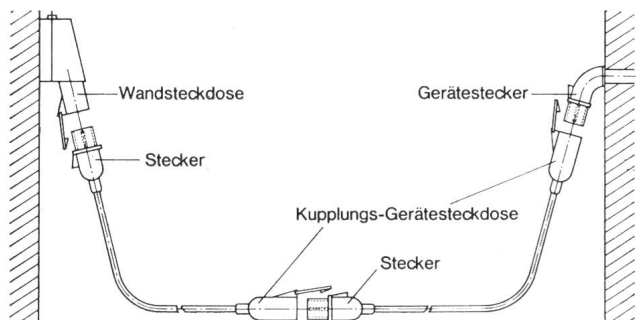

**astisch, zäh · hoch korrosionsfest · außerordentlich abriebfest · leicht · sehr schlag- und stoßfest · besonders hitzebeständig, kält**

Bitte senden Sie mir nähere Informationen über ULTRAMID sowie das Faltblatt

**Kunststoffe für die Elektrotechnik.**

Name

SEV 4154

Beruf

Adresse

Ort

**Organchemie AG**

8034 Zürich, Bellerivestraße 67

Telefon 051/471920

**® Ultramid BASF**

**Badische Anilin- und Soda-Fabrik AG**  
6700 Ludwigshafen am Rhein



# Tdca - T



das moderne Kabel für direkte Verlegung im Boden.

Ausgangsprodukte für diesen Kabeltyp bilden ein- oder mehradrige Tdc-Kabel, welche mit verbleiten Eisen- resp. Kupferbändern umwickelt und mit einem zweiten, ebenfalls korrosionsfesten PVC-Schutzmantel versehen sind.

Suhner Tdca-T-Kabel werden in allen normalen Querschnitten bis  $4 \times 185 \text{ mm}^2$  hergestellt. Auch Ausführungen mit reduziertem Null- resp. Erdleiter, sowie spezielle Aufbauten nach Ihren Angaben gehören zu unserem Fabrikationsprogramm.

Tdca-T-Kabel können den gleichen elektrischen Belastungen wie Bleikabel mit Papier-Isolation ausgesetzt werden. Die zusätzliche Armierung schützt das Kabel weitgehend vor mechanischen Schäden und vor Nagetieren. Dank der thermoplastischen Isolation sind Tdca-T-Kabel feuchtigkeitsunempfindlich.

Sorgfältige Auswahl und Verarbeitung der Rohstoffe, sowie die mehrfache Überprüfung der einzelnen Fabrikationsphasen sind die Grundlagen für die hohe Qualität unserer Produkte.

Verlangen Sie unsere Prospektblätter mit den detaillierten technischen Unterlagen.

# Suhner



**LANGENTHAL**

**Langstabisolatoren  
für höchste Zuglasten**

Porzellanfabrik Langenthal AG  
Langenthal/Schweiz

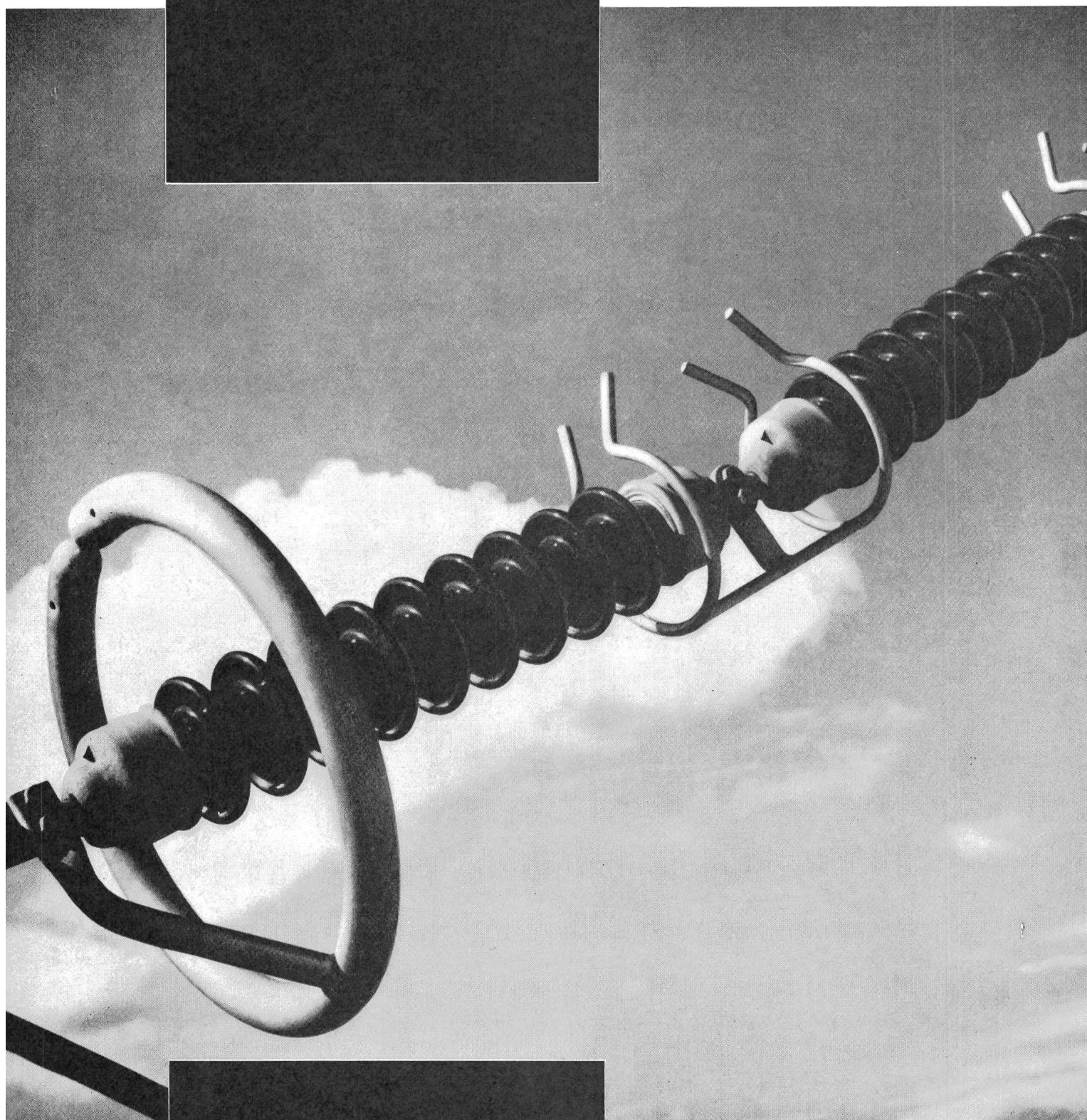





## Beleuchten Sie wirtschaftlich?

**NEU!**



**Treppenhaus-  
automat G3**

Oder haben Sie das Gefühl, der Aufwand an Strom (und damit auch an Geld) sei unverhältnismässig gross? Dann versuchen Sie es doch einmal mit einem Treppenhausautomaten.

Aber nicht mit irgendeinem, sondern mit dem neuen SAIA-Treppenhausautomaten **G3**. Er beschränkt in den nur kurzzeitig zu beleuchtenden Räumen die Beleuchtungsdauer je nach Wunsch auf 2, 3 oder 4 Minuten. Der Treppenhausautomat **G3** ist in verschiedenen Ausführungen erhältlich: Mit Schliess- oder Umschaltkontakt, 6 A, 220 V; mit Handschalter für Kurz- und Dauerbeleuchtung oder Sperrung.



**SAIA AG**  
**Murten**  
**Tel. 037 7 31 61**





## RITTMAYER- TONFREQUENZ- VIELFACHÜBERTRAGUNG

für Fernmessung  
Fernsteuerung  
Fernmeldung

in der **Wasserwirtschaft**

ermöglicht die Fernbedienung von  
Wasserfassungen  
Pumpwerken  
Abwasseranlagen

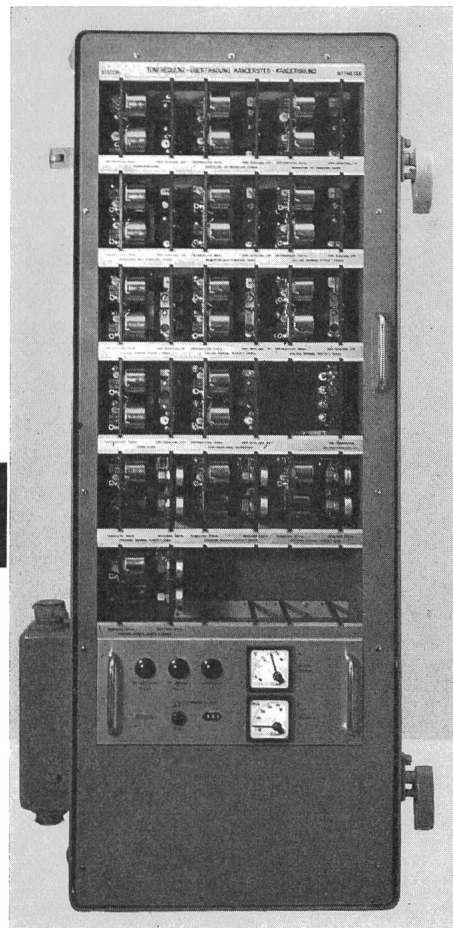

Gleichzeitige Übertragung von 24 Signalen über ein Aderpaar

Zugelassen für Betrieb auf gemieteten PTT-Kabeladern

Robuste Bauart, volltransistorisiert

Hohe Betriebssicherheit auch in sehr feuchter Umgebung

Vielseitig anpassungsfähig durch Baukastensystem

**RITTMAYER**

**FRANZ RITTMAYER AG ZUG**  
APPARATEBAU FÜR DIE WASSERWIRTSCHAFT

Postfach, 6300 Zug 2, Telephon (042) 4 24 44





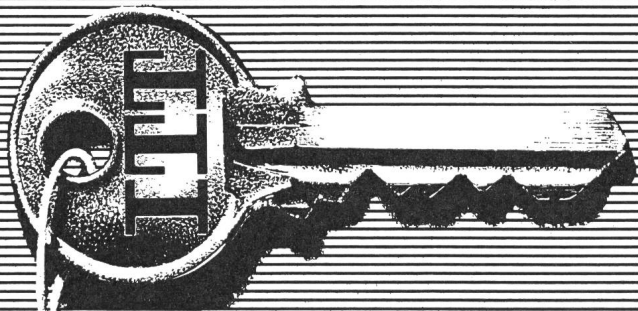

Der  
Schlüssel  
zur  
Technik  
von  
morgen ...

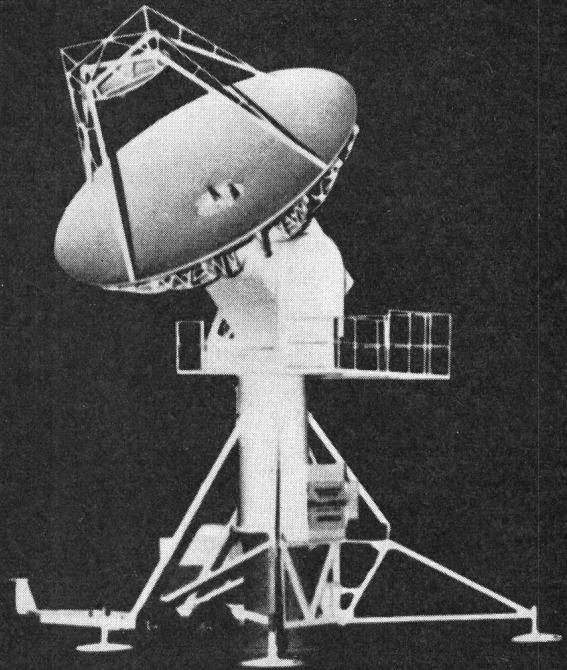

Die International Telephone and Telegraph Corporation (ITT) beschäftigt 190'000 Angestellte, und ist zur Zeit das grösste Unternehmen der Elektronik und der Nachrichtentechnik.

Die Produkte der ITT reichen vom mikroskopisch kleinen Schaltkreis bis zum umfangreichen, Kontinente verbindenden Nachrichtenübermittlungssystem. Ohne Zweifel benutzen auch Sie täglich Geräte, Apparate und Ausrüstungen, welche Bestandteile von

ITT enthalten, oder Entwicklungen aus dem einen oder anderen ITT-Betrieb sind.

Das Verkaufsprogramm, mit der Industrialisierung ständig grösser werdend, umfasst: Nachrichtenübermittlungsanlagen- und Systeme, Militärische und raumtechnische Anlagen und Systeme, Industrielle und kommerzielle Anlagen und Ausrüstungen, Elektronische Haushaltapparate, Kabel- und Drahterzeugnisse, Bauteile und Zubehörmaterial.

In der Schweiz gehört die STANDARD TELEPHON UND RADIO AG, ZÜRICH zum ITT-System



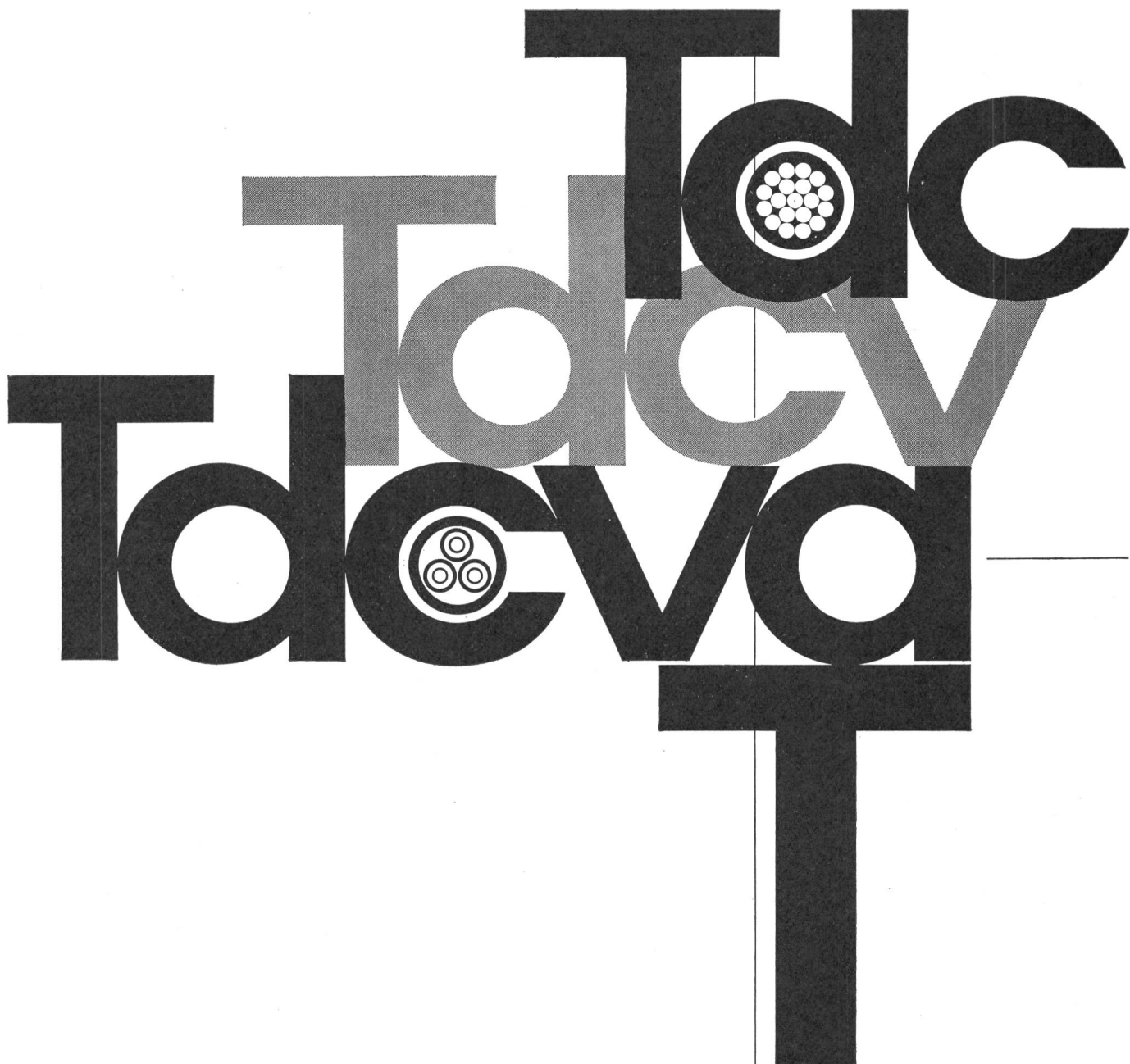

Aktiengesellschaft



**R.+E. HUBER**  
PFÄFFIKON ZH

Schweiz. Kabel-, Draht- und Gummi-Werke  
Telephon (051) 97 53 01. Gegründet. 1882

**Tdc und Tdcv Kabel**

Ein- und Mehrleiter-Kabel für ortsfeste Installationen, Maschinen und Apparate. Ausserdem herstellbar als vieladriges Steuer- und Signalkabel in mannigfachen Kombinationsmöglichkeiten. Ausführung nach SEV-Vorschriften.

**Tdca-T und Tdcva-T Kabel**

Mit einer Eisenband-Armierung und äusserem Thermoplastmantel für direkte Verlegung im Erdboden. Verwendung für ein- und mehradriges Zuleitungskabel in Niederspannungsnetzen für Gebäude und Strassenbeleuchtungen. Einfache Montage.

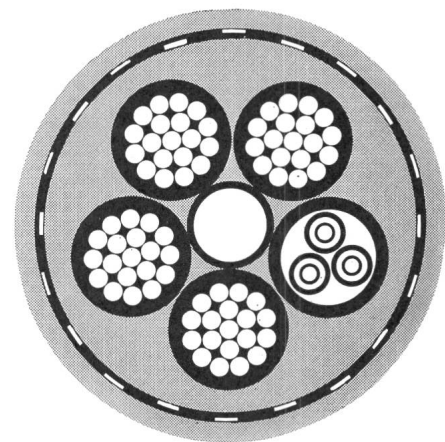



# M E S S W A N D L E R

STROMWANDLER, SPANNUNGSWANDLER und MESSGRUPPEN (kombinierte Wandler) nach genormten Typenreihen und in vielen Sonderausführungen.

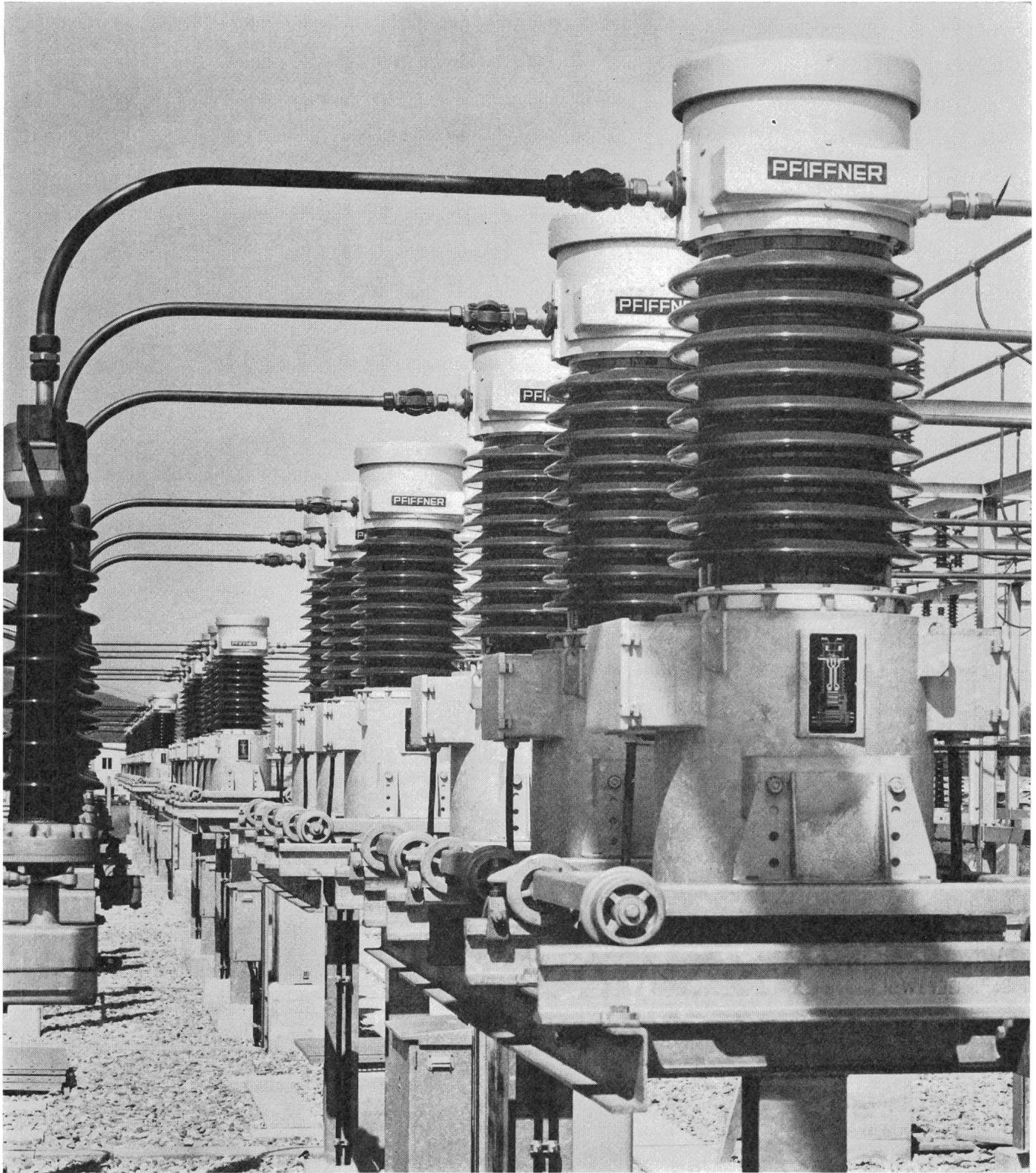

Obenstehendes Bild zeigt: Messgruppen für max. Betriebsspannung 72,5kV mit Ölisolation, vollständig geschlossene Bauart (Luft- und gasfreier Membranverschluss).

Aktiengesellschaft EMIL PFIFFNER & Co. Fabrik elektr. Apparate 5042 HIRSCHTHAL/AG



# WEIDMANN-ANSCHLUSSKASTEN

# WA 86

Anwendung mit der 86-Klemmenplatte

LW Typ II/5  
LW Typ III/10  
LW Typ V/10

LW Typ B 1/II/1  
LW Typ B 1/IV/1  
LW Typ B 1/VI/1

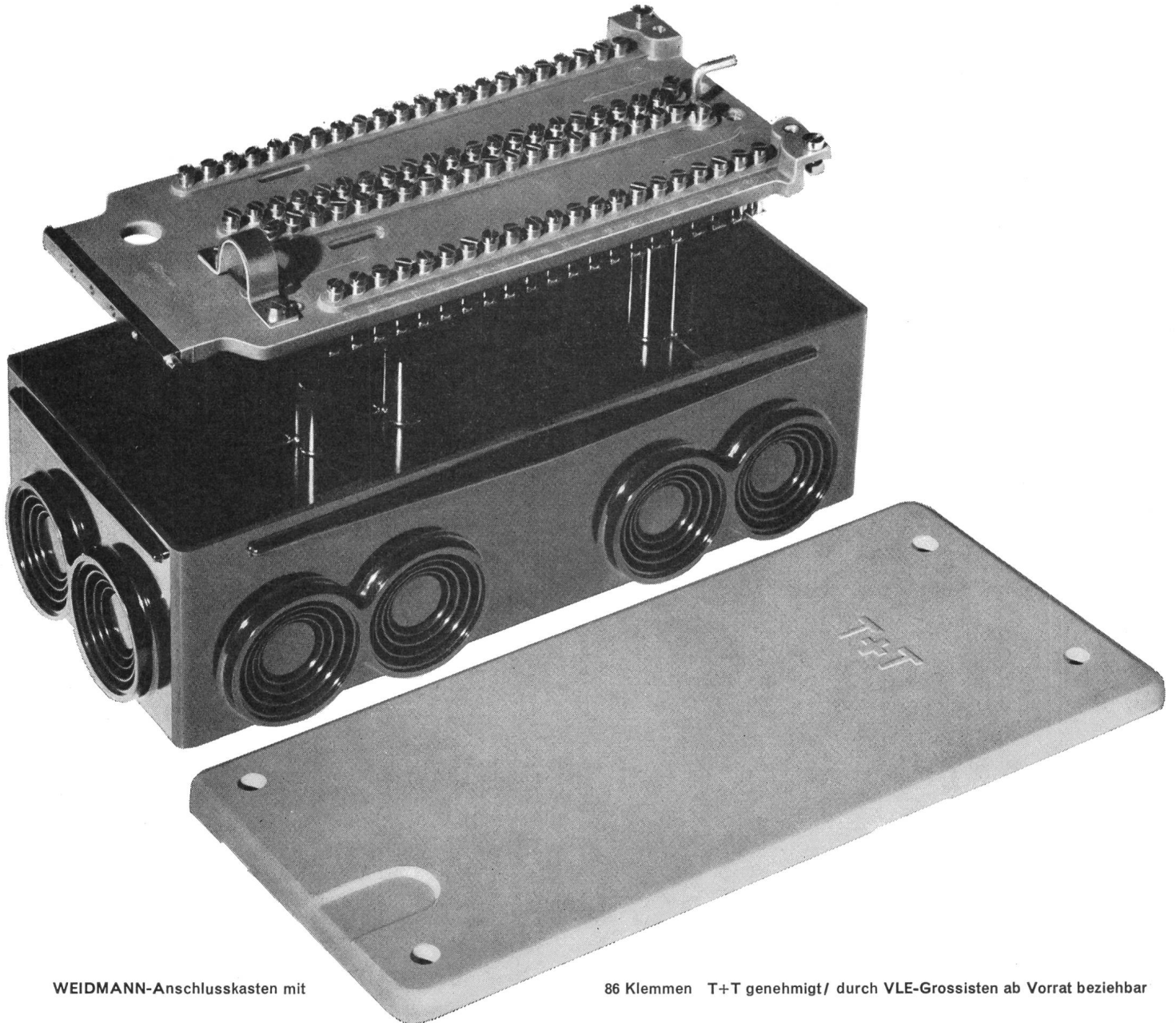

WEIDMANN-Anschlusskasten mit

86 Klemmen T+T genehmigt/ durch VLE-Grossisten ab Vorrat beziehbar

**H. WEIDMANN AKTIENGESELLSCHAFT**  
**8640 RAPPERSWIL** **Tel. 055 21651**





## MONAX Messumformer und Messwertgeber

Die Verwendung von Messumformern gestattet den Bau moderner, raumsparender Schaltwarten nach dem Prinzip der Schwachstrommessung. Zusätzliche Messaufgaben wie Mehrfachanzeige eines Messwertes, Weitergabe von Messwerten auf Fernmesskanäle und Summen- oder Differenzbildung von Messwerten lassen sich auf einfachste Art lösen.

Wir stellen Messumformer und Messwertgeber in bewährter wartungsfreier Ausführung zur Erfassung aller elektrischen

Größen her. Bitte verlangen Sie unsere Druckschrift EF.

Camille Bauer Aktiengesellschaft

4000 Basel

Dornacherstrasse 18

Tel. 061 34 24 40

**camille  
bauer**



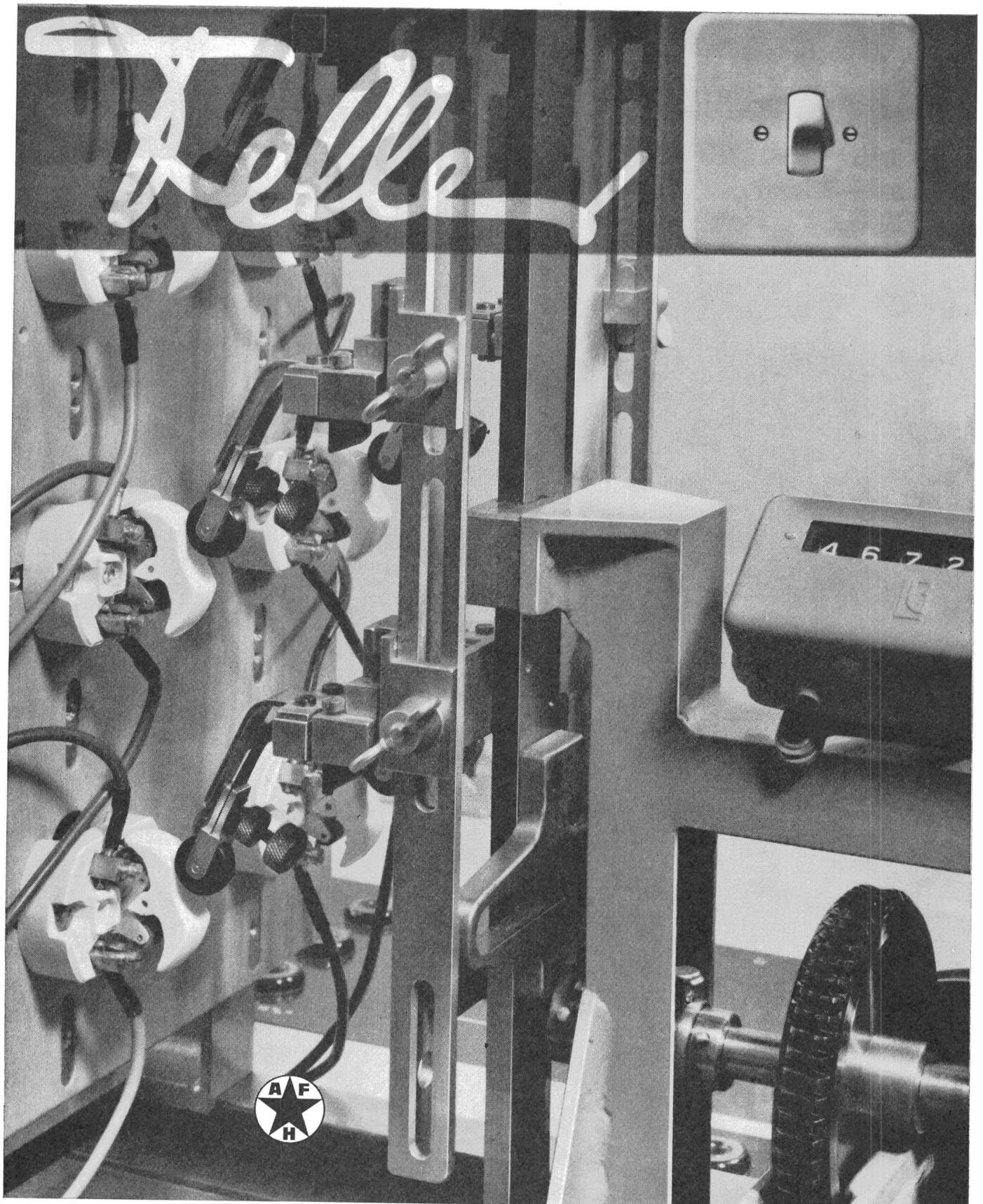

Adolf Feller AG Horgen  
Fabrik elektrischer  
Apparate  
Telefon 051 821611

Feller-Apparate und deren Einzelteile werden mit modernsten Prüfapparaturen und -methoden auf Funktion und Masshaltigkeit kontrolliert. Nur wirkliche Qualität kommt in den Handel. Daher funktionieren Feller-Apparate länger und störungsfrei. Ein Beispiel: Der Wippenschalter hält bei den regelmässig im Prüfraum durchgeführten Dauerprüfungen über eine Million Schaltungen aus. So oft wird ein Lichtschalter bei normalem Gebrauch nicht einmal in 100 Jahren betätigt.





## 75 Jahre Philips — 75 Jahre Vertrauen

---

Das Emblem auf dieser Seite weist nicht nur auf das 75jährige Bestehen unseres Unternehmens hin, es sagt gleichzeitig alles über den Weg und das Ziel von Philips. In 75 Jahren entwickelte sich Philips zu einem Unternehmen, das heute in mehr als 80 Ländern über 250 000 Menschen zu seinen Mitarbeitern zählt. Forschung, Entwicklung und Produktion auf vielen Gebieten der Elektrotechnik und Elektronik stehen im Dienste des Fortschritts — sie begründen das weltweite Ansehen des Hauses Philips und sichern es auch weiterhin.

Diese Position verdankt Philips insbesondere dem langjährigen Vertrauen des Fachhandels. Diese erfolgreiche Zusammenarbeit hat dazu beigetragen, daß Philips eine so bedeutende Marktstellung in der Schweiz erreichte. Dafür möchten wir dem Fachhandel an dieser Stelle unseren Dank sagen und der Hoffnung auf eine weiterhin erfolgreiche Zusammenarbeit Ausdruck geben.

**PHILIPS**



**EMI**

Zürich

Basel

Bern

Genf

Lausanne

Lugano

**Elektro-Material AG**

**Installationsmaterial  
und elektrische  
Apparate en gros**





Einwandfreies  
Hören  
und Sehen

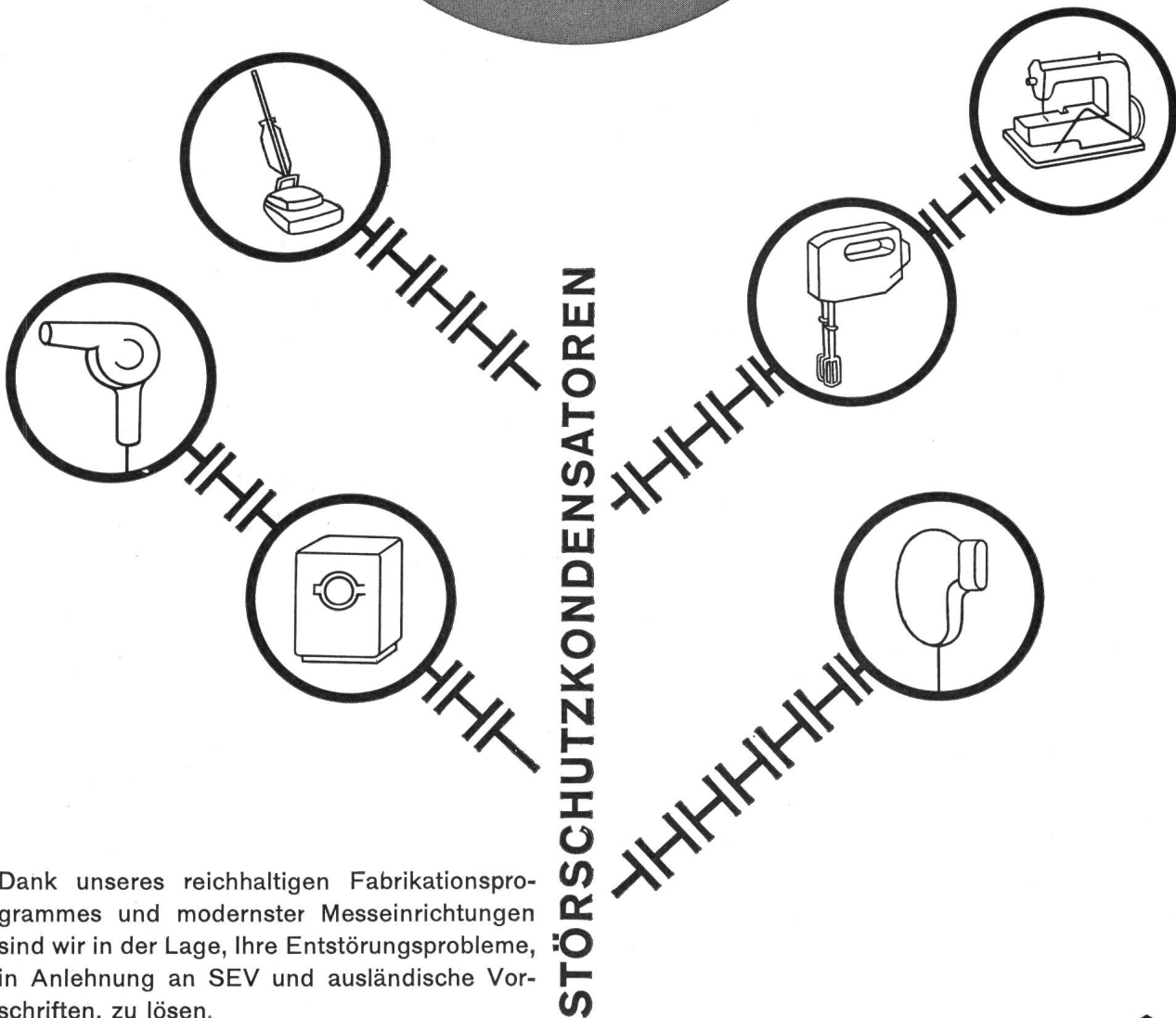

Dank unseres reichhaltigen Fabrikationsprogrammes und modernster Messeinrichtungen sind wir in der Lage, Ihre Entstörungsprobleme, in Anlehnung an SEV und ausländische Vorschriften, zu lösen.

20033



**CONDENSATEURS FRIBOURG S.A. FRIBOURG SUISSE**

☎ (037) 22922

TELEX 32541



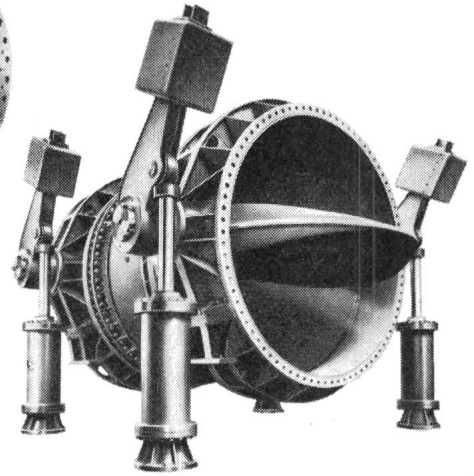
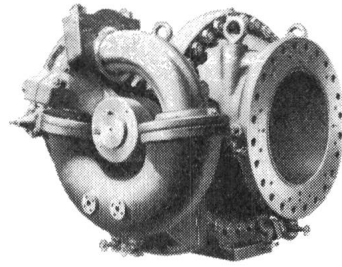

## Absperrorgane für Wasserkraftwerke

- Turbinenschieber
- Pumpenschieber
- Rohrbruch-Sicherheitsorgane
- Grundablässe
- Energievernichter

**VON ROLL AG. Klus, Schweiz**

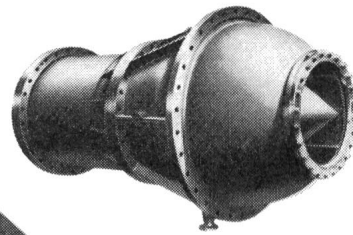

475

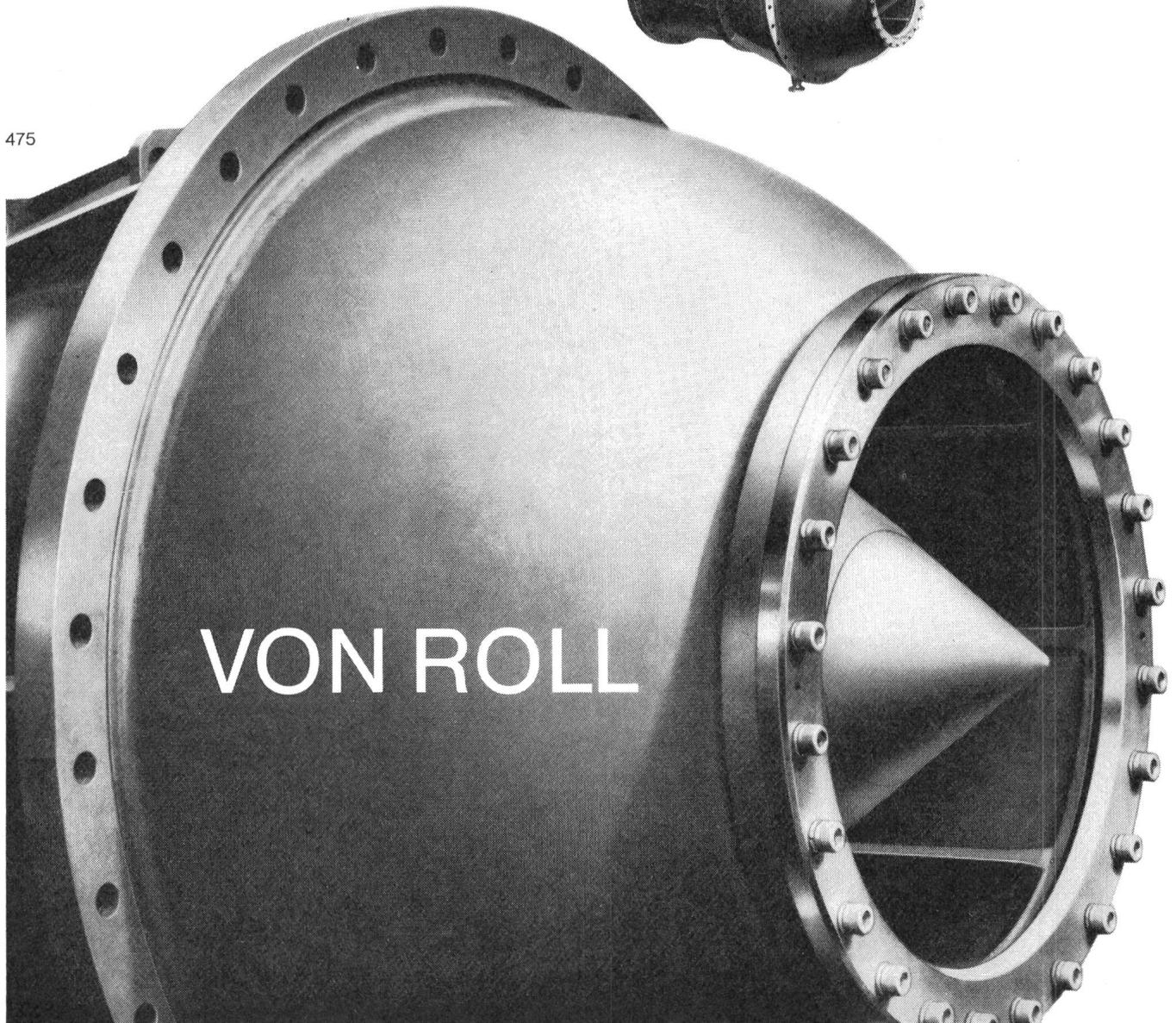

**VON ROLL**



1. Litze 25 mm trennen.
2. Stecker senkrecht halten, Stifte nach unten. Litze bis zum Anschlag einführen.
3. Stifte durch Druck auf den Deckel zum Einrasten bringen.

# 3x so schnell montiert

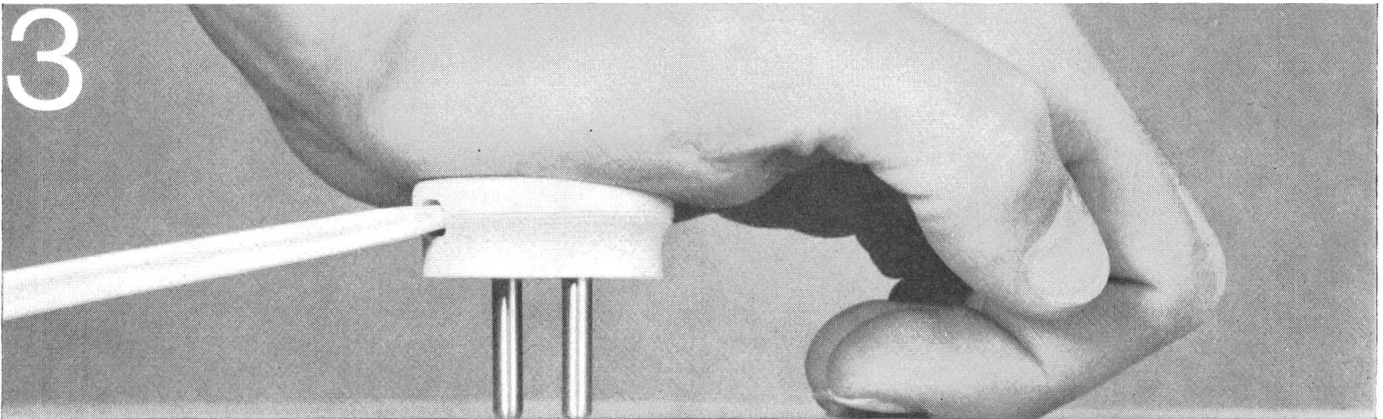
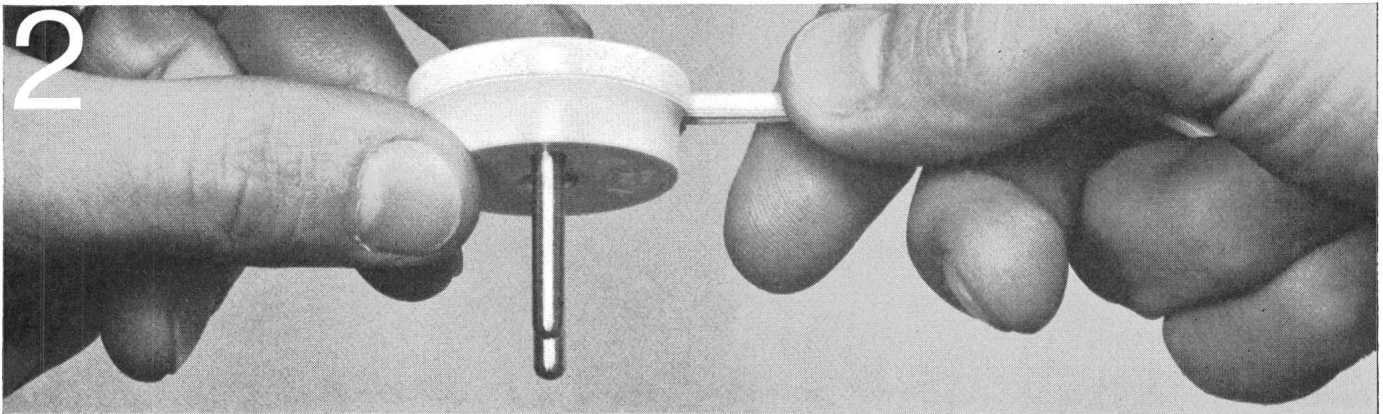
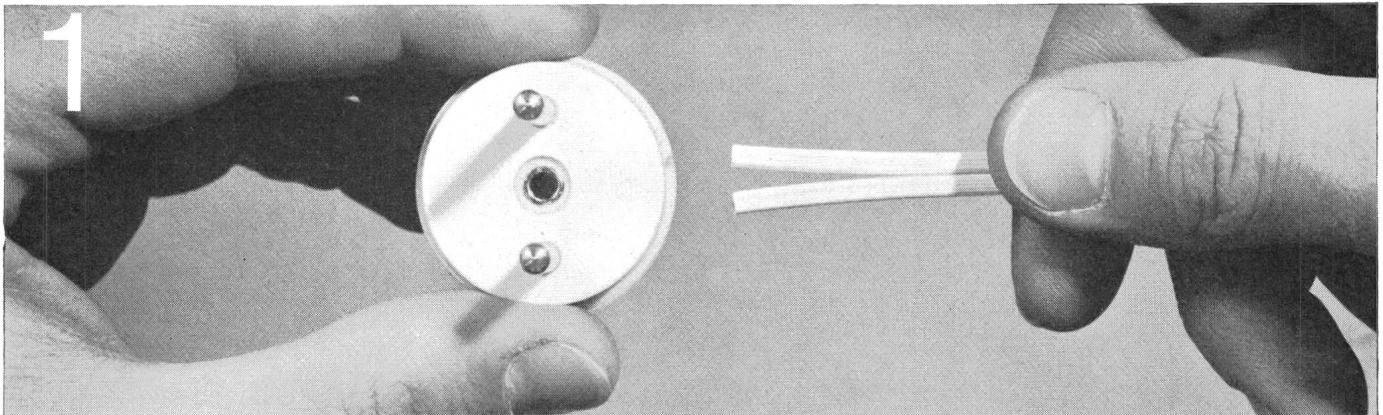

**1062**  
**VoS**

10 A 250 V  
Verkauf durch die  
Elektrogrossisten



4153 Reinach

der neue  
**Vertikalstecker**

**Tschudin & Heid AG**



# Isolatoren bis 750 kV

Wir fabrizieren einteilige Körper bis zu  
einer maximalen Höhe von 3,60 m



Stromwandler 750 kV Konstruktion Brown Boveri

**Tonwerke Thayngen AG**  
**Thayngen SH**





# ALUSUISSE Aluminium

## Elektrische Energie billiger verteilen

Die hohe elektrische und thermische Leitfähigkeit des Aluminiums, sein niedriges Gewicht, seine Korrosionsbeständigkeit, sein günstiger Preis und die vielseitigen Möglichkeiten der Formgebung machen es zum idealen Material für Stromschienen. — Auch hier bewährt sich Alusuisse Aluminium.



Schweizerische Aluminium AG, Verkaufsabteilung 8048 Zürich, Telefon 051/54 80 80

70





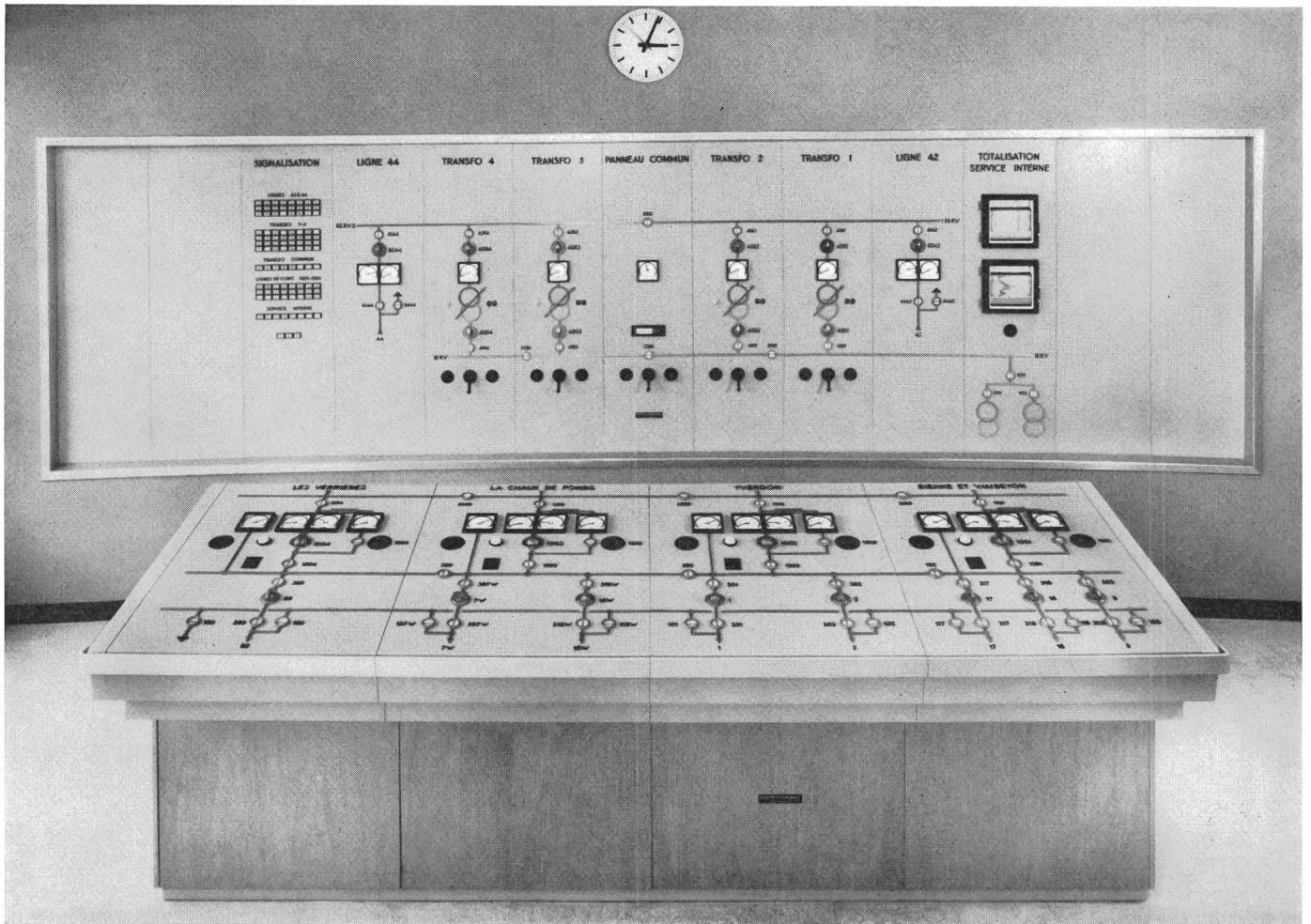

Hoch- und Niederspannungs-Installationen  
für Kraftwerke  
Unterstationen  
Industrierversorgungen

Steuerung und Automation ganzer Anlagen  
Fernsteuerungen

Kommandoräume  
Steuerpulte  
Schalttafeln  
Leucht- und Blindschaltbilder  
Überwachungsanlagen

Trafostationen  
Notversorgungsanlagen

Gekapselte Hoch- und Niederspannungs-  
verteilungen

Installations haute et basse tension  
pour usines électriques  
sous-stations  
réseaux industriels

Commande et automation d'installations complètes  
Télécommandes

Salles de commande  
Pupitres de commande  
Tableaux  
Tableaux lumineux et synoptiques  
Installations de surveillance

Stations transformatrices  
Installation de secours

Distributions haute et basse tension  
blindées

# ELECTRO-TABLEAUX BIEL-BIENNE



# prometheus

BEL-DOOR Einbau-Backofen  
BEL-DOOR Einbau-Rechaud

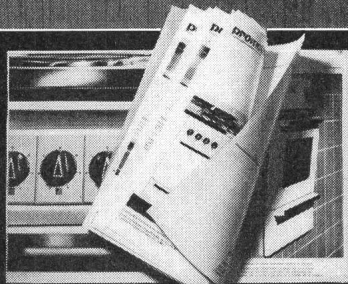

Das BEL-DOOR Programm:  
Einbau-Kochherde  
Freistehende Kochherde  
Einbau-Rechauds  
Einbau-Backöfen  
Einbau-Wärmeschränke

Prometheus AG. 4410 Liestal  
Telephon 061-84 44 71

Senden Sie bitte den Übersichtsprospekt für  
Prometheus BEL-DOOR-Apparate

Nr. 1117/4

Name

Strasse

Ort

## BON



# Vor zehn Jahren bauten wir die ersten Electrona Dural Batterien für stationäre Anlagen. Sie stehen heute noch in Betrieb.

Seitdem die ersten Electrona Dural Batterien serienmässig hergestellt werden, hat das Prinzip der Röhrenplatten Schule (um nicht zu sagen Revolution) gemacht und die althergebrachten Grossoberflächenplatten-Batterien praktisch vollständig verdrängt. Aber auch heute, wie damals vor zehn Jahren, sind Electrona Dural Batterien an der Spitze. Denn ihre Platten bestehen aus patentierten Doppelröhren,

die einem Prüfdruck von über 50 (fünfzig!) atü widerstehen. Darum gibt es bis heute keine Röhren-Batterie, die länger als Electrona Dural lebt.

Verlangen Sie genaue Unterlagen und Erfahrungswerte aus der Praxis.

Electrona S.A.  
Accumulatorenfabrik  
2017 Boudry, Tel. 038 / 64246





# ESCHER WYSS

## Alle Turbomaschinen

### für hydraulische Kraftwerke:

Freistrah-, Francis-, Kaplan- und Rohrturbinen

Speicherpumpen und Pumpenturbinen

Kugelschieber, Drosselklappen,  
Grundablassschützen

Druck- und Verteilleitungen

### für thermische Kraftwerke:

vollständige Dampfturbogruppen

Kondensations- und Vorwärmungsanlagen

Gasturbinen

Turbokompressoren und Turbogebläse

ESCHER WYSS Zürich Ravensburg Schio

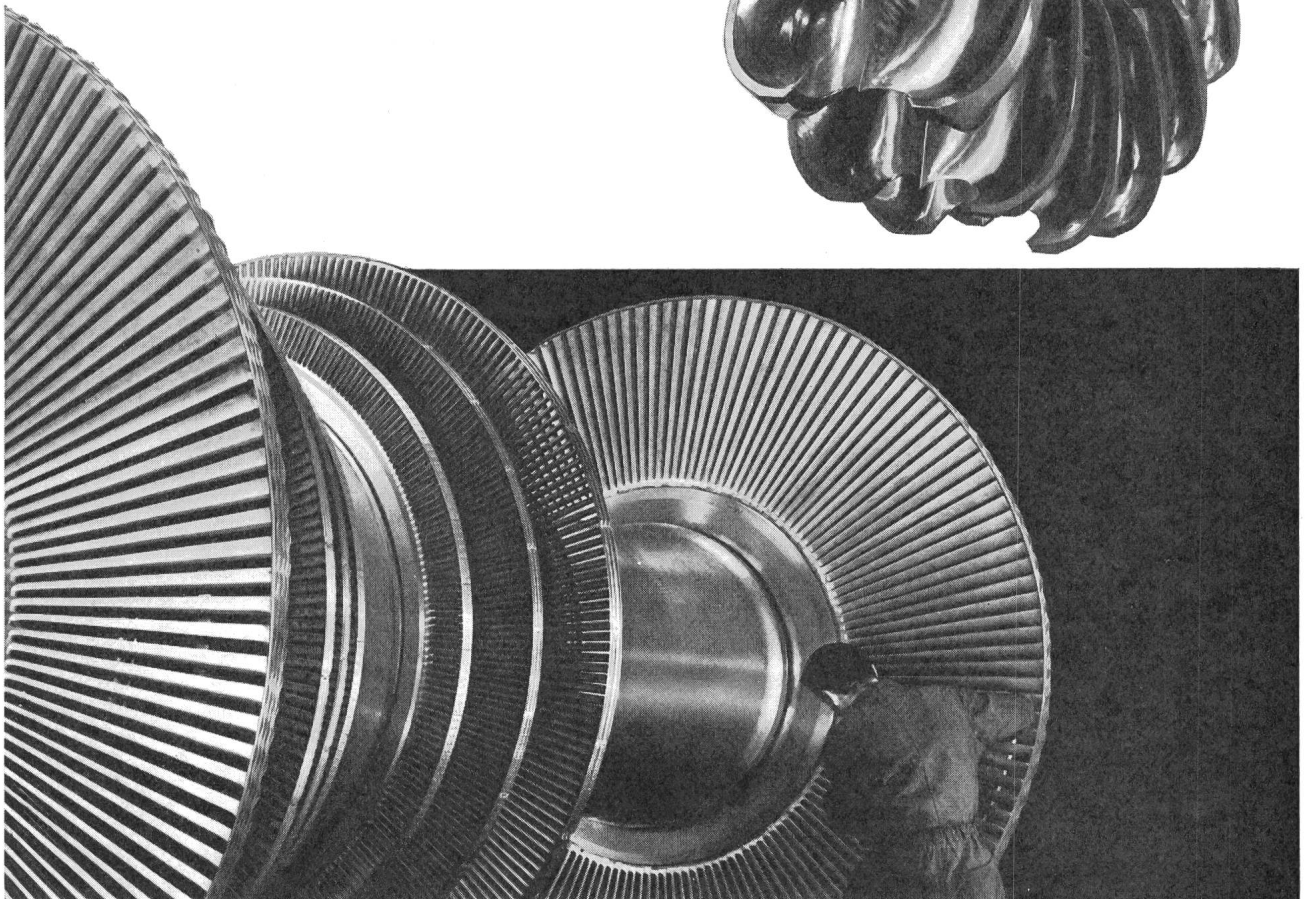
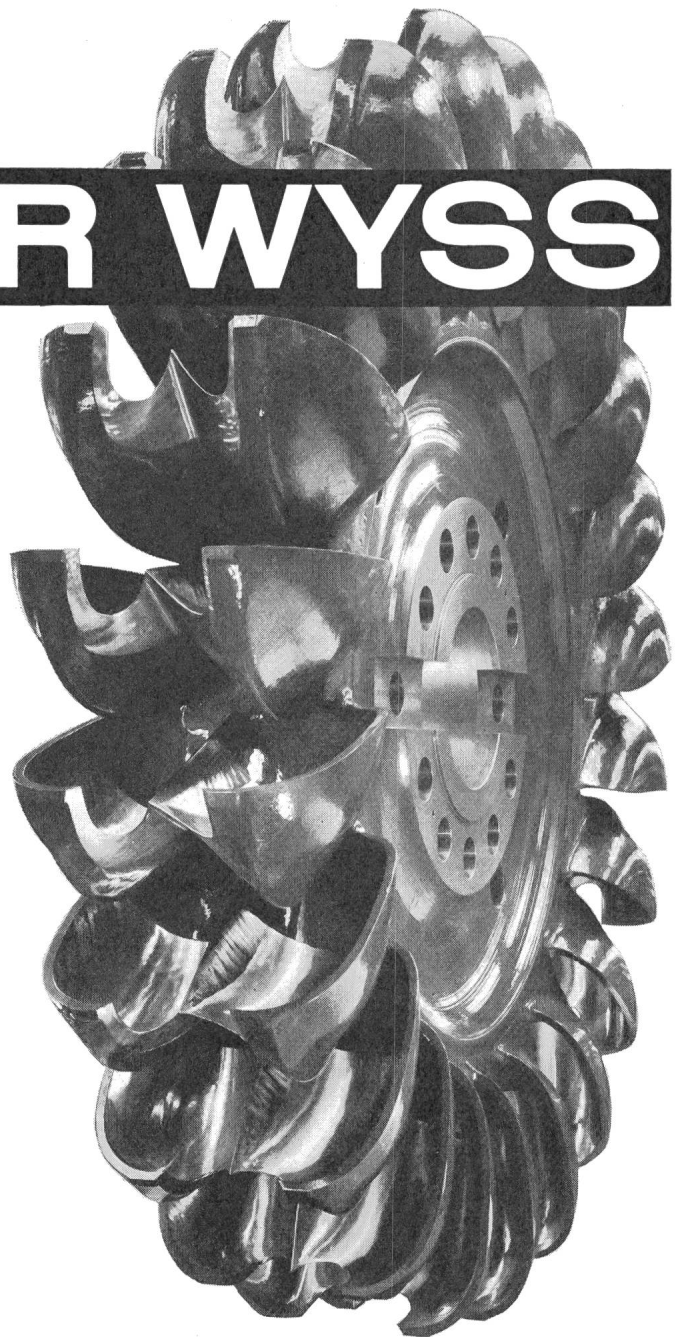





# Giessharz-Kabelarmaturen

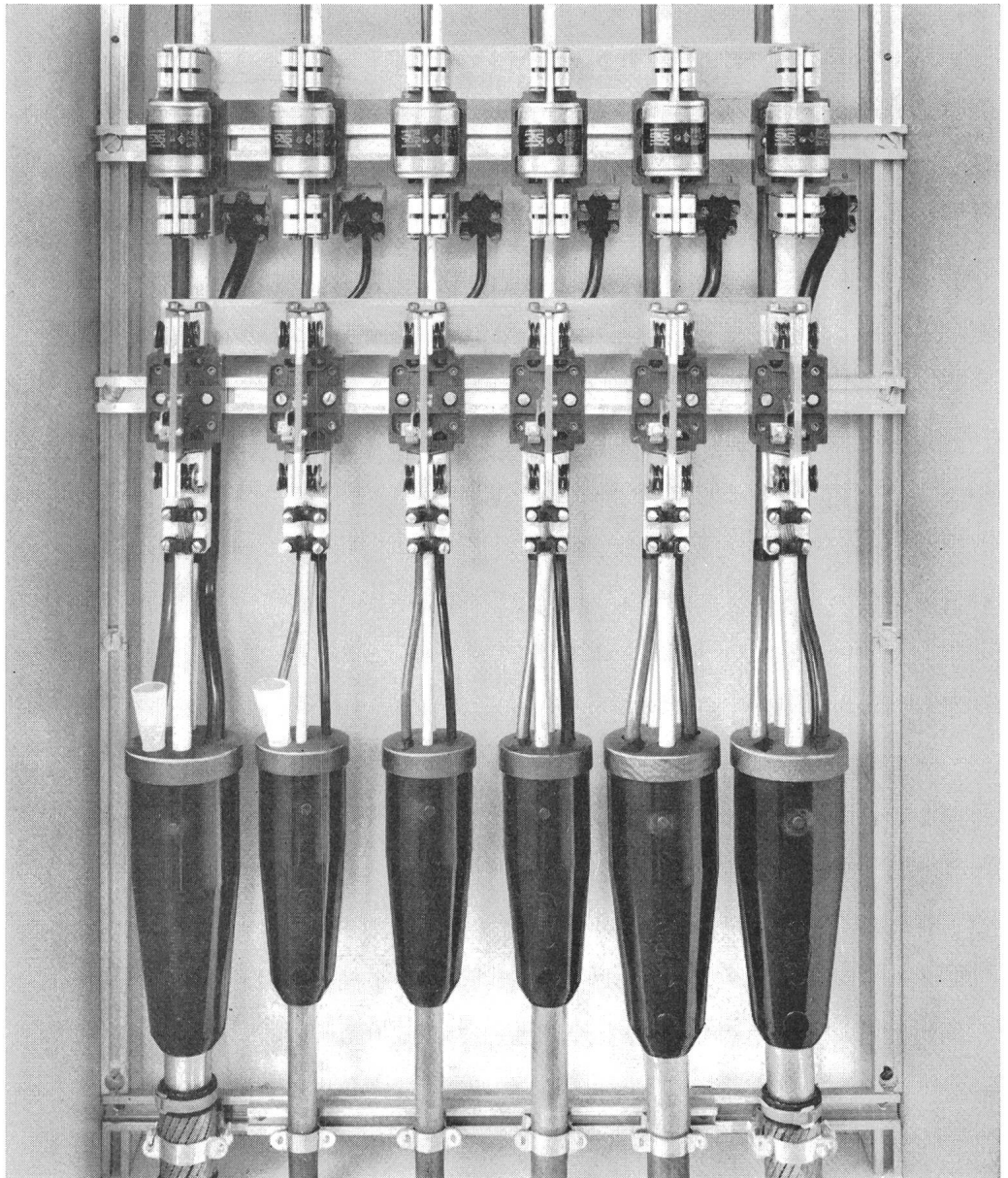

Giessharz-Kabelarmaturen zur Verbindung aller Kabeltypen:

Verbindungsarmaturen Typen M0-M5  
Abzweigarmaturen Typen T1-T5  
Endverschlüsse Typen E1-E4  
sämtliches Material pro Spleissung in  
einer Packung  
Schweizer Fabrikat

Verlangen Sie bitte unverbindlich eine Demonstration durch unsere Fachleute

**Cellpack AG 5610 Wohlen Telefon (057) 6 22 44**





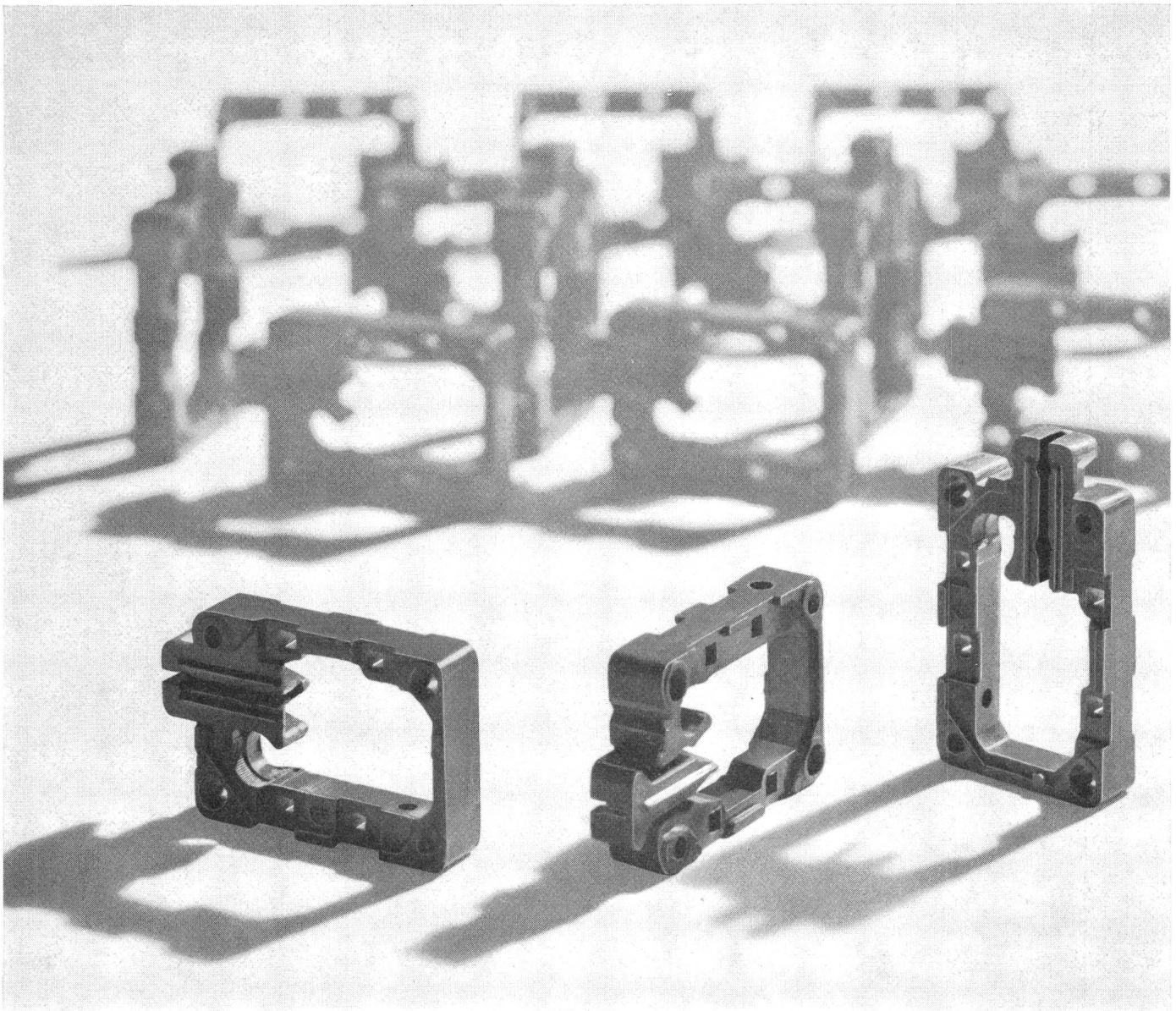

Rahmen für Mikroschalter. Polycontact AG, Chur

## Wesentliche Merkmale der ARALDIT-Pressmassen:

Auch mit kurzen Glasfasern voll-automatisch zu Fertigteilen verarbeitbar, die sich durch hohe Massgenauigkeit, sehr gute elektrische Eigenschaften und einwandfreies Funktionieren selbst unter extremen Bedingungen auszeichnen – Merkmale auch der im Transfer-Verfahren auf einem Drabert-Automaten in einem 36 Sekunden-Zyklus gefertigten Rahmen für Mikroschalter.

Die Pressmassen der CIBA:

- ® ARALDIT (Epoxydharz) mit verschiedenen Zusatzstoffen
- ® CIBANOID (Harnstoff-Formaldehydharz) mit Cellulose- und Holzmehl-Zusatz
- ® MELOPAS (Melamin-Formaldehydharz), auch phenol- oder anilinmodifiziert, mit verschiedenen Zusatzstoffen

C I B A



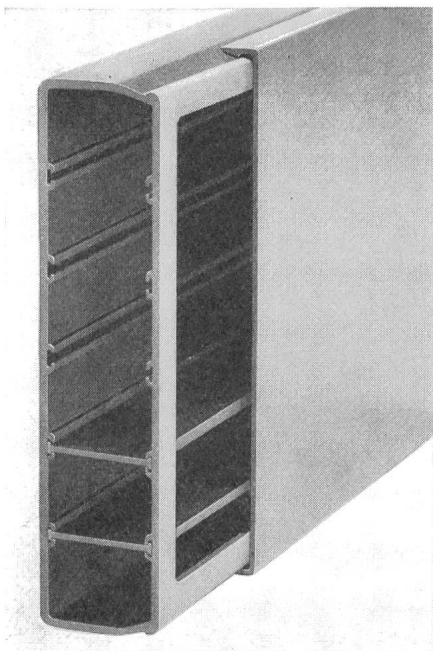

Sie können es so machen ...

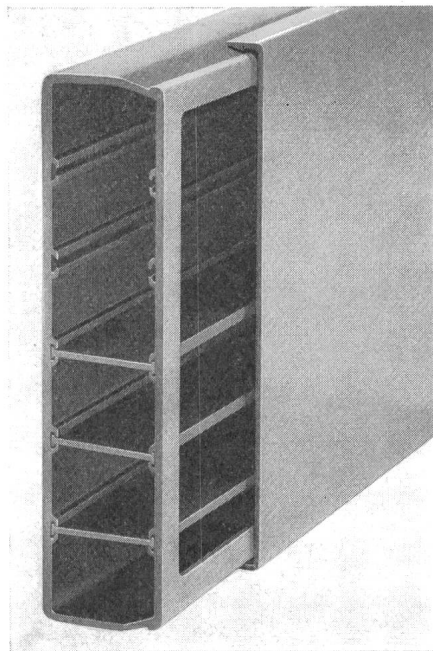

Oder so ...

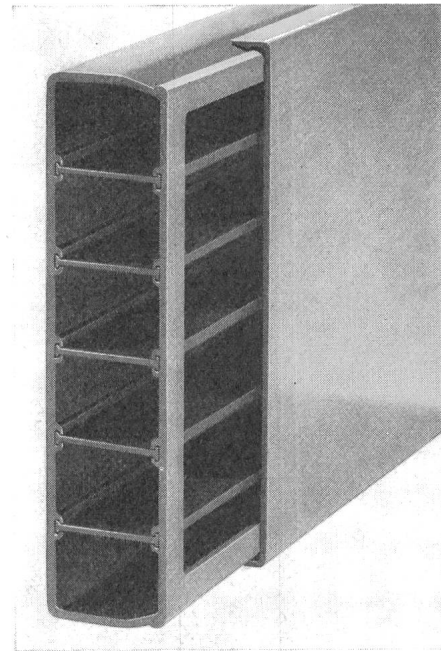

Oder auch so ...

## Die Einteilung des Tehalit Installationskanals Modell ARIS® liegt in Ihrer Hand.

Durch einschiebbare Trennschienen, die in T-Nuten geführt werden, kann der Installationskanal Modell ARIS® bis zu 5-mal unterteilt werden. In einem einzigen Kanal können Stark- und Schwachstromleitungen mit verschiedenen Funktionen getrennt verlegt werden. In hoher Anzahl. Für Licht-, Motoren-, Telefon-, Uhren-, Ruf-, Alarmanlagen usw. Der Kanal Typ 200 faßt mehr als 35 Leitungen.

Die Montagezeit ist auf ein Minimum reduziert. Fachkräfte werden entlastet. Denn die Befestigung des Kanals ist denkbar einfach. Die Kabel werden nicht mehr einzeln befestigt, sondern nur eingelegt. Herausnehmen, Auswechseln oder Neuhinzulegen ist kein Problem mehr. Großzügige Erweiterungen sind ohne weiteres möglich. All das vereinfacht die Planung: Aufputzinstallation mit den Vorzügen der Unterputzinstallation.

Der Installationskanal Modell ARIS/R ist berührungssicher, bietet höchstmöglichen Schutz gegen mechanische Einwirkungen, sowie Säuren, Chemikalien, Staub und Schmutz.

Er ist nicht nur formschön, sondern auch äußerst platzsparend.

Alle diese Vorteile und das vollständige Programm sprechen dafür: Tehalit Installationskanal Modell ARIS® für die moderne Elektroinstallation im Raum. Bitte fordern Sie den Tehalit Informationsdienst Nr. 4 an. Er enthält interessante Anwendungsbeispiele.



# TEHALIT

Generalvertretung in der Schweiz, Böni & Co. AG.

8500 Frauenfeld

Telefon: (054)71454/55 · Telex: 56307

Beziehbar im Fachgroßhandel



# CHARMILLES

ATELIERS DES CHARMILLES S.A., GENÈVE

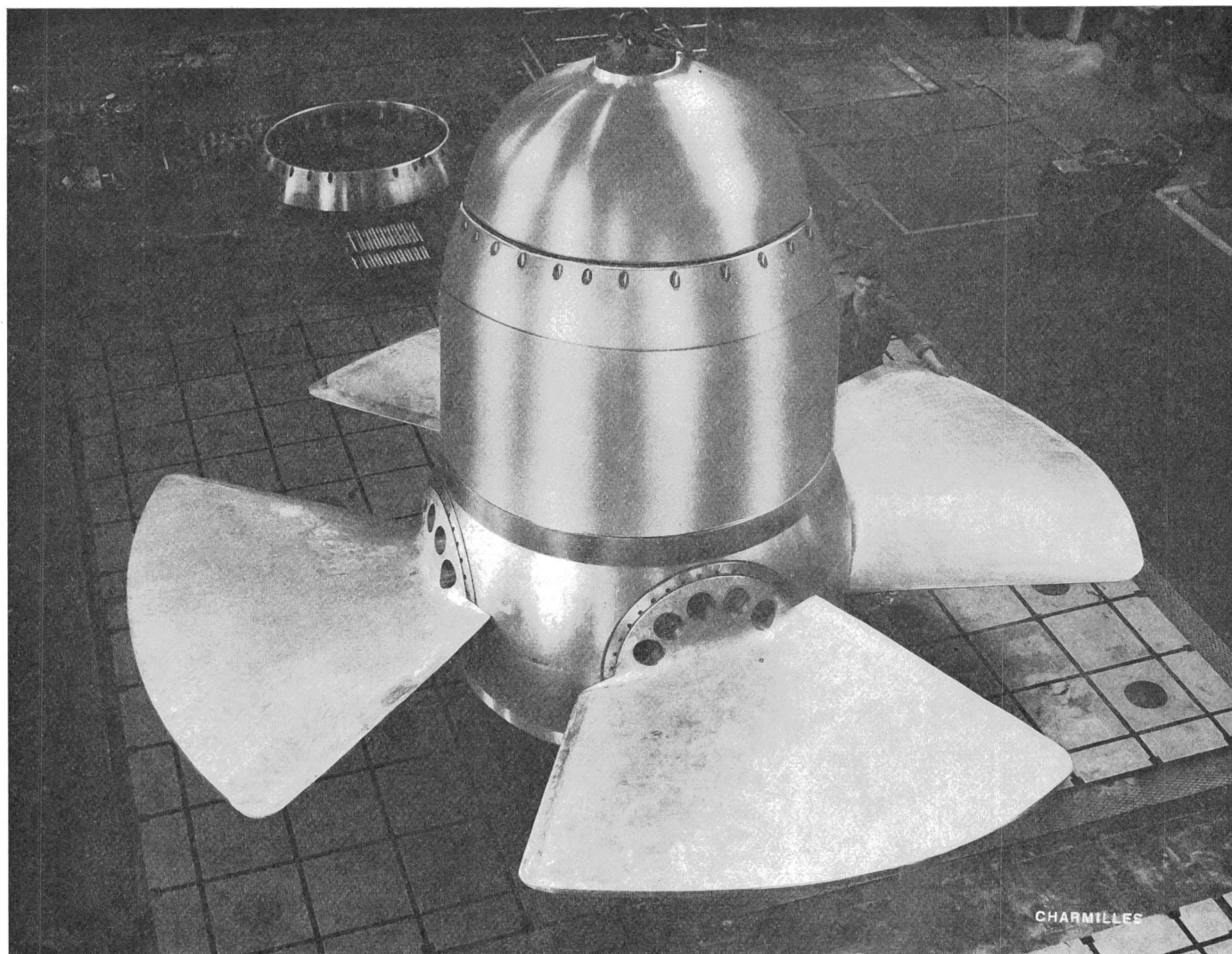

UNE DES TROIS ROUES FABRIQUÉES PAR CHARMILLES A GENÈVE POUR

L'USINE MARÉMOTRICE DE **LA RANCE**

Les 24 groupes bulbes de la Rance sont fournis par «Les Constructeurs des Groupes Marémoteurs de la Rance» qui comprennent: ALSTHOM, ALSTHOM-CHARMILLES, FACE-JEUMONT, NEYRPIC, S. F. A. C., S—W

# Laufen



Langstabisolatoren  
Freiluftstützer  
Apparateporzellan

AG für Keramische Industrie Laufen



**Die Kochmulde «Oktagon»  
auf dem Tischblatt mit  
Kunststoffbelag**

**der Raum unter dem Tisch  
unbeschränkt zur Verfügung  
des Küchenplaners**

So flach gebaut ist die Thermo-Kochmulde «Oktagon», dass sie nur Raum über und im Tischblatt beansprucht. So vorzüglich ist ihre Wärmedämmung nach unten, dass der Raum unter dem Tischblatt zur freien Verfügung steht: Einbau unabhängig von allen Massnormen für den Unterbau.

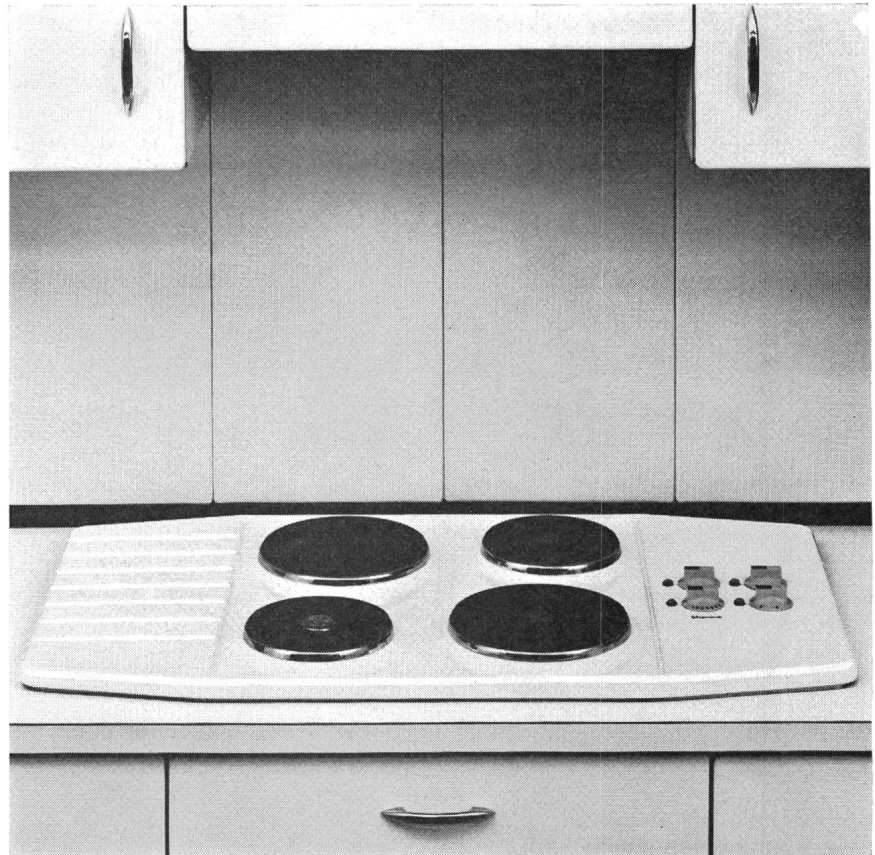

Ein einfacher Ausschnitt im Tischblatt, ein Tragrings, mit verdeckter Dichtung am Blatt befestigt. Darauf liegt, durch ihr Gewicht gehalten und zentriert, die Kochmulde. 3 oder 4 Kochplatten, Megastat-, Mega- und Normal-Kochplatten. Rechts die Schalter, jeder mit zugehöriger Signallampe, links eine grosse hitzefeste Abstellfläche für heisse Pfannen. Die Thermo-Kochmulde «Oktagon» ist lieferbar pastellweiss porzellan-emailliert oder in Chromnickelstahl 18/8.

Die sinnvolle Ergänzung zur Kochmulde bilden der ebenso exklusive Thermo-Bausatz für den Spültisch und die Thermo-Wandverkleidungselemente.

**therma**

**th**

Therma AG  
8762 Schwanden, Telefon 058/714 41  
Ausstellungen und Büros in Zürich,  
Bern, Basel, Lausanne und Genf

# Das Erdungssystem Copperweld

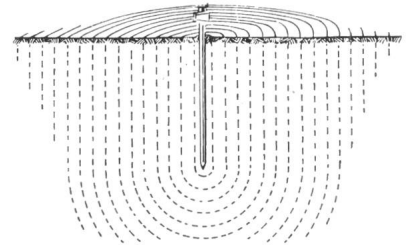

**Die vollkommene Erdungslösung für elektrische Stromkreise, Radio, Telefon, Blitzschutzanlagen**

von Wohngebäuden, Bauernhäusern, Fabriken, Werkplätzen, Tankanlagen, Seilbahnen, Metallkonstruktionen und selbst von Bäumen. Keine Gräben und Schäden an Kulturland. Geringster Arbeitsaufwand. Leichtes und rasches Einrammen. Im felsigem Erdboden schräge Einrammung, parallel zur Felsschicht. Größe des Widerstandes je nach Maßgabe der Einrammung.

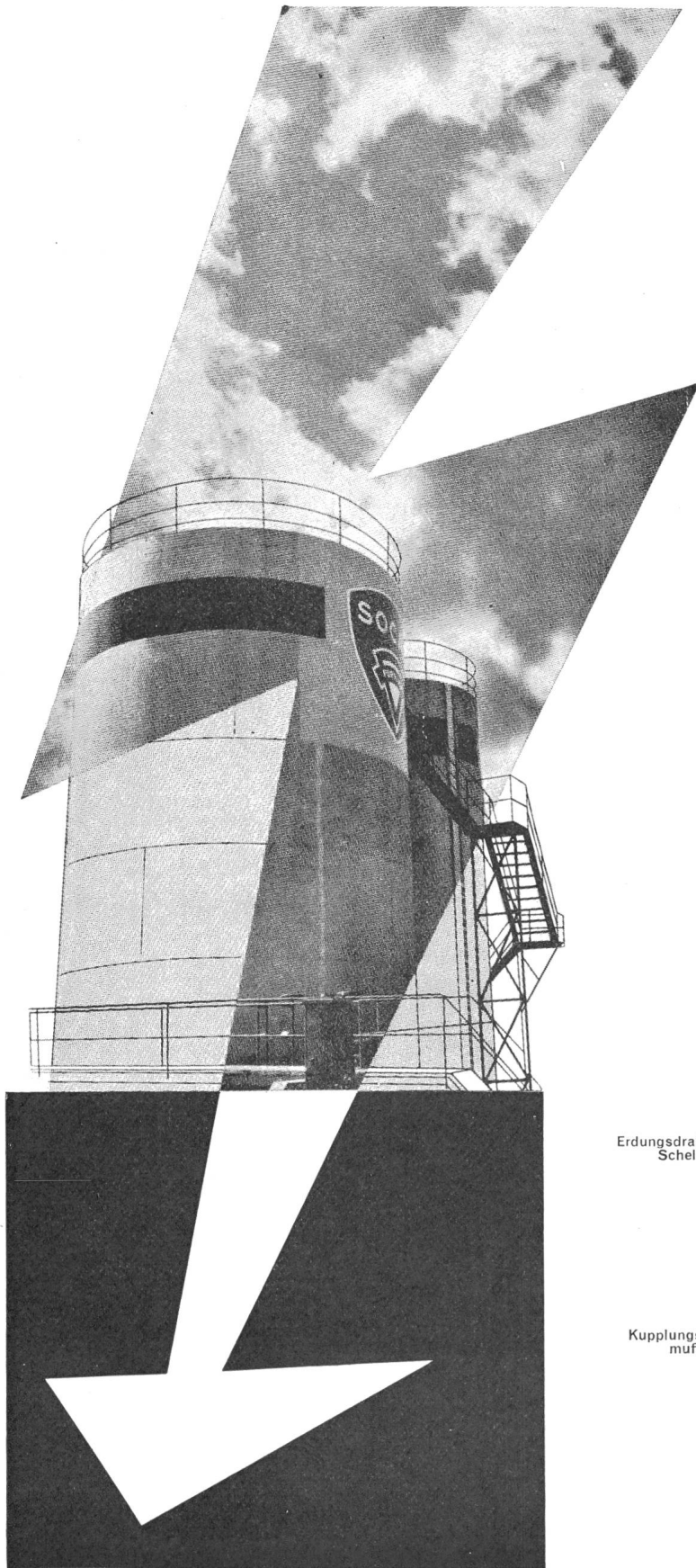
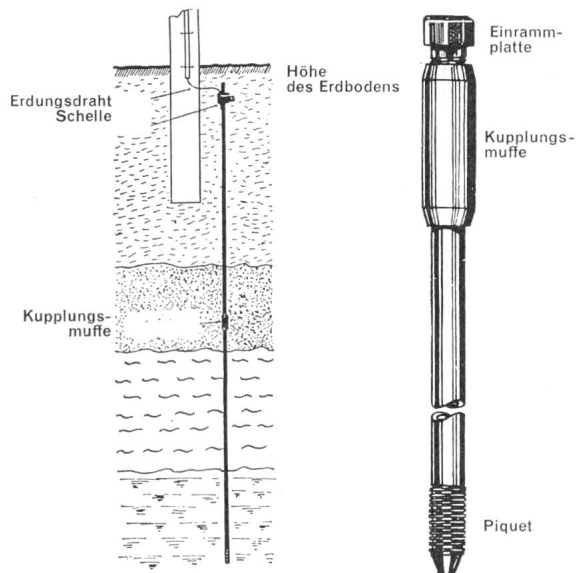

**S.A. Henri Allisson, Fabrique de moteurs M.V., St-Aubin/NE, Tel. 038/6 72 83**





So gut wie diese altbewährte...

## ... sind auch die 3 neuen Fluoreszenzlampen

### So gut wie

#### die Osram-L-Universalweiss:

Die Lampe, die fast überall passt... im Laden, in der Küche, in Werkstätten, Büros, Schulen. Hell, aber nicht grell. Farben erscheinen so, wie sie sind. Die Lampe, die nicht mehr kostet als eine Standardlampe. Aber mehr bietet.

#### Die neue Osram-Amalgam-L:

Die Lampe für geschlossene Leuchten. Lichtstrom-Maximum bei einer Umgebungstemperatur zwischen 45 und 50 °C. Lichtstromgewinn bis zu 25%. Besondere Vorschaligeräte und Starter nicht nötig. Farben: Universalweiss und Warmweiss de Luxe.

#### Die neue Osram-L-Fluora:

Die Lampe für eine risikolose und rentable Pflanzenaufzucht. Der hohe Blau- und Rot-Anteil stimuliert das Wachstum. Blüte- oder Reifezeit können genau gesteuert werden. Auch für die Pflanzen zu Hause und für Aquarien.

#### Die neue Osram-L-Natura:

Die Lampe mit dem speziell hohen Rotanteil. Fleisch und andere Lebensmittel erscheinen frisch und appetitlich, Blumen wirken farbensatt und gesund. Ideal für alle Metzgereien, für Lebensmittel- und Blumengeschäfte, für Coiffeursalons.



8022 Zürich, 051 327280

Mit Osram den Fortschritt nützen

# OSRAM

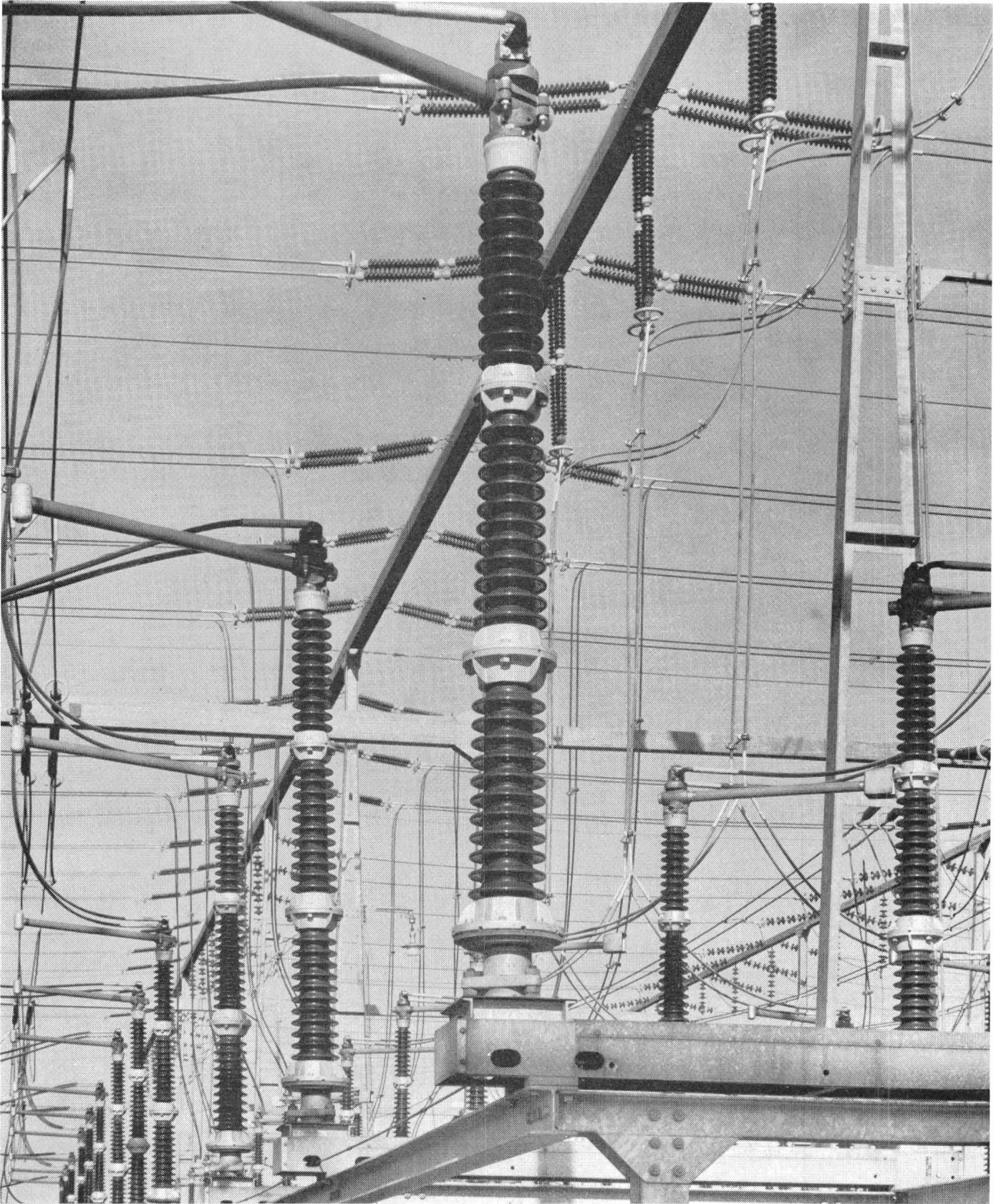

U. W. Mettlen

**220 kV-Freiluftstützer in Spezialmasse SUPRALOX für Trenner**



**PORCELAINFABRIKEN NORDEN A/S** KOPENHAGEN  
DÄNEMARK

Generalvertreter für die Schweiz:  
Dipl.-Ing. Hans Füglistner, Ottenbergstrasse 69, 8049 Zürich, Telefon (051) 44 56 08



Erhöhen Sie die  
Leistung Ihrer  
Drehautomaten

# BECHLER

## Automatisches Stangenmagazin MULTIBAR

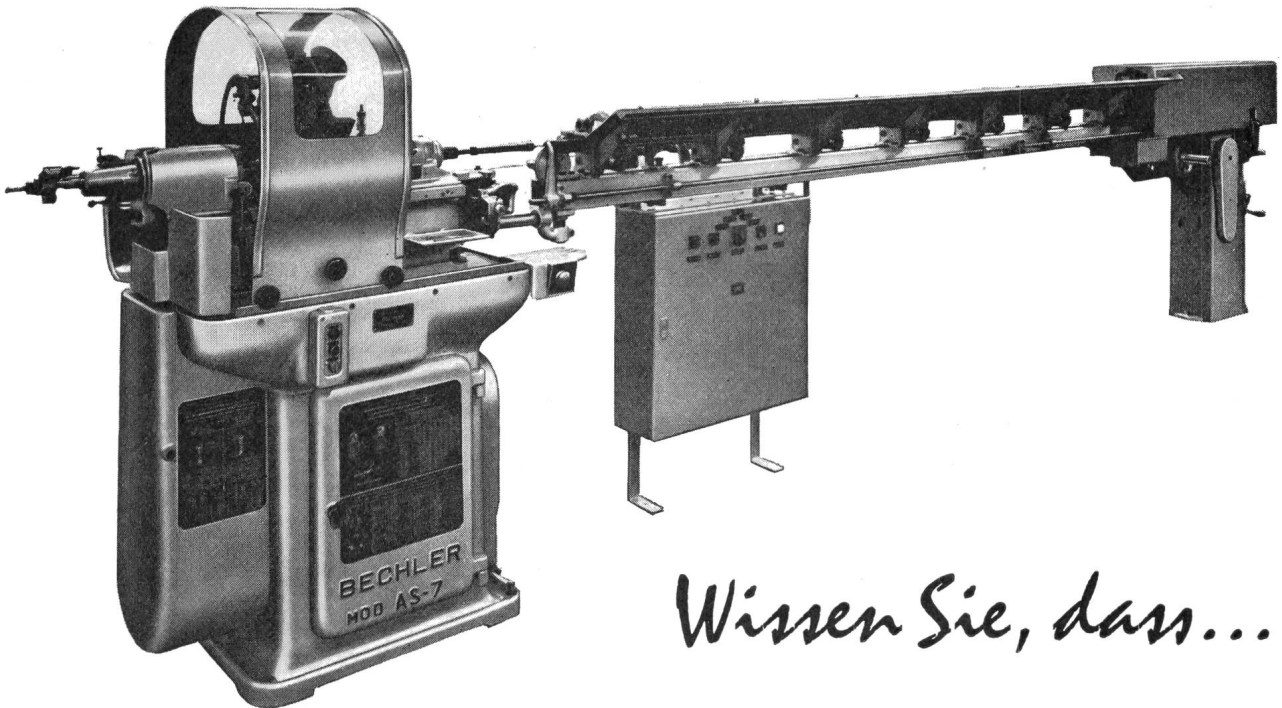

*Wissen Sie, dass...*

das automatische Stangenlademagazin MULTIBAR  
für die BECHLER Drehautomaten  
zahlreiche Vorteile bietet, insbesondere:

- Geräuscharme Arbeitsweise.
- **Keine vorgehende besondere Bearbeitung der Werkstoffstangen!**
- Beschickung des Magazines von Hand, — sehr leicht sogar für die Stangen von kleinem Durchmesser, — erfolgt während der Arbeit der Maschine in irgendeinem Augenblick.
- Grosse Kapazität des Magazines; z. B. 20 Stangen von 8 mm oder 40 Stangen von 4 mm oder 80 Stangen von 2 mm.
- **Auswerfen des Stangenrestes und Zufuhr der neuen Werkstoffstange erfolgen in einigen Sekunden!**
- Das Abstechwerkzeug wird während dem Einstellungbringen der neuen Werkstoffstange keinem Schlag unterworfen.
- **Das erste Arbeitsstück ist immer gut!**
- Die Zentrier- oder Bohrwerkzeuge der Hilfsapparate dringen immer in eine bearbeitete und gut gerichtete Stirnfläche der Werkstoffstange.
- Ununterbrochener Lauf der Maschine.

Drehautomatenfabrik

**André Bechler AG**

2740 Moutier (Schweiz)

Tel. 6 Linien (032) 93 32 22 Telex 34 243

Telegramme: Automate - Moutierberne

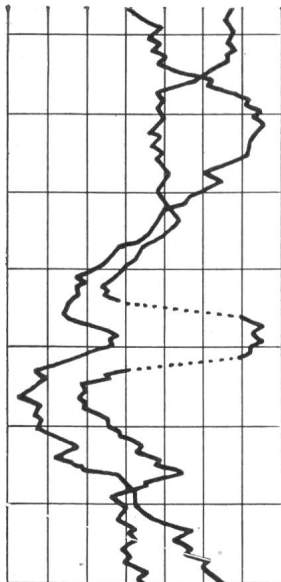

## ELMES 11 Faltpapierschreiber

**Frontrahmen 144 x 144 mm**  
**Tintenlose Aufzeichnung**  
**in ein oder zwei Farben**  
**Einfache Handhabung**  
**Kontrolle des Streifens**  
**ohne Registrierunterbruch**  
**Stossfeste Messwerke**  
**Lieferbar mit Grenzwertregler**

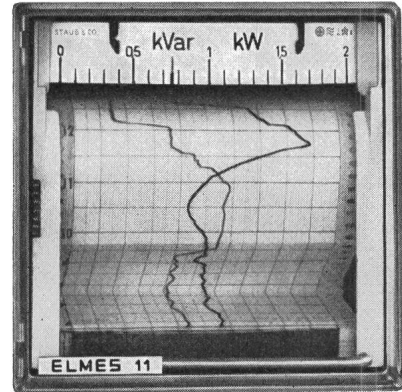

**STAUB & CO. RICHTERSWIL**  
 Fabrik elektrischer Messinstrumente / Tel. (051) 95 92 22

# BAIER-Mauerfräse MF 63i



SEV-Sicherheitszeichen

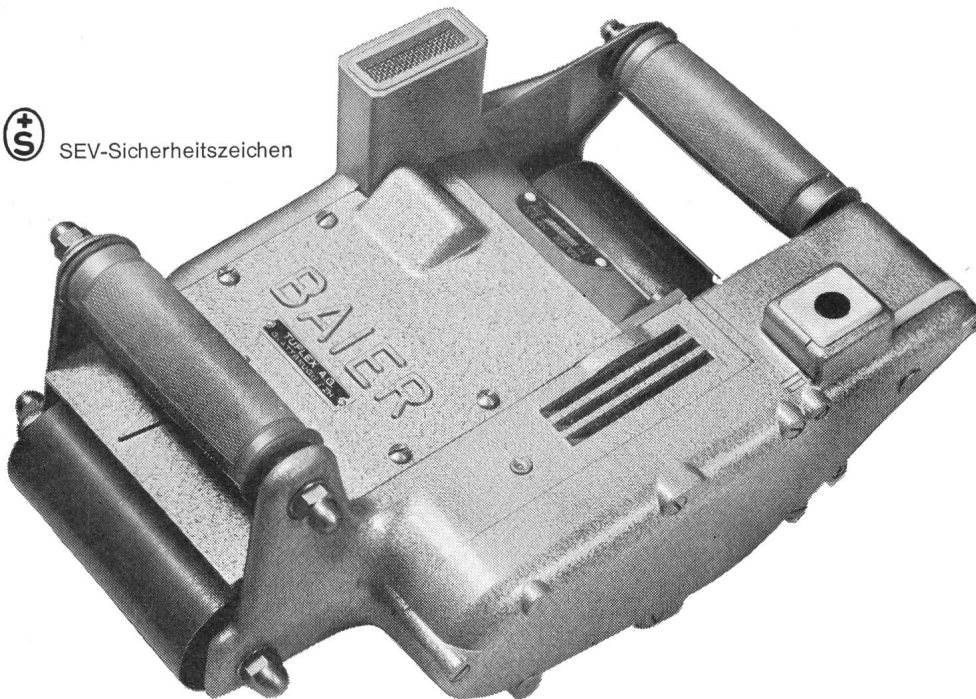

Unentbehrlich für den Elektro- und Sanitärinstallateur. Mauerwerk wird schonend bearbeitet — besonders wichtig bei Zelltonwänden und Leichtbaustoffen. Radio-, Fernseh- und UKW-entstört. SEV-Sicherheitszeichen.

Handliche Form

Robuster Motor

Sicherheitsschalter

Hohe Schnittleistung bei kleinem Kraftaufwand.

Kein Vibrieren der Maschine dank breiten Auflagrollen.

Geringe Staubentwicklung.

Schlitzprofil um 20° geneigt. Besserer Halt der verlegten Rohre.

Nuten bis 45 mm Tiefe und 30 mm Breite.

Motorleistung 650 Watt — Gewicht nur 8 kg.

**TUFLEX AG** MASCHINEN - WERKZEUGE - DÜBEL  
 MACHINES - OUTILS - TAMPONS **Flughofstrasse 35, 8152 Glattbrugg/ZH ☎ 051/83 69 66**





# selber tiefkühlen

Gemüse, Früchte, Fleisch und Fisch  
jederzeit frisch auf den Tisch.

# VERWO

Die eigene VERWO- Gefriertruhe — ein wunderbarer Vorratsspeicher für Früchte, Gemüse, Fleisch, Fische, Geflügel. Bei grossem Angebot — zur Erntezeit selber tiefkühlen ... nach Wochen und Monaten frisch auf den Tisch! VERWO- Gefriertruhe ab Fr. 1090.—.

5 Jahre Garantie — 5 Jahre ist Ihr Kühlgut gegen Verderb versichert!

VERWO AG 8808 PFÄFFIKON SZ

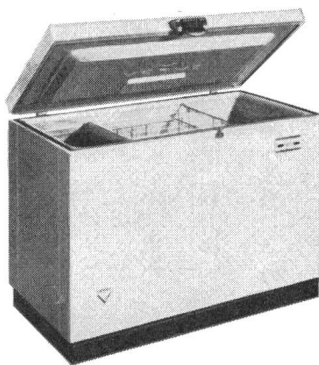

## COUPON

Senden Sie mir unverbindlich illustrierten Gratis-Prospekt über VERWO-Gefriertruhen.

Name \_\_\_\_\_

Strasse \_\_\_\_\_

Ort \_\_\_\_\_

# trafag

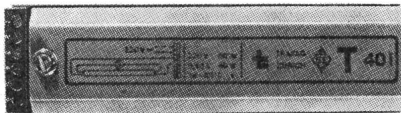
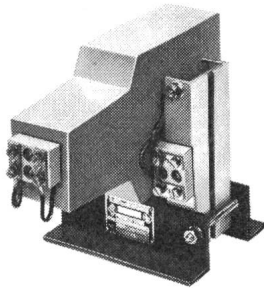
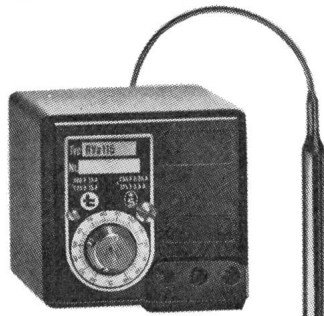
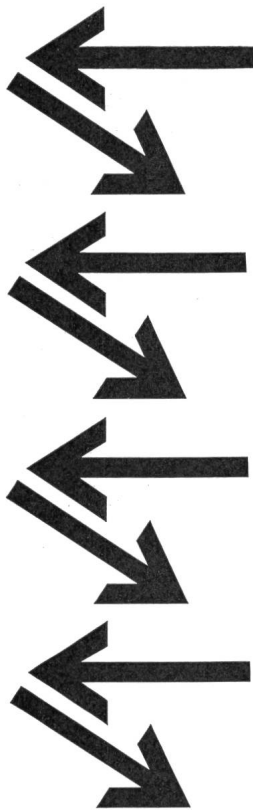

## 3 Qualitätsprodukte der Trafag AG

### Trafag-Thermostate Trafag-Kleintransformatoren Trafag-Vorschaltgeräte

Trafag-Thermostate sind in mehr als 30 Ländern bekannt für kleinste Schaltdifferenzen, Präzision und höchste Zuverlässigkeit. Ein- und Mehrfach-Thermostate – eine Trafag-Spezialität.

Trafag-Kleintransformatoren werden seit mehr als 25 Jahren gebaut. Ein- und Dreiphasen-Transformatoren, bis 60 KVA, Neon-Transformatoren, Drosselspulen, in Kunstharz vergossene Transformatoren (neueste, modernste Vergiessanlage) für Hochspannung sind bekannte Spitzenprodukte.

Trafag-Vorschaltgeräte für Fluoreszenzlampen werden dauernd den neuesten technischen Erkenntnissen angepasst und aus sorgfältig ausgewählten Materialien hergestellt. Die Firma verfügt über eine der modernsten Imprägnieranlagen, so dass die Qualität der Geräte wiederum verbessert werden konnte. Ein Ingenieur-Team steht Ihnen gerne zu Diensten.

**Trafag AG**  
Gessnerallee 40  
8023 Zürich — Tel. 051/25 34 83

# trafag



International Resistance Co.

# BAU- ELEMENTE

## TELION elektronik

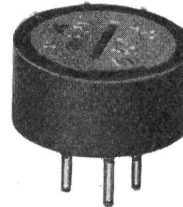

### Präzisions- Abgleich- Potentiometer

Typ 100, ab Lager

Werte:

10/20/50/100/200/500 Ohm

1/2/5/10/20/50 kOhm  $\pm 5\%$

Belastbarkeit: 1 W

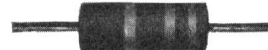

### Schicht- Widerstände

Typ GBT, ab Lager

Werte: gemäss EIA-Normreihe  
2,7 Ohm bis 22 MOhm

Toleranz:  $\pm 10\%$  und  $\pm 5\%$

Belastbarkeit:  $\frac{1}{4}$ ,  $\frac{1}{2}$ , 1 W

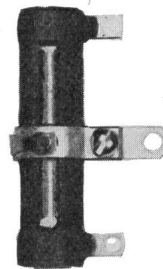

### Hochlast- Drahtwiderstände

ab Lager

Werte: 1 Ohm bis 25 kOhm

Belastbarkeit: 8 W bis 30 W  
mit oder ohne Abgriff



### Präzisions- Widerstände

Kohle- und Metallfilm

Werte: 10 Ohm bis 100 MOhm

Toleranz: ab  $\pm 0,05\%$  bis  $\pm 5\%$

Belastbarkeit:  $\frac{1}{8}$  W bis 7 W

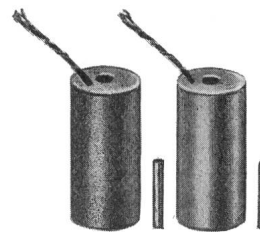

### Verschiebungs- geber

Differentialtransformatoren zur elektrischen Bestimmung geradliniger Bewegungen.

Arbeitsbereich zwischen 0 bis 0,12 mm und 0 bis 350 mm

Linearität: v.  $\pm 0,1\%$  bis  $\pm 0,5\%$

Generalvertretung:

TELION AG

8047 Zürich

Albisriederstrasse 232

Tel. 051/54 99 11



---

**Bauknecht**

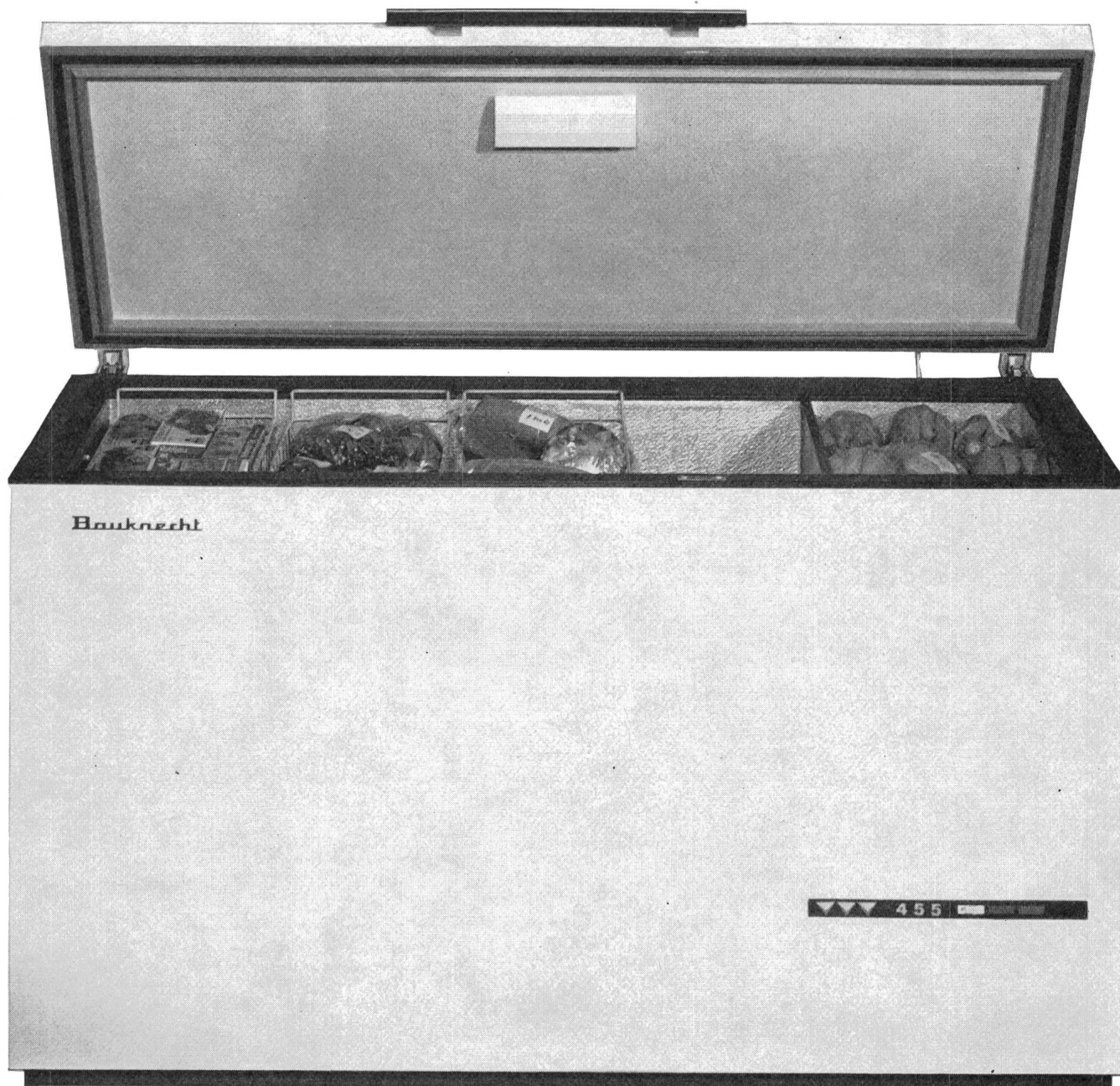

Alle Bauknecht-Gefriertruhen mit 70 lt. Schnellgefrierfach, höchster Kälteleistung (-35° C). Vier Modelle:

190 lt. Inhalt Fr. 990.—

270 lt. Inhalt Fr. 1290.—

345 lt. Inhalt Fr. 1490.—

455 lt. Inhalt Fr. 1790.—

Gefrierschrank 110 lt. Inhalt Fr. 675.—

---

**Bauknecht**

Fabrik und Generalvertrieb Elektromaschinen AG 5705 Hallwil Tel. 064 541771

---



## Isolationsmesser

Skalenlänge 100 mm, mit Normal-Trockenbatterien, Messspannung: im Leerlauf 600 V, bei Belastung mindestens gemäss den SEV-Normen. Bei Isolationswerten schlechter als 1 MΩ erlischt die in der Prüfspitze eingebaute Lampe.

Das Gerät kann um den Nacken gehängt und die Messung einhändig ausgeführt werden.

Isolationsmesser mit Kurbelinduktor für Meßspannungen 100—5000 V.

## Regler

96×48 mm und 192×96 mm. Von vorne einstellbare, die Istwertanzeige nicht verfälschende Rückführung. Keine Begrenzung des Zeigerausschlages, von vorn zugängliche Nullpunkt-kontrolltaste eingebaute Signallampen.

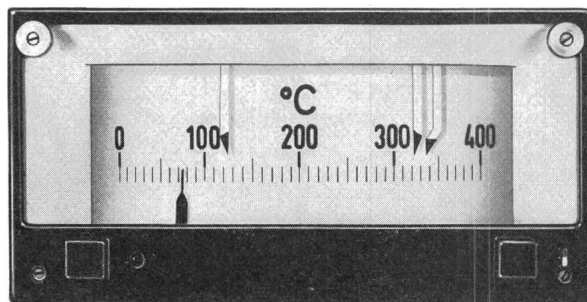

## AG. für Messapparate Bern

Weissensteinstrasse 33, Tel. (031) 45 38 66

**BATTERIES DE TRACTION AU PLOMB,**  
à plaques à grilles ou DYNAC à plaques positives tubulaires, pour chariots et élévateurs électriques, locomotives de mines, etc.

**BLEI-TRAKTIONS-BATTERIEN**  
mit Gitterplatten oder DYNAC mit positiven Röhrenplatten, für Elektrokarren und Hubstapler, Grubenlokomotiven usw.

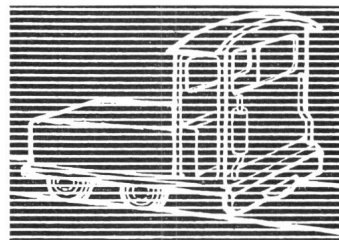
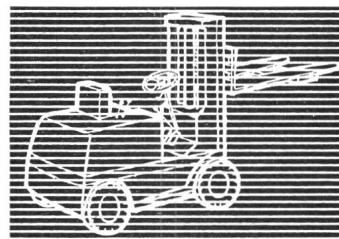
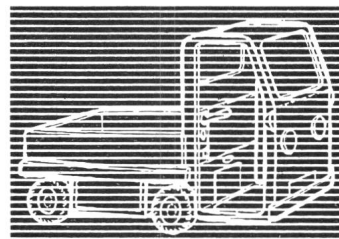

# LECLANCHÉ SA YVERDON



**INTERNAT. RECTIFIER**

# Silizium-Dioden

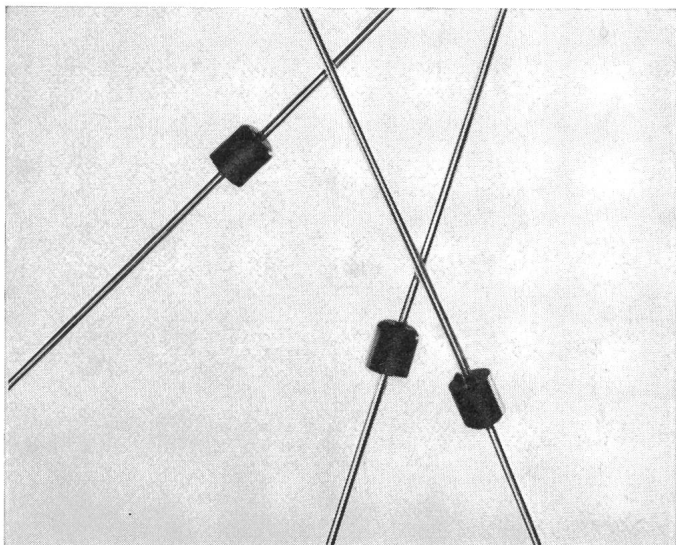

- **Passivierter Kristall**
- **50 A Stossstromfestigkeit**
- **Hochflexible Reinsilberdrähte**

Type 1A bei 50 °C	Spannung	Nettopreis ab 100 Stk.
10D1	100 V	Fr. 1.13
10D2	200 V	Fr. 1.31
10D4	400 V	Fr. 1.58
10D6	600 V	Fr. 1.80
10D8	800 V	Fr. 2.21
10D10	1000 V	Fr. 2.70

- **Grossmengen-Fertigung  
in europäischen Werken**
- **Ab Lager Zürich lieferbar**
- **Verlangen Sie Datenblatt und  
Preisliste**

## Interelectronic

Interelectronic E. Oertli Kirchenweg 5  
Zürich 8 Telefon 051/34 84 47



**Tragrollen**

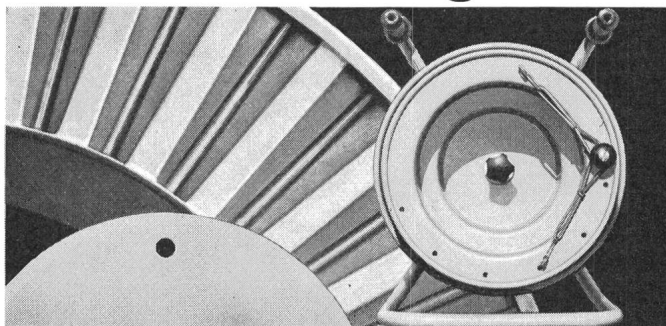

**Fahrrollen**

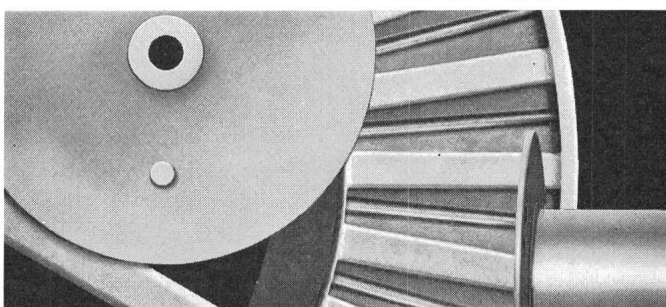

**Lagerrollen**

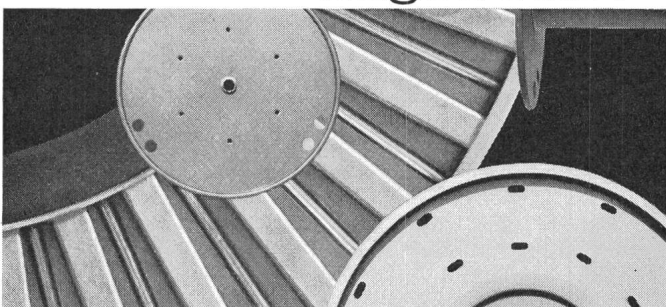

**Maschinenrollen**

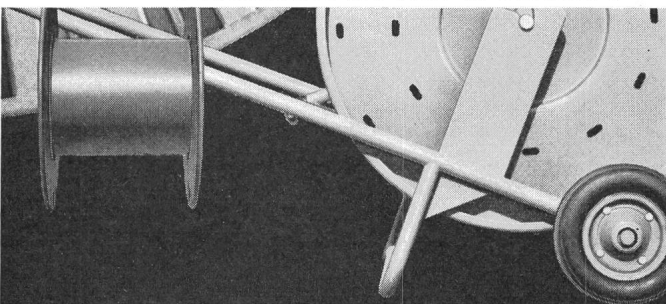

**Gross-Stahlrollen**

## HERMANN LANZ AG 4853 MURGENTHAL

Fabrik für elektrotechnische Artikel und  
Metallwaren Telefon 063-34341  
und die Grosshandelsfirmen

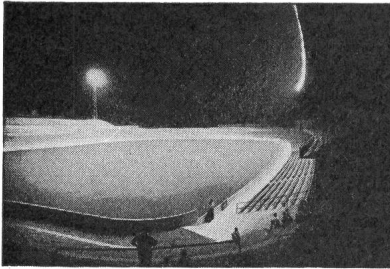

Sportplatzbeleuchtungen

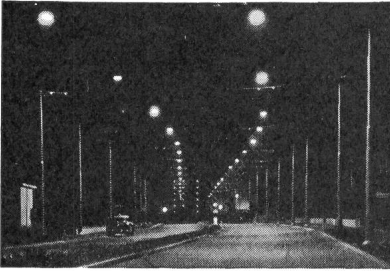

Strassenbeleuchtungen



Platzbeleuchtungen

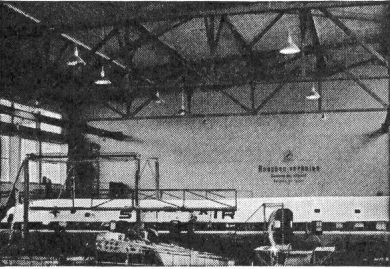

Industriebeleuchtungen

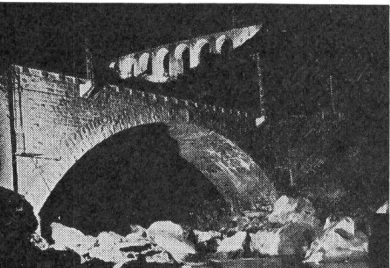

Anleuchtungen



Heimbeleuchtungen



## Elektr. Kochplatten

für jeden Herd  
die richtige Kochplatte

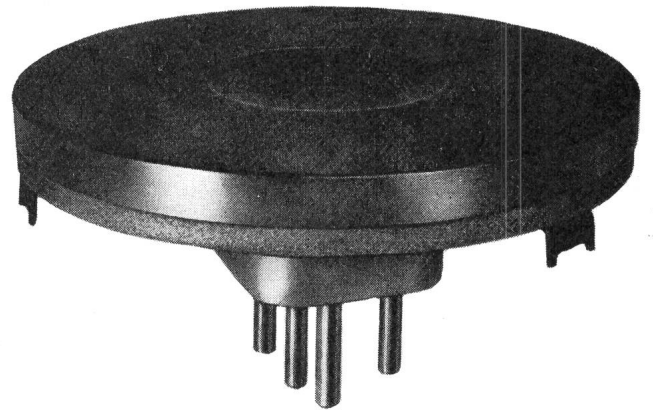
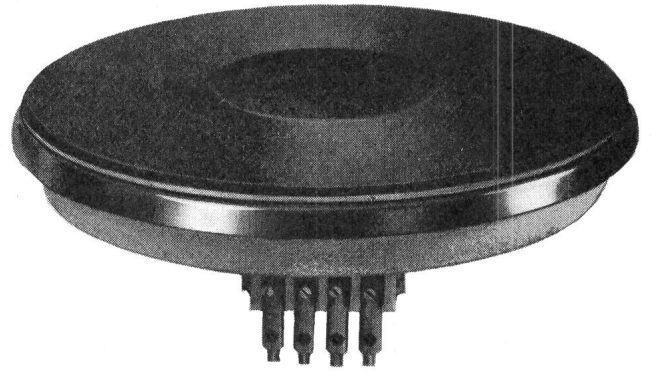

Seit Jahrzehnten führend im Bau von Kochplatten. Die sprichwörtliche MLB-Qualität schafft zufriedene Kunden.

MLB trotz Teuerung keine Preisaufschläge



**Max Bertschinger + Co. AG**

Fabrik elektrotherm. Apparate

5600 Lenzburg, Telefon 064 51 37 12

**BAG TURGI**

Auslieferungslager in Lausanne:  
Bd. de Grancy 47, Tel. 021 27 86 71



# Klemmsteg mit eindrückbaren Klemmen

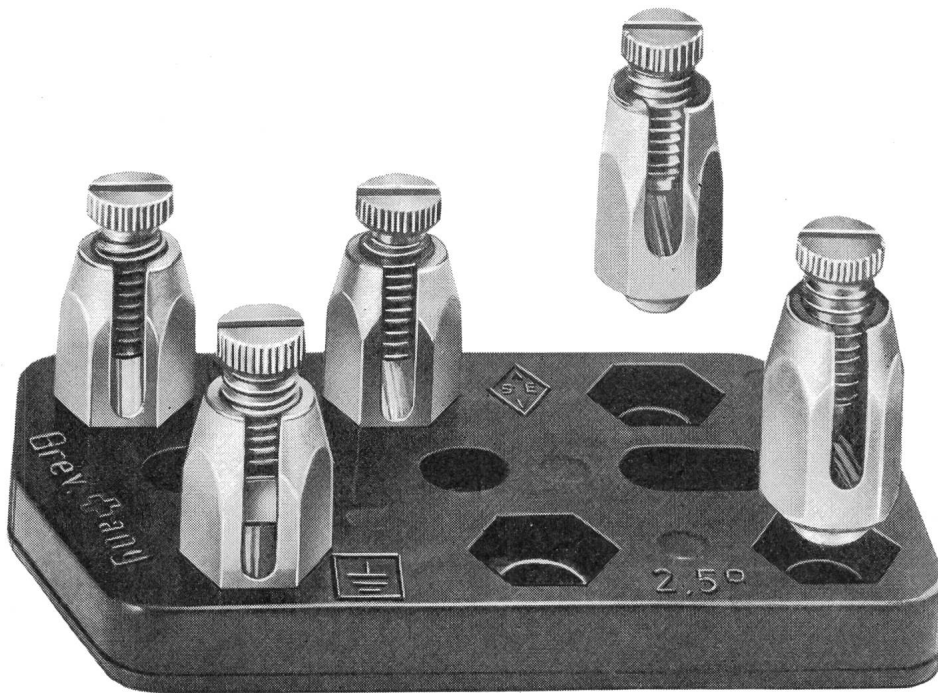

Jetzt nur noch ein Klemmsteg von 1,5—4 mm<sup>2</sup> in Ihrer Lagerhaltung erforderlich.

Die Polzahl kann selbst angeordnet werden, indem die Klemmen je nach Bedarf in den Steg eingedrückt werden.

Robuste 6kant-Klemmen mit Kopfschrauben.

Der Schutzleiter hat eine gutdurchdachte Sicherungsfeder, welche die Schraube gegen Lockerung sichert.

Der Steg kann an allen genormten und nicht genormten Befestigungsabständen mit Gewinde oder Holzschrauben befestigt werden.

Das Material des Steges ist nicht wie bis anhin aus Porzellan oder Steatit, sondern aus einem schlagfesten Kunststoff.

Patentiert  
SEV-geprüft

**AGRO AG elektrotechnische Fabrik**

5502 Hunzenschwil AG Telefon 064 47 21 61/62

**SOLIS**

No. 105 Fr. 51.-

No. 124 Fr. 42.-

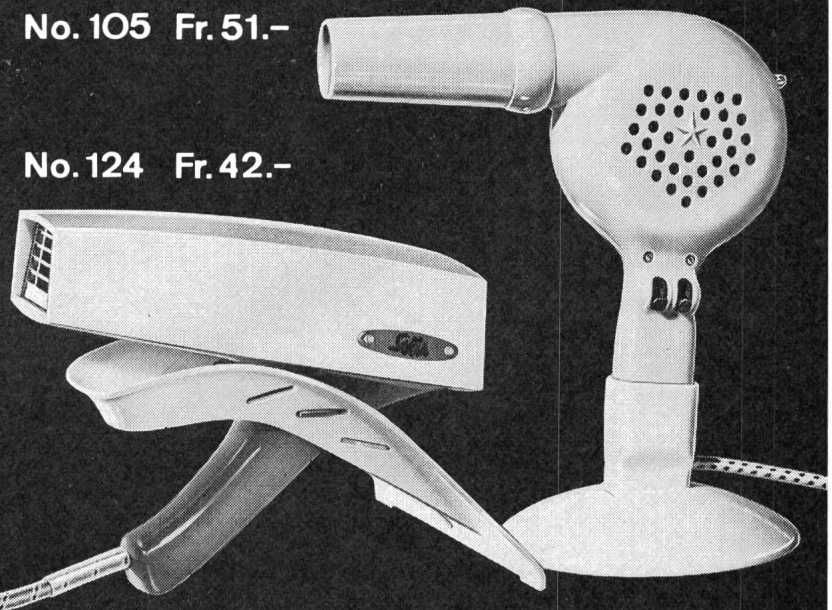
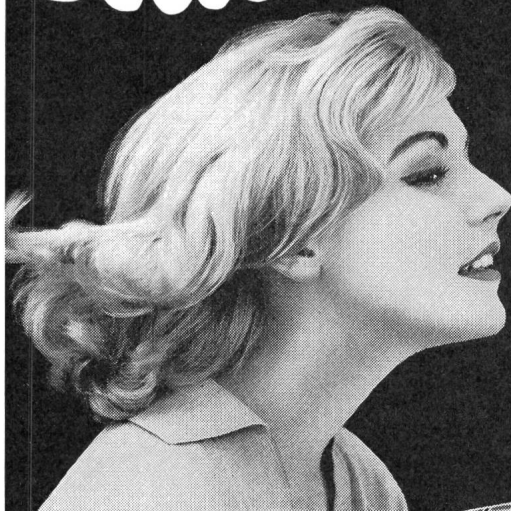

Für einen guten Haartrocknerverkauf brauchen Sie nur SOLIS!

Für jeden Zweck und für jeden Geldbeutel baut SOLIS den entsprechenden Haartrockner und garantiert jahrelangen, einwandfreien Service. Mit SOLIS-Haartrocknern schaffen Sie sich zufriedene Kunden.

**SOLIS-Haartrockner ab Fr. 31.80**

**SOLIS Apparatfabriken AG 8042 Zürich**

Stüssistrasse 48-52 Tel. (051) 26 16 16 (7 Linien)



**LEUCHTEN  
WAND+DECKE**

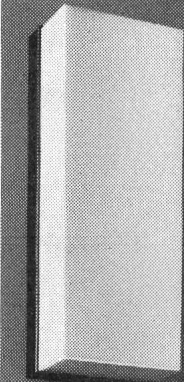

1440HL

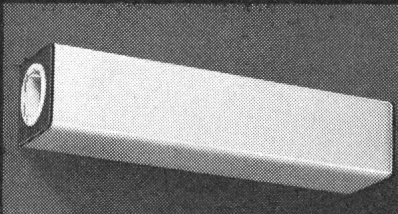

1440ARK1

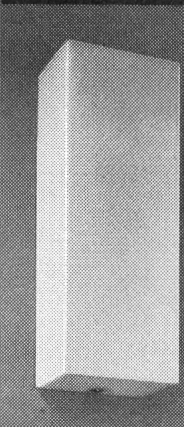

1440H

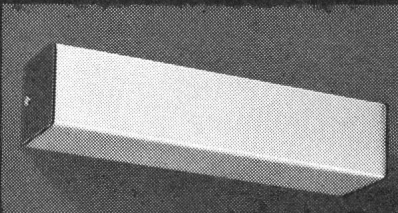

1440A1

**PATENT-  
FEDERVERSCHLUSS  
SCHARFKANTIGES  
ACRYLGLAS**

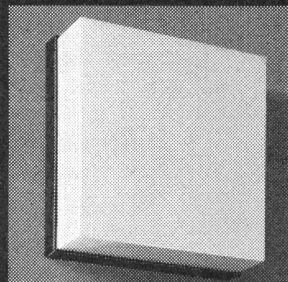

1424VL

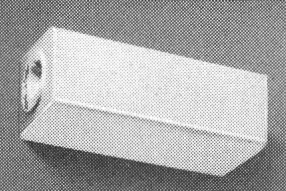

1424ARK2

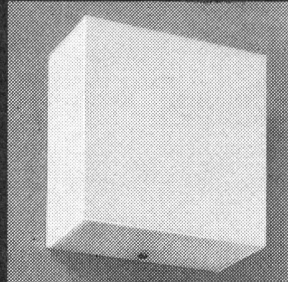

1424V

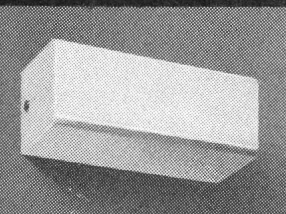

1424A2

**TULUX A.G.  
8856 Tuggen/SZ  
055 87272**

## AUTOMATIK- RELAIS



moderne, zuverlässige  
Schaltgeräte mit kleinem  
Raumbedarf

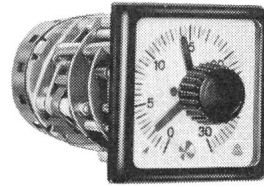

Zeitrelais für Schalttafel-  
einbau, anzug- oder abfall-  
verzögert, 0,5 sek.–1000 min.

Programmschaltwerke mit  
Umlaufzeiten von \_\_\_\_\_  
1 sek.–120 h für feste oder  
veränderliche Programme

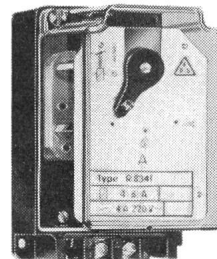
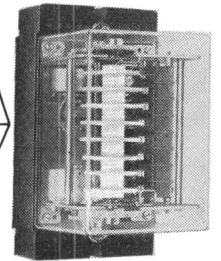

Unter- und Überspannungs-  
relais für Gleich- und Wechsel-  
spannungen von 24–380 VE  
oder 12–220 VG  
Unter- und Überstromrelais,  
einstellbar von 0,5–25 A

Zeitrelais mit Elektro-  
magnetantrieb und  
pneumatischer Verzögerung  
stufenlos einstellbar  
von 0,2 sek.–180 sek.

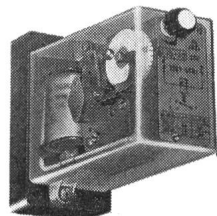
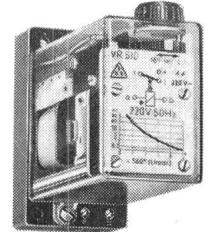

Zeitrelais anzugsverzögert,  
mit Rotorkupplung  
0,15 sek.–60 sek.

Ein- und Aufbau-Zeitrelais,  
isolierstoff- oder  
stahlblechgekapselt,  
anzug oder abfallverzögert,  
mit Innen- oder  
Aussenverstellung  
0,15 sek.–120 h

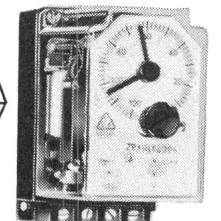

Unser reichhaltiges Lieferprogramm umfasst auch  
Sperr-, Wisch-, Blink-, Kontaktschutz-, Stromstoss-  
relais usw.

**SOCEM S.A. Sihlfeldstr. 10 8036 Zürich  
Tel. 051 35 83 30**

**SOCEM S.A.** 61/66

Verlangen Sie bitte ausführliche Unterlagen

Name:

Adresse:

**BON**



# MAAG-Brüstungszwischenverteilkasten

Die heutige Bauweise speziell in Verwaltungs- und Bürogebäuden mit den niederen Fensterbankkanälen verlangt auch bei den Telefon-Zwischenverteilkasten eine Weiterentwicklung.

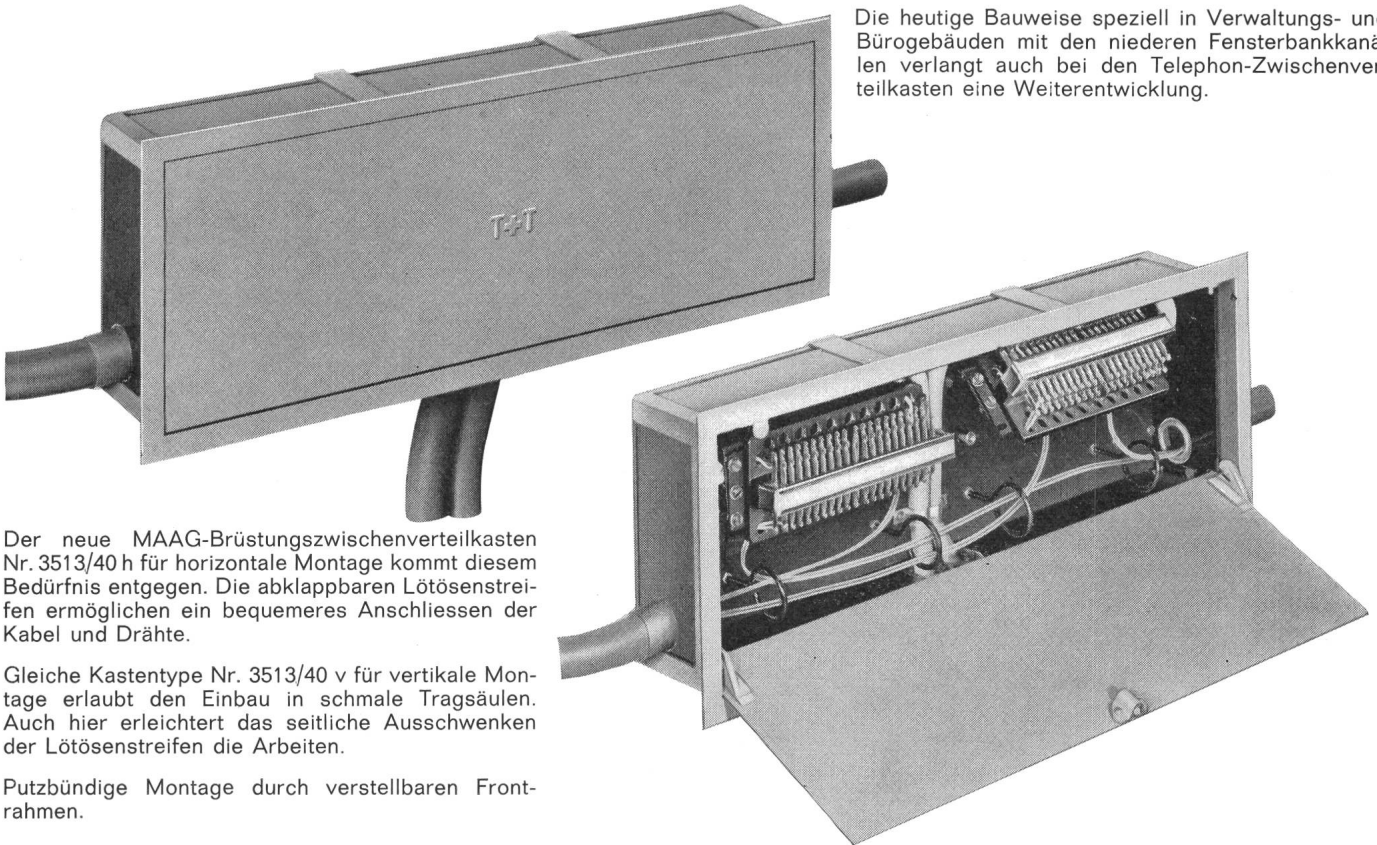

Der neue MAAG-Brüstungszwischenverteilkasten Nr. 3513/40 h für horizontale Montage kommt diesem Bedürfnis entgegen. Die abklappbaren Lötösenstreifen ermöglichen ein bequemerer Anschliessen der Kabel und Drähte.

Gleiche Kastentype Nr. 3513/40 v für vertikale Montage erlaubt den Einbau in schmale Tragsäulen. Auch hier erleichtert das seitliche Ausschwenken der Lötösenstreifen die Arbeiten.

Putzbündige Montage durch verstellbaren Frontrahmen.

**AG Gottfried Maag    Fabrik elektr. Apparate    Frauenfeld und Zürich    Telefon 051/25 79 27**



## Roesch

### Fabrikationsprogramm

Sicherungsmaterial  
Abzweigmaterial  
Lampenfassungen  
Handlampen

Pressteile & Stanzartikel  
für die Elektroindustrie



**ROESCH AG KOBLENZ/SCHWEIZ**



Leuenberger Vorschaltgeräte und Transformatoren schaffen Betriebssicherheit in Ihren Anlagen

# H. Leuenberger



Fabrik elektrischer Apparate Oberglatt ZH Tel. 051/94 53 33

3-Phasen-Transformatoren bis 30 kVA

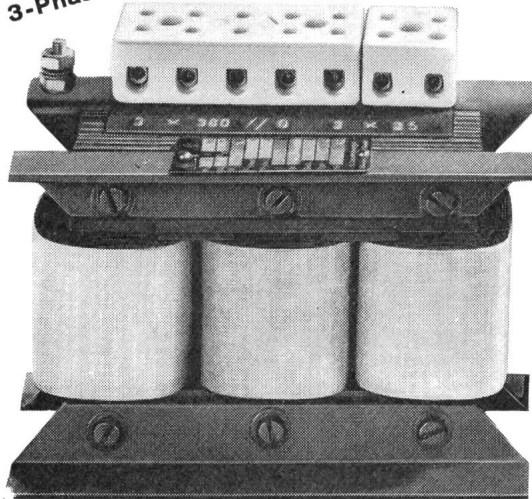

Strefelfeldtransformatoren für Natriumdampflampen  
Neontransformatoren

Drosselspulen für Quecksilberdampflampen  
1-Phasen-Transformatoren bis 10 kVA  
Sperrdrosselspulen und Sperrkreise zu Kondensatoren in tonfrequenzgesteuerten Netzen

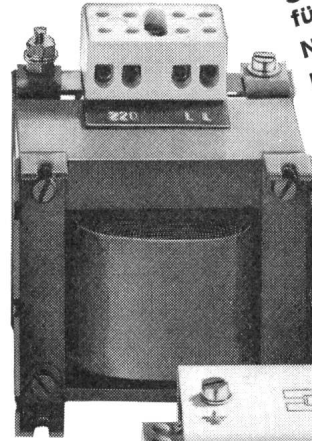

Vorschaltgeräte, Rapidstartgeräte, für Fluoreszenz-Beleuchtungsanlagen

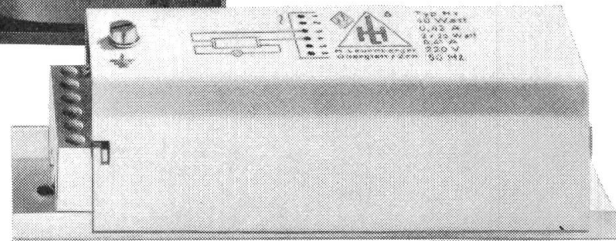

## CLEMATEITE SA



Illuminations-Fassungen  
E 27 — SEV-geprüft

Tropfwassersichere Ausführung

zur Verwendung im Freien.

Modelle zum Aufhängen (AP 3927) speziell für Terrassen, Fassaden usw. und zum Anschrauben (AP 3747) speziell für Ballsäle, Theaterbühnen usw.

Anschluss mit flachem Installationsdraht  $2 \times 1,5 \text{ mm}^2$ .

Verkauf durch die Elektro-Grossisten

Hersteller:  
**CLEMATEITE SA**  
1337 Vallorbe  
Tel. (021) 83 17 83

**PLASTIC**





## Elektro-Strahlungs-Heizung die Heizung der Zukunft

**Geruchlos · Rauchlos · Flammenlos**

löst das Heizproblem in kleinen und grössten Bauobjekten mit niedrigsten Baukosten. Wirtschaftlich im Betrieb, kurze Aufheizzeit, sauber und betriebssicher in

Kirchen	Chalets
Kindergärten	Ein- und
Hotels	Mehrfamilienhäusern
Restaurants	Büros und Läden



**Grand Hotel «Quellenhof» Bad Ragaz.** Hier heizt man angenehm und wirtschaftlich sämtliche Zimmer, Bäder, Hallen und Bäderkorridore mit Star Unity Elektro-Strahlungs-Heizung



**Fraumünsterkirche Zürich.** Nur dank des äusserst niedrigen Anschlusswertes des Star Unity Systems von nur zirka 170 kW wurde hier die Ausführung einer Elektro-Heizung möglich



**Elektro-Heizungen**

Zürich 7/58, Drusbergstr. 10, Schweiz  
Fabrik in Au/ZH Telephon 051/95 64 67

# PRO ELEKTRA

## Erzeugnisse in besten Qualität

### Kabel- Verteilkabinen

aus Kunststein und Kunststoff

### Trafo- Schalt- Stationen

in Kunststeingehäuse

### Normzellen

für Innenraumstationen

### NHS- Elemente Blöcke

### Tiefenerder

Fabrikation  
Montage  
Service

# PRO ELEKTRA

9500 Wil  
Telefon 073 6 36 31

mn1

# Elektrizitäts- Zähler

kurzfristig lieferbar

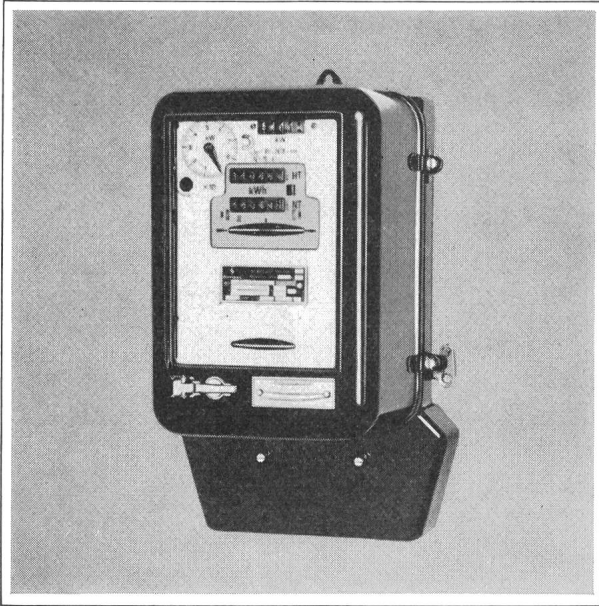

Ein Beweis für unsere Erfahrungen auf dem Gebiet der Elektrizitätszähler: Bis heute haben über 40 Millionen Zähler unser Werk verlassen.

Unser Lieferprogramm umfasst:  
 – Wechsel- und Drehstromzähler  
 – Maximumzähler  
 – Gleichstromzähler  
 – Zeitzähler  
 – komplette Fernzählanlagen

Verlangen Sie bitte ein unverbindliches Angebot

Maximumzähler mit 60 cm langem Maximummessweg

Siemens  
 Elektrizitätserzeugnisse AG  
 8021 Zürich, Telefon 051/25 36 00  
 1002 Lausanne, Téléphone 021/22 06 75

## Uto Norm-Krane und -Elektrozüge

rationalisieren Ihren Betrieb.  
 Günstige Preise und kurze  
 Liefertermine dank normalisierten  
 Bauelementen.  
 Unsere Ingenieure beraten Sie  
 gerne und unverbindlich.

Schindler-Aufzug- und  
 Uto-Kranfabrik AG  
 8048 Zürich  
 Tel. 051 - 52 53 10





# OEDERLIN

# OEC

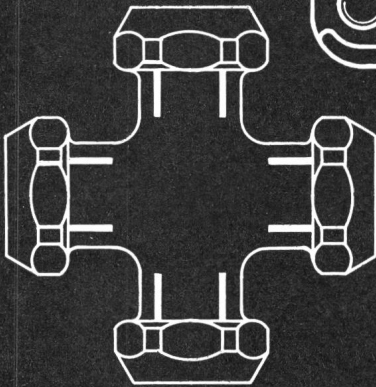
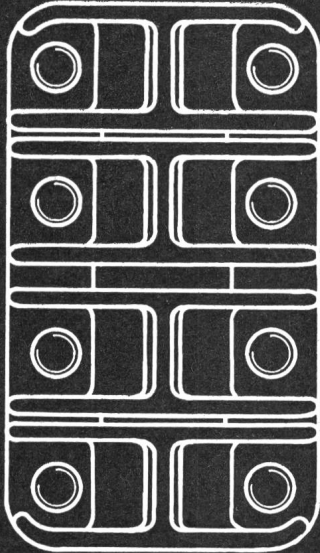

Konzentrische Verbinder  
für Innen- und Aussenmontage  
Klemmen für Unterstationen  
50 kV, 150 kV, 220 kV, 380 kV  
Spezialklemmen  
In Bronze 90/10, Spezialbronzen,  
Messing sowie Aluminium  
Wir führen ein gut assortiertes Lager  
Aktiengesellschaft Oederlin & Cie., 5401 Baden

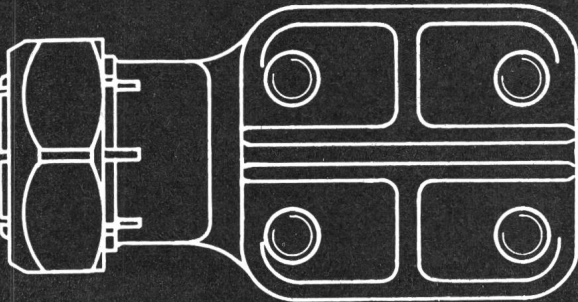

APENZELLER

## Westinghouse Silizium Halbleiter- Bauelemente



### Dioden

Normalausführung und solche mit rascher Erholungszeit

 750 mA/50...2000 V PIV



300 A/50...2000 V PIV



### Thyristors

Normalausführung und solche mit kurzer Einschaltzeit wie grossem Spannungsanstieg  $dv/dt$ .

 500 mA/25...1200 V



250 A/50...1200 V



### Transistoren

 6 A  $V_{CE} = 40...100$  V



30 A  $V_{CE} = 50...300$  V

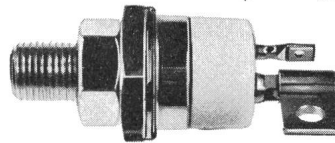

Aus unserem weiteren Verkaufsprogramm:  
Komplette Schaltungen auf Kühlblechen, mit und ohne Überspannungsschutz.  
Kupferoxydul-Gleichrichter. Selen-Schutz-  
elemente. Selen-Gleichrichter. Komplette Geräte.

Abt. Gleichrichter

SA DES FREINS ET SIGNAUX  
**WESTINGHOUSE**  
BREMSSEN UND SIGNALE AG

Effingerstrasse 35 3000 Bern Tel. 031 25 15 66

**SCHENKEL AG.**

vormals O. Bürgi & Cie AG.

**Zürich 3**

Birmensdorferstr. 197  
Tel. (051) 35 29 64

**Lausanne**

Av. de l'Elysée 40  
Tel. (021) 26 38 67

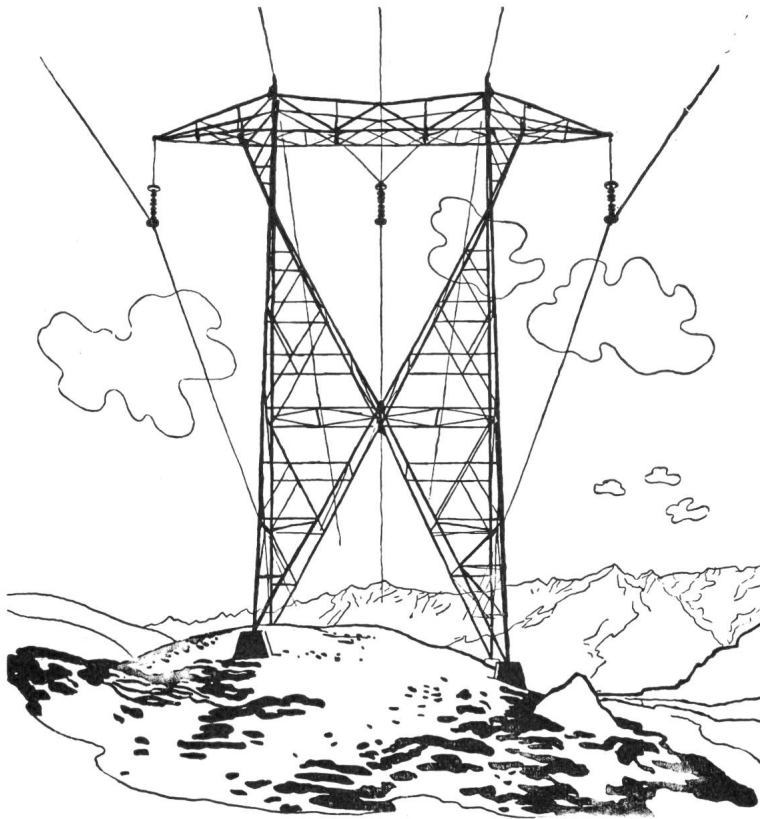

**Elektro-, Hoch- und  
Tiefbau-Unternehmungen  
Beratungen, Projekte**

Spezialitäten:

**Höchstspannungsleitungen  
Verteilnetze jeder Art  
Transformatorstationen  
Bahn-Fahrleitungen**

**WIDERSTANDSDRÄHTE  
IN KONSTANTAN  
NICKELIN  
BIS 0,04 MM**

Ø

**SELVETHUN**



## Wenn Sie billige Reihenklemmen verwenden möchten, dann kaufen Sie keine Phönix-Reihenklemmen!

Denn dann wäre viel wichtiger, dass Sie sich nach weiterem Personal umsehen würden (heute ist das allerdings nicht so einfach). Aber Sie werden es brauchen können: für die zeitraubende Montage der Klemmen, für die umständliche Ausprüfung der Anlagen, für Servicearbeiten an den fertigen Anlagen infolge von Defekten und Störungen.

Ausserdem werden Sie viel Ärger haben und feststellen, dass billige Klemmen nicht immer billig sind.

Also ist es bestimmt besser, wenn Sie sicher gehen und Phönix-Reihenklemmen verwenden.

Diese bieten Ihnen viele Vorteile: Schrauben unverlierbar und gegen Lockerung gesichert (auch bei starken Vibrationen oder Temperaturunterschieden); Phönix-Klemmen besitzen keine Teile aus Eisen (dies ist nicht selbstverständlich) und rosten deshalb nicht; unempfindlich gegen Staub und Schmutz (besondere Kriechstromsperren); Nennspannung 800 Volt; sichere Klemmung mehrerer Drähte oder unterschiedlicher Querschnitte; keine verlierbaren Teile; Brückenverbindungs-, Prüf- und Schaltmöglichkeiten; vielseitiges Kennzeichnungssystem; geprüft nach den wichtigsten internationalen Vorschriften.

**Verlangen Sie bitte nähere Auskünfte, Unterlagen oder Muster!**

**SAUBER + GISIN AG Höschgasse 45 8034 Zürich 051 34 80 80**

64.23

Spezialfabrik für

**Registrierpapiere  
Registrierfarben  
Wachsschichtpapiere**

Zu allen schreibenden  
Instrumenten



**DIAGRAMMA**

Oskar Treyer, Dietikon  
Tel. (051) 88 84 83

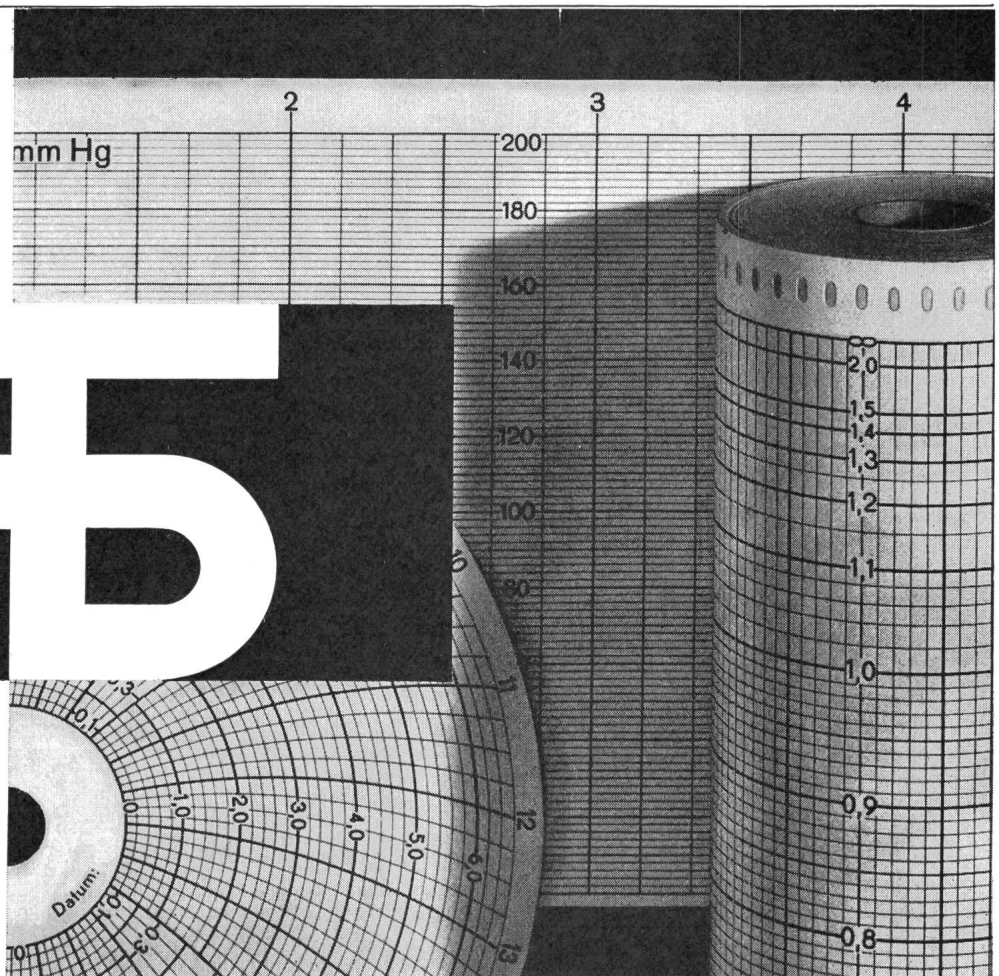



Schurter Transistor-Unterlagen

schaffen Ordnung und Vibrationssicherheit.

Der vorgeschriebene Abstand zwischen Anlötpunkt der Transistordrähte und der Drahtaustrittsebene wird mit den neuen Schurter Transistor-Unterlagen millimetergenau erreicht. Das kleine Hilfsmittel erleichtert die Arbeit, verschönert das

Bild gedruckter Schaltungen und verhindert jede Vibration des Transistors. Verlangen Sie bitte Spezialprospekte und Muster. Die Schurter Transistor-Unterlagen sind hitzebeständig und zinnabweisend (10 Sek. 260 Grad/ dauernd 120 Grad). Praktische

konische Einführungsöffnungen erleichtern die Montage. Vorstehende Nocken ermöglichen einfaches Einführen der Anschlussdrähte. Viele Kombinationsmöglichkeiten mit Diodenhalter (Brücke) und Transistorunterlagen.

**H.SCHURTER AG**

H. Schurter AG  
Fabrik elektrotechnischer  
Artikel  
Luzern/Schweiz Tel. 041 310 41

# Elektro-Watt Ingenieurunternehmung AG Nuclear Services International Ltd.

# NUCLEX

Halle **22** Stand **2222** Basel, 8.-14. September 1966



# AEG

## Fr. 220.-\*

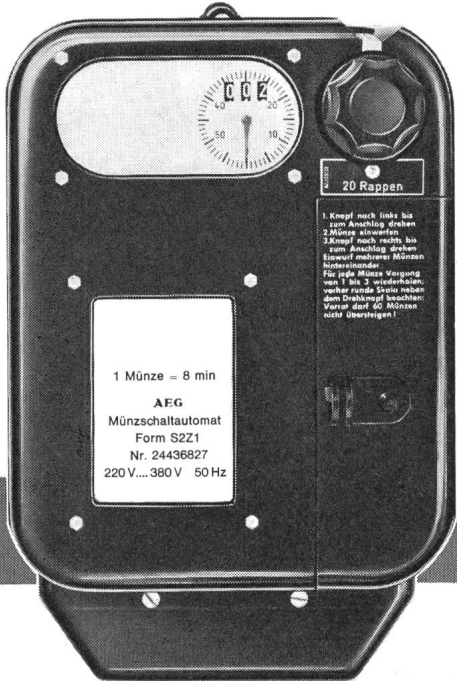

T1-116

# Münz-Schaltautomat

Für Gemeinschaftswaschküchen, Duschanlagen, Kegelbahnen etc.

Ausführungen in 220/380 V, Schaltleistung bis 40 A

Standardlaufzeiten:

8/11/13/15/20/22/27/40/45/80 Minuten für 20 Rp., 50 Rp., 1 Fr. sowie spezielle Wertmarken.

Andere Laufzeiten auf Anfrage

**\*Interessante Rabatte für Wiederverkäufer und Grossisten**

8027 Zürich Postfach Tel. 051 25 59 10

# ELEKTRON AG

# HEER

## Chemins de câbles

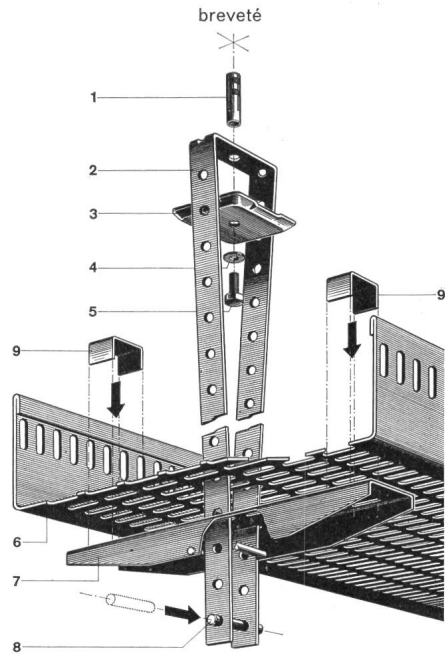

Nouveau dispositif mobile et central pour suspension aux plafonds. Plus d'enfilage. Les câbles s'introduisent tout tendus, sans être gênés par des suspensions latérales. Temps de pose abrégé et montage facile, également par personnel non spécialisé. Pas besoin d'outils spéciaux.

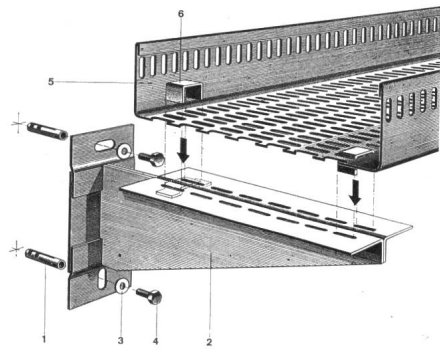

Les dispositifs de fixation sont normalisés pour le montage au plafond et à la paroi. Les chemins de câbles HEER sont livrables en 5 largeurs: 140, 210, 280, 350 et 420 mm, avec tous accessoires, soit: coudes horizontaux et verticaux, pièces T et + avec réductions et embranchements de 0 à 90°, équerres et pièces d'arc intérieures et extérieures.

Raccordement simple et rapide des chemins de câbles HEER, indépendants des fixations, soit aux parois, soit aux plafonds.

**Quelques références:**

Geigy-Werke AG, Schweizerhalle — Hoffmann-La Roche F. & Co. AG, Sisseln und Basel — NOK — Bernische Kraftwerke AG — SBB-Werkstätten Olten und Hägendorf — PTT — VOLG, Winterthur — Emser-Werke AG, Domat — Dätwyler AG, Aitdorf — Rieter AG, Winterthur — Electricité Neuchâteloise S. A., Neuchâtel — Entreprises électriques Fribourgeoises, Payerne — Borel S. A., Peseux — Fischer & Gutjahr, Bienne — EW der Stadt Basel — EW der Stadt Bern — EW der Stadt Winterthur — Aare-Tessin AG, Olten — Scherler & Co. AG, Bern, etc.

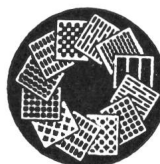

**H. Heer & Co. 4600 Olten**

Tôles perforées/Métal déployé  
Industriestrasse 28

**Tél. (062) 5 66 33**

**Service rapide — Individuel — Depuis 1875**

# SCHALTER VON ERSTKLASSIGER QUALITÄT

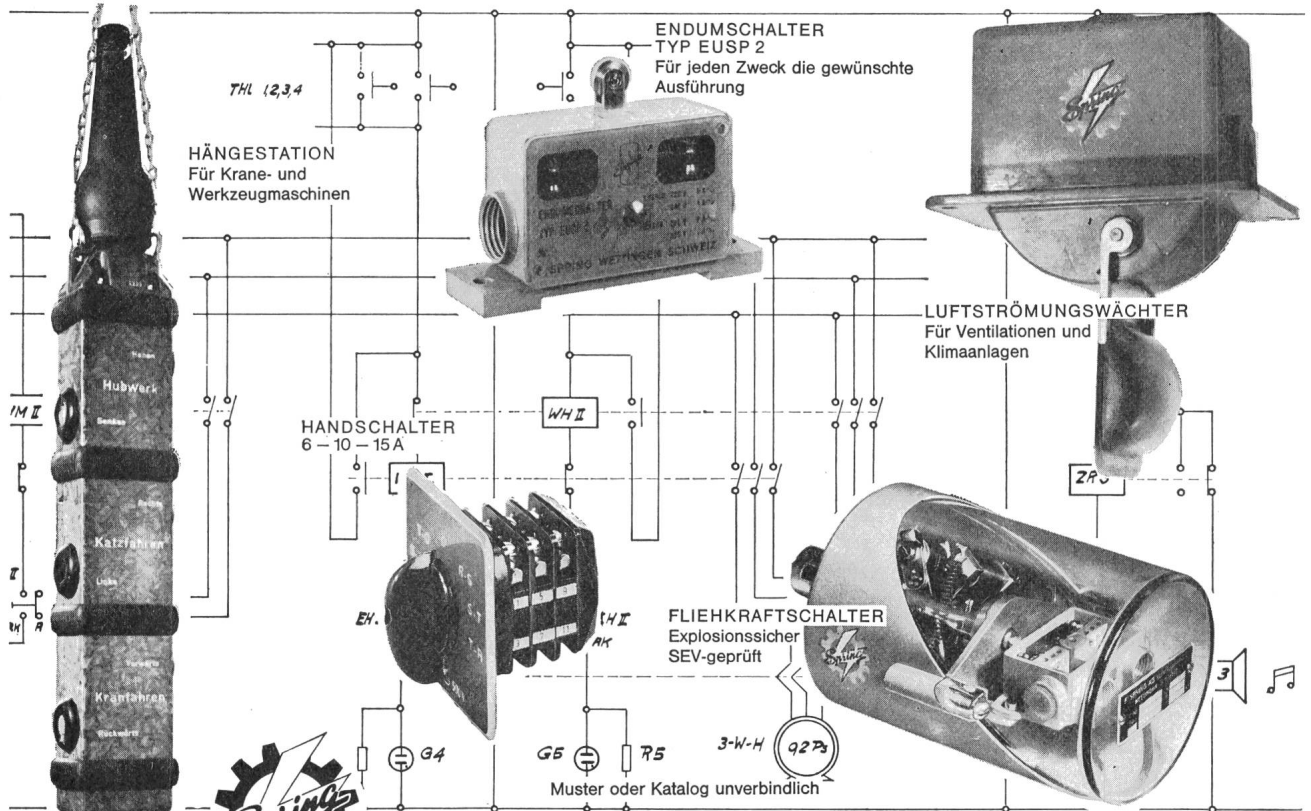

**SPRING AG**

APPARATEFABRIK  
5430 WETTINGEN SCHWEIZ  
Telefon 056 666 88/89

# Ein LAVAMAT zu Fr. 1775.-

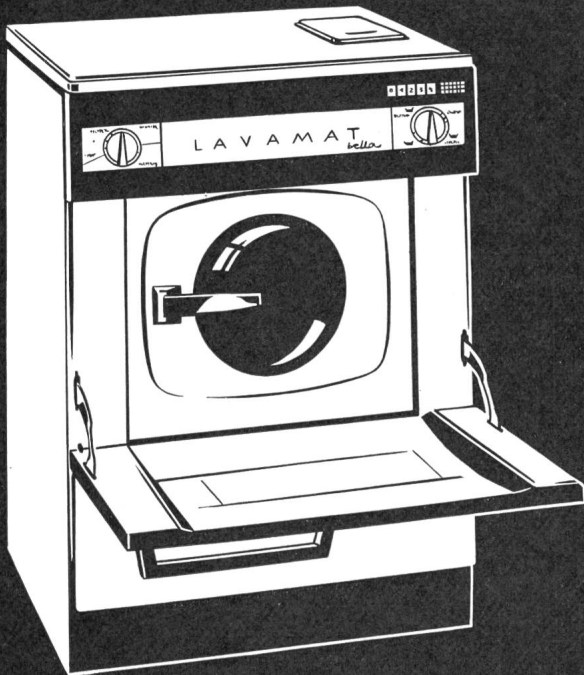

## LAVAMAT bella

der Waschautomat mit allen Vorzügen  
passt in jede Wohnung  
anschliessbar an jede Steckdose  
4-5 kg Trockenwäsche  
Trommel und Bottich aus Chromstahl

**AEG**

AUS  
ERFAHRUNG  
GUT

Beratung und Verkauf

AEG-Import: H. P. Koch AG, Dufourstrasse 131, 8034 Zürich, Tel. 051 4715 20





# Schutzleiter Klemmen

HV. Schema I

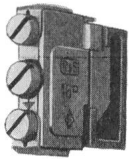

Nr. 9262 für 6 mm<sup>2</sup>

Nr. 9264 16 mm<sup>2</sup>

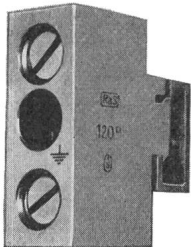

Nr. 9265 35 mm<sup>2</sup>

Nr. 9266 70 mm<sup>2</sup>

Nr. 9267 120 mm<sup>2</sup>

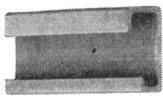

Passend zu jedem Klemmenfabrikat mit DIN-Schiene:

Stahl verzinkt bis 16 mm<sup>2</sup>

Elektro-Kupfer bis 120 mm<sup>2</sup>

**RAUSCHER & STOECKLIN AG, SISSACH**

Fabrik elektrischer Apparate und Transformatoren

## Programm- Steuerung

zuverlässig  
und  
einfach

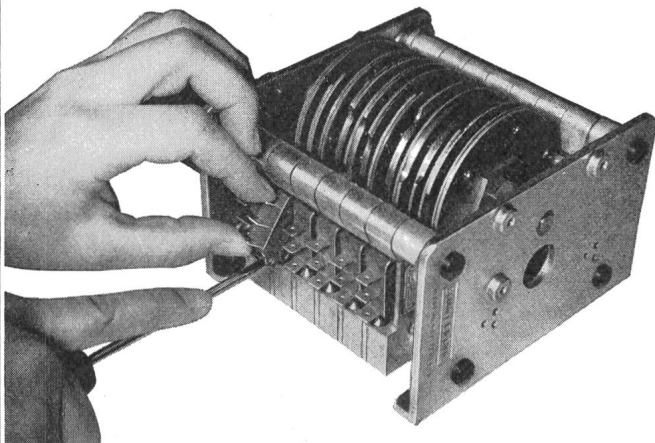

Schalter in wenigen Sekunden auswechselbar  
Schalter Typ 601 AT, SEV gepr. 10 A, 380 V~,  
mechanische Lebensdauer 50 000 000 Schaltungen.  
Steuerung beliebig einstellbar, auch als impulsweise  
laufender Programmschalter erhältlich.

**Baumer Electric**

Frauenfeld, Telephon (054) 7 33 26

# Guss-Schilder für Elektrizitätswerke

Unsere Schilder zeichnen sich aus durch eine sehr saubere Gravur des Modelles und eine einwandfreie Oberflächenbehandlung.

Verlangen Sie unsern Spezialprospekt



**Hans Meierhofer · Mellingen**  
**Schilderfabrik AG · Tel. (056) 3 41 41**

Wir veredeln mit  
Silber, Gold, Goldlegierungen, Rhodium und Palladium

gedruckte Schaltungen  
Wellenleiter • Transistorteile  
alle Kontakte und Leiter

für die Elektrotechnik,  
Nachrichtentechnik und Elektronik



**Werner Flühmann Zürich**

8005 Zürich Heinrichstr. 216 051 42 40 64

## Erdungs- u. Kurzschließ-Garnituren für Hoch- und Niederspannungs-Anlagen

**Nyffenegger + Co. AG Armaturenfabrik**  
**8050 Zürich-Oerlikon Tel. 051/46 64 77**

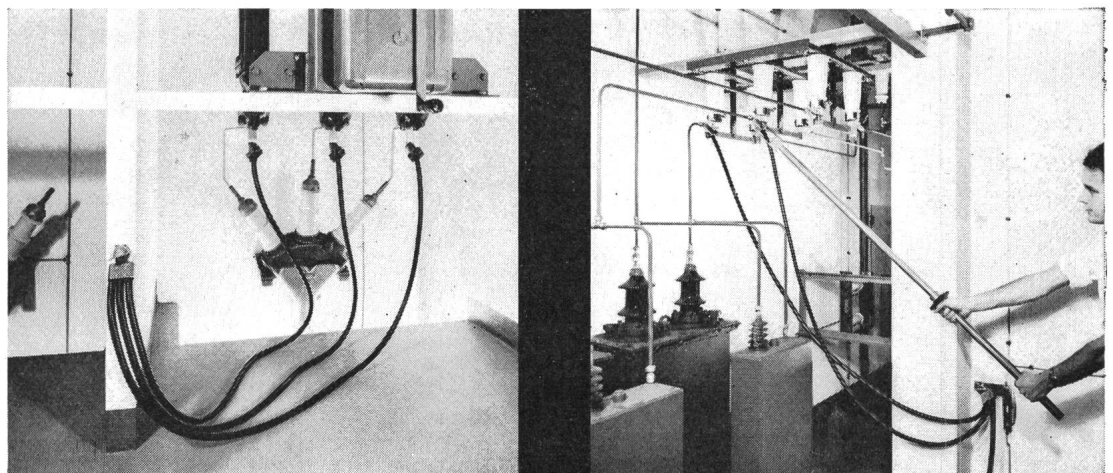
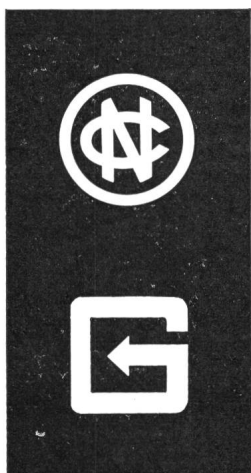

⊕ Patent / SEV geprüft

Verlangen Sie unsern reich illustrierten Katalog mit Anwendungsbeispielen

Generalvertretung für die Schweiz:

**Glomar AG Goldach**

Elektrizitätswerk- und Industriebedarf, 9403 Goldach, Tel. 071 41 70 70



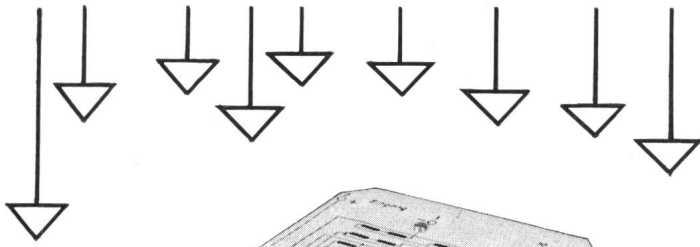

## Pantacomp

Eine neue Serie von Gleichspannungs-Meßverstärkern für die Verfahrensindustrie zum Anschluß an Thermoelemente, Strahlungs-pyrometer oder andere Gleichstrom-Geber im „mV“-Bereich

- Meßbereiche 6 ... 50 mV (oder  $\pm 6 ... \pm 50$  mV)  
Ausgangsstrom 0 ... 1/10/20/50 mA
- Robuste Verstärker, nur mit ruhenden Bauelementen bestückt
- Zulässige Umgebungstemperatur  $+60^{\circ}$  C
- Im Stahlblechgehäuse (Schutzart P 54) oder als Baustein lieferbar

Die Liste „Pantacomp-Gleichspannungs-Meßverstärker“ nennt Ihnen weitere Daten und Preise.

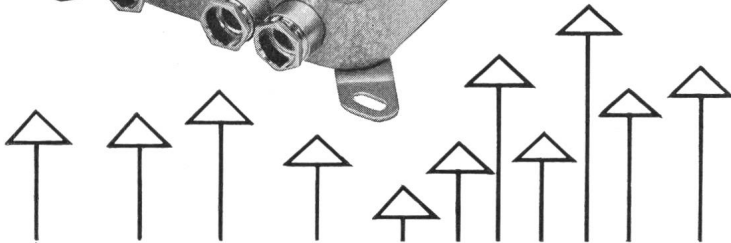
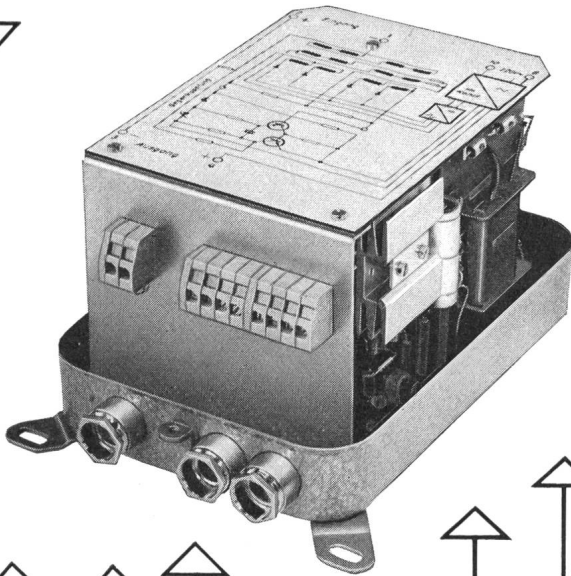

**Ulrich Matter AG 5610 Wohlen**

Elektr. Messinstrumente

Tel. 056/6 14 54

Gesamtansicht unseres Werkes mit den wichtigsten Abteilungen:  
 Thermoplast  
 Lackdraht  
 Kupferdraht-Zieherei  
 Spezial- und Maschinendraht

**DRAHT- UND KABELFABRIK**

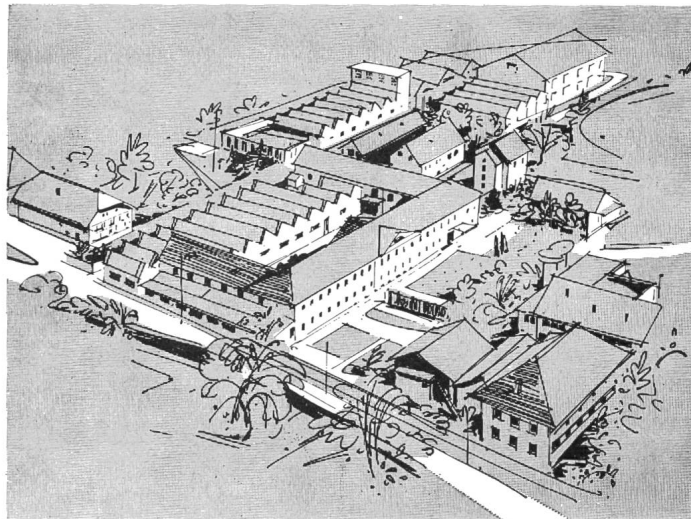

**KUPFERDRAHT-ISOLIERWERK AG WILDEGG**



# Rationalisieren!

## Sprechfunkgeräte für Betriebsverkehr

Reichweite je nach Typ und Geländebedingungen

T 1	}	20 mW
T 2		bis
T 3		500 mW
T 5		
T 6		für Auto-Einbau

Wir verkaufen nicht nur Geräte, sondern wir beraten Sie auch und liefern die für Sie notwendigen Zubehöre, Netzteile usw.

## Hans Ingold & Co. Elektronik 8004 Zürich

Kernstrasse 10    Telephon (051) 25 25 87

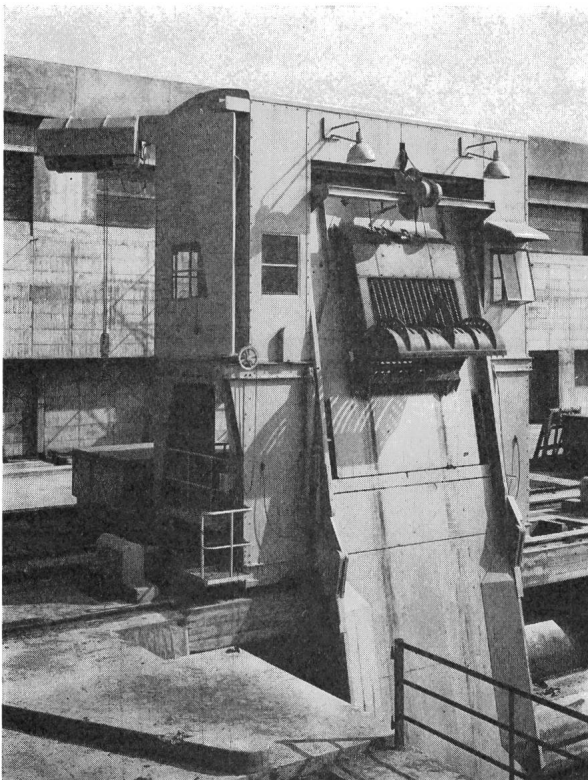

## Ateliers de Constructions

# Jonneret S.A.

Genève 8, Case postale

### Rechen und

### Rechenreinigungsmaschinen

für sämtliche Wasserfassungen von

Kraftwerken, Pumpstationen,

Abwasser-Kläranlagen usw.



Erzeugung  
Übertragung  
Verteilung  
elektrischer Energie

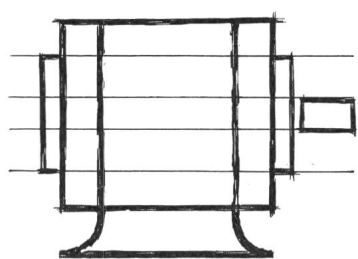
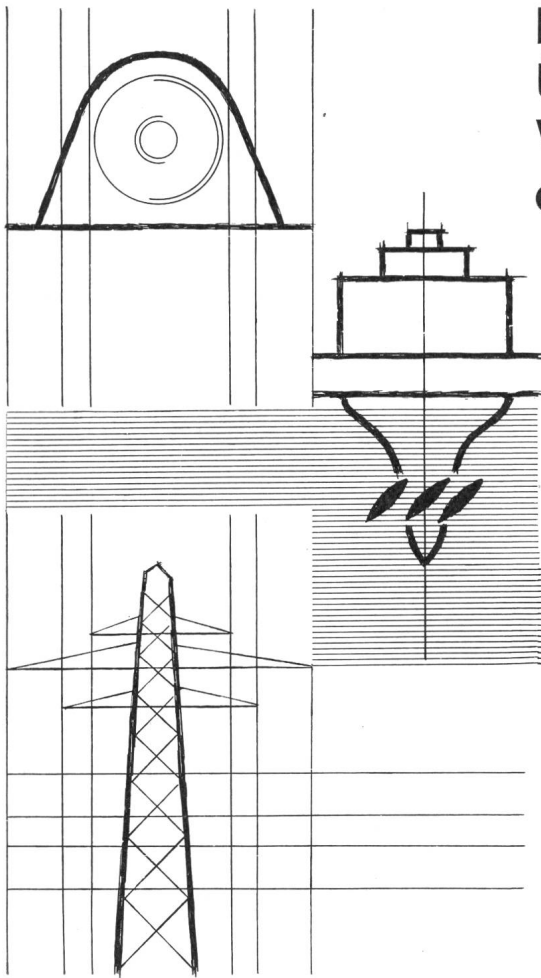

# Schwingquarze

für: Oscillatoren, Filter, Zeitbasis, Frequenzmeter, Zähler, Synchronisierung, Chronometer, Uhren, Fernsteuerung, Suchanlagen.

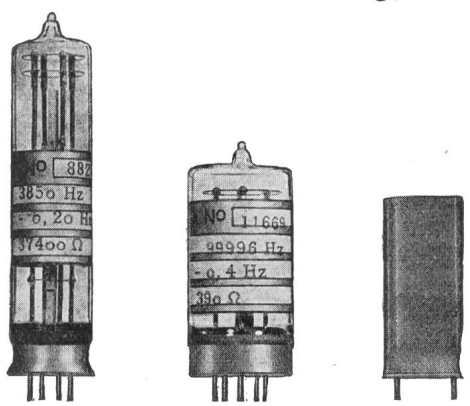

Frequenz	Typ	Q Faktor
1 kHz	9VHN1	$35 \times 10^3$
10 kHz	7UHN2	$90 \times 10^3$
100 kHz	9VEN7	$400 \times 10^3$
100 kHz	8VYN7	$1,5 \times 10^3$

Andere Frequenzen auf Verlangen

DEPARTEMENT OSCILLOQUARTZ  
**EBAUCHES SA**  
2001 NEUCHÂTEL SUISSE

CONSTRUCTION MECANIQUE ET ELECTRIQUE

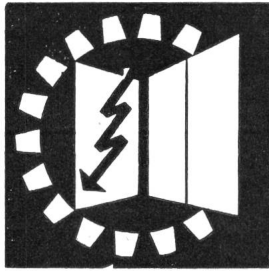

# G. MARILLER

1010 LAUSANNE

☎ (021) 32 24 54 - 55

Chemin Boissonnet 1

Notre programme de fabrication:

Armoires de distribution, commande, pneumatique,  
synoptique et automation.

Elektrische Unternehmungen

## GOTTLIEB PFENNINGER AG

Zürich 3 Aegertenstrasse 8 Tel. (051) 33 11 11

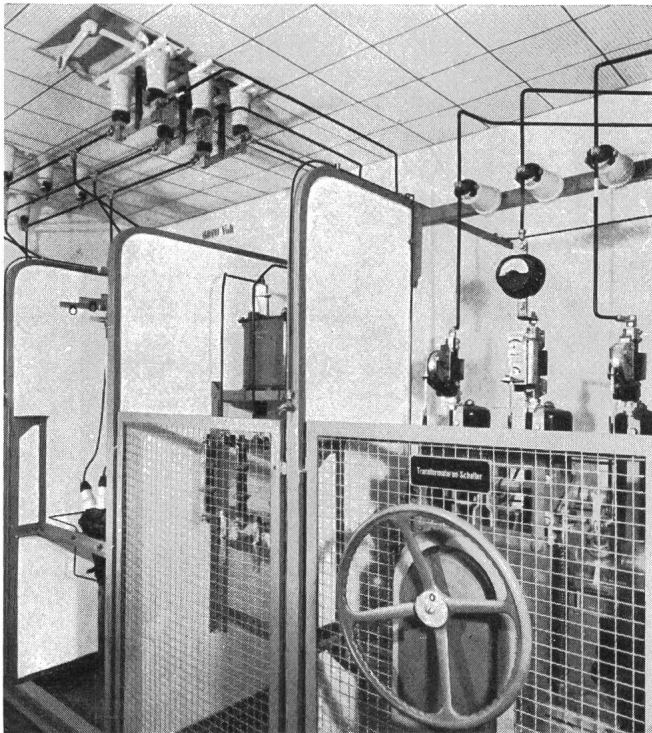

Seit 1936

## STABA

1 und 3 Phasen

Qualitätstransformatoren

bis 65 kVA

Kurzfristig lieferbar

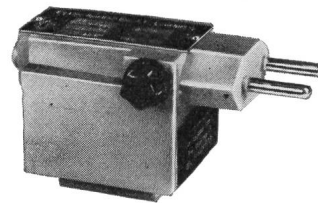
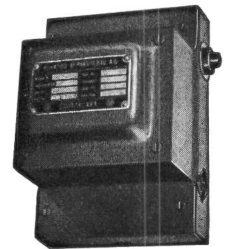

Stecker-Transformator nach SEV

Ab Lager:

Regeltransformatoren

ETA thermische und magnetische Auslöser

Infrarot-Strahler

Verlangen Sie bitte unseren Katalog Nr. 30

## EAB

ELEKTRO-APPARATEBAU AG

2608 Courtelary BE

Telefon (039) 4 92 55/56



# Federn

*nach Muster oder Zeichnung  
zu günstigem Preis und Termin.*

## WESA

AG

INKWIL/BE



## Fixtherme «Victory» Kochendwasserautomat

Für Privat  
Büros,  
Hotels

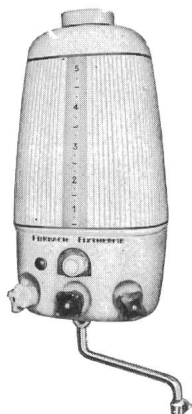

SEV-geprüft

**SCHNELL**

warmes, heisses, kochendes  
Wasser. Leistung wahlweise 1000,  
1200, 2000 Watt, 220 Volt  
durch eingebauten Trockengehschutz

**SICHER**

**SAUBER**

Jede Aufheizung mit frischem  
Wasser. Einfachste Entkalkung  
ohne Demontage

**SPARSAM**

durch Temperatur- und Mengen-  
wahl. 1 Tasse bis 5 Liter nach  
Bedarf

Generalvertretung für die Schweiz:

**H. BAUMANN & CIE**

Inhaber W. Wyss & Co.  
Elektrotechnische Artikel en gros  
8031 Zürich, Josefstrasse 106  
Tel. (051) 42 41 33

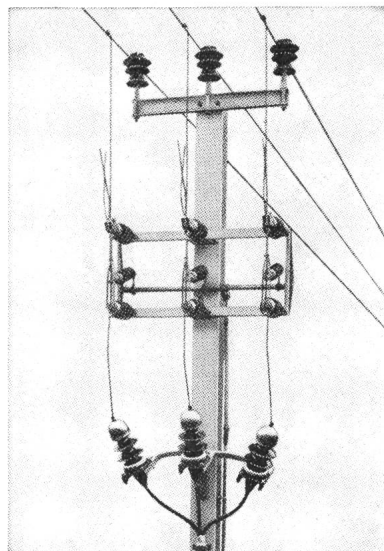

*Alpha  
Nidau*

Freileitungsabzweigschalter 24 kV, 400 A.

Kennen Sie den

### Freileitungsabzweigschalter

(siehe Abbildung) und unsere übrigen

### Freileitungs-Mastschalter?

Wir liefern dieselben und beraten Sie gerne.

*Alpha A.G. Nidau*

2560 Nidau (Biel) Telefon (032) 2 46 92.



**SICLI**

**FEUERLÖSCHER  
FEUERFESTER ANSTRICH  
BRANDVERHÜTUNG  
FEUERLÖSCHMATERIAL  
FEUERMELDER  
AUTOMATISCHE LÖSCHANLAGEN**

Fabrik und Administration  
76, route des Acacias Tél. (022) 42 18 18 Genève  
Verkaufsbüro für die deutsche Schweiz  
41, Klosbachstrasse Tel. (051) 47 22 20 Zürich 7



UNIVERSAL-SCHALTER TYP U  
10, 15, 30 A 500V ~

*sondern so* →

erreichen Sie genügen-  
den Schutz gegen un-  
beabsichtigtes Einschalten  
von Maschinen und  
Anlagen während Mon-  
tagen, Revisionen und  
Reparaturen

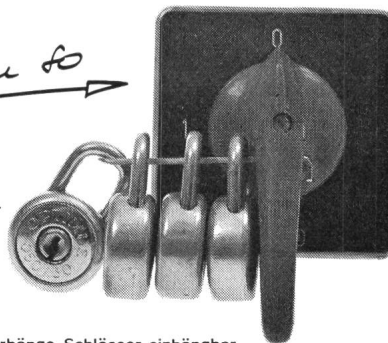

Maximal 5 Vorhänge-Schlösser einhängbar

Der Schalter kann erst wieder  
betätigt werden, wenn der  
letzte Monteur sein persön-  
liches Vorhängeschloss ent-  
fernt hat.

**SPALTI**

**ELEKTRO - APPARATE AG**

**8912 OBFELDEN ZH**

Telefon (051) 99 58 21



## Transformatoren

Norm- und  
Sonder-Trafo

zweck-  
entsprechend  
und zuverlässig

durch die  
Spezialfirma

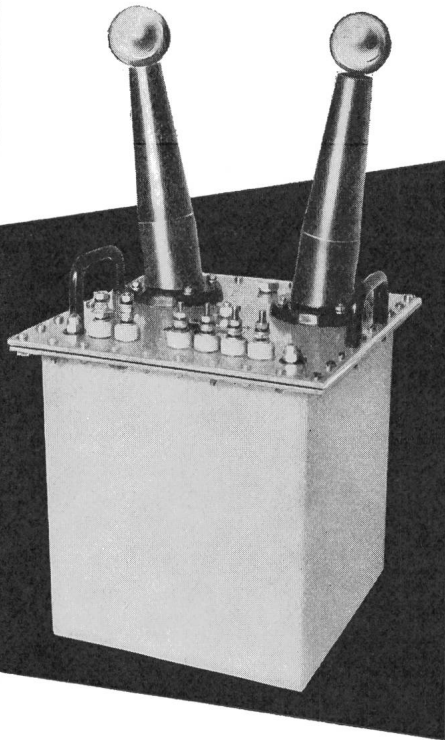

**ERNST SCHLATTER AG**

Dübendorf/ZH Tel. 051 857300



# LA SUISSE

Société d'assurances sur la vie  
Société d'assurances contre les accidents  
**LAUSANNE**

Vie - Rentes viagères - Accidents  
Maladie - Responsabilité civile  
Véhicules à moteur - Cautionnement

**AGENCES GÉNÉRALES  
DANS TOUTE LA SUISSE**

## NOVOSIT-LEISTENKLEMMEN

unzerbrechlich, biegsam, 12polig  
Klemmen und Schrauben aus Messing vernickelt

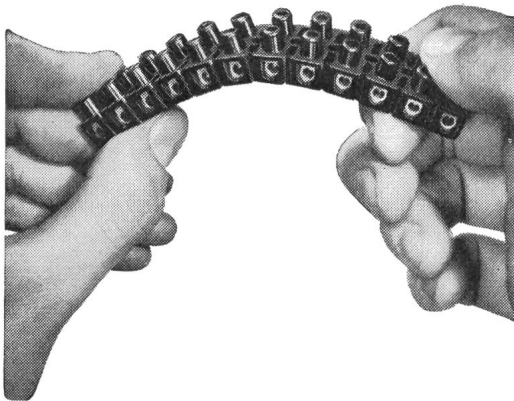

Originalpackungen zu 20 12polige Leisten  
Grösse I Mignon 1 mm<sup>2</sup>, Bohrung 2,5 mm  
Grösse II normal 1,5 mm<sup>2</sup>, Bohrung 3,5 mm  
Grösse III mittel 4 mm<sup>2</sup>, Bohrung 4,5 mm  
Grösse IV gross 6 mm<sup>2</sup>, Bohrung 5,5 mm

Verlangen Sie bei Ihrem Grossisten ausdrücklich  
**NOVOSIT-LEISTENKLEMMEN**  
mit SEV-Kontrollmarken

**NOVOPLAST G. m. b. H., WALLBACH AG**

Telephon (061) 88 41 81

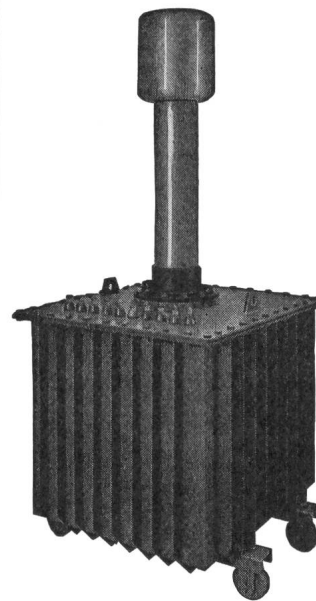

Prüftransformator  
50/100/200kV 40kVA

Hochspannungsgleichrichter  
mit Selen- oder Glüh-  
kathodenventilen

Selen-Hochspannungsventile

Transportable Gleich-  
richteranlagen bis 500 kV  
für Kabelprüfungen

Spezial-Transformatoren  
und Drosselspulen für Hoch-  
und Niederspannung

Leistungs-Transformatoren

Messwandler für  
Hoch- und Niederspannung

Prüfanlagen

«Bulb-Saver» Schaltapparat  
zur Herabsetzung des  
Lampenverschleisses  
von Strassenbeleuchtungen

Gross-Elektrofilter

## HANS KULL AG., DERENDINGEN/SO

**Elektrische Apparate**

Büro Steinmattacker

Telephon 065-367 90



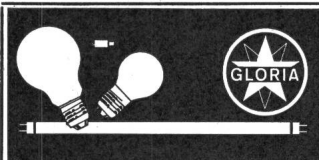

Wer  
klar  
sieht,  
wählt

Qui  
voit  
clair,  
choisit

**GLORIA**



Glühlampenfabrik  
Fabrique de lampes  
à incandescence  
**GLORIA** AG SA  
5001 Aarau  
☎ 064 24 17 66-68

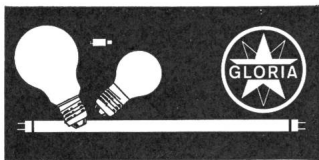

## Schiessen Sie nicht

gleich drein, wenn Sie sich für ein Kerb- oder Presswerkzeug interessieren!

Lassen Sie sich fachmännisch beraten, und besehen Sie sich auch meine Werkzeuge.

Sie finden bestimmt das Geeignete bei mir zu annehmbarem Preis.

## SCHMID-MATTHEY

8702 Zollikon ZH, Tel. (051) 24 82 10

## ARCUS

### Press- und Kerbwerkzeuge

sowie dazugehöriges Verbrauchs-Material

## Wurfseil- und Einhänge-Erdungs- Geräte

sind überholt!

Sie bieten auch nicht den gewünschten Schutz.

Heute sind nur schraubbare Schutz-Erdungen gut genug.

## ARCUS Schutz-Geräte

sind auf Kurzschlussfestigkeit geprüft.

Meine langjährige Verkaufserfahrung sichert Ihnen fachgemässe Beratung.

Verlangen Sie einen unverbindlichen Besuch!

## SCHMID-MATTHEY

8702 Zollikon ZH, Tel. (051) 24 82 10

**huba**

Steuerung 110 V  
Rückmeldung 24 V

380/220 V ~

Ein- und Aus-Schalter  
Rückm.  
Störung  
Schliesskontakt

Huba

Max. Strom  
Auslösung

Schalter  
Hauptrelais

Auslösung:  
Diff. Schutz  
Max. Strom  
Brandschutz

**UNSER  
PROGRAMM**

Nockenschalter  
Schützen  
Druckschalter  
Magnetventile  
Thermostaten  
Lochkarten-Timer  
Signallampen  
Material für  
Leuchtschaltbilder

Klein-Quittungsschalter 6 A, Quittungsschalter 10 A

## J. HUBER + CIE. AG

WÜRENLOS zw. Baden und Zürich, Tel. (056) 3 57 44.



Elektrische Grosskochherde, Kippkessel, Bratpfannen, Brat- u. Backöfen, Wärmeschränke und Bäckereiofen.

**Locher**

**Oskar Locher AG, 8034 Zürich**  
 Fabrik für elektr. Heiz- u. Kochapparate  
 Baurstrasse 14 Tel. 34 54 58

# MASTEN

SEGMENTA-MASTEN aus Leichtmetall: Jede Form, jede Grösse, billig speidiert, rasch montiert!

Prospekt und Preise: SOTEFIN S. A., 8039 Zürich, Postfach 415, Telephon (051) 23 24 23



**G. MUSY - NEUCHÂTEL - PARCS 38**  
 TEL. (038) 5 29 18



Catalogue et liste de prix sur demande  
 Katalog und Preislisten auf Verlangen



# ELECTRO-MICA

**Steckkontakte für Niederspannungsanlagen**

SEV-geprüft  
 und kurzfristig bei den Elektro-Grossisten erhältlich

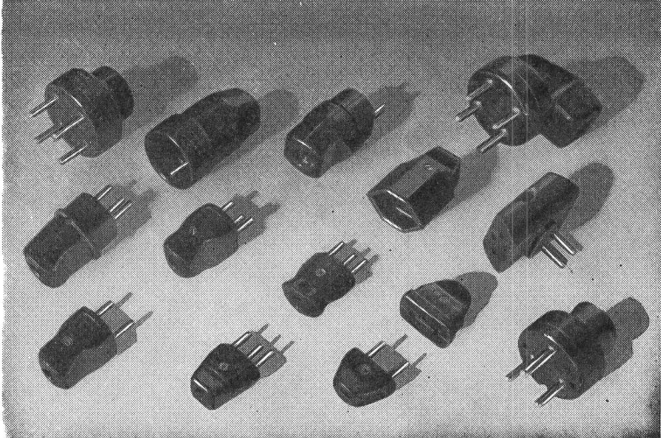

**ELECTRO-MICA AG Mollis Tel. (058) 4 41 24**



**NEON ROVO + CLAUDE**

Wir haben seit 1926 mehr als 18 000 Neon-Lichtreklamen und Beleuchtungen geliefert.

Wir projektieren, konstruieren, fabrizieren und erstellen betriebsfertige Anlagen.

**ROVO + CLAUDE AG 8048 ZÜRICH**  
 Karstlerngasse 9, (051) 62 44 00

Filialen in:  
 Bern, Basel, Lausanne, Lugano, Davos und Genf



# THOMA

## Drahtbürsten

fabriziert  
in la Qualität  
und bewährter  
Ausführung

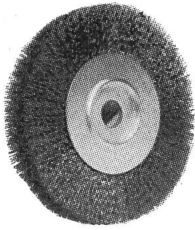

## Jacq. Thoma AG

Drahtbürstenfabrik  
Winterthur  
Tel. (052) 267 73

Leuchter-, Apparat- und Motorenklemmen  
in Porzellan, Isolierpreßstoff und Plastik  
UP-Abdeckplatten, Deckenrosetten, Stecker usw.

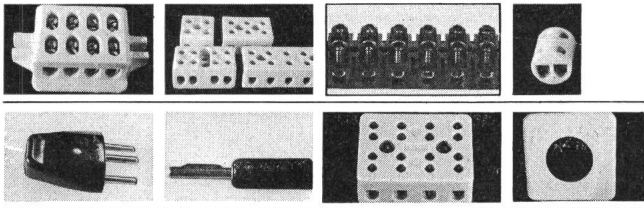

Präzisions-  
Automatendrehteile  
und Schrauben  
bis 10 mm  $\varnothing$   
in Messing, Stahl und  
Kunststoffen

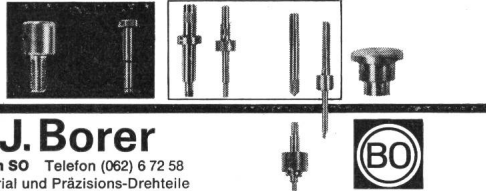

## Walter J. Borer

CH-4625 Oberbuchsitzen SO Telefon (062) 6 72 58  
Fabrik für Elektromaterial und Präzisions-Drehteile



## Transformatoren-Stationen Type G2

Normierte Ausführung in Verbindung mit Reihengaragen der Firma H. Peter oder als Einzelelement aufgestellt.

Einbau in Böschung möglich.

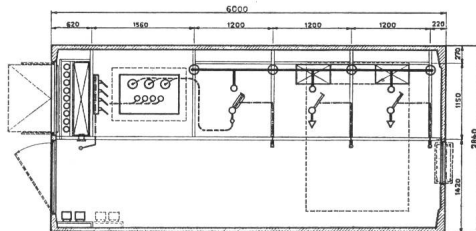
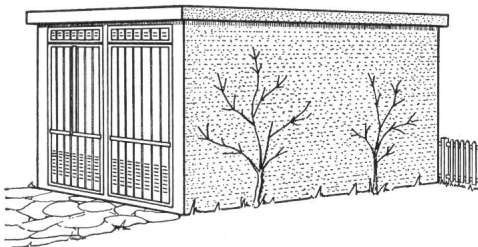

Rhyner AG

Langgasse 96  
8400 Winterthur  
Tel. (052) 6 37 03

Wünschen Sie Ihre Fähigkeit, den Kontakt mit einer anspruchsvollen Kundschaft zu pflegen, auszubauen?

Wir suchen für unsere Verkaufsorganisation im Raum Ost- und Zentralschweiz einen 236

## Elektro-Ingenieur HTL

mit Wohnsitz in Zürich und Umgebung, welcher im engen Kontakt mit unserem Unternehmen eine beratende Tätigkeit bei unseren Abnehmern ausübt. Wir liefern elektrische Kondensatoren für den Apparatebau und zur Verbesserung des Leistungsfaktors. P 55-16 F

Wenn Sie in der Elektrobranche eine vielseitige Tätigkeit suchen, die sich aus Kundenbesuchen sowie Offertausarbeitung zusammensetzt, so erwarten wir gerne Ihr Angebot.

Direktion  
Condensateurs Fribourg S. A.



Kraftwerke der Jungfraubahn

Wir suchen für den Betrieb und den Unterhalt der bahneigenen Zentralen und Energieverteilungsanlagen tüchtigen, jüngeren 243

## dipl. Elektrotechniker

Ingenieur HTL, Richtung Starkstrom.

Abgeschlossene Lehre als Mechaniker oder Maschinenschlosser wäre erwünscht.

Bei Eignung Dauerstelle mit Pensionsberechtigung, Alternierende 5-Tage-Woche. OFA 03.945.03/6

Handschriftliche Anmeldungen mit Angaben über Personalien, Lebenslauf, bisherige Tätigkeit, Gehaltsanspruch und Eintrittstermin sind unter Beilage von Zeugnisabschriften und Photo zu richten an den

Direktor der Wengernalp- und Jungfraubahn,  
3000 Interlaken.

Liste offener Stellen. Beachten: Sprachstunden der STS für Stellensuchende nur nachmittags. Anmeldebogen bei der STS.

- 6165 *Absolvent HTL, Elektrotechnik evtl. Maschinentechnik*, mit vielseitiger elektro-mechanischer Praxis für die selbständige Projektierung und Inbetriebnahme von elektro-mechanischen Versuchseinrichtungen im Versuchslokal von thermischen Maschinen inkl. Fachberatung des Versuchspersonals. Bei Eignung gute Zukunftsaussichten. Eintritt nach Vereinbarung. Weltfirma in der deutschen Schweiz.
- 6159 *Absolvent HTL, Elektrotechnik*, Schweizer Bürger, mit Praxis, zur Entlastung des Chefs der Gruppe «Haushaltapparate» und zur Einarbeitung in das internationale Vorschriftenwesen. Selbständige, verantwortungsvolle Tätigkeit. Muttersprache: Deutsch oder Französisch, mit guten Kenntnissen der andern, sowie der englischen Sprache. Interessante Entwicklungsmöglichkeiten. Eintritt nach Vereinbarung. Zürich.
- 6107 *Absolvent HTL, Maschinenbau oder Elektrotechnik*, wenn möglich mit absolvierter Mechanikerlehre, sowie einigen Jahren Praxis für die Betriebsüberwachung, Unterhalt, Reparaturdienst usw. aller technischen Anlagen in einem grossen Geschäftsgebäude (Heizungs-, Sanitär- und Klimaanlage, Lift, Rohrpost, Beleuchtung, Telefon-, Ruf- und Schwachstromanlagen usw.). Alter 28 bis 40 Jahre. Eintritt nach Übereinkunft. Ausbaufähige Dauerstelle. Stadt Basel.



**JENNI** + CO. AG.

Elektrotechnische Artikel

TEL. (051) 836222

**GLATTBRUGG ZH**

Höhere Technische Lehranstalt  
 (Ingenieurschule)  
**BRUGG-WINDISCH**

Auf den 16. April 1967 sind an den Abteilungen für Maschinenbau und Elektrotechnik

## 2 Lehrstellen

für maschinentechnische Fächer zu besetzen.

**Lehrpensum:** Mechanik, Festigkeitslehre, Maschinenelemente, Konstruktionsübungen und Fachzeichnen.

**Gesucht** werden Maschinen- oder Elektro-Ingenieure mit abgeschlossener Hochschulbildung, Lehrbegabung und mehrjähriger praktischer Tätigkeit.

**Auskunft** über die Anstellungs- und Besoldungsverhältnisse sowie die einzureichenden Unterlagen erteilt auf schriftliche Anfrage das Sekretariat der Höheren Technischen Lehranstalt Brugg-Windisch, 5200 Windisch.

**Anmeldungen** sind zu richten an das Sekretariat der HTL Brugg-Windisch, 5200 Windisch. 215

**Anmeldeschluss:** 15. September 1966.

Erziehungsdirektion des Kantons Aargau

OFA 01.041.36



Für das Sekretariat des Schweizerischen Elektrotechnischen Vereins (SEV) in Zürich suchen wir einen

## Elektroingenieur oder Elektrotechniker

als verantwortlichen Bearbeiter eines Sachgebietes der elektrotechnischen Normung im schweizerischen und internationalen Bereich, sowie als Organisator von Vortrags- und Diskussionstagungen.

**Verlangt werden:** Hochschul- oder Technikumsbildung; sprachliche Begabung; als Muttersprache Deutsch oder Französisch.

**Erwünscht sind:** Gute Fremdsprachenkenntnisse im Französischen bzw. Deutschen und im Englischen.

**Geboten werden:** entwicklungsfähige Dauerstelle mit Pensionsversicherung; vielseitige, der Eignung entsprechend weitgehend selbständige Arbeit; angemessene Salarierung.

**Eintritt:** sofort oder nach Übereinkunft.

Offerten mit Lebenslauf, Zeugniskopien und Bild, sowie Angabe der Gehaltsansprüche sind erbeten an den Sekretär des Schweizerischen Elektrotechnischen Vereins, Seefeldstrasse 301, 8008 Zürich.

## MICAFIL

sucht für das **Entwicklungsdepartement** selbständigen, erfahrenen 237

## Ingenieur

**Richtung Starkstrom.**

Der Aufgabenkreis umfasst: Projektieren von Versuchseinrichtungen, die Konstruktion von Prototypen auf Grund der Versuchsergebnisse und die Überwachung der Prototypenfabrikation.

Interessenten bitten wir, uns unter **Kennziffer 402** zu schreiben, oder sich telephonisch mit unserer Personalabteilung in Verbindung zu setzen.

Telephon (051) 62 52 00, Badenerstrasse 780

**MICAFIL AG, 8048 ZÜRICH**



für Hoch- und Niederspannung

# Kabel

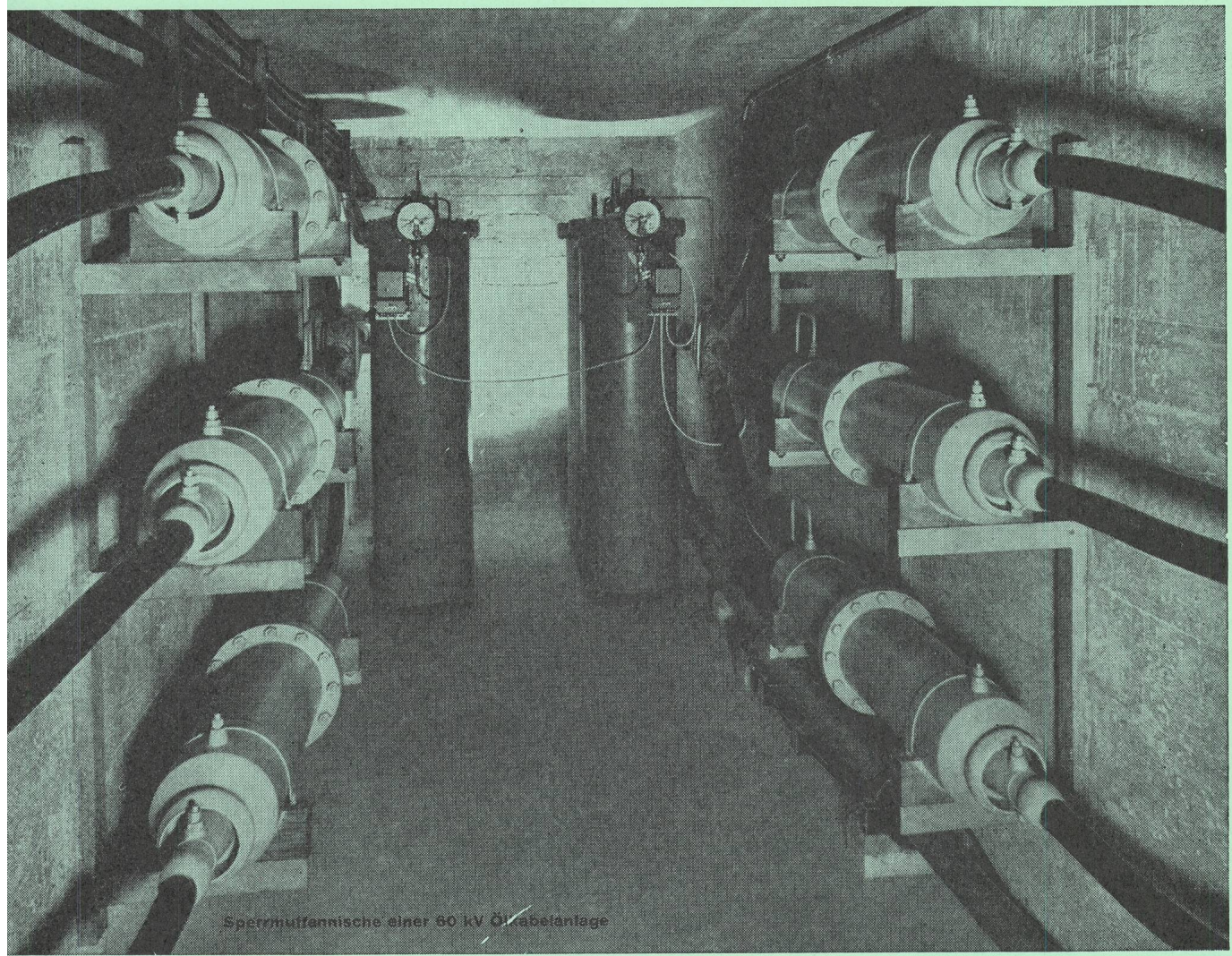

Sperrmuffen einer 60 kV Ölkabelanlage

**Bleikabel  
und Kunststoffkabel  
für Stark-  
und Schwachstrom  
Armaturen  
für sämtliche  
Kabeltypen**



**KABELWERKE BRUGG AG**



# LANDIS & GYR- RUNDSTEUER- ANLAGEN:

Landis & Gyr-Rundsteueranlagen ermöglichen die Übertragung einer grossen Zahl von Steuerbefehlen in äusserst kurzer Zeit an jeden Punkt eines Verteilnetzes. Durch zweckmässige Wahl der Steuerfrequenz und der Einspeiseart lassen sich Landis & Gyr-Rundsteueranlagen den Netzverhältnissen in optimaler Weise anpassen. Die robuste Ausführung der Anlagenteile und der Empfänger gewährleistet höchste Betriebssicherheit.

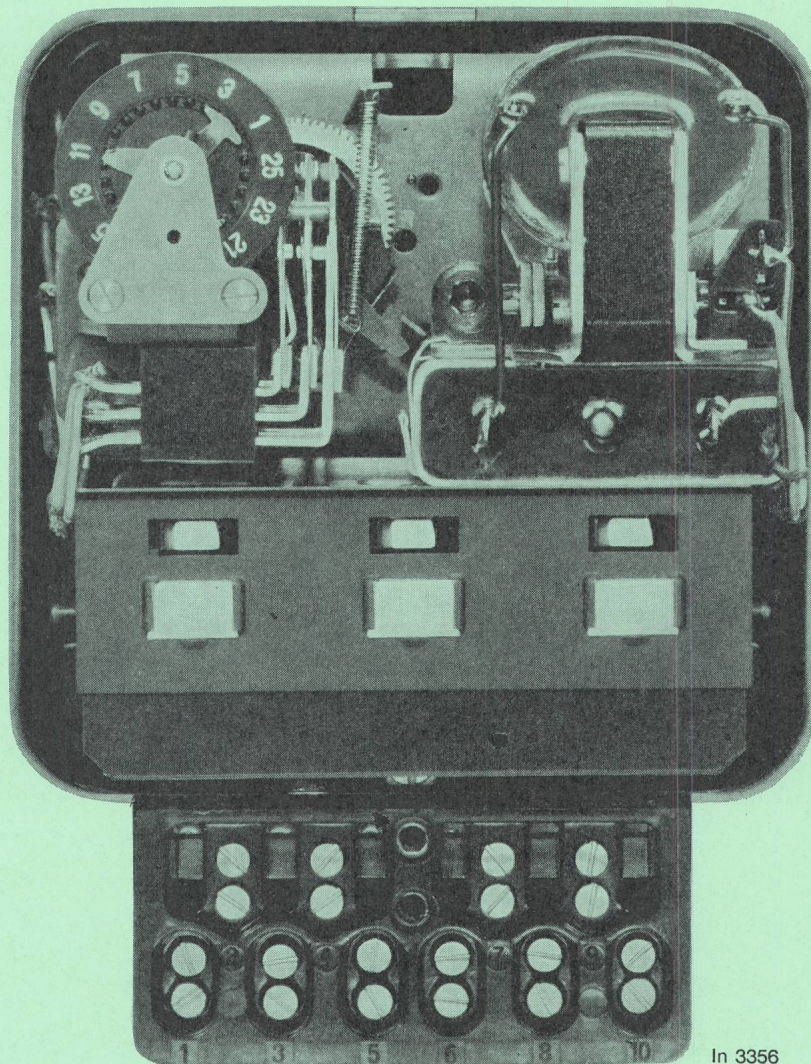

## PRODUKTIONSPROGRAMM

- ZÄHLERTECHNIK** · Elektrizitätszähler jeglicher Art  
Mittelwertregistriergeräte  
Schaltuhren  
Eichanlagen  
Messwandler
- FERNWIRKTECHNIK** · Fernsteuer-, Fernmess- und Fernregelanlagen  
Ausrüstungen zur Lastüberwachung und Zählerstandsübertragung
- RUNDSTEUERTECHNIK** · Rundsteueranlagen  
zur zentralen Steuerung  
von Geräten und Alarmeinrichtungen  
durch Aufprägung tonfrequenter Impulse  
auf das Starkstromnetz
- WÄRMETECHNIK** · Witterungsabhängige Heizungsregelanlagen  
Universalregler für die Heizungs- und Klimatechnik  
Öl- und Gasfeuerungsautomaten  
Regelarmaturen
- KERNPHYSIK** · Messgeräte für:  
Forschung, Medizin und  
Labormesstechnik  
Strahlenschutz  
Industrielle Isotopentechnik  
Kernreaktoren

In 3356

**LANDIS & GYR**

LANDIS & GYR AG. ZUG TELEFON 042 4 25 25