

**Zeitschrift:** Bulletin des Schweizerischen Elektrotechnischen Vereins  
**Herausgeber:** Schweizerischer Elektrotechnischer Verein ; Verband Schweizerischer Elektrizitätswerke  
**Band:** 57 (1966)  
**Heft:** 7

## **Werbung**

### **Nutzungsbedingungen**

Die ETH-Bibliothek ist die Anbieterin der digitalisierten Zeitschriften auf E-Periodica. Sie besitzt keine Urheberrechte an den Zeitschriften und ist nicht verantwortlich für deren Inhalte. Die Rechte liegen in der Regel bei den Herausgebern beziehungsweise den externen Rechteinhabern. Das Veröffentlichen von Bildern in Print- und Online-Publikationen sowie auf Social Media-Kanälen oder Webseiten ist nur mit vorheriger Genehmigung der Rechteinhaber erlaubt. [Mehr erfahren](#)

### **Conditions d'utilisation**

L'ETH Library est le fournisseur des revues numérisées. Elle ne détient aucun droit d'auteur sur les revues et n'est pas responsable de leur contenu. En règle générale, les droits sont détenus par les éditeurs ou les détenteurs de droits externes. La reproduction d'images dans des publications imprimées ou en ligne ainsi que sur des canaux de médias sociaux ou des sites web n'est autorisée qu'avec l'accord préalable des détenteurs des droits. [En savoir plus](#)

### **Terms of use**

The ETH Library is the provider of the digitised journals. It does not own any copyrights to the journals and is not responsible for their content. The rights usually lie with the publishers or the external rights holders. Publishing images in print and online publications, as well as on social media channels or websites, is only permitted with the prior consent of the rights holders. [Find out more](#)

**Download PDF:** 03.04.2026

**ETH-Bibliothek Zürich, E-Periodica, <https://www.e-periodica.ch>**

# camille bauer

an der Mustermesse 1966  
16.–26. April

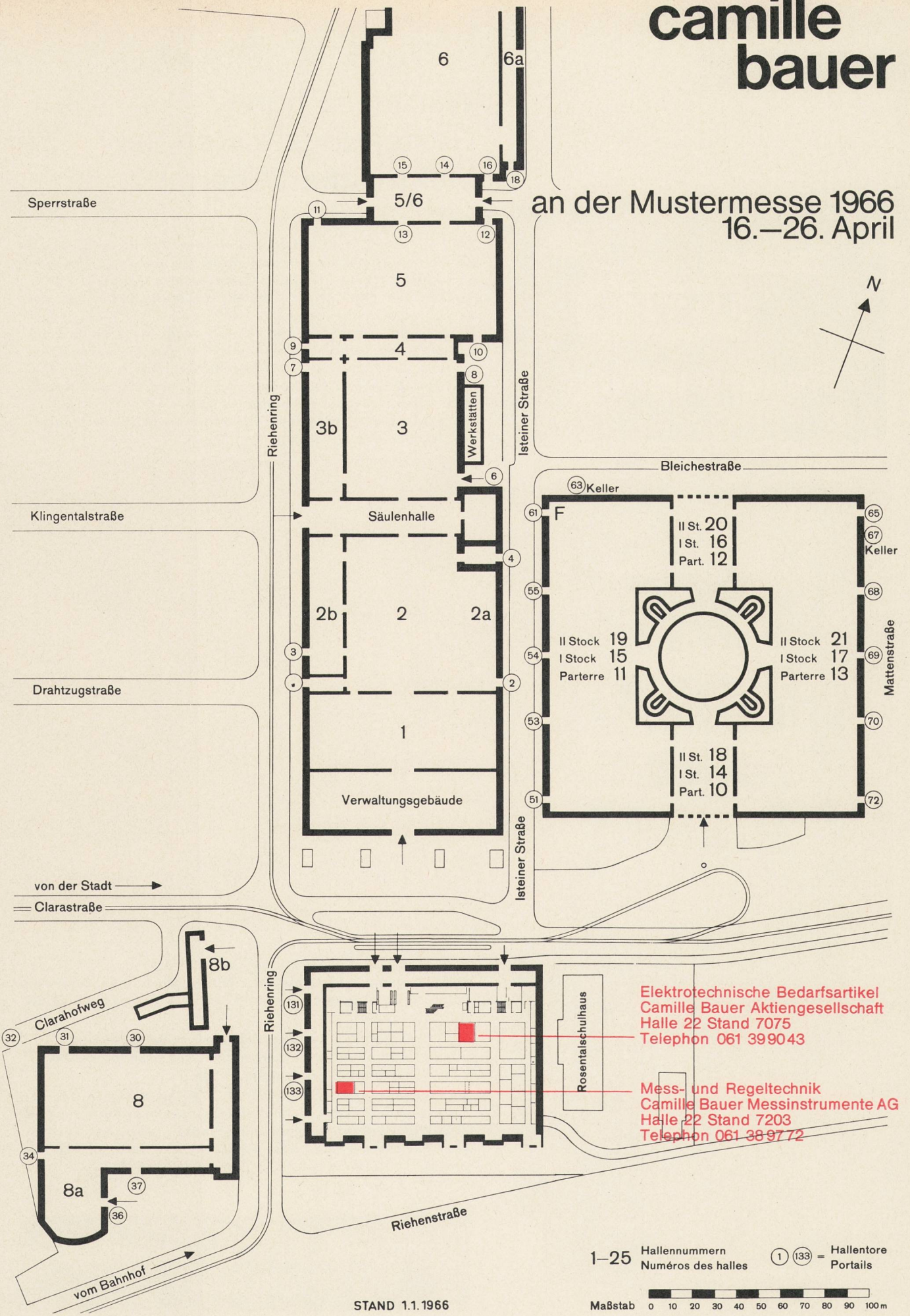

Elektrotechnische Bedarfsartikel  
Camille Bauer Aktiengesellschaft  
Halle 22 Stand 7075  
Telephon 061 399043

Mess- und Regeltechnik  
Camille Bauer Messinstrumente AG  
Halle 22 Stand 7203  
Telephon 061 389772

1-25 Hallennummern / Numéros des halles (1) (133) = Hallentore / Portails

Maßstab 0 10 20 30 40 50 60 70 80 90 100 m

STAND 1.1.1966

# Warum so hohe Gestehungskosten der elektrischen Energie?

Zellweger  
**USTER**

**Rundsteuerung**

Weil alle Anlagen der Erzeugung und der Verteilung für die nur kurzzeitig auftretenden Belastungsspitzen dimensioniert werden müssen. Eine gleichmäßigere Belastungskurve — ohne Spitzen und ohne Täler — erhöht die Wirtschaftlichkeit der Anlagen ganz beträchtlich.

Eingehende Untersuchungen haben ergeben, dass ein Empfänger, der einen Verbraucher von 1,5 kW steuert, die Netzspitzenleistung um mindestens 0,5 kW reduziert. Das bedeutet eine Einsparung an den für die laufende Verstärkung des Netzes notwendigen Investitionen von Fr. 1250.—.

Verlangen Sie unsere Druckschrift über die Wirtschaftlichkeit von Rundsteuerungs-Anlagen!

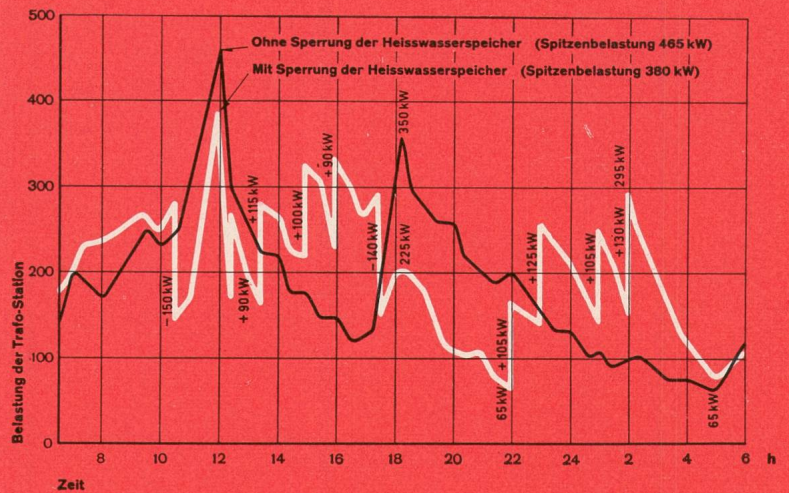
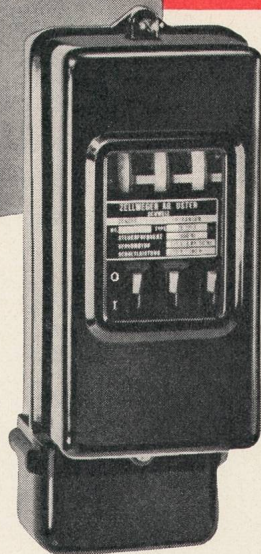
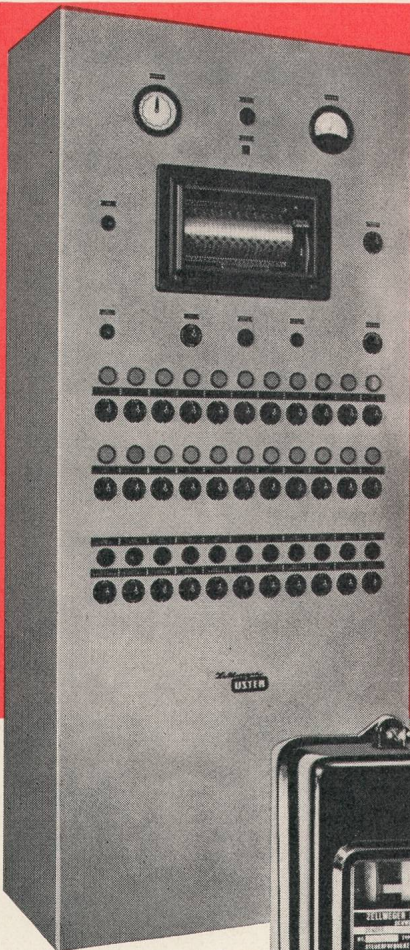

Obige Kurven, aufgenommen in einer Trafo-Station, zeigen die sofort in die Augen springenden Vorteile einer ZELLWEGER-Rundsteuerung:

- Senkung der Spitzenbelastung um 18,2 %
- Erhöhung des Energieverkaufes während Zeiten schwacher Belastung um 49 %

Das ist einer der Gründe, warum z. B. im Netz der Dunedin City Corporation (Neuseeland) sukzessive alle Boiler durch 27000 ZELLWEGER-Rundsteuerungsempfänger gesteuert werden. Die 9 Sendeanlagen erfassen ein Gebiet von mehr als 1200 km<sup>2</sup> mit ca. 100000 Einwohnern.

**Zellweger AG. Apparate- und Maschinenfabriken Uster  
Uster (Zürich)**

modern:  
Xamax-Kondensatoren-  
batterien, nach dem neuzeit-  
lichen Baukastenprinzip  
zusammengebaut, werden  
durch den auftretenden  
Blindstrombedarf voll-  
automatisch gesteuert. Ob  
die Batterie aus einer, zwei  
oder sieben Einheiten  
besteht... die eingebauten  
Xamax-Steuerapparate  
schalten nur so viele Stufen  
ein, als die angeschlossenen  
Verbraucher verlangen.

praktisch:  
Xamax-Kondensatoren-  
batterien benötigen ein  
Minimum an Platz und lassen

sich dem jeweiligen Bedarf  
entsprechend bis zu 225 kVar  
Blindleistung erweitern.  
Auch nach Jahren noch.  
Denn im Xamax-Baukasten-  
system liegt System!

sicher:  
Dank unserer langjährigen  
Erfahrung in der Entwicklung  
und in der Herstellung  
bürge Xamax-Kondensa-  
torenbatterien für eine sehr  
lange Lebensdauer.  $\cos \varphi$ -  
abhängig gesteuerte Xamax-  
Kondensatorenbatterien  
brauchen keine Wartung und  
sind bekannt für ihre  
maximale Betriebssicherheit.

**modern  
praktisch  
sicher**

13

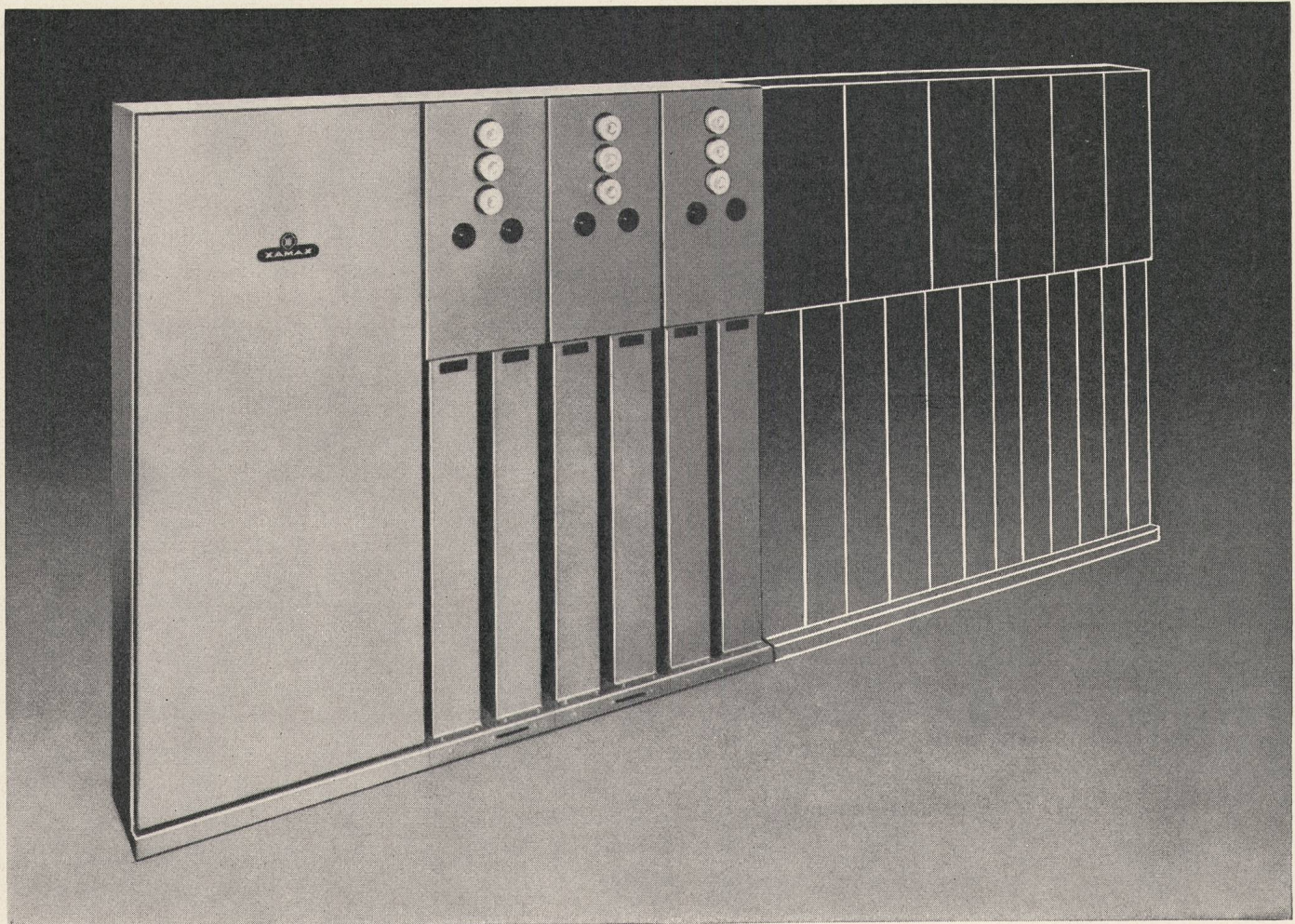

Xamax AG 8050 Zürich  
Telefon 051 46 64 84

**xamax**

Adolf Feller AG Horgen  
Fabrik elektrischer  
Apparate  
Telefon 051 821611  
Halle 22, Stand 7076

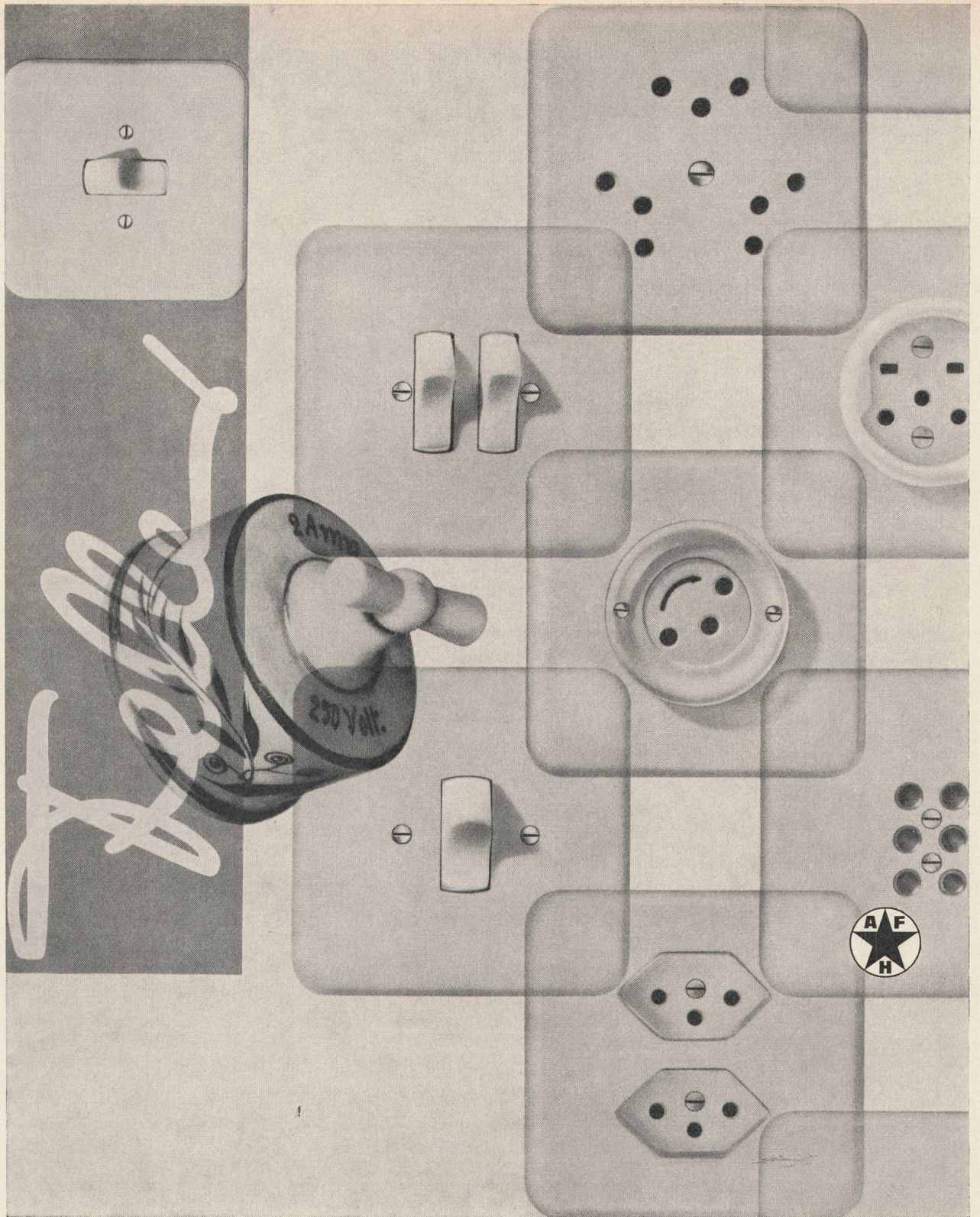

Seit dem Bestehen der Mustermesse haben sich die elektrischen Installationsapparate in Form und Konstruktion gewaltig verändert. Jahrzehntelange Forschungsarbeit liegt zwischen dem Feller-Schalter aus den Anfängen des Jahrhunderts und dem Wippenschalter unserer Zeit. An dieser technischen und formalen Weiterentwicklung der Schalter, Stecker und Steckdosen war Feller massgeblich beteiligt und oft sogar wegweisend für die gesamte Branche. Feller-Apparate haben sich inzwischen überall durchgesetzt dank ihrer hervorragenden Qualität und ihrer zweckmässigen Form.

**Adolf Feller AG Horgen**

**50 Jahre an der Muba**

# AGRO-ARTIKEL VERDIENEN IHR VERTRAUEN

## Universal-Kabelverschraubungen

Für jeden Verwendungszweck die passende Kabelverschraubung. Grosser Klemmbereich. Absolutes Festklemmen und kompakter Abschluss. Formschön. Ms. vernickelt, oder in säurebeständigem Kunststoff lieferbar.

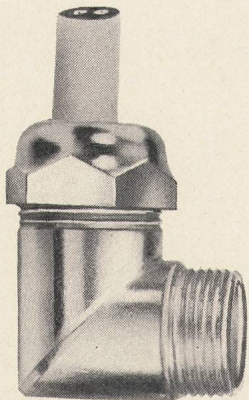
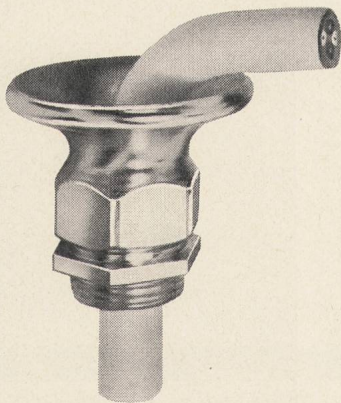
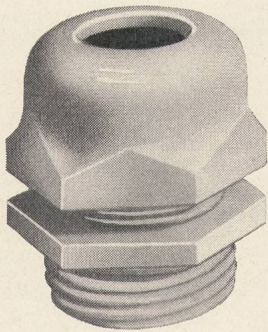

## Anschluss-Nippel Winkel, T-Stücke, Doppelabzweiger

Mit diesen wasserdichten Verschraubungen, mit universal verwendbarem, geschlossenem Dichtungsring, verbinden Sie alle flexiblen und starren Rohrtypen in den Bergmann- und Stahlpanzerdimensionen. Beachten Sie auch unsere Steck-Typen.

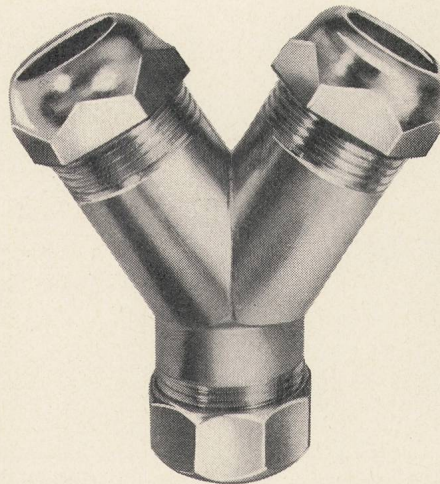
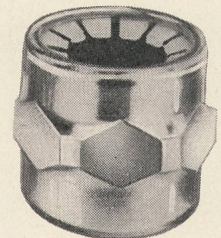
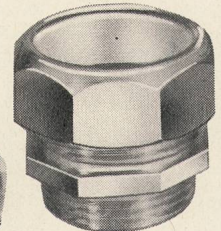

## Kabel-Kanal-Träger

Baukastensystem. In jeder Lage anpassungsfähig. Keine Einzelanfertigung mehr nötig. Spart Vorbereitungs- und Montagezeit.

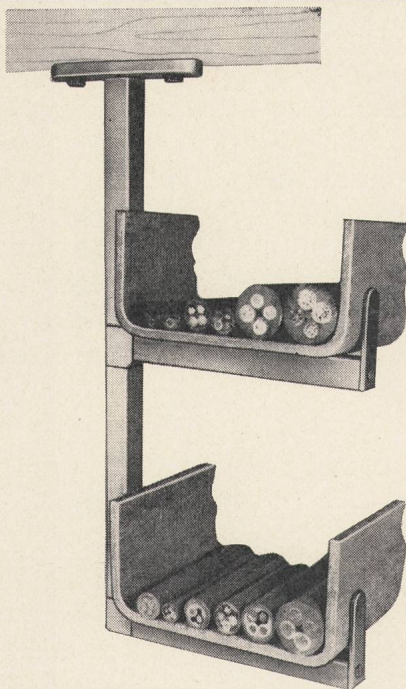

## Verbindungs-Muffen

Für Kabel, alle Elektrorohre usw. Stossmuffen zum Verbinden von Plasticrohren. Gewindecneidende Verbindungsmuffen.

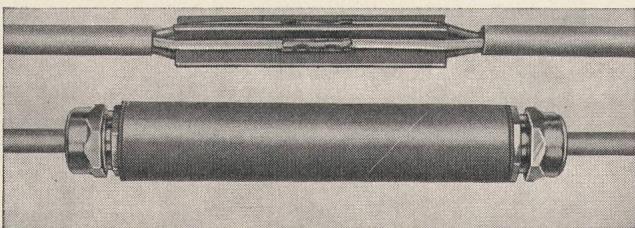

## UP-Schlauf- und Abzweig-Dosen

In diversen Grössen lieferbar. Sämtliche Gruppenbezeichnungen können mittels der eingebauten Wählscheibe festgelegt werden. Einwandfreie Deckelarretierung in jeder Lage. Leichtes und kompaktes Einführen der Rohre.

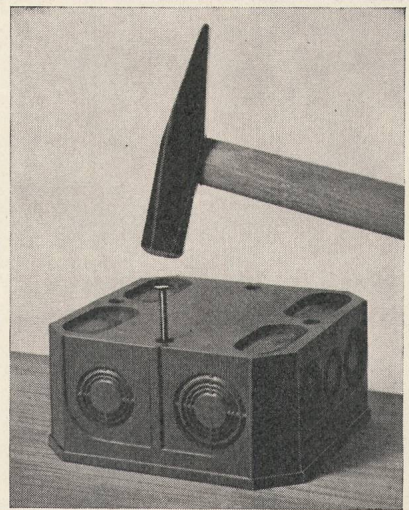

## Muba, Halle 22, Stand 7263

Es würde uns freuen, Sie an unserem Stand begrüßen zu können. Unsere Fachleute stellen sich für Ihre Probleme gerne zur Verfügung und werden Ihnen die Neuheiten ausführlich vormondemonstrieren.

## «AGRO» AG elektrotechnische Fabrik

5502 Hunzenschwil AG  
Telephon 064 4721 61/62



**MUBA : Bümpliz**  
**Halle 23, Stand 7653**

**MUBA : Flamatt**  
**Halle 3 Parterre,**  
**Stand 746**

## 70 Jahre Chr. Gfeller AG Bern-Bümpliz

Telephonapparate  
Leitungsdurchschalter  
Telephonanlagen für Hotels und Spitäler  
Fernsteuerungen und Fernmeldeanlagen  
Wasserstandsfernmeldeanlagen  
Bahntelephon- und Bahnsignalanlagen  
Ausrüstungen für Skilift-, Luft- und  
Standseilbahnen  
Feuerwehr- und Polizeialarmanlagen

Hörapparate «Bernaphon»  
Höranlagen für Schwerhörige  
Wechselsprechanlagen  
Spritzformen für thermoplastische  
Kunststoffe  
Stanz-, Zieh- und Presswerkzeuge

## Schweizer Museummesse Basel



links vom  
Rolltreppen-Eingang  
Messeplatz



**ROESCH AG KOBLENZ/SCHWEIZ**

stellt aus: Sicherungsmaterial  
Abzweigmaterial  
Lampenfassungen  
Handlampen  
Pressteile & Stanzartikel  
für die Elektroindustrie



Beehren Sie uns mit Ihrem Besuche am  
neuen MUBA - Stand. Zur Besprechung  
besonderer Probleme, stellen wir Ihnen  
unsere Zeit gerne zur Verfügung. Es wird  
uns freuen, Sie begrüßen zu dürfen.

## Wir erwarten Sie in Halle 22 - Untergeschoß Stand 7227

# Tdca - T

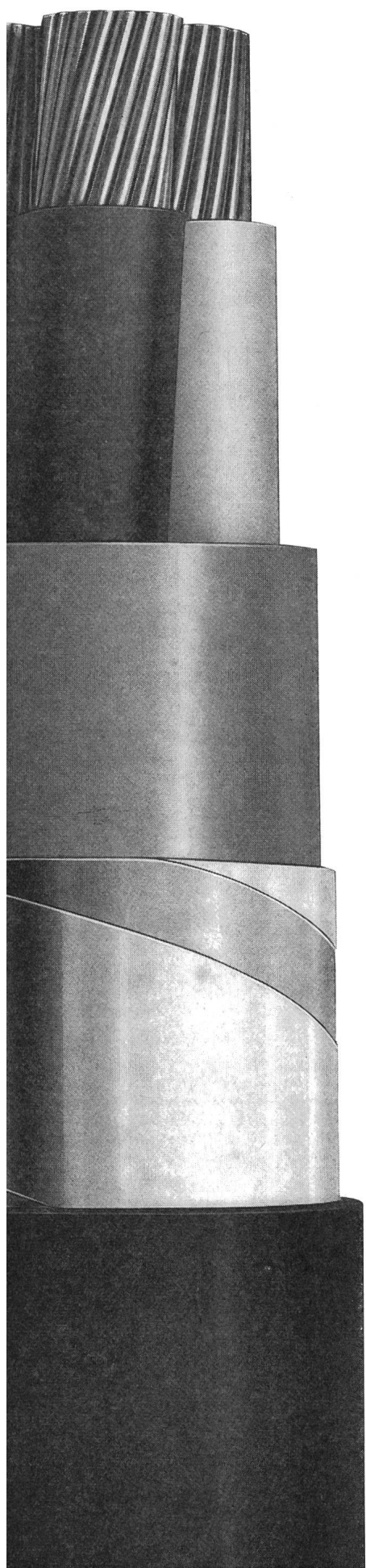

das moderne Kabel für direkte Verlegung im Boden.

Ausgangsprodukte für diesen Kabeltyp bilden ein- oder mehradrige Tdc-Kabel, welche mit verbleiten Eisen- resp. Kupferbändern umwickelt und mit einem zweiten, ebenfalls korrosionsfesten PVC-Schutzmantel versehen sind.

Suhner Tdca-T-Kabel werden in allen normalen Querschnitten bis  $4 \times 185 \text{ mm}^2$  hergestellt. Auch Ausführungen mit reduziertem Null- resp. Erdleiter, sowie spezielle Aufbauten nach Ihren Angaben gehören zu unserem Fabrikationsprogramm.

Tdca-T-Kabel können den gleichen elektrischen Belastungen wie Bleikabel mit Papier-Isolation ausgesetzt werden. Die zusätzliche Armierung schützt das Kabel weitgehend vor mechanischen Schäden und vor Nagetieren. Dank der thermoplastischen Isolation sind Tdca-T-Kabel feuchtigkeitsunempfindlich.

Sorgfältige Auswahl und Verarbeitung der Rohstoffe, sowie die mehrfache Überprüfung der einzelnen Fabrikationsphasen sind die Grundlagen für die hohe Qualität unserer Produkte.

Verlangen Sie unsere Prospektblätter mit den detaillierten technischen Unterlagen.

# Suhner

Suhner + Co. AG, 9100 Herisau/Abt. Kabelwe

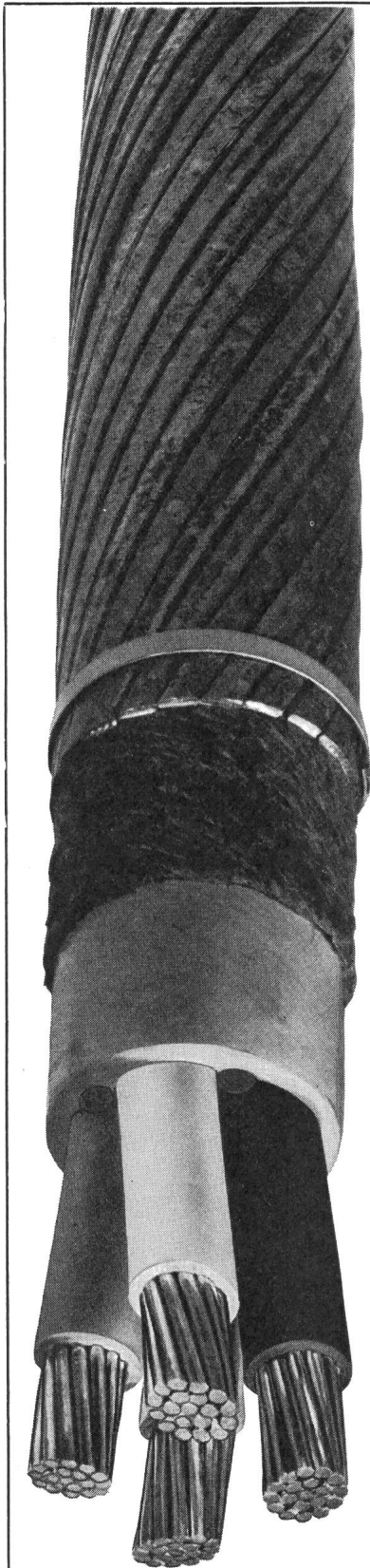

Typ Tdca-F

# Soflex

## SOFLEX-KABEL

bieten als Niederspannungsleiter bis 1 kV sowie als Steuerkabel für Befehls-gabe und Überwachung in Kraftwerk-anlagen wesentliche Vorteile:

**Endverschlusslose Kabelmontage in den meisten Instal-lationen ; daher bedeutende Raum- und Kosteneinspa-rungen beim Übergang der Kabel auf Apparate oder Sammelschienen.**

**Überwindung relativ grosser Höhendifferenzen ohne spezielle Sperrmuffen, da der ganze Kabelaufbau aus festen Konstruktionsstoffen besteht.**

**Armierungen mit zusätzlichem Soflex-Aussenmantel ergeben einen ausgezeichneten mechanischen und korrosionsfesten Schutz.**

SOFLEX (PVC-Isolation) hat als Qualitätserzeugnis welt-weiten Ruf erworben.

Lassen Sie sich durch uns beraten!

Telefon (061) 80 14 21 Telex 62 479

# ISOLA

## Schweizerische Isola-Werke Breitenbach

Fabrik für Isolierlacke, Isoliermaterial, isolierte Drähte und Kabel für die Elektrotechnik

# Cu-Vetronit Cu-Dellit

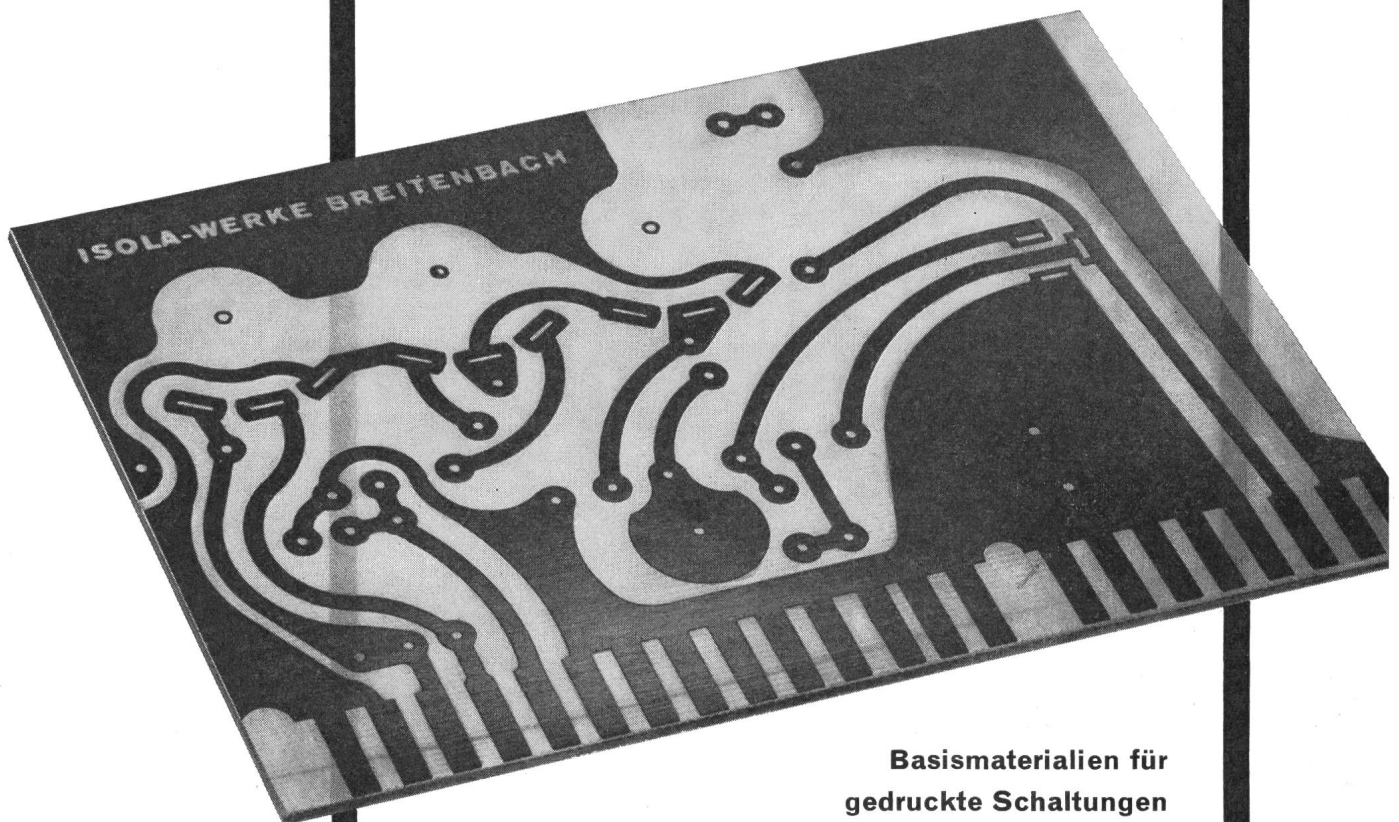

## Basismaterialien für gedruckte Schaltungen

kalt stanzbar, leicht bearbeitbar, hohe mechanische Festigkeit, entsprechend den internationalen Normen, wie DIN und NEMA.

Weitere typische Merkmale:

**Kupferkaschiertes Dellit** (mit Kunstharz lackiertes Papier) mit der Schlagschere kalt schneidbar, sehr gute dielektrische Eigenschaften, geringe Wasseraufnahme.

**Kupferkaschiertes Vetronit Ae** (Glasgewebe und Epoxydharz) hellgrün und transparent, hohe Lötbadfestigkeit, ausgezeichnete Haftfestigkeit der Kupferfolie, geeignet zum Vergolden, beständig gegen Lösungsmittel.

Verlangen Sie unsere Prospekte und Offerten!

# Schweizerische Isola-Werke Breitenbach

Telephon 061 / 80 14 21

Telex 62479



# TRIDUCTEUR 350

- Kleine Abmessungen
- Hohe Abschaltleistung  
350 MVA unter 10 kV  
(bis 24 kA unter 6 kV)
- Günstiger Preis
- Auswechselbar gegen  
den Triducteur 600

Verlangen Sie Prospekt Nr SR 26610

12 kV 630 A

**GARDY SA GENF FABRIK ELEKTRISCHER APPARATE FÜR HOCH- UND NIEDERSpannung**

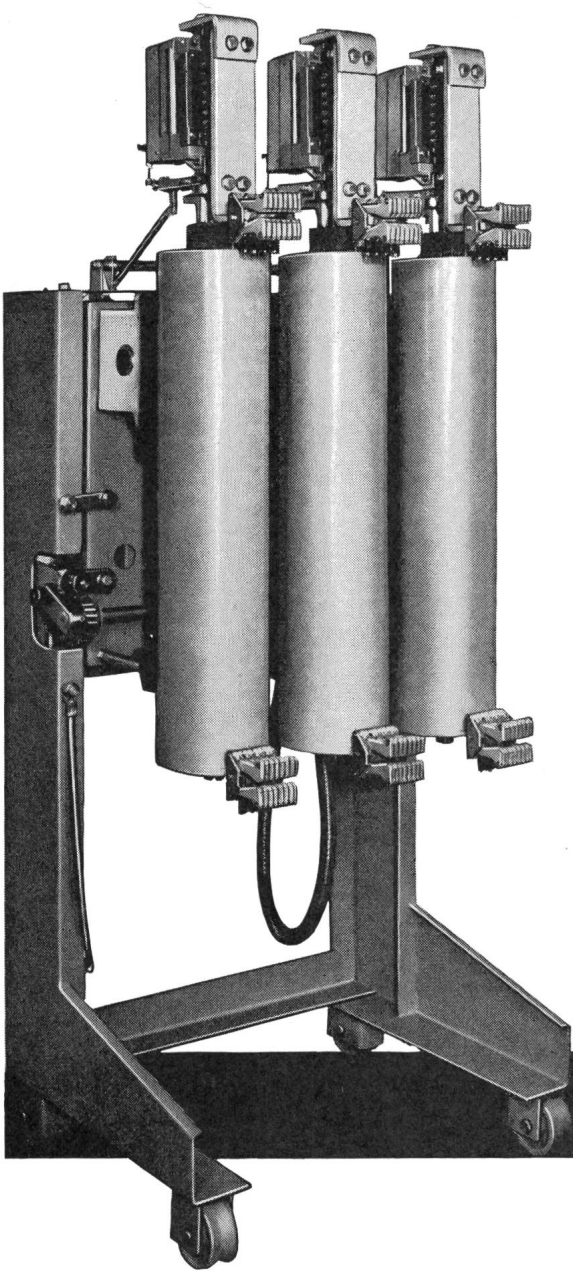

# TRIDUCTEUR 600

- Kleine Abmessungen
- Hohe Abschaltleistung  
600 MVA unter 10 kV  
(bis 50 kA unter 7,2 kV)
- Günstiger Preis

Verlangen Sie Prospekt Nr SF 26510

12 kV 800, 1250, 1600 A

**GARDY SA GENF FABRIK ELEKTRISCHER APPARATE FÜR HOCH- UND NIEDERSpannung**

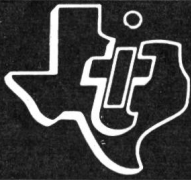

TEXAS INSTRUMENTS

# Neue Silizium-Dioden

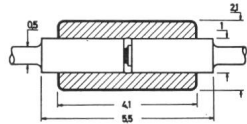

nat. Grösse

Typ. Verlustleistung: 250 mW  
Betriebstemp.-Bereich:  
-65°C bis +175°C

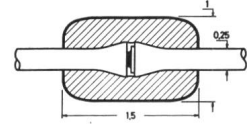

nat. Grösse

Typ. Verlustleistung: 100 mW  
Betriebstemp.-Bereich:  
-65°C bis +150°C

## Uni/G- und Micro/G-Dioden

Typ. Kapazitäten in F. der Sperrspannung

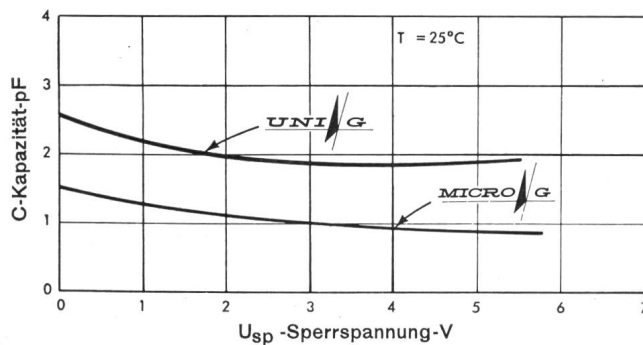

Typ. Sperrströme in F. der Sperrspannung

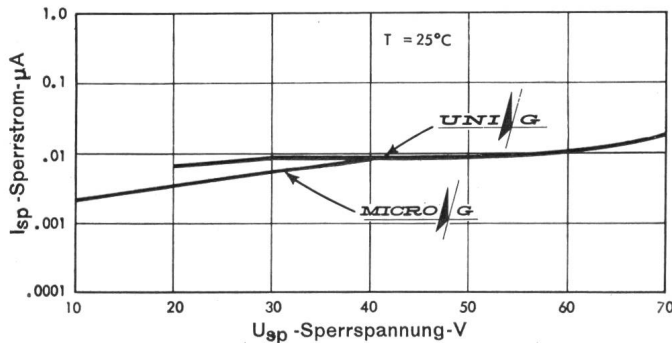

<b>UNI/G</b> Dioden	1N 251	1N 659	1N 914	1N 916
	1N 625	1N 660	1N 914 A	1N 916 A
	1N 626	1N 662	1N 914 B	1N 916 B
	1N 627	1N 663	1N 915	1N 917
			1N 3064	

<b>MICRO/G</b> Dioden	TI-2	TI-251	TI-254	TI-256
	TI-6	TI-252	TI-255	TI-257
		TI-253		



Uni/G- und Micro/G-Dioden, zwei Neuentwicklungen in Kompaktkonstruktion, sind Erzeugnisse, die den höchsten Anforderungen gerecht werden.



Uni/G- und Micro/G-Dioden mit diffundiertem Silizium-Kristall und glaspasivierter Oberfläche sind mechanisch robust und ergeben ausserordentlich kleine Restströme.



Uni/G- und Micro/G-Dioden gepaart mit den Erfahrungen der Präzisions-Grossmengenfertigung ergeben Bauteile von ausserordentlicher Betriebszuverlässigkeit.



Uni/G- und Micro/G-Dioden sind sehr preisgünstig und ab Lager Zürich lieferbar.

## TI-Zuverlässigkeit

# FABRIMEX

Fabrimex AG. Zürich 8  
Kirchenweg 5  
Telephon 051/470670

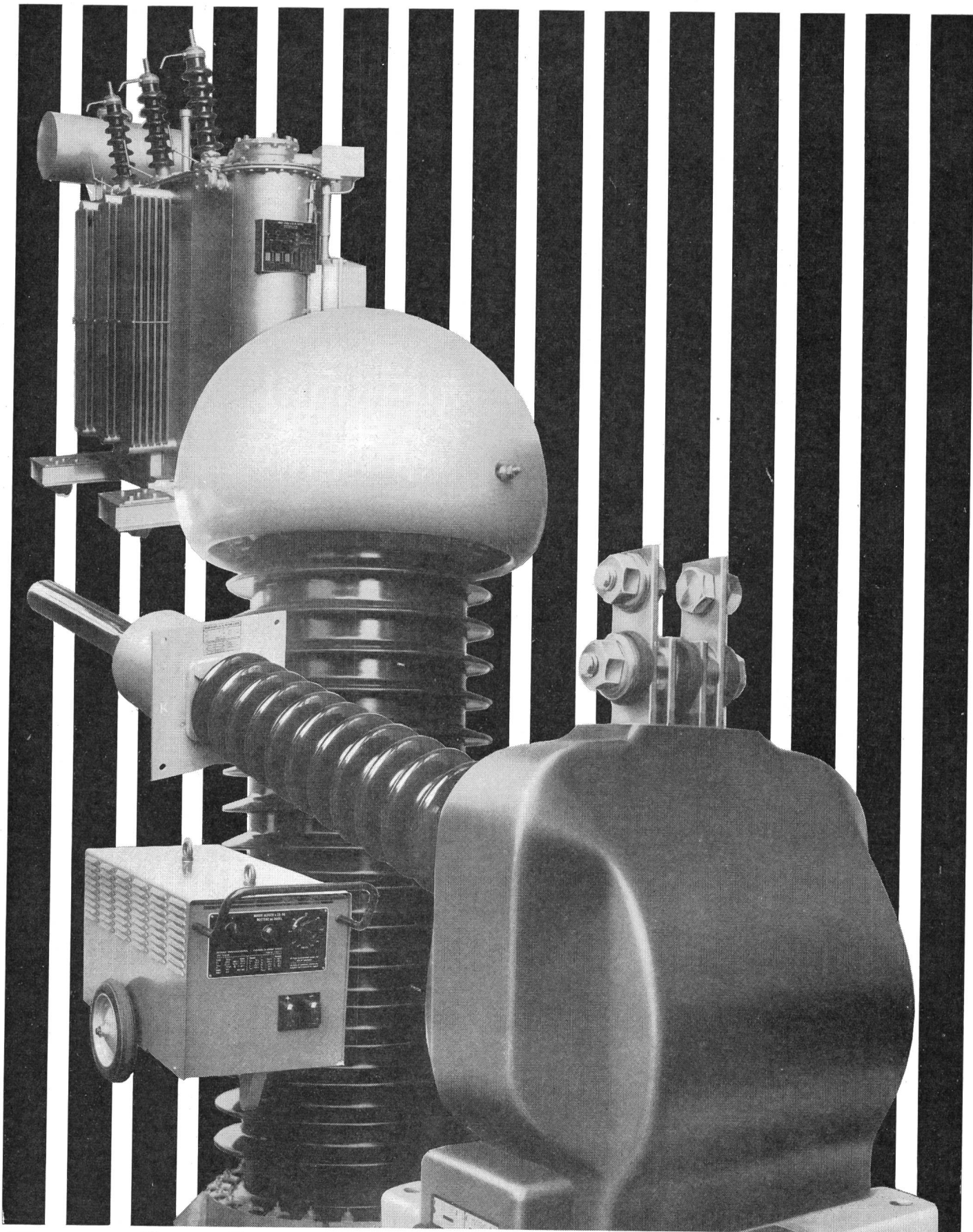

# MOSER-GLASER

MOSER-GLASER & CO. AG. MUTTENZ (SCHWEIZ/SUISSE/SWITZERLAND)

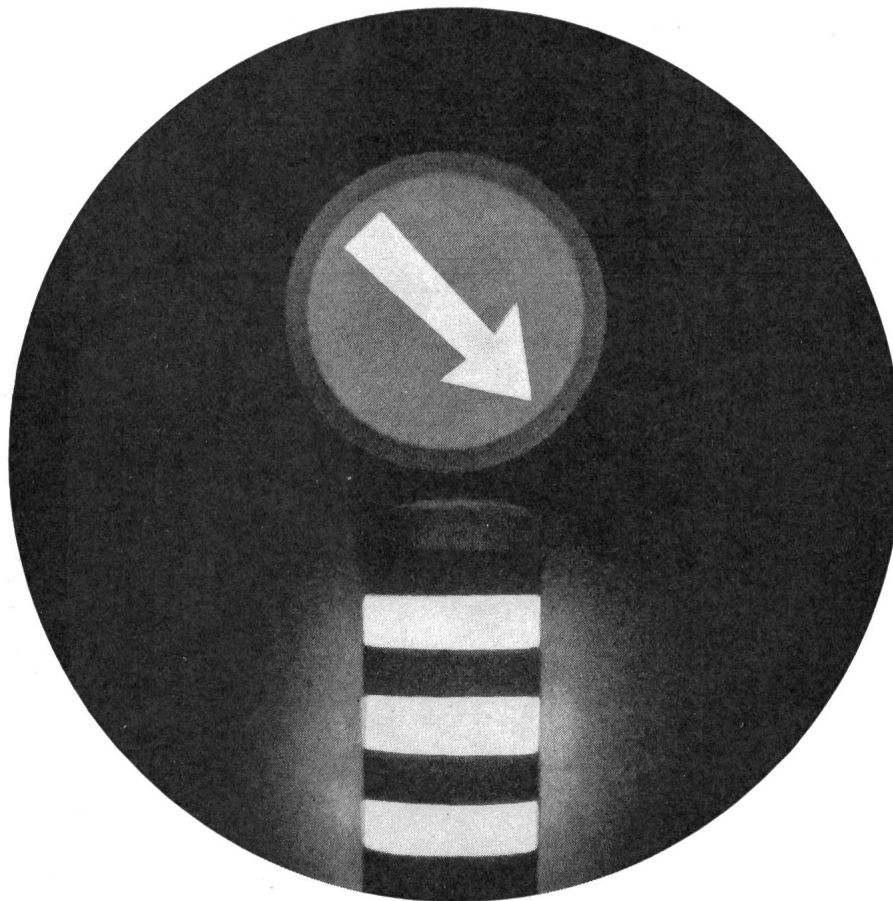

# Sicherheit durch Perfektstart!

Jede Beleuchtungsanlage mit Fluoreszenzlampen braucht Vorschaltgeräte, deren Zuverlässigkeit die Betriebssicherheit bestimmen. Am zuverlässigsten sind Perfektstartgeräte. Zudem senken Perfektstartgeräte die Betriebskosten durch doppelte Lampenlebensdauer und den Wegfall von Glimmstarterersatz. Damit aber auch Einsparung an Arbeitsstunden!

Durch einwandfreies Funktionieren bei grosser Kälte und Hitze tragen Perfektstartgeräte in Strassenverkehrssignalen zur Verkehrssicherheit bei. Mit ebensolcher Sicherheit zünden Perfektstartgeräte die Fluoreszenzlampen flackerfrei und sauber. Perfektstartgeräte werden in die Leuchten eingebaut,

darum sieht man sie nicht, aber man hört sie auch nicht, und das ist noch viel wichtiger. Deshalb lohnt sich der Einbau von Perfektstartgeräten in jeder Anlage. Eine unverbindliche Beratung kostet Sie nichts. Mit dem Einbau von Perfektstartgeräten in Ihre Beleuchtungsanlage sind Sie jedoch am besten beraten.

# KNOBEL

F. Knobel & Co. Elektro-Apparatebau	Ennenda/Schweiz
Verkaufsbüro Zürich	Josefstrasse 92
Postfach	8031 Zürich
Telefon	051/ 42 88 55



MUBA Halle 22, Stand 7151

Elektrische  
Maschinen  
bauen wir  
nicht ...

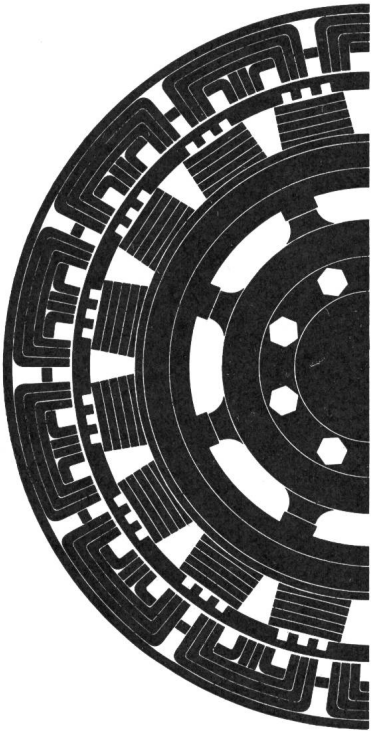

F 3427

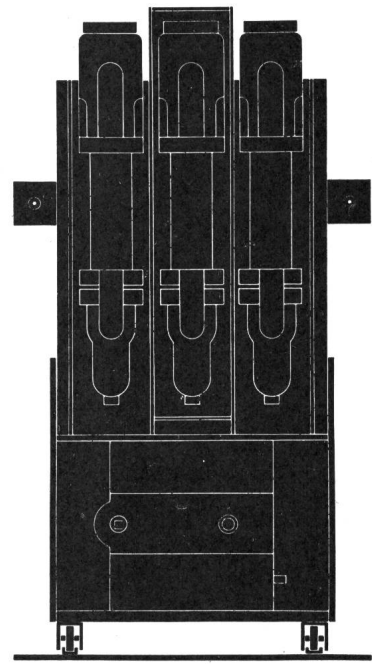
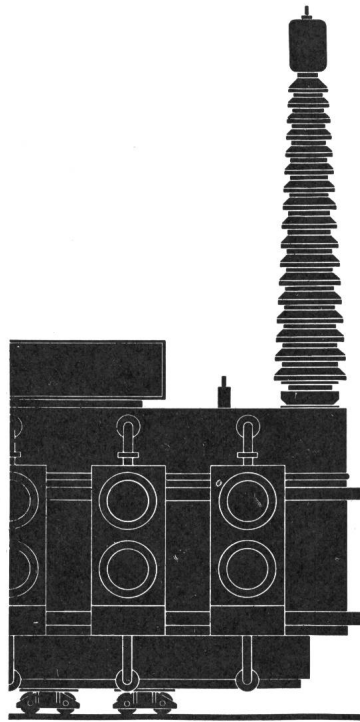

## ... aber TELEGYR® 505 zur Fernsteuerung solcher Objekte

Diesen Bildern begegnen Sie an der Muba, wo unser elektronisches Fernsteuersystem TELEGYR 505 erstmals gezeigt wird. An einer kompletten Anlage werden die typischen Funktionen der Fernsteuerung und Fernüberwachung von Energieversorgungsanlagen demonstriert, so z. B.: Fernsteuerung; Fernmeldung; Anwahl-

fernmessung; Fernregelung; Zählerstandsübertragung usw. Das elektronische Fernsteuersystem TELEGYR 505 zeichnet sich aus: durch hohe Sicherheit, gute Anpassungsfähigkeit und einfache Erweiterungsmöglichkeit. Außerdem zeigen wir: Mittelwertregistriergeräte MAXIPRINT; Zählerstands-

erfassungsgeräte; Zusatzgeräte für Eichstationen; neue mit Thyristoren ausgerüstete statische Frequenzumformer für Rundsteueranlagen und — als Beispiele der industriellen Anwendung der Isotopentechnik — eine Niveaumeßanlage, eine Dicken- und eine Dichtemeßanlage.

Ich werde die Muba am

(Datum) besuchen

und interessiere mich für

Name:

Adresse:

**LANDIS & GYR**

**Landis & Gyr AG**  
Zug 042 4 25 25

Muba (16. 4. - 26. 4.) Halle 23, Stand 7611



**NEU!**



**Treppenhaus-  
automat G3**

## Beleuchten Sie wirtschaftlich?

Oder haben Sie das Gefühl, der Aufwand an Strom (und damit auch an Geld) sei unverhältnismässig gross? Dann versuchen Sie es doch einmal mit einem Treppenhausautomaten.

Aber nicht mit irgendeinem, sondern mit dem neuen SAIA-Treppenhausautomaten **G3**. Er beschränkt in den nur kurzzeitig zu beleuchtenden Räumen die Beleuchtungsdauer je nach Wunsch auf 2, 3 oder 4 Minuten. Der Treppenhausautomat **G3** ist in verschiedenen Ausführungen erhältlich: Mit Schliess- oder Umschaltkontakt, 6 A, 220 V; mit Handschalter für Kurz- und Dauerbeleuchtung oder Sperrung.



**SAIA AG**  
Murten  
Tel. 037 7 31 61



**Schweizer Mustermesse  
Basel  
Halle 22, Stand Nr. 7121**



**Elektro-Material AG**

**Installationsmaterial  
und elektrische  
Apparate en gros**

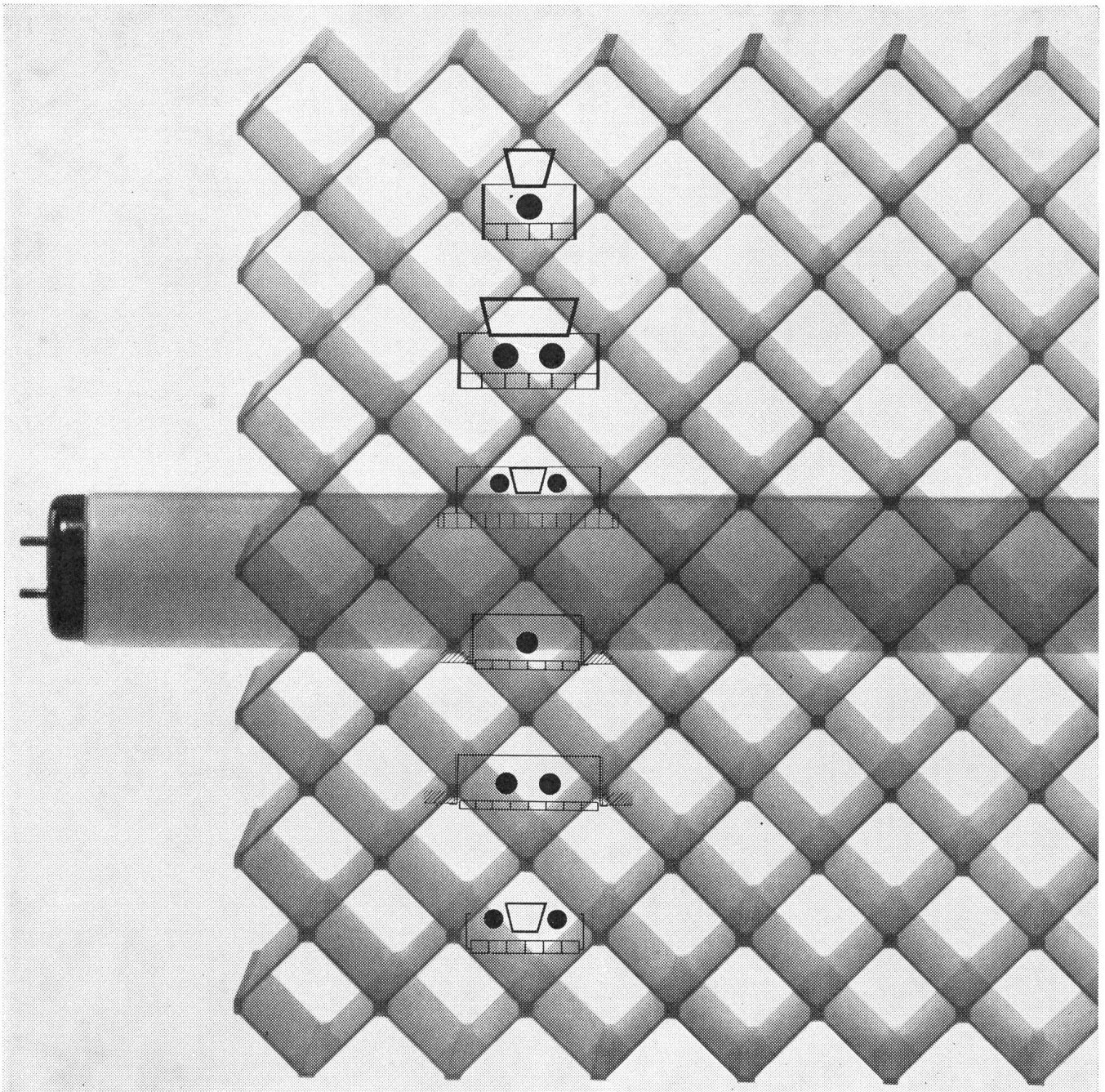

**Die Fluoreszenzbeleuchtung hat sich für Arbeitsräume durchgesetzt. Das vom Bauherrn geforderte Beleuchtungsniveau wird immer höher.— Die grosse Auswahl von Leuchten, die wir dem Interessenten bieten, gibt ihm die Gewissheit für jeden Zweck die richtige Leuchte zu finden. Wenden Sie sich an Ihren Elektroinstallateur oder direkt an uns. Unsere Fachleute beraten Sie gerne.— BAG Bronzewarenfabrik AG Turgi. Ausstellungs- und Verkaufsräume Zürich, Konradstrasse 58 Auslieferungslager in Lausanne: Bd. de Grancy 47, Tel. 021 278671**

**BAG TURGI**

# Elektrische Steuerungen für Werkzeug-Maschinen

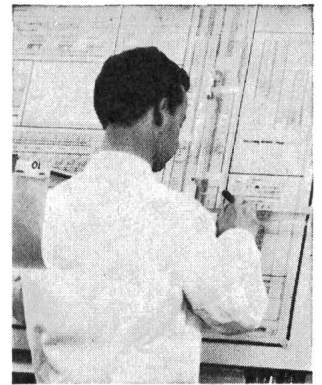

gründliche Planung  
und  
einwandfreie Ausführung

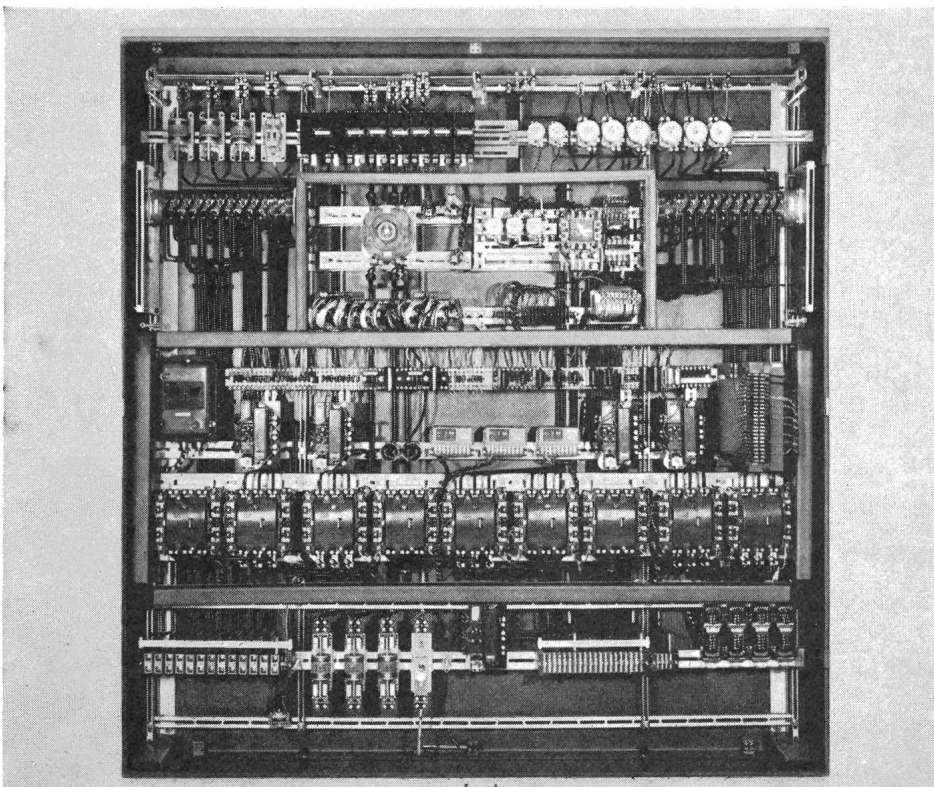
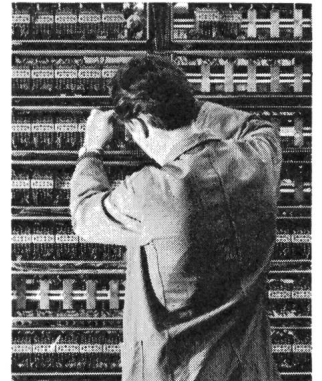

Die langjährige Erfahrung in der Herstellung von elektrischen Anlagen ermöglicht unseren Spezialisten, alle diesbezüglichen Probleme klar zu erfassen und zu lösen. **CMC**-Steuerungen sind übersichtlich, zweckmässig und betriebssicher. Der Einbau unserer eigenen Schaltapparate und die Verwendung einfacher Normbauteile ergeben eine für Sie preisgünstige Lösung.

**Carl Maier & Cie Schaffhausen**

Fabrik elektrischer Apparate und Schaltanlagen

Tel. 053 5 61 31

# CMC

**Muba**  
16.-26.4.66



Halle 22, Untergeschoss,  
Stand 7221 ☎ 061 / 399022

Wir freuen uns auf Ihren Besuch

**OTTO FISCHER AG**

Elektrotechnische Artikel en gros

Zürich 5 Sihlquai 125 Postfach 8023 Zürich ☎ 051/42 33 11

# PEYER

## Leergehäuse aus Kunststoff

ersetzen in idealer Weise solche aus  
Metall • Stein • Holz

Für elektrische Stark- und Schwachstrom-  
Verteilaufgaben und Steuerungen gleich welcher  
Art.

Für den Einbau nicht elektrischer Geräte,  
Apparate, Aggregate und Anlagen  
aller Industriezweige.

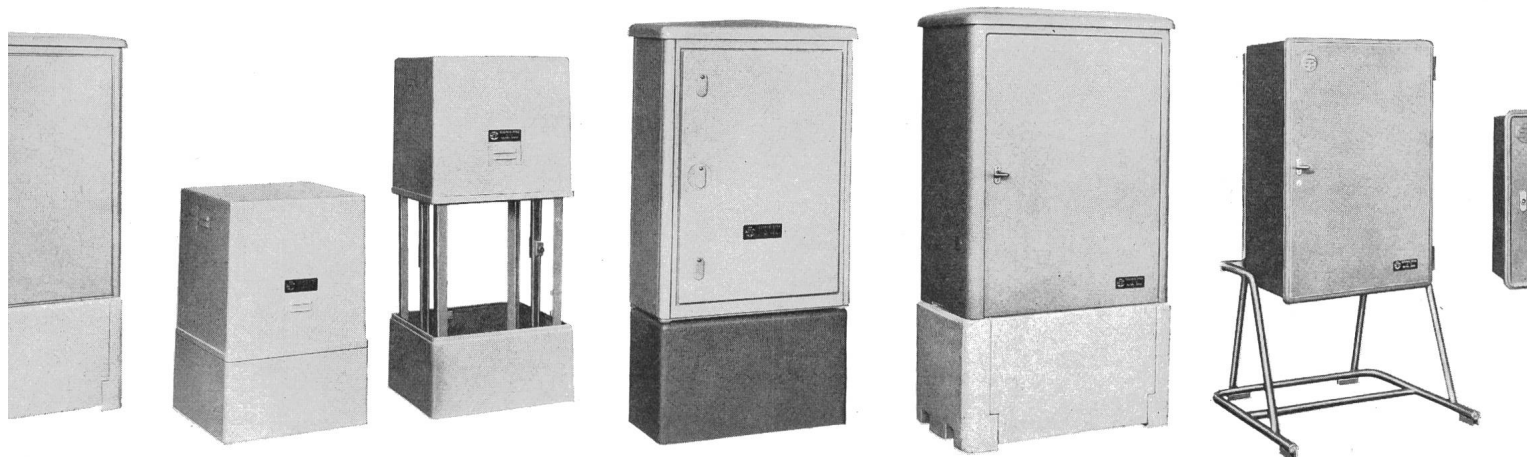

### Weshalb unübertroffen

Resistent gegen chemische Einflüsse ● Kein Rost ● Keine elektrolytische Korrosion ● Wartungsfrei  
● Farbe homogen eingefärbt ● Keine Wasseraufnahme ● Hohe elektrische Isolationswerte ● Nied-  
riges Wärmeleitvermögen ● Hochwirksame Entlüftung ● Geringes Gewicht ● Hohe mechanische  
Festigkeit ● Formschön.

Besuchen Sie uns an der MUBA, Halle 22, Stand 7271



**SIEGFRIED PEYER ING. + CO.**  
**8134 Adliswil**

Telex:  
peyercoadw 52709

Telegramm:  
peyerco

Tel.  
051 - 91 77 77 / 79

# Ausrüstungen für Hoch

## HAEFELY

Ein von uns ausgerüstetes Hochspannungs-Prüffeld in Süd-Amerika

- ❶ Prüftransformatoren-Kaskade  
1000 kV/1000 kVA
- ❷ Scheitelwertmessgerät  
1200 kV
- ❸ Stossspannungsgenerator 2400 kV, 60 kW
- ❹ Stosspotentiometer  
2400 kV
- ❺ Messfunkenstrecke,  
2 m Kugeldurchmesser
- ❻ Fahrbare Messfunkenstrecke, 0,5 m  
Kugeldurchmesser

Ferner liefern wir Stromstossanlagen zur Prüfung von Überspannungsableitern, Kathodenstrahl-Oszillographen und Stossvoltmeter für Stossspannungsversuche, ortsfeste und fahrbare Gleichrichteranlagen für Spannungen bis 2000 kV, Berechnungsanlagen.

108 A

Schweizer Mustermesse  
Halle 23 Stand 7553

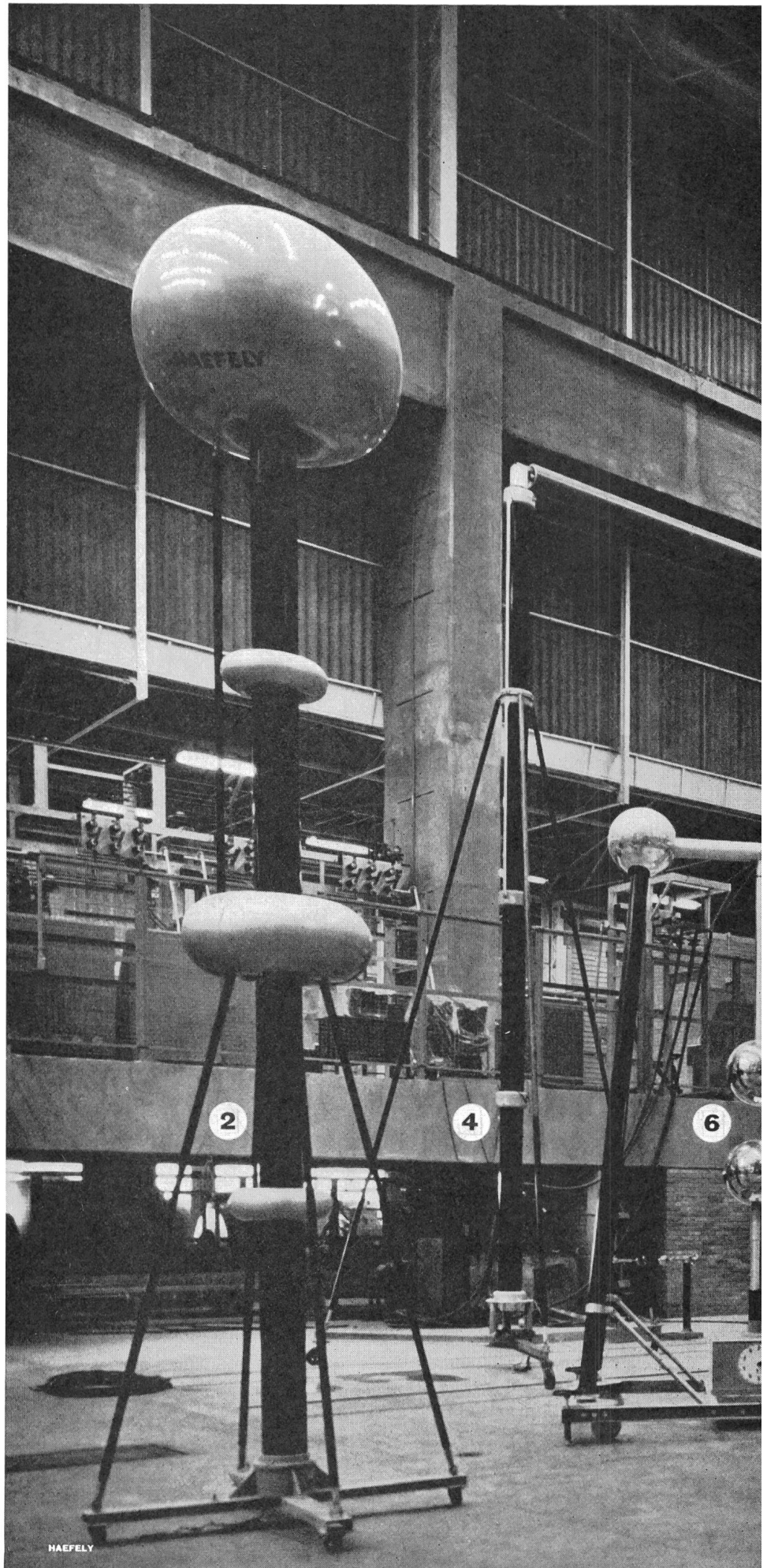

HAEFELY

# Spannungslaboratorien

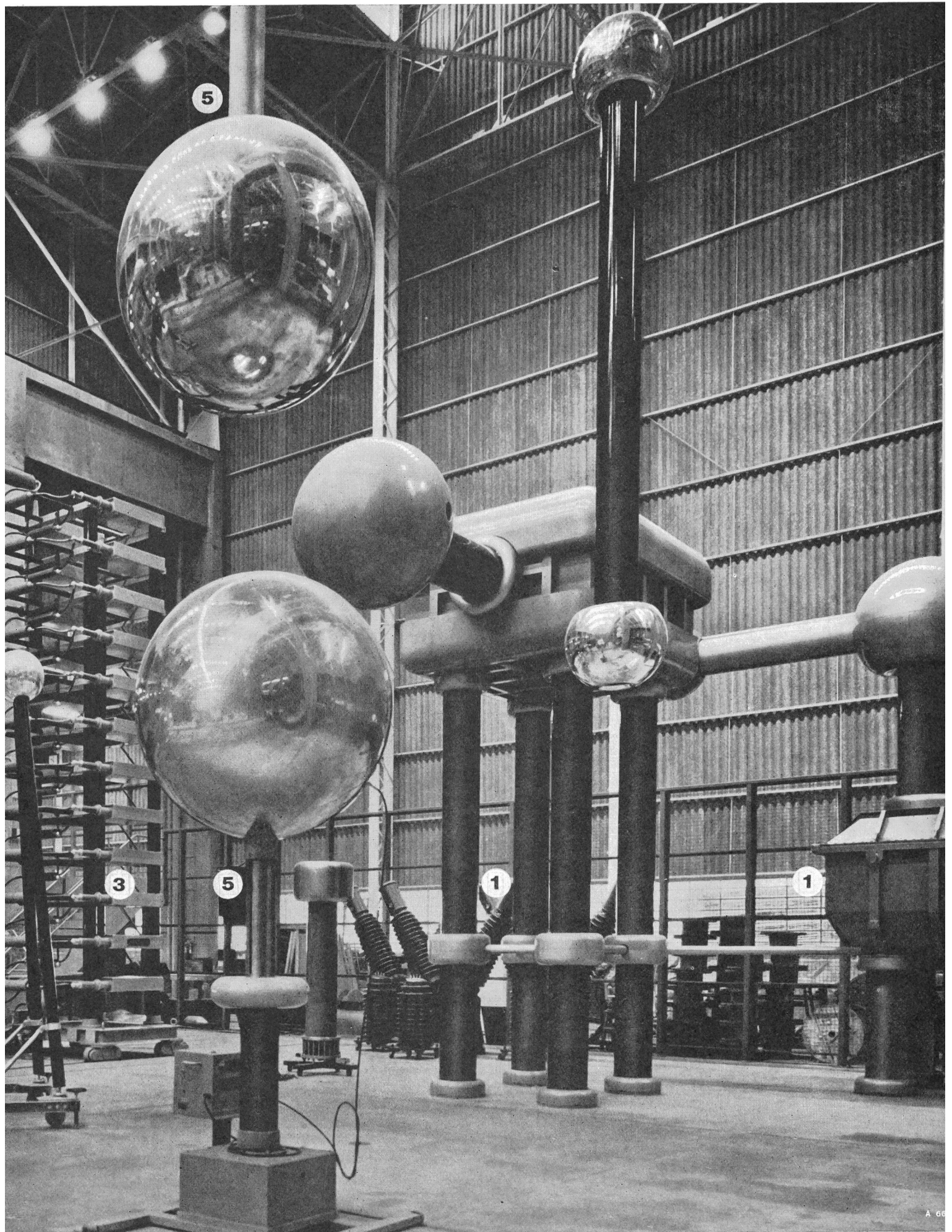

A 66

**EMU HAFFELY & CIE AG BASEL**

# **Philips Fluoreszenzlampen TL sind oft teurer als andere...**

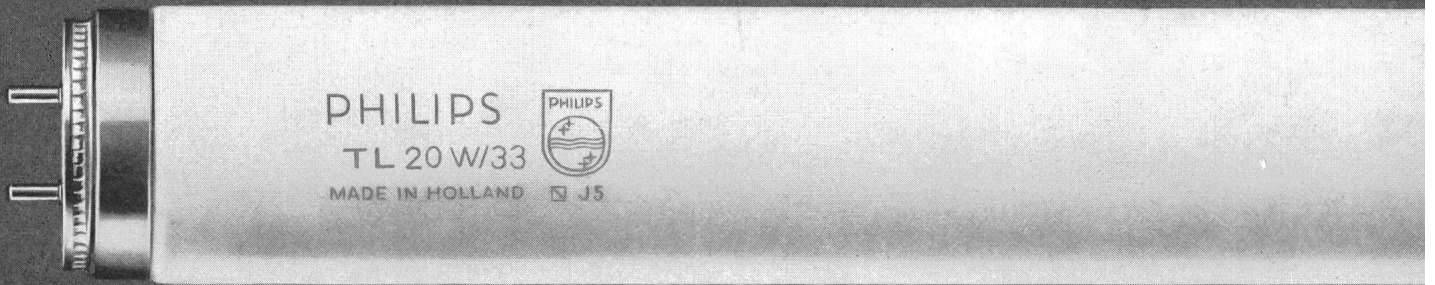

## **Aber es wäre billig von Philips, sie billiger zu machen.**

Es ist wahr: im Vergleich zu andern sind Philips Fluoreszenzlampen TL oft etwas teurer. Zurückgewiesene Offerten beweisen das. Vielfach wird die niedrigste Offerte berücksichtigt, oder die zweitniedrigste. Obwohl das Billige den Eigentümer später oft teurer zu stehen kommt.

Philips hat die Fluoreszenzlampen so billig wie möglich gemacht. Aber auch so gut wie möglich. Darum sind sie teurer.

### **1. Philips Fluoreszenzlampen TL sind teurer...**

weil die dreifach gewickelten Elektroden robust und wenig schaltempfindlich sind.

Diese besonderen Elektroden sind weitgehend unempfindlich gegen den sogenannten Kaltstart. Und die Schalthäufigkeit hat deshalb praktisch keinen Einfluss auf die Lebensdauer.

*Also: die Lebensdauer ist sehr gross.*

### **2. Philips Fluoreszenzlampen TL sind teurer...**

weil die Lampenenden auch nach längerer Zeit weder dunkel noch schwarz werden. Weil die Fabrikation der Elektroden genau überwacht wird.

*Also: die Abschwärzung an den Röhrenden ist minimal.*

### **3. Philips Fluoreszenzlampen TL sind teurer...**

weil die Forschung in der Technik der Lichterzeugung teuer ist.

Philips konnte dabei von Anfang an mitreden (Die erste Philips-Lampe datiert aus dem Jahr 1892.) Wir haben uns bis heute mit den Forschungs

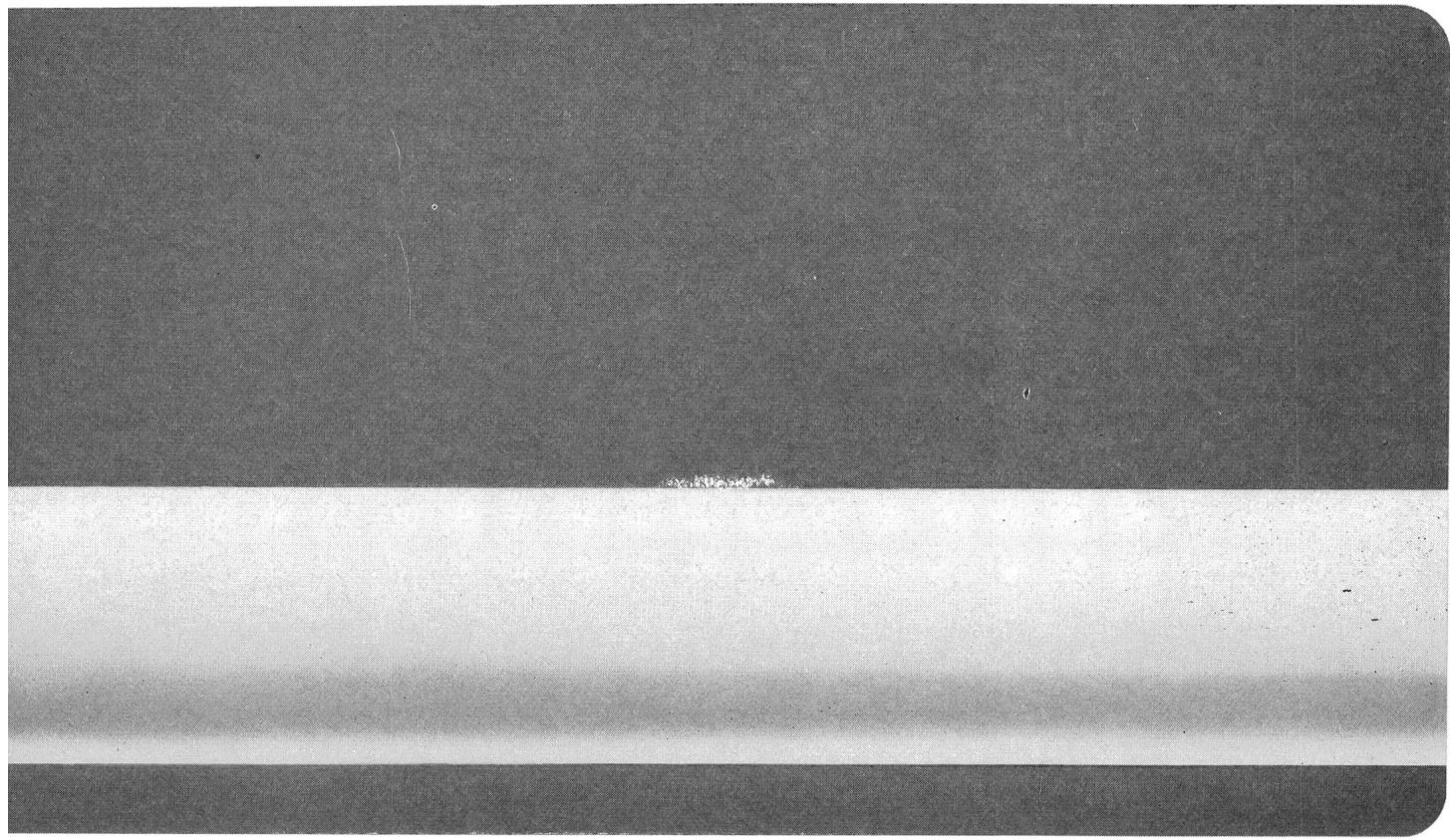

sultaten nie zufrieden gegeben. Deshalb forschen wir intensiv weiter.

*Also: die Lichtausbeute ist (beinahe) maximal und der Lichtstrom hoch.*

**Philips Fluoreszenzlampen TL sind teurer...**

weil die Qualität des Leuchtstoffes optimal ist. Weil Philips die qualitative Auswahl der Leuchtstoffe sorgfältig vornimmt. Und weil der Abbau der Philips-Elektroden gering ist.

*Also: der Lichtstromrückgang ist bescheiden, und die Lichtfarbe bleibt annähernd unverändert.*

**Philips Fluoreszenzlampen TL sind teurer...**

weil der hohe Stand der Fabrikationstechnik für ein gleichmässiges Qualitätsniveau bürgt.

Die mittlere Lebensdauer schliesst deshalb Fröhsetzer praktisch aus. Deshalb können Philips Fluoreszenzlampen (wenn es schon sein muss) gleichzeitig ausgewechselt werden. Und das spart Zeit und Geld (und Ärger).

*Also: die Unterhaltskosten sind niedrig.*

**6. Philips Fluoreszenzlampen TL sind teurer...**

*weil sie alle fünf aufgezählten Vorteile in sich vereinigen.*

*Und also: Soll jetzt Philips ein einziges dieser Qualitätsmerkmale in Zukunft vernachlässigen, nur damit die Fluoreszenzlampen TL billiger werden?*

Das würden Sie sicher nicht billigen.

---

Philips hat für jeden Zweck die richtige Lichtfarbe geschaffen, weil wir wissen, dass die verschiedenen Anforderungen an die Eigenschaften der Farbwiedergabe so vielfältig sind. Deshalb ist es unmöglich, eine universell verwendbare Lichtfarbe herzustellen.



Abt. Philora, Edenstr. 20, 8027 Zürich, Tel. 051 / 25 26 10



**Kunststoffkabel  
Papierkabel  
Mit Aluminiumleitern**

DES CABLERIES ET TRÉFILERIES DE COSSONAY



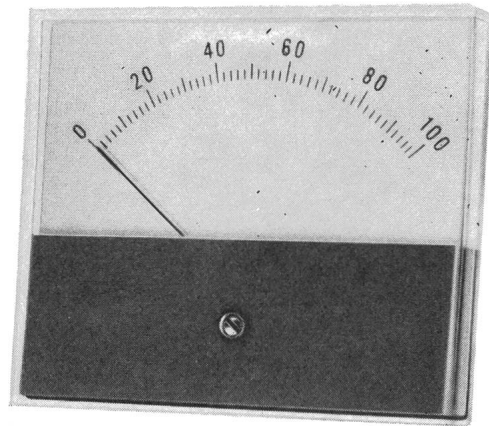

## Jedes Messinstrument hat zwei Seiten

(eine innere und eine äussere)

Schauen Sie sich einmal das neue Honeywell MS-Messinstrument von aussen an. Bestechend klare Form. 20 attraktive Gehäusefarben. Gewölbtes Deckglas für reflexfreies Ablesen. Lange, lineare Skala. Guter Lichteinfall. Drei Gehäusegrössen. Kurz: **modern!** Was Sie jedoch von aussen nicht sehen, ist das vollständig neue

Messwerk. — **Auto-Torque** — das erste maschinell hergestellte Spannbandmesswerk. Robust — zuverlässig — beständig — kleine Einbautiefe — keine Lagerreibung — abgeschirmt.

**Preisgünstiger als konventionelle Instrumente**  
(dank automatischer Herstellung)

Das ist echter Fortschritt! Ein besseres Produkt für weniger Geld von der Weltfirma Honeywell.

Verlangen Sie Unterlagen oder den Besuch eines Fachberaters durch Honeywell AG, Abteilung Bauteile, Dolderstrasse 16, 8030 Zürich, Telephon (051) 43 74 40

# Honeywell

**sécheron** toujours à l'avant-garde  
construit pour les  
**CHEMINS DE FER FEDERAUX SUISSES**

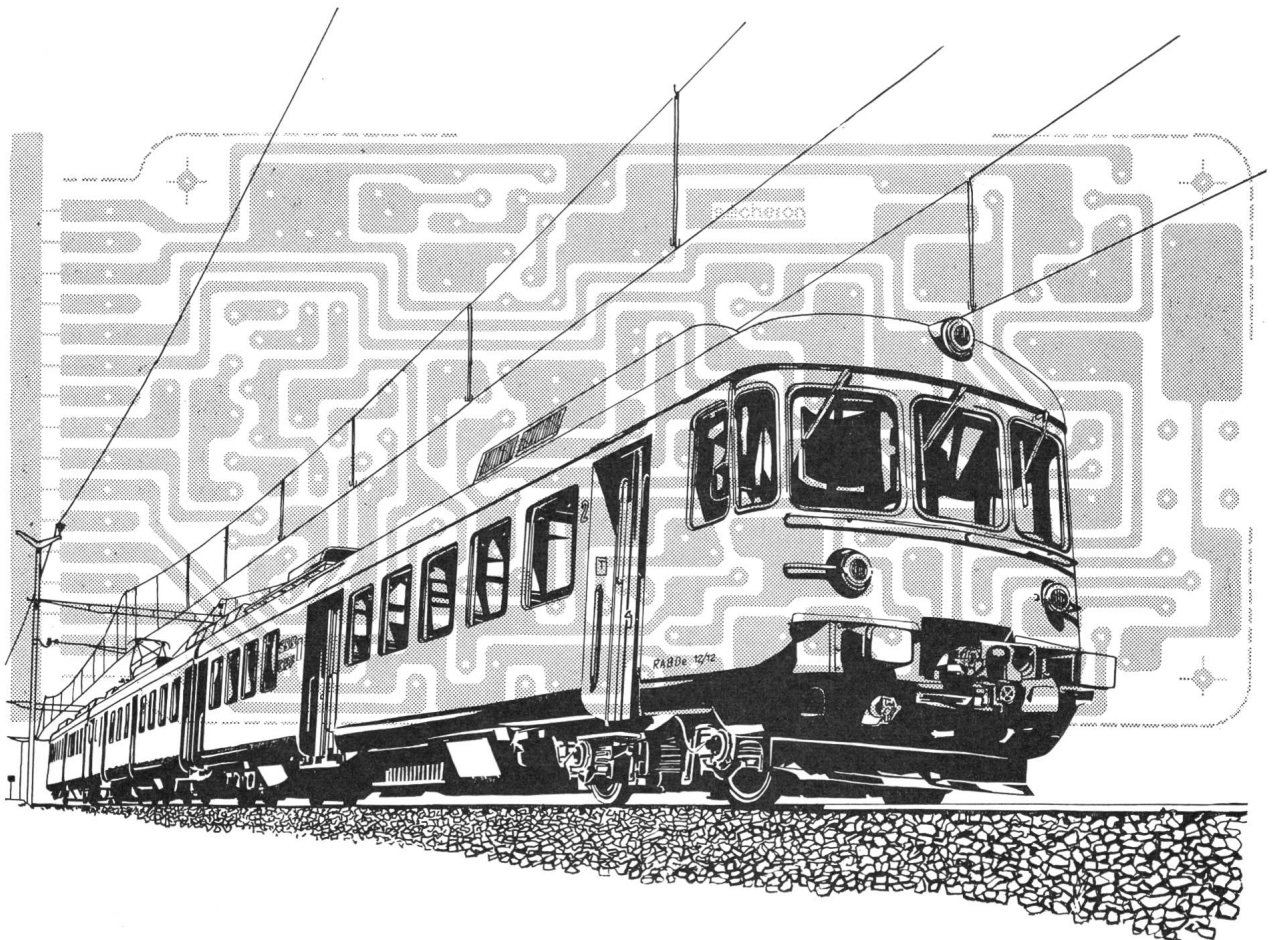

tout l'équipement électrique ainsi que  
la commande électronique automatique  
pour le réglage de la vitesse pour

**20 RAMES DE BANLIEUE DE 3300 ch**

**S. A. des Ateliers de Sécheron, 1211 Genève 21**



Nr. 3170

# RITTMAYER- TONFREQUENZ- VIELFACHÜBERTRAGUNG

für Fernmessung  
Fernsteuerung  
Fernmeldung

in der WASSERWIRTSCHAFT

ermöglicht die Fernbedienung von  
**Wasserfassungen**  
**Pumpwerken**  
**Abwasseranlagen**

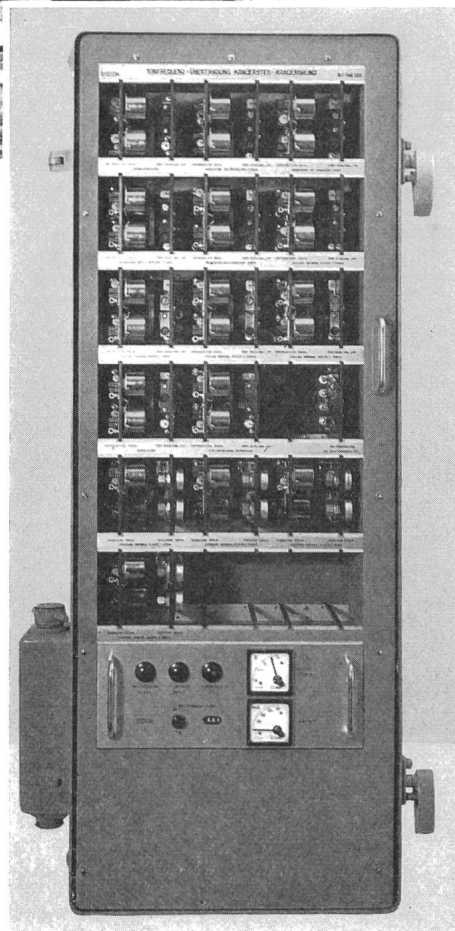

Nr. 3028

Gleichzeitige Übertragung von  
24 Signalen über ein Aderpaar

Zugelassen für Betrieb  
auf gemieteten PTT-Kabeladern

Robuste Bauart, volltransistorisiert

Hohe Betriebssicherheit auch in  
sehr feuchter Umgebung

Vielseitig anpassungsfähig  
durch Baukastensystem

## FRANZ RITTMAYER AG ZUG

APPARATEBAU FÜR DIE WASSERWIRTSCHAFT

Postfach, 6300 Zug 2, Telephon (042) 4 24 44



Nr. 3067

# Das Erdungssystem Copperweld

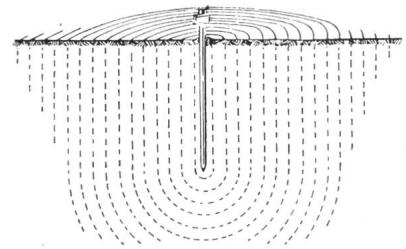

**Die vollkommene Erdungslösung für elektrische Stromkreise, Radio, Telephon, Blitzschutzanlagen**

von Wohngebäuden, Bauernhäusern, Fabriken, Werkplätzen, Tankanlagen, Seilbahnen, Metallkonstruktionen und selbst von Bäumen. Keine Gräben und Schäden an Kulturland. Geringster Arbeitsaufwand. Leichtes und rasches Einrammen. Im felsigem Erdboden schräge Einrammung, parallel zur Felschicht. Größe des Widerstandes je nach Maßgabe der Einrammung.

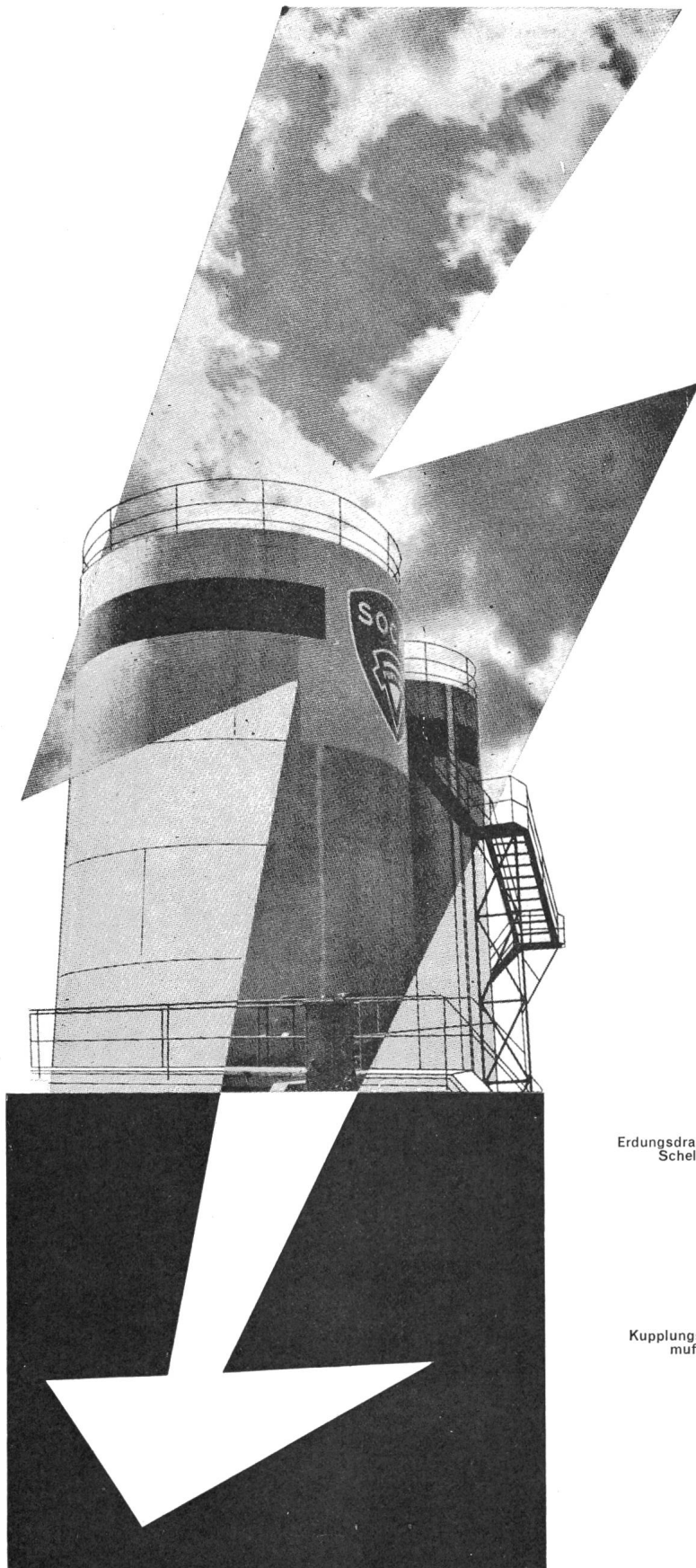
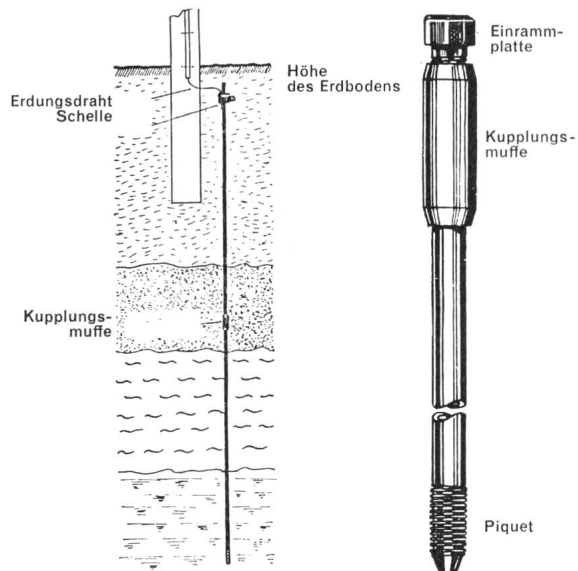

**S.A. Henri Allisson, Fabrique de moteurs M.V., St-Aubin/NE, Tel. 038/6 72 83**

# Fluora- Leuchten... mehr Qualität zum gleichen Preis!

Haben Sie Fluora-Leuchten vergleichsweise schon einmal richtig <unter die Lupe> genommen?... Nein? Bitte holen Sie es nach, wenn Sie wieder ein Problem lichttechnischer Art zu lösen haben; es lohnt sich! Musterleuchten stellen wir Ihnen dazu gerne zur Verfügung ■

Fluora-Leuchten sind auf alle nur erdenklichen Erfordernisse moderner Innenraumbeleuchtung abgestimmt. Sie sind formschön, sinnvoll konstruiert, mit zuverlässigen Geräten ausgerüstet und durch und durch sauber gearbeitet ■ Und zudem: Fluora-Leuchten sind leicht zu montieren (was Installationskosten spart) und sie sind wirtschaftlich und sicher im Betrieb ■

Fluora-Leuchten bringen die Ideallösung für jeden noch so speziellen Fall. Bitte rufen Sie uns an, wir helfen Ihnen gerne bei der Planung.

## Fluora Herisau

Spezialfabrik für Fluoreszenzleuchten, Telefon: 071 / 51 23 63, 9102 Herisau ■ Vertretung in Langenthal: Roman Schick, Telefon 063/2 33 39



⊕ Fluora-  
Reflektor-Leuchten

1403 B/D	1×40 W	1403 T	1×40 W	1403 D	1×40 W
1653 B/D	1×65 W	1653 T	1×65 W	1653 D	1×65 W
2403 B/D	2×40 W	2403 T	2×40 W	2403 D	2×40 W
2653 B/D	2×65 W	2653 T	2×65 W	2653 D	2×65 W
				3403 D	3×40 W
				3653 D	3×65 W

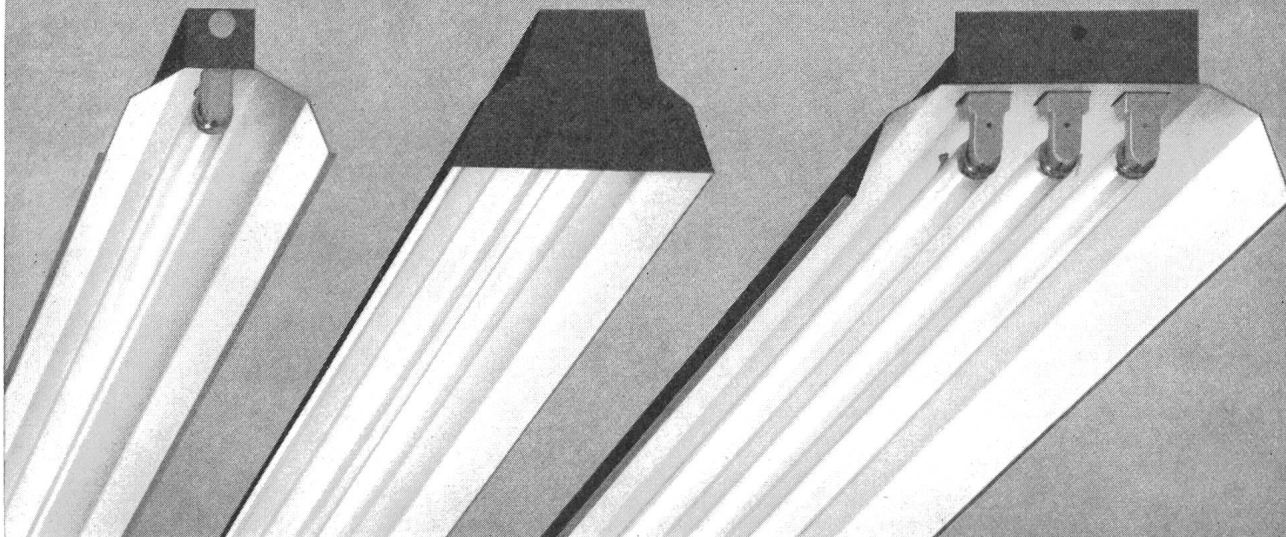

## Silizium- und Selengleichrichter

Unsere Silizium- und Selengleichrichter finden Verwendung in der chemischen Industrie, beim Lokomotiv- und Fahrzeugbau sowie in der Steuer- und Regeltechnik. Verlangen Sie genaue Unterlagen oder unverbindliche Beratung.

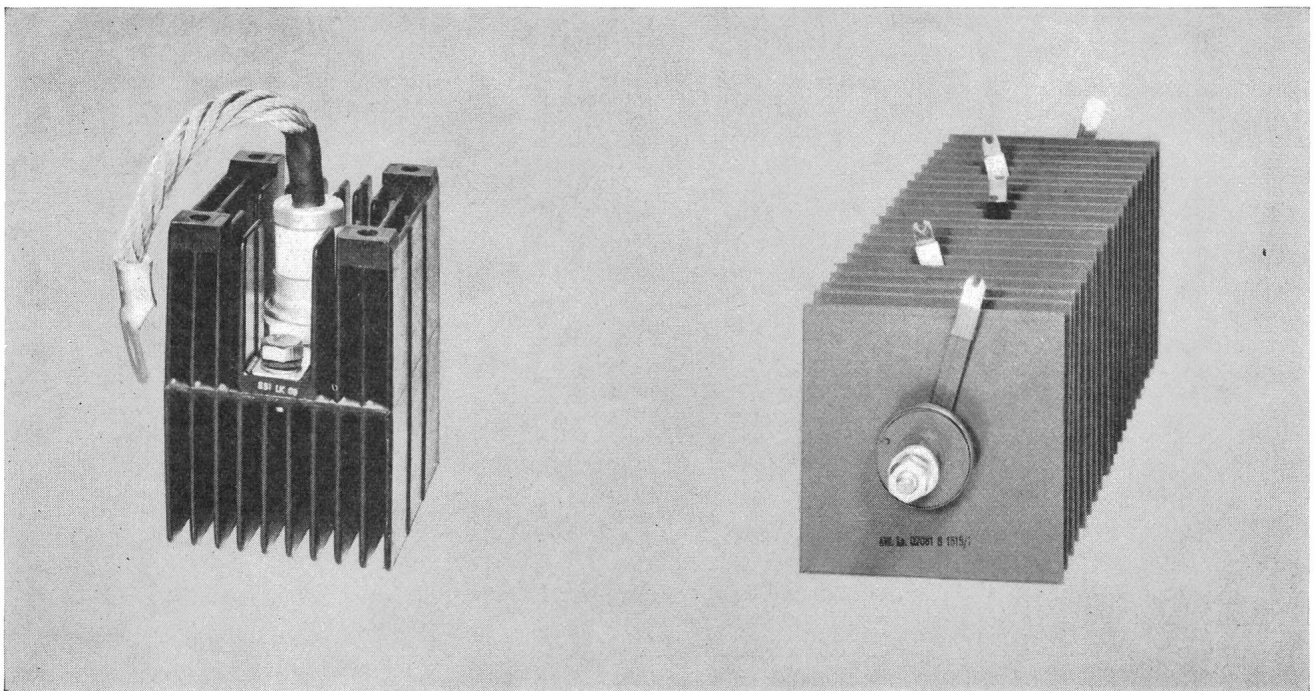

Siemens  
Elektrizitätserzeugnisse AG  
Zürich, Telefon 051/25 36 00  
Lausanne, Téléphone 021/22 06 75

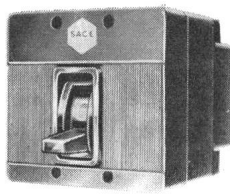

# Leistungsschalter für Nennströme von 63-4500 A

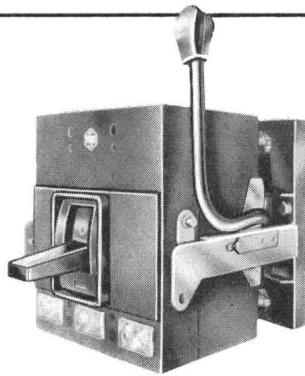

Die garantierten Abschaltvermögen gelten auch bei verzögerter Auslösung bis 0,4 Sek., was bei Selektivschaltung eine zusätzliche Sicherheit bedeutet.

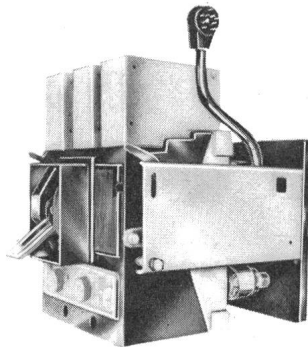

Nennstrom: 63 bis 4500 A  
Nennspannung: 500V~/220V=  
Abschaltvermögen: bis 100 kA<sub>eff</sub>

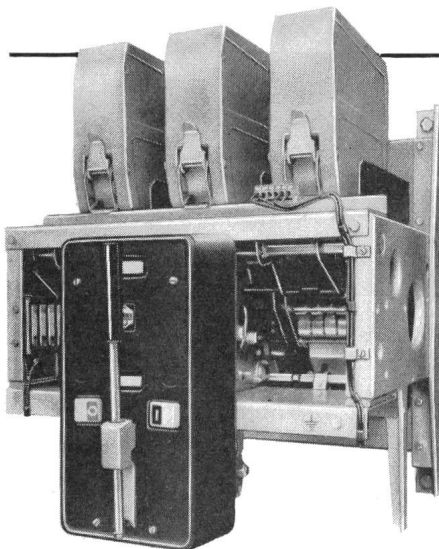

**neue Serie**

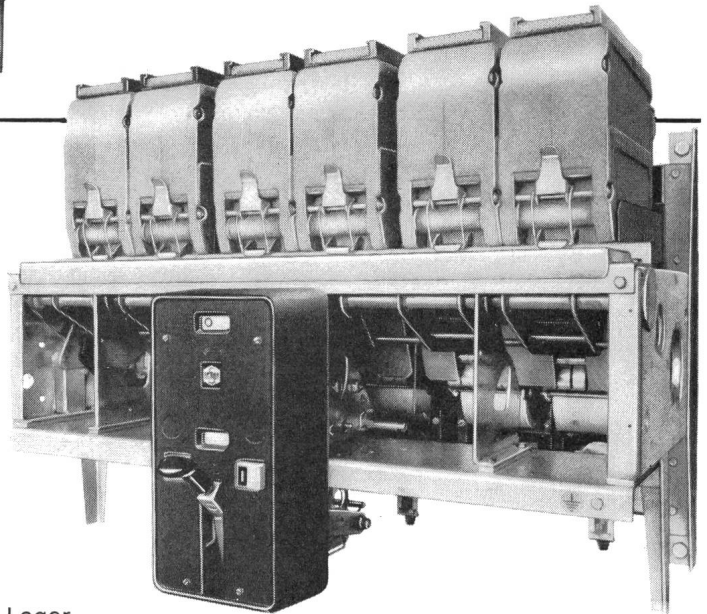

Generalvertretung und Lager

**TRACO TRADING COMPANY LIMITED ZURICH**

Jenatschstrasse 1

Tel. (051) 27 12 91

# Elektrizität leichter transportieren

Das kleinere Gewicht des Aluminiums erlaubt grösste Spannweiten im Freileitungsbau. Für Stromschieneanlagen bringt die hohe Profilstabilität Vorteile. Hohe Leitfähigkeit, Korrosionsbeständigkeit und niedrigerer Preis sind die idealen Voraussetzungen, elektrische Energie im wahrsten Sinne des Wortes «leichter» zu transportieren. Auch hier leistet Alusuisse-Material hervorragende Dienste.

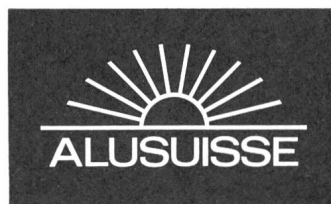
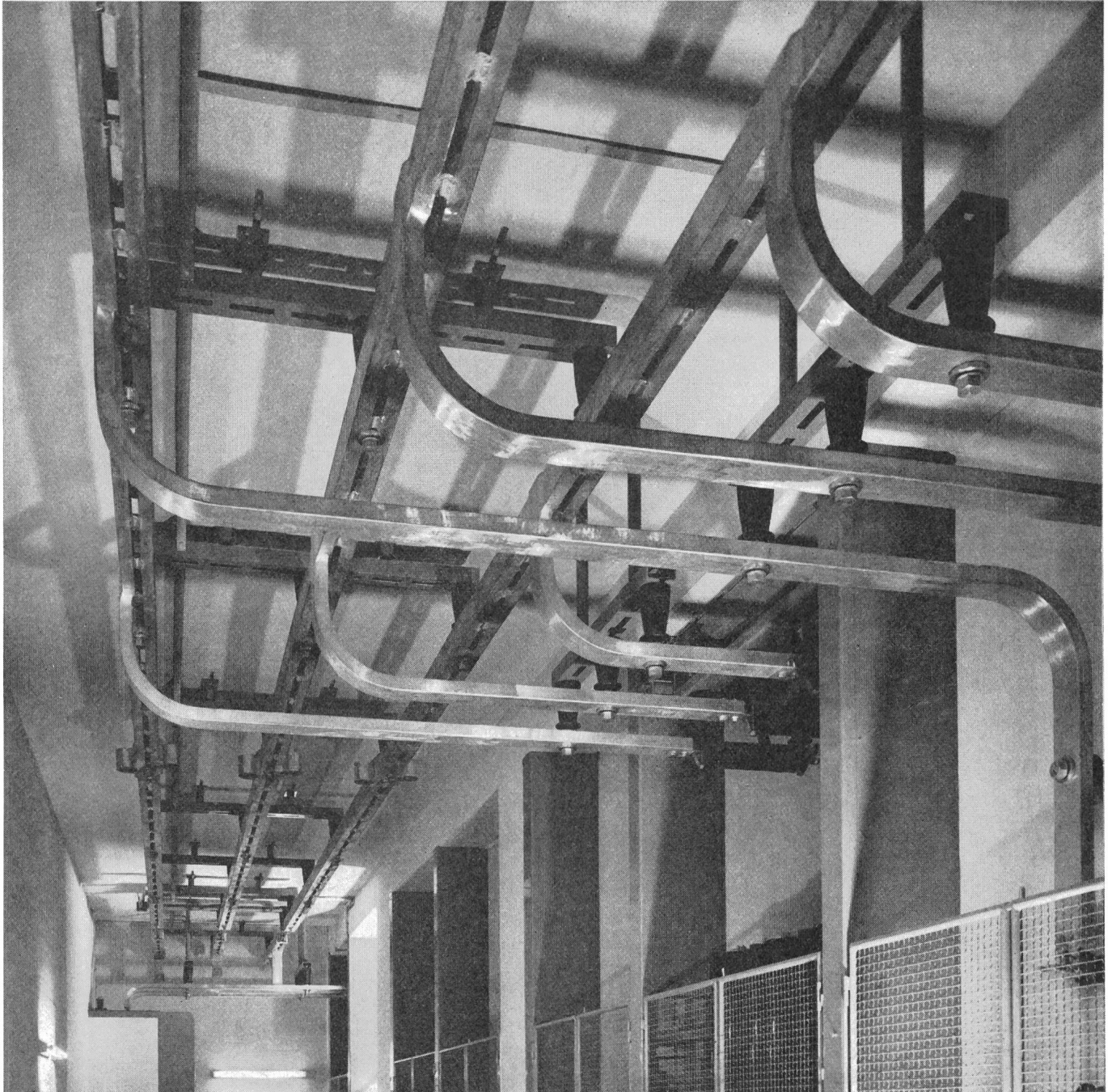

**Schweizerische Aluminium AG**

Verkaufsabteilung 8048 Zürich, Tel. 051/54 80 80

**Mustermesse Basel 1966  
Halle 13  
Stand Nr. 4770 und 4780**

# **therma**

**Elektrische Apparate für  
den Haushalt:  
Reglereisen, Plattenwärm  
Heizöfen,  
Kaffeemaschinen usw.**

**elektrische Kochherde**

**Kühlschränke und Kühl-  
anlagen für den Haushalt**

**Spültisch- und Seiten-  
schrank-Kombinationen  
sowie ganze Küchen  
mit genormten Elementen**

**Wand- und Stehboiler von  
8 bis 5000 l**

**Grossküchenapparate**

**Kühlschränke und Kühl-  
anlagen für Gewerbe,  
Industrie und Wissenschaft**

**Therma AG Schwanden C  
Büros in Zürich, Bern,  
Basel, Lausanne und Gen**

# CORTAILLOD

CABLES ELECTRIQUES

CABLES THERMOPLASTIQUES

CABLES SOUS PLOMB

BLEIKABEL

THERMOPLASTKABEL

**GENERAL  ELECTRIC**  
Trademark

## N°1 pour les applications « low cost » : le SCR

Série C 20/C 22, 7,4 A RMS,  
max. 400 V PRV

Autres types:

1,1 à 470 A, max. 1000 V PRV  
(dont certains avec dispositif auto-  
protecteur)

Le programme comprend en outre:

Silicon Controlled Switch

Silicon Controlled Avalanche Rectifier

Silicon Light Activated Switch

Diodes, transistors

Demandez conseil aux spécialistes du  
Département d'électrotechnique  
industrielle de la Novelectric SA,  
à Zurich. Vous profiterez d'un service  
exemplaire.

La General Electric vous offre à  
présent un semi-conducteur,

## le nouveau TRIAC,

dont la forme et les dimensions  
sont semblables à celles du SCR  
reproduit ci-contre. Le TRIAC peut  
être utilisé pour la commande des  
appareils alimentés par du courant  
alternatif, car il laisse passer le cou-  
rant dans les deux sens. Le TRIAC  
remplace deux SCR branchés anti-  
parallèlement et peut être raccordé au  
réseau 220 V (se fait aussi pour 120 V).  
La General Electric produit des  
TRIACS pour des services de 6 et  
10 ampères.

# Novelectric

Novelectric SA  
Dépt d'électrotechnique industrielle  
8022 Zurich,  
Claridenstr. 25 – Tél. 051 255890



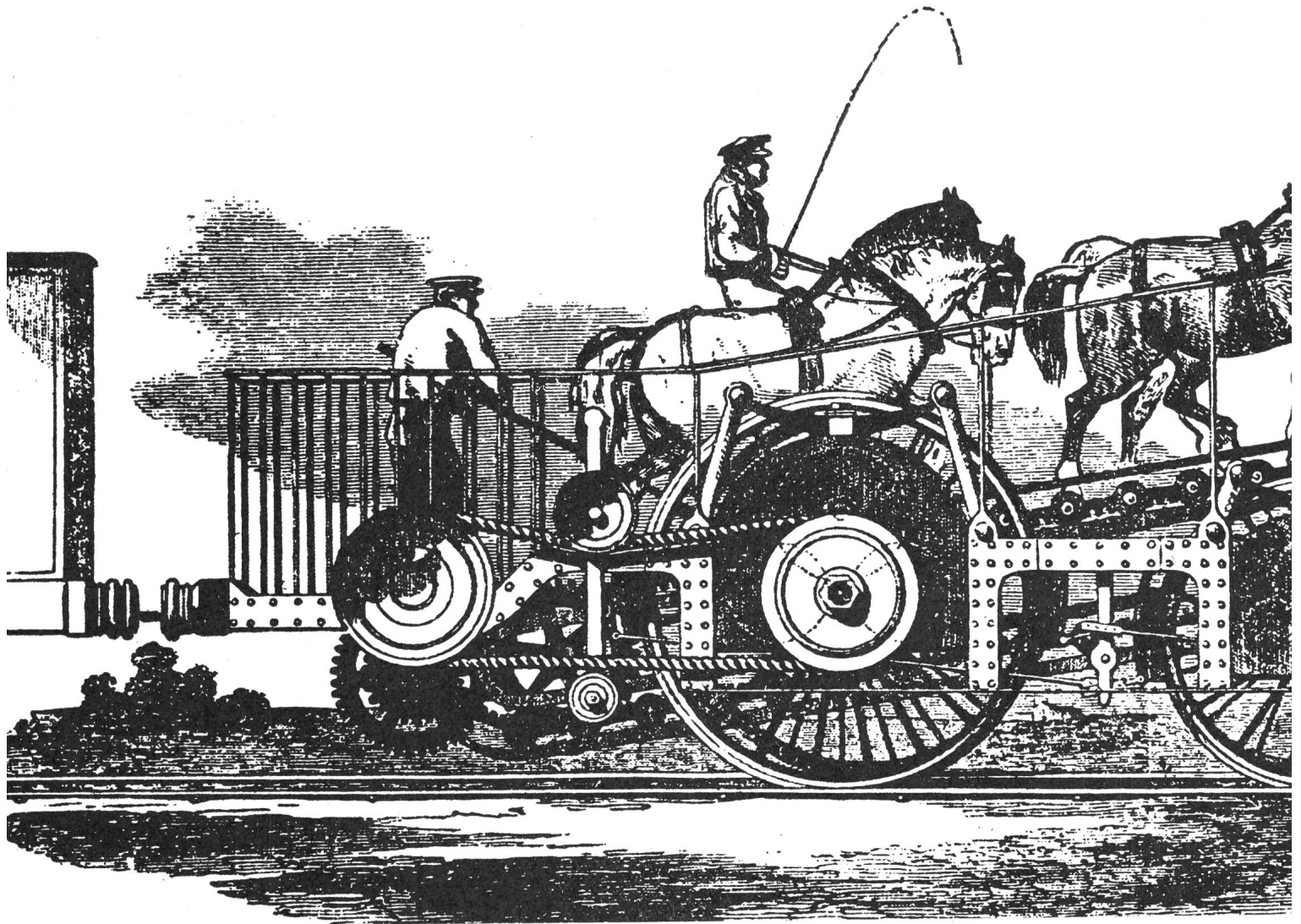
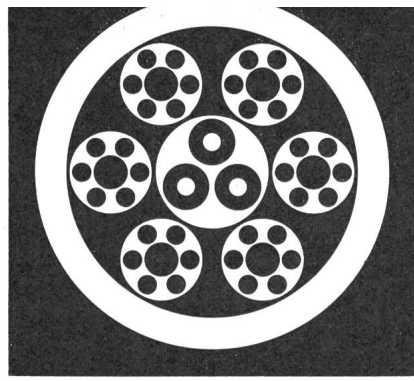

Von der 4-PS-Lokomotive zum modernen Elektromotor ...

Im Jahre 1850 wurde diese Lokomotive, angetrieben von vier Pferden auf einem endlosen Band, von der Southwestern Railway in London in Betrieb gesetzt. Heute empfinden wir solche Versuche des 19. Jahrhunderts als reichlich kurios.

Seither hat die Elektrizität die Welt verändert. Mit der Erfindung des Elektromotors wurde ein neues Zeitalter eingeleitet.

Die heutigen Motoren lassen die ganze, großartige Entwicklung erkennen, die durchlaufen worden ist. Auch die Drähte und Kabel mußten sich den neuen Anforderungen anpassen.

Unsere große Erfahrung als Draht- und Kabelfabrikanten reicht beinahe über die Hälfte dieser Entwicklungszeit. Sie ist der Garant für erstklassige Spitzenprodukte

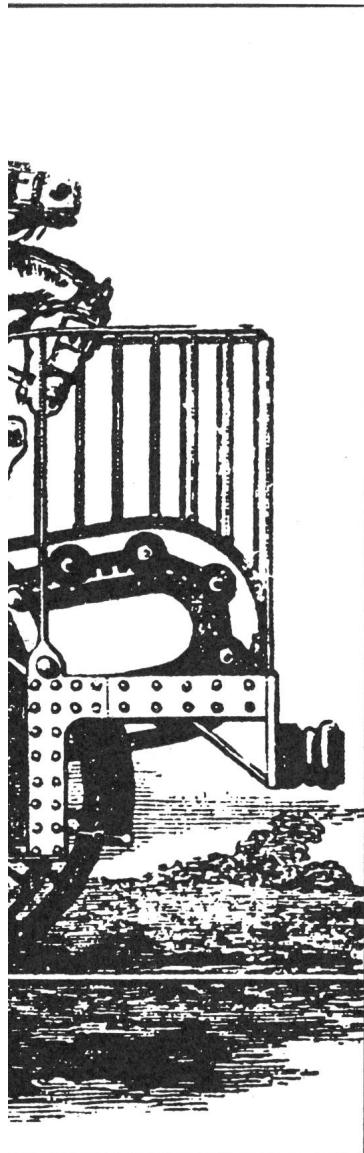

## Wicklungsdrähte und -bänder

DUR-Lackdrähte  
hämmerbar  
auf Polyvinylformalbasis (Acetal) mit  
ausgezeichneten mechanischen und  
guten dielektrischen Eigenschaften  
Abmessungen: 0,12–4,00 mm

Solvit-Lackdrähte  
lötbar  
auf Polyurethanbasis, mit sehr guten  
dielektrischen und mechanischen  
Eigenschaften  
Abmessungen: 0,012–0,50 mm

155 DAG-Lackdrähte  
hochwärmefest auf Polyesterbasis  
mit ausgezeichneten dielektrischen  
und mechanischen Eigenschaften  
Abmessungen: 0,05–4,00 mm

Pyroduer-Lackdrähte  
für Betriebstemperaturen bis 200 °C  
auf Polyesterbasis  
Abmessungen: 0,05–4,00 mm

Flachkupfer-Lackdrähte DUR  
hämmerbar  
in allen VSM-Profilen

Rund- und Flachkupferdrähte  
mit Baumwoll-, Naturseide- oder  
Glasfaser-Isolation

Unsere Fachleute beraten Sie  
gerne bei allen Draht- und  
Kabel-Problemen. Fragen Sie uns:  
Telephon 044 / 2 13 13  
Wir wissen Bescheid.

# Dätwyler

Dätwyler AG  
Schweizerische Draht-,  
Kabel- und Gummiwerke  
Altdorf-Uri

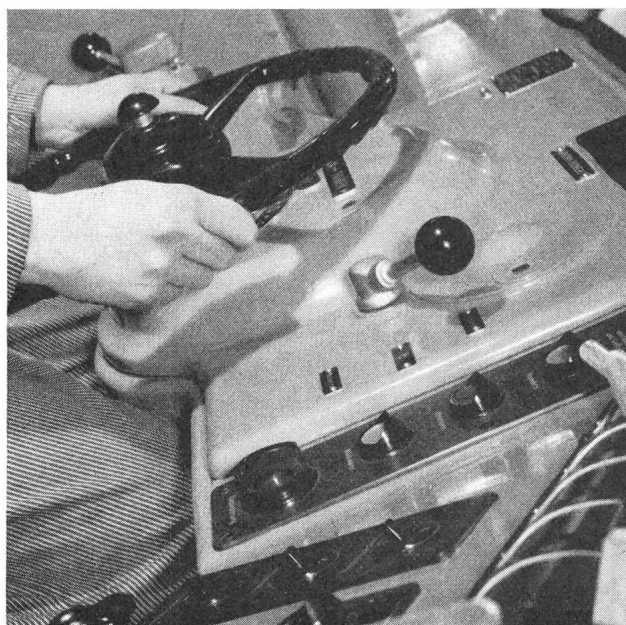

Steckrelais **RM22** mit geringem Platzbedarf. Genormter Stecksockel für 8 oder 11 Anschlüsse. Kontaktsystem bestehend aus max. 3 Wechslern, mit massiven Silbertastkontakten und feststehenden Anschlussklemmen. Durchsichtige Plastikhaube dient als Staubschutz.

Das Steckrelais **RM 22** ist ein typisches Industrie-Schaltrelais für Gleich- oder Wechselstromerregung. Seine besonderen Eigenschaften und Vorteile stempeln es zu einem äusserst wertvollen Bauelement in automatischen Steuer- und Regelanlagen, wie auch im modernen Schaltgerätebau.

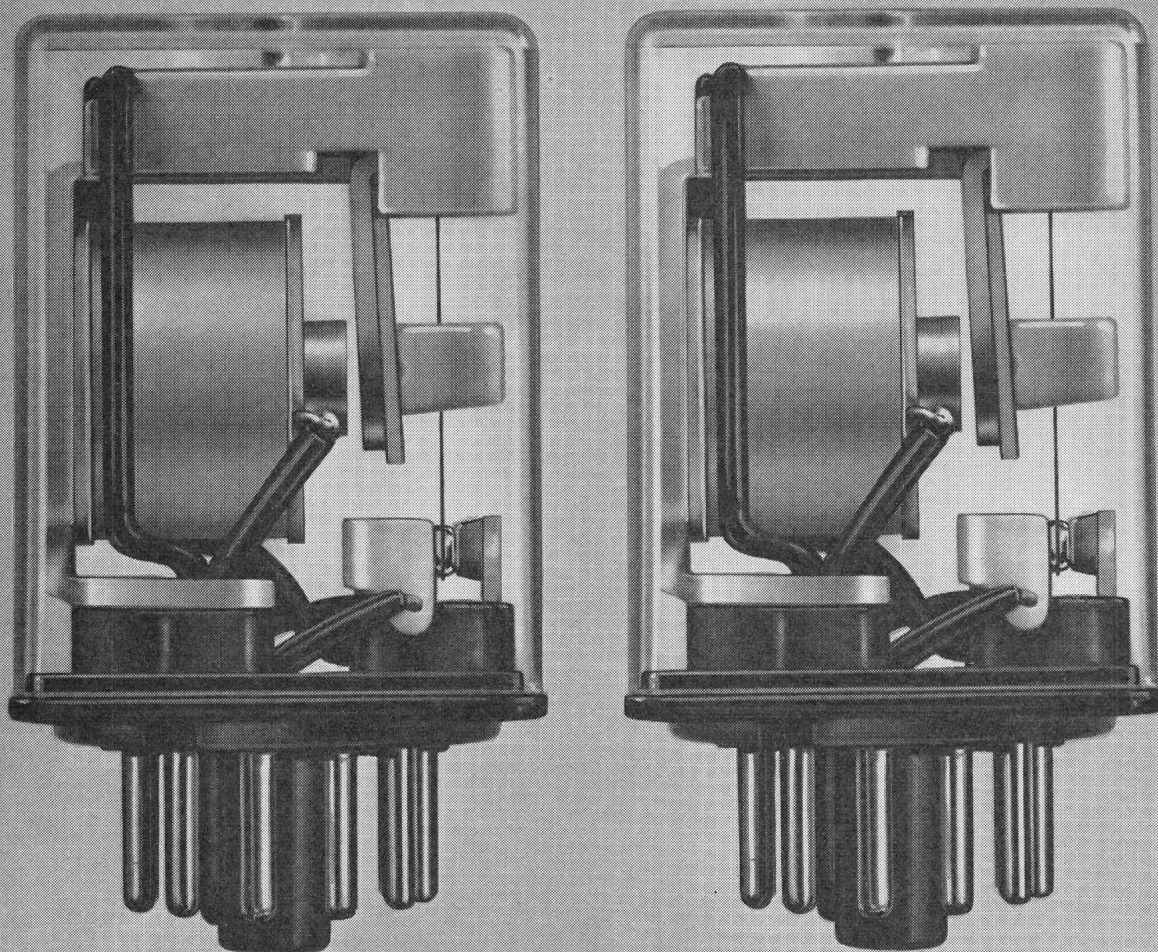

# Steckrelais

Hohe mechanische Lebensdauer.  
Robuste Bauart. Grosse Betriebssicherheit. Leichte Auswechselbarkeit. Grosse Schaltleistung.

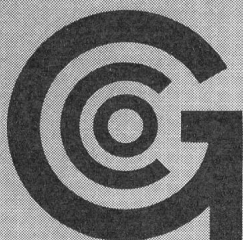

**Ghielmetti** Aktiengesellschaft  
Fabrik elektrischer Schaltapparate  
4500 Solothurn / Schweiz  
Tel. 065 / 24341 - Telex 34176



Société Anonyme

**R.+E. HUBER**  
PFÄFFIKON ZH

Manufactures Suisses de câbles et fils  
électriques et d'articles en caoutchouc  
Téléphone (051) 97 53 01 Fondée 1882

**Câbles Tdc et Tdcv**

A un ou plusieurs conducteurs pour des installations fixes, pour le raccordement de machines et d'appareils. Ils existent en de multiples exécutions pour des installations de signalisation et de télécommande selon les prescriptions de l'ASE.

**Câbles Tdca-T et Tdcva-T**

Avec armature en feuillard galvanisé peuvent être posés directement dans la terre. Ils sont prévus comme câble à un ou plusieurs conducteurs pour l'alimentation en courant fort pour les bâtiments et l'éclairage public. Montage simplifié.

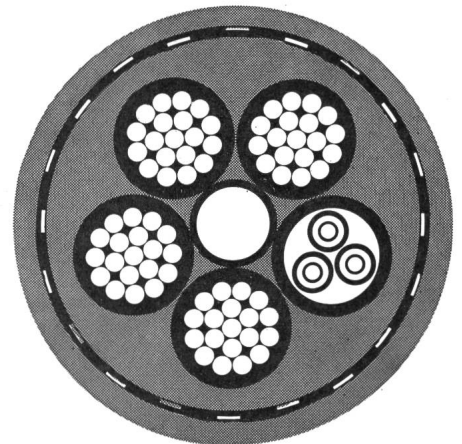

# **schneller** **einfacher** **billiger**

Sobald es um grosse Stückzahlen geht, bietet das <sup>®</sup>ARALDIT-E-PAK-System sowohl bei der Einkapselung elektronischer Bauteile als auch bei verschiedenartigsten Klebproblemen im Apparatebau wesentliche Vorteile:

Massgerechte Baueinheiten ohne Hilfsformen dank vorgefertigter Gehäuse und Tabletten aus Epoxydharz,

deshalb:

kein Verarbeiten flüssiger Harze

kein Dosieren und Mischen von Harzen mit Härtern und Füllstoffen

keine kostspieligen Einrichtungen

kein Reinigen und Lagern wertvoller Formen

Das heisst:

Zeitgewinn — grössere Serien — niedrigere Herstellungskosten

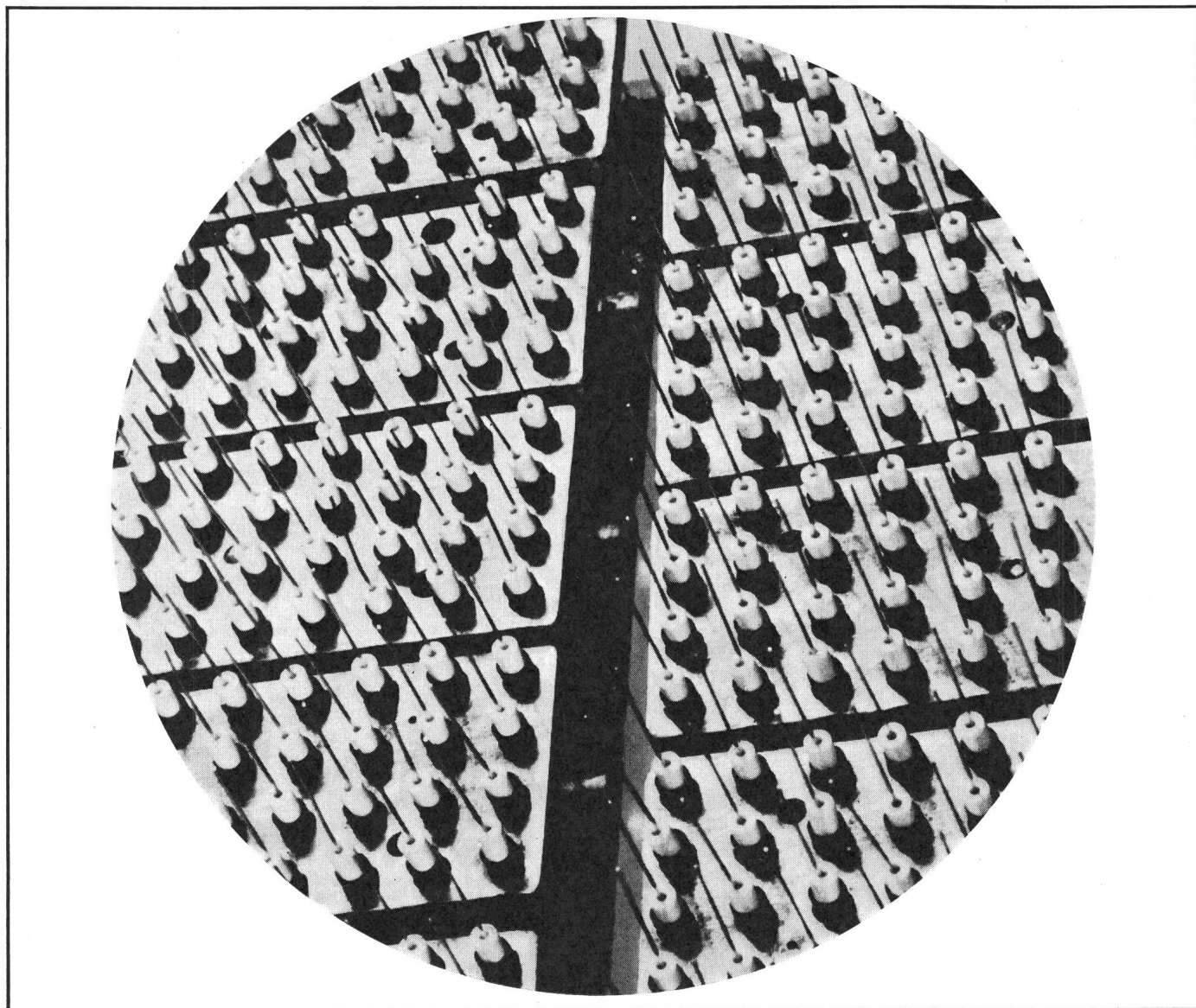

**C I B A**

Für Literatur und Beratung wenden Sie sich bitte an den technischen Dienst der Kunststoff-Abteilung der CIBA

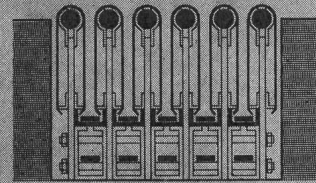
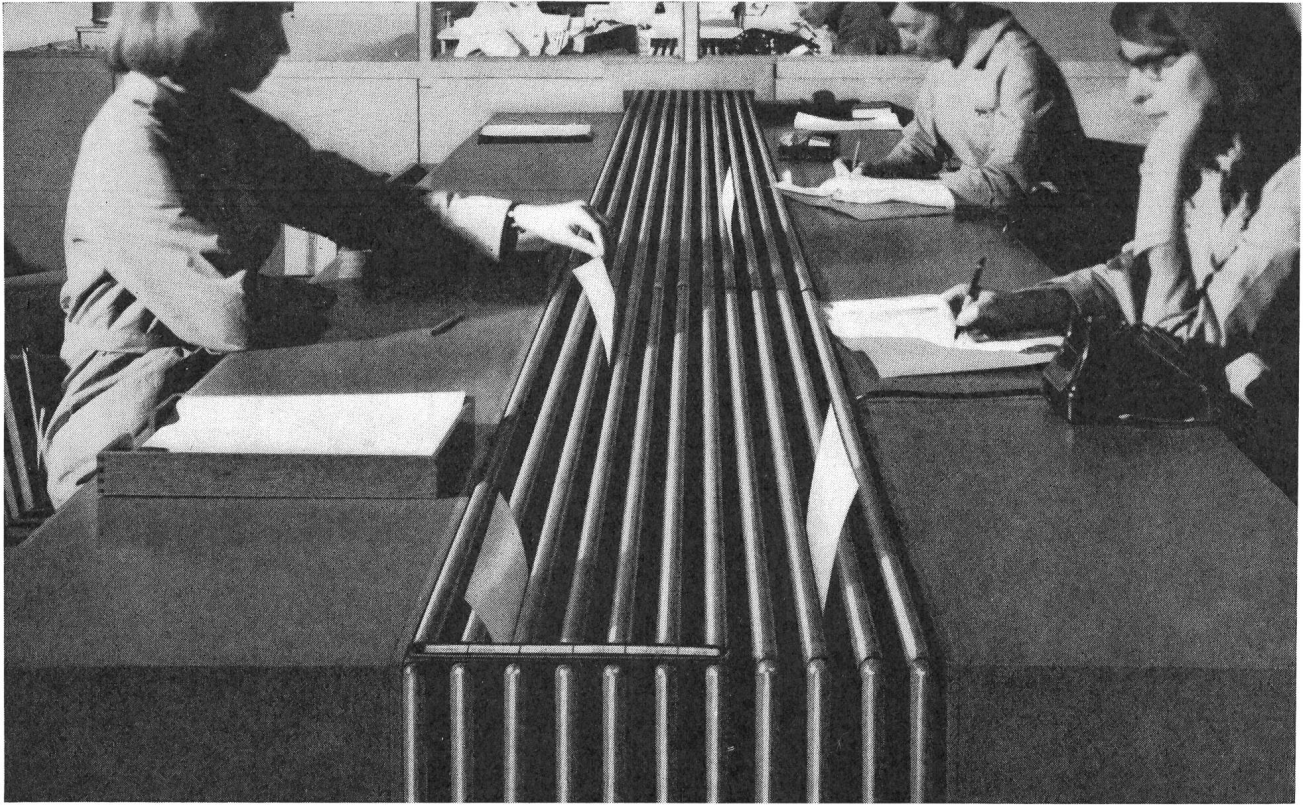

**Hochkant-Förderband-Anlagen...** einfache und geräuschlose Fördermittel für Briefe, Rechnungen, Lieferscheine usw. Rationell und zuverlässig gelangt das Fördergut an den Bestimmungsort.  
Die durch **STANDARD TELEPHON UND RADIO AG**, Zürich, projektierten und gebauten **HOCHKANT-FÖRDERBAND-ANLAGEN** sind wirtschaftlich, betriebssicher und anpassungsfähig für alle Zweige der Industrie und des Gewerbes, Bahn- und Flugdienste, Banken, Bibliotheken und Fernmeldedienste.

STANDARD TELEPHON UND RADIO AG, ZÜRICH  
1837

**STR**  
Ein **ITT** - Unternehmen

# Maxim-Einbauküchen für individuelle Ansprüche und Raumausnützung



Maxim-Einbauküchen setzen sich zusammen aus Normkombination, Hochschränken und Hängeschränken. Hergestellt in einer verwindungsfreien Gemischtbauart und einfacher, moderner Linienführung, entsprechen sie dem nezeitlichen Wohnstil.

Ausführung: Türen doppelwandig u. schallisoliert.  
Innenausbau mit weissen Lackplatten.  
Möbelfarben pastellweiss oder nach Farbtafeln.

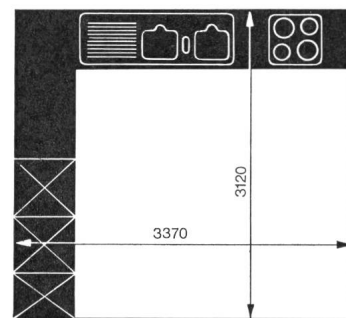

MUBA 1966 Halle 13, Stand 4761

**Maxim**

Maxim AG, 5001 Aarau  
Fabrik für thermo-elektrische Apparate, Tel. 064 22 26 55

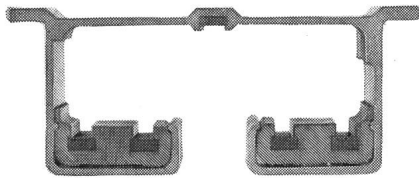

# Steckerschiene 3P+N+E

Phasenleiter und Nulleiter nicht berührbar

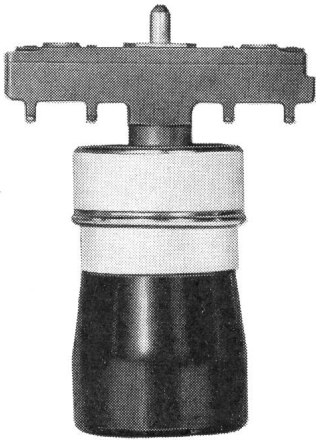

**20 A, 380/220 V**

mit Cu-Schienen 7x1,5 mm  
zum Einsetzen von  
Anzapfkupplungen  
für 3 P+N+E, 10 A, 380 V  
oder  
2 P+E, 10 A, 220 V

**80 A, 380 V**

mit Cu-Schienen 7x3 mm  
zum Aufsetzen von  
Sicherungskasten  
3x25 A+N+E  
mit flexiblem Anzapfstück

ohne Zwischensicherung

mit 3 Feinsicherungen

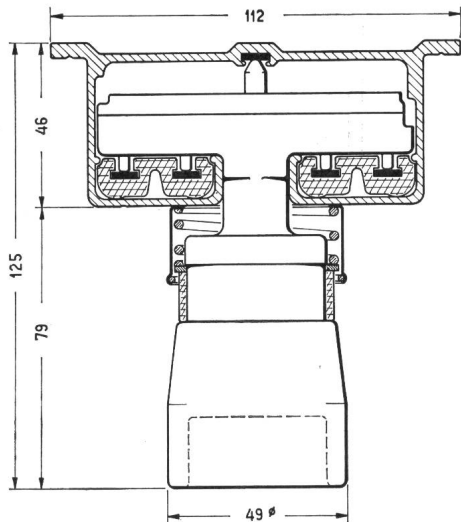
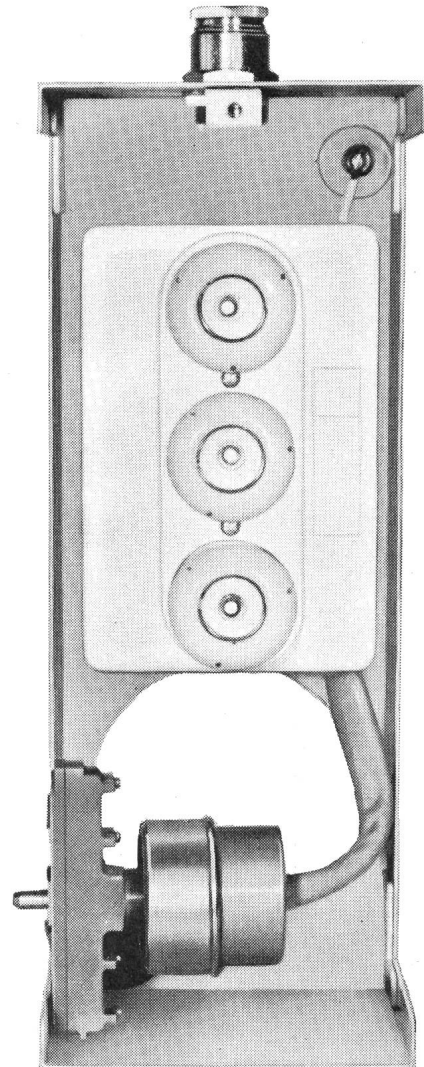
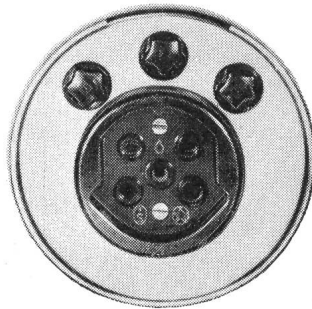
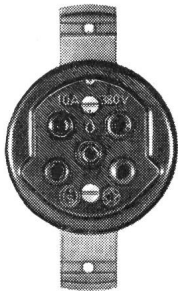

**Oskar Woertz Basel**

Fabrik elektrotechnischer Artikel

**Muba Halle 22**

Stand 7171

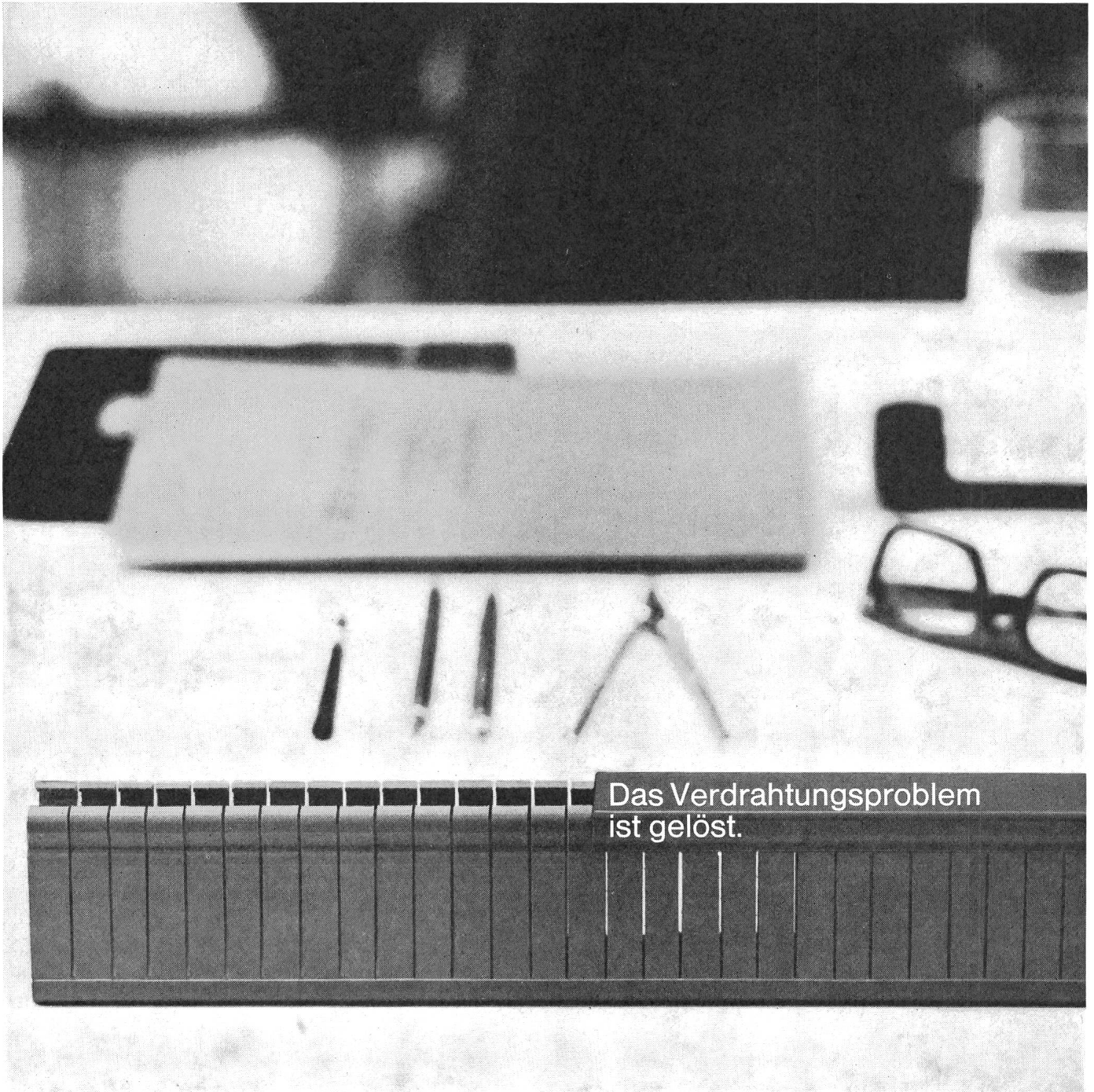

Das Verdrahtungsproblem ist gelöst.

## **Tehalit Kabelkanäle für die moderne Verdrahtung**

Über 40 Größen stehen zur Verfügung:  
Ein vollständiges System. Jedes Bauteil in zweckvoller Formgebung aus hochwertigem Kunststoff gefertigt, in der be-

währt praktischen, zeitsparenden Konstruktion: Seitenwände mit ausbrechbaren Stegen und vorge-

fertigten Einlegeschlitten zum Ausführen der Leitungen. Schutzrechte im In- und Ausland.



### **TEHALIT**

Generalvertretung in der Schweiz, Böni & Co. AG.  
8500 Frauenfeld  
Telefon: (054) 7 14 54 / 55 · Telex: 56 307  
Beziehbar im Fachgroßhandel

Was macht den Wäschetrockner Adora so beliebt? Ist es die grosse Arbeitserleichterung? Oder die schonende Behandlung der Wäsche? Oder die Ozonlampe für sonnenfrische Wäsche? Da muss noch mehr dahinter sein: die Zuger Qualität!

**Die Qualität  
ist entscheidend!**

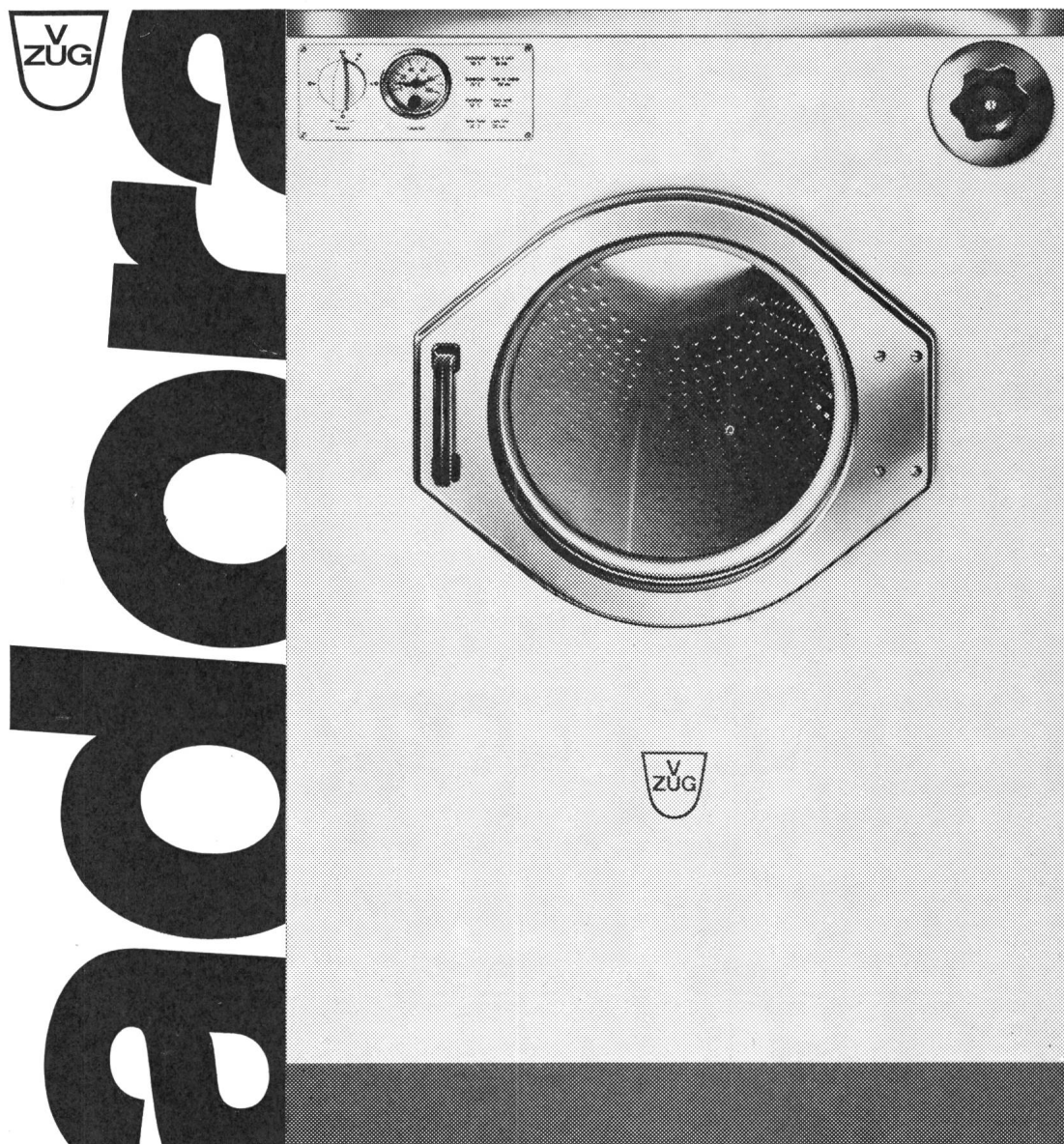

6301 Zug	Verzinkerei Zug AG	Telefon 042 4 42 42
6500 Bellinzona	V. Stazione 14a	Telefon 092 5 62 32
2501 Biel	Brühlstrasse 43	Telefon 032 2 13 55
7000 Chur	Alexanderstrasse 14	Telefon 081 22 17 67
6032 Emmen	Kirchfeldstrasse	Telefon 041 5 19 68
1211 Genf	8, av. de Frontenex	Telefon 022 35 48 70
1001 Lausanne	11-13, rue de Bourg	Telefon 021 23 24 48
1950 Sion	41, rue du Mont	Telefon 027 2 38 42
9000 St. Gallen	St.-Jakob-Strasse 89	Telefon 071 24 52 88
9500 Wil SG	Bronschhoferstr. 57a	Telefon 073 6 10 30

Verlangen Sie einen detaillierten Prospekt bei der Fabrik oder einer ihrer Agenturen

Name \_\_\_\_\_

Strasse \_\_\_\_\_

Ort \_\_\_\_\_

59 WT

MUBA 16.-26. April 1966

Halle 11

Stand 4285



# Giessharz-Kabelarmaturen



Giessharz-Kabelarmaturen zur Verbindung aller Kabeltypen:

Verbindungsarmaturen Typen M0–M5

Abzweigarmaturen Typen T1–T5

Endverschlüsse Typen E1–E4

Sämtliches Material pro Spleissung in einer Packung

Schweizerfabrikat

Verlangen Sie bitte unverbindlich eine Demonstration durch unsere Fachleute

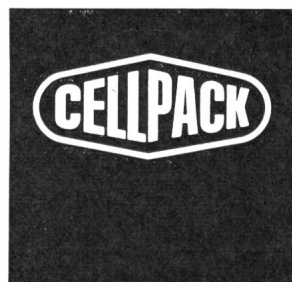

CELLPACK AG, 5610 Wohlen, Telefon (057) 62244

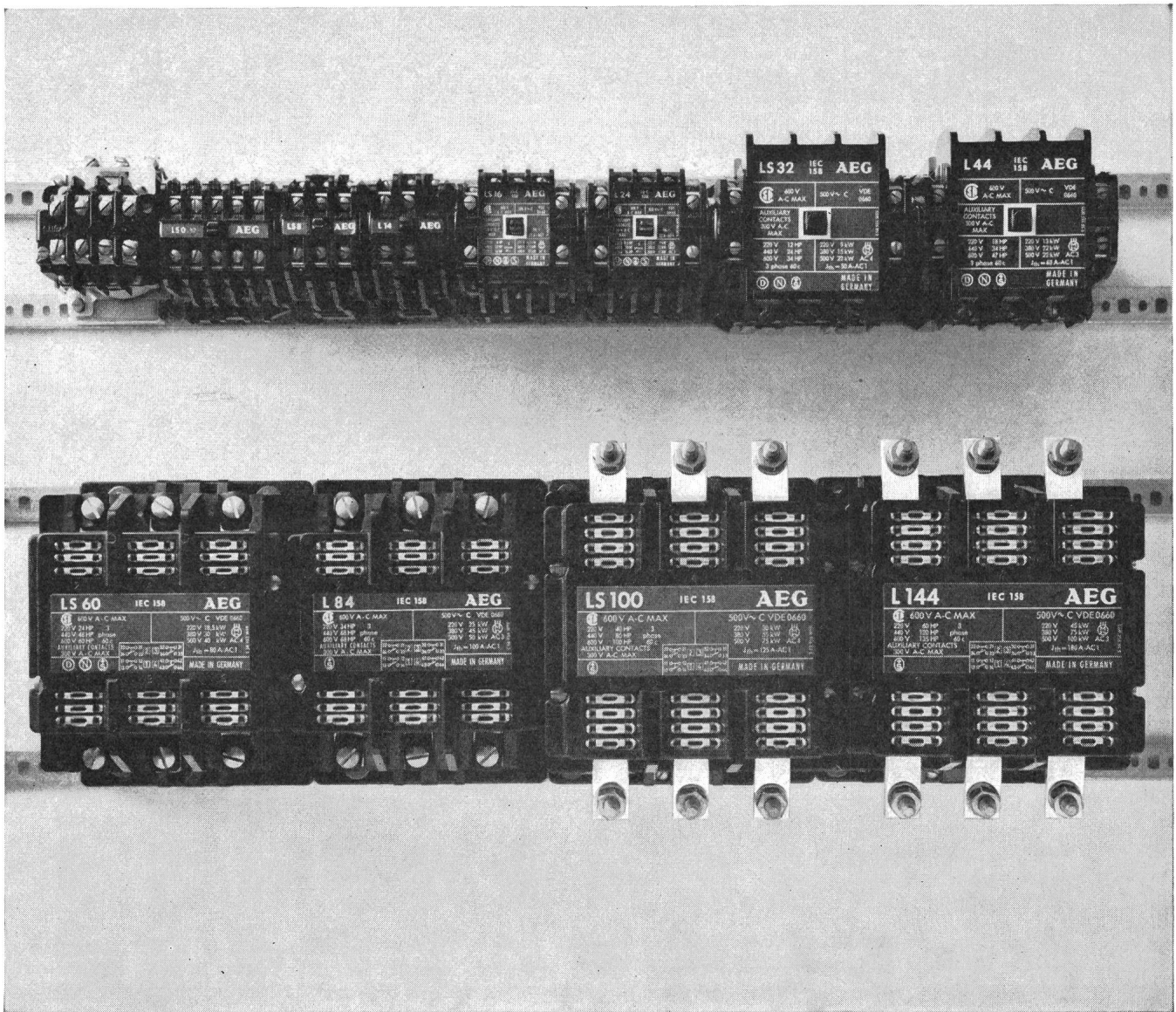

## Bei unseren Schützreihen reiht sich ein Vorteil bündig an den andern

# AEG

ZWA 2713

Bündige Bauform? Ja. Einheitliche Befestigungsmaße? Ja. Gewölbte Anschlußscheiben zur Aufnahme ösenfreier Leiterenden? Selbstverständlich. Das sind echte Vorteile für Montage und Wartung. Aber die besten Vorteile zeigen AEG-Schütze erst im Betrieb: 3 Millionen Schaltspiele beim Luftschütz Typ L (grüne Reihe), 10 bis 15 Mio Schaltspiele beim Schaltschütz Typ LS (rote Reihe). Ergebnis 50jähriger Erfahrung. Die konstruktiven Details wurden in unseren Forschungslaboratorien optimal durch Computer ermittelt und haben sich in rücksichtslosen Dauerversuchen bestätigt. Im Einsatz bewährt, in allen Ländern approbiert.

Überzeugen Sie sich selbst von der Zuverlässigkeit der AEG-Schütze. Fordern Sie noch heute ein Gerät zur Probe. Über unser umfangreiches Bauprogramm unterrichtet Sie der große Katalog »AEG-Niederspannungs-Schaltgeräte«. Schreiben Sie einfach an die

Generalvertretung  
für die Schweiz

**ELEKTRON AG**  
8027 ZÜRICH TELEFON 051/25 59 10

ALLGEMEINE ELEKTRICITÄTS-GESELLSCHAFT

..... verstanden, komme zu Ihnen



# SPRECH- FUNKGERÄTE



Für Bau-, Verkehrs- und Transportunternehmen, für Polizei, Zoll und Feuerwehr, für Schifffahrt und Bergrettung ist der Storno-Handfunksprecher die zeit- und kostensparende Verbindung zum schnellsten und sichersten Einsatz.

Bei einer Ausgangsleistung von 500 mW ist das Storno-Gerät mit seinem Gewicht von nur 750 g das kleinste seiner Klasse. Ohne Mühe tragen Sie es in der Tasche. Ohne Mühe sind Sie und jedermann überall erreichbar.

Das Storno-Lieferprogramm umfasst mobile, stationäre und tragbare Sprechfunkgeräte im 2- und 4-m-Band, mobile und stationäre Sprechfunkgeräte im 60-cm-Band und für die Schifffahrt im 2-m-Band.

## STORNO

Auch Ihnen werden Storno-Funkgeräte mehr bieten. Fragen Sie uns nach Unterlagen, oder noch besser – verlangen Sie eine Demonstration.

Generalvertretung der Storno Manufactures of Radiocommunications Equipment Kopenhagen



AKTIENGESELLSCHAFT  
**KUMMLER & MATTER**

# prometheus

BEL-DOOR Einbau-Backofen  
BEL-DOOR Einbau-Rechaud

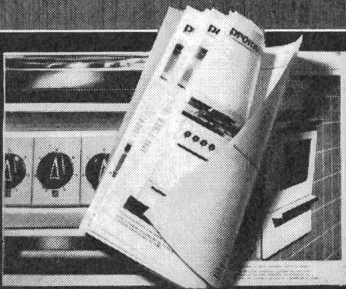
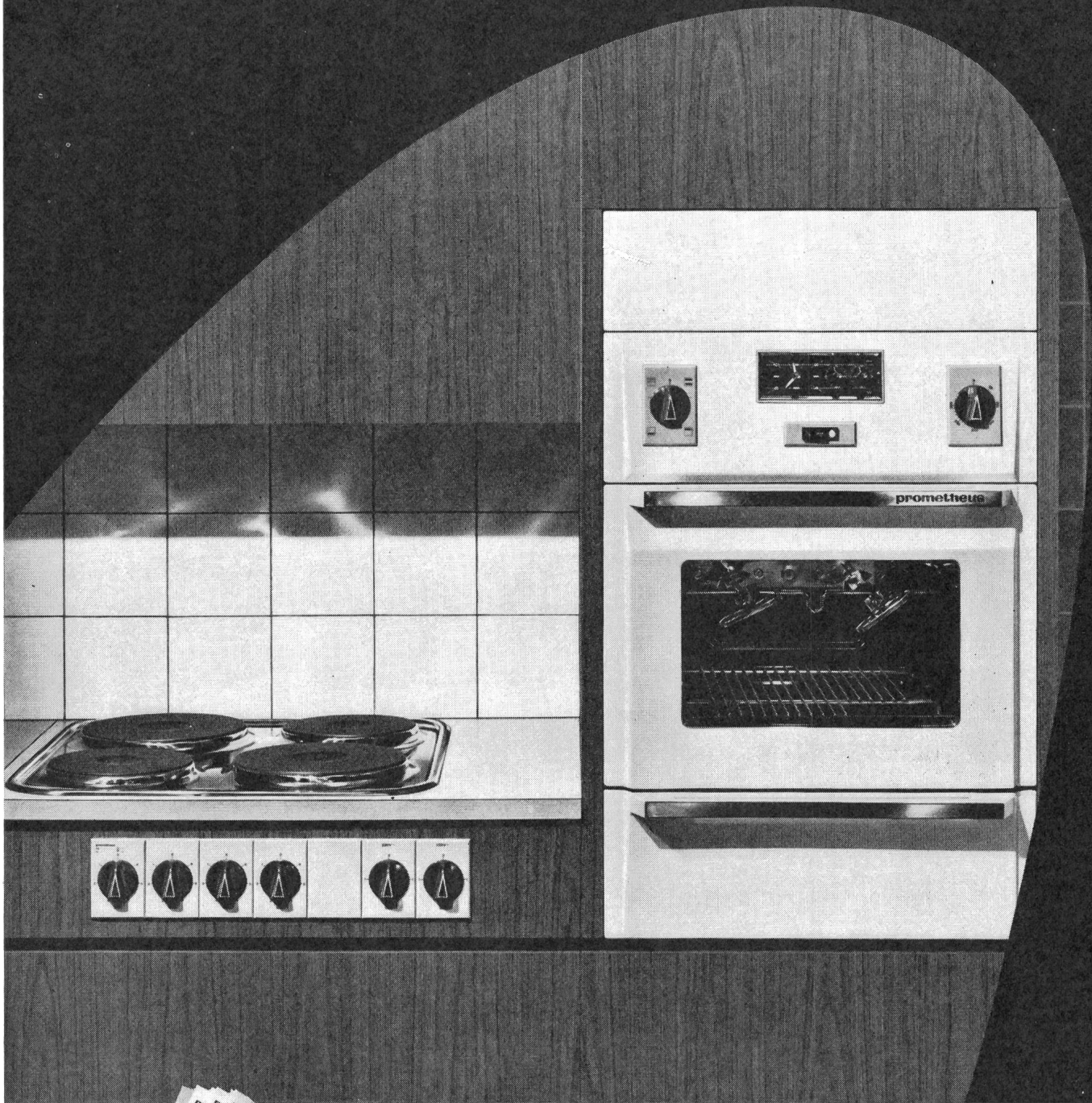

Das BEL-DOOR Programm:  
Einbau-Kochherde  
Freistehende Kochherde  
Einbau-Rechauds  
Einbau-Backöfen  
Einbau-Wärmeschränke

Prometheus AG. 4410 Liestal  
Telephon 061-84 44 71

**BON**

Senden Sie bitte den Übersichtsprospekt für  
Prometheus BEL-DOOR-Apparate **BS 20**

Name

Strasse

Ort



\*geschützte Marken

**Führend in der Herstellung von Kunststoff-Elektro-Rohren.**

Fabrikation:

**Symalit AG Kunststoffwerke Killwangen AG**

Verkaufsbüro:

AG für synthetische Produkte, Abt. SYMALIT,  
Zürich, Bahnhofstr. 30, Tel. 051 27 21 33

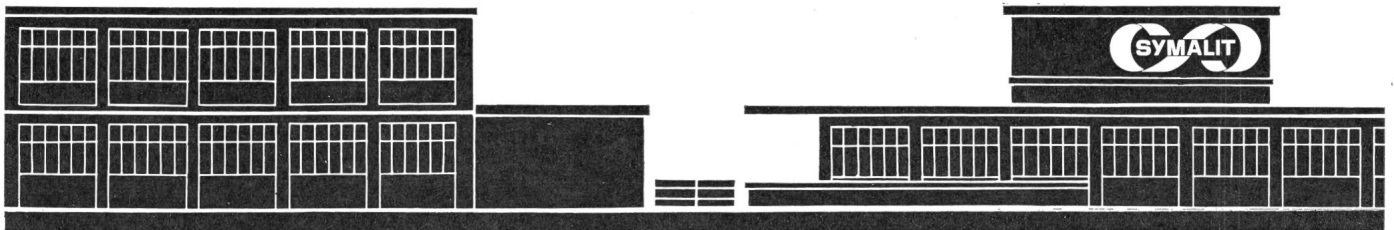

MUBA Halle 24, Stand 8076

# Höhere Anforderungen... reduzierte Dimensionen

SIE HAT GESCHLAGEN  
DIE STUNDE DES METALLISIERTEN DIELEKTRIKUMS



Volumen 1,6  
tg δ < 0,005  
M Ω · μF > 10<sup>4</sup>  
Klasse 40/100/56



Volumen 5  
tg δ < 0,05  
M Ω · μF > 10<sup>4</sup>  
Klasse 40/100/56

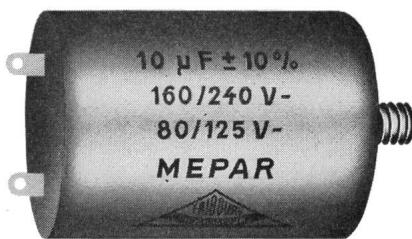

Volumen 10  
tg δ < 0,01  
M Ω · μF > 10<sup>3</sup>  
Klasse 25/70/56

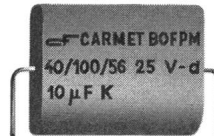

Volumen 1  
tg δ < 0,002  
M Ω · μF > 10<sup>5</sup>  
Klasse 40/100/56



## CONDENSATEURS FRIBOURG S.A.

1700 FRIBOURG / SUISSE  
7 - 13, ROUTE DE LA FONDERIE

☎ (037) 2 29 22

TELEX 36170

20038

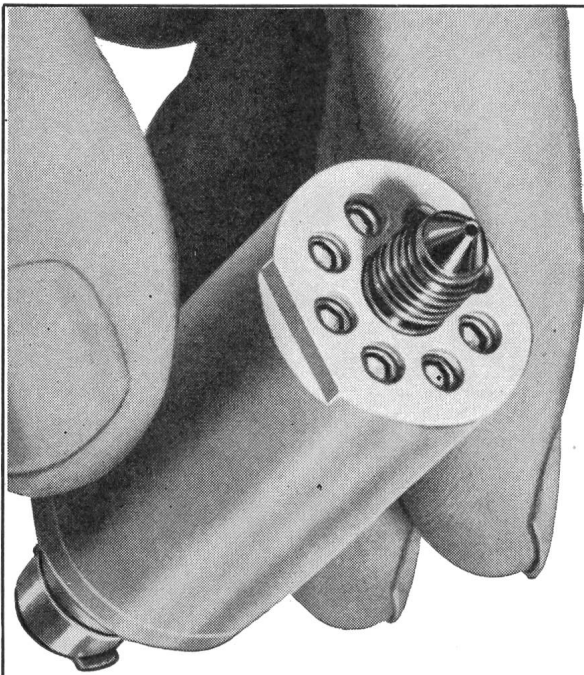



## Compu - Tran- Druckgeber

Differentialtransformatoren mit einem unbeweglichen Kern in der Form eines zweiteiligen Hohlzylinders messen Druckunterschiede von Gasen und Flüssigkeiten.

Die magnetische Kopplung zwischen der primären und den beiden sekundären Wicklungen ist von der Permeabilität des Kernmaterials abhängig, die durch den angelegten Druck verursachten Dehnung der Kammerwände proportional ist.

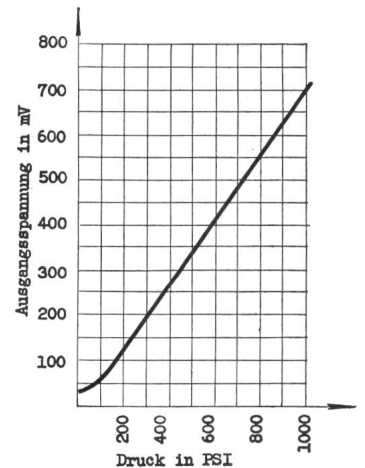
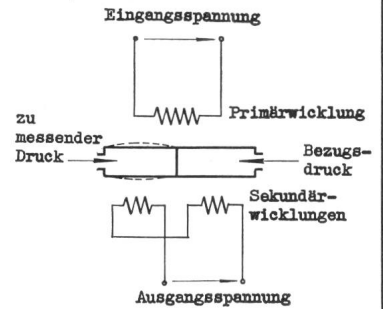
Ausführungen für Grenzdrücke von 28 kg/cm<sup>2</sup> bis 700 kg/cm<sup>2</sup> bei einer Linearität von 1%.



**TELION**  **elektronik**

Telion AG, Albisriederstr.232 Zürich 47 Tel.051/54 99 11

# TUFLEX-Nylondübel S

SEIT JAHREN UNERREICHT IN FORM UND QUALITÄT

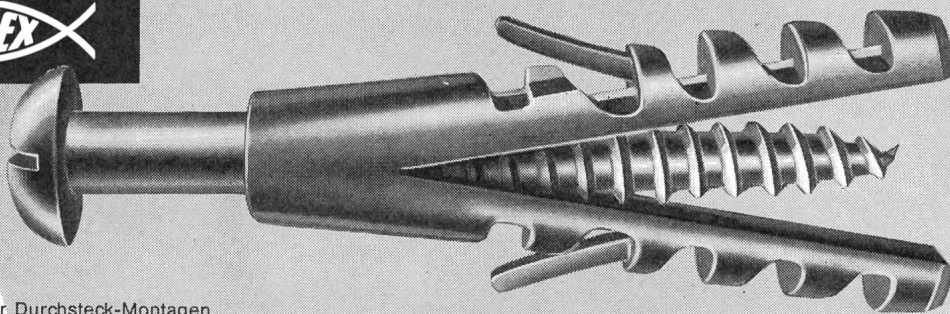

Ohne Rand für Durchsteck-Montagen.

Sperrungen als DOPPELSPERRE gegen Zug und Drehung bewirken Vorbefestigung bei Deckenmontagen.

Durch konischen Dübelhals zentrische Schraubenführung.

Sehr tiefe Zähne, die sich in jedes Mauerwerk verankern.

Hohe Auszugswerte.

Glatte Innenschkel, in die sich die Schraube ihr Gewinde hineinschneiden muss.

**Nylon:** Witterungs- und Alterungsbeständigkeit. Elastisches Material, kein Ausrütteln der Bohrlöcher.

Unübertroffene Zug- und Druckfestigkeit auch bei Temperaturen von +100°C und -40°C. Vibrations- und schalldämpfend.

Nur 8 Dübelgrößen für Schrauben, Haken, Nägel von 2,6 bis 16 mm.

Schweizerfabrikat.

**TUFLEX AG** MASCHINEN - WERKZEUGE - DÜBEL  
MACHINES - OUTILS - TAMPONS **Flughofstrasse 35, 8152 Glattbrugg/ZH ☎ 051/83 69 66**

Wir stellen aus: **MUBA, Halle 22, Stand 7175**



**Für jedes Schaltproblem  
den richtigen Schalter**

**KN-Schalter** können bis zu 96 Kontakte in 36 Stellungen betätigen. Das bedeutet Zusammenfassung komplizierter Steuerungen auf engstem Raum, Einsparung an Druckastern, Schützen, Verriegelungen, Relais etc.

**KN-Schalter** sind in der Lage, den 6-8-fachen Nennstrom bei einem Leistungsfaktor von  $\cos \phi = 0,4$  einwandfrei abzuschalten.

**KN-Schalter** sind vollisoliert und zeichnen sich durch höchste Lebensdauer aus.

**KN-Schalter** sind lieferbar für 10, 16, 25, 40, 60, 100, 200, 400, 800, 1200, 1600 und 2000 A.

**KN-Schalter** können mit über 70 Zusatzeinrichtungen ausgerüstet werden wie z. B. verschiedene Kapselungen, Kupplungen, Verriegelungen, Rückschaltsperrern, Zug- und Druckkontakte, Schlüsselsperren, Signallampenzusätze usw.

Mit den 3 nachstehenden Schaltertypen lässt sich für jeden Fall die günstigste Lösung finden.

## DAS ABC JEDES SCHALTPROBLEMS

### A - Schalter-Typen

weisen 4 Kontakte pro Schalterflucht auf. Bei 16 A z. B. können bis zu 36 Stellungen verwirklicht werden. Diese Schalter eignen sich für hohe Ansprüche im Hinblick auf Kontaktzahl und Schaltabwicklung.



### B - Schalter-Typen

enthalten pro Flucht 3 Kontakte. Es sind max. 18 Stellungen möglich. Diese preislich ausserordentlich günstige Ausführung wird bevorzugt für durchschnittliche Anwendungsgebiete bei mittleren Schaltleistungen.

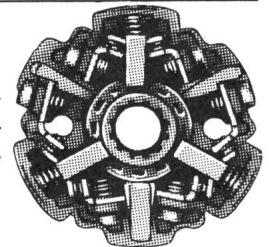

### C - Schalter-Typen

sind mit 2 Kontakten pro Flucht ausgerüstet. Bis zu 18 Stellungen sind möglich. Es sind Schalter für höchste Ansprüche, hauptsächlich als Motorschalter gedacht. Dementsprechend verfügen sie über die höchste Schaltleistung, verglichen mit der A- und B-Type.

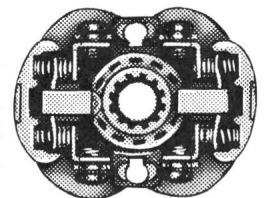

64/64

Nur Original  
KN-Schalter tragen  
dieses Zeichen.



**SEV**

CSA sowie nach  
vielen weiteren  
Vorschriften geprüft.

Wenden Sie sich an uns für Ihre Schaltprobleme. Unsere Spezialisten stehen zu Ihrer Verfügung.

**SOCEM S.A.**

Sihlfeldstr. 10, Zürich 3/36, Tel. (051) 35 83 30

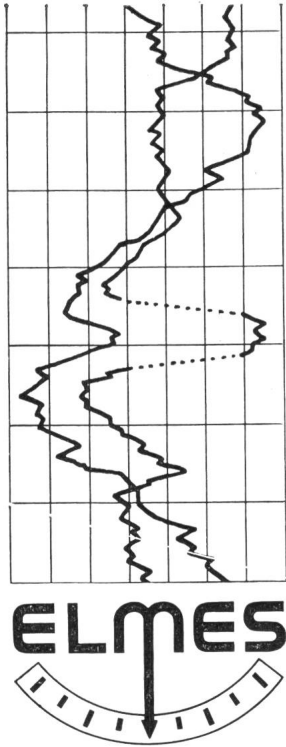

## ELMES 11 Faltpapierschreiber

**Frontrahmen 144 x 144 mm**  
**Tintenlose Aufzeichnung**  
**in ein oder zwei Farben**  
**Einfache Handhabung**  
**Kontrolle des Streifens**  
**ohne Registrierunterbruch**  
**Stossfeste Messwerke**  
**Lieferbar mit Grenzwertregler**

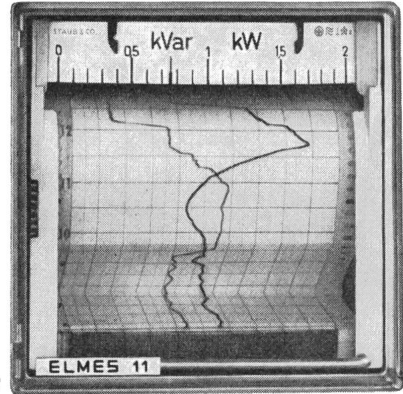

**STAUB & CO. RICHTERSWIL**

Fabrik elektrischer Messinstrumente / Tel. (051) 95 92 22

# Ein LAVAMAT zu Fr. 1775.-

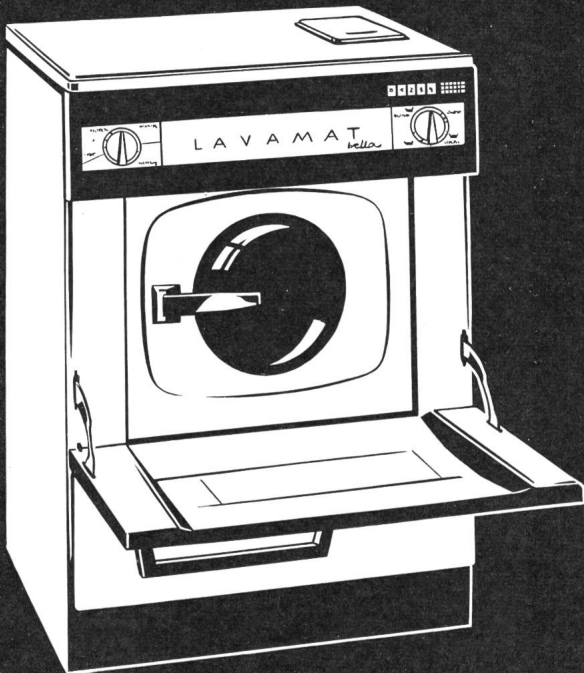

## LAVAMAT bella

der Waschautomat mit allen Vorzügen  
 passt in jede Wohnung  
 anschliessbar an jede Steckdose  
 4-5 kg Trockenwäsche  
 Trommel und Bottich aus Chromstahl

**AEG**

**AUS**  
**ERFAHRUNG**  
**GUT**

Beratung und Verkauf

**AEG-Import: H. P. Koch AG, Dufourstrasse 131, 8034 Zürich, Tel. 051 471520**

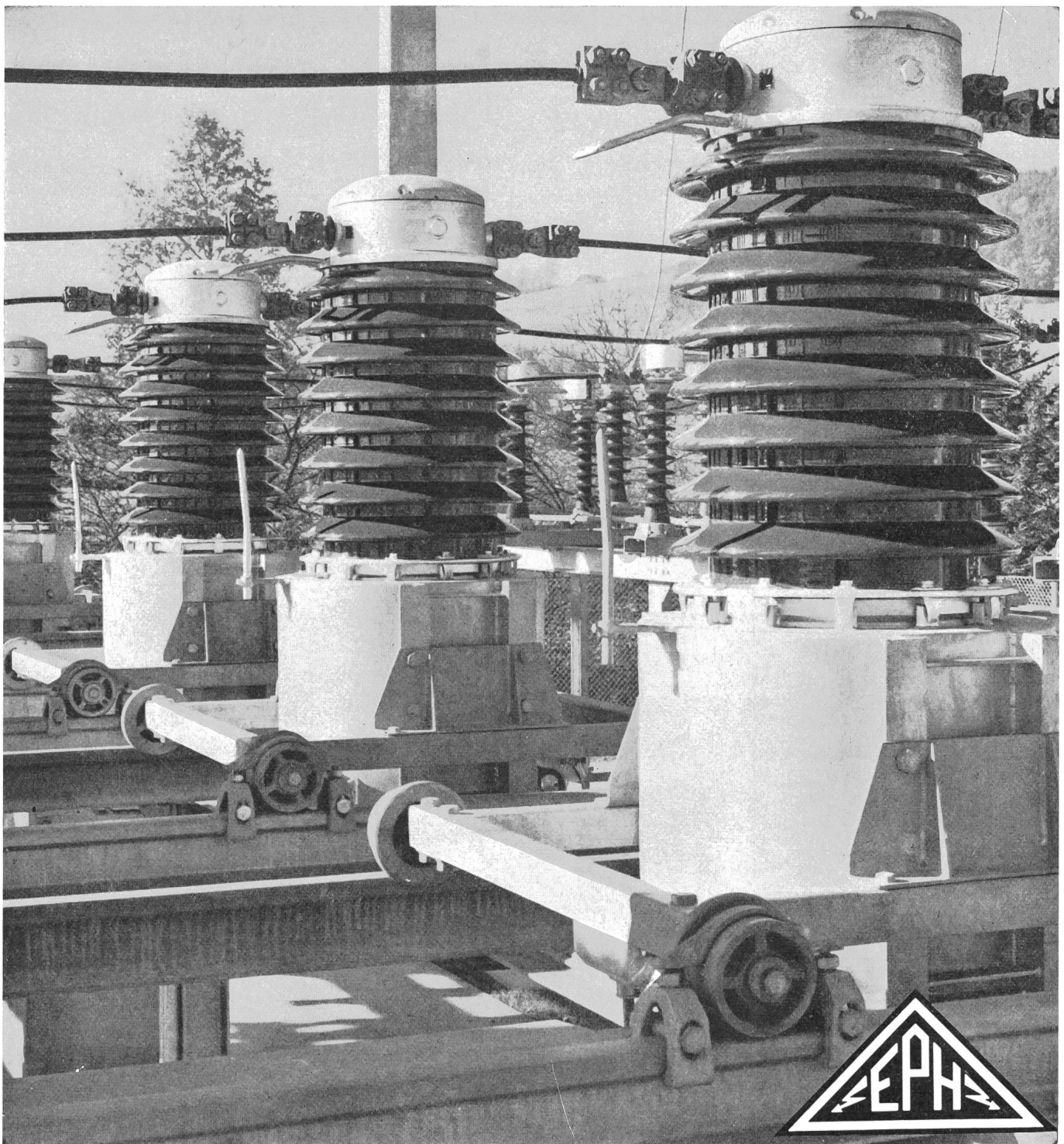

## PIFFNER

### **Kunstharzgiesserei**

Stützisolatoren, Durchführungen, Kabelträger, sowie Giessteile aller Art in Epoxy- und Polyester-Harzen

### **Messwandlerbau**

Stromwandler, Spannungswandler und Messgruppen bis 100 kV Nennspannung.  
Obenstehendes Bild zeigt: 60 kV Messgruppen in einem schweizerischen Unterwerk

### **Schweisstechnik**

Alle handelsüblichen Maschinen und Geräte für die Elektroschweisstechnik, sowie Elektroden, Automatendrähte und sämtliches Zubehör

Aktiengesellschaft EMIL PFIFFNER & Co. Fabrik elektr. Apparate 5042 HIRSCHTHAL/AG

## Neue Schalttafel-Instrumente

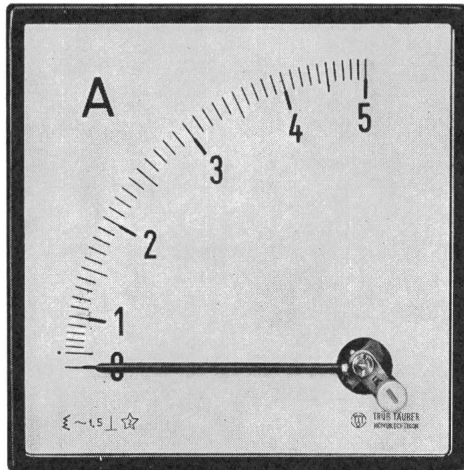

Quadrant-Instrument **MINIRAMA**®

### Schmalrahmen-Quadrant-Anzeigergeräte **MINIRAMA**®

#### Neue ästhetische Gestaltung

- Klare, übersichtliche Skala
- Grössere Skalenlänge
- Keine störenden Skalenschrauben
- Neue DIN-Beschriftung
- Farbige Frontrahmen
- Einfachste Schalttafelmontage
- Einfacher Klemmenanschluss

#### Betriebssicherheit

- Stoss- und rüttelsicher
- Wartungsfrei
- Gefederte Saphirlager

Preisgünstig dank wirtschaftlicher Fertigung



**TRÜB, TÄUBER & CO. AG HOMBRECHTIKON / ZÜRICH**

Spezialfabrik für

**Registrierpapiere  
Registriertinten  
Wachsschichtpapiere**

Zu allen schreibenden  
Instrumenten



**DIAGRAMMA**

Muba, Halle 3, Stand 795

Oskar Treyer, Dietikon  
Tel. (051) 888483

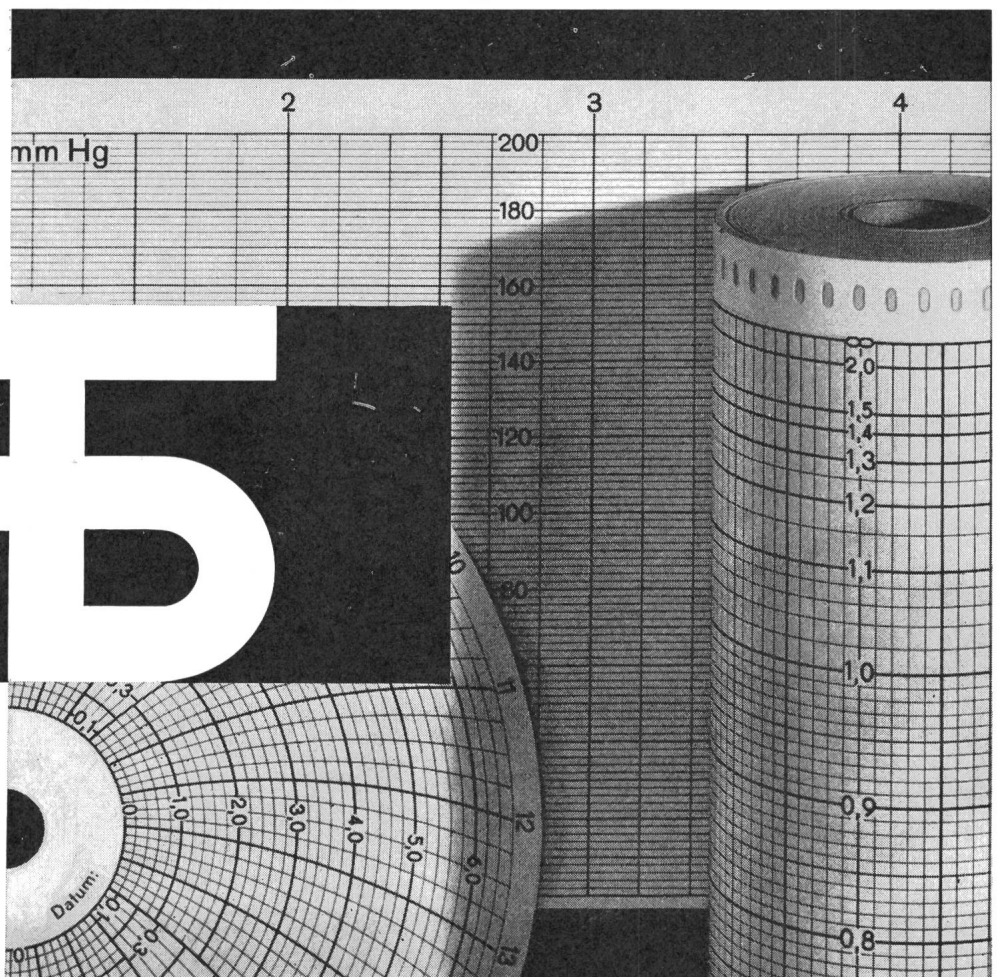

**Für  
Elektro-Rohre  
zu JANSEN**



Besuchen Sie uns  
an der  
Mustermesse Basel:  
Halle V Stand 1115

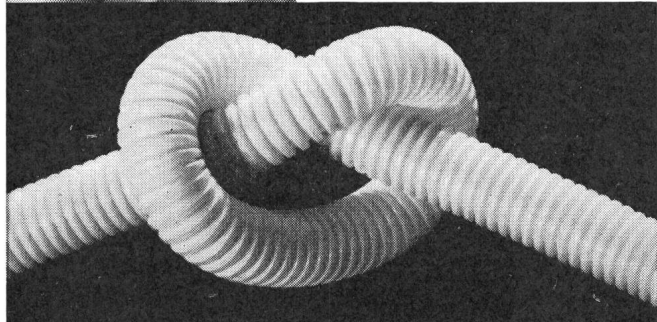

- Stahlpanzerrohre - gut biegsam
- Isolierrohre - preisgünstig
- JANOlen - flexible Kunststoffrohre
- JANOlen-FW - flammwidrige flexible Kunststoffrohre
- JANOdur - starre Kunststoffrohre
- JROflex - flexible Isolierrohre (Metallmantel)
- JANOflex - flexible unbrennbare Rohre

Sämtliche JANSEN-Elektrorohre entsprechen den SEV-Vorschriften  
Verkauf durch die Grossistenfirmen der Elektrobranche

**JANSEN**

JANSEN & Co. AG., 9463 Oberriet/SG  
Telefon (071) 78 12 44 / Telex Nr. 57159



**Accum  
AG  
Gossau  
ZH**

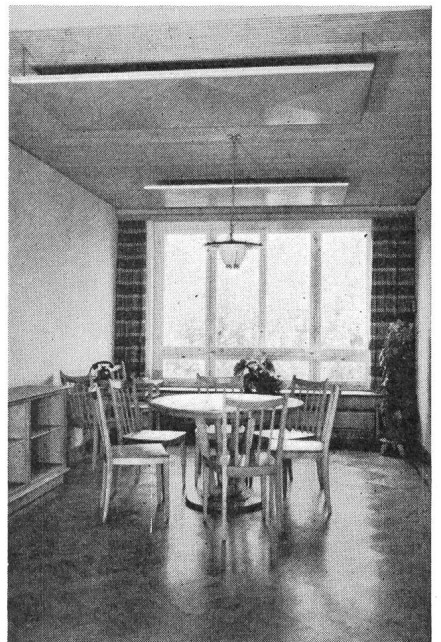

**MUBA:  
Halle 13  
Stand 4720**

Elektrische Boiler in Rund- und Flachform, Einbauboiler, Stehboiler und kombinierte Boiler bis 10 000 Liter. Durchflusserhitzer bis 500 kW, Elektro-Dampfkessel, Gegenstromapparate.

Küchenkombinationen in Normausführung für alle Ansprüche, Küchenschränke in Metallkonstruktion.

Elektrische Raumheizungen für Wohnräume, Büros, Gaststätten, Berghotels, Säle, Wochenendhäuser, Kraftwerke, Unterwerke, Stellwerke, Lokomotivdepots, Schulen, Kindergärten usw.

Elektrische Infraroheizungen für Kirchen, Terrassen, Hallen, Foyers usw.

Elektrische Heizungen für Eisenbahnwagen, Führerstände, Trolleybus, Tram, Bergbahnen, Lokomotivgruben usw.

Wärmeschränke, Laborschränke, Dörröfen, Heizungen für Bäder usw.

Kombinierte Heizkessel ACCUMAT und Hochleistungskessel ULTRA-THERM.

**Accum**

# TEC Industrie Relais

Die kleinen Relais mit grosser Leistung zu niedrigen Preisen

- Für Gleich- und Wechselstrom
  - Offen oder gekapselt
  - Mit Lötösen, Einsteckklemmen oder Steckanschluss für Oktalsockel
  - Mit 1-3 Umschalter
- Bitte verlangen Sie Unterlagen

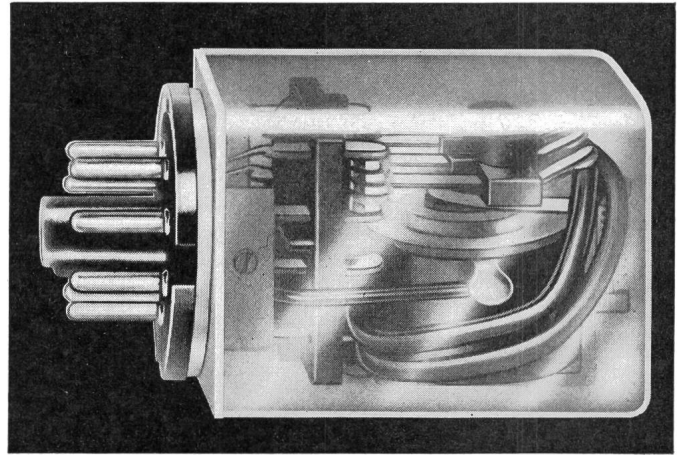
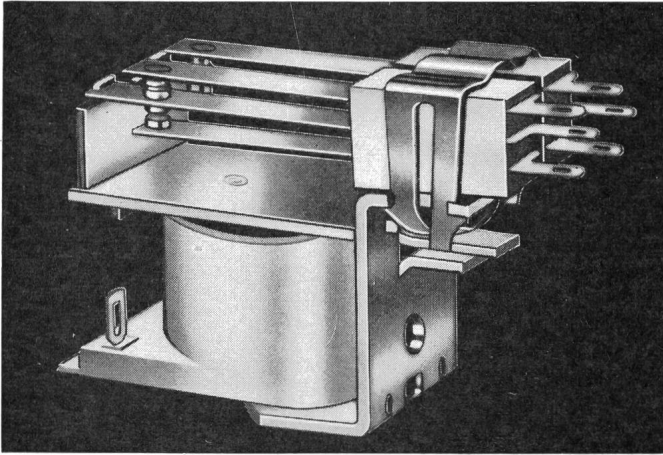

Generalvertretung und Lager

**TRACO** TRADING COMPANY LIMITED **ZURICH**

Jenatschstrasse 1

Tel. (051) 27 12 91

# OERLIKON-PAM

die neue stationäre Röhrenplatten-Batterie  
im Kraftwerk

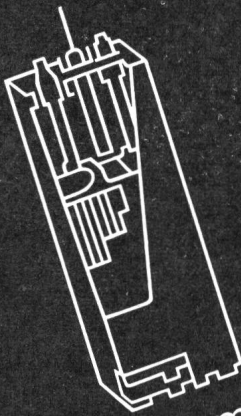

Accumulatoren-Fabrik Oerlikon Zürich 50

Wir senden Ihnen gerne Prospekte und technische Unterlagen

# Potentiometerschreiber Servogor

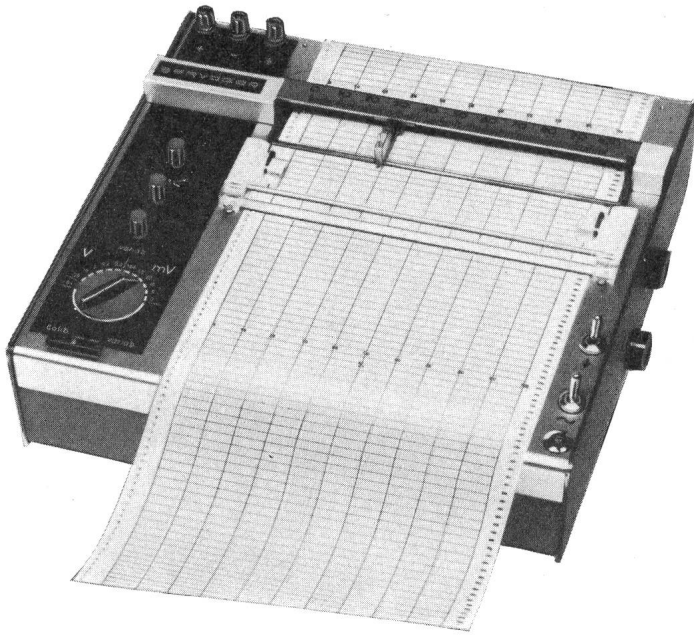

11 umschaltbare Messbereiche 2 mV...20 V  
Genauigkeit  $\pm 0,5\%$

Einstellzeit 1 sec Schreibbreite 200 mm

Nullpunkt über gesamte Skala verstellbar. Nullpunktunterdrückung bis zur Grösse des Messbereichumfanges.

Aufzeichnung auf Diagrammrollen oder-blätter DIN A 4 mit Tinte oder Kugelschreiber. 6 umschaltbare Vorschübe. Zusatzeinrichtungen wie Zeitmarkierrelais u. a.

**A. G. für Messapparate, Bern**

Weissensteinstrasse 33, Telephon (031) 45 38 66.

# MAAG-Brüstungszwischenverteilkasten

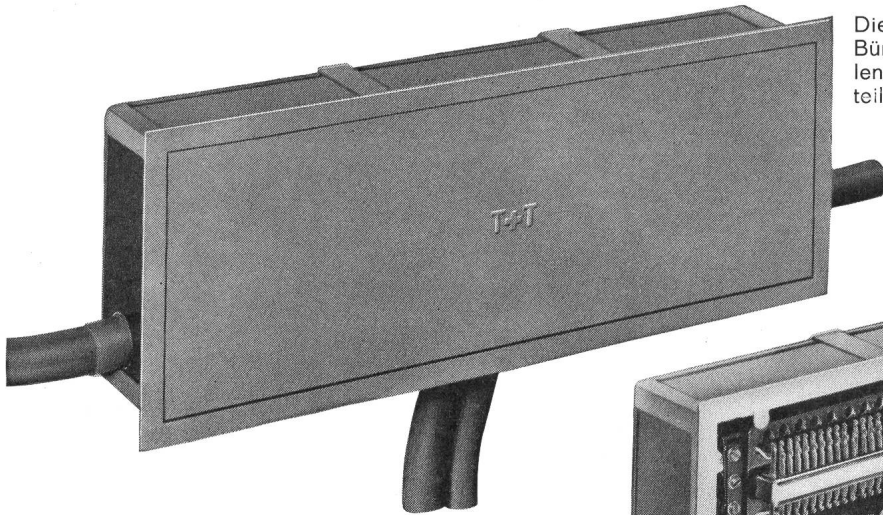

Die heutige Bauweise speziell in Verwaltungs- und Bürogebäuden mit den niederen Fensterbankkanälen verlangt auch bei den Telephon-Zwischenverteilkasten eine Weiterentwicklung.

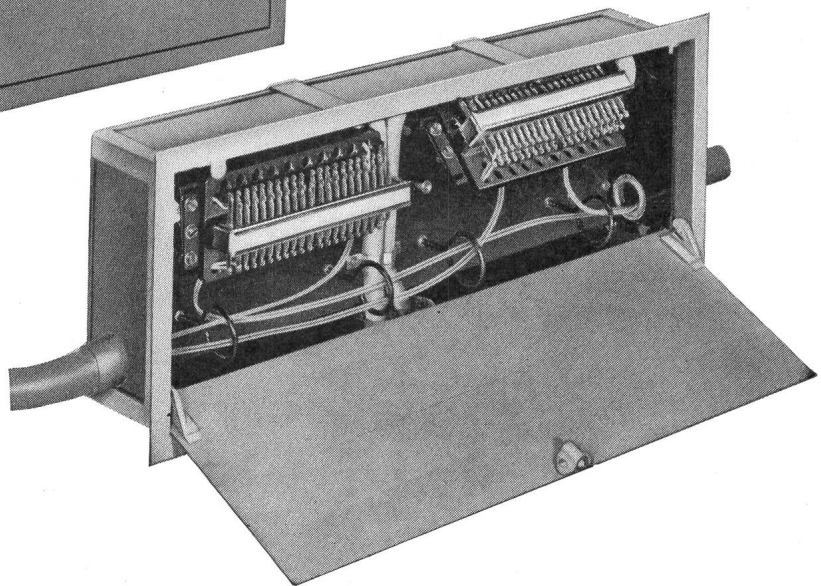

Der neue MAAG-Brüstungszwischenverteilkasten Nr. 3513/40 h für horizontale Montage kommt diesem Bedürfnis entgegen. Die abklappbaren Lötösenstreifen ermöglichen ein bequemes Anschliessen der Kabel und Drähte.

Gleiche Kastentype Nr. 3513/40 v für vertikale Montage erlaubt den Einbau in schmale Tragsäulen. Auch hier erleichtert das seitliche Ausschwenken der Lötösenstreifen die Arbeiten.

Putzbündige Montage durch verstellbaren Frontrahmen.

**AG Gottfried Maag    Fabrik elektr. Apparate    Frauenfeld und Zürich    Telefon 051/25 7927**

# Hans Wettstein

Elektrische Unternehmungen

## Balsthal

Telephon (062) 2 77 25

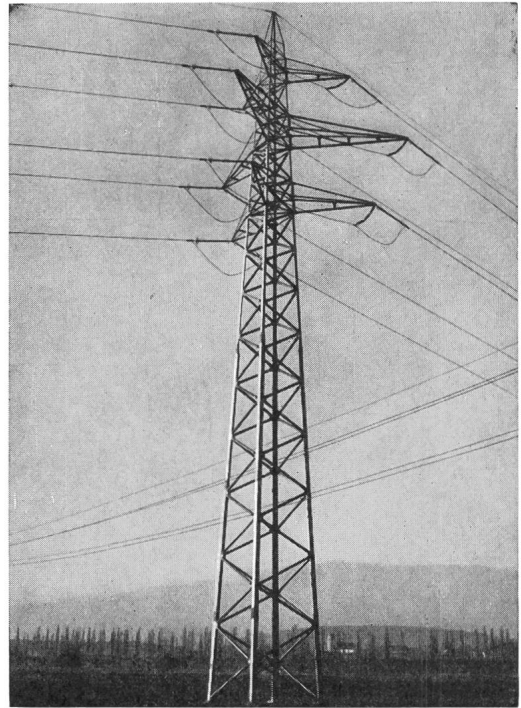

Freileitungen und Kabelanlagen  
Trafo-Stationen und -Schaltanlagen  
für Hoch- und Niederspannung

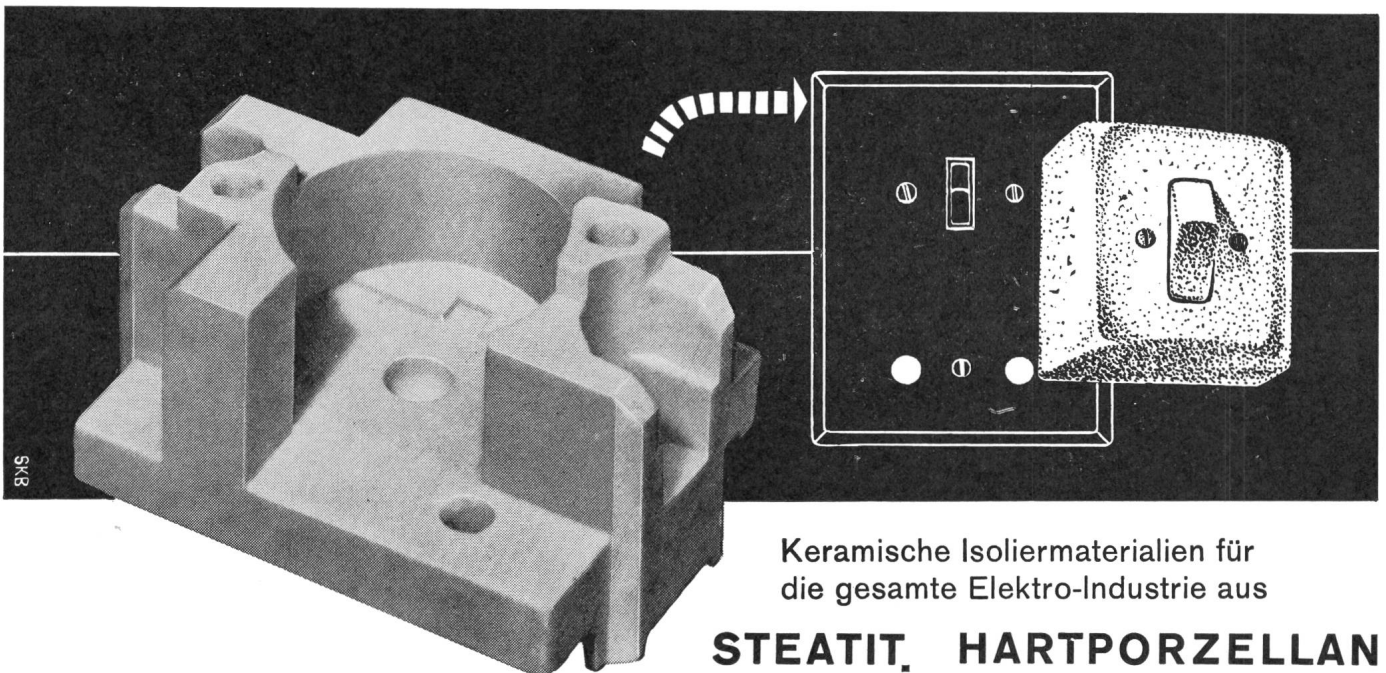

Keramische Isoliermaterialien für  
die gesamte Elektro-Industrie aus

**STEATIT, HARTPORZELLAN**

sowie Spezialmassen für Heizkörperbau,  
Hochfrequenztechnik etc.

KELIS AG. THAYNGEN / SH

Telephon (053) 6 72 54

FABRIK KERAMISCHER ELEKTRO-ISOLIERMATERIALIEN

**KELIS**

# trafag

Trafag-Produkte sind im In- und Ausland bekannt für Qualität und Präzision.

Aus unserem Fabrikationsprogramm

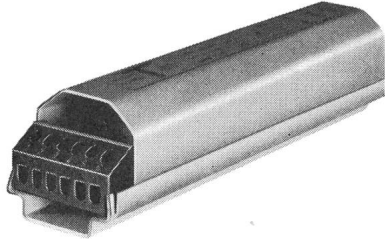

Vorschaltgeräte

TRIOSTAT

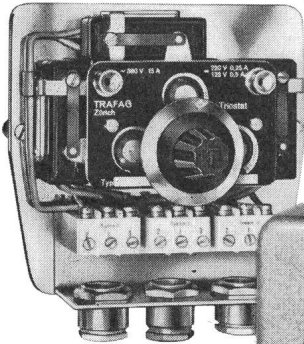

Trafag-Thermostate

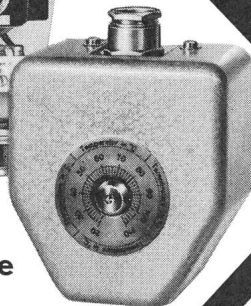

ALTEROSTAT

LABORSTAT

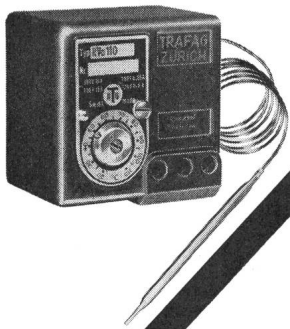

Kleintransformatoren

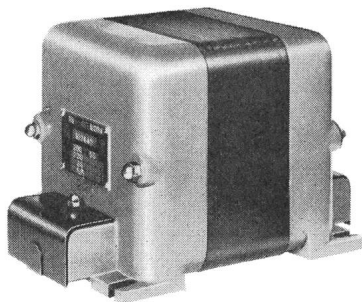

# trafag

TRAFAG AG Zürich 1/23 Gessnerallee 40 Telefon (051) 25 34 83  
MUBA Halle 2 Stand 7217



ab Lager lieferbar  
livrables du stock

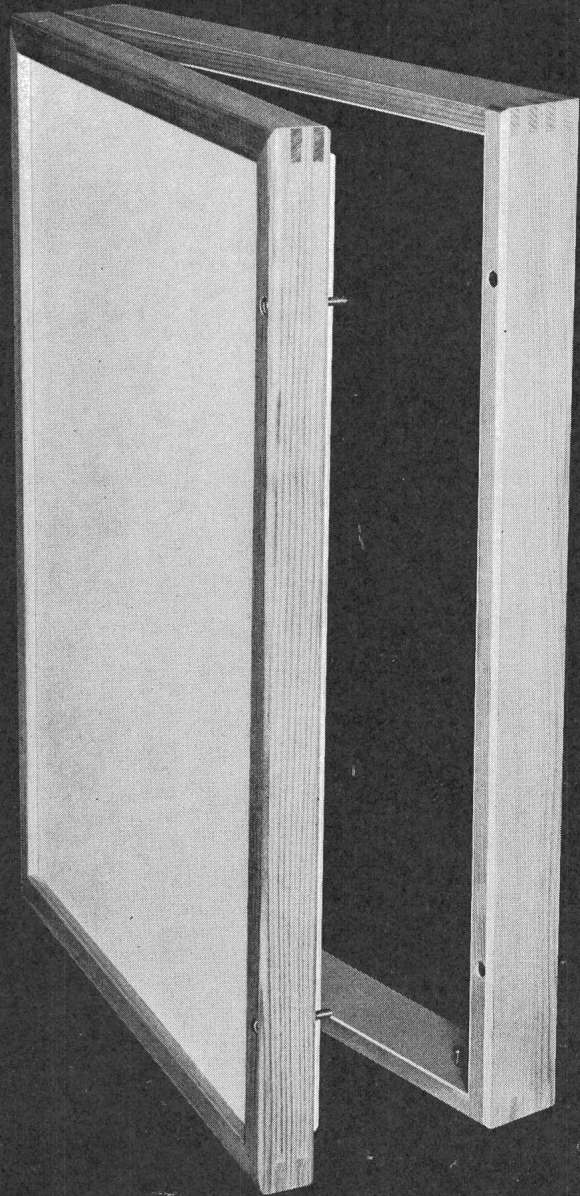

Qualität:

## HERMANN LANZ AG 4853 MURGENTHAL

und die Grosshandelsfirmen

**SCHENKEL AG.**

vormals O. Bürgi & Cie AG.

**Zürich 3**

Birmensdorferstr. 197  
Tel. (051) 35 29 64

**Lausanne**

Av. de l'Elysée 40  
Tel. (021) 26 38 67

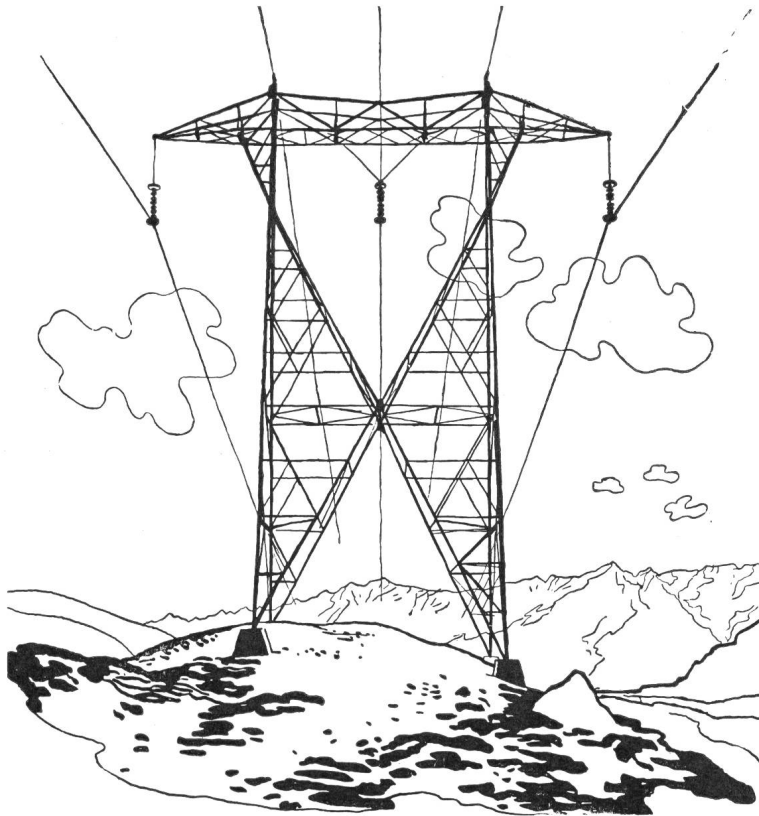

**Elektro-, Hoch- und  
Tiefbau-Unternehmungen  
Beratungen, Projekte**

Spezialitäten:

**Höchstspannungsleitungen  
Verteilnetze jeder Art  
Transformatorstationen  
Bahn-Fahrleitungen**

**WIDERSTANDSDRÄHTE  
IN KONSTANTAN  
NICKELIN  
BIS 0,04 MM  
Ø**

 **SELVETHUN**

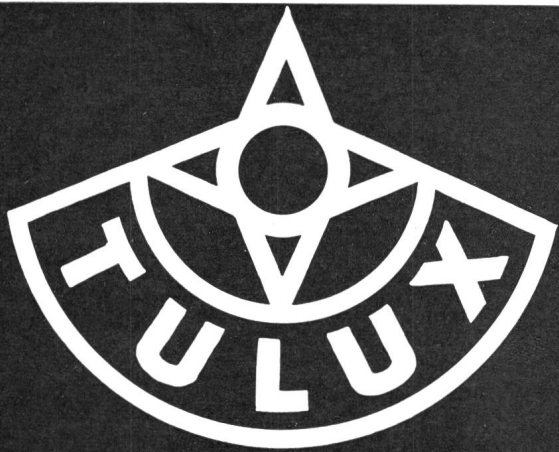

**LEUCHTEN**

**NEUZEITLICHE**

FLUORESZENZ-LEUCHTEN — DECKEN-NURGLAS-LEUCHTEN — WANDLEUCHTEN — SPEZIAL-PLEXILEUCHTEN JEDER ART UND DEKORATIVE LEUCHTEN

**PROJEKTIERUNG**

VON BELEUCHTUNGSANLAGEN DURCH UNSER LICHTTECHNISCHES BÜRO FÜR FABRIKEN BÜROS — VERKAUFSRÄUME — RESTAURANTS HOTELS — KINOS — THEATER — SCHULHÄUSER KIRCHEN — SPORTPLÄTZE — TURNHALLEN UND STRASSEN

**MUBA**

HALLE 22

IM 1. UNTERGESCHOSS STAND NR. 7230

**TULUX A. G.**

**8856 Tuggen/SZ**

**055 87272**

Westinghouse fabriziert

**Halbleiter-Gleichrichter**

für jeden Verwendungszweck

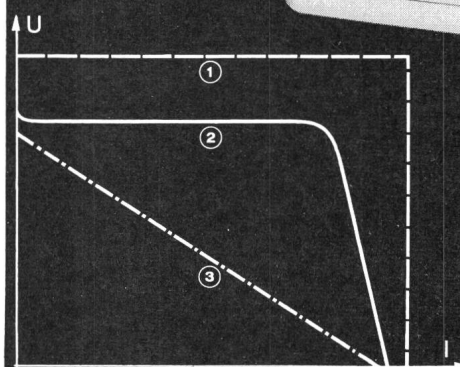
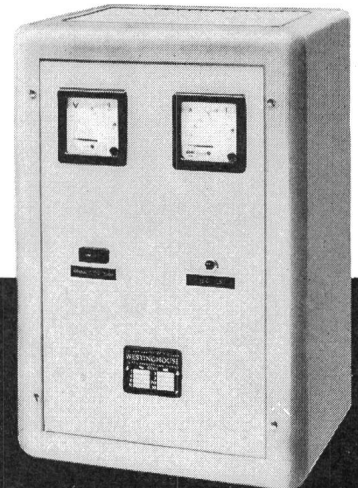

① IU-Kennlinie ② WESTAT-Kennlinie ③ W-Kennlinie



Schweizer Fabrikat

**Gleichrichten für:**

Batterieladung  
Elektromagnete  
Orgelsteuerungen  
Funkgeräte  
Signal- und Steuerungsanlagen  
Galvanotechnik  
Motorsteuerungen usw.

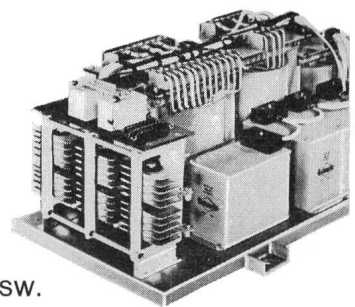

Wir beraten Sie gerne

SA DES FREINS ET SIGNAUX

**WESTINGHOUSE**

BREMSEN UND SIGNALE AG

Bern

Effingerstrasse 35

MUBA, Basel 1966, Halle 22, Stand-Nr. 7058

Wir veredeln mit

Silber, Gold, Goldlegierungen, Rhodium und Palladium

gedruckte Schaltungen  
Wellenleiter • Transistorteile  
alle Kontakte und Leiter

für die Elektrotechnik,  
Nachrichtentechnik und Elektronik



**Werner Flühmann Zürich**

8005 Zürich Heinrichstr. 216 051 42 40 64

**CLEMATEITE SA**



**Illuminations  
Fassungen  
E 27 - SEV-geprüft**

**Tropfwassersichere  
Ausführung**

zur Verwendung im  
Freien.

Modelle zum Aufhängen  
(AP 3927) speziell für  
Terrassen, Fassaden  
usw. und zum Anschrauben  
(AP 3747) speziell  
für Ballsäle, Theater-  
bühnen usw.

Anschluss mit flachem  
Installationsdraht  
2x1,5 mm<sup>2</sup>.

Verkauf durch die  
Elektro-Grossisten

Hersteller:

**CLEMATEITE SA**

1337 Vallorbe

Tel. (021) 83 17 83

**PLASTIC**

Freileitungsabzweigschalter 24 kV, 400 A

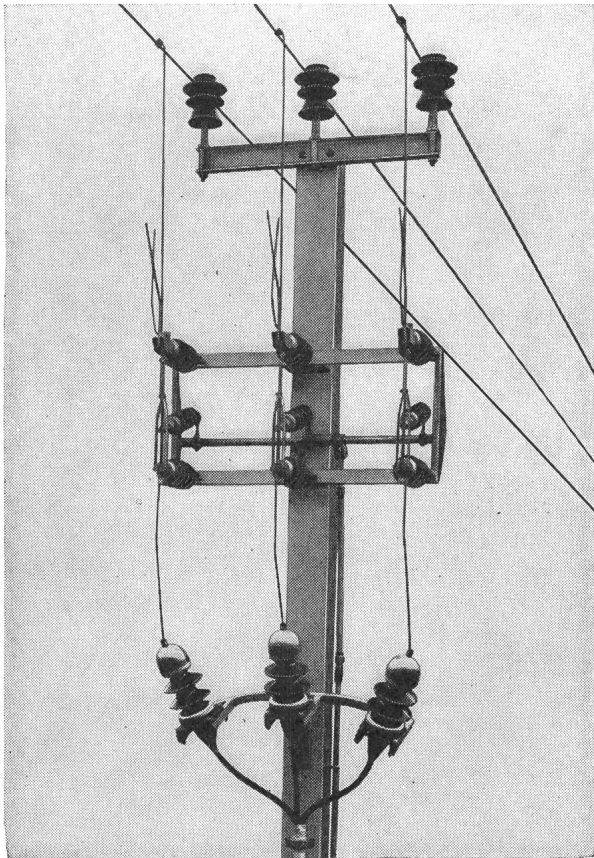

Sectionneur de dérivation 24 kV, 400 A

# *Alpha A.G. Nidau*

(Biel) Telephon (032) 2 46 92

Kennen Sie den neuen

## **Freileitungsabzweigschalter**

(siehe Abbildung) und den

## **Kabelanschlusstrenner?**

(am Ende einer Freileitung)

Wir liefern dieselben und beraten Sie gerne.

Connaissez-vous le nouveau

## **sectionneur de dérivation**

(voir figure) et le

## **sectionneur de câble?**

(passage fin de ligne aérienne-câble)

Nous livrons ces appareils et vous conseillons volontiers.

# *Alpha S.A. Nidau*

(Bienne) Téléphone (032) 2 46 92



**Vom guten und preiswerten  
Standard-Apparat  
bis zum Luxusherd mit  
Automatik-Ofen**

offeriert

## *Le Réve*

aus seinem vielfältigen Fabrikationsprogramm:

Freistehende Elektroherde, Backöfen und  
Schränke —

Einbauherde, Wand-Backöfen und Rechauds für  
Einbau in Küchenmöbel —

— natürlich besitzen alle Herde den bekannten  
Gross-Backofen LE REVE, von Tausenden von  
Hausfrauen geschätzt.

## *Le Réve*

Der Schweizer Herd für alle Ansprüche.

LE REVE AG.

1211 GENÈVE 24

## Wenn Sie billige Reihenklemmen verwenden möchten, dann kaufen Sie keine Phönix-Reihenklemmen!

Denn dann wäre viel wichtiger, dass Sie sich nach weiterem Personal umsehen würden (heute ist das allerdings nicht so einfach). Aber Sie werden es brauchen können: für die zeitraubende Montage der Klemmen, für die umständliche Ausprüfung der Anlagen, für Servicearbeiten an den fertigen Anlagen infolge von Defekten und Störungen.

Ausserdem werden Sie viel Ärger haben und feststellen, dass billige Klemmen nicht immer billig sind.

Also ist es bestimmt besser, wenn Sie sicher gehen und Phönix-Reihenklemmen verwenden.

Diese bieten Ihnen viele Vorteile: Schrauben unverlierbar und gegen Lockerung gesichert (auch bei starken Vibrationen oder Temperaturunterschieden); Phönix-Klemmen besitzen keine Teile aus Eisen (dies ist nicht selbstverständlich) und rosten deshalb nicht; unempfindlich gegen Staub und Schmutz (besondere Kriechstromsperren); Nennspannung 800 Volt; sichere Klemmung mehrerer Drähte oder unterschiedlicher Querschnitte; keine verlierbaren Teile; Brückenverbindungs-, Prüf- und Schaltmöglichkeiten; vielseitiges Kennzeichnungssystem; geprüft nach den wichtigsten internationalen Vorschriften.

**Verlangen Sie bitte nähere Auskünfte, Unterlagen oder Muster!**

**SAUBER + GISIN AG Höschgasse 45 8034 Zürich 051 34 80 80**

II 64.23

# STROMERZEUGER

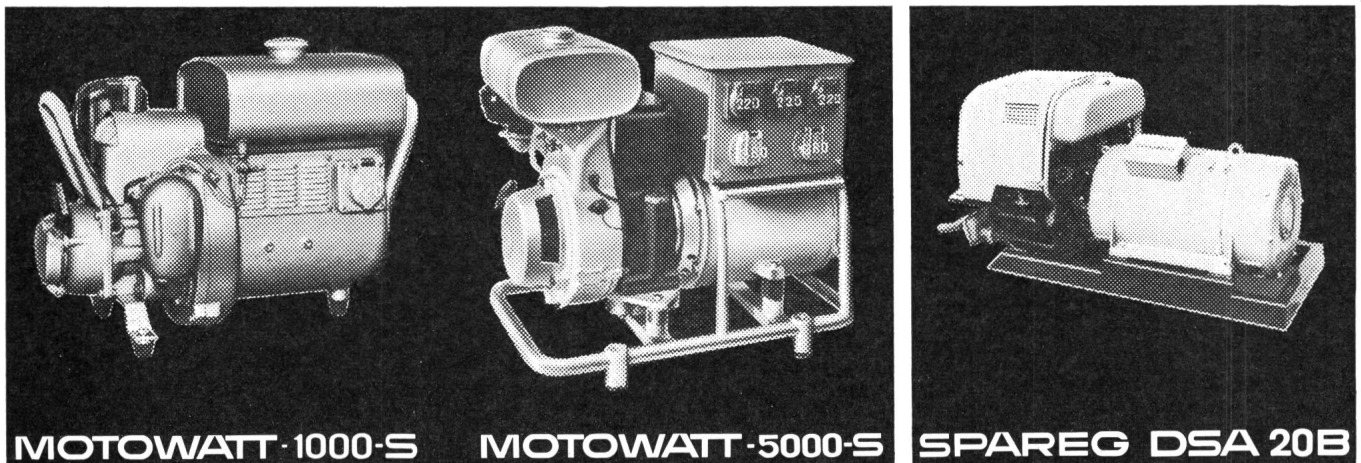

**MOTOWATT-1000-S    MOTOWATT-5000-S    SPAREG DSA 20B**

Unser Fabrikationsprogramm umfasst die bekannten MOTOWATT-Stromerzeuger von 1,25 - 6 kVA mit luftgekühlten MAG-Benzinmotoren. In unserem Verkaufsprogramm finden Sie ausserdem die MAG-SPAREG-Gruppen, von 10 - 175 kVA, welche mit bewährten Benzin- oder Dieselmotoren ausgerüstet sind.

**MAG**

Generalvertretung für die Schweiz durch :

**MOTOSACOCHE SA GENEVE**

Telephon 022/42 01 60

215



## Elektro-Strahlungs-Heizung die Heizung der Zukunft

**Geruchlos · Rauchlos · Flammenlos**

löst das Heizproblem in kleinen und grössten Bauobjekten mit niedrigsten Baukosten. Wirtschaftlich im Betrieb, kurze Aufheizzeit, sauber und betriebssicher in

Kirchen	Chalets
Kindergärten	Ein- und
Hotels	Mehrfamilienhäusern
Restaurants	Büros und Läden



**Grand Hotel «Quellenhof» Bad Ragaz.** Hier heizt man angenehm und wirtschaftlich sämtliche Zimmer, Bäder, Hallen und Bäderkorridore mit Star Unity Elektro-Strahlungs-Heizung



**Fraumünsterkirche Zürich.** Nur dank des äusserst niedrigen Anschlusswertes des Star Unity Systems von nur zirka 170 kW wurde hier die Ausführung einer Elektro-Heizung möglich

**Besuchen Sie uns an der MUBA Halle 13, Stand 4681**



**Elektro-Heizungen**  
Zürich 7/58, Drusbergstr. 10, Schweiz  
Fabrik in Au/ZH Telephon 051/95 64 67

# ELESTA relais MR

sind preiswert  
und bieten mehr

Elesta-Relais,

ein elektromechanisches Relais für Löt-, AMP Faston- und Printanschluss

Universelle, robuste und betriebssichere Bauelemente für die industrielle Elektronik, für Steuerungen und Automatisierung

- \* Lebensdauer über 20 Millionen Schaltungen
- \* Hohe Ansprechempfindlichkeit
- \* Schaltleistung 220 V~, 6 A ohmsche Last
- \* Stabiler, klimabeständiger Aufbau
- \* Kurzfristig lieferbar

**MRS** Steckbare Relais (8 und 14polig)

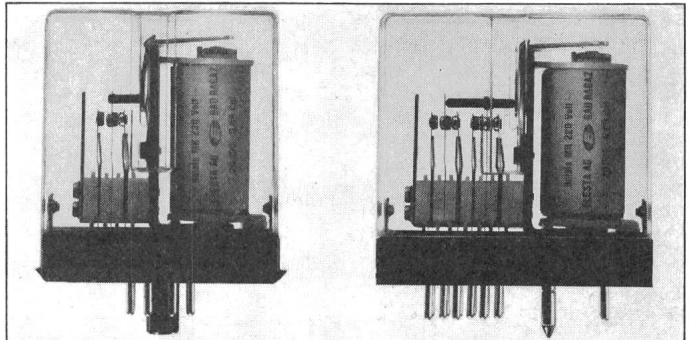

**MRL** Relais für Lötanschluss

**TR** Thermorelais

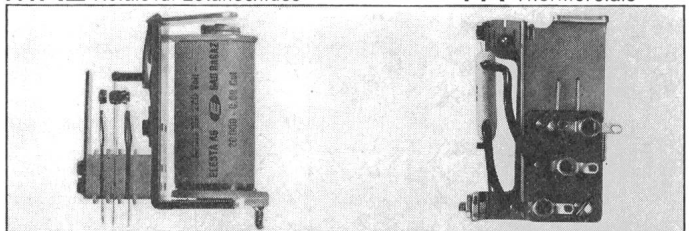

Verlangen Sie ausführliche Unterlagen bei



# ELESTA

Schweiz:	Elesta AG Elektronik 7310 Bad Ragaz/Schweiz Telefon 085/9 25 55 Telex 74 298
Westdeutschland:	E.-Günther Hannemann, Frankfurt a. M., Guttleutstr. 11 Telefon 33 15 94+33 50 23 Telex 04 12 598
Oesterreich:	Elesta Elektronik GesmbH 6800 Feldkirch/Vibg. Marktgasse 5 Telefon 05522-2001

Wir stellen aus: **MUBA-Basel** 16. 4. - 26. 4. 1966  
Halle 23, Stand 7601

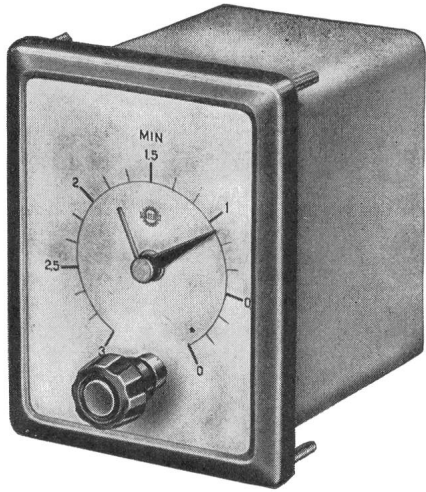

VERZÖGERUNGSSCHALTER Typ 603L  
110, 220 V ~ 3 A Einbau 0,5 Sek. ... 15 Std.  
mit Lauf- und Einstellzeiger  
Skala unter Glas und äusserem Drehknopf

SYNCHRON- und ASYNCHRONMOTOREN  
DREIPHASENSCHALTER  
KURZZEITSCHALTER  
BETRIEBSSTUNDENZÄHLER  
IMPULSGEBER  
REGISTRIERUHRWERKE  
SCHALTUHRWERKE  
MANOMETERWERKE  
MÜNZZÄHLER  
ELEKTRISCHE UHRWERKE  
PRÄZISIONSBESTANDTEILE  
Differentialgetriebe  
Schnecken-Triebe  
Zahnstangen-Achsen

**SOCIÉTÉ INDUSTRIELLE DE SONCEBOZ S.A.**

**2605 SONCEBOZ**

Halle 23 Stand 7716

# Ultraschall

das tragbare, leistungsstarke Kleingerät Typ LABORSET



Speziell geeignet für  
Medizinal- und Denta-  
labors, Bijouterie- und  
Uhrenateliers, Präzi-  
sionswerkstätten usw.

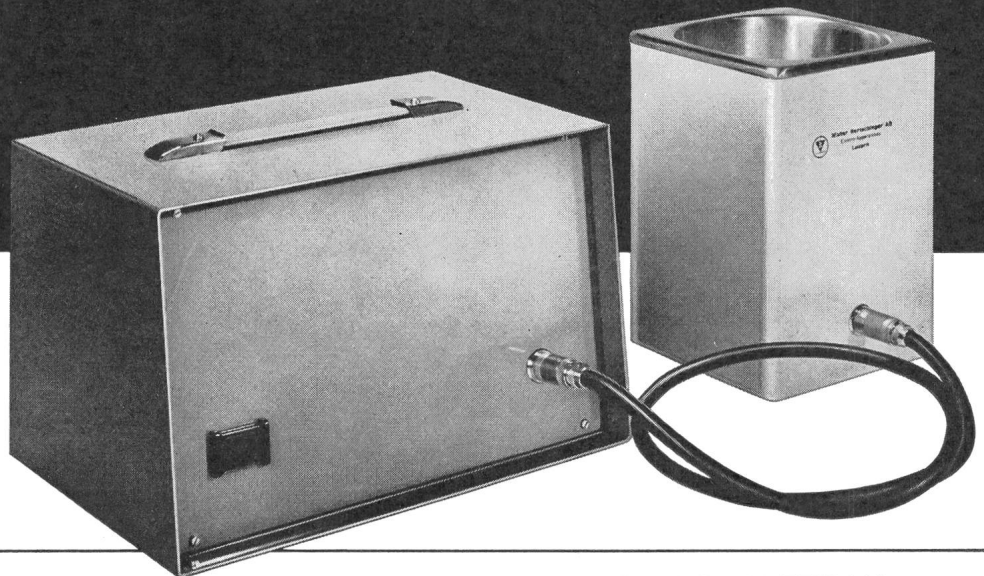

**Walter Bertschinger AG**

ELEKTRO-APPARATEBAU  
6000 LUZERN LINDENSTR. 15  
TEL. 041 41 75 75

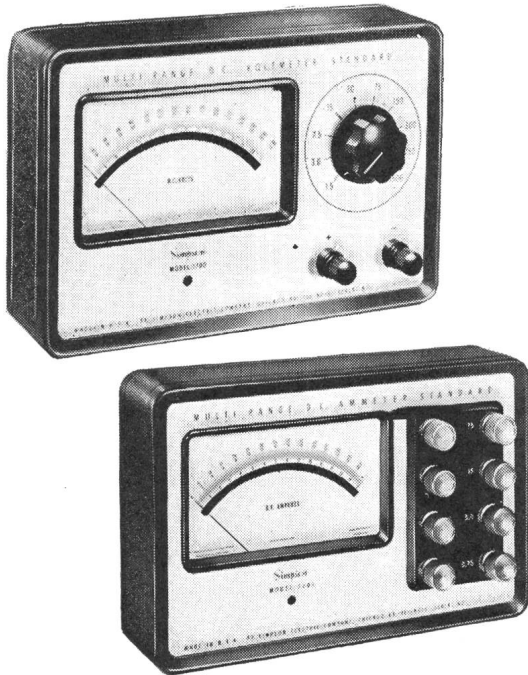

Präzisions-Messgeräte  
**Simpson**

- \* Genauigkeit: 0,5%
- \* Skallänge: 14 cm
- \* Messwerk mit Kernmagnet und gefederter Edelsteinlagerung
- \* Temperaturkompensiert

**Modell 1700** 0-1,5/3/7,5/15/30/75/150/300/750/1500 V=

**Modell 1701** 0-0,75/1,5/3/7,5/15/30/75 A=

**Modell 1702** 0-1,5/3/7,5/15/30/75/150/300/750/1500 mA=

**Modell 1703** 0-75/150/750/1500  $\mu$ A=

**Modell 1704** 0-30/75/150/750/1500 mV=

**TELION**  **elektronik**

Telion AG, Albisriederstr. 232, Zürich 47, Tel. 051 - 54 99 11

# HEER

## Chemins de câbles

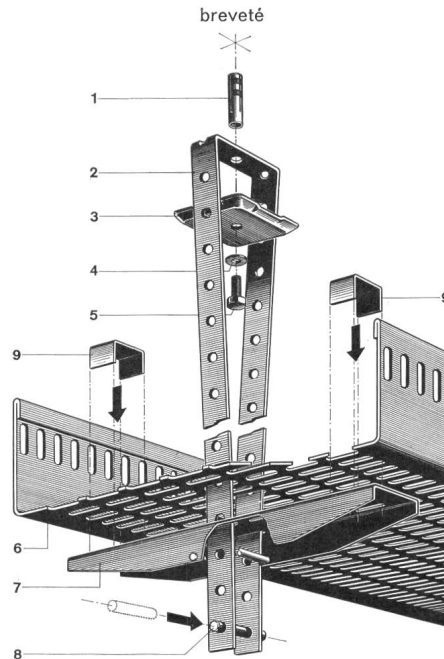

Nouveau dispositif mobile et central pour suspension aux plafonds. Plus d'enfilage. Les câbles s'introduisent tout tendus, sans être gênés par des suspensions latérales. Temps de posage abrégé et montage facile, également par personnel non spécialisé. Pas besoin d'outils spéciaux.

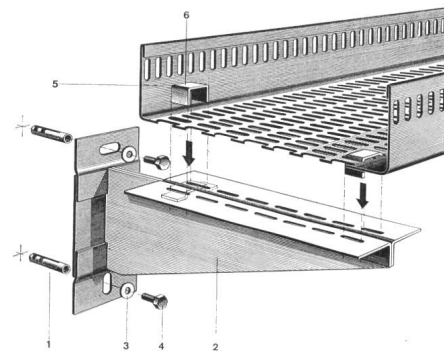

Les dispositifs de fixation sont normalisés pour le montage au plafond et à la paroi. Les chemins de câbles HEER sont livrables en 5 largeurs: 140, 210, 280, 350 et 420 mm, avec tous accessoires, soit: coudes horizontaux et verticaux, pièces T et + avec réductions et embranchements de 0 à 90°, équerres et pièces d'arc intérieures et extérieures.

Raccordement simple et rapide des chemins de câbles HEER, indépendants des fixations, soit aux parois, soit aux plafonds.

### Quelques références:

Geigy-Werke AG, Schweizerhalle — Hoffmann-La Roche F. & Co. AG, Sisseln und Basel — NOK — Bernische Kraftwerke AG — SBB-Werkstätten Olten und Hägendorf — PTT — VOLG, Winterthur — Emser-Werke AG, Domat — Dätwyler AG, Altdorf — Rieter AG, Winterthur — Electricité Neuchâteloise S. A., Neuchâtel — Entreprises électriques Fribourgeoises, Payerne — Borel S. A., Peseux — Fischer & Gutjahr, Bienne — EW der Stadt Basel — EW der Stadt Bern — EW der Stadt Winterthur — Aare-Tessin AG, Olten — Scherler & Co. AG, Bern, etc.

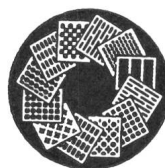

**H. Heer & Co.** 4600 Olten

Tôles perforées/Métal déployé  
Industriestrasse 28

**Tél. (062) 5 66 33**

**Service rapide — Individuel — Depuis 1875**

**Draht-  
und  
Kabel-  
Fabrik**

Auszug  
aus unserem reich-  
haltigen Fabrika-  
tions-Programm.

**Tdc**

**Tdca-T**

**Tdcv**

**Tdcva-T**



**Td**

**Kupferdraht-Isolierwerk AG Wildegg**

Tel. 064/53 19 61

## **Erdungs- u. Kurzschließ-Garnituren für Hoch- und Niederspannungs-Anlagen**

**Nyffenegger + Co. AG Armaturenfabrik  
8050 Zürich-Oerlikon Tel. 051/46 64 77**

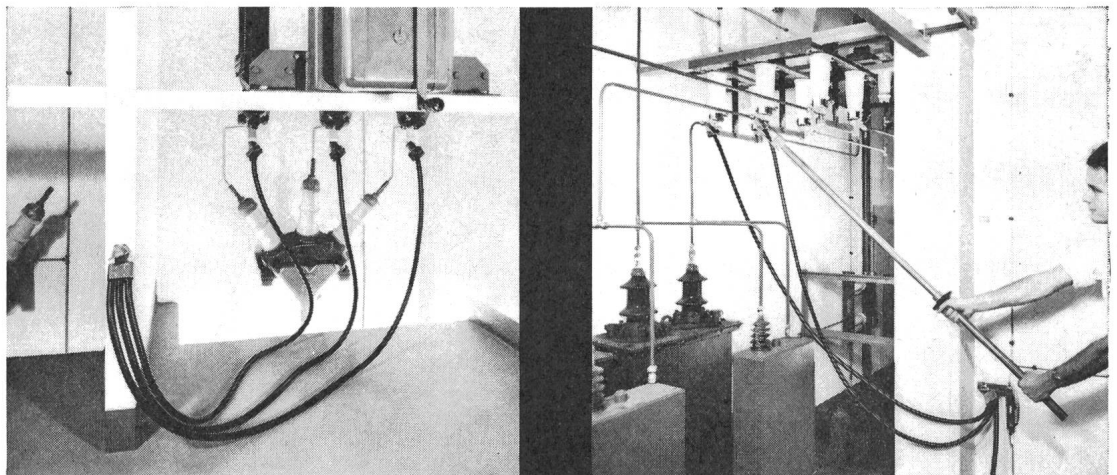

⊕ Patent / SEV geprüft

Verlangen Sie unsern reich illustrierten Katalog mit Anwendungsbeispielen

Generalvertretung für die Schweiz:

**Glomar AG Goldach**

Elektrizitätswerk- und Industriebedarf, 9403 Goldach, Tel. 071 41 70 70

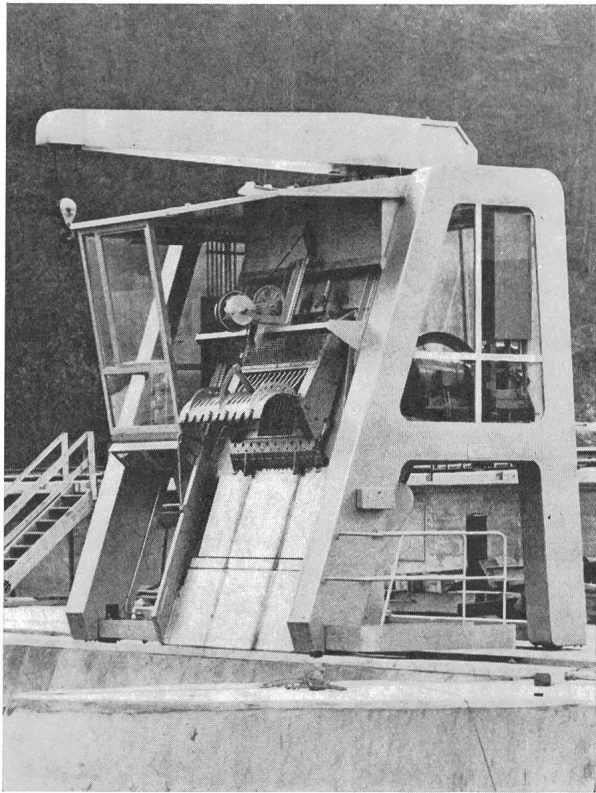

Rechenreinigungsmaschine des KW Schaffhausen

Ateliers de Constructions

# Jonneret S.A.

1211 Genève 8

**Rechen und  
Rechenreinigungsmaschinen**  
für sämtliche Wasserfassungen von  
Kraftwerken, Pumpstationen,  
Abwasser-Kläranlagen usw.

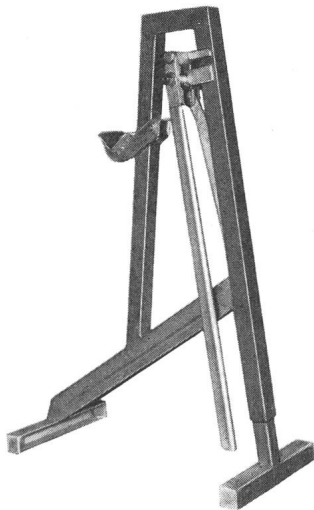

**Neuheit**

**Nouveauté**

## **BOBINEN-HEBER**

Schweizerfabrikat  
In- und Auslandpatente

## **CRIC-BOBINES**

Fabrication Suisse  
Brevet int. et étranger



Für Trommeln bis 2000 kg und 75-160 cm Durchmesser  
Pour tambours jusqu'à 2000 kg et  $\varnothing$  de 75 à 160 cm

Demonstration an der MUBA, Halle 22, Stand 7273



**GLOMAR GOLDACH SG**

TEL. 071 417070



# Schalten und walten . . .

Mit SEV-Qualitätszeichen



mit Schurter-Schalter, ist ein Vergnügen, das sich jeder leisten kann. Denn die Schurter-Schalter sind ebenso preisgünstig wie zuverlässig. Unsere ausführlichen Prospekte werden Ihnen die Vorteile der Schurter-Schalter enthüllen. Nennspannung 500 V, Nennströme von 25-300 A. Beliebige Schaltprogramme, bis zu 12 Schaltstellungen auf 360 Grad. Hochwertige Isoliermaterialien. Gleicher Bohrplan für alle Typen, gute Anschlussmöglichkeit. Einheitliche Frontplattengrösse für alle Typen. Über 2 Millionen mechanische Stellungswechsel. Verschiedene Nennstromstärken kombinierbar. Kurzfristig lieferbar: mit Türkuppelung, als abschliessbarer Schlüsselschalter und mit wegnehmbarem Griff auf Nullstellung.



## H.SCHURTER AG

Fabrik elektrotechnischer Artikel

Luzern/Schweiz

Tel. 041/31041

K



**OWO-PRESSWERK AG. MÜMLISWIL (SO) TEL. (062) 27781**

PRESS-  
UND  
SPRITZTEILE  
AUS  
ALLEN  
KUNSTSTOFFEN  
FÜR  
JEDEN  
VER-  
WENDUNGS-  
ZWECK  
  
EIGENER  
WERKZEUG-  
BAU

# COMMUTATEURS DE MEILLEURE QUALITÉ

THL 1,2,3,4

STATION DE BOUTON  
POUSSOIR SOUSPENDUE  
Pour ponts roulants et  
machines outils

INTERRUPTEURS FIN  
DE COURSE  
exécution diverses

RELAI ANÉMOMÉTRIQUES  
Pour ventilation et climatisation

COMMUTATEUR A MAIN  
6 - 10 - 15 A

INTERRUPTEUR  
CENTRIFUGE  
Pour montage dans des locaux  
présentant des dangers  
d'explosion. contrôlé par l'ASE

Hubwerk  
Katzfellen  
Loden  
Kranfähren  
Wackelroll

EH. AK

G4

G5

R5

3-W-H

9275

Echantillon ou catalogue sans  
obligation de votre part

**Spring SA**

FABRIQUE D'APPAREILS  
5430 WETTINGEN SUISSE  
Telefon 056 66688/89

# BECHLER

# MULTIBAR

Dispositif de ravitaillement automatique  
des tours à décolleter

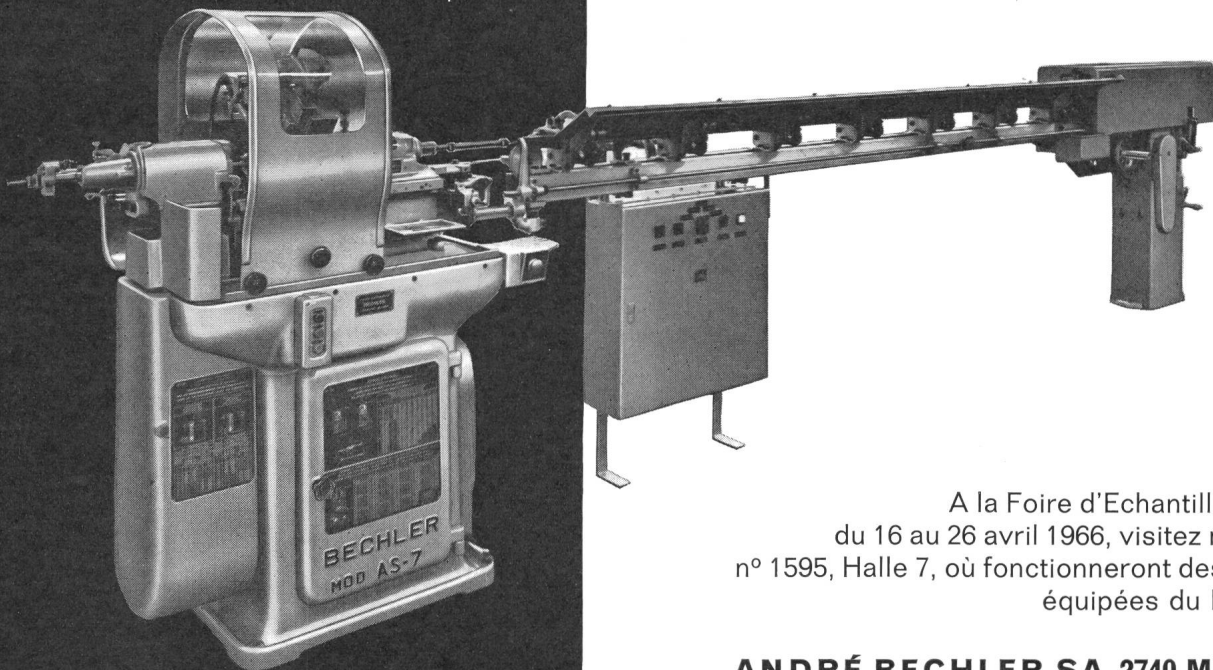

A la Foire d'Echantillons à Bâle,  
du 16 au 26 avril 1966, visitez notre stand  
n° 1595, Halle 7, où fonctionneront des machines  
équipées du MULTIBAR

**ANDRÉ BECHLER SA 2740 MOUTIER**  
Fabrique de tours automatiques



## ATLAS

Fluoreszenzröhren  
Vorschaltgeräte und Starter  
Quecksilberdampf lampen

Natriumdampf lampen  
Jod-Quarz lampen und Leuchten  
Foto- und Projektions lampen

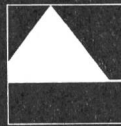

Fabrique de Lampes SA, 1701 Fribourg  
Glühlampenfabrik AG, 1701 Freiburg  
Tel. 037 2 42 12



# ELECTRO-MICA

## Steckkontakte für Niederspannungsanlagen

SEV-geprüft  
und kurzfristig bei den Elektro-Grossisten erhältlich

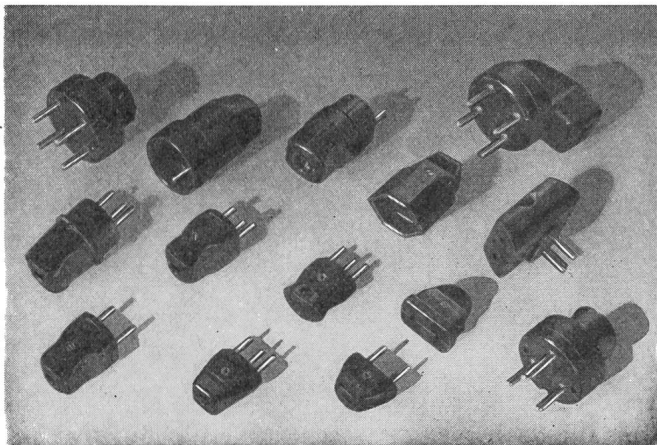

ELECTRO-MICA AG Mollis Tel. (058) 4 41 24

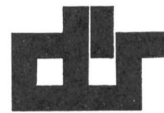

## Transformatoren

mit SEV-Zeichen

Ein- und Dreiphasentrocken-  
transformatoren für jeden  
Verwendungszweck bis 200 KVA  
Zündtransformatoren  
Kreuzwickelspulen  
Wickelarbeiten im Lohnauftrag  
Reparaturen  
Vakuuminprägung  
Vakuumgiessanlage für Epoxyd- und  
Polyesterharze

Moderner Maschinenpark  
Erstklassiges Rohmaterial  
Qualitätsarbeit  
Kurze Lieferfrist

## Dür- Transformatoren

Wehntalerstrasse 276  
Postfach 8056 Zürich  
Telefon (051) 48 52 25



# Federn

*nach Muster oder Zeichnung  
zu günstigem Preis und Termin.*

## WESA AG

INKWIL/BE

**R&S**

# Industrie-Steckkontakte

3 P + E 250 A - 500 V

spritzwassersicher  
für Stollenbau und  
Industriebedarf**RAUSCHER & STOECKLIN AG, SISSACH**

Fabrik elektrischer Apparate und Transformatoren

# Programm-Steuerung

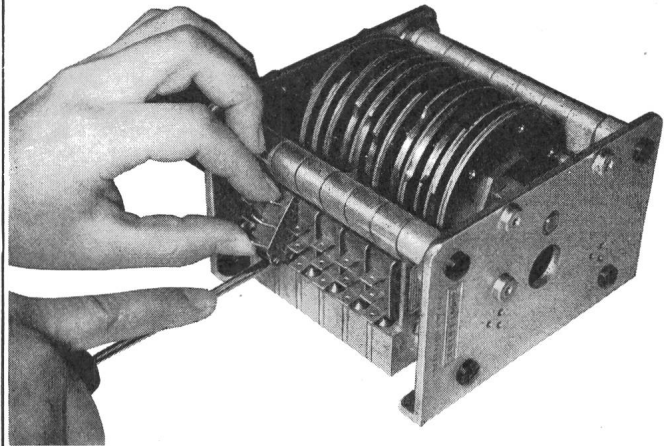
zuverlässig  
und  
einfachSchalter in wenigen Sekunden auswechselbar  
Schalter Typ 601 AT, SEV gepr. 10 A, 380 V~,  
mechanische Lebensdauer 50 000 000 Schaltungen.  
Steuerung beliebig einstellbar, auch als impulsweise  
laufender Programmschalter erhältlich.**Baumer Electric**

Frauenfeld, Telephon (054) 7 33 26

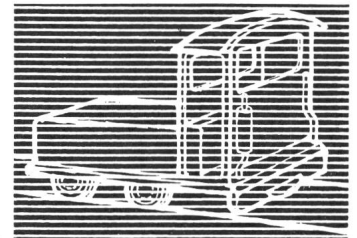
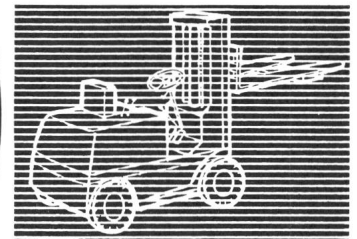
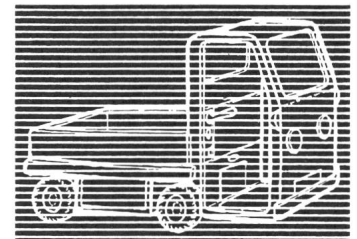
**BATTERIES  
DE TRACTION  
AU PLOMB,  
à plaques  
à grilles  
ou DYNAC  
à plaques  
positives  
tubulaires,  
pour chariots  
et élévateurs  
électriques,  
locomotives  
de mines, etc.****BLEI-TRAKTIONS-  
BATTERIEN  
mit Gitterplatten  
oder DYNAC  
mit positiven  
Röhrchenplatten,  
für Elektrokarren  
und Hubstapler,  
Grubenlokomotiven  
usw.**

# LECLANCHÉ SA YVERDON

# PRO ELEKTRA

9500 WIL (SG)

TEL. 073 / 6 36 31

## Fabrikationsprogramm:

Kabelverteilkabinen aus Kunststein und Kunststoff

Transformatoren- und Schaltstationen  
in Kunststeingehäuse

Normzellen für Innenraumstationen

NHS Einzelelemente

NHS Blöcke

Tiefenerder

Kurze Lieferfristen!

Tüchtige Montagegruppe steht zur Verfügung.

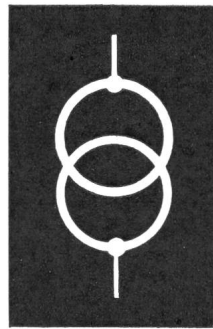

Norm- und  
Sonder-Trafo

zweck-  
entsprechend  
und zuverlässig

durch die  
Spezialfirma



## Transformatoren

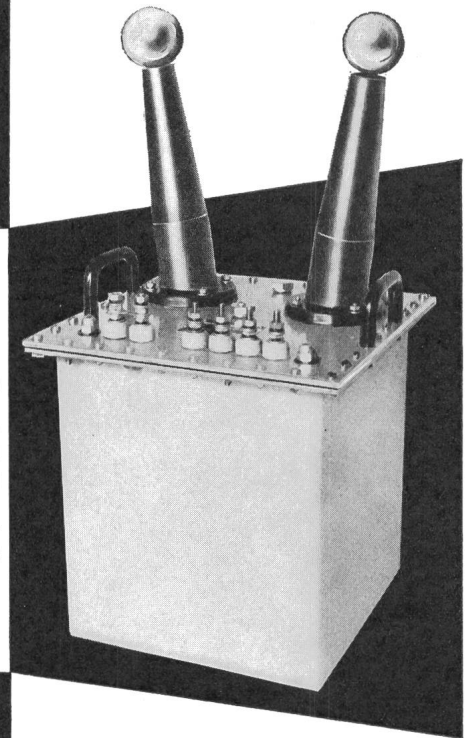

**ERNST SCHLATTER AG**

Dübendorf/ZH Tel. 051 85 73 00

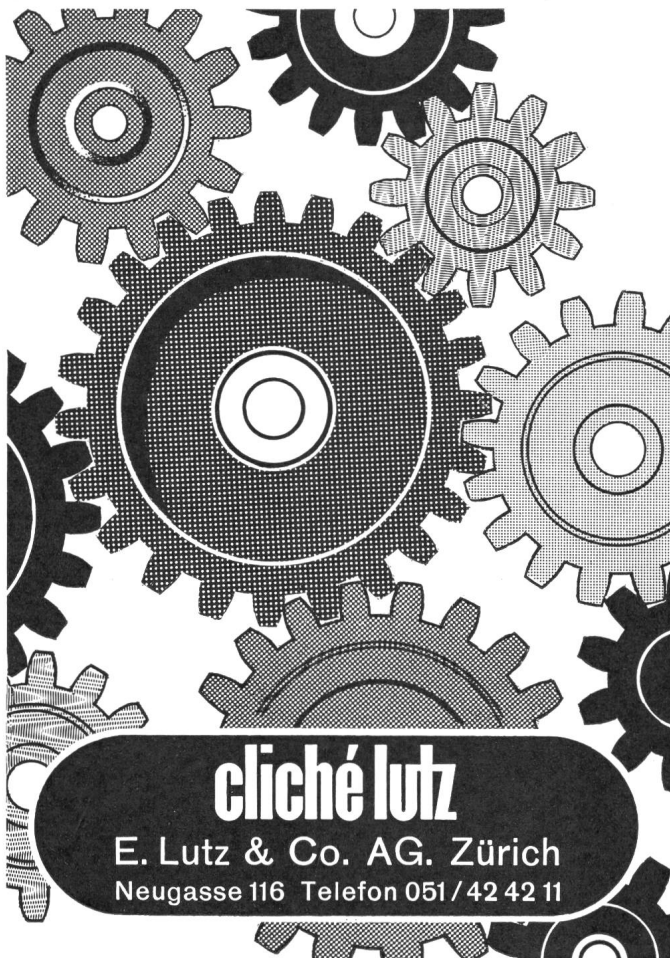

## cliché lutz

E. Lutz & Co. AG. Zürich  
Neugasse 116 Telefon 051 / 42 42 11

# Ah-Zähler

für galvanische Bäder und Akkuladung

Genaueste  
Messung  
weil  
Quecksil-  
bermotor

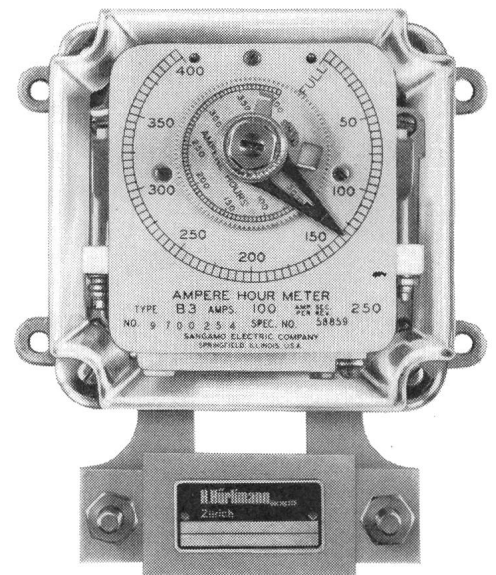

Neuer  
Prospekt S 19  
Galvanik  
Zählwerk

**H. Hürliemann** Dipl. Ing. ETH.

8021 Zürich, Postfach Tel. (051) 42 54 41

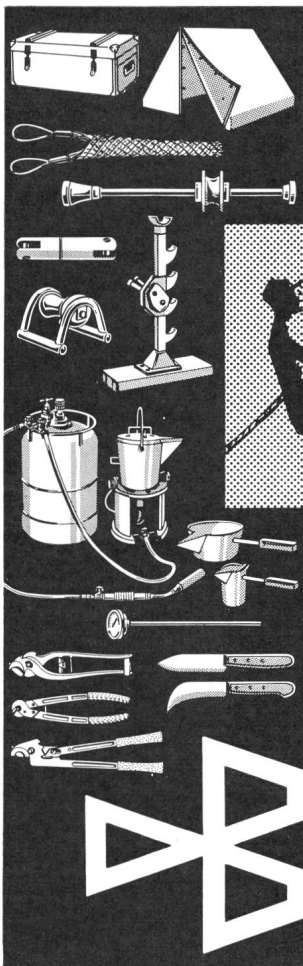

**OUTILS SPÉCIAUX  
ET  
ENGINS DE TRAVAIL  
POUR  
POSE DE CÂBLES  
ÉLECTRIQUES**

Consulter notre catalogue général

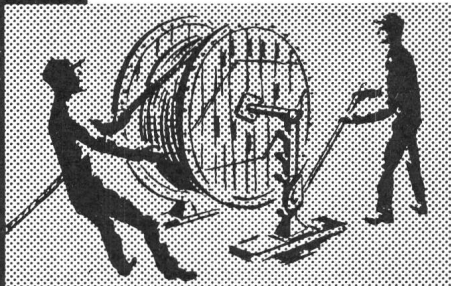

**SPEZIALWERKZEUGE  
UND  
ARBEITSGERÄTE  
FÜR DEN  
ELEKTRISCHEN  
KABELBAU**

Benützen Sie unsern Generalkatalog

**OUTILLAGE MACHINES**



LAUSANNE

10, ch. de la Colline Tél. (021) 25 71 21  
Case postale - 1000 LAUSANNE - 20 Sévelin

MUBA 1966:

Halle 22

Stand 7265

**Fixtherme «Victory»  
Kochendwasserautomat**

Für Privat  
Büros,  
Hotels

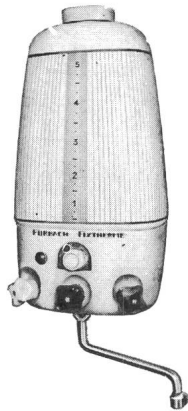

SEV-geprüft

**SCHNELL**

warmes, heisses, kochendes  
Wasser. Leistung wahlweise 1000,  
1200, 2000 Watt, 220 Volt

**SICHER**

durch eingebauten Trockengehschutz

**SAUBER**

Jede Aufheizung mit frischem  
Wasser. Einfachste Entkalkung  
ohne Demontage

**SPARSAM**

durch Temperatur- und Mengen-  
wahl. 1 Tasse bis 5 Liter nach  
Bedarf

Generalvertretung für die Schweiz:

**H. BAUMANN & CIE**

Inhaber W. Wyss & Co.  
Elektrotechnische Artikel en gros  
8031 Zürich, Josefstrasse 106  
Tel. (051) 42 41 33



UNIVERSAL-SCHALTER TYP U  
10, 15, 30 A 500V ~

*findern so* →

erreichen Sie genügenden Schutz gegen unbeabsichtigtes Einschalten von Maschinen und Anlagen während Montagen, Revisionen und Reparaturen

Maximal 5 Vorhänge-Schlösser einhängbar

Der Schalter kann erst wieder betätigt werden, wenn der letzte Monteur sein persönliches Vorhängeschloss entfernt hat.

SPALTI

**ELEKTRO - APPARATE AG**  
8912 OBFELDEN ZH  
Telefon (051) 99 58 21

Krananlagen  
Elektrozüge  
Aufzüge  
Fahrtreppen

Schindler-Aufzug-  
und Uto-Kranfabrik AG  
Zürich 9/48  
Telefon 051 / 525310

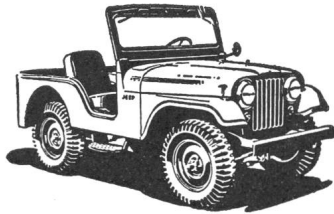

**Jeep'**

So, wie er ist, ist er  
**millionenfach bewährt.**

Das ist eine Garantie für Sie!

900/1000 kg **Nutzlast** — **6 Tonnen Anhängergewicht**  
zum Tragen, Ziehen, Schleppen, Treiben, Winden  
Ausstellung — Verkauf — Occasionen — Werkstatt

**FRATELLI AMBROSOLI**

Zürich, Militärstrasse 106 — Tel. (051) 23 08 92  
Vertreter in allen Kantonen.  
Verlangen Sie Prospekte und Auskunft.

P 796 Z

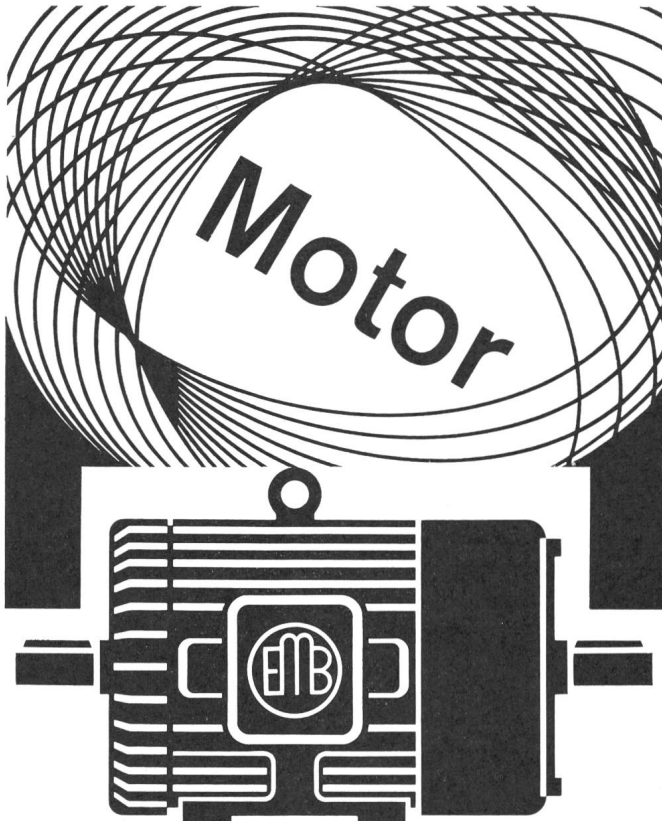

**EMB Elektromotorenbau AG Birsfelden Schweiz**  
Telefon: 061 42 88 88 Telex: 62 678  
Normal- und Spezialmotoren für Industrie und Gewerbe  
Spezialität: Vibrationsarme Präzisionsmotoren

## NOVOSIT-LEISTENKLEMMEN

unzerbrechlich, biegsam, 12polig  
Klemmen und Schrauben aus Messing vernickelt

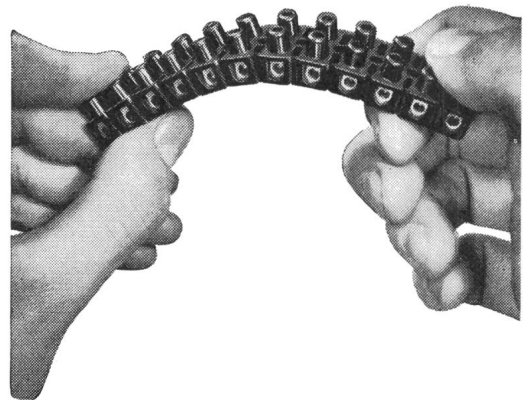

Originalpackungen zu 20 12polige Leisten  
Grösse I Mignon 1 mm<sup>2</sup>, Bohrung 2,5 mm  
Grösse II normal 1,5 mm<sup>2</sup>, Bohrung 3,5 mm  
Grösse III mittel 4 mm<sup>2</sup>, Bohrung 4,5 mm  
Grösse IV gross 6 mm<sup>2</sup>, Bohrung 5,5 mm

Verlangen Sie bei Ihrem Grossisten ausdrücklich  
**NOVOSIT-LEISTENKLEMMEN**  
mit SEV-Kontrollmarken

**NOVOPLAST G. m. b. H., WALLBACH AG**

Telephon (061) 88 41 81

**MUBA: Halle 24, Stand 8148**

## Die ideale Friteuse für jede Küche

Mehr als 60 Konstruktionsmöglichkeiten, mit Behälter von 2 bis 35 Litern. Automatische Ölfiltrierung und Regulierung der Temperatur durch Thermostat. Überlauf. Kontrolle der Kochzeit. Rasche Aufheizzeit. Schnelle Entleerung. Ölersparnis 40 % und mehr. Höchstleistung. Solide Konstruktion. Mehrere Patente. Einfacher Unterhalt. Geprüft durch SEV. 1 Jahr Garantie. Unverbindliche Vorführung. Günstige Mietbedingungen. Apparate auf Probe.



ARO AG — LA NEUVEVILLE — TEL. (038) 7 90 91 / 92

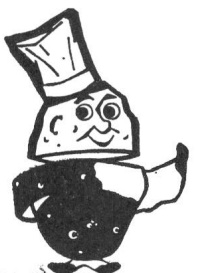

**frifri**

# Transformatoren-Stationen Type G2

Normierte Ausführung in Verbindung mit Reihengaragen der Firma H. Peter oder als Einzelelement aufgestellt.

Einbau in Böschung möglich.

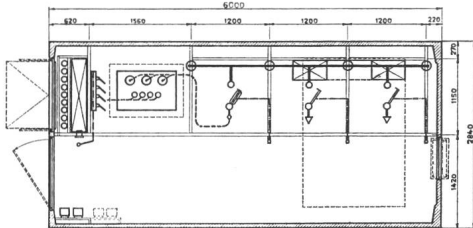
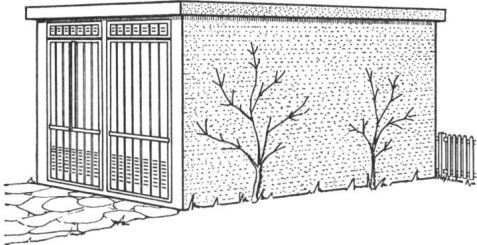

Rhyner AG

Langgasse 96  
8400 Winterthur  
Tel. (052) 6 37 03

Besuchen Sie uns an der  
Schweiz. Mustermesse in Basel  
Elektro-Halle 22, Stand 7114  
Standtel. 061/38 35 85

# PLICA

## PLICA:

das flexible Elektrorohr  
mit vielen Vorteilen!

**Rüschlikoner Rohre**  
seit Jahrzehnten ein Begriff

Verkauf durch die VLE-Grossisten

**ROHRFABRIK  
RÜSCHLIKON AG,**

vorm. Kopex AG, 8803 Rüschlikon ZH  
Telephon (051) 92 13 12



**UNSER PROGRAMM**

- Nockenschalter
- Schützen
- Druckschalter
- Magnetventile
- Thermostaten
- Lochkarten-Timer
- Signallampen
- Material für Leuchtschaltbilder

**Ausführung:**  
Diff. Schutz  
Max. Strom  
Brandschutz

Klein-Quittungsschalter 6 A, Quittungsschalter 10 A

# J. HUBER + CIE. AG

WÜRENLOS zw. Baden und Zürich, Tel. (056) 3 57 44.

to cal easy cal pronto  
cal standard cal pronto  
dard cal pronto cal easy  
to cal easy cal standard  
y cal standard cal pronto  
ndard cal pronto cal easy  
nto cal easy cal standard  
sy cal standard cal pronto  
andard cal pronto cal eas  
onto cal easy cal standar  
asy cal sta  
andard  
ronto cal  
asy cal sta  
standard cal pronto  
pronto cal easy cal stand  
asy cal standard cal prc  
pronto cal

Vom SEV begutachtete  
Selbstklebeschilder  
aus eloxierter Aluminiumfolie

**METAL-CAL SA**  
1217 MEYRIN 022-41 17 20

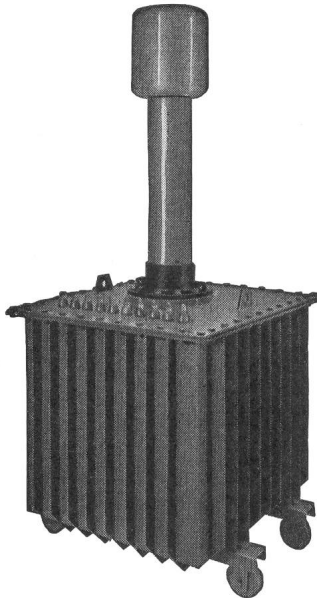

Prüftransformator  
50/100/200kV 40kVA

Hochspannungsgleichrichter  
mit Selen- oder Glüh-  
kathodenventilen

Selen-Hochspannungsventile

Transportable Gleich-  
richteranlagen bis 500 kV  
für Kabelprüfungen

Spezial-Transformatoren  
und Drosselspulen für Hoch-  
und Niederspannung

Leistungs-Transformatoren

Messwandler für  
Hoch- und Niederspannung

Prüfanlagen

«Bulb-Saver» Schaltapparat  
zur Herabsetzung des  
Lampenverschleisses  
von Strassenbeleuchtungen

Gross-Elektrofilter

## HANS KULL AG., DERENDINGEN/SO

Elektrische Apparate

Büro Steinmattacker

Telephon 065-367 90

Seit 1936

## STABA

1 und 3 Phasen  
Qualitätstransformatoren

bis 65 kVA

Kurzfristig lieferbar

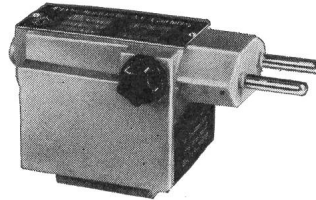
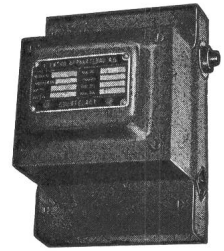

Stecker-Transfor-  
mator nach SEV

Ab Lager:

Regeltransformatoren  
ETA thermische und magnetische Auslöser  
Infrarot-Strahler

Verlangen Sie bitte unseren Katalog Nr. 18

## EAB

ELEKTRO-APPARATEBAU AG

2608 Courtelary BE

Telefon (039) 4 92 55/56

les moteurs de haute qualité  
**ACEC**  
sont en vente de stock  
chez le représentant suisse:



**SPÄLTI FILS VEVEY**  
chenevières 11 tél. (021) 51 19 91/92



## Drehschalter

Subminiatur-  
stufenschalter  
Typ 01:

die kleinsten Schalter  
aus unserem umfang-  
reichen Schalterpro-  
gramm

- Keramik-Isolation
- Zentralbefestigung
- bis 12 Raststellungen
- 1-, 2- und 4polig
- bis 2 Ebenen
- Durchmesser 18 mm
- Sonderausführungen

Ebenfalls erhältlich für  
gedruckte Schaltungen  
und wasserdicht



## ELMA Electronic AG

8617 Mönchaltorf/ZH

Tel. 051 86 91 91  
Telex 53230



# Fernzet-Schalter

für Ein- und Ausschalten mit Druckkontakten

Ansteuerung: mit Impuls

8 V~ oder 4 V-  
24 V~ oder 12 V-  
42 V~ oder 18 V-  
220 V~ oder 110 V-

SEV-geprüft, Abmessungen 60 × 54 × 33 mm

Kontakte: Springkontakt

2polig  
220 V~/10 A

**Zettler-Elektro-Apparate AG**

**8057 Zürich**

Technisches Büro und Verkauf Blütenstraße 18 Telefon (051) 48 46 44

## Neuer Abzweigstecker

SEV-geprüft 2p+E 10 A  
Beidseitig Type 13



Nr. 4718 rund/rund  
Nr. 4718 wf waagr./flach  
Nr. 4718 sf senkr./flach  
Nr. 4718 rf rund/flach

AG JENNI & Co. Glattbrugg ZH  
Elektrotechnische Artikel en gros

## Günstig abzugeben, OCCASION

- diverse 10 kV-Einkessel-Ölschalter mit Hand- und Motorantrieben, Fabr. BBC. Nennströme 400 bis 1000 Amp. (auch 50 kV)
- diverse 10 kV-Trennschalter Fabr. BBC, mit Hilfskontakten, Nennströme 360—1000 Amp.
- diverse Stromwandler in Öl, verschiedene Übersetzungen.

Anfragen unter Chiffre B 83 Z an die Administration des Bulletin SEV, Postfach 229, 8021 Zürich.

# Suisselectra

sucht für baldigen Eintritt

## Elektro- oder Maschinenzeichner

für die Mitarbeit in der Studiengruppe.

Wir bieten interessante und vielseitige Tätigkeit in neuzeitlichem Betrieb, 5-Tage-Woche, zeitgemässe Salarierung, Pensionskasse. 92

Bewerber, die Interesse an der Projektierung und am Bau von thermischen Kraftwerken und Reaktoren haben, sind gebeten, detaillierte Dienstofferten unter Angabe des frühesten Eintrittstermins einzureichen an die

Schweizerische Elektrizitäts- und Verkehrsgesellschaft (Suisselectra), Malzgasse 32, 4000 Basel 10, Telefon (061) 25 94 30. P 293 Q



**Berner Oberland-Bahnen**  
Wengernalp- und Jungfraubahn

82

Wir suchen als Mitarbeiter des Chefs für den Zugförderungs- und Werkstättendienst der Berner Oberland-Bahnen, mit Dienstort Zweilütschinen,

## dipl. Elektrotechniker

Der Bewerber sollte eine mittlere Belegschaft führen können und in der Lage sein, in absehbarer Zeit das vielseitige und interessante Arbeitsgebiet des Zugförderungs- und Werkstättendienstes selbständig zu führen. Erfahrung im Bau und Unterhalt von Rollmaterial oder allenfalls Fahrdienstpraxis erwünscht.

Handschriftliche Anmeldung unter Beilage von Lebenslauf, Ausweisen über Ausbildung und bisherige Tätigkeit sowie unter Angabe der Gehaltsansprüche sind erbeten an den

Direktor der Berner Oberland-Bahnen,  
Wengernalp- und Jungfraubahn, Postfach,  
3800 Interlaken.

Liste offener Stellen. Beachten: Sprechstunden der STS für Stellensuchende nur nachmittags. Anmeldebogen bei der STS.

- 6041 *Absolvent HTL, Maschinenbau oder Elektrotechnik*, mit Erfahrung, als technischer Kaufmann für selbständige Ausarbeitung von Angeboten und Auftragsüberwachung industrieller elektr. Filteranlagen. Gute Französischkenntnisse erforderlich. Bei Eignung Auslandsreisen. Eintritt so bald als möglich. Ingenieurfirma in Zürich.
- 6039 *Diplômé ETS, section télécommunications*, ayant pratique radio, susceptible d'assurer le fonctionnement d'un émetteur de 200 KW, onde moyenne, à antenne dirigée. Bonnes connaissances du français indispensables. Entrée de suite ou à convenir. Corporation radio dans les Antilles Anglaises (West Indies).
- 6037 *Dipl. Elektro-Ingenieur oder Absolvent HTL*, mit Praxis, für Projektierung und Entwicklung, sowie für Arbeiten im Schwachstromprüffeld, auf dem interessantem, an der Grenze der Stark- und Schwachstromtechnik liegenden Gebiet der Leistungselektronik. Ausbaufähige Dauerstelle. Eintritt nach Vereinbarung. Mittelgrosser Industriebetrieb in Basel. Zürich.

**Leuchter-, Apparate- und Motorenklemmen**  
 in Porzellan, Isolierpreßstoff und Plastik  
 UP-Abdeckplatten, Deckenrosetten, Stecker usw.

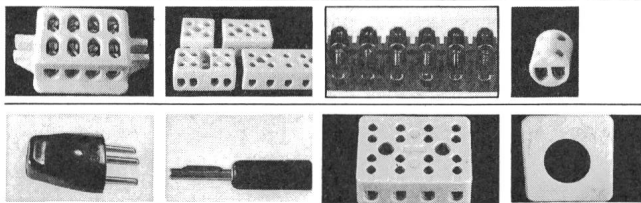

**Präzisions-Automatendrehteile und Schrauben**  
 bis 10 mm  $\phi$   
 in Messing, Stahl und Kunststoffen

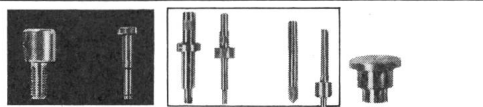

**Walter J. Borer**

CH-4625 Oberbuchsiten SO Telephone (062) 6 72 58  
 Fabrik für Elektromaterial und Präzisions-Drehteile



Zur Ergänzung unseres Entwicklungsteams der Beschleuniger-Abteilung suchen wir folgende Fachkräfte: 85

**Ingenieur (Absolvent einer HTL)**

für die selbständige Bearbeitung interessanter Entwicklungs- und Konstruktionsaufgaben auf dem Gebiet der Hochspannungstechnik und Elektronik.

**Konstrukteur**

mit abgeschlossener Berufslehre als Zeichner-Konstrukteur (Maschinenbau). Nach gründlicher Einführung soll sich der neue Mitarbeiter mit der Lösung von physikalischen und elektrotechnischen Konstruktionsaufgaben befassen. P 992 Q

Bewerber, die sich für eine dieser verantwortungsvollen Aufgaben interessieren, werden gebeten, ihre Offerte mit den üblichen Beilagen an unser Personalbüro einzureichen.

EMIL HAEFELY & CIE. AG,  
 Postfach, 4000 Basel 28

P 992 Q/4



Schweizerische Isola-Werke  
 Breitenbach

Wir suchen 65

**Diplomierte Elektrotechniker**

für Entwicklungsaufgaben und als Assistent des Betriebsleiters.

Bewerber, die sich für diese Aufgaben interessieren, wollen sich bitte wenden an die P 374 On

Geschäftsleitung der Schweizerischen Isola-Werke,  
 4226 Breitenbach bei Basel.

Wir suchen für die Installationsabteilung des EW Baar 80

**Chefmonteur**

mit Meisterdiplom und wenn möglich mit Kontrolleurenprüfung.

In diese Abteilung suchen wir ferner einen

**Elektromonteur**

Günstige Anstellungsbedingungen, vorzüglich ausgebaute Pensions- und Krankenversicherung. Betriebswohnung vorhanden. Alternierende 5-Tage-Woche.

Offerten mit Angabe der Gehaltsansprüche erbeten an das

Elektrizitätswerk Baar,  
 6340 Baar,  
 Tel. (042) 4 18 36.

Kabinengröße **I**

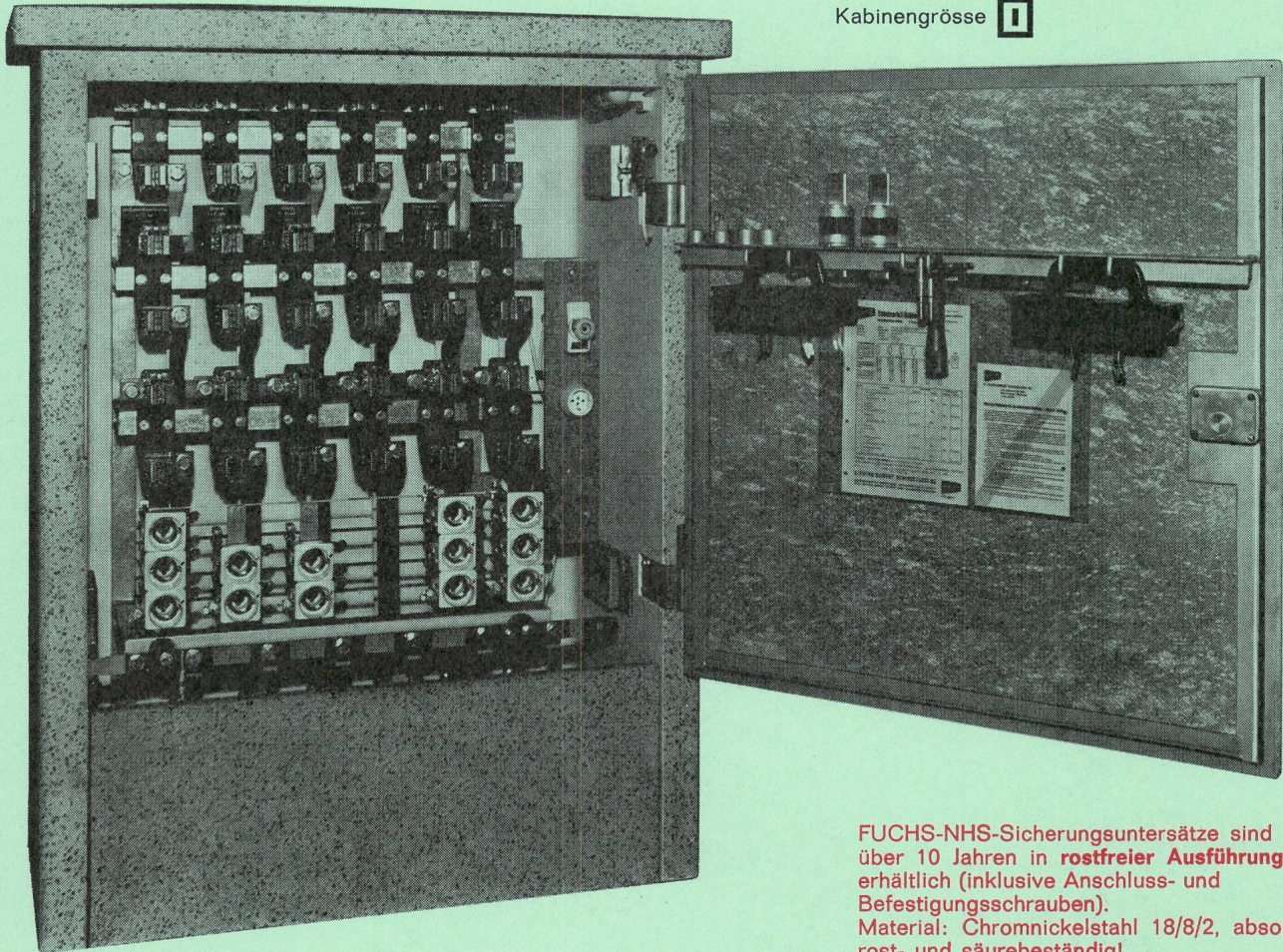

FUCHS-NHS-Sicherungsuntersätze sind seit über 10 Jahren in **rostfreier Ausführung** erhältlich (inklusive Anschluss- und Befestigungsschrauben).  
Material: Chromnickelstahl 18/8/2, absolut rost- und säurebeständig!

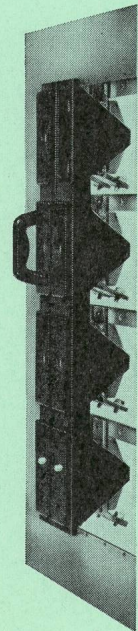

Erstes und einziges Fabrikat bis heute in Block-Ausführung. Speziell für den Schalttafelbau entwickelt. Drei NHS-Untersätze und ein Nulleiter in einem Einbaugehäuse aus glasfaserverstärkter Pressmasse. Isolierträger in Araldit, nicht in Pressmasse eingelassen. Nur zwei Befestigungsschrauben für den Block. Anspeisung durchgehend. Der NH-Sicherungsuntersatz kann mit geradem oder um 65 Grad abgewinkeltem Anschluss-Stück geliefert werden. Alle Anschluss-Stücke sind im Gesenk warmgepresst, deshalb riss- und porenfrei. Berücksichtigt wurde auch, dass an Stelle der Schraube eine Bride für Seilanschluss montiert werden kann.

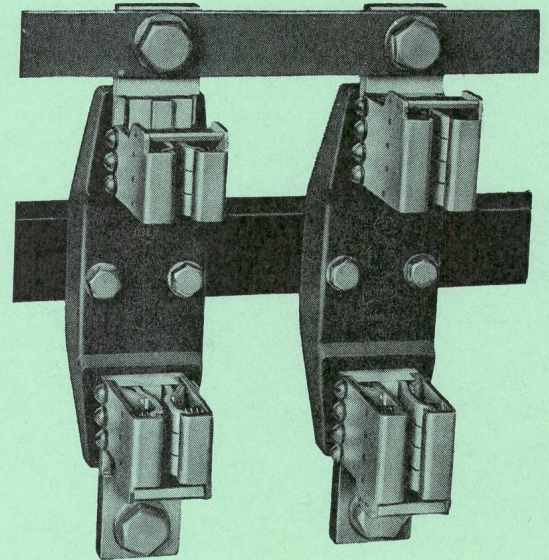

### Einbaublock für Schalttafelbau

### Überzeugend- klare Bauformen!

Type

EGPS 1  
3 P + 0/250 A

# Kabel

für Hoch- und Niederspannung

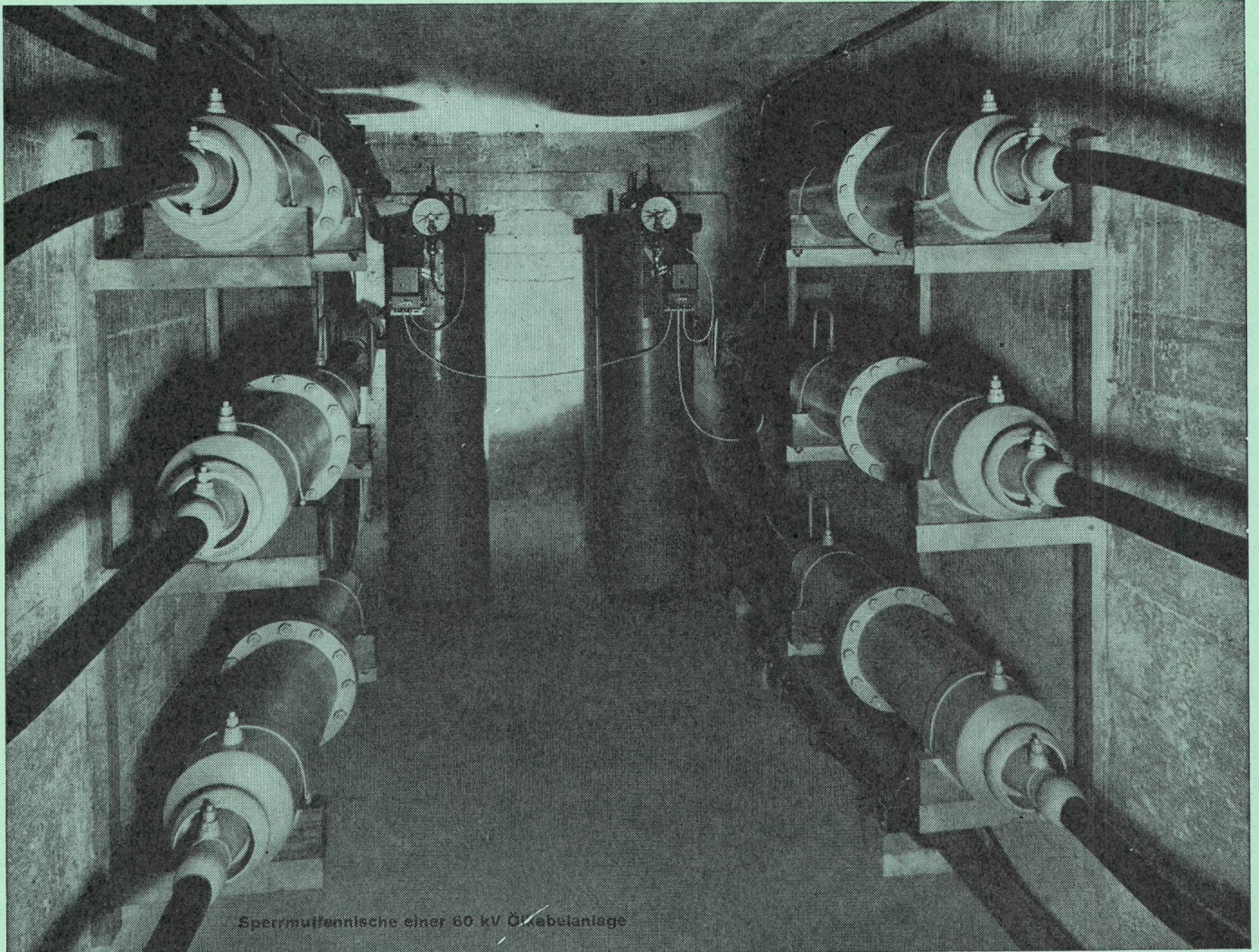

Sperrmuffennische einer 60 kV Öl-Kabelanlage

**Bleikabel  
und Kunststoffkabel  
für Stark-  
und Schwachstrom  
Armaturen  
für sämtliche  
Kabeltypen**

**MUBA  
Halle 23, Stand 7633**

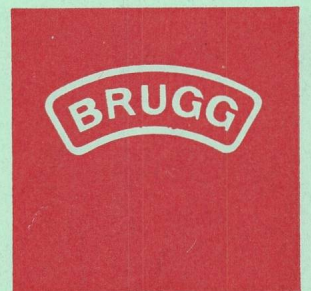

**KABELWERKE BRUGG AG**