

**Zeitschrift:** Bulletin des Schweizerischen Elektrotechnischen Vereins  
**Herausgeber:** Schweizerischer Elektrotechnischer Verein ; Verband Schweizerischer Elektrizitätswerke  
**Band:** 55 (1964)  
**Heft:** 7

## **Werbung**

### **Nutzungsbedingungen**

Die ETH-Bibliothek ist die Anbieterin der digitalisierten Zeitschriften auf E-Periodica. Sie besitzt keine Urheberrechte an den Zeitschriften und ist nicht verantwortlich für deren Inhalte. Die Rechte liegen in der Regel bei den Herausgebern beziehungsweise den externen Rechteinhabern. Das Veröffentlichen von Bildern in Print- und Online-Publikationen sowie auf Social Media-Kanälen oder Webseiten ist nur mit vorheriger Genehmigung der Rechteinhaber erlaubt. [Mehr erfahren](#)

### **Conditions d'utilisation**

L'ETH Library est le fournisseur des revues numérisées. Elle ne détient aucun droit d'auteur sur les revues et n'est pas responsable de leur contenu. En règle générale, les droits sont détenus par les éditeurs ou les détenteurs de droits externes. La reproduction d'images dans des publications imprimées ou en ligne ainsi que sur des canaux de médias sociaux ou des sites web n'est autorisée qu'avec l'accord préalable des détenteurs des droits. [En savoir plus](#)

### **Terms of use**

The ETH Library is the provider of the digitised journals. It does not own any copyrights to the journals and is not responsible for their content. The rights usually lie with the publishers or the external rights holders. Publishing images in print and online publications, as well as on social media channels or websites, is only permitted with the prior consent of the rights holders. [Find out more](#)

**Download PDF:** 03.04.2026

**ETH-Bibliothek Zürich, E-Periodica, <https://www.e-periodica.ch>**

# Druckende Impulszähler

Diese Apparate erlauben nebst dem direkten Ablesen eines Anzeigezählwerks auch den Druck der Zählergebnisse auf einen Papierstreifen. Sie werden ebenfalls in doppelten Ausführungen hergestellt, wobei zwei unabhängige Zähler im selben Gehäuse untergebracht sind. Einer der beiden kann, wenn gewünscht, zur Anzeige und zum Druck der Zeit und des Datums neben dem Zählergebnis dienen.

- Kleine Abmessungen
- Normalisierte Aussenmasse
- Fernbetätigung von Rückstell- und Druckvorrichtungen
- Apparat durch Steckverbindung angeschlossen (plug-in)

Verlangen Sie bitte unseren Prospekt C 212.33

# SODECO

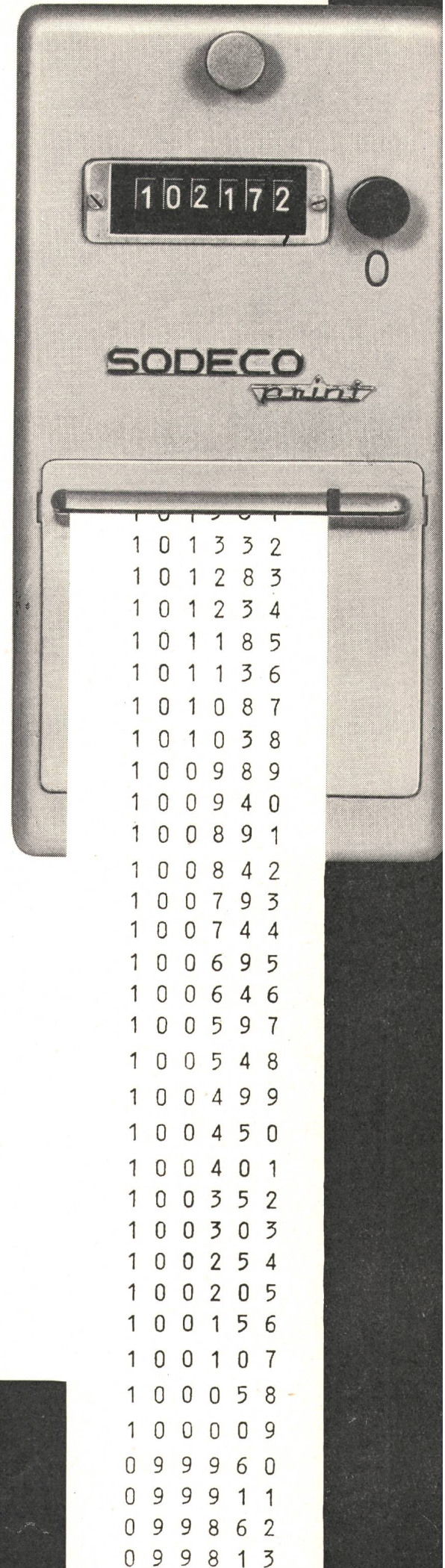



Telephon-Apparate  
Leitungsdurchschalter  
Telephon-Anlagen für Hotels und Spitäler  
Fernsteuerungen und Fernmeldeanlagen  
Wasserstandsfernmeldeanlagen  
Bahntelephon- und Bahnsignalanlagen  
Ausrüstungen für Skilift-, Luft und  
Standseilbahnen  
Feuerwehr- und Polizeialarmanlagen

Hörapparate «Bernaphon»  
Höranlagen für Schwerhörige  
Wechselsprechanlagen  
Spritzformen für thermoplastische  
Kunststoffe  
Stanz-, Zieh-, Presswerkzeuge

**Bern - Bümpliz**

Halle 24, 1. Stock, Stand 8281

**Flamatt**

Halle 3, Stand 782

**CHR. GFELLER AG**

**Neuheit!** Auch in den schweren AGRO-Verschraubungen ist nun **alles in einem vereint**

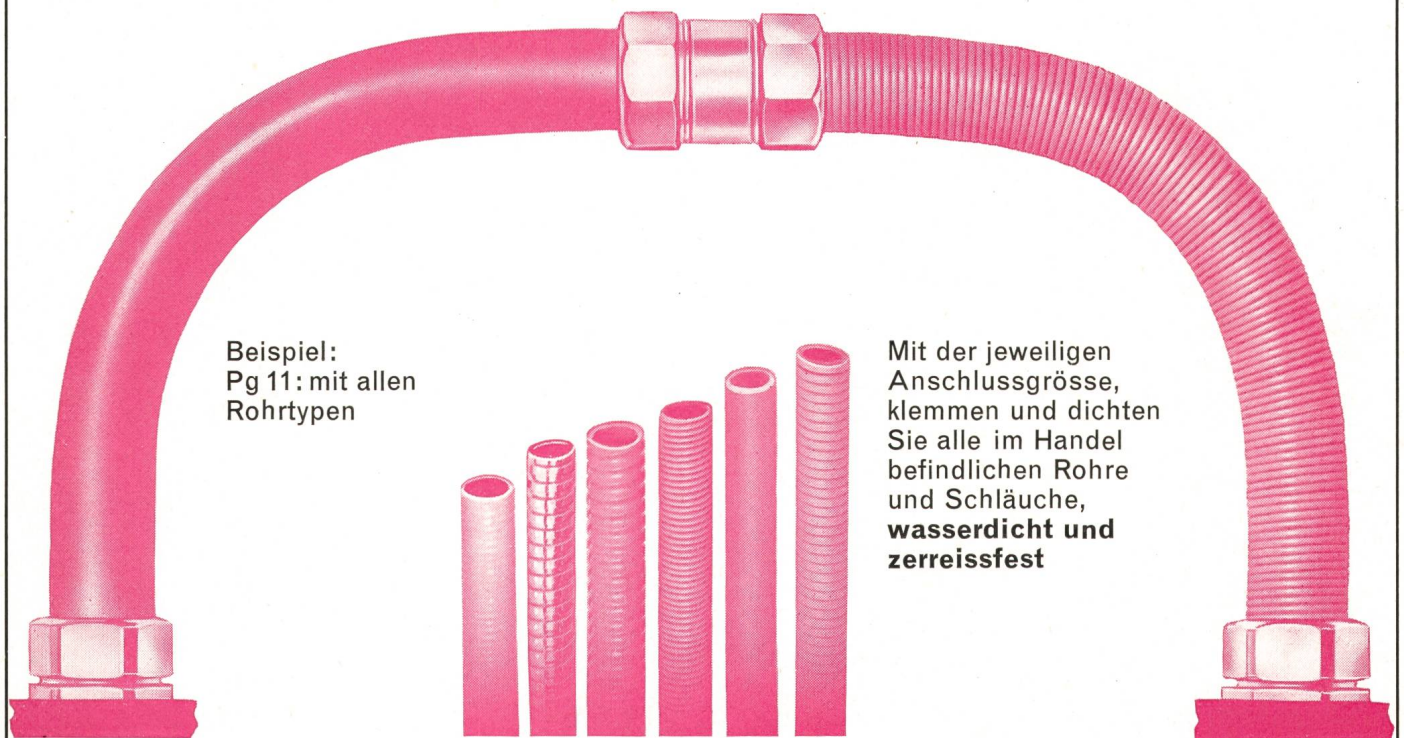

Beispiel:  
Pg 11: mit allen  
Rohrtypen

Mit der jeweiligen  
Anschlussgrösse,  
klemmen und dichten  
Sie alle im Handel  
befindlichen Rohre  
und Schläuche,  
**wasserdicht und  
zerreissfest**

Diese Neuheit bedeutet für Sie eine enorme Vereinfachung der Lagerhaltung! Alle AGRO-Erzeugnisse sind Schweizer Produkte und haben sich diese in der Praxis seit Jahren bestens bewährt. Fragen Sie uns bitte an, wir beraten Sie gerne. Patent angemeldet

**AGRO AG, Elektrotechnische Fabrik  
Hunzenschwil, Tel. 064 34368/34864  
Halle 22 Stand 7277**

# Hasler

## an der MUBA 1964 Halle 24 Stand 8121

Drahtlose Personensuchanlagen

**Neuheit**

Der Miniatur-Taschenempfänger. Man spürt ihn kaum, man hört ihn nur

Haustelephonzentralen  
mit Schweizer Kreuzwählern.  
Vermittler- und Chefstationen mit Leuchttasten und  
Wähltastatur  
Feldtelephonzentralen  
Impulsschreiber  
Telephonzubehör

Trägerfrequenz-Telephoniesysteme

**Neuheit**

Transistorisierte Verstärkerausrüstung für  
Kleinkoaxialkabel

UKW-Sender

Geschwindigkeitsmesser für Schienen- und  
Strassenfahrzeuge

Mess- und Kontrollapparate  
für die Industrie

Aus dem Produktionsprogramm der  
Hasler-Signal Aktiengesellschaft:

Strassenverkehrsanlagen

**Neuheit**

Die elektronische grüne Welle

Produktionsüberwachungsanlagen (Productron)  
Zentralregistrierapparate

---

Hasler AG Bern, Telefon 031 64 11 11  
Zweigniederlassung Zürich 6  
Stampfenbachstrasse 63, Telefon 051 26 16 00  
Büro Basel  
Dufourstrasse 50, Telefon 061 24 01 01

---

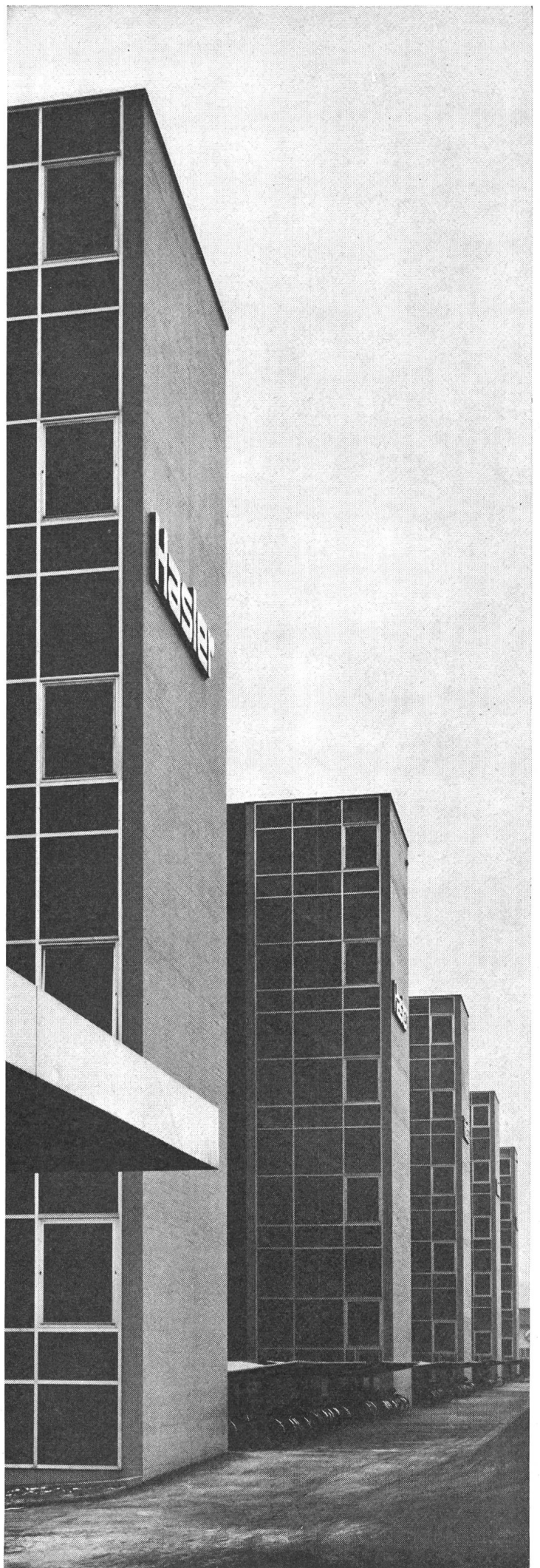



# Niederspannungs-Leistungsschalter

für höchste Abschaltvermögen

# 63-4000 A

Nennstrom: 63 bis 4000 A  
Nennspannung: 500 V $\sim$ /220 V=  
Abschaltvermögen: bis 100 kA<sub>eff</sub>  
(bei 500 V $\sim$  und  $\cos. \varphi \geq 0,2$ )

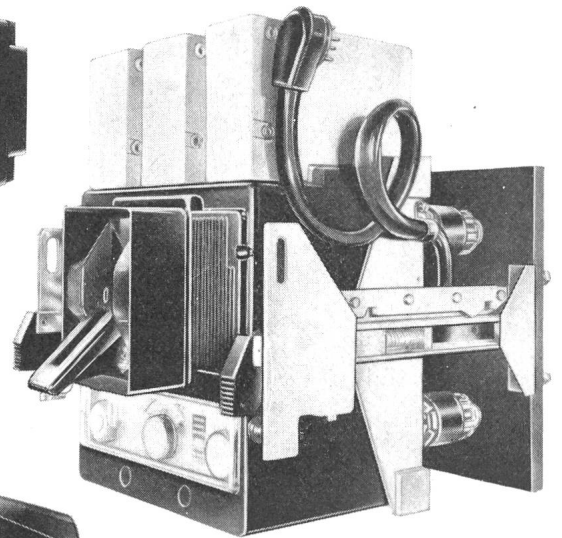
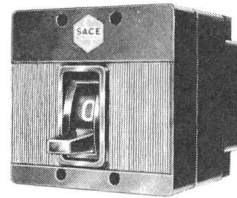

Die garantierten Abschaltvermögen gelten auch bei verzögerter Auslösung bis 0,4 Sek., was bei Selektivschaltung eine zusätzliche Sicherheit bedeutet.

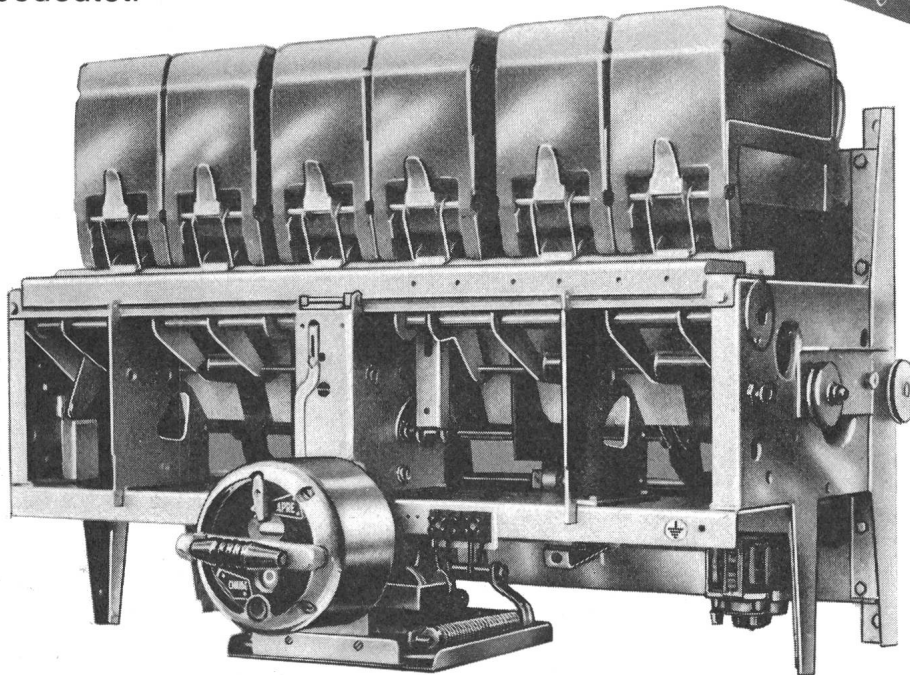

**Ausführungen:**  
fest und ausziehbar  
mit Trennstellung  
Schnellschaltvorrichtung  
Federkraftspeicher  
Motorantrieb  
Selektivschutzrelais

Generalvertretung:

**TRACO** TRADING COMPANY LIMITED **ZURICH**

Jenatschstrasse 1

Tel. (051) 27 12 91

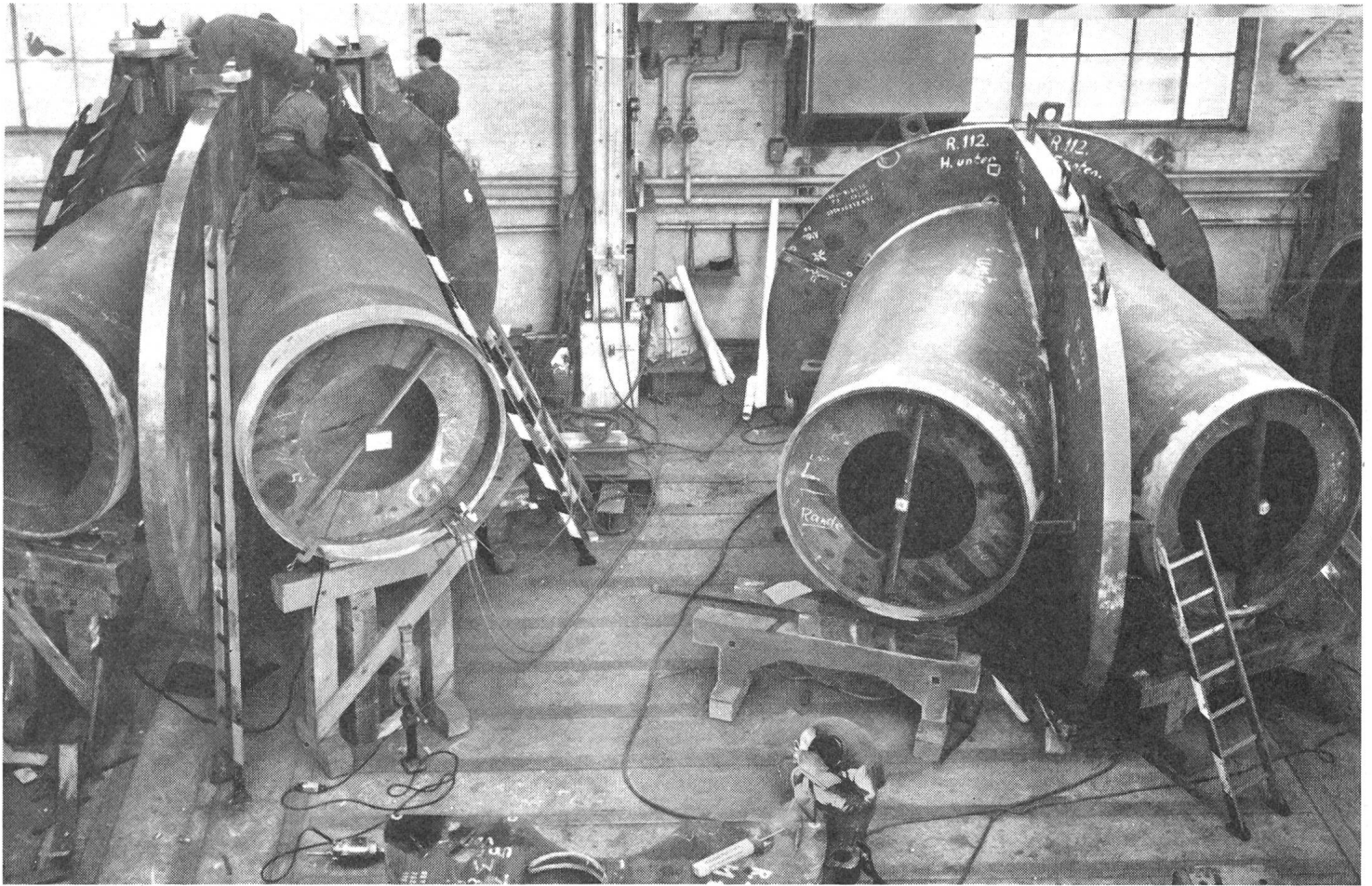

994

2 Hosenrohre für Australien während der Fertigstellung im Werk. Rohrdurchmesser innen 2360/1626 mm, Wandstärke 42/22 mm, Kragestärke 158 mm, Betriebsdruck 57,8 at.

## Druckleitungen Speicherpumpen und Pumpenturbinen für hydraulische Kraftwerke

Wir bauen:

- Vollständige Druckleitungsanlagen
- Stollenleitungen
- Wasserschloßauskleidungen
- Druckleitungen
- Verteilleitungen
- Abzweigrohre mit Verstärkungskragen System Sulzer
- Trinkwasser- und Bewässerungsleitungen

Wir sind spezialisiert für Kesselschmiedearbeiten an dickwandigen Rohren. Modernste Automaten gewährleisten Schweißarbeiten für höchste Ansprüche. Spezialisten befassen sich mit der Kontrolle und verwenden Geräte und Methoden, welche allen Anforderungen hinsichtlich Qualitätskontrolle genügen.

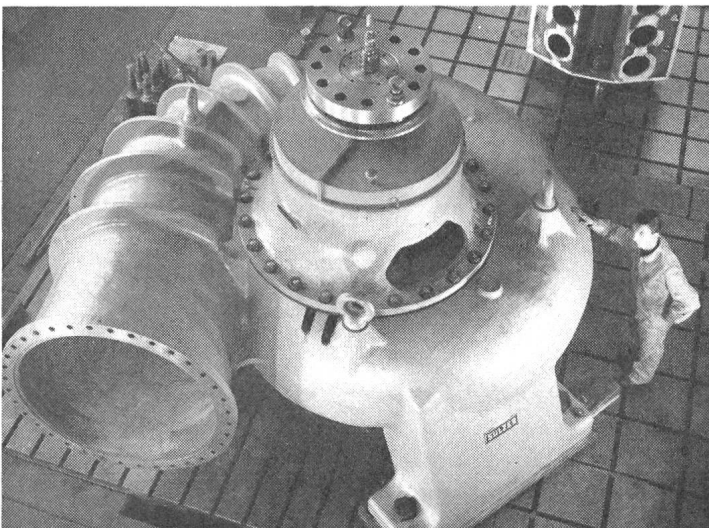

Speicherpumpen und Pumpenturbinen

- Nutzwasserpumpen für die Wasserversorgung von Zentralen und ganzen Baustellen
- Kühlwasserpumpen und Generatoren
- Sickerwasserpumpen

Unsere Pumpspeicheranlagen sind durch die Verwirklichung neuzeitlicher hydraulischer Lösungen bekannt. Sie eignen sich besonders für hohe Stufendrucke und hohe Drehzahlen bei Spitzenwirkungsgraden.

Speziell Pumpenturbinen kommt bei der künftigen Errichtung von Pumpspeicherwerken steigende Bedeutung zu. Das Zusammenfassen von Energieaufnahme und -abgabe in einer einzigen Maschine ermöglicht niedrigere Anschaffungs- und Baukosten sowie Vereinfachung der Anlagen und Betriebe.

◀ Semiaxiale Pumpenturbine mit regulierbaren Laufschaufeln für ein Speicherwerk in Kolumbien. Leistungsgrenzen im Pumpen- und Turbinenbetrieb zwischen 32 und 39 m und Wassermengen zwischen 8000 und 12000 l/s.

# ein Volttreffer

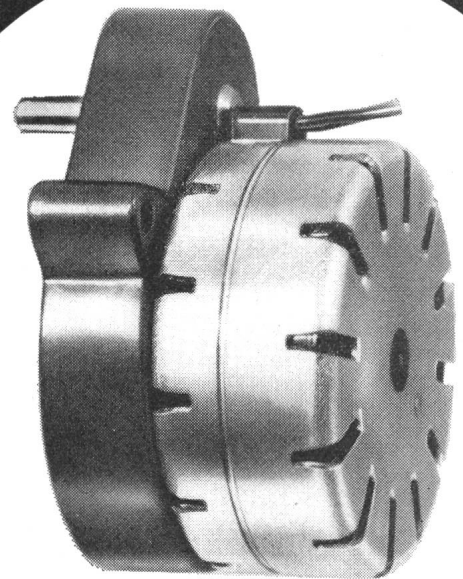

## Synchronmotor Typ SA



für Spannungen von 6–220 V $\sim$ , 50 Hz  
Drehzahlen innerhalb 250 U/min bis 1 U/48 h  
dauernd zulässiges Drehmoment:  
15 cmg bei 250 U/min  
2000 cmg von 1 U/2 h an  
Typ SAK mit Kraftgetriebe bis 6000 cmg  
selbstanlaufend  
robuste Konstruktion  
Getriebe mit Dauerschmierung  
kunstharzvergossene Spule  
staub- und spritzwasserdicht gekapselt  
kleine, einheitliche Abmessungen

Fabrik elektrischer Apparate

SAIA AG MIIDTFEN

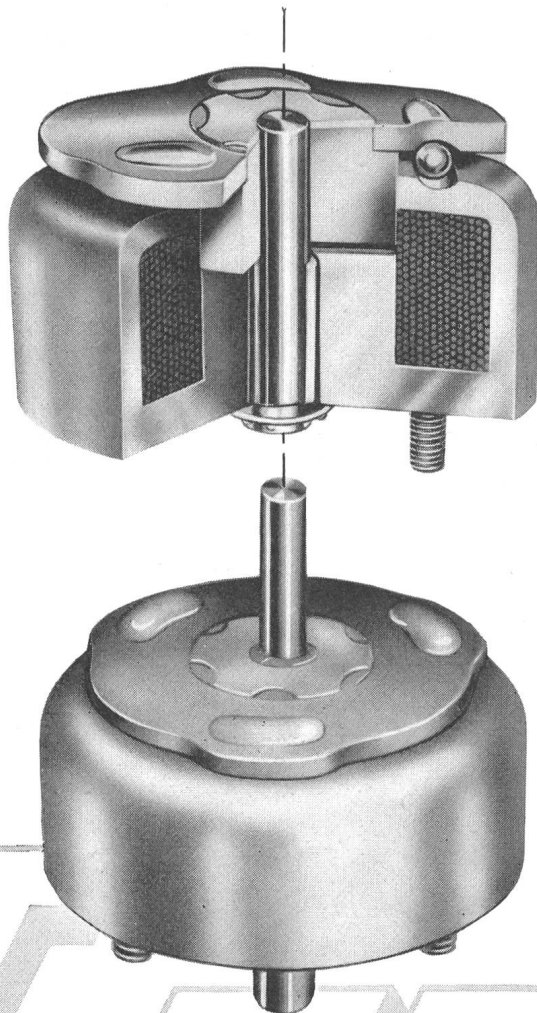

## Drehmagnete

zuverlässig  
hohe Schalthäufigkeit  
beliebige Drehrichtungen  
für Chassis- oder Tafelmontage  
Drehwinkel 25°...95°  
Drehmomente bis 48cmkg bei 100% E.D  
vielseitige Kombinationen  
Einschaltdauer bis 100%

## Schrittschalter

Die Kombination LEDEX - Drehmagnet mit dem NSF/OAK Stufenschalter löst alle Schaltprobleme.

# LEDEX

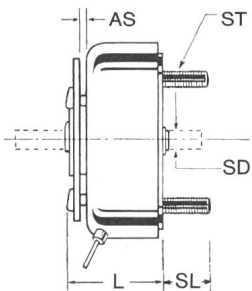
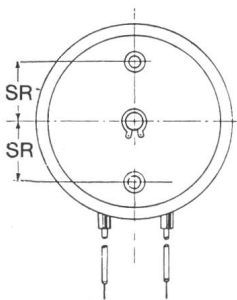

Typ 2E-6E

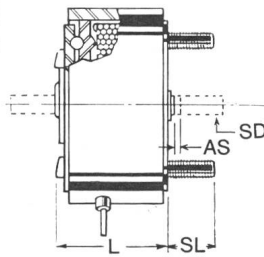

Typ 7S-8E

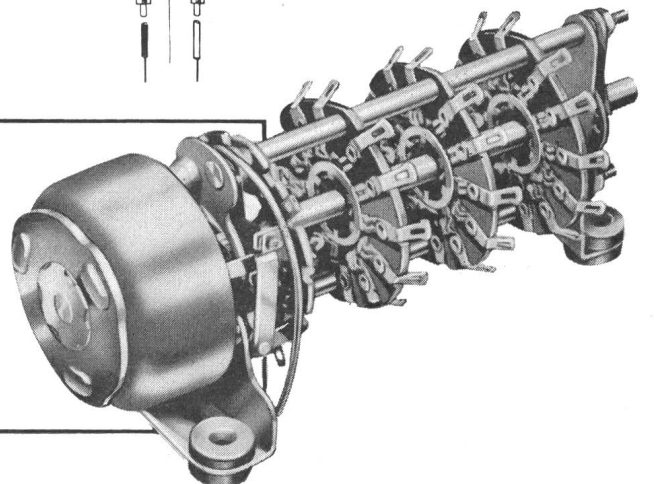
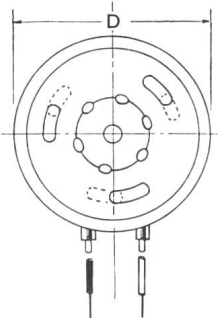

Typ	D	L	AS	SD	SL	SR	ST
2E	28.6	15.9	0.8	4.0	6.4	9.1	6 BA
3E	33.4	20.3	0.8	4.8	11.0	11.0	1/8" BSW
4E	39.8	23.8	0.9	5.5	12.7	13.5	4 BA
5S	47.7	25.4	1.4	6.4	12.7	15.9	4 BA
5E	47.7	29.4	1.4	6.4	12.7	15.9	4 BA
6S	57.3	33.0	1.9	8.0	16.0	18.3	2 BA
6E	57.3	38.2	1.9	8.0	16.0	18.3	2 BA
7S	70.0	42.5	2.3	9.5	19.0	22.3	1/4" BSF
7E	70.0	49.3	2.3	9.5	19.0	22.3	1/4" BSF
8S	86.0	52.5	2.5	11.2	19.0	27.0	1/4" BSF
8E	86.0	60.8	2.5	11.2	19.0	27.0	1/4" BSF

Generalvertretung für die Schweiz

**TRACO** TRADING COMPANY LIMITED **ZURICH**  
Jenatschstrasse 1 Tel. (051) 27 12 91

# Softflex

**Tdca-F · Tdca-R**

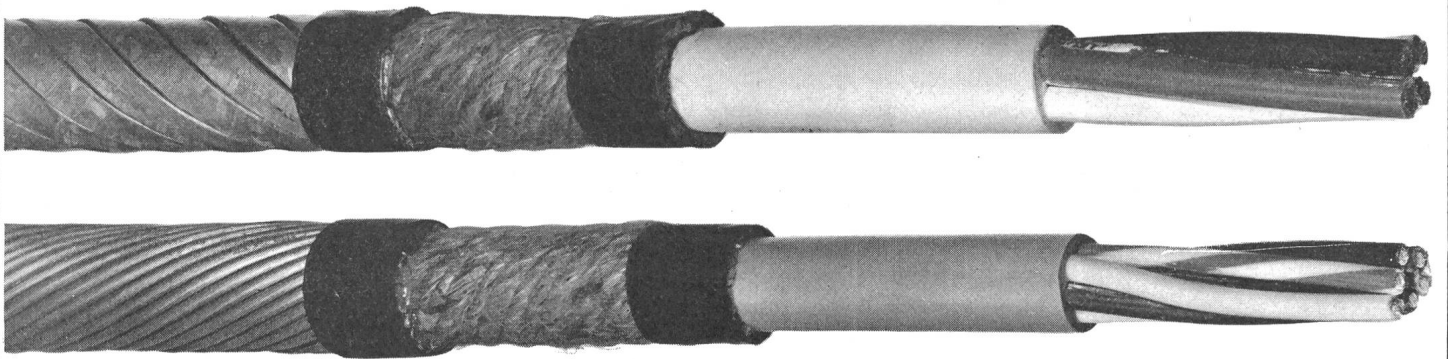

**Zugarmierte Thermoplastkabel  
mit Rund- und Flachdrahtarmierung  
feuerverzinkt, mit oder ohne  
Zugschlaufe**

---

**Schweizerische Isola-Werke**

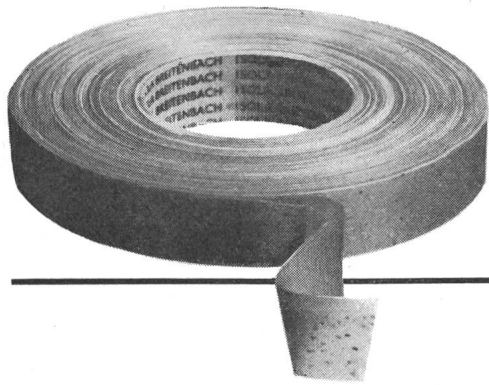

# Samicatherm

Das neue thermohärtbare Glasseide-Samicaband, Samicatherm 366.25, erlaubt bei einfachster Anwendung die Herstellung von Isolationen mit hervorragenden Eigenschaften.

Verwendung:

Isolieren von Einzelleitern, Spulen oder Spulenköpfen, Nutauskleidungen, Zwischenlagen, Abdeckungen usw. bei elektrischen Maschinen jeder Spannung und Leistung.

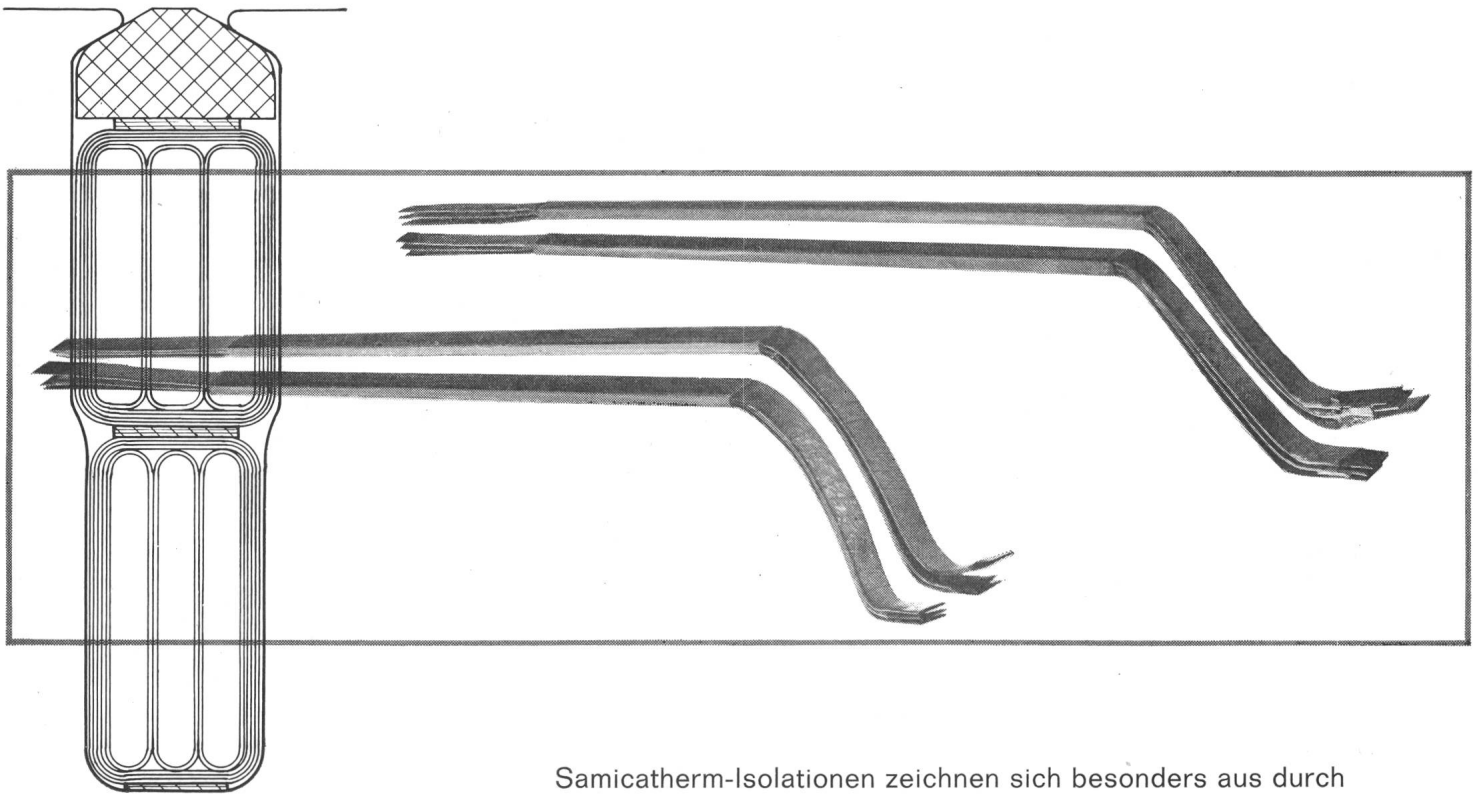

Samicatherm-Isolationen zeichnen sich besonders aus durch

- Formbeständigkeit bei höheren Temperaturen (Klasse F)
- Unempfindlichkeit gegen Feuchtigkeit und Verschmutzung
- Hohe Wärmeleitfähigkeit
- Geringe dielektrische Verluste und hohe Durchschlagsfestigkeit
- Gute Alterungsbeständigkeit

## Breitenbach

Tel. 061 8014 21

Telex 62479

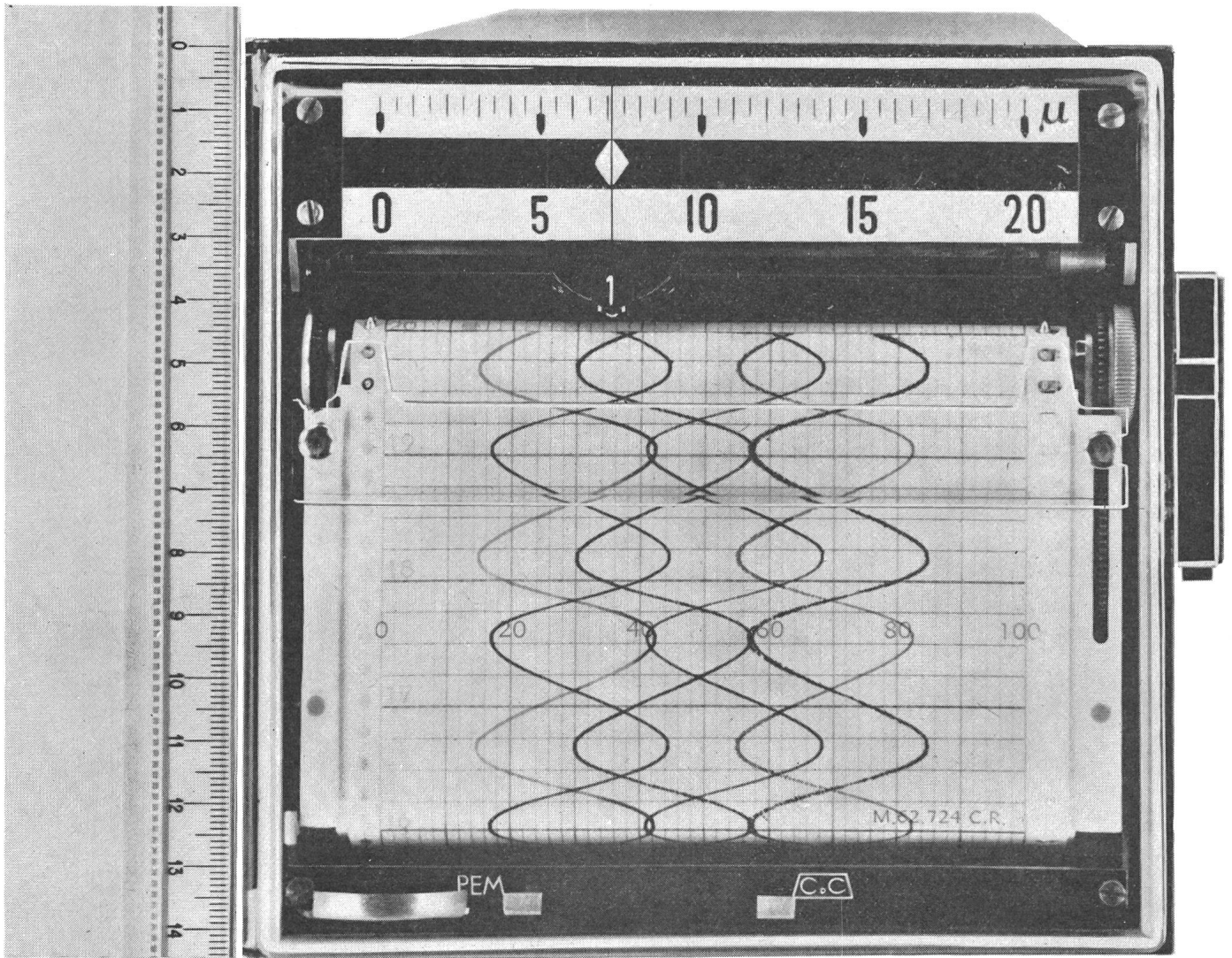

## Kompensationsschreiber in Miniaturausführung

**144 × 144 mm**

### **PEM 1**

Einkurvengerät

Linienschreiber

2 Alarmstufen für Minimum und Maximum

2 Vorwarnungsstufen für Minimum und Maximum

### **PEM 6**

6-Kurvengerät

Punktschreiber alle 1,5, 3 oder 6 Sek.

6 alarmstufen für 6 Minima unabhängig einstellbar

6 Alarmstufen für 6 Maxima

6 Meßkanäle mit unabhängiger Einstellung



**COMPAGNIE DES COMPTEURS**

compagnie des compteurs s.a. genève - case aïre 10 - tél. : 022/33.54.40 - Telex : N° 0184504

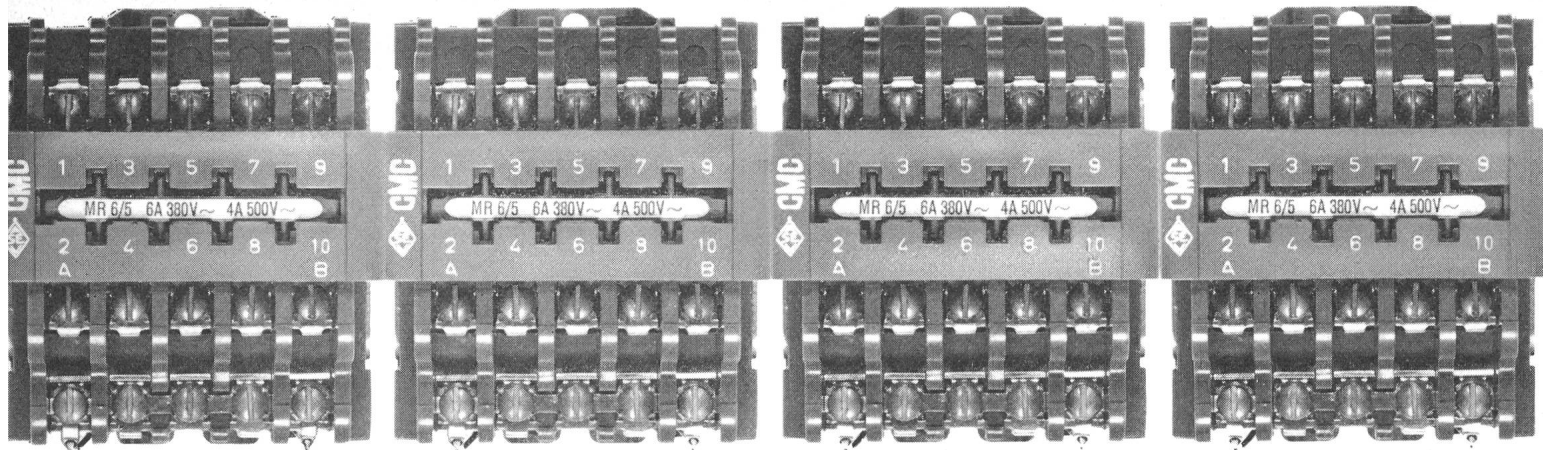

# Steuerschütze MR

0 Millionen Schaltspiele bei einer Schalzhäufigkeit von 5000 Schaltspiele / h

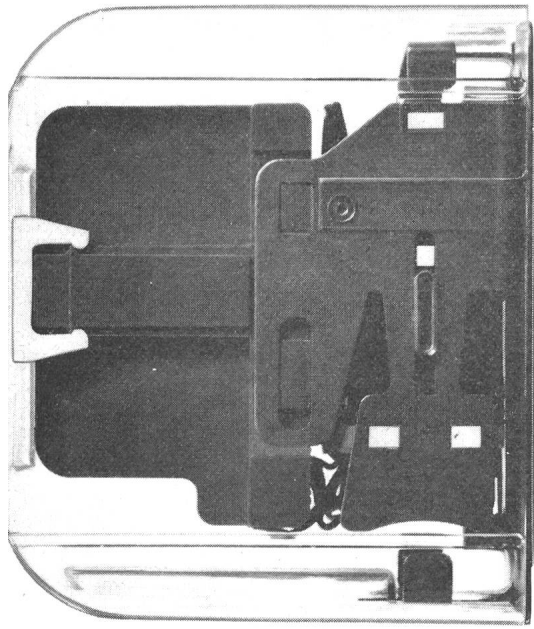

- Sämtliche Varianten sind auf dem gleichen Unterteil bestehend aus: Magnetsystem, Winkelhebel und Tragbügel aufgebaut.
- Leicht zugängliche und federnde Anschlussklemmen ermöglichen das Anschliessen gerader Leiterenden. Der Draht kann sich selbst bei andauernden Vibrationen nicht lösen.
- Der Magnetkern ist U-förmig und mit einem festen Remanenzluftspalt versehen.
- Als Zubehör kann ein Klemmenbezeichnungsschild, eine Abdeckhaube sowie eine Grundplatte geliefert werden.

MR 6/5	6 A 500 V ~	mit 3 oder 5 Kontakten
MR 6/10	6 A 500 V ~	mit 8 oder 10 Kontakten
MR 15/4	15 A 500 V ~	mit 4 Kontakten



**Carl Maier & Cie Schaffhausen**

Fabrik elektrischer Apparate und Schaltanlagen

Tel. 053 5 61 31

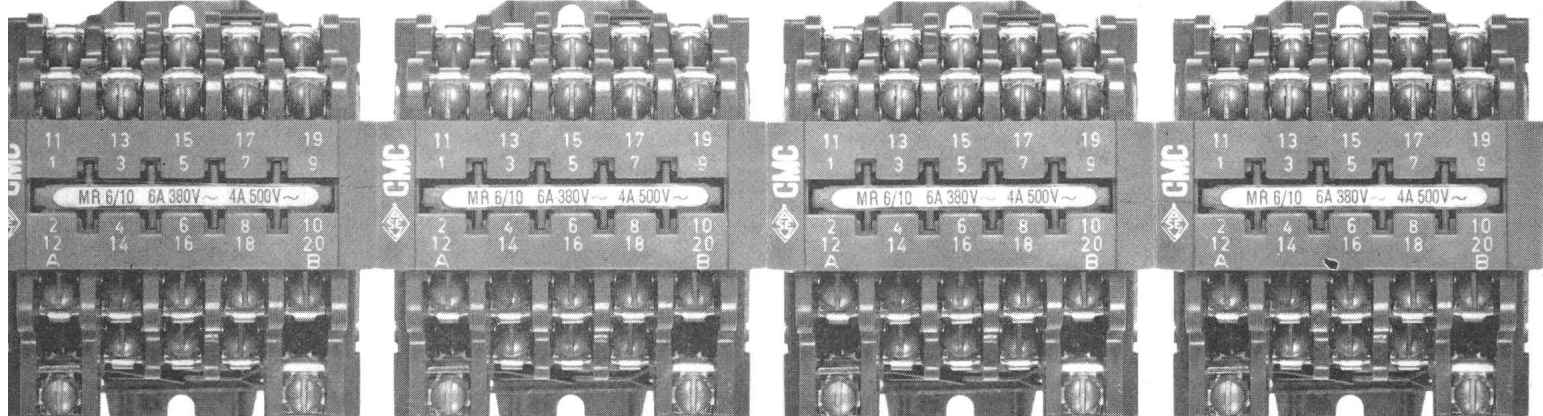

# neue

## elektronische Zeitrelais-Reihe

Einbau

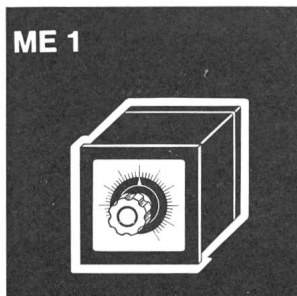

mit Frontrahmen  
96 x 96 mm für  
Schaltschrank-Einbau

Aufbau

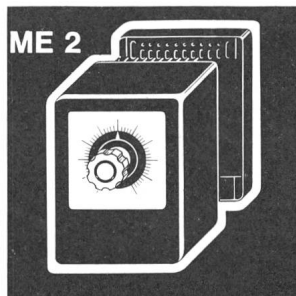

Normalausführung,  
steckbar

Aufbau

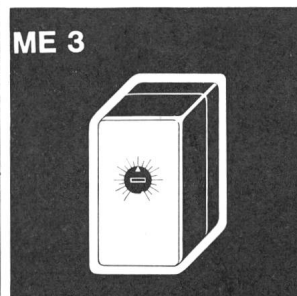

kleine Bauform  
für gedrungene  
Platzverhältnisse

Einschub-Einheit

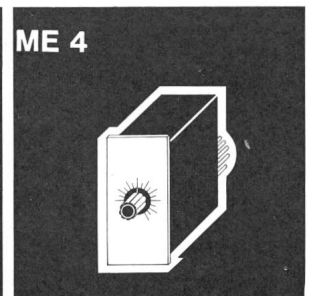

zum Einschieben in  
Gestelle und Gehäuse  
mit Steckanschluss

Hohe Repetiergenauigkeit  
Kurze Verzögerungszeiten  
Extrem kurze Rückfallzeiten  
Grosse Schalthäufigkeit  
Lange Lebensdauer  
Beliebige Arbeitslage  
Weitgehend rüttelsicher  
Weitgehend klimafest

Vier Grundfunktionen  
Fünf normalisierte Kontaktanordnungen  
Zehn genormte Zeitbereiche mit  
linearer Teilung  
Kräftige Silbertastkontakte  
für 3 A 250 V ~  
Entspricht den Sicherheits-Vor-  
schriften des SEV

Moderne Formen  
Kleine Abmessungen  
Einfache Montage  
Betriebssicher  
Wartungsfrei



**Ghilmetti AG**  
Fabrik elektrischer Schaltapparate  
Solothurn  
Tel. 065/24341



**SIEMENS**

## **Normmotoren**

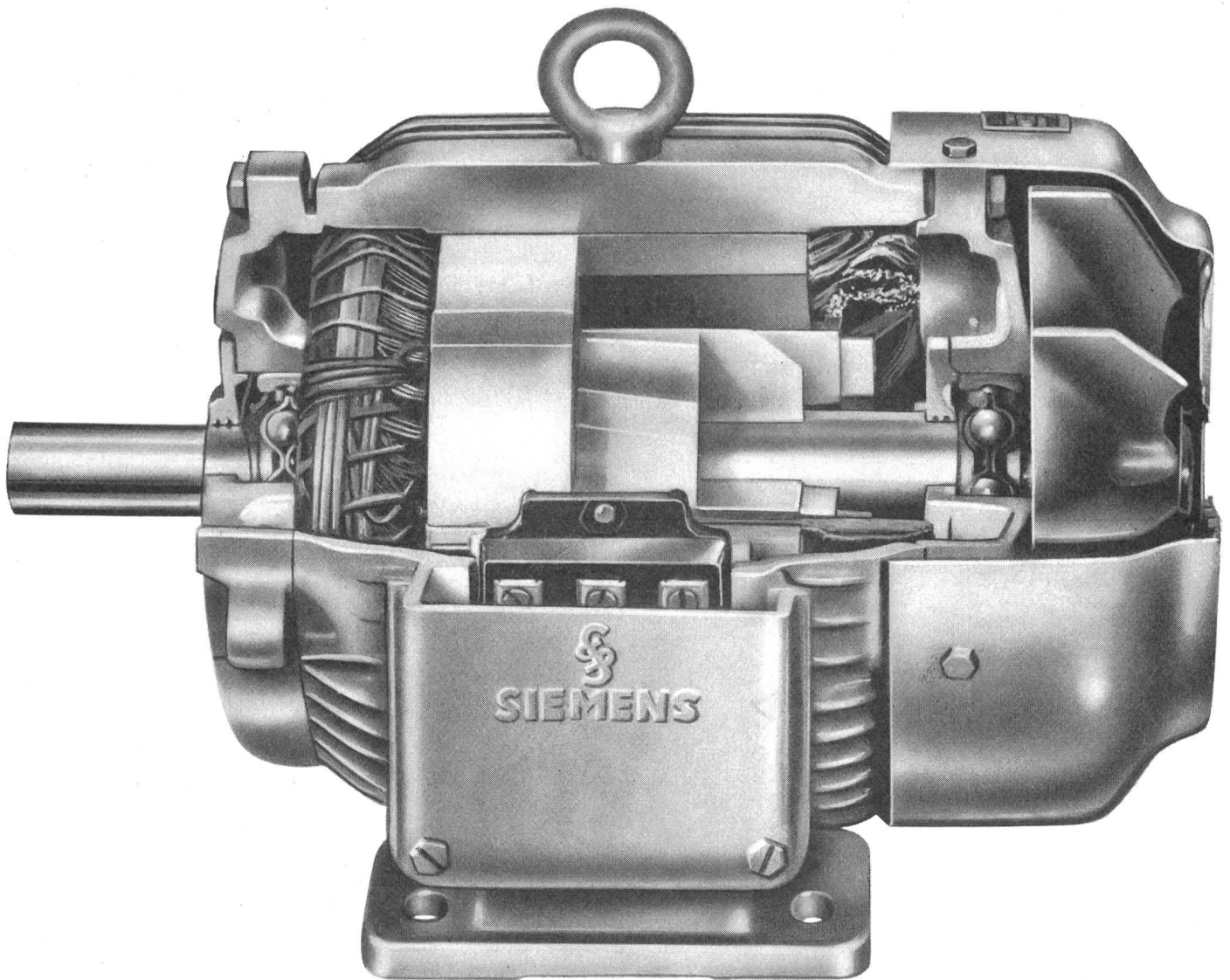

Siemens-Normmotoren eignen sich durch ihre zweckmässige Konstruktion und hochwertige Ausführung für alle Einbau- und Anbauprobleme in Industrie- und Landwirtschaft. Verlangen Sie bitte unverbindliche Offerte.

Siemens  
Elektrizitätserzeugnisse AG  
Zürich 1, Löwenstrasse 35  
Telefon 051/25 36 00  
Lausanne  
1, Chemin de Mornex  
Téléphone 021/22 06 75

87

**Câble**  
**préimprégné**  
**pour**  
**fortes**  
**dénivellations**

**PIPb**

**Vorimprägnierte**  
**Papierbleikabel**  
**für**  
**grosse**  
**Höhenunterschiede**

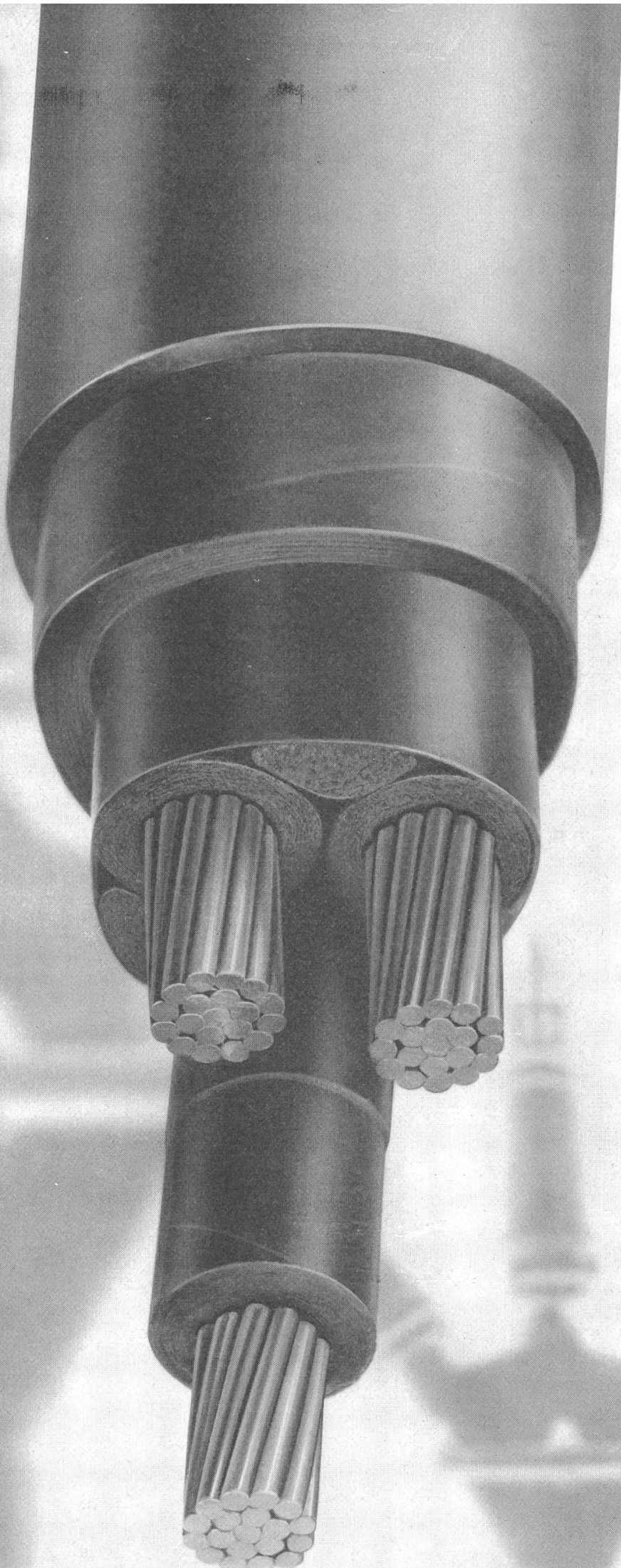

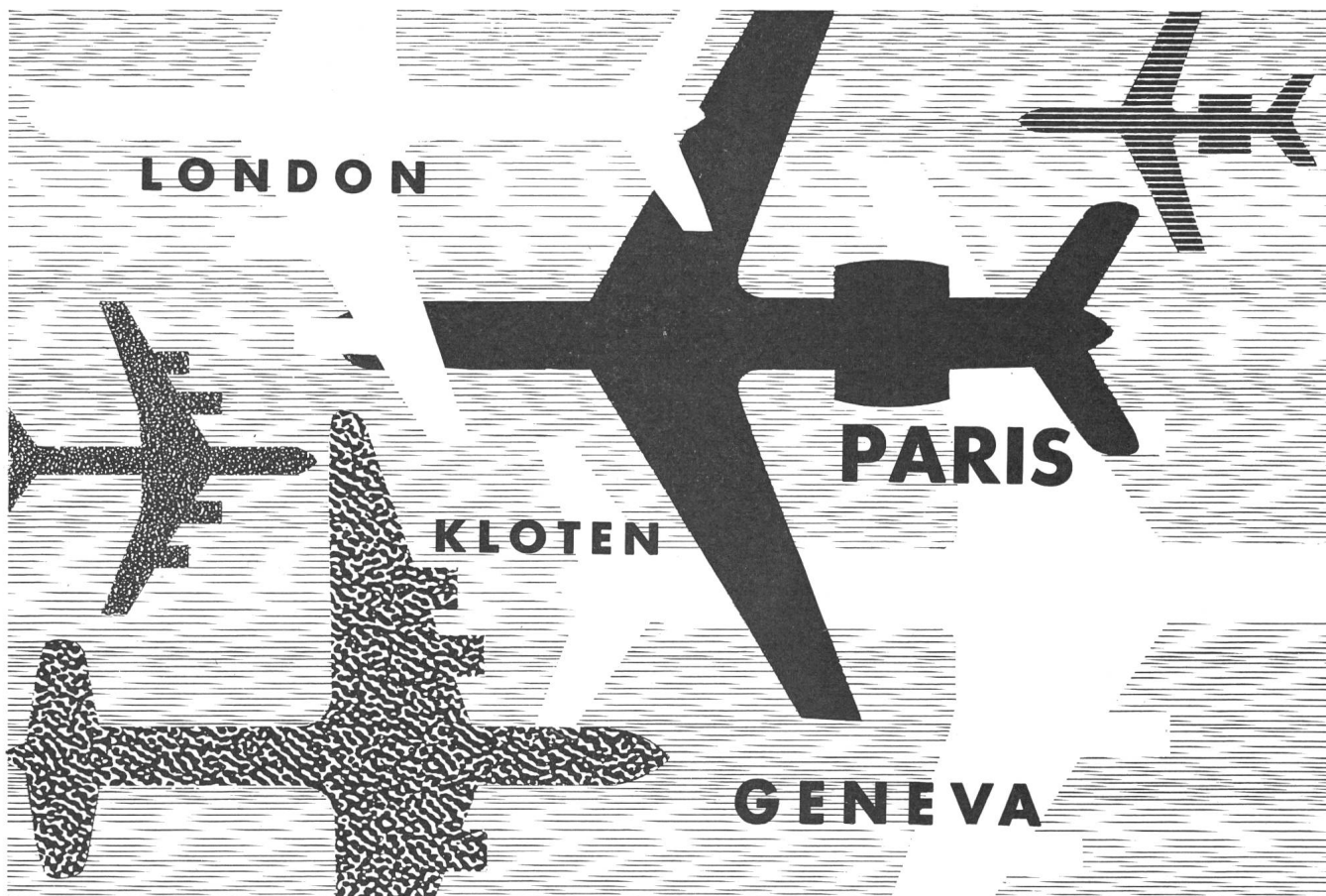

In London startet oder landet alle 3 Minuten ein Flugzeug, in Kloten alle 5 Minuten, in Genf alle 8 Minuten usw...

Infolge dieses starken Luftverkehrs, der immer mehr zunimmt, sind die Luftsicherungsanlagen einer starken Belastung ausgesetzt. Daher müssen die elektrischen Apparate, die solche lebenswichtigen und sehr komplizierten Einrichtungen schützen, auch unter strengsten Betriebsbedingungen sicher arbeiten.

Im Interkontinentalflughafen Kloten hat die technische Leitung der SWISSAIR nach eingehendem Studium und zahlreichen Versuchen die Leistungsschalter GARDY-VOIGT + HAEFFNER, Typ CL, zum Schutze ihrer Anlagen gewählt, da dieser Apparat ein Höchstmass an Sicherheit bietet.

Mit seiner grossen Leistungsfähigkeit und seinen geringen Abmessungen ist er der modernste und vollkommenste Leistungsschalter seiner Art.

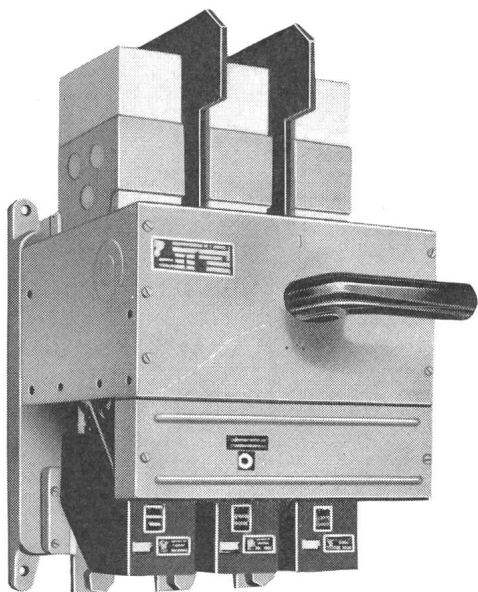

# GARDY SA

TELEPHON 022/25 02 26 GENF

GARDY SA GENF FABRIK ELEKTRISCHER APPARATE HOCH- UND NIEDERSpannung

# Die moderne Linie bei Apparatesteckdosen

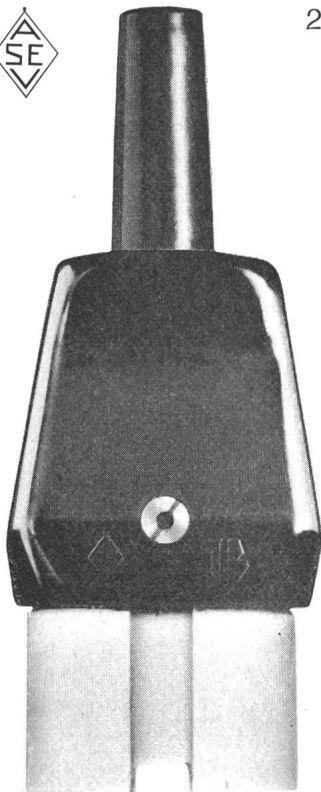

2002

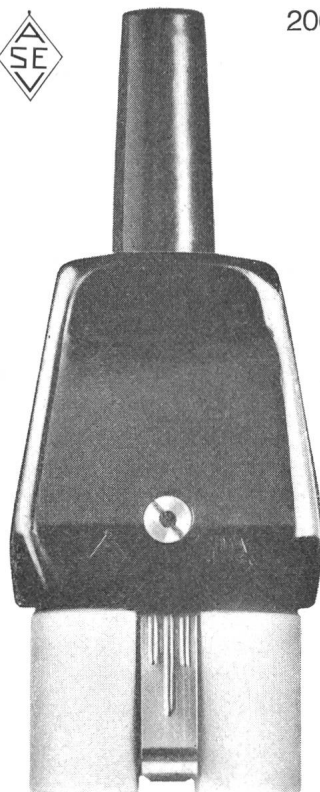

2002 E

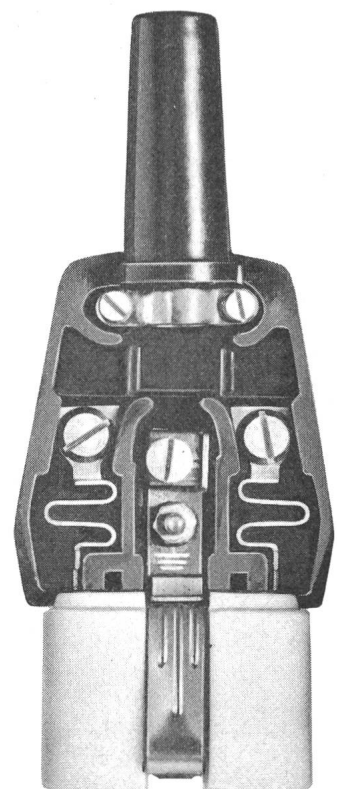

Aus der Schönheit der Formgebung im modernen Apparatebau spricht Sorgfalt bis ins kleinste Detail: Eleganz in der Linie bis zur neuen Apparatesteckdose von Tschudin & Heid. Formschön, griffig, zuverlässig!

Aus schwarzem Isolierpressstoff, Vorderteil aus Steatit. Die flexible Thermoplast-Tülle gewährleistet eine bruchsichere Kabelführung. Typ 2002 ohne Erdanschluss, Typ 2002 E mit gesichertem Erdanschluss.

Zur Montage können die Anschlusskabel gleich lang abgeschnitten werden.  
Technische Daten:  
Art.Nr. 2002, 2 P, 10 A, 250 V.  
Art.Nr. 2002 E, 2 P+E, 10 A, 250 V.  
Verkauf in Schachteln zu 10 Stück durch die Elektrogrossisten.

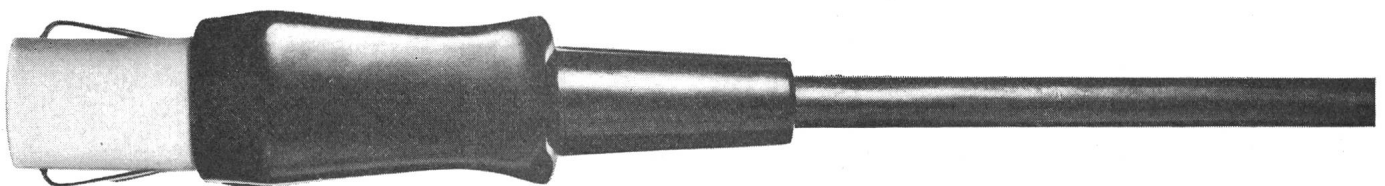

# Tschudin & Heid AG.

Reinach BL



# Sicherheit durch Qualität

Seit siebzig Jahren werden SUHNER-Kabel als schweizerische Qualitätsprodukte auf dem einheimischen und ausländischen Markt geschätzt.

Wir fabrizieren vom 0,05mm dünnen Kupferdraht bis zum dicksten Starkstromleiter Drähte und Kabel für sämtliche Verwendungszwecke.



Kabel-, Kautschuk-, Kunststoff-Werke

**SUHNER+CO**  
HERISAU **AG**

## HAEFELY

Ein von uns ausgerüstetes Hochspannungs-Prüffeld in Süd-Amerika

- ❶ Prüftransformatoren-Kaskade  
1000 kV/1000 kVA
- ❷ Scheitelwertmessgerät  
1200 kV
- ❸ Stosspannungsgenerator  
2400 kV, 60 kW
- ❹ Stosspotentiometer  
2400 kV
- ❺ Messfunkenstrecke,  
2 m Kugeldurchmesser
- ❻ Fahrbare Messfunkenstrecke,  
0,5 m Kugeldurchmesser

Ferner liefern wir Stromstossanlagen zur Prüfung von Überspannungsableitern, Kathodenstrahl-Oszillographen und Stossvoltmeter für Stosspannungsversuche, ortsfeste und fahrbare Gleichrichteranlagen für Spannungen bis 2000 kV, Beregnungsanlagen.

108 A

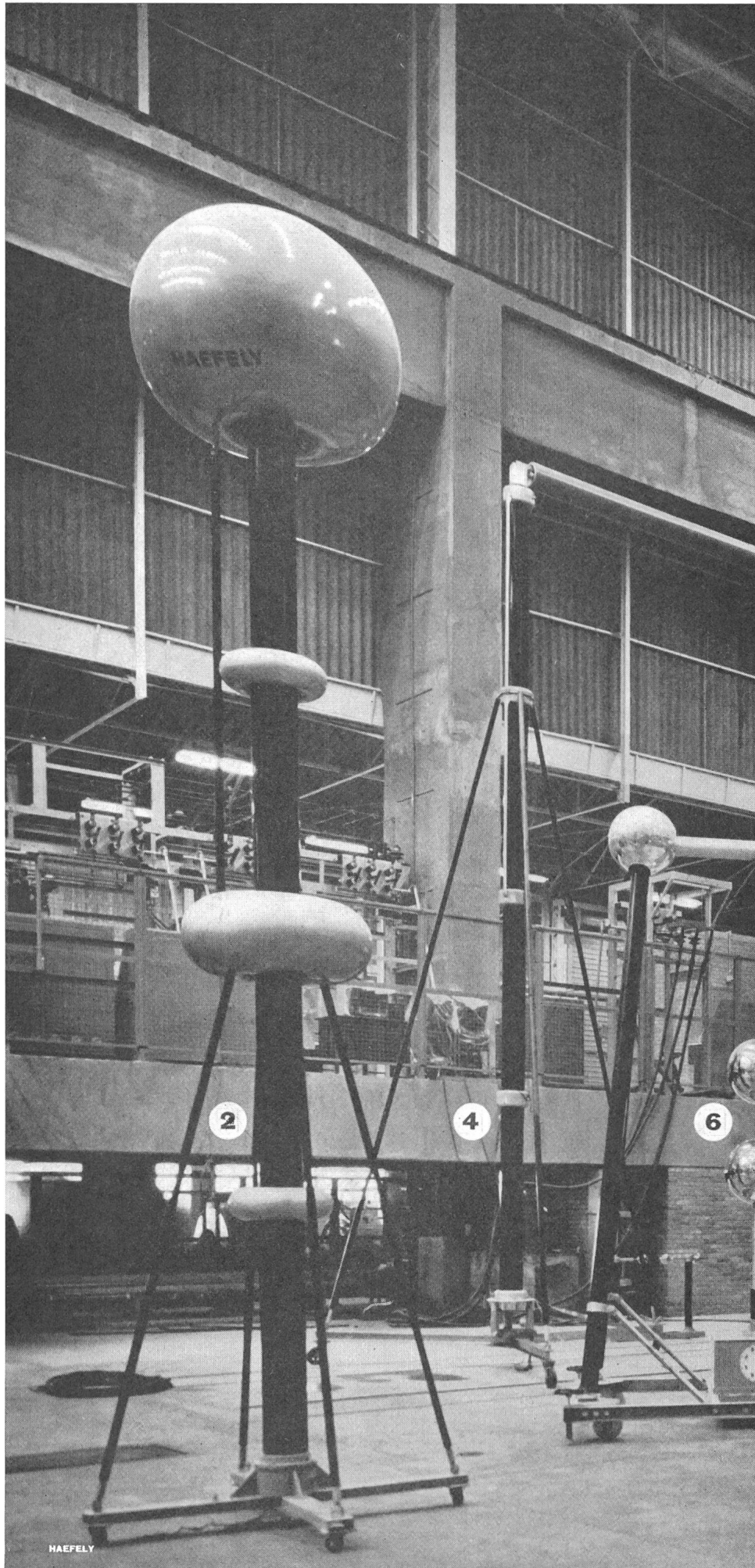

HAEFELY

# Spannungslaboratorien



# 380 KV



OEL-  
KABEL

CABLE  
A HUILE

# CORTAILLOD

**20%**  
**LÄNGERE LEBENSDAUER**  
**9000**  
**STUNDEN**

**SYLVANIA**  
**LIFELINE**

MADE IN  
USA



**TRACO** **TRADING COMPANY LIMITED** **ZURICH**

Jenatschstrasse 1

Tel. (051) 27 12 91

Drei Artikel aus dem reichhaltigen Ericsson-Bauelemente-Programm!

# 1

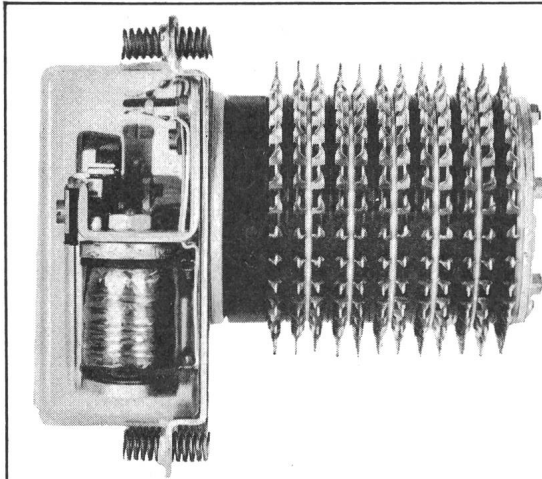

### Drehschrittwähler

mit 1-6 Kontaktbänken.  
Max. 30 Schritte. Lange  
Lebensdauer. Einfache  
Montage und Wartung.  
Weltberühmte Ericsson-  
Präzision.

# 2

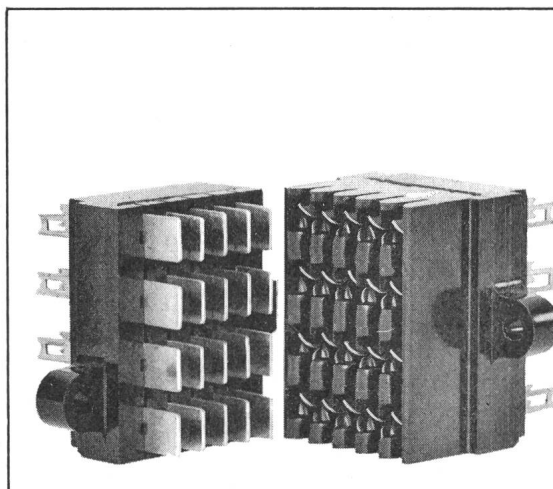

### Mehrpoleige Kontaktleisten

(Die neue Schnell-  
verdrahtung). Geringer  
Übergangs-Widerstand  
dank der neuen Ericsson-  
Kontaktschliess-Methode.

# 3

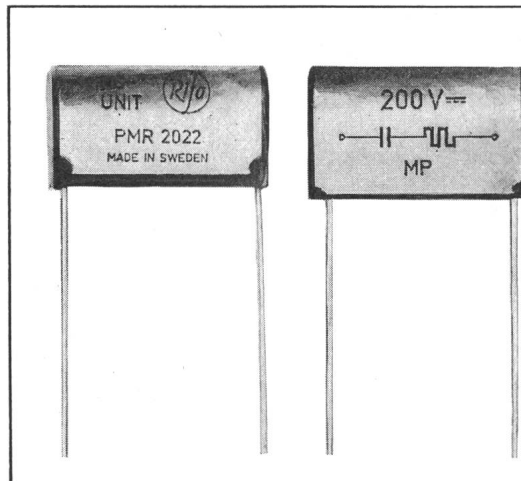

### RC-Einheiten

Bis 300 V Spitzenspannung  
(RC-Kombinationen bis  
900 V Spitzenspannung).  
Verlängerung der Lebens-  
dauer von Kontakten und  
Funkenentstörung.

## Coupon



Ericsson Stockholm - Zweigniederlassung Zürich  
Othmarstrasse 8, Zürich 8 / 32, Telefon 051 / 32 51 84

Name: \_\_\_\_\_

Adresse: \_\_\_\_\_

Wir wünschen

- Unterlagen über Fabrikations-Programm  
 unverbindlichen Besuch eines Spezialisten

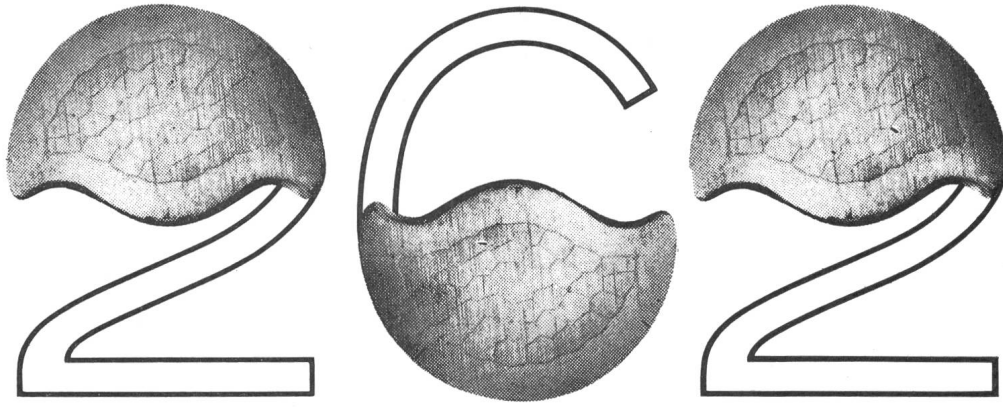

**zufriedene Kunden nutzen bis heute die Vorteile des fortschrittlichen  
und rationellen PEKA-Pressverfahrens**

### **PEKA-Blitzpresse**

Bereich 10 - 240 (300) mm<sup>2</sup>



Einige Referenzen von

#### **Elektrizitätswerken**

Aadorf — Aarau — Aarberg — Aarburg — Adelboden  
— Altdorf — Altstätten RhV — Andermatt — Arbon  
EKTh — Arosa — Arth — — — — — Zürich EKZ —  
Zürich EWZ

#### **Elektr. Unternehmungen**

Balzaretti & Frey, Luzern — Baumann-Koelliker, Zürich  
— Grossenbacher & Co., St. Gallen und Zürich —  
Kummler & Matter, Zürich — Rickenbacher & Co., Zü-  
rich —

#### **Industriefirmen**

Albiswerk — Gutor — Landis & Gyr — MFO — Ringier  
— Saurer — SIG — Wild — Xamax — Zuckerfabrik  
Frauenfeld

Verlangen Sie Demonstration und unverbindliche  
Probelieferung

**GLOMAR GOLDACH SG**

**ELEKTRIZITÄTWERK- UND INDUSTRIEBEDARF**



071 / 417070



Bitte besuchen Sie uns an der

## Schweizer Mustermesse Halle 24/1. Stock — Stand Nr. 8124

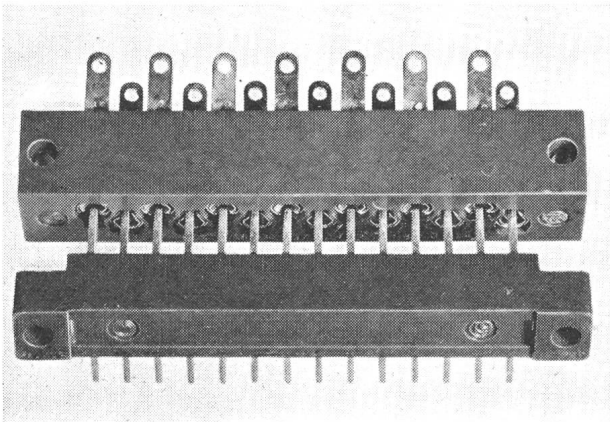

### Tuchel-Kontakte

Neueste Ausführungen:

- Kontakt-Leisten nach MIL-Norm
- Stecker-Leisten für gedruckte Schaltungen
- Kleinstkupplungen für Schwachstrom
- Kupplungen robuster Ausführung (bis 30 A) für Maschinen- und Fahrzeugbau

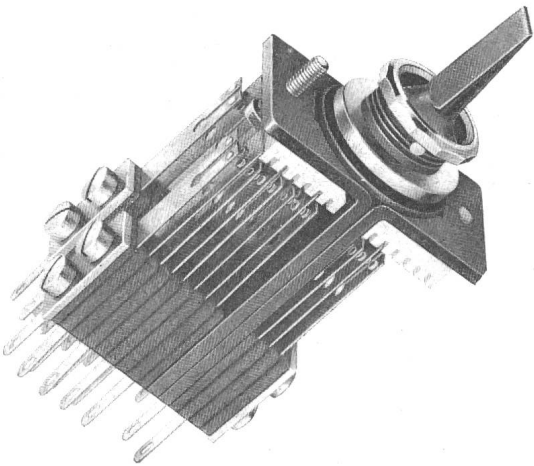

### Mehrfachkontakt- und Druckschalter

Fabrikant: (Roser, Bern)

für Schwachstrom  
vielseitig kombinierbar, bis 60 Federn  
kleinste Einbaumasse  
zwangsläufige Schaltung  
Zentralbefestigung



### Betriebsstundenzähler

«CIBERCO», J. Ch. Ciana, Nidau

Kleinste Einbaumasse  
Betr. Spannung 1,5—3 V=  
(für ~ mit Trafo-Gleichrichter)  
Anzeige durch Zeiger bis 6000 Stunden oder  
durch Zahlenrollen bis 10000 Stunden



**ROSCHI ELECTRONIC AG**

Worb/BE

Tel. 031/67 33 57

 **STEMAG**

**stéatite plus exacte par pression à sec**



**trocken gepresstes Steatit ist masshaltiger**

**W.MOOR AG**

**ELEKTRO - INDUSTRIEBEDARF Regensdorf ZH**  
**Bahnstrasse 58 Tel.051 94 66 44 Telex 52042**

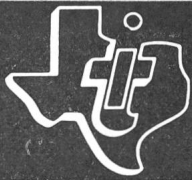

TEXAS INSTRUMENTS

# Neue Silizium-Dioden

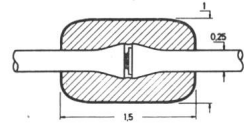
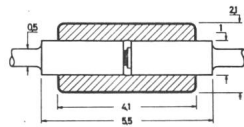

nat. Grösse

Typ. Verlustleistung: 250 mW  
Betriebstemp.-Bereich:  
-65°C bis +175°C



nat. Grösse

Typ. Verlustleistung: 100 mW  
Betriebstemp.-Bereich:  
-65°C bis +150°C

## Uni/G- und Micro/G-Dioden

### Typ. Kapazitäten in F. der Sperrspannung

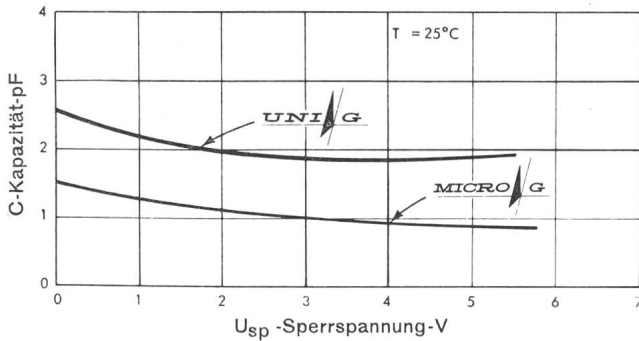

### Typ. Sperrströme in F. der Sperrspannung

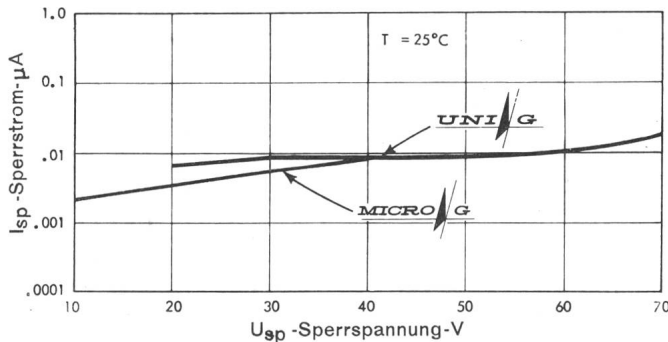

<b>UNI/G</b> Dioden	1N 251	1N 659	1N 914	1N 916
	1N 625	1N 660	1N 914 A	1N 916 A
	1N 626	1N 662	1N 914 B	1N 916 B
	1N 627	1N 663	1N 915	1N 917
			1N 3064	

<b>MICRO/G</b> Dioden	TI-2	TI-251	TI-254	TI-256
	TI-6	TI-252	TI-255	TI-257
		TI-253		



Uni/G- und Micro/G-Dioden, zwei Neuentwicklungen in Kompaktkonstruktion, sind Erzeugnisse, die den höchsten Anforderungen gerecht werden.



Uni/G- und Micro/G-Dioden mit diffundiertem Silizium-Kristall und glaspasivierter Oberfläche sind mechanisch robust und ergeben ausserordentlich kleine Restströme.



Uni/G- und Micro/G-Dioden gepaart mit den Erfahrungen der Präzisions-Grossmengenfertigung ergeben Bauteile von ausserordentlicher Betriebszuverlässigkeit.



Uni/G- und Micro/G-Dioden sind sehr preisgünstig und ab Lager Zürich lieferbar.

## TI-Zuverlässigkeit

# FABRIMEX

Fabrimex AG. Zürich 8/32  
Kirchenweg 5  
Telephon 051/47 06 70/  
34 10 31

# Steckerschiene aus Hart-PVC

1P+N+E, 20 A, 250 V

Phasenleiter und Nulleiter absolut berührungssicher angeordnet, zum Einsetzen von Kupplungs-Erdsteckdosen Typ 14 mit Kontaktfuss

In- und Ausland - Patente ang.

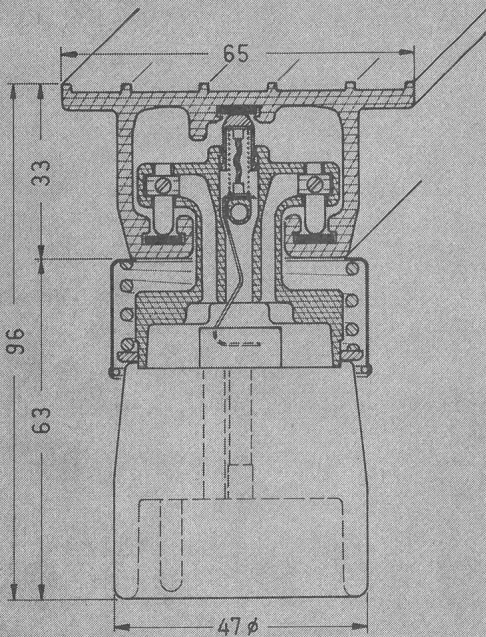
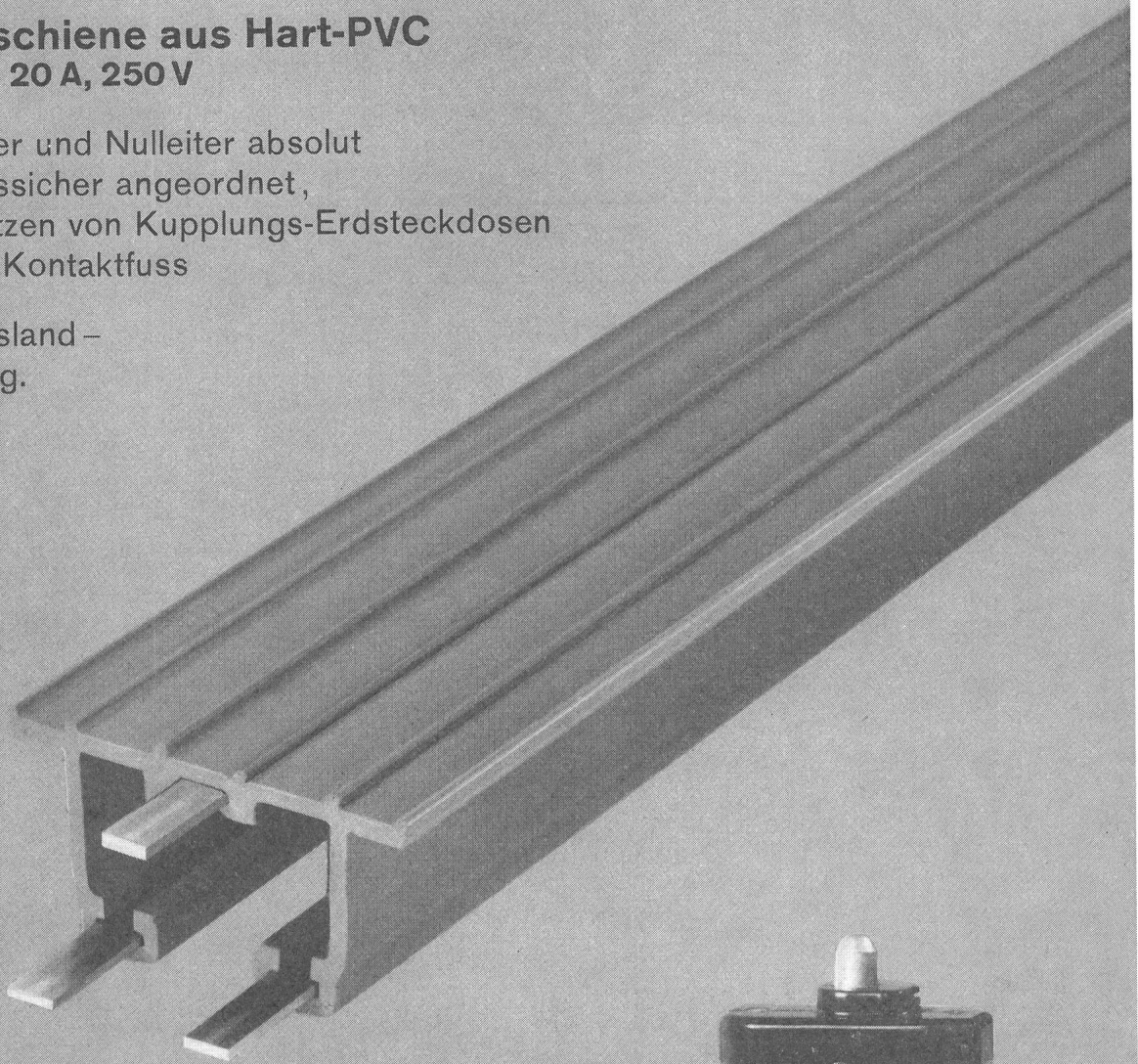

Muba-Neubau  
1. Untergeschoss  
Halle 22, Stand 7171



Oskar Woertz Basel  
Fabrik elektrotechnischer Artikel

# WEIDMANN

**T + T genehmigter  
Anschlusskasten WA 86  
mit 86-Klemmenplatte**

## Muba 1964

neue Halle 23, Stand 7580  
(gegenüber Hauptgebäude)

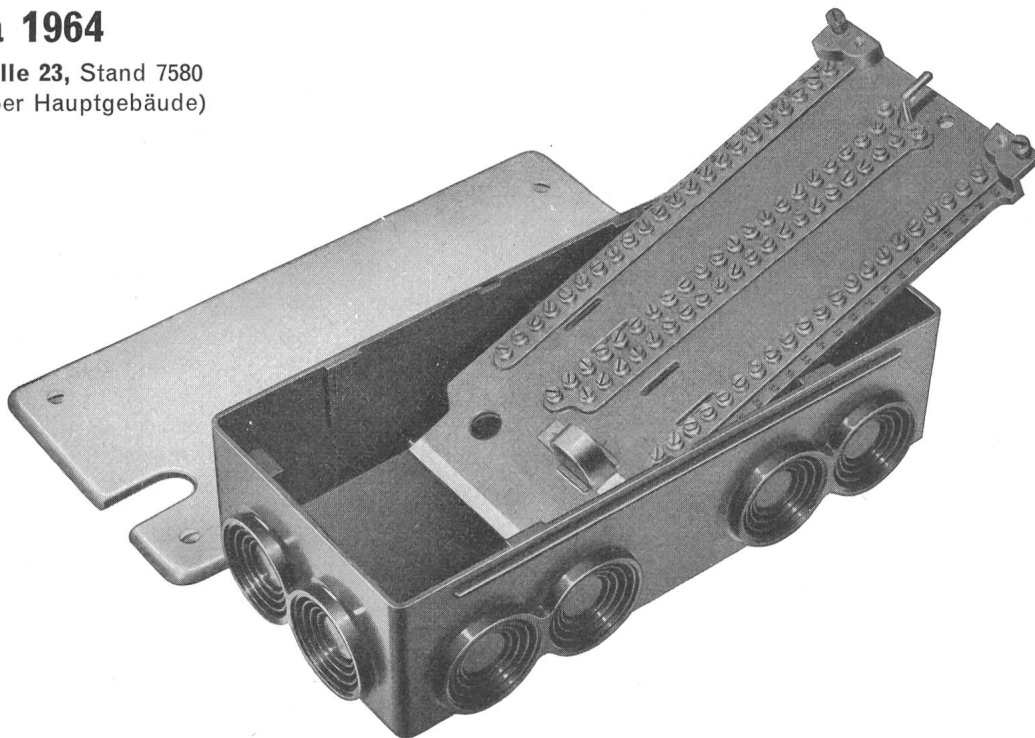

### Anwendung mit der 86-Klemmenplatte

LW Typ II/5

LW Typ B 1/II/1

LW Typ III/10

LW Typ B 1/IV/1

LW Typ V/10

LW Typ B 1/VI/1

**Sämtliche Klemmen- und Anschlusspartien sind elektrisch geprüft**

Durch die VLE-Grossisten ab Vorrat lieferbar

**H. WEIDMANN AG RAPPERSWIL SG**

Telephon 055 21651

**führendes Werk für Kunststoffverarbeitung**

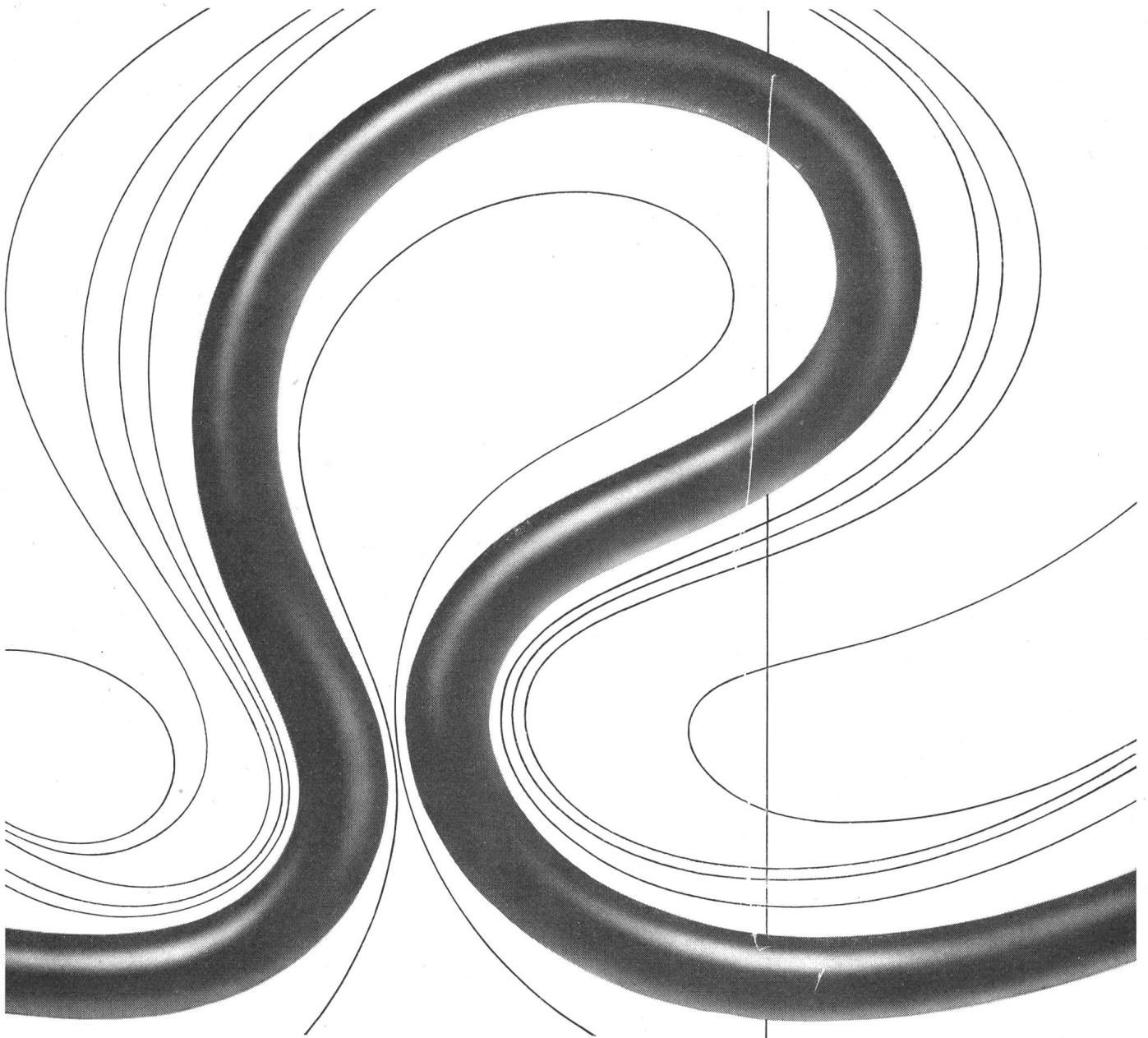

## Butanox-Kabel flexibel und wetter- beständig

bewahren ihre sehr gute Flexibilität und ausgezeichneten Biege-Eigenschaften **auch in der Kälte bis -40°C**. Lange Lebensdauer und grösste Sicherheit bleiben selbst bei strapaziösem Einsatz gewährleistet.

Das ideale Kabel für mobile Zuleitungen im Freien, auf Bauplätzen, in der Werkstatt, im Haushalt, im Apparate- und Maschinenbau.

**BUTANOX-Gdv und Gd**  
nach SEV-Vorschriften

**MUBA-Stand Halle 23 No. 7671**

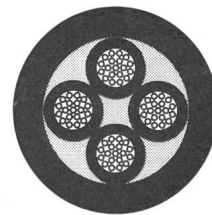

### **BUTANOX-Spezialkabel**

Vieladrige Speise- und Signalkabel mit oder ohne abgeschirmten Einzeladern. Schweisskabel. Sonderanfertigungen.

Aktiengesellschaft



**R.+E. HUBER**

**PFÄFFIKON ZH**

Schweiz. Kabel-, Draht- und Gummi-Werke  
Telephon (051) 97 53 01 Gegründet 1882

## Diazed-Sicherungen

Hohes Schaltvermögen, der Kurzschlussstrom wird bereits im Anstieg unterbrochen. Störungen bleiben auf den fehlerhaften Stromkreis beschränkt. Unbedingte Abschaltsicherheit; höchste Kurzschlussströme werden gefahrlos abgeschaltet.

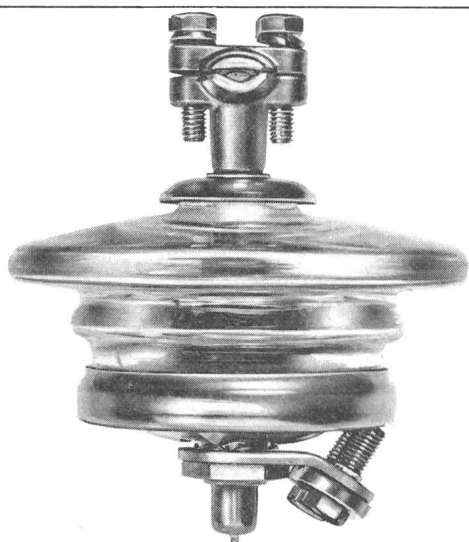
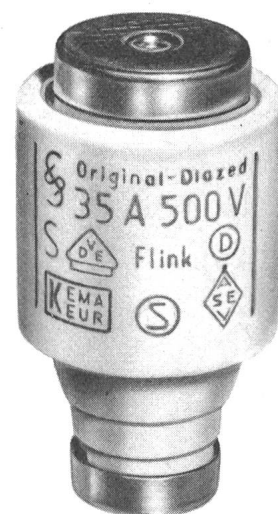

## Kathodenfallableiter

Wie hoch die Überspannung auch sein mag, unsere Kathodenfallableiter senken sie bis auf die ungefährliche Restspannung ab und schützen so die ihnen anvertrauten elektrischen Anlagen. Lieferbar für 250 V und 500 V Nennspannung.

## Infra-Wärmestrahler

Unsere Infra-Wärmestrahler sind in Räumen und auch im Freien anwendbar. (Hallen, Kiosken, Lagerräumen, Metzgereien, Badezimmern, Balkonen, Terrassen, Gartenrestaurants usw.)  
Leistung: 1000 W, 220 V Spannung.  
Lieferbar als Einzelstrahler, Heizband, Heizfläche.

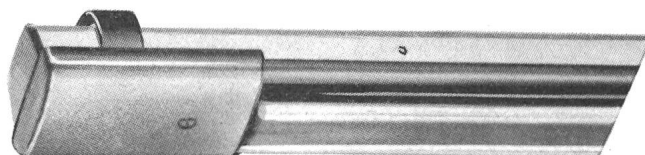

Siemens  
Elektrizitätserzeugnisse AG  
Zürich 1, Löwenstrasse 35  
Telefon 051 / 25 36 00  
Lausanne 1, chemin de Mornex  
Téléphone 021 / 22 06 75

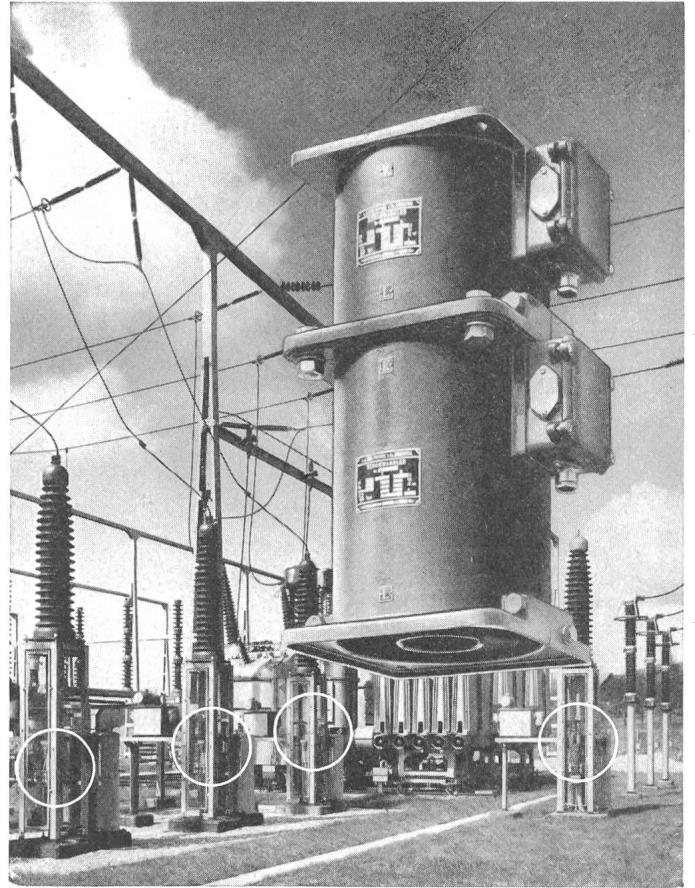

## MES SWAN DLER

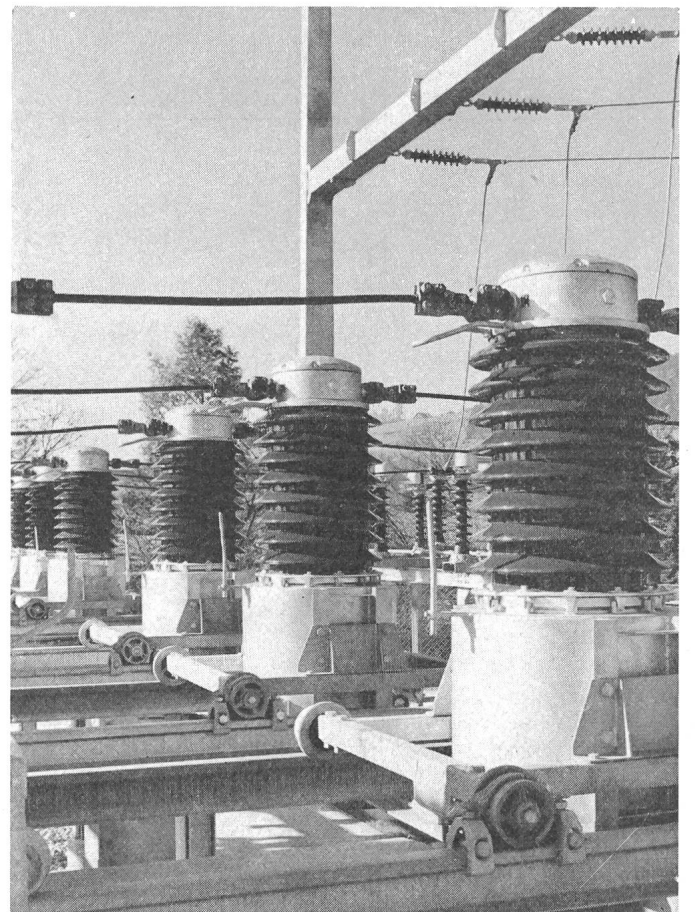
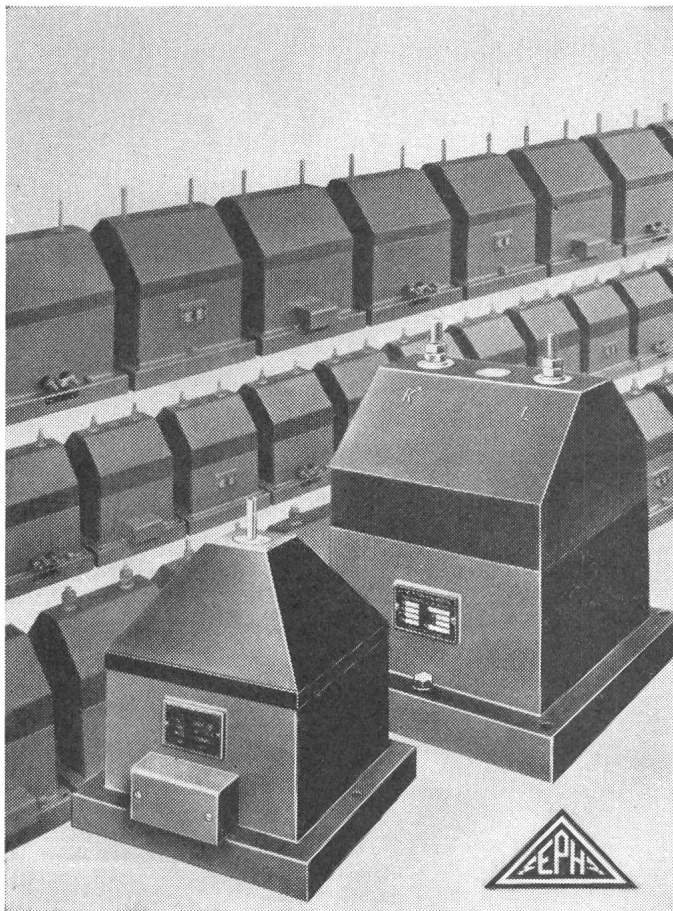

**AKTIENGESELLSCHAFT EMIL PFIFFNER & Co. HIRSCHTHAL/AG**  
Fabrik elektrischer Spezialapparate · Telefon (064) 5 11 10



# SCHMERSAL- ENDSCHALTER

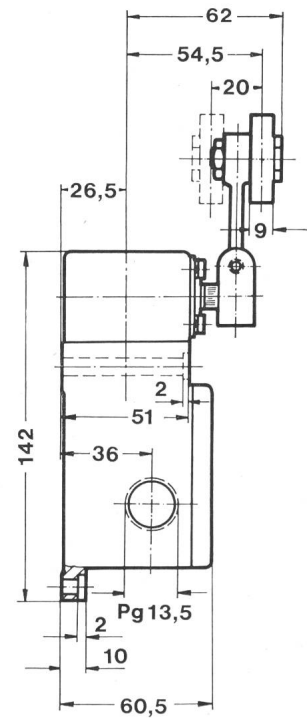
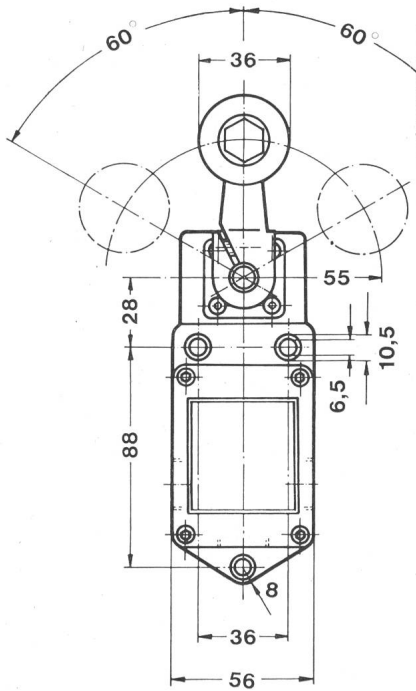
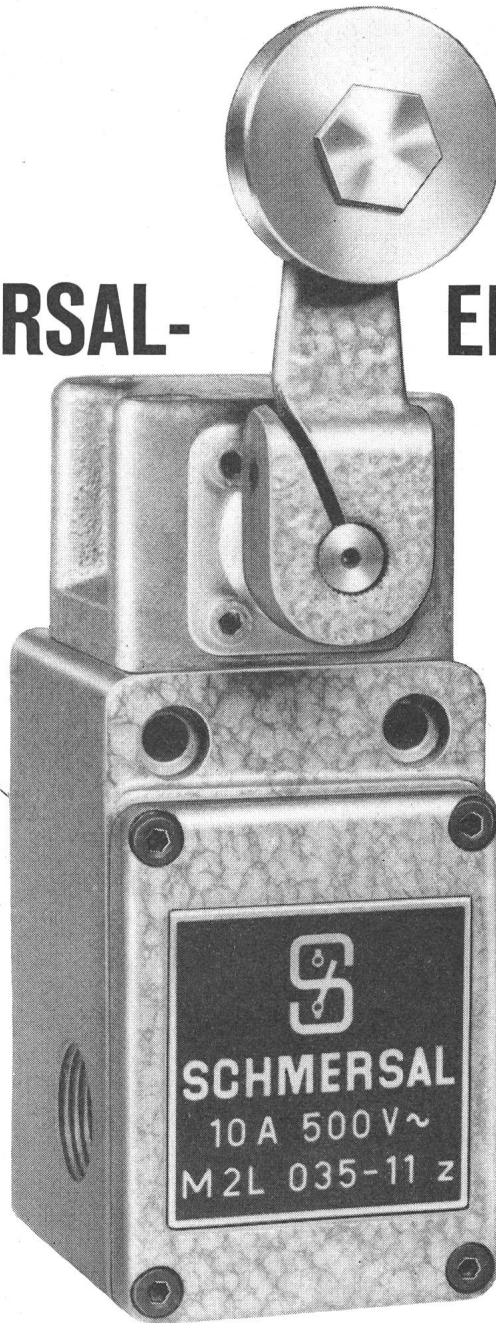

- Über 1000 Normaltypen, vom Subminiatur-Mikroschalter für gedruckte Schaltungen bis zum schweren, gussgekapselten Endschalter für 60 A
- 1- bis 6polige Ausführungen
- Sprung- und Tastschaltung
- Alle Schutzarten, von der offenen Bauart bis zur druckwasserdichten Kapselung und Ex-Ausführung
- Grosszügig bemessener Anschlussraum
- Eine Vielzahl auswechselbarer Betätigungsorgane
- Kurze Lieferfristen

Generalvertretung und Lager

**TRACO** TRADING COMPANY LIMITED **ZURICH**

Jenatschstrasse 1

Tel. (051) 27 12 91

**Elektro-Material AG. Zürich, Basel, Bern, Genf, Lausanne, Lugano**

**Schweizer Mustermesse Basel, 11.—21. April, Halle 22, Stand 7121**



**EMV**

The logo consists of the letters 'EMV' in a bold, black, sans-serif font. The letters are set against a background of a halftone dot pattern. The background is partially obscured by white, gear-like shapes that appear to be cut out or layered behind the text. The entire graphic is framed by two thick horizontal black lines, one above and one below the text.

*Unterbreiten Sie uns Ihre Produktionsprobleme*

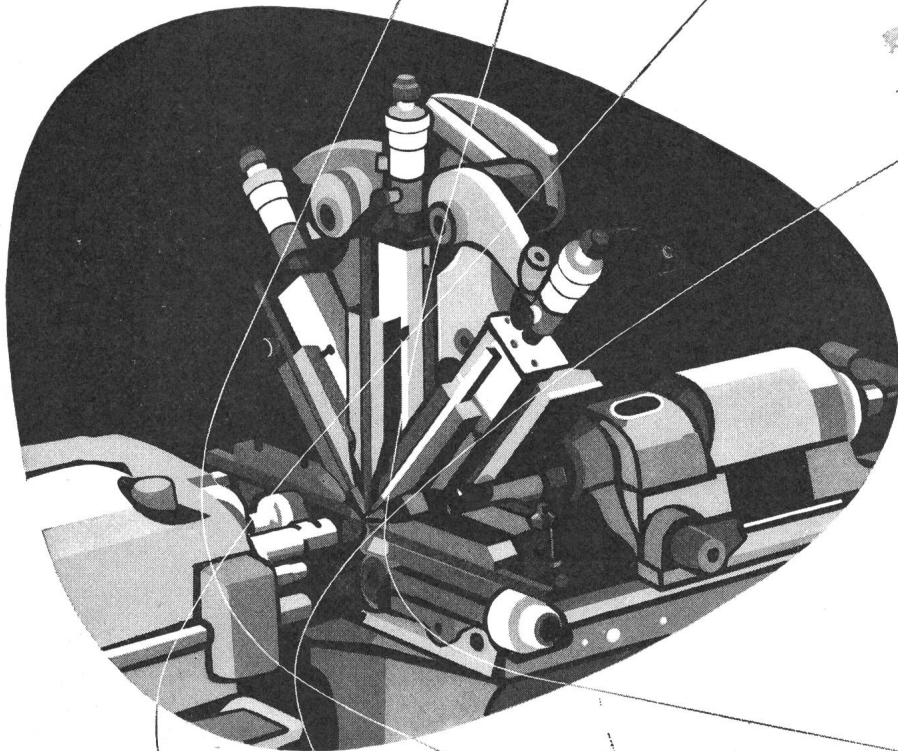

Die neuen BECHLER-Drehautomaten erlauben, dank der Vielseitigkeit ihrer zahlreichen, auswechselbaren Hilfsapparate, die Herstellung sehr komplizierter Werkstücke. Unser technischer Beratungsdienst steht zu Ihrer Verfügung und hilft Ihnen gerne bei der Lösung jeglicher Probleme der automatischen Fertigung Ihrer Drehteile.

**BECHLER**  
MOUTIER (SCHWEIZ)

LANGDREHAUTOMATEN ANDRE BECHLER AG MOUTIER SCHWEIZ

# MOSER-GLASER stossichere Prüftransformatoren

für Innenraum  
und für Freiluft  
bis 1000 kV 50 Hz

Im Bild: Prüftransformator

Nennspannung 1000 kV 50 Hz  
Prüf-Haltestoss 2000 kV  
Leistung 800 kVA 1 Min.

aufgestellt im Hochspannungs-  
prüffeld der Forschungskommission  
des SEV & VSE in Däniken.

## MOSER-GLASER & CO. AG.

SPEZIALFABRIK FÜR TRANSFORMATOREN, MESSWANDLER UND ANGEWANDTE APPARATE

MUTTENZ bei BASEL

# Das Erdungssystem Copperweld

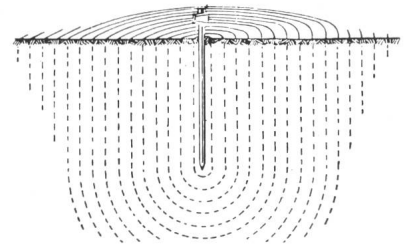

**Die vollkommene Erdungslösung für elektrische Stromkreise, Radio, Telephon, Blitzschutzanlagen**

von Wohngebäuden, Bauernhäusern, Fabriken, Werkplätzen, Tankanlagen, Seilbahnen, Metallkonstruktionen und selbst von Bäumen. Keine Gräben und Schäden an Kulturland. Geringster Arbeitsaufwand. Leichtes und rasches Einrammen. Im felsigem Erdboden schräge Einrammung, parallel zur Felsschicht. Größe des Widerstandes je nach Maßgabe der Einrammung.

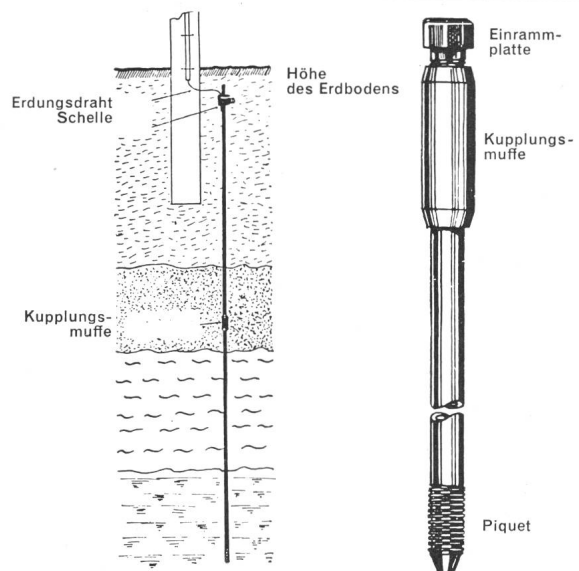

**S. A. Henri Allisson, Fabrique de moteurs M. V., St-Aubin / NE, Tel. 038 / 672 83**

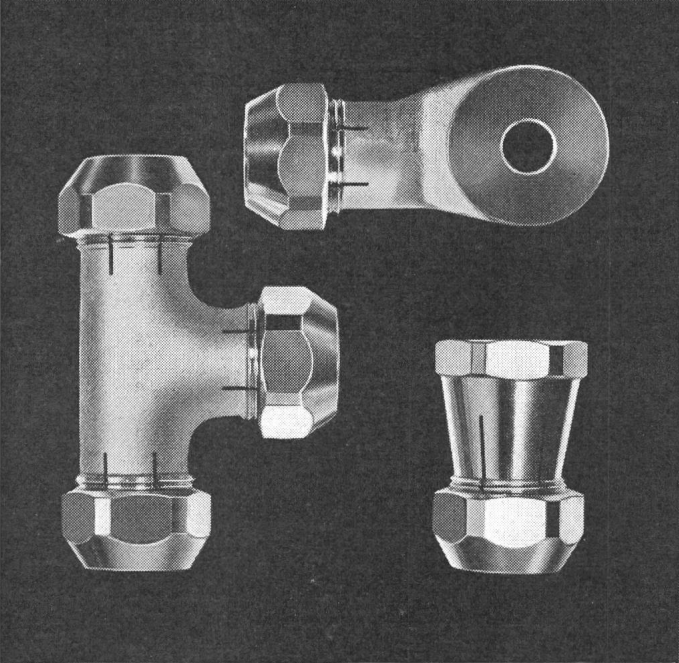
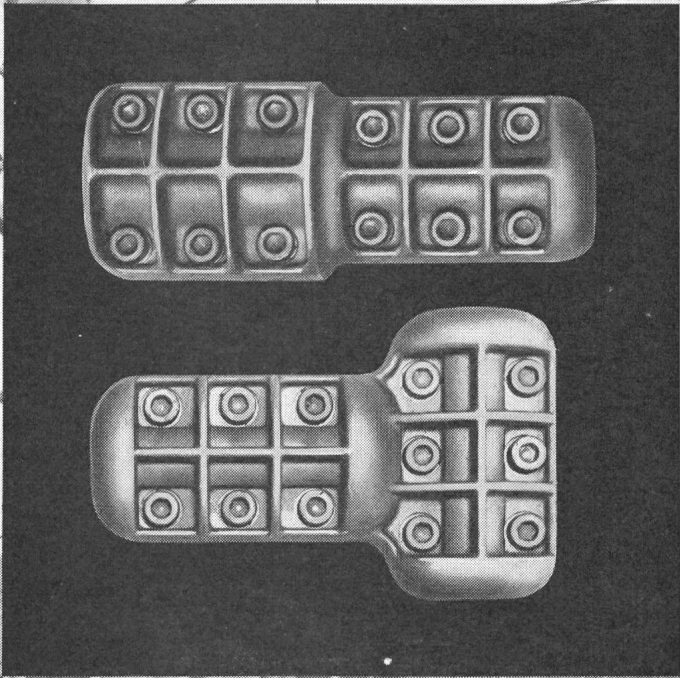
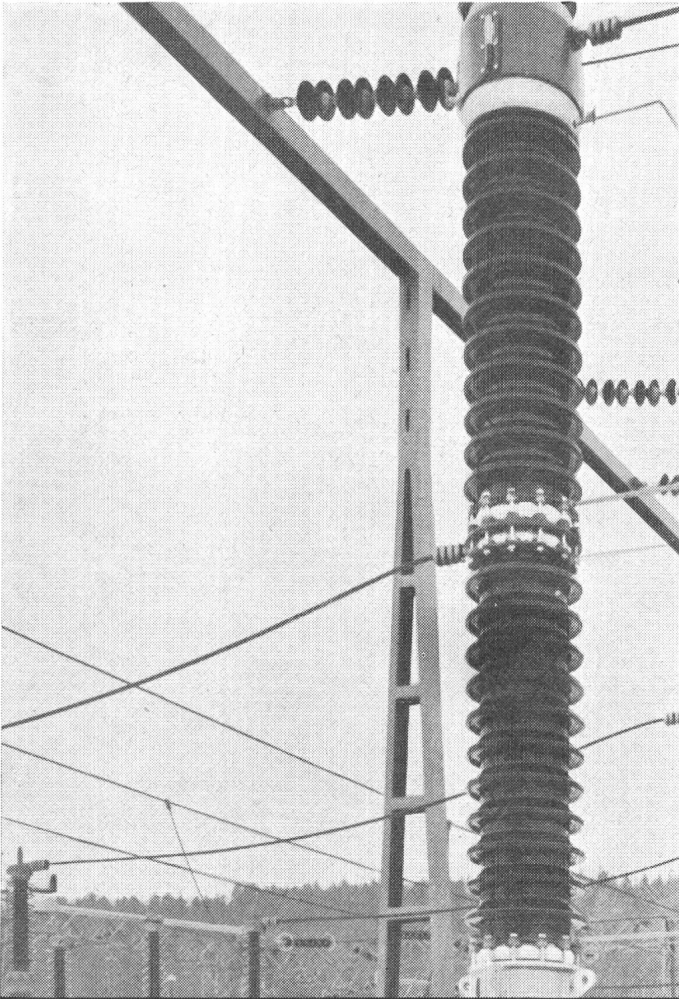

Verbindungsmaterial  
für Unterstationen und  
Freileitungen  
bis 380 kV

Konzentrische Klammern  
für Freiluft-  
und Innenmontage

AKTIENGESELLSCHAFT

**OEDERLIN + CIE BADEN**

SCHWEIZ



Neue

# SO-I

Natriumlampen mit festem Vakuumglas

- 25 - 30% mehr Licht
- geringerer Lichtstromrückgang
- längere Lebensdauer
- kleinere Bruchgefahr
- Auswechselbar gegen die bisherige SO-Natriumlampe da gleiche techn. Daten



Bei der neuen PHILIPS-Natriumlampe bilden Lampe und Vakuumglas eine untrennbare, integrale Einheit; deshalb die Bezeichnung SO-I. Dadurch konnte bei künstlichen Lichtquellen zum ersten Mal die 100 lm/W Grenze überschritten werden. Die bereits bestehende Typenreihe von 45–140 W wurde mit einer neu entwickelten 200 W-Lampe von 21 500 Lumen ergänzt.

Vorteile des monochromatisch, gelben SO-Lichtes:

Scharfe Konturen und hohe Kontraste  
Bessere Sichtverhältnisse bei Nebel, Dunst und Regen  
Warmes, angenehmes Licht  
Geringere Blendung

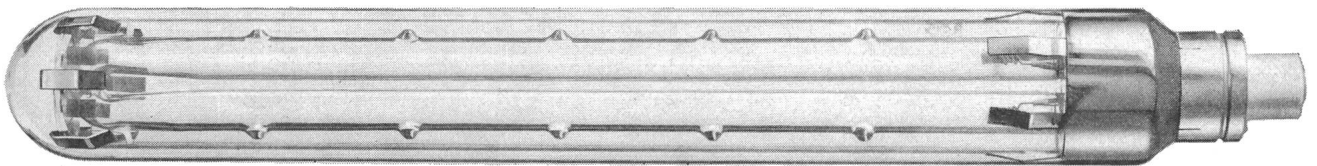

#### PHILIPS-Vorschaltgeräte für SO-I-Lampen

Entgegen der konventionellen Ausführung sind fast alle PHILIPS-Geräte mit geschlossenen, polyestergefüllten Gehäusen versehen. Daraus ergeben sich kleine Dimensionen, vorzügliche Wärmeableitung, lange Lebensdauer, grosse Brummfreiheit und hohe Widerstandsfähigkeit gegen Feuchtigkeit.

PHILIPS-Soraffassungen sind speziell für die Natriumlampe entwickelt. Sie zeichnen sich durch robuste Konstruktion und einfache Montage aus. Ihre kräftigen Kontaktfedern gewähren auch bei starker Erschütterung störungsfreien Betrieb und sichern die Lampe vor dem Herausfallen.



# PHILIPS

Philips AG, Abt. Philora, Zürich 3  
Edenstr. 20, Tel. 051/25 86 10 u. 27 04 91

# Automatische Spannungs- Regler

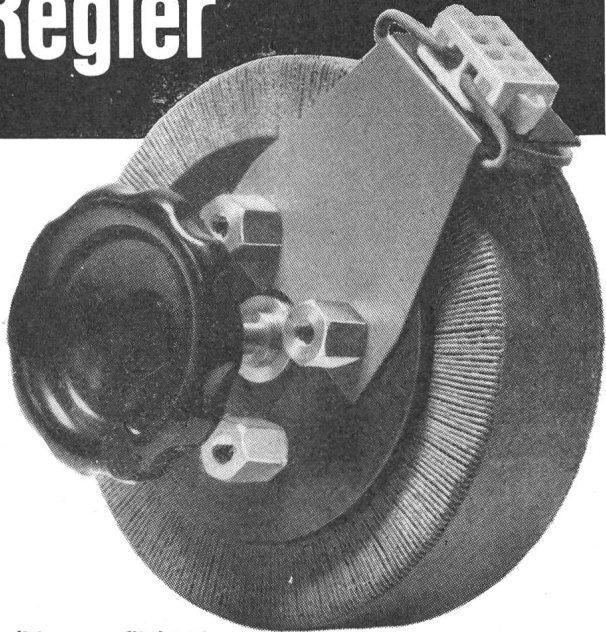

## Tradition verpflichtet!

Im Regel-Transformatoren-Bau reicht unser Programm von der einfachen Ausführung bis zum elektronisch gesteuerten Spannungsregler. Eine jahrzehntelange Erfahrung ist dabei Qualitäts-Garantie!

## Neu ist unsere Automatik

Normaltypen für 10 A und 20 A, 1phasig, tragbar. Die Typen-Reihe reicht bis 100 A, 3phasig.

Bemerkenswerte Daten:

- Unregulierte Spannung  $+10\%$  bis  $-20\%$
- Regulierte Spannung zwischen  $+5\%$  und  $-5\%$  einstellbar
- Regel-Genauigkeit  $\pm 1\%$
- Regelgeschwindigkeit ca. 30 V/s
- Kurvenform praktisch verzerrungsfrei
- Wirkungsgrad 90%
- Minimaler Unterhalt



F. Knobel & Co.,  
Elektro-Apparatebau, Ennenda  
Verkaufsbüro Zürich,  
Limmatstrasse 73,  
Telefon 051 / 428855



# Automatische Blindleistungs- Regler

## Zweckmässig aufgestellte Typenreihe

- Für 10 bis 100 kVar
- In Normschrank eingebaut
- Mit elektronischem Steuer-Gerät
- Von uns speziell für diesen Zweck entwickelt
- Absolute Betriebssicherheit
- Ohne Wartung
- Bewährte Kondensatoren-Einheiten

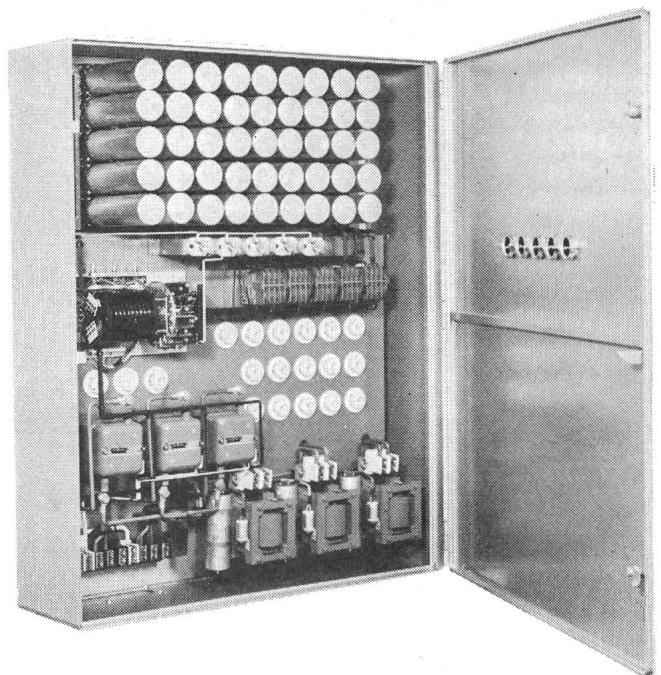

## und ausserdem...

liefern wir in einer überaus reichen Typenreihe und einem breiten Fabrikations-Programm:

- Stabilöl-Kondensatoren für Einzel- und Gruppen-Kompensation
- Sperr-Drosseln
- Sperr-Kreise

F. Knobel & Co.,  
Elektro-Apparatebau, Ennenda  
Verkaufsbüro Zürich,  
Limmatstrasse 73,  
Telefon 051 / 428855





**OSRAM-Licht  
für jeden Zweck  
seit mehr  
als 50 Jahren**



**klarer  
sehen  
auf**

**OSRAM**  
**bestehen**

Licht macht den ganzen Unterschied—  
helles, angenehmes und augen-  
schonendes Licht mit OSRAM-L-  
Fluoreszenzlampen, den vorteil-  
haftesten Lichtquellen. Sie brennen  
nicht nur um ein Vielfaches länger  
als gewöhnliche Glühlampen, sondern  
sind zudem überaus wirtschaftlich. \*  
Bei der Planung von Beleuchtungs-  
anlagen helfen Ihnen versierte  
OSRAM-Lichttechniker kostenlos und  
unverbindlich. Verlangen Sie daher  
bei Neuinstallationen oder Änderun-  
gen die OSRAM-Fachberatung.

\* OSRAM-L-Fluoreszenzlampen jetzt  
mit höheren Lichtströmen.

OSRAM-L  
40W/25

OSRAM AG, Zürich 22 Tel.051 3272 80

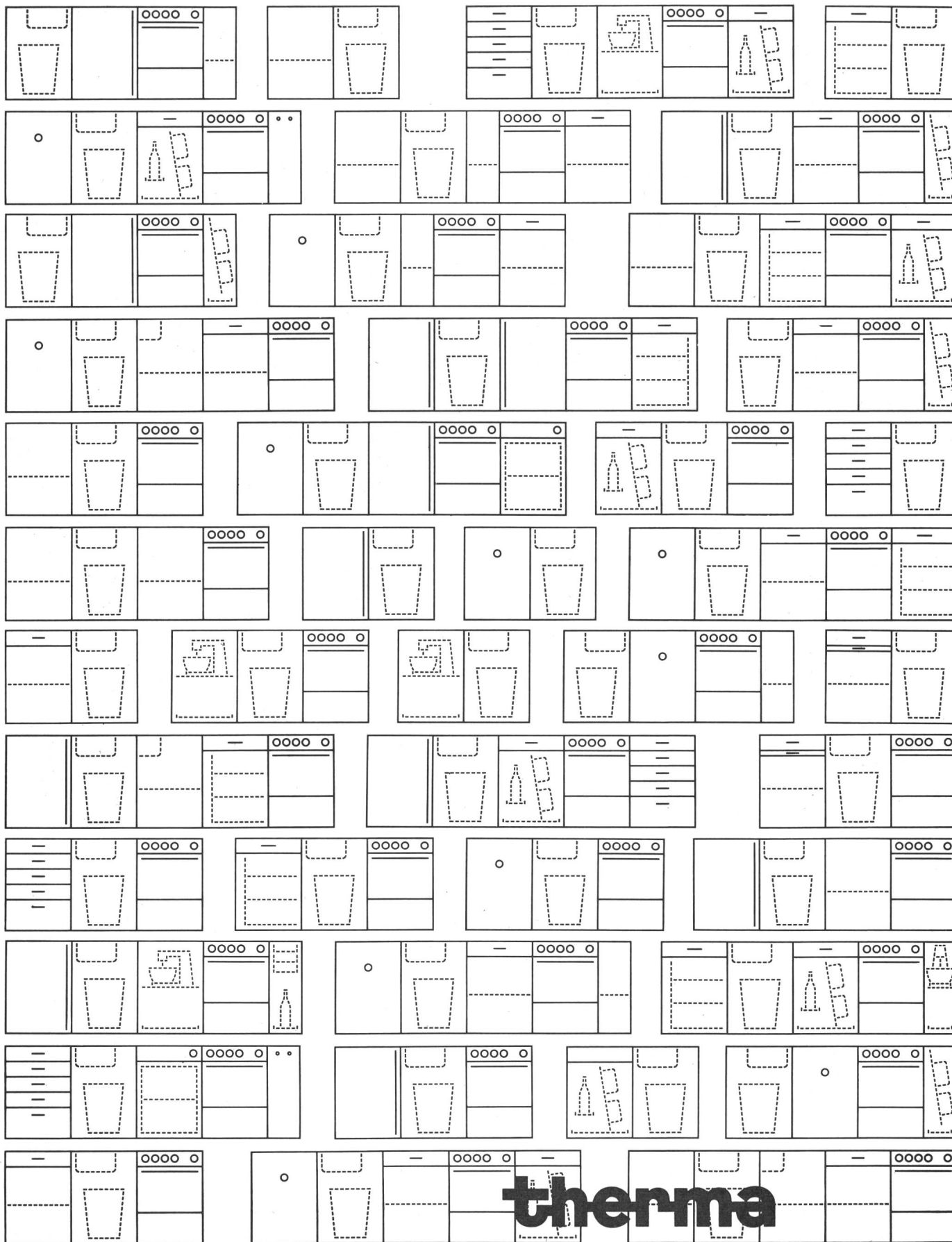

**therma**

## Das Therma-Kombinationen-Handbuch ist erschienen

Therma-Kombinationen aus formlich übereinstimmenden, genormten Elementen aufgebaut – eine geschlossene Einheit bildend

erleichtern die Küchenplanung – sparen Kosten bei der Montage – ermöglichen die Anpassung an individuelle Wünsche – gestatten den späteren Austausch einzelner Elemente – sind masshaltig und von stets gleichbleibender Qualität und hoher Lebensdauer

Therma AG Schwanden GL, Tel. 058 714 41  
 Büros und Ausstellungenräume in  
 Zürich, Beethovenstrasse 20, Tel. 051 25 33 57  
 Bern, Monbijoustrasse 47, Tel. 031 45 32 81  
 Basel, Aeschenvorstadt 24, Tel. 061 24 18 96  
 Lausanne, 1, rue Beau-Séjour, Tel. 021 23 20 21  
 Genf, 13, rue de la Rôtisserie, Tel. 022 26 02 42



\*geschützte Marken

**Führend in der Herstellung von Kunststoff-Elektro-Rohren.**

Fabrikation:

**Symalit AG Kunststoffwerke Killwangen AG**

Verkaufsbüro:

AG für synthetische Produkte, Abt. SYMALIT,  
Zürich, Bahnhofstr. 30, Tel. 051 27 21 33

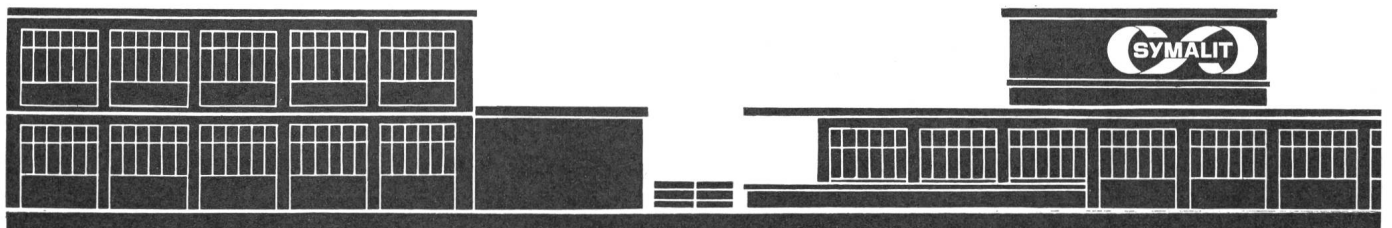

MU.BA, Halle 25, Stand 8576

---

# Die Stückzahl heisst Million

---

Bei der Einkapselung elektronischer Bauteile rechnet die Industrie mit Stückzahlen, die in die Millionen gehen

Das <sup>®</sup>ARALDIT-E-PAK-System bietet hier wesentliche Vorteile:

keine kostspieligen Einrichtungen

kein Verarbeiten flüssiger Harze

kein Dosieren und kein Mischen von Harzen mit Härtern

massgerechte Baueinheiten ohne Hilfsformen dank vorgefertigter Gehäuse und Tabletten

das heisst: grössere Serien bei niedrigeren Herstellungskosten

Für weitere Auskünfte über das ARALDIT-E-PAK-System steht Ihnen die CIBA jederzeit gerne zur Verfügung.

---

C I B A



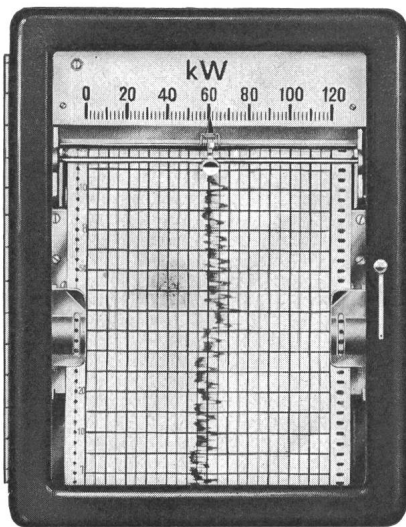

### Linien-Schreiber

Type K, Frontrahmen 96 × 192 mm

Type N, Frontrahmen 144 × 144 mm

Type C, Frontrahmen 192 × 250 mm  
Schreibbreite 120, 2 × 55 oder  
3 × 33 mm

Type M, Frontrahmen 324 × 250 mm  
Schreibbreite 2 × 120, 3 × 70, 4 × 55,  
5 × 40 oder 6 × 33 mm

**Mehrbereich-Strom- und Spannungs-  
Schreiber** mit kl. Zangenstromwandler  
und Zusatz für elektrische Nullpunkt-  
unterdrückung.

**Universal-Leistungs-Schreiber** mit Zan-  
genstromwandlern

### Multiscript

**Vielfach-Punktschreiber**

Typ 1, 27 Messbereiche, max. 600 V und  
6 A, je  $\cong$

Typ 3, 22 Messbereiche, 20 000  $\Omega/V$

### Regler

mit induktiver Abtastung  
Frontrahmen 48 × 96 mm und  
96 × 192 mm

### Tragbare Messgeräte

Zangen-Strom- und Wattmeter

Erdungsmesser Terrafix

**Isolationsmesser**, Meßspannungen 100—  
5000 V

R L C - Messbrücken

**Präzisions-Labor-Geräte**

Kabel-Such- und Fehlerortungs-Geräte

Dekaden-Widerstände und Potentiometer

Vielfachinstrumente bis 1,66 M $\Omega/V$

Elektrodyn. Universal-Messgerät 0,1 W  
—20 kW, 3 mA—30 A, 3—600 V

Komparatoren

Multiflex-Galvanometer

Lichtelektrische Geräte

### Schalttafel-Instrumente

### Elektronische Messgeräte W & G

für die Fernmelde- und Fernwirk-Technik

Wechselspannungs-Stabilisatoren

Transistor-Netzgeräte bis 66 V=

# AG für Messapparate Bern

Weissensteinstrasse 33  
Telephon (031) 45 38 66

## CONDENSATEURS FRIBOURG S.A.

8, route Fonderie Fribourg Tél. (037) 2 29 22

Halle 24 Stand 8221

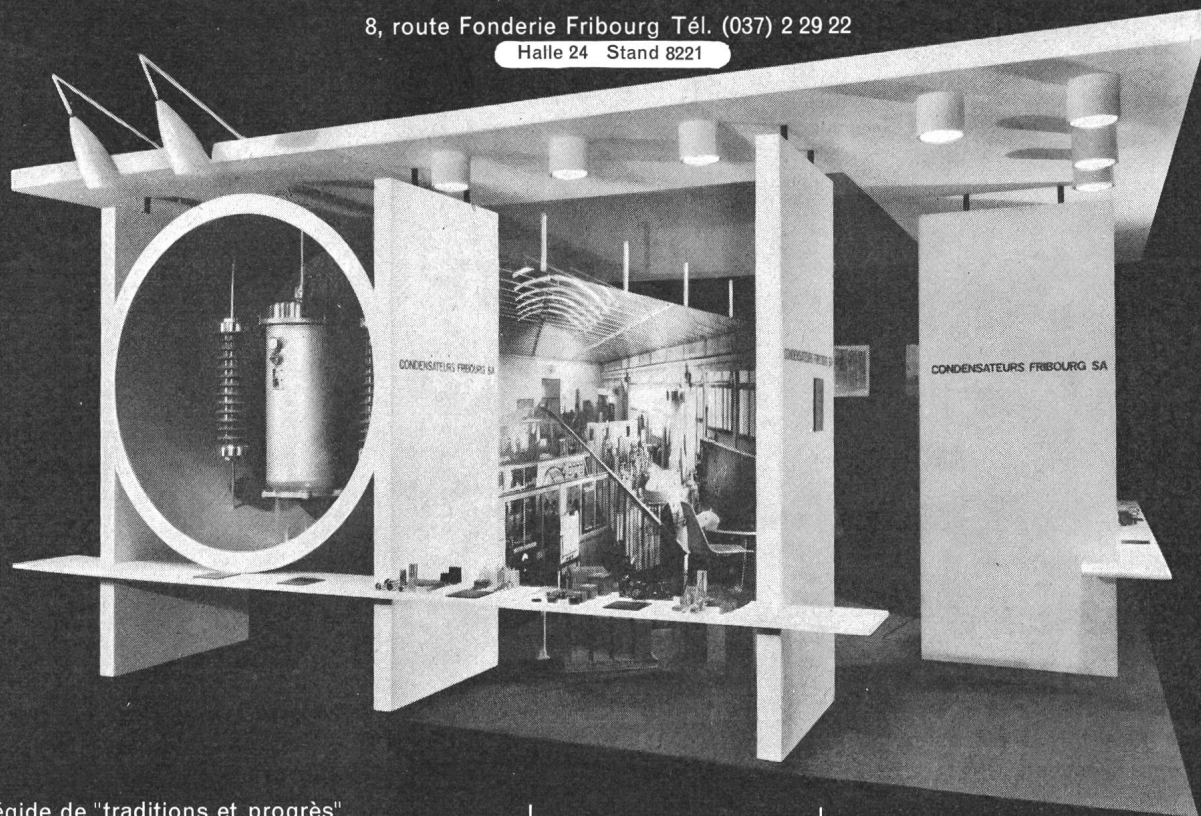

Sous l'égide de "traditions et progrès"  
CONDENSATEURS FRIBOURG S.A.  
se fera un plaisir de résoudre tous les problèmes  
que vous voudrez bien lui soumettre lors de votre  
passage à la Foire suisse d'échantillons à Bâle

2008



Unter dem Motto: "Fortschritt und Tradition"  
stehen wir an unserem Stand  
an der Mustermesse  
in Basel zu Ihrer Verfügung.

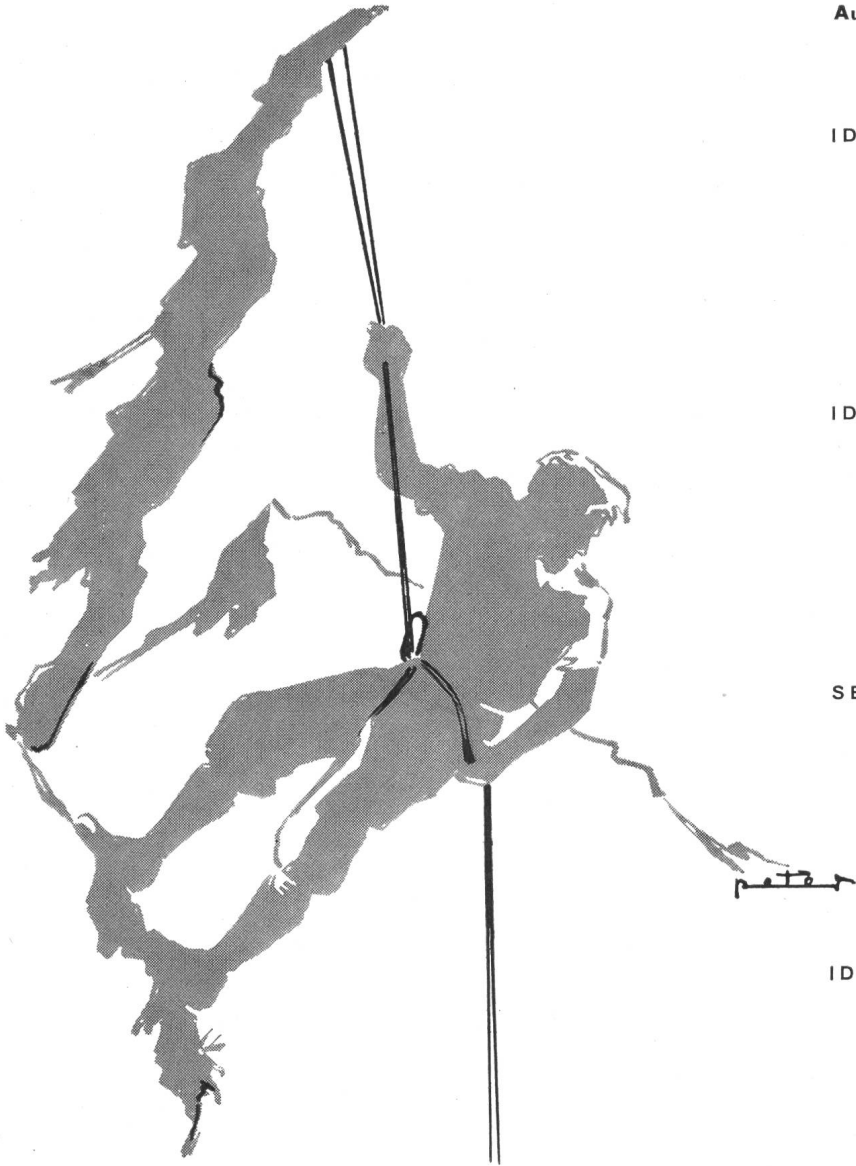

## zuverlässig ...

ist ebenfalls das Hauptmerkmal unseres Verbindungsmaterials für elektrische Leitungen. Von der kleinen Hausanschlußklemme bis zum 1200-Amp.-Verbinder tragen alle unsere Erzeugnisse den Stempel des erfahrenen Spezialisten.

Aus unserem Fabrikationsprogramm:

IDEAL-Muffen 3 mm  $\varnothing$  - 150 mm<sup>2</sup>

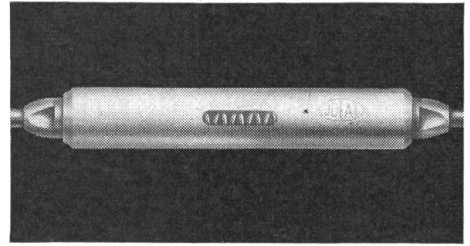

IDEAL-Konusendverbinder

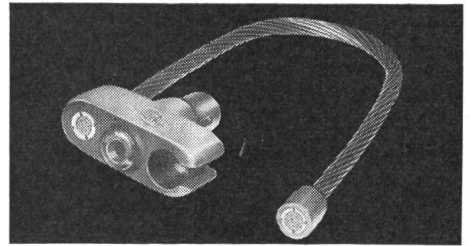

SERRODUR-Klemmen 10 - 240 mm<sup>2</sup>

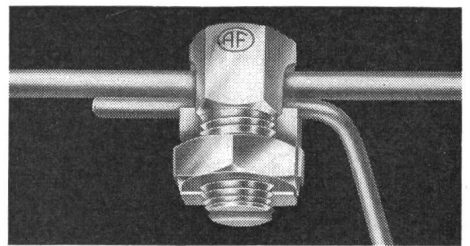

IDEAL-Kabelschuhe 25 - 240 mm<sup>2</sup>

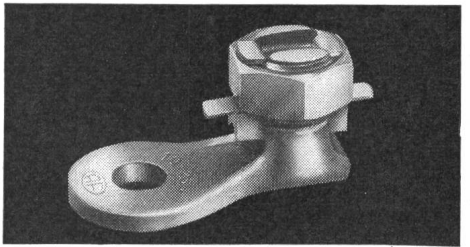

IDEAL-Briden für Netzerdung

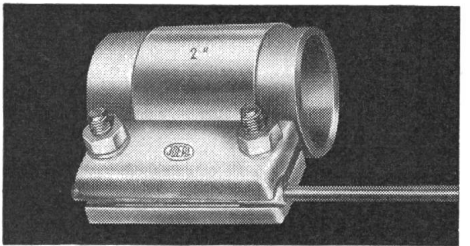

AF-Verbinder für Schaltanlagen

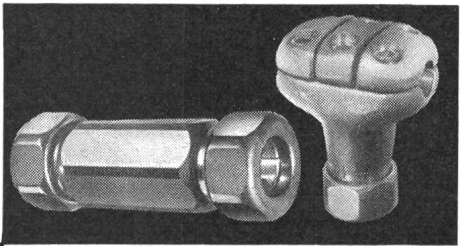

**ARTHUR FLURY AG, DEITINGEN/SO**  
Spezialfabrik für Verbindungsmaterial elektrischer Leitungen



☎ 065 / 3 66 75



Ausführung Unterputz

# MEHNE GLOCKE-TRAFO-KOMBINATION

## Type Sonetra

Glocke mit 7 cm-Flachschale, vernickelt. Trafo 0,5 A mit SEV-Qualitätszeichen, 220 V Anschlussklemme für 2. Glocke oder Türöffner. Auf Wunsch mit eingebauter Glaspatronen-Sicherung.

Gehäuse bei Aufputz-Kombination ganz aus weissem Preßstoff, bei Unterputz-Kombination aus Metall, schwarz lackiert, mit weisser Preßstoff-Abdeckplatte.

**KURT HOEHN AG ST GALLEN**

☎ 071 24 31 37

**jura**



**jura Elektroapparate werden bevorzugt wegen ihrer sprichwörtlichen Zuverlässigkeit, Formschönheit und Preiswürdigkeit.**

jura L. Henzirohs AG. Niederbuchsiten-Olten

# *Sarina* - DIAMANT

**NEU**

**GROSSARTIG**

**GÜNSTIG**

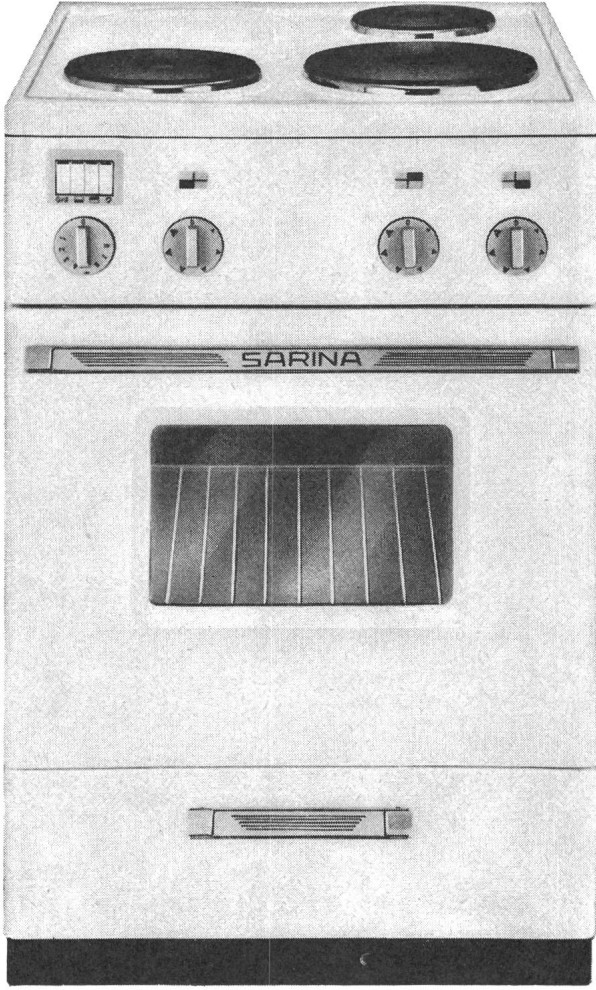

## der ideale Elektroherd

- neue Konzeption
- neue Eigenschaften
- neue Vorteile
- neue Erleichterungen

Verlangen Sie Prospekt «Sarina-Diamant»

-----  
Ich wünsche unverbindliche  
Zusendung Ihrer Unterlagen  
«Sarina-Diamant»  
Name und genaue Adresse:  
.....  
.....  
.....

*Sarina*  
**SARINA WERKE A.G.**  
Kochherde für Klein- und Grossbetriebe,  
Küchenkombinationen  
Fribourg - Tel. 037 / 224 91

**Mustermesse Basel, Stand 4697, Halle 13**

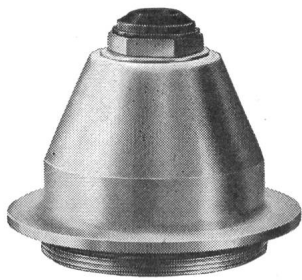

Konischer Stutzen für  
Kabel- oder Rohrein-  
führung mit Schnur-  
tülle oder  
Rohrgewinde

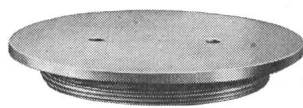

Bodenbündig einschraub-  
bare Verschlussplatte

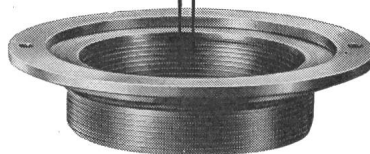

Reguliererring für genaues,  
bodenbündiges Anpassen,  
zum Einschrauben in den  
Sockelteil

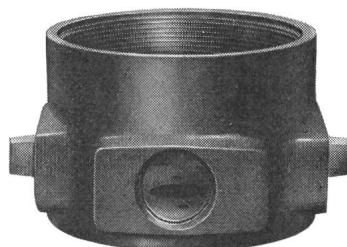

Sockel mit 3 seitlichen  
PR-Rohrgewinden für  
direkte Unterflurzuleitung  
zu Maschinen, Arbeits-  
plätzen und anderen  
Anschlußstellen

# MAAG - BODENDOSEN

für Licht, Kraft, Telefon- und  
Signalanlagen

in sauberem Präzisions-Grauguss,  
Verschlussplatte, Reguliererring und  
konischer Stutzen vernickelt

Als Anschluss- oder Durchschlaufdose,  
für Einbau von Steckdosen oder  
Klemmrings bis 8 x 2,5 mm<sup>2</sup> usw.

GOTTFRIED **MAAG**  
FABRIK ELEKTR. APPARATE  
ZÜRICH FRAUENFELD

## Für maximale Betriebssicherheit

## Leuenberger

## RAPIDSTART-Geräte



Leuenberger Vorschaltgeräte sind millionenfach bewährt.  
Unser Kundendienst steht mit jeder Auskunft und  
genauer technischer Dokumentation zu Ihrer Verfügung.

H. Leuenberger  
Fabrik elektrischer Apparate, Oberglatt  
Telefon 051 94 53 33

MUBA

Halle 22

Stand 7264

Telefon 061/4333,12

# Gefahrloses Arbeiten...

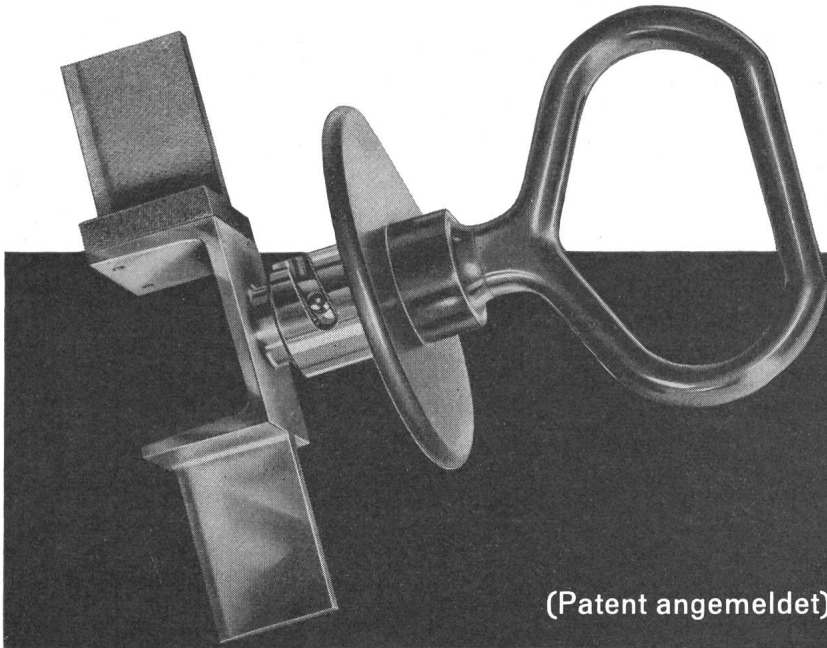

(Patent angemeldet)

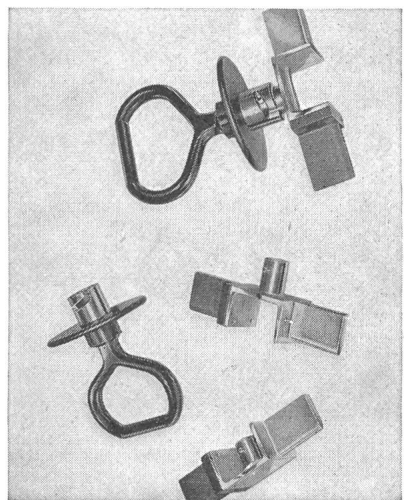
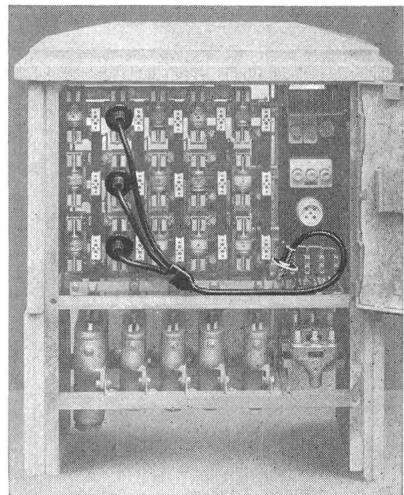
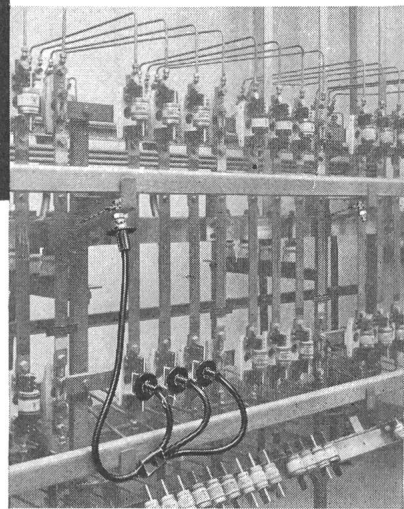
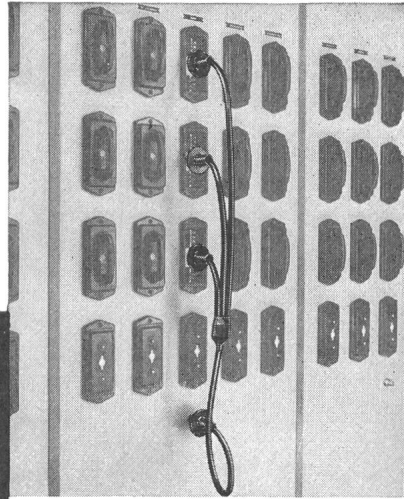

## in elektrischen Anlagen durch Erden und Kurzschliessen

Auf Anregung aus Werkkreisen und in Zusammenarbeit mit Fachleuten aus der Praxis, haben wir eine **zuverlässige** und **handliche** Erdungseinrichtung für **NIEDERSPANNUNGS-ANLAGEN** mit Hochleistungstrennsicherungen geschaffen. Wie bei unseren bewährten Erdungsgarnituren für Hochspannungsanlagen, verwenden wir auch hier, für den Anschluss den betriebs-sicheren Konuszapfen

In offenen und geschlossenen Verteilanlagen und in Kabelverteilkabinen:

1. Ausschalten - Ziehen der Trennsicherungen
2. Einsetzen der Anschlussbrücken anstelle der HS-Sicherungen
3. Prüfen der Anschlussknoten auf Spannungsfreiheit
4. Anschluss der Erdungsgarnitur an Erdpotential
5. Erden und Kurzschliessen der Polleiter

(SEV geprüft)

(Vom Starkstrom-Inspektorat begutachtet und empfohlen)

### Nyffenegger & CO. Zürich - Oerlikon

Metallgiesserei u. Armaturenfabrik Tel. 051/46 64 77



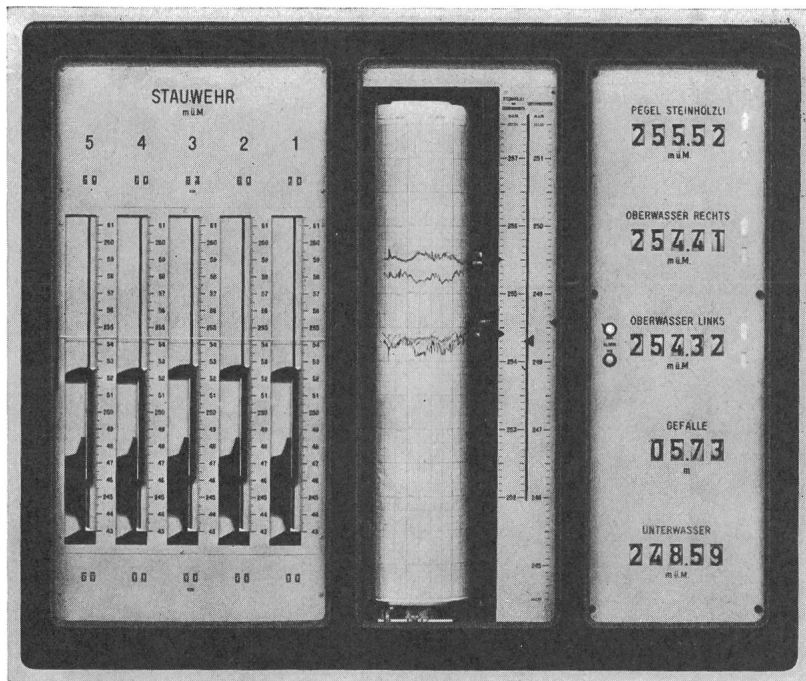

**Der  
Werkshydraulik  
richten  
wir ein :**

nach **Mass** gebaute **Ausrüstungen** zum Messen und Fernmessen der Wasserstände, der Wasserstands-differenzen, der strömenden Wassermengen, des Durchlasses von Regulierorganen sowie alle in Funktion dieser Werte arbeitenden Automaten für **Wasserkraftanlagen, Wasserversorgungen, Abwasseranlagen, Meliorationen, Hydrographie, Flußschiffahrt usw.**

Ähnliche Anlagen für die Bewirtschaftung der flüssigen Brennstoffe.

**FRANZ RITTMAYER AG · ZUG**

APPARATEBAU FÜR DIE WASSERWIRTSCHAFT

**CLEMATEITE SA**

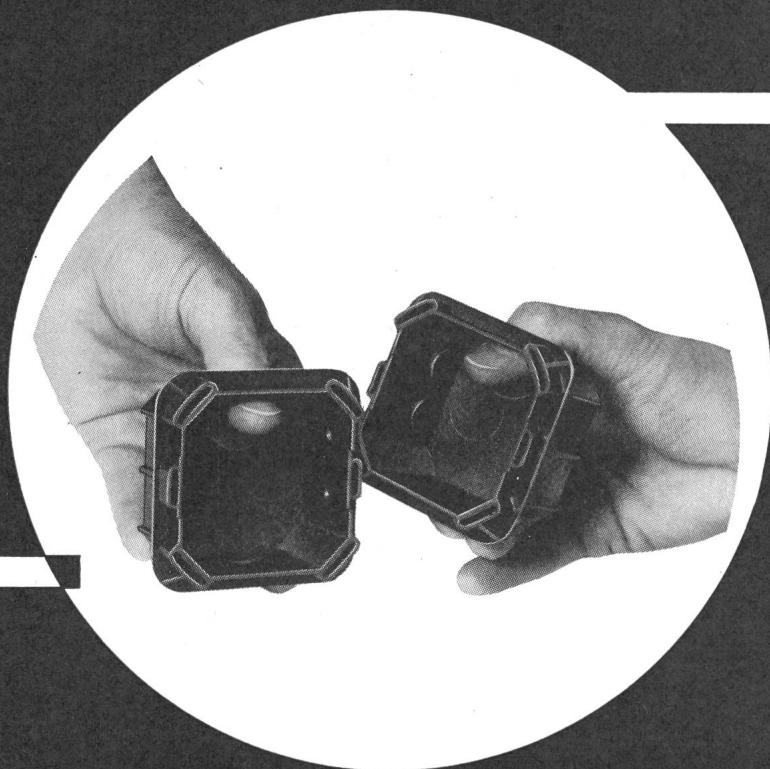

**UP-Einlasskasten  
Ap. 2301 und 2401  
(ab März sind die 2-teiligen  
Kasten Ap. 2302  
und 2402 auch lieferbar)**

**Korrosionsbeständig**

**Schwer brennbar**

**Rohreinführungen  
leicht ausbrechbar  
Einfache und saubere  
Montage der Apparat-  
Befestigungsplatten  
mittels Holzschrauben**

**Preisgünstig**

**Erhältlich bei allen  
Elektro-Grossisten**

**PLASTIC**

**Für  
Elektro-Rohre  
zu JANSEN**

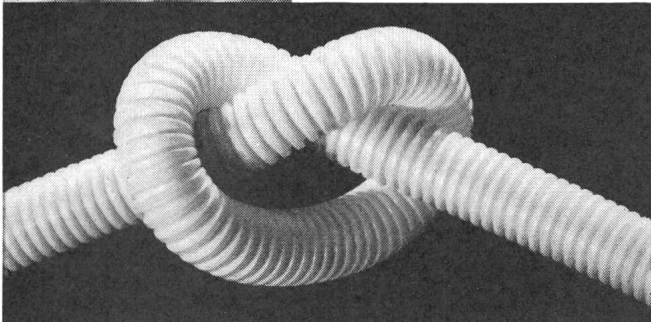

- |                  |  |
|------------------|--|
| Stahlpanzerrohre | - gut biegsam                          |
| Isolierrohre     | - preisgünstig                         |
| JANOLEN          | - flexible Kunststoffrohre             |
| JANOLEN-FW       | - flammwidrig flexible Kunststoffrohre |
| JANODUR          | - starre Kunststoffrohre               |
| JROflex          | - flexible Isolierrohre (Metallmantel) |
| JANOflex         | - flexible unbrennbare Rohre           |

Sämtliche JANSEN-Elektrorohre entsprechen den SEV-Vorschriften

Verkauf durch die Grossistenfirmen der Elektrobranche

# JANSEN

JANSEN & Co. AG., Oberriet/SG  
Telefon (071) 7 82 44 / Telex Nr. 57159

**Mustermesse Basel: Halle 5, Stand 1148**

Westinghouse fabriziert

# Halbleiter-Gleichrichter

für jeden  
Verwendungszweck

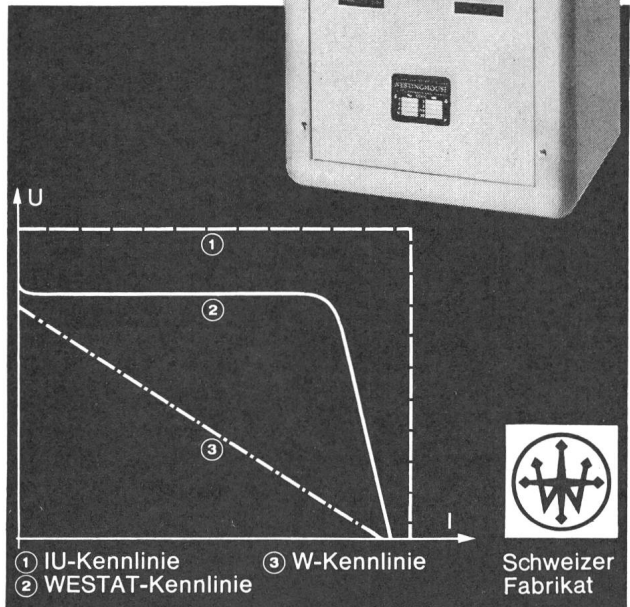
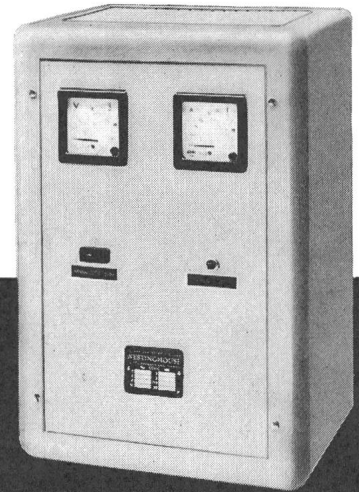

Schweizer Fabrikat

**Gleichrichten für:**

- Batterieladung
- Elektromagnete
- Orgelsteuerungen
- Funkgeräte
- Signal- und Steuerungsanlagen
- Galvanotechnik
- Motorsteuerungen usw.

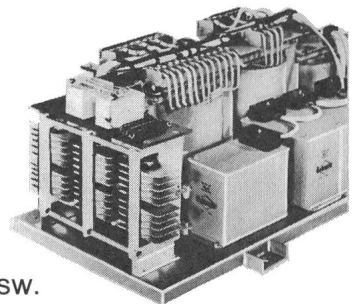

**Wir beraten Sie gerne**

SA DES FREINS ET SIGNAUX

# WESTINGHOUSE

BREMSEN UND SIGNALE AG

Bern

Effingerstrasse 35

MUBA Basel 1964, Stand-Nr. 8245 / Halle 24

Freileitungsabzweigschalter 24 kV, 400 A

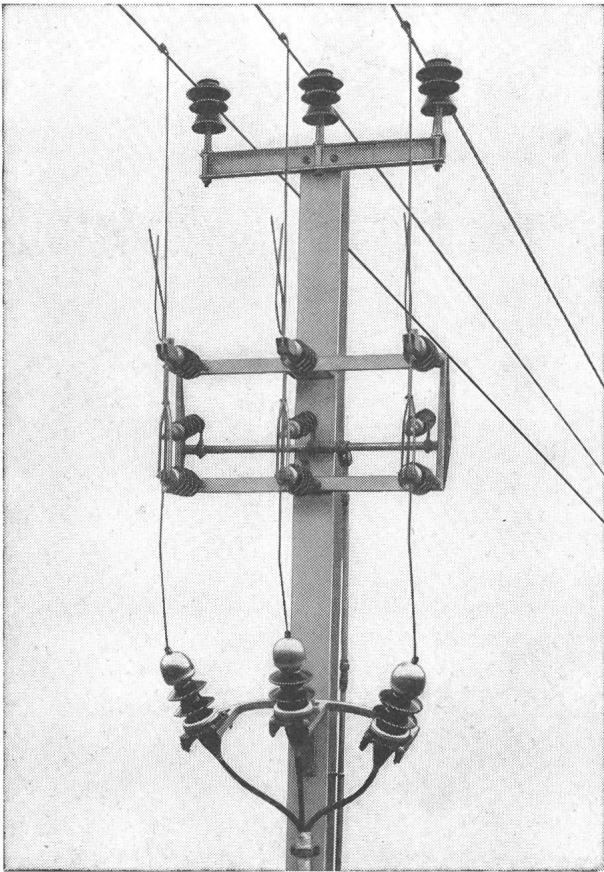

Sectionneur de dérivation 24 kV, 400 A

*Alpha A.G. Nidau*

(Biel) Telephone 032/24692

Kennen Sie den neuen

## **Freileitungsabzweigschalter**

(siehe Abbildung) und den

## **Kabelanschlusstrener?**

(am Ende einer Freileitung)

Wir liefern dieselben und beraten Sie gerne.

Connaissez-vous le nouveau

## **sectionneur de dérivation**

(voir figure) et le

## **sectionneur de câble?**

(passage fin de ligne aérienne-câble)

Nous livrons ces appareils et vous conseillons volontiers.

*Alpha S.A. Nidau*

(Bienne) Téléphone 032/24692

Spezialfabrik für

**Registrierpapiere  
Registriertinten  
Wachsschichtpapiere**

Zu allen schreibenden  
Instrumenten



**DIAGRAMMA**

Muba Halle 24  
Stand 8235

Oskar Treyer, Dietikon  
Tel. (051) 888483

# Nachrichten Technik



**Einzelteile, Apparate,  
komplette Anlagen**

Fernmeldeanlagen  
 Fernschreiber  
 Fernsehsender  
 Flugfunk und Flugsicherung  
 Förderbänder  
 Funkgeräte  
 Gleichrichterelemente und -geräte  
 Haustelexphonanlagen  
 Kondensatoren  
 Kristalle und Kristallfilter  
 Lautsprecher  
 Messgeräte  
 Querstromlüfter  
 Relais  
 Richtstrahlanlagen  
 Röhren und Dioden  
 Rohrpostanlagen  
 Senderausrüstungen  
 Spaltpolmotoren  
 Telephonzentralen  
 Transistoren  
 Trägerschaltungen  
 Verstärkeranlagen

1805

*Standard Telephon und Radio AG.*

Zürich 2/38 Seestrass 395



MUBA 1964

Stand Nr. 8176 Halle 24

# stanzen ziehen abstrecken



**von Massenteilen aus Eisen,  
Bunt- und Leichtmetall  
Pressen bis 300 t**

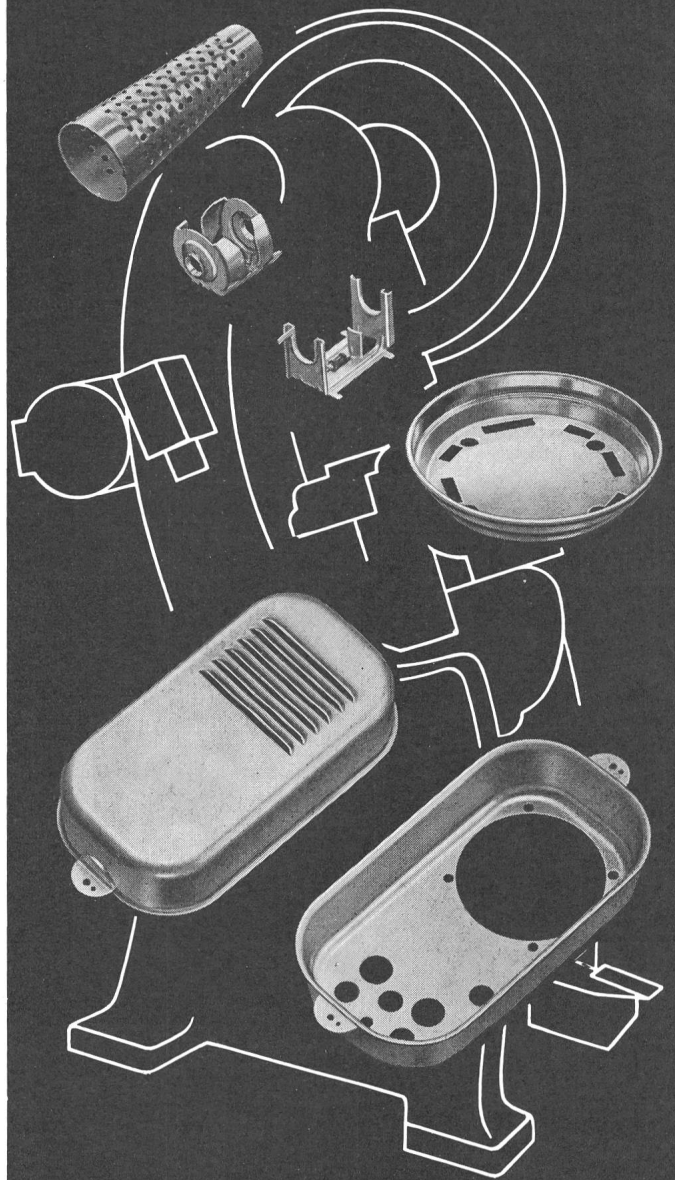

**Hermann Lanz AG**  
**Murgenthal** Tel. 063 3 43 41  
 Schweiz

**Lükon**

## UMLUFTHEIZER

das ideale elektrische Raumheizgerät mit Überhitzungsschutzschalter und stufenlosem Leistungsregulator

Mit einem einzigen Drehknopf wird:

- der Ventilator gesteuert
- die Heizung ein- und ausgeschaltet und reguliert

Lieferbar für 1,2 und 2 kW nur für 220 V

**Lükon, Fabrik für elektrotherm. Apparate**  
**Paul Lüscher, Täuffelen BE**  
**Telex 3 43 24      Telephon (032) 86 15 45**

MUBA: Halle 13, Stand 4620

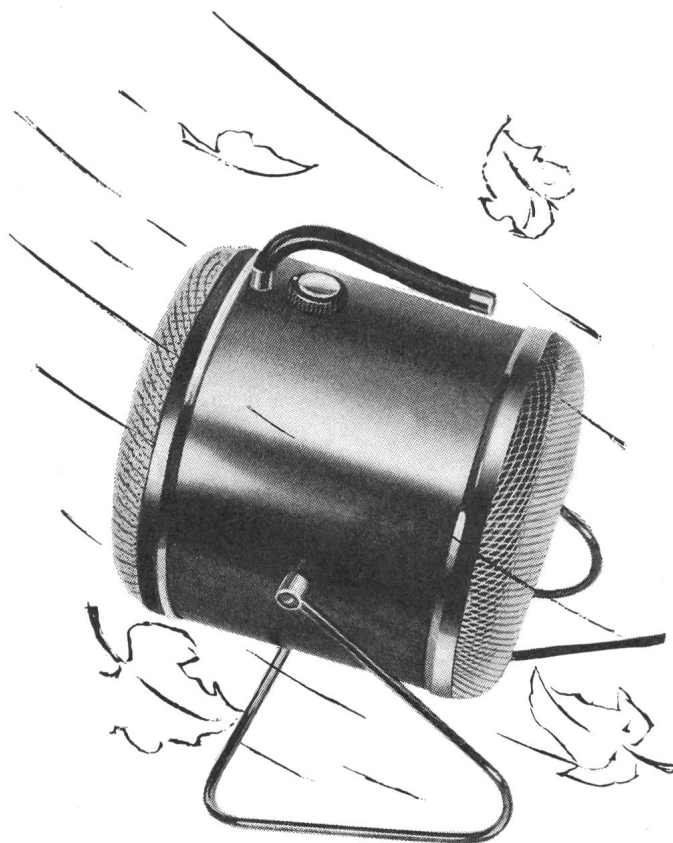

**elcalor**  
Favorit →

der  
neue Elektroherd  
für Hausfrauen,  
die Kochkomfort  
lieben

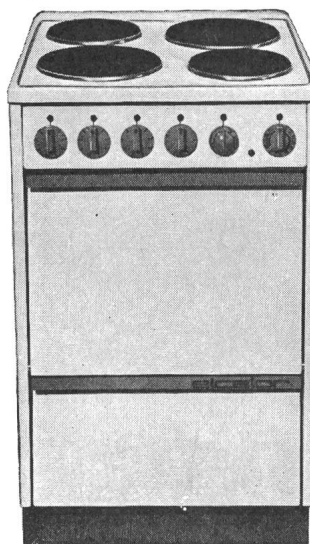

schönste, zeitgemässe  
Linie, bequem zu reinigen,  
maximale Ausrüstung:  
REGLA-Schnellkochplatte,  
automatische  
ELCALORSTAT-Backofen-  
regulierung, kombiniertes  
INFRAROT-Back- und -Grill-  
element, heizbares  
Gerätefach und viele  
weitere wertvolle Vorzüge

ein Fabrikat der  
ELCALOR AG, Aarau



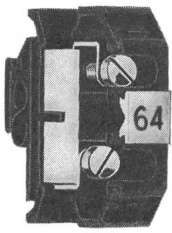

Typ RK

# Reihen-Klemmen

Zum Einstecken in DIN-Befestigungsschiene.

2,5□ - 6□ - 16□

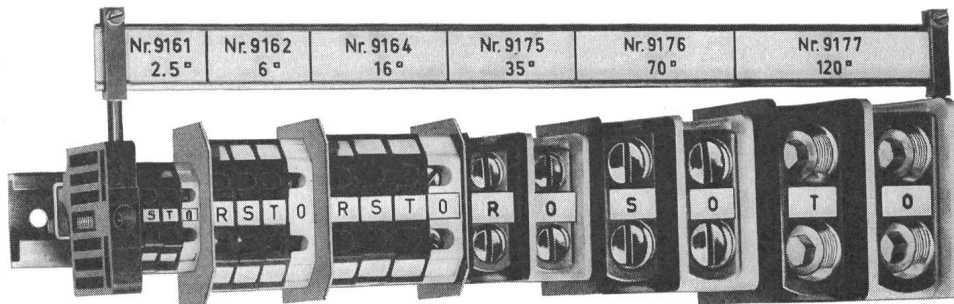

Typ RKS

# Steigleitungs-Klemmen

Zum Einstecken in DIN-Befestigungsschiene.

35□ - 70□ - 120□

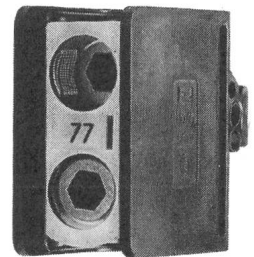

## RAUSCHER & STOECKLIN AG., SISSACH

FABRIK ELEKTRISCHER APPARATE UND TRANSFORMATOREN

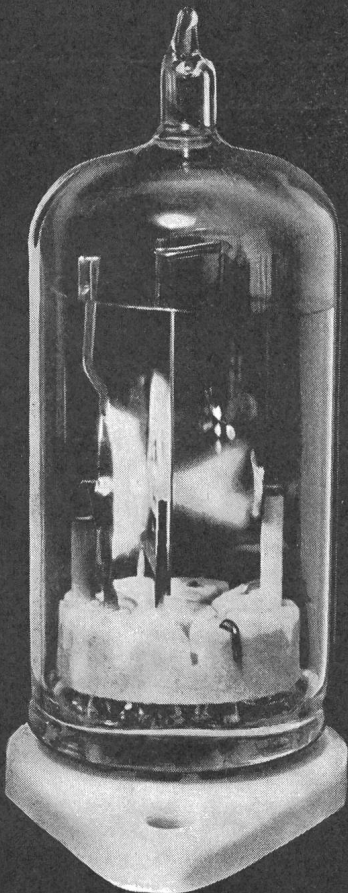

ELEKTRONENRÖHREN

5 V Steuerspannung  
zB. aus Transistor  
NTC-Widerstand, Photodiode

## GLIMM-THYRATRON GT 21

ohne Heizung

Anodenkreis:  
220 V ~ oder 300 V =  
10 ÷ 40 mA

CERBERUS AG MÄNNENDORF SCHWEIZ TELEFON 051 - 741555

# Schaltprobleme?... -dann

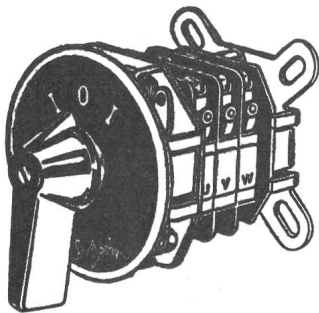

6 Amp.-Schalter

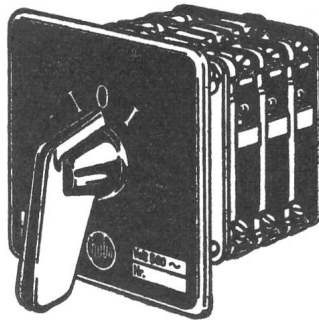

10 Amp.-Schalter

**6-10-40 Amp.-Schalter**  
**Kombinationsschalter**  
**Quittungsschalter**  
**kompl. Steuerungen**  
**Elektromagnet. Ventile**  
**Lochkartentimer**  
**Schütze, Signallampen**  
**Kleinthermostaten**  
**Bauteile f. Automation**

## J. Huber & Cie. AG

Fabrik elektrischer Apparate  
Würenlos/AG Telephone 056/35744

## HAWIAG

## STAHLBAU

HABERTHÜR u. WIEDMER AG  
Bern 22 Aarberg (032) 82 23 77

Wir liefern für Sie in  
jeder gewünschten  
Ausführung

**Strassen- und  
Platzbeleuch-  
tungsmaste**

**Flutlicht- und  
Abspannmaste**

**Ausleger**

**Fahnenmaste**

**Kabelschutz-  
eisen- und  
Briden**

# Maxim-Herde Kernstück moderner Küchen

Freistehend oder eingebaut in eine Maxim-Normkombination, immer wird ein Maxim-Elektroherd zum Kernstück der Einrichtung. Die neue Form mit Infrarot-Grossbackofen, herdbreiter Backofentüre und moderner Schalterfront zeichnet alle neuen Herdmodelle Super aus.

#### Modell Standard-Super:

Automatischer Backofenregler und Ultrarapidplatte. Auf Wunsch mit Vorwählschalter.

#### Modell Patrizia-Super:

Zwei Regler für Ober- und Unterhitze, grosse Rollschublade und Signallampe. Auf Wunsch mit Infrarot-Grillausrüstung.

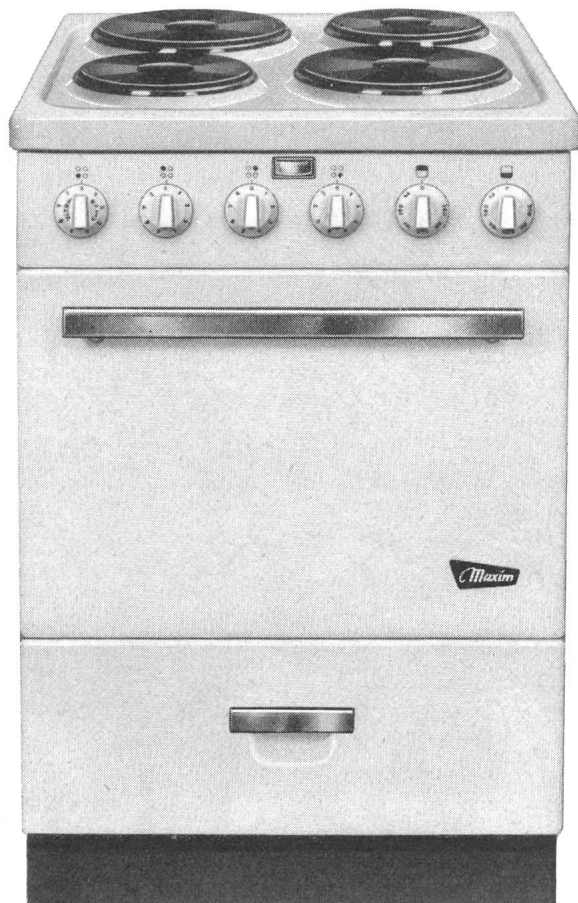

**Maxim**

MUBA : Halle 13,  
Stand 4734

Maxim AG Aarau  
Fabrik für thermo-elektrische Apparate



## Elektro-Strahlungs-Heizung die Heizung der Zukunft

**Geruchlos · Rauchlos · Flammenlos**

löst das Heizproblem in kleinen und größten Bauobjekten mit niedrigsten Baukosten. Wirtschaftlich im Betrieb, kurze Aufheizzeit, sauber und betriebssicher in

**Kirchen  
Kindergärten  
Hotels  
Restaurants**

**Chalets  
Ein- und  
Mehrfamilienhäusern  
Büros und Läden**



**Grand Hotel «Quellenhof» Bad Ragaz.** Hier heizt man angenehm und wirtschaftlich sämtliche Zimmer, Bäder, Hallen und Bäderkorridore mit Star Unity Elektro-Strahlungs-Heizung



**Fraumünsterkirche Zürich.** Nur dank des äußerst niedrigen Anschlußwertes des Star Unity Systems von nur zirka 170 kW wurde hier die Ausführung einer Elektro-Heizung möglich

**Besuchen Sie uns an der MUBA Halle 13, Stand 4725**



**Elektro-Heizungen**

Zürich 7/58, Drusbergstraße 10, Schweiz  
Fabrik in Au/ZH Telefon 051/95 64 67

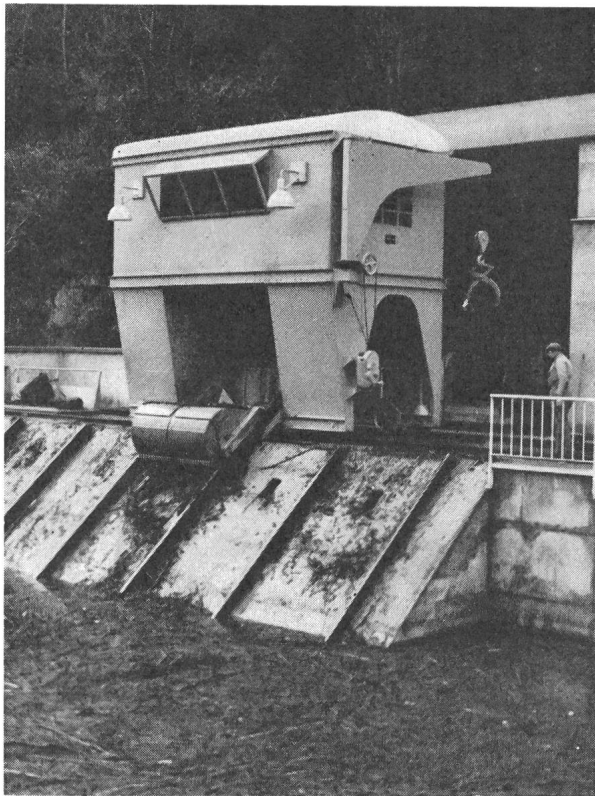

Dégrilleur de l'usine de Golinhac.  
(Massif central, France).

## Grilles et Appareils dégrilleurs

pour

- prises d'eau d'usines hydrauliques
- stations de pompage de tout genre
- stations d'épuration des eaux, etc.

Ateliers de Constructions  
**JONNERET S.A.**

Genève (8)

*Prometheus*  
**BEL-DOOR**

Kennen Sie den überdurchschnittlich grossen BEL-DOOR-Backofen mit aushängbarer Türe, Thermostat, Vorwählschalter, Programmschaltuhr, Infrarotgrill, Motordrehspieß, Schauglas, Innenbeleuchtung und

einer ganzen Reihe weiterer technischer Feinessen? Verlangen Sie die Prospekte; Sie finden darin noch viele andere Gründe, die für BEL-DOOR-Herde und Backofen sprechen!

PROMETHEUS AG Liestal/BL  
Telephon 061-84 44 71

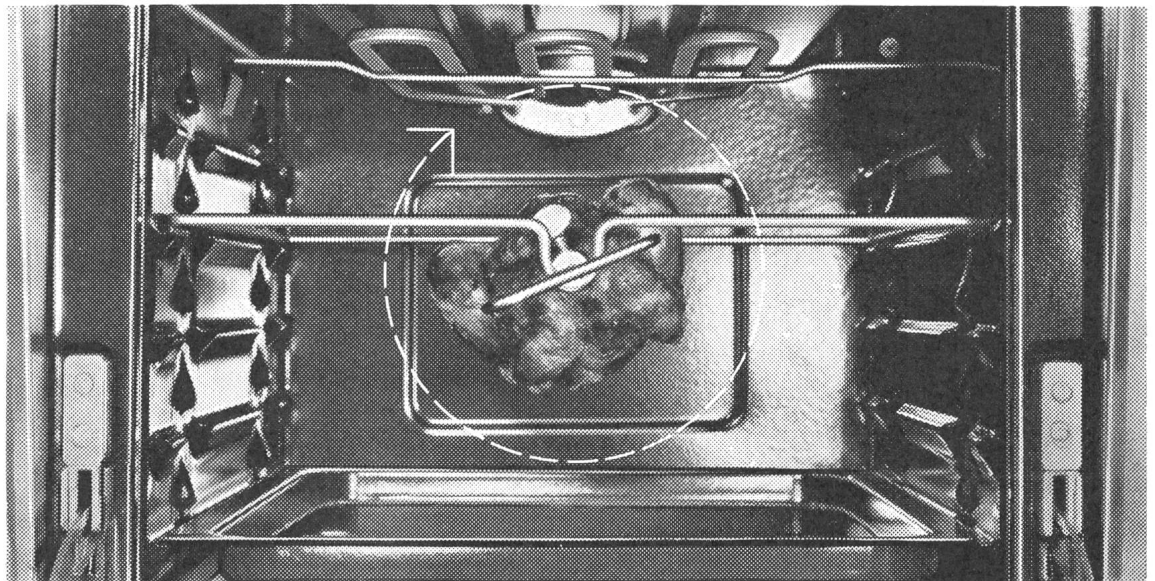
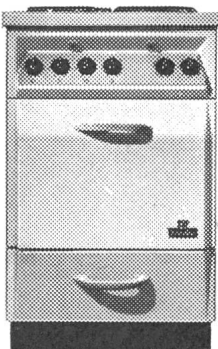

Dr. Heuberger + Frey, Foto Löhndorf, Grafik Edi Hauri

**2**

# trafag

Trafag-Produkte sind im In- und Ausland bekannt für Qualität und Präzision.

Aus unserem Fabrikationsprogramm

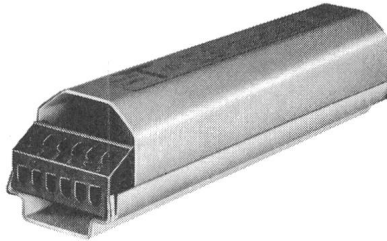

Vorschaltgeräte

TRIOSTAT

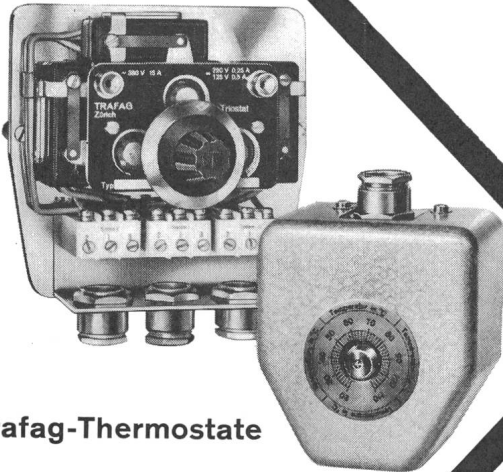

Trafag-Thermostate

LABORSTAT

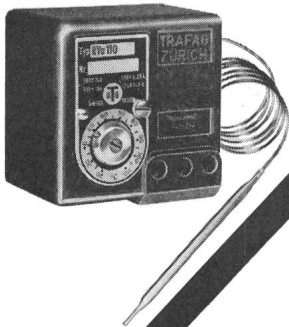

ALTEROSTAT

Kleintransformatoren

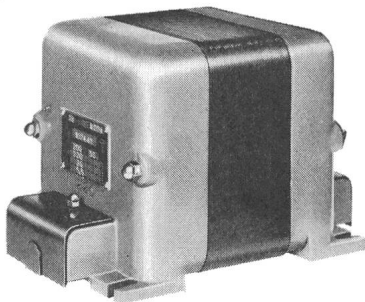

# trafag

TRAFAG AG Zürich 1/23 Gessnerallee 40 Telefon (051) 25 34 83

MUBA, Halle 24, Stand 8186

Hannover Messe, Halle 5, Obergeschoss, Stand 1101

Internationale Schwedische Industriemesse Göteborg, Halle A, Stand 16

ELESTA  
ELESTA  
ELESTA  
ELESTA  
ELESTA  
ELESTA  
ELESTA  
ELESTA  
ELESTA  
ELESTA  
ELESTA  
ELESTA  
ELESTA  
ELESTA  
ELESTA  
ELESTA  
ELESTA  
ELESTA

grafik: e. müller-sommerfeld

**Elesta-Relais MR sind preiswert und bieten mehr**

Universelle, robuste und betriebssichere Bauelemente für die industrielle Elektronik, Steuerungen und Automatisierung

- \* Lebensdauer über 20 Millionen Schaltungen
- \* Hohe Ansprechempfindlichkeit
- \* Schaltleistung 6 A bei 220 V ~
- \* Stabiler, klimabeständiger Aufbau
- \* Kurzfristig lieferbar

**MRS** Steckbare Relais (8 und 14polig)

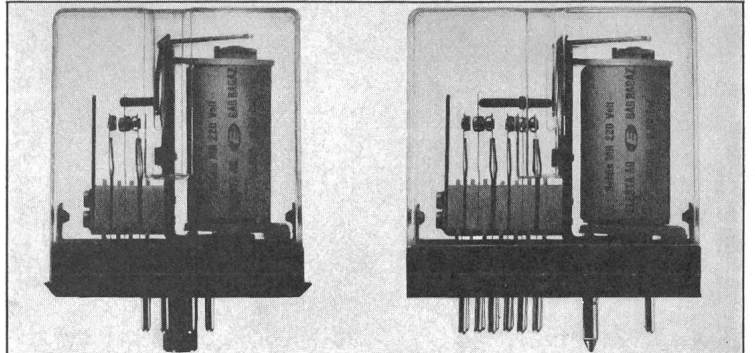

**MR** Relais für Lötanschluss **TR** Thermorelais

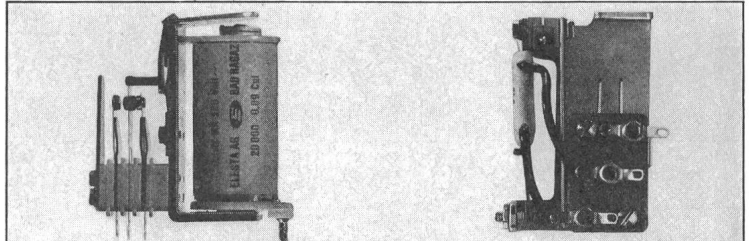

Ausführliche Unterlagen liegen für Sie bereit!



**ELESTA AG ELEKTRONIK** In der Bundesrepublik:

Ernst-Günther Hannemann  
Frankfurt am Main  
Gutleutstrasse 11

Bad Ragaz / Schweiz Telefon 33 15 94 + 33 50 23  
Tel. 085 9 25 55 Telex 53 298 Telex 041 25 98

Wir stellen aus:

Schweizer Mustermesse Basel am: 11.-20. April 1964  
Halle 24 Stand 8214

# EVERSHED

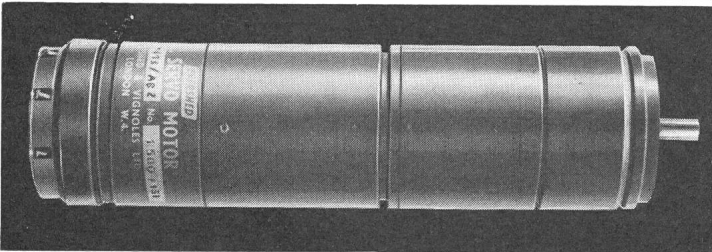
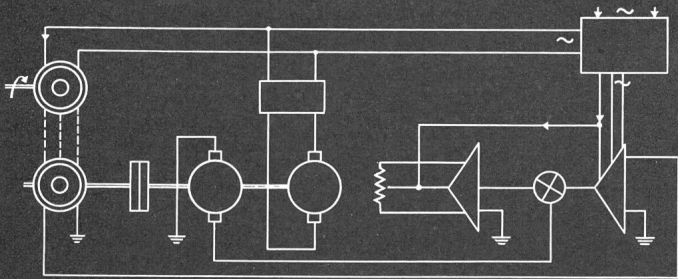

## Servobauteile

Servomotoren und Motorgeneratoren für Gleich- und Wechselstrom (auch nach Mil. Spec.) Ausgangsleistungsbereich von ca. 1/8 bis 400 W.

- Spezialmotoren
- Tachogeneratoren
- Servo-Getriebeköpfe und elektrische Drehmomentwellen
- Servoverstärker und Netzgeräte

Omni Ray AG  
Dufourstrasse 56  
Zürich 8, Tel. 34 44 30

Omni Ray GmbH.  
Nymphenburger Strasse 164  
8 München 19, Tel. 6 36 25

Austronik GmbH.  
Mollardgasse 54  
Wien 6, Tel. 57 32 80

# Omni Ray



## Ihr Talisman

der neue Elektroherd METALL ZUG

Freuen Sie sich über diesen Fund — mit ihm gewinnen Sie Ihre Kunden. Er ist einer der modernsten Herde der Schweiz. Jahrzehntelange Erfahrung steckt in der ausgereiften Konstruktion, die klassisch-schlichte Form entspricht dem Geschmack und den Anforderungen heutiger Hausfrauen und Architekten.

Sehr übersichtlich die *schräggestellte, porzellan-emaillierte Schaltskala* mit den handlichen, geräuscharmen Schaltern; praktisch der *Thermostat* für den Backofen, der *Wahlschalter* für Ober-, Unterhitze oder Grill. Besonders erwähnenswert der *Grossraumbackofen* und die *Vollauszugschublade* für alles Zubehör.

Was von Zug kommt, ist gut. Der neue Elektroherd bestätigt es. Verlangen Sie den ausführlichen Farbprospekt oder rufen Sie unverbindlich unseren Vertreter.

**Metallwarenfabrik Zug Tel. 042/4 01 51**

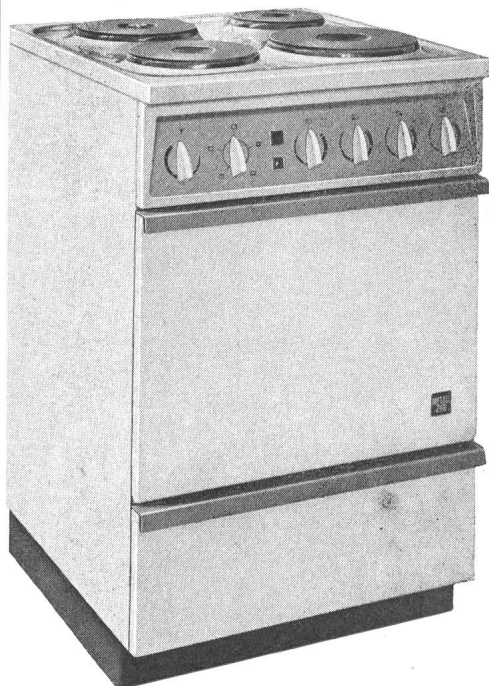

# METALL ZUG

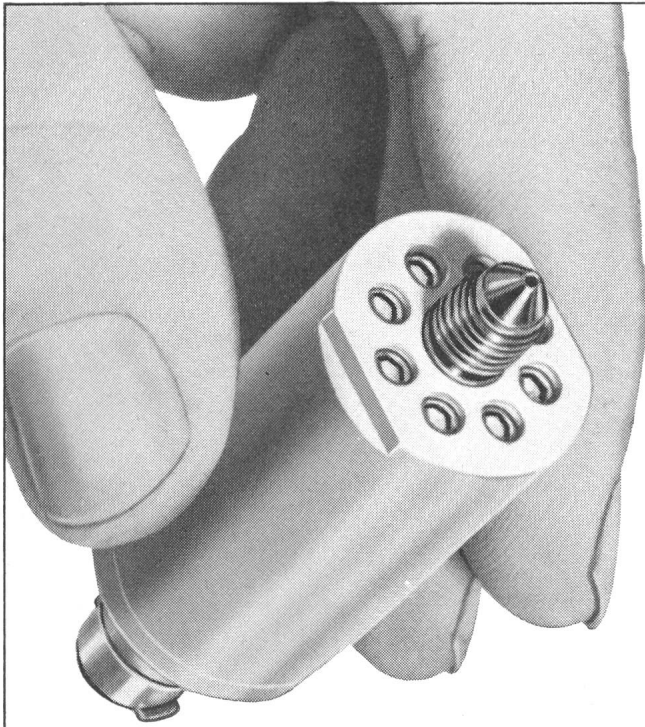

## Compu - Tran-Druckgeber

Differentialtransformatoren mit einem unbeweglichen Kern in der Form eines zweiteiligen Hohlzylinders messen Druckunterschiede von Gasen und Flüssigkeiten.

Die magnetische Kopplung zwischen der primären und den beiden sekundären Wicklungen ist von der Permeabilität des Kernmaterials abhängig, die der durch den angelegten Druck verursachten Dehnung der Kammerwände proportional ist.

Ausführungen für Grenzdrücke von 28 kg/cm<sup>2</sup> bis 700 kg/cm<sup>2</sup> bei einer Linearität von 1‰.

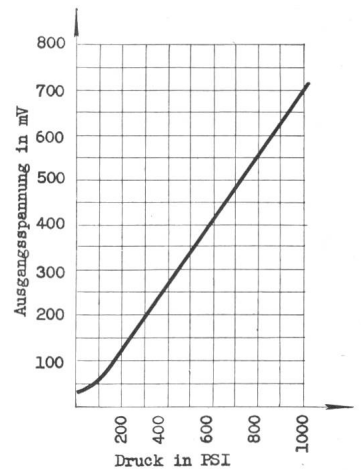
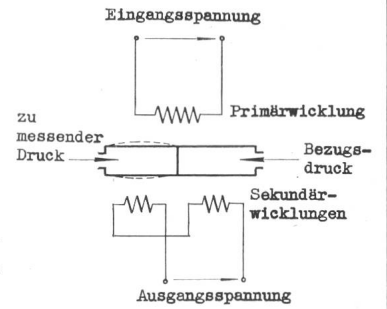

**TELION**  **elektronik**

Telion AG, Albisriederstr.232 Zürich 47 Tel.051/54 99 11



**WIDERSTANDSDRÄHTE**

**IN KONSTANTAN**

**NICKELIN**

**BIS 0,04 MM**

∅



**SELVETHUN**



Aus wirtschaftlichen Gründen eignet sich bestens für die Grundierungen von Eisenkonstruktionen:

## Spezial-Bleigrundierung rotbraun Nr. 2800

(auf Basis von Bleicyanamid)

Wir stehen für anstrichtechnische Fragen gerne zur Verfügung; verlangen Sie bitte Muster und Prospekte

# Carl Höchner & Co., Lackfabrik, Berneck (SG)

Telefon (071) 73370

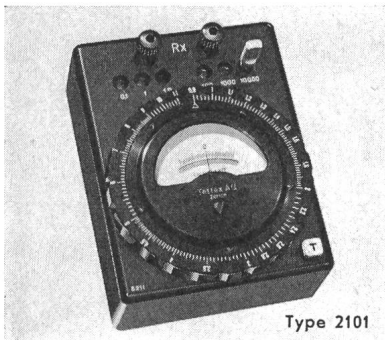

Type 2101

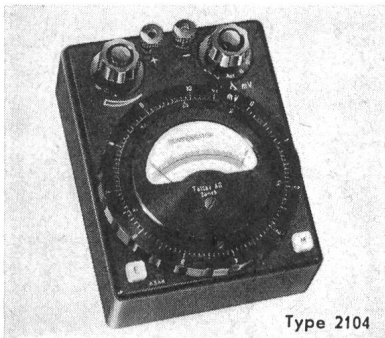

Type 2104



## Betriebs-Meßgeräte

- **Bequem in der Größe**
- **Einfach in der Bedienung**
- **Genau in der Messung**
- **Anspruchslos in der Wartung**

Typ 2101	Wheatstonebrücke	0.09 $\Omega$ ... 110 000 $\Omega$	$\pm 0.5\%$									
Typ 2102	Thomsonbrücke	10 <sup>-3</sup> (10 <sup>-5</sup> ) $\Omega$ ... 1.1 $\Omega$	$\pm 1\%$									
Typ 2103	Komb. Fehlerorts- Wheatstonebrücke	Murray / Kűpfműller / Graf 0.09 $\Omega$ ... 110 000 $\Omega$	$\pm 0.2\%$ $\pm 0.5\%$									
Typ 2104	Klein-Kompensator	0 ... 50 mV (5 Stufen)	$\pm 0.5\%$									
Typ 2105	Temperatur-Meßbrücke	Beliebige Bereiche	$\pm 0.2\%$									
Typ 2106	RLC-Meßbrücke	<table border="0" style="display: inline-table; vertical-align: middle;"> <tr> <td style="font-size: 2em;">{</td> <td>0.1 <math>\Omega</math> ... 110 000 <math>\Omega</math></td> <td style="font-size: 2em;">}</td> </tr> <tr> <td></td> <td>5 <math>\mu</math>H ... 11 H</td> <td></td> </tr> <tr> <td></td> <td>5 pF ... 110 <math>\mu</math>F</td> <td></td> </tr> </table>	{	0.1 $\Omega$ ... 110 000 $\Omega$	}		5 $\mu$ H ... 11 H			5 pF ... 110 $\mu$ F		$\pm 0.3\%$
{	0.1 $\Omega$ ... 110 000 $\Omega$	}										
	5 $\mu$ H ... 11 H											
	5 pF ... 110 $\mu$ F											
Typ 5401	Isolationsprüfer	0 ... 100 Meg $\Omega$ / 500 V-	$\pm 3\%$									
Typ 5405	Isolationsprüfer	0 ... 100 Meg $\Omega$ / 300 V-	$\pm 3\%$									

Alle Geräte in der Regel ab Lager lieferbar.

Verlangen Sie nähere Prospekt-Unterlagen mit Preisangaben durch

# TETTEX A.G. ZÜRICH

Fabrikation elektrischer Präzisions-Meßgeräte  
 Rotbuchstraße 45 Postfach Zürich 42  
 Tel. 051 / 26 46 80 Telex 5 24 60

General-Vertretung für die BRD: Ingenieurbüro Hubert Burster VDI

Kiefernweg 8, 7505 Ettlingen Tel. (07243) 3674

# HABEGGER

liefert



KRAN- UND VERLADEANLAGEN  
in allen Ausführungen

NORM-HÄNGEKRANE  
(Lizenz Cleveland)

ELEKTROZÜGE  
250—10 000 kg Tragkraft

LUFTSEILBAHNEN  
für Personen- und Materialtransporte

STAHLBAU-KONSTRUKTIONEN

FASSADEN-ARBEITSBÜHNEN  
für Hoch-, Industrie- und Kraftwerkbauten

SEILZUGAPPARATE  
750 — 1500 — 3000 kg Zugkraft

METALLBANDSÄGEN  
mit und ohne Vorschubautomat

VERLANGEN SIE UNSERE PROSPEKT-  
UNTERLAGEN

Telephon (033) 2 18 37



MUBA: Halle 6, Stand 1324

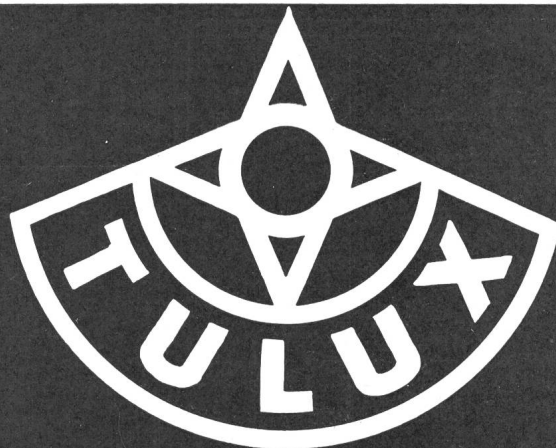

## LEUCHTEN

### NEUZEITLICHE

FLUORESZENZ-LEUCHTEN — DECKEN-NURGLAS-  
LEUCHTEN — WANDLEUCHTEN — SPEZIAL-  
PLEXILEUCHTEN JEDER ART UND DEKORATIVE  
LEUCHTEN

### PROJEKTIERUNG

VON BELEUCHTUNGSANLAGEN DURCH UNSER  
LICHTTECHNISCHES BÜRO FÜR FABRIKEN  
BÜROS — VERKAUFSRÄUME — RESTAURANTS  
HOTELS — KINOS — THEATER — SCHULHÄUSER  
KIRCHEN — SPORTPLÄTZE — TURNHALLEN UND  
STRASSEN

### MUBA

NEUE HALLE 22

IM 1. UNTERGESCHOSS STAND NR. 7230

A. HUBER-LANDOLT

TUGGEN-SZ

TEL. (055) 8 72 72



**SIEMENS**

## Notstromanlagen kurzfristig lieferbar

Notstromanlagen bewahren vor Spannungsausfall und gleichen Spitzenbelastungen aus. Leistungen: ab 600 W nach oben unbegrenzt. Anschlussfertige Ausführungen. Vorteilhafte Preise. Bitte verlangen Sie unverbindliche Offerte.

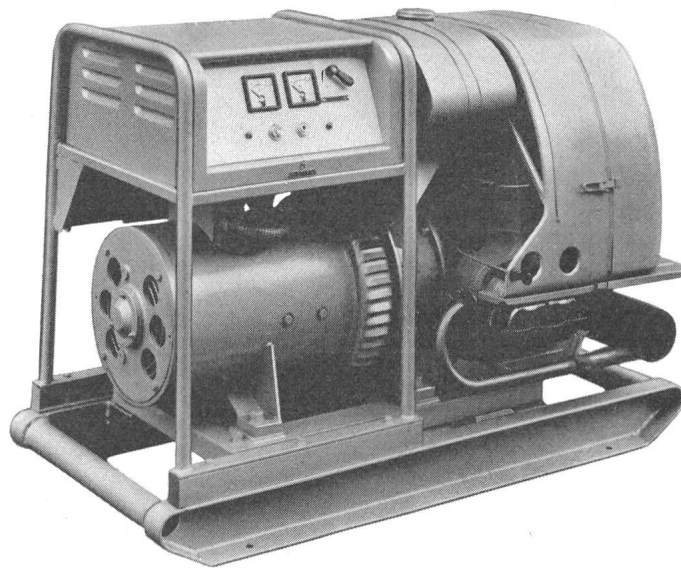

84

**Siemens**  
Elektrizitätserzeugnisse AG  
Zürich 1, Löwenstrasse 35  
Telefon 051/25 36 00  
Lausanne  
1, Chemin de Mornex  
Téléphone 021/22 06 75

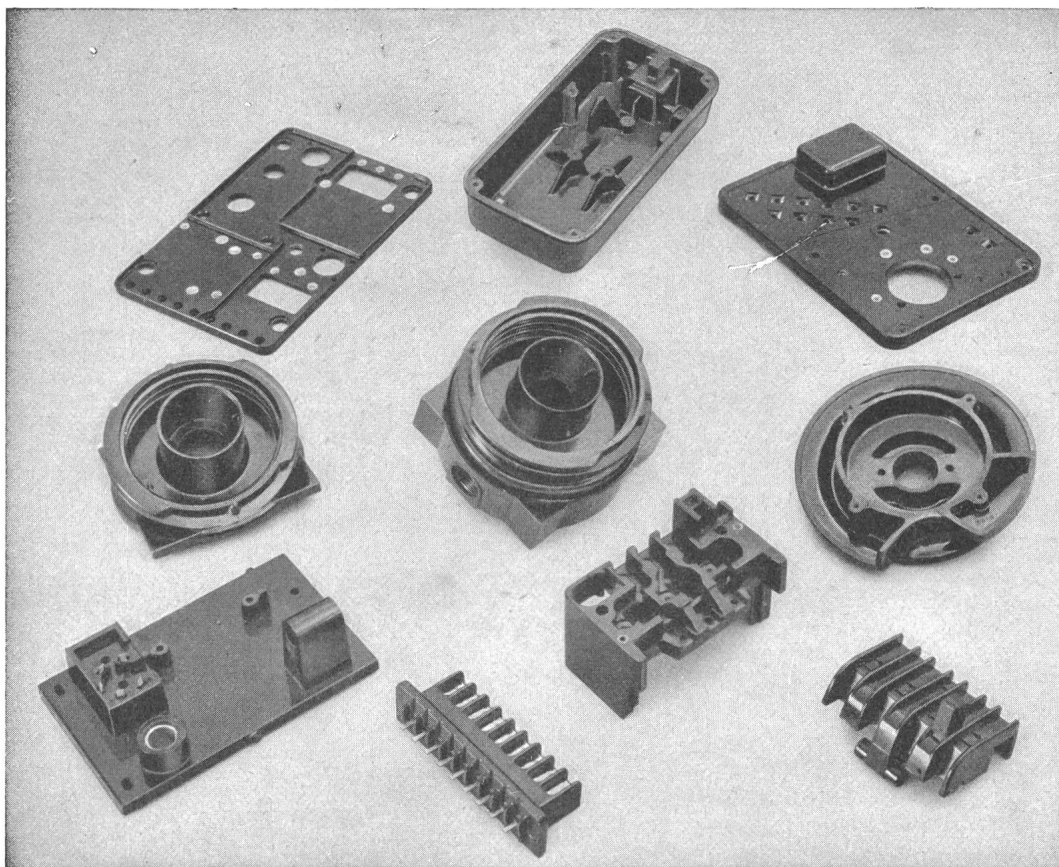

PRESS-  
UND  
SPRITZTEILE  
AUS  
ALLEN  
KUNSTSTOFFEN  
FÜR  
JEDEN  
VER-  
WENDUNGS-  
ZWECK

EIGENER  
WERKZEUG-  
BAU

**OWO-PRESSWERK AG. MÜMLISWIL (SO)**

Telefon (062) 27781

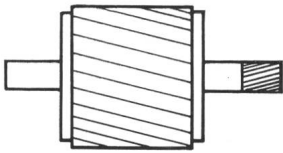

## Kleinmotoren

Synchronmotoren  
Asynchronmotoren  
Getriebemotoren



Halle 24  
Stand 8241



## Verzögerungs-Relais

Kurzzeitschalter  
Kurzzeitmesser  
Programmschalter

Impulsgeber  
Stundenzähler  
Münzlaufwerke

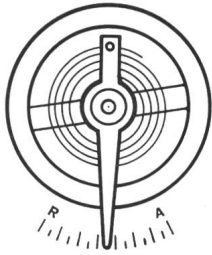

## Techn. Uhrwerke

Registrierwerke  
8-Tage-Uhrwerke  
Synchron-Uhrwerke

Uhrwerke mit Gangreserve  
Uhrwerke für Schaltuhren  
Pneumatische Triebwerke

## Präzisions-Einzelteile

und feinmech. Baugruppen für Apparate und Instrumente, Manometerwerke, Thermometerwerke, Werke für Öldruckmesser, Hemmwerke

Zählerwerke, Verzögerungs-  
werke, Zahnstangen, Zahn-  
räder, Triebe, Wellen, Differen-  
tialgetriebe, Technische  
Spezialapparate

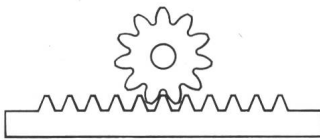

SOCIÉTÉ INDUSTRIELLE DE SONCEBOZ SA. SONCEBOZ J.B. Tel. 032 97 15 51

# Welcher Waschautomat?

## AEG

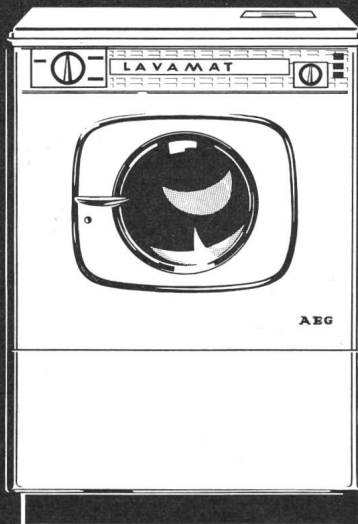

## LAVAMAT

Die AEG-  
Waschautomaten

AEG-Lavamat Deluxe  
Fr. 2575.-  
AEG-Lavamat noris  
Fr. 1980.-  
AEG-Lavamat nova  
Fr. 2575.-

AEG-Leicht-  
bügeleisen  
mit Stahlsole  
Fr. 39.80

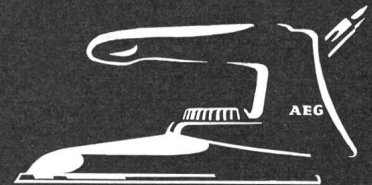

## Warum nicht selbst überzeugen?

Waschen Sie bei unseren Wiederverkäufern und Servicestellen, so oft Sie wollen – bis Sie vom AEG-Lavamat überzeugt sind!

Auskunft und Bezugsquellennachweis durch: H. P. Koch AG Dufourstr. 131 Zürich 8/34  
Telefon 051/47 15 20

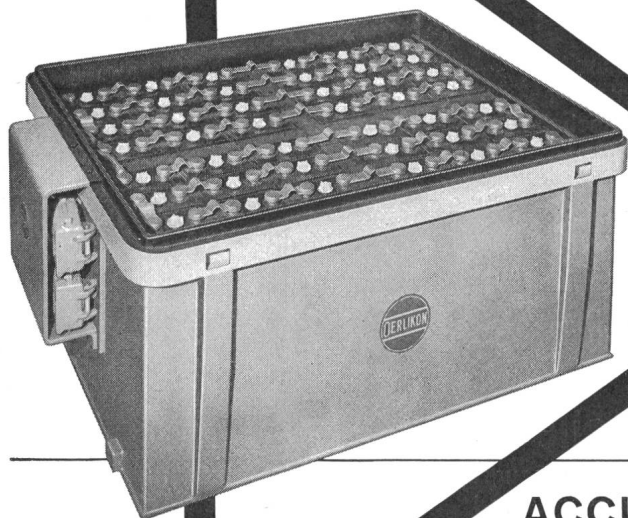
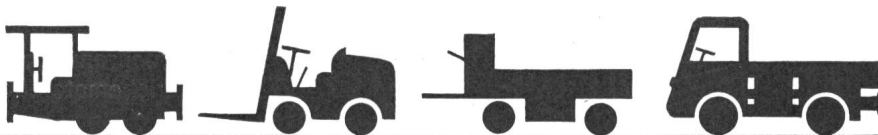

## Batterien für Elektrofahrzeuge

Unsere Spezialität:

**Batterien mit Röhrenplatten  
Typ OERLIKON PAM**

für stark beanspruchte Elektrofahrzeuge.

Hohe Leistung, lange Lebensdauer.

**Über 60 Jahre Erfahrung**

**ACCUMULATOREN-FABRIK OERLIKON**

**Zürich 50, Tel. 051/468420**



mit Bureaux und Werkstätten in

Biel / Chur / Genf / Lausanne / Lugano  
Luzern / Sitten / St. Gallen.

**WEICH-  
MAGNETISCHE  
WERKSTOFFE**

**SCHNITT  
BAND  
KERNE**

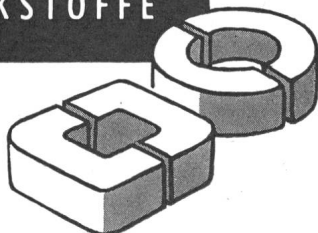

geben neue konstruktive Möglichkeiten und sind die geeignete Kernform für verlustarme Siliziumeisenwerkstoffe mit Vorzugsrichtung und hochwertige Nickeisen-Legierungen.

Zahlreiche Typen in runder und rechteckiger Form sind lieferbar in **MUMETALL®** · **PERMENORM® 5000 H2**  
**TRAFOPERM® N2** · **PERMENORM® 3601 K1**

Ausführliche Druckschrift steht zur Verfügung.

® Eingetragenes Warenzeichen

**VACUUMSCHMELZE**  
AKTIENGESELLSCHAFT  
**HANAU**

**Als Generalvertreter liefern wir kurzfristig ab Lager Basel:**

**Schnittbandkerne**  
aus Siliziumeisen  
der gebräuchlichsten Typen

**Mumetall**  
in Bandform

**Widerstandsdraht**

**Wir liefern ausserdem:**

**Spulenkörper**  
aus Hartpapier  
aus Delrin gespritzt  
170 °C / 24 kV

**Standard Racks USA 19"**

**Gehäuse nach Norm  
oder Zeichnung**

**Elektro-Kohle**

**H. MATTHEES & CO Basel 2 · Postf.**  
Telephon (061) 35 63 66

# Schnelle Temperaturmessung

*genau - sicher - schnell - bequem*

  
GOSSEN

## MAVOTHERM

Elektrisches Sekundenthermometer  
Meßbereich  $-20^{\circ}\text{C}$  bis  $+200^{\circ}\text{C}$

2 Meßbereiche  $-20^{\circ}\text{C}$  bis  $+90^{\circ}\text{C}$   
und  $+90^{\circ}\text{C}$  bis  $+200^{\circ}\text{C}$

Meßgenauigkeit innerhalb  $\pm 2^{\circ}\text{C}$

Einstellzeit ca. 3 bis 4 Sekunden

Die in den Meßfühlern eingebauten **Halbleiter** ändern ihren Widerstand mit der Temperatur. Das Instrument mißt den Widerstand in einer Brückenschaltung und zeigt sofort die Temperatur der Fühlerspitze an.

**ULRICH MATTER AG WOHLLEN AARGAU**

Elektrische Messinstrumente

Telefon (057) 61454

Gesamtansicht unseres Werkes mit den wichtigsten  
Abteilungen: Thermoplast  
Lackdraht  
Kupferdraht-Zieherei  
Spezial- und Maschinendraht

**DRAHT- UND KABELFABRIK**

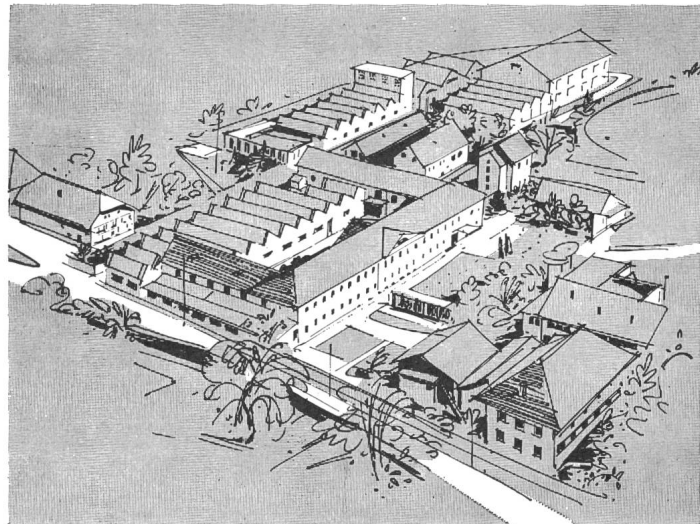

**KUPFERDRAHT-ISOLIERWERK AG WILDEGG**

# SCHENKEL AG.

vormals O. Bürgi & Cie AG.

## Zürich 3

Birmensdorferstr. 197  
Tel. (051) 35 29 64

## Lausanne

Av. de l'Elysée 40  
Tel. (021) 26 38 67

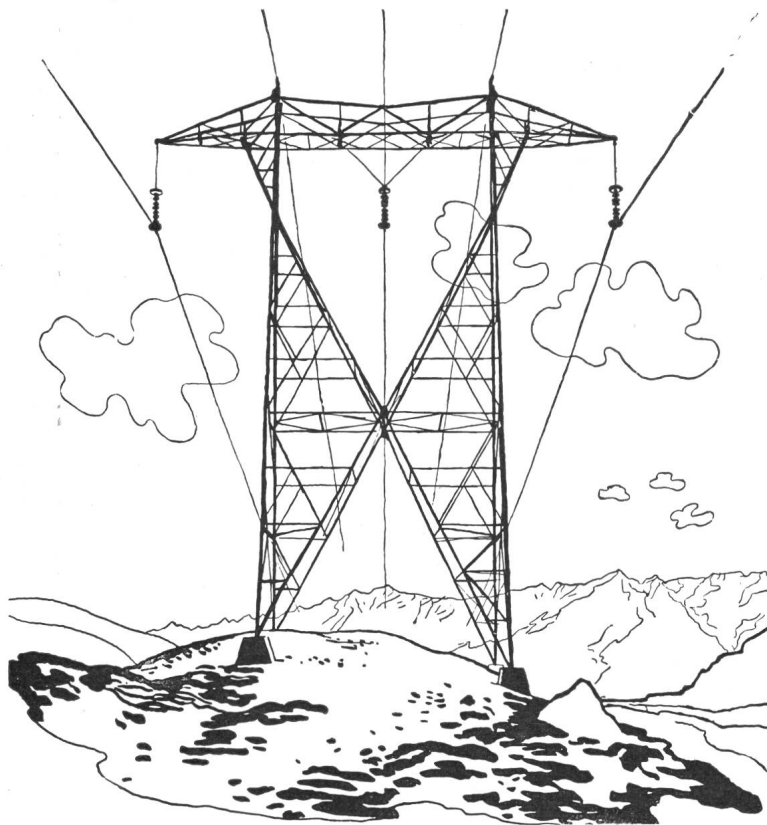

**Elektro-, Hoch- und  
Tiefbau-Unternehmungen  
Beratungen, Projekte**

### Spezialitäten:

**Höchstspannungsleitungen  
Verteilnetze jeder Art  
Transformatorstationen  
Bahn-Fahrleitungen**

**BATTERIES  
DE TRACTION  
AU PLOMB,**  
à plaques  
à grilles  
ou DYNAC  
à plaques  
positives  
tubulaires,  
pour chariots  
et élévateurs  
électriques,  
locomotives  
de mines, etc.

**BLEI-TRAKTIONS-  
BATTERIEN**  
mit Gitterplatten  
oder DYNAC  
mit positiven  
Röhrchenplatten,  
für Elektrokarren  
und Hubstapler,  
Grubenlokomotiven  
usw.

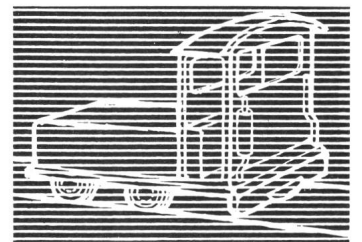
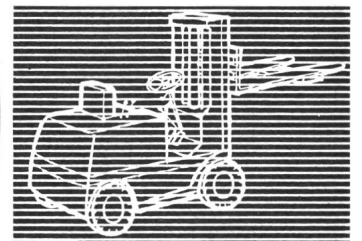
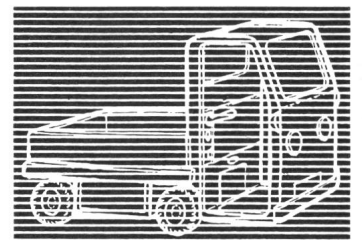

# LECLANCHÉ SA YVERDON

MUBA: Halle 20, Stand 6520/6534

# Unimatic



Mag eine Waschmaschine noch so gut sein, sie ist nie besser als die Service-Organisation, die hinter ihr steht. Darum baut die Verzinkerei Zug AG nicht nur hochklassige Produkte, sie verfügt auch über einen das ganze Land umspannenden, musterhaften Kundendienst. Wer die vollautomatische Waschmaschine Unimatic kauft, kauft risikolos.

Denn Unimatic ist ein Zuger Produkt. Das bedeutet Zuger Qualität, Zuger Garantie und Zuger Service. Die Konstruktion entspricht den höchsten Anforderungen: Obeneinfüllung, ideale Arbeitshöhe, doppelseitig gelagerte Trommel, Drucktasten, Vollautomatik.

Verzinkerei Zug AG, Zug  
Telefon 042/4 03 41



Au Concours 1963 de l'Observatoire de Neuchâtel – Résultats publiés le 12. 2. 1964

trois chronomètres de marine pilotés au quartz remportent les

**3 premières places**  
de leur catégorie

et l'un d'eux établit un **nouveau record** avec un nombre de classement de 0,13

applications dans l'aviation, l'armée, l'industrie, la marine, les chemins de fer, les usines électriques, l'horlogerie et la géodésie.

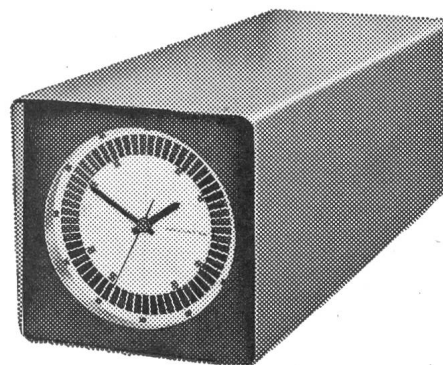

**EBAUCHES S.A., NEUCHÂTEL**

Département Oscilloquartz

Brévards 16 Tél. (038) 5 85 01

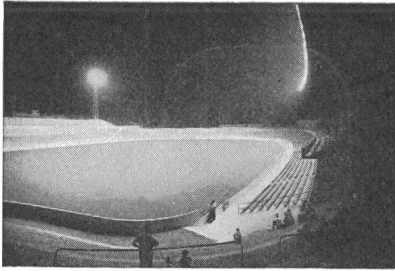

Sportplatzbeleuchtungen

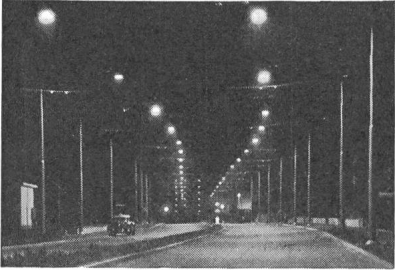

Strassenbeleuchtungen

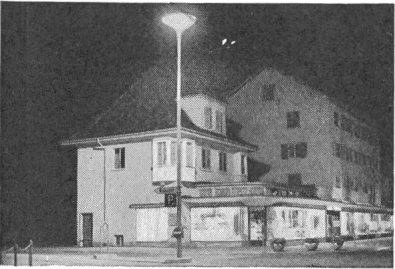

Platzbeleuchtungen

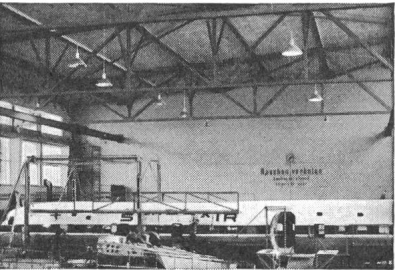

Industriebeleuchtungen

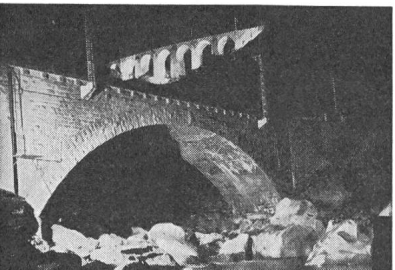

Anleuchtungen



Heimbeleuchtungen

Wir stellen aus an  
der Muba 1964.

Neuer Standort:

Halle 22  
1. Untergeschoss  
Stand 7081

**BAG**

**TURGI**

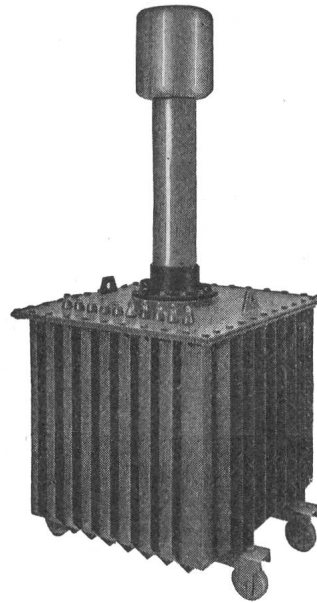

Hochspannungsgleichrichter  
mit Selen- oder Glüh-  
kathodenventilen

Selen-Hochspannungsventile

Transportable Gleich-  
richteranlagen bis 500 kV  
für Kabelprüfungen

Spezial-Transformatoren  
und Drosselspulen für Hoch-  
und Niederspannung

Leistungs-Transformatoren

Messwandler für  
Hoch- und Niederspannung

Prüfanlagen

«Bulb-Saver» Schaltapparat  
zur Herabsetzung des  
Lampenverschleisses  
von Strassenbeleuchtungen

Gross-Elektrofilter

Prüftransformator  
50/100/200kV 40kVA

## HANS KULL AG., DERENDINGEN/SO

Elektrische Apparate

Büro Steinmattacker

Telephon 065-36790

## DUAX

### Zweigang-Schlagbohrmaschine

das Qualitäts-Spitzenprodukt für Kenner

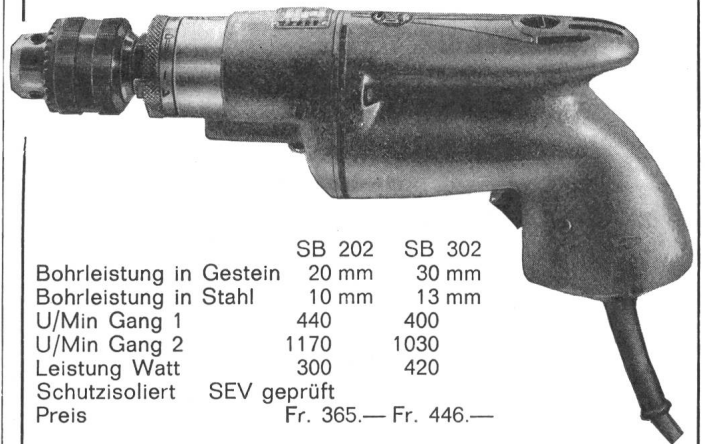

	SB 202	SB 302
Bohrleistung in Gestein	20 mm	30 mm
Bohrleistung in Stahl	10 mm	13 mm
U/Min Gang 1	440	400
U/Min Gang 2	1170	1030
Leistung Watt	300	420
Schutzisoliert	SEV geprüft	
Preis	Fr. 365.—	Fr. 446.—

Der Schnellgang ermöglicht beim Schlagbohren bis 6,5 mm  $\phi$   
eine Verdoppelung der Leistung. Einstellbar auf 12 Schlag-  
stärken. Sofort ab Lager lieferbar!

Verkauf durch gute Werkzeug-Maschinen u. Eisenhandlungen



KARL MEIERHOFER AG, AARAU

DUAX-Generalvertretung (064) 2 96 55

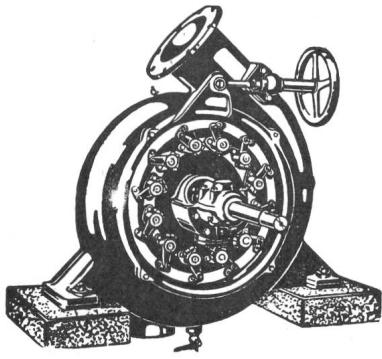

## Wasser- Turbinen

autom.  
Haus- und Notstromgruppen

autom.  
Regler- und Abstellvorrichtungen

Revisionen, Reparaturen  
aller Fabrikate kurzfristig

langjährige Erfahrung

## G. GIEZENDANNER

Turbinen und Maschinenbau  
Ober-Uzwil Tel. 073 5 64 93

**VITAX**

## Schleifmaschinen Poliermaschinen

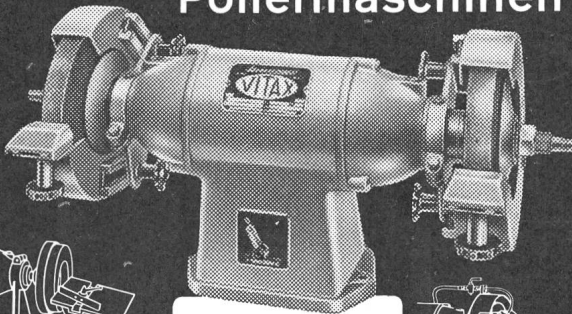

preisgünstig und  
1000fach bewährt

Für jeden Zweck  
geeignete Größen  
und Ausführungen

Auch bei vielen Firmen  
des Maschinenhandels  
ab Lager oder kurz-  
fristig erhältlich



**Sandert**  
MOTOREN AG.  
BÜLACH - ZÜRICH  
TELEPHON (051) 961143

MUBA Halle 23, Stand Nr. 7652  
Halle 8, Stand Nr. 3016

## Qualität — unser Grundsatz

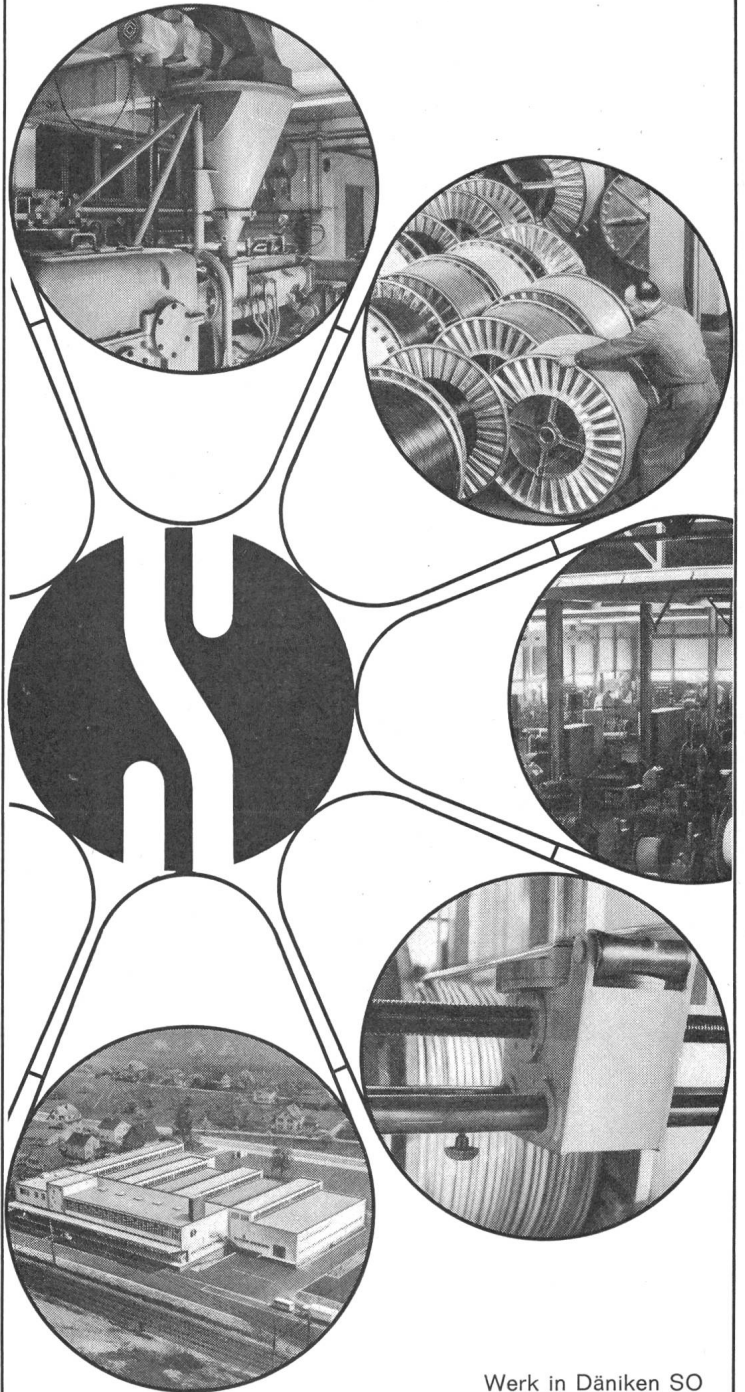

Werk in Däniken SO

### Fabrikationsprogramm (nach SEV-Vorschriften)

Stuedrähre und Litzen, Typen T, Tv, Tw, Twv • Kabel mit 2 kV  
+ 4 kV Prüfspannung in den Ausführungen Tdc, Tdcv, Tdca-T,  
Tdcva-T • Flexible Apparatkabel Td, Tdv • Glasfaserisolierte  
Litzen und Drähre • Kabelverbindungs- und Abzweigmuffen.

## Studer

**Draht- und  
Kabelwerk AG.  
Däniken SO  
Tel. 062 61444**

## NOVOTHEN-LEISTENKLEMMEN

unzerbrechlich, biegsam, 12polig  
Klemmen und Schrauben aus Messing vernickelt

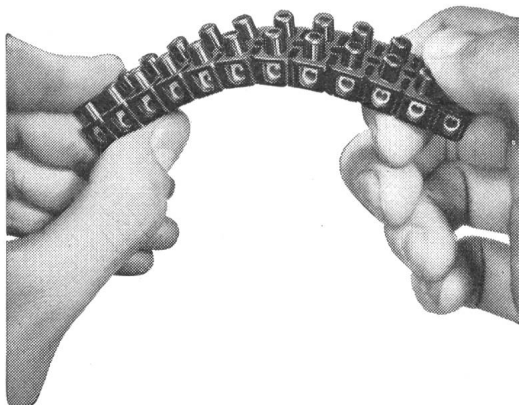

Originalpackungen zu 20 12polige Leisten  
Grösse I Mignon 1 mm<sup>2</sup>, Bohrung 2,5 mm  
Grösse II normal 1,5 mm<sup>2</sup>, Bohrung 3,5 mm  
Grösse III mittel 4 mm<sup>2</sup>, Bohrung 4,5 mm  
Grösse IV gross 6 mm<sup>2</sup>, Bohrung 5,5 mm

Verlangen Sie bei Ihrem Grossisten ausdrücklich  
**NOVOTHEN-LEISTENKLEMMEN**  
mit SEV-Kontrollmarken

**NOVOPLAST G. m. b. H., WALLBACH AG**

Telephon (061) 88 41 81

**MUBA : Halle 25, Stand 8648**

**LUXRAM LICHT AG. GOLDAU**  
TEL. 041/81 63 81

**cliché lutz**  
E. Lutz & Co. AG. Zürich  
Neugasse 116 Telefon 051 / 42 42 11

### Transformatoren

Norm- und Sonder-Trafo  
zweck-  
entsprechend  
und zuverlässig  
durch die  
Spezialfirma

**ES TRAF0**

**ERNST SCHLATTER AG**  
Dübendorf/ZH Tel. 051 85 73 00

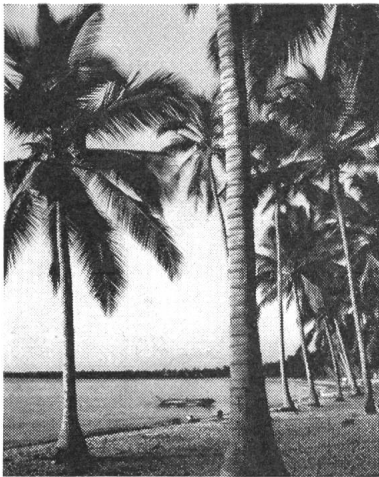

Export?

## Phönix Reihen- klemmen

34.14

Phönix-Reihenklemmen sind durch Materialbeschaffenheit und Konstruktion besonders für Maschinen und Anlagen geeignet, die harten Betriebsbedingungen ausgesetzt sind. Alle Metallteile bestehen aus Materialien, die weder durch Rost (Eisen) noch Spannungskorrosion (Messing) gefährdet sind. Isoliergehäuse aus Keramik oder kriechstromfestem Preßstoff widerstehen extremen klimatischen Bedingungen. Typen von 0,5—1000 mm<sup>2</sup> Querschnitt. Zugelassen nach SEV, VDE, CSA, CEI, NEMKO, DEMKO sowie auch für Ex-Anlagen.

SAUBER + GISIN AG ZÜRICH 8  
Höschgasse 45      Telephon (051) 34 80 80

# SAUBER + GISIN

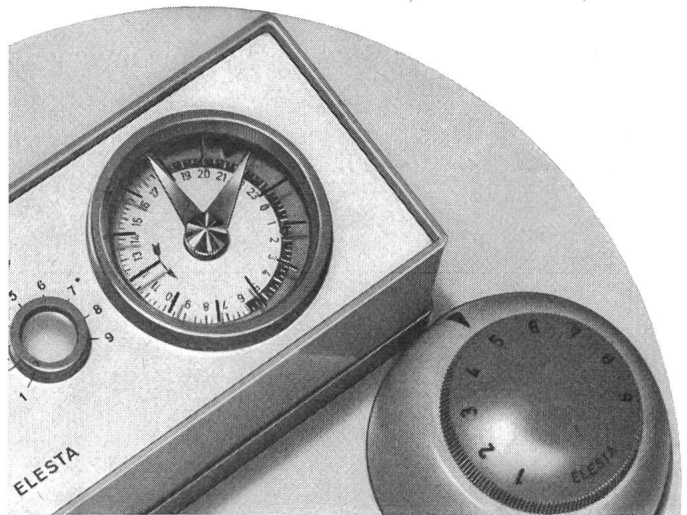

An diesem elektronischen Gerät der Firma ELESTA AG sind die **KUNSTSTOFFTEILE** für den **Stecksatz** aus einer Spezialpressmasse hergestellt und das **Gehäuse** in einem hochschlagfesten Thermoplast gespritzt



P 8a

Ihr Vorteil:

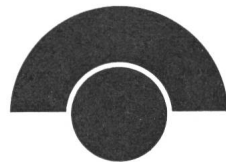

Ein Schweizerprodukt

transistor ag

## Gesteuerte Silizium-Gleichrichter

Typen BTY 71-78 bis 600 Volt  
Höhere Spannungen auf Anfrage

Kristalltemperatur bis 125° C  
5 A und 10 A-Typen ab Lager

# transistor ag

Zürich 9/48 Hohlstrasse 610 Telefon 051/62 5611/12 Telex 53 809

Seit 1936  
**STABA**  
 Qualitätstransformatoren  
 bis 65 kVA  
 Kurzfristig lieferbar



Ab Lager:  
**Regeltransformatoren**  
**ETA thermische und magnetische Auslöser**  
**Infrarot-Strahler**  
 Verlangen Sie bitte unseren Katalog Nr. 18

**EAB**  
**ELEKTROAPPARATEBAU AG**  
**Courtelary BE**  
 Telefon (039) 4 92 55/56



**SICLI**

**EXTINCTEURS**  
**ENDUIT IGNIFUGE**  
**PRÉVENTION**  
**MATÉRIEL D'INCENDIE**  
**DÉTECTION**  
**EXTINCTION AUTOMATIQUE**

Fabrique et direction :  
 Route des Acacias 76 Tél. (022) 42 18 18 Genève  
 Bureau de vente pour la Suisse allemande,  
 Klosbachstrasse 41, Tel. (051) 47 22 20 Zürich 7

**MUBA Stand 8111 Halle 24**  
**Tél. (061) 35 36 28**

Schilder  
**Metal·cal**  
 022 41 17 20

ZÜRICH Tel. 051 - 47 16 94 - ST. GALLEN Tel. 071 - 22 70 93

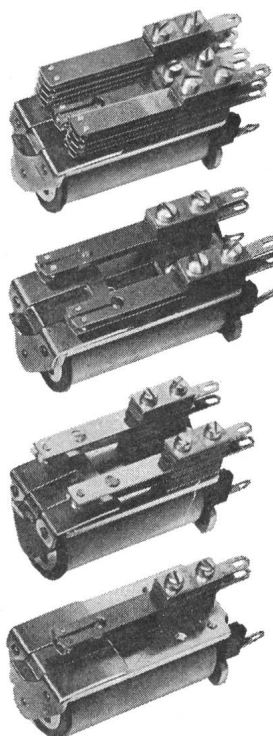

**RELAIS**  
**«Moser-Baer»**

für Gleich- und  
 Wechselstrom-Erregung  
 Kontakte für  
 Stark- und Schwachstrom  
 Thermorelais, Schrittschaltrelais  
 Viele Kombinationsmöglichkeiten  
**KURZE LIEFERFRISTEN**

Verlangen Sie Auskünfte und  
 Detailprospekte bei

**J. BOSSHARD**

UHRENANLAGEN UND ELEKTRISCHE APPARATE

**LAUSANNE**

**ZÜRICH**

Chemin de Chandolin 1  
 Telefon (021) 23 84 83

Leutschenbachstr. 71  
 Telefon (051) 48 02 02

# EMA

## PHOTOKONTAKT-KLEINREGLER

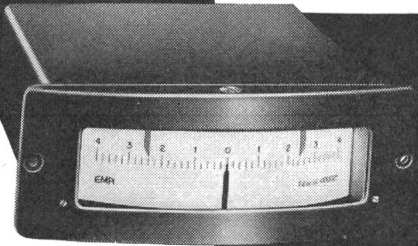

### WESENTLICHE MERKMALE:

- Minimale Abmessungen: Frontplatte 125 x 46 mm
- Unbeeinflusste Istwertanzeige über die ganze Skalenlänge
- Beliebige Einstellbarkeit
- Grosse Schaltgenauigkeit; besser 1% vom Skalaendwert
- Kleinster Schaltabstand 1% vom Skalaendwert
- Beleuchtung durch überall erhältliche Telephon-Signallampen

EMA AG. Meilen ZH/Schweiz Fabrik für elektr. Messapparate



# Terolin

### Rostschutz- und Dichtungslack und Terolin-Kitt

Hitze-, kälte-, säurebeständig u. wasserdicht, für Eisen, Blech, Holz, Beton, Asphalt u. Bedachungen aller Art. Beste Unterwasserfarbe für Kraftwerke u. Schiffe. Kein Mennigvorstrich.

Seit 46 Jahren bewährt

Ausschliessliche Fabrikation:

**R. KÄLIN, BASEL**

Büro und Lager: Vogesenstrasse 167,  
St. Johannhof, Geleise B 6      Telefon (061) 43 02 23  
Schweiz. Mustermesse in Basel Halle 8 Baumesse Stand No: 2936  
Aussteller seit 46 Jahren

## Motoren nach Mass

im Leistungsbereich von 1/10 PS - 1000 PS

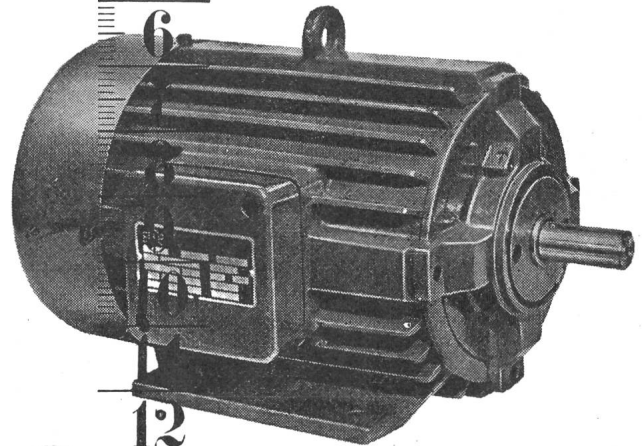

12

13

14

EMB Elektromotorenbau AG  
Birsfelden Schweiz Telefon 061/4118 50

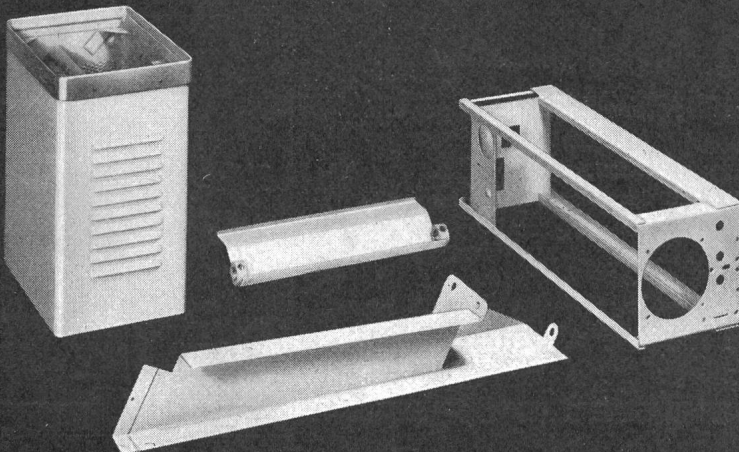

Wir fabrizieren nach Ihren Plänen Einzel- und Serienartikel aus Eisen- und rostfreiem Stahlblech

H. Wohlgroth + Co.  
Abt. Metallbau  
Klingenstrasse 8, Zürich 5  
Tel. 051/42 24 33

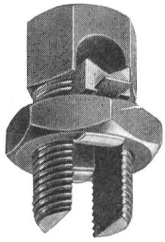

Von der  
**kleinsten Klemme** bis zur kompletten

**Höchstspannungs-Schutzgarnitur:**

**ARCUS** - Material ist durchdacht, wohlgeformt, amtlich geprüft und hat sich seit Jahrzehnten in der Praxis bestens bewährt!

Verlangen Sie Unterlagen vom Allein-Verkauf für die Schweiz

**SCHMID - MATTHEY ZOLLIKON ZH**

Telephon 051 24 82 10

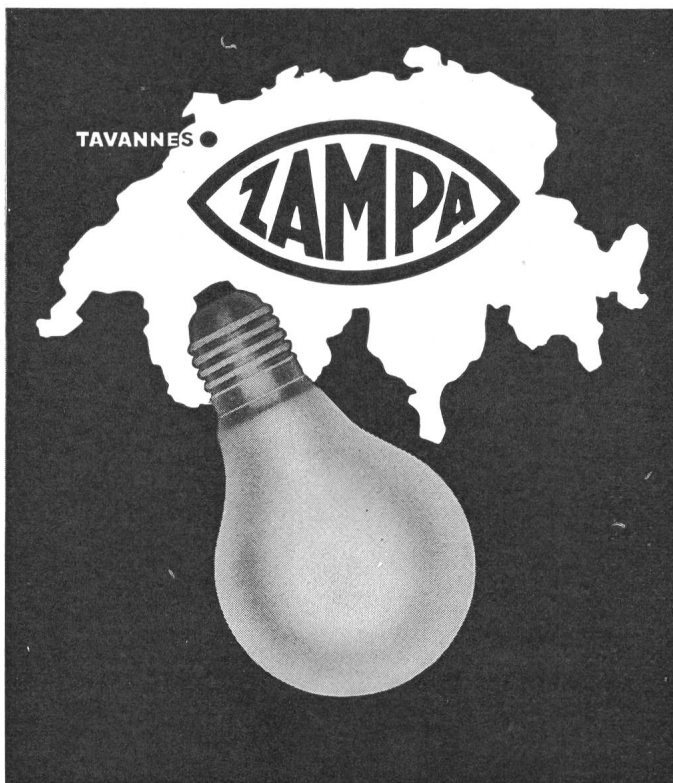
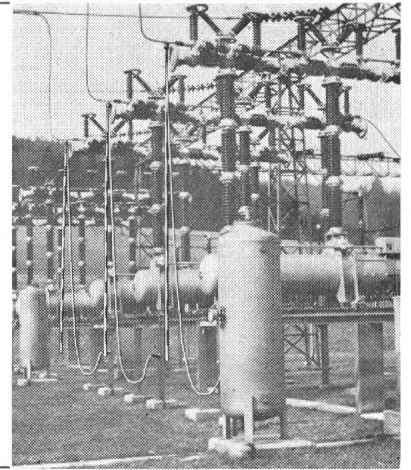

En vente chez les électriciens et services électriques



**Steckkontakte  
für Niederspannungsanlagen**

SEV-geprüft  
und kurzfristig bei den Elektro-Grossisten erhältlich

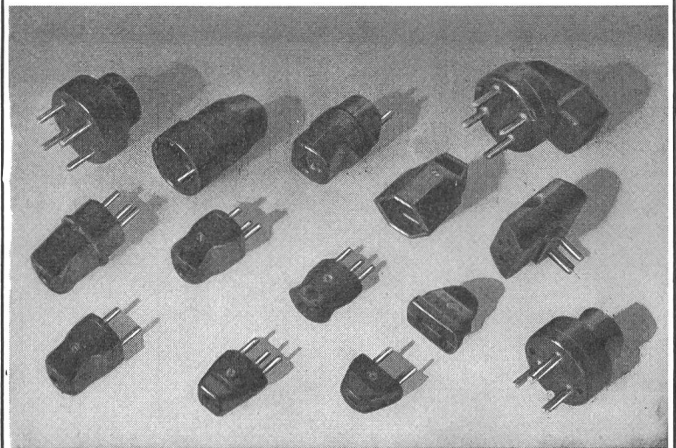

**ELECTRO-MICA AG Mollis Tel. (058) 441 24**

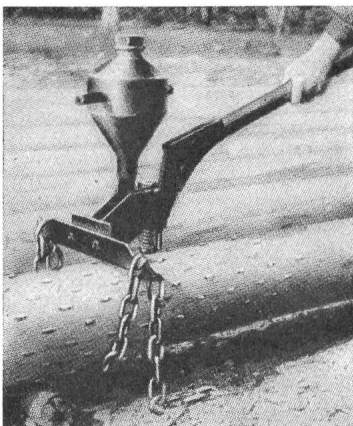

## Holzschutz durch Impfstichverfahren

**LEITUNGSMASTE** Nachimprägnierung stehender Masten  
Zusatz-Imprägnierung neuer Masten  
(Doppelstockschutz)

**IMPREGNA-Salze** Schutz des Holzes gegen vorzeitige  
**DFA, DFB, DFCA** Fäulnis, gegen Angriff durch Insekten und  
Pilze.

Imprägnierung von Bauholz, Holzbauten, Gebälk, Pfählen, von  
Kunstwerken, antiken Möbeln, Regalen mittels **IMPRATOX**  
(EMPA-geprüft)

**IMPREGNA** Kirchgasse 27, Tel. (051) 24-27 27 **ZÜRICH**

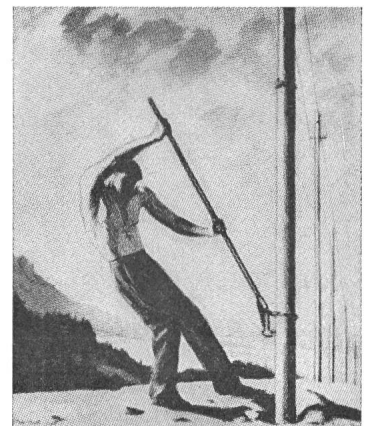

# Rüetschi

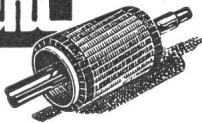

Rüetschi & Co. AG  
Elektromotorenbau

Suhr / AG  
Telefon 064 / 2 33 67

Tisch-Schleifmaschinen Typ TS 55  
und TS 59

Poliermaschinen Typ PM 55 und  
PMF 55

Bandschleifmaschinen Typ BS 63

IEC-Norm-Motoren

Spezial-Motoren. Jede Ausführung

Hydraulischer Wickelkopf-Auszieh-  
apparat «Hydrotire»

Aluminium-Druckguss

Stanzartikel

Elektromotor-Reparatur-Service

Prospekte und Preise werden auf Anfrage gerne zugestellt

MUBA-Stand Nr. 7274 Halle 22

## Ringkern- Regeltransformatoren

Schuntermann & Benninghoven

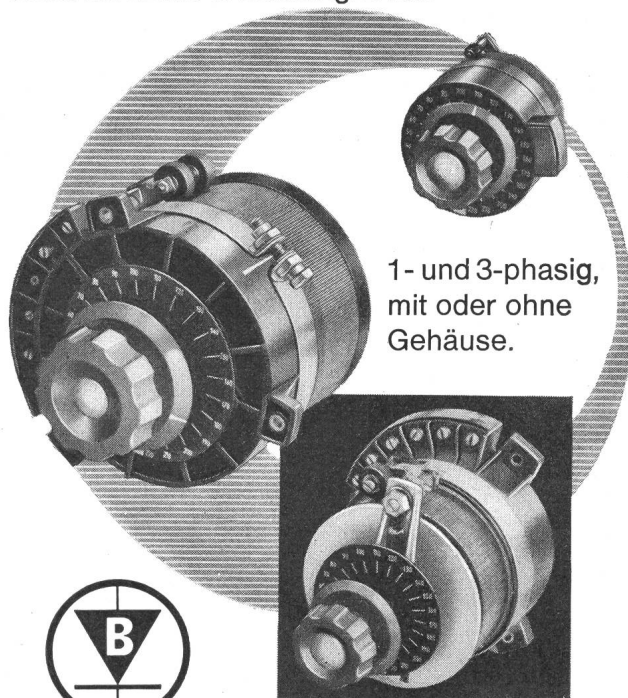

1- und 3-phasig,  
mit oder ohne  
Gehäuse.



Generalvertretung:

### Walter Bertschinger AG

Luzern, Lindenstr. 15

# frifri

**Die ideale Friteuse.  
Ein Begriff  
in der ganzen Welt!**

60 Konstruktions-  
möglichkeiten, mit  
Behälter von 2 bis  
35 Liter, von Fr. 148.-  
bis Fr. 3490.-. SEV-  
geprüft. Ein Jahr  
Garantie. Referen-  
zen zur Verfügung

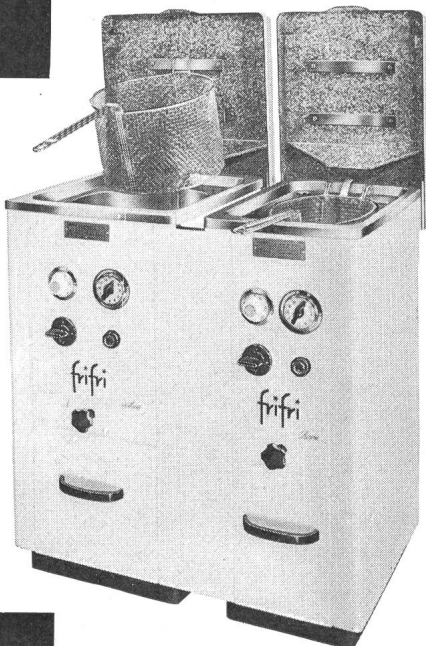

Ölbehälter aus  
Chromstahl. Behäl-  
ter feuervermaillert.  
Automatische Öl-  
filtrierung. Automa-  
tische Temperat-  
regulierung  
Schweiz. und ausl.  
Patente.

**ARO** S.A.  
LA NEUVEVILLE

**Verlangen Sie bitte Offerte oder  
unverbindliche Vorführung**

Telephon (038) 790 91 / 92

**Besuchen Sie uns an der MUBA  
Halle 19, Stand 6224**

## Elektrozüge Transport- anlagen

für jeden Zweck  
und jede Steuerungsart

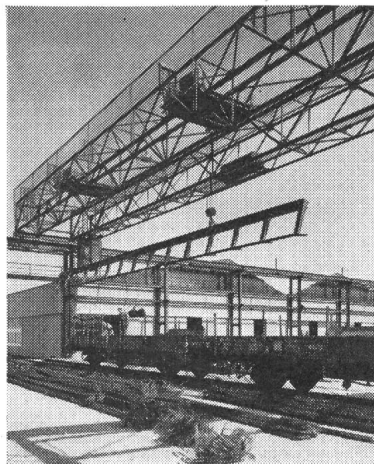

**Schindler-Aufzug- und  
Uto-Kran-Fabrik AG**  
Tel. (051) 52 53 10 Zürich

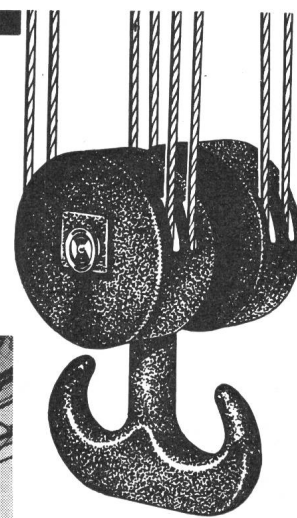

**leistungsfähig  
betriebsicher  
wirtschaftlich**

**UTO**

# Constral

projektiert, konstruiert und baut

Metall-Konstruktionen  
für die Elektrobranche

Constral<sup>AG</sup> Weinfelden, Tel. 072/51721

## Rüschlikoner Rohre seit Jahrzehnten ein Begriff

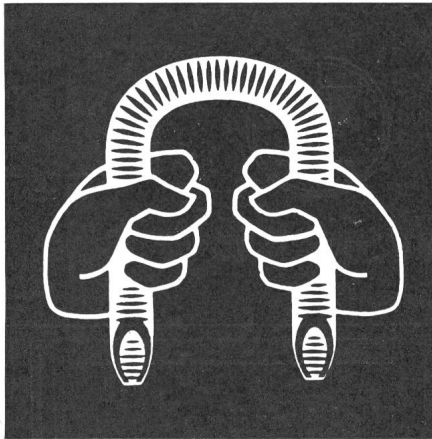

1938-1964

**MUSTERMESSE BASEL  
ELEKTRO-HALLE 22 (NEUBAU)  
STAND 7122 Standtel. (061) 38 35 85**

Wir erwarten gerne Ihren Besuch.

**Rohrfabrik Rüschlikon A.G.  
vorm. KOPEX A.G. Rüschlikon ZH  
Tel. (051) 921312**

## Übergangs-Stecker

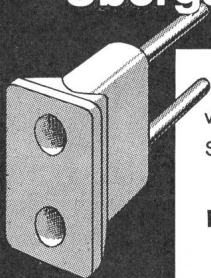

von Steckdosen Tip 12 und Tip 1 auf  
Schuco-Stecker und Englische-Stecker

**Nr. 4746 Bakelit weiss**

Vom SEV geprüft und gutgeheissen



**AG Jenny + Co. Glattbrugg ZH** Tel. 051 836222

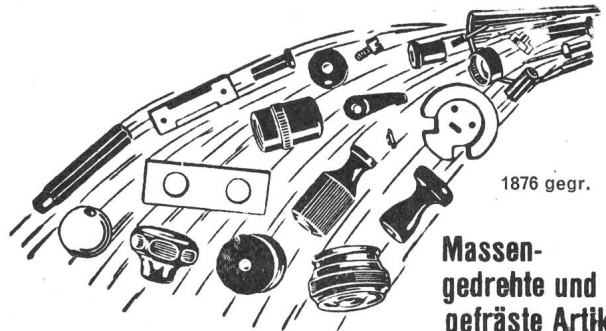

1876 gegr.

**Massen-  
gedrehte und  
gefräste Artikel**

in Holz, Ebonit, Fiber, Nylon, Trolon, Kunsthorn, Elfenbein, Teflon\*, Delrin\*, usw.

\* Schutzmarke Dupont

**J. BIETENHOLZ & Co. AG, Pfäffikon ZH**  
Automatendreherei Kunstharz-Presserei

# HUBER

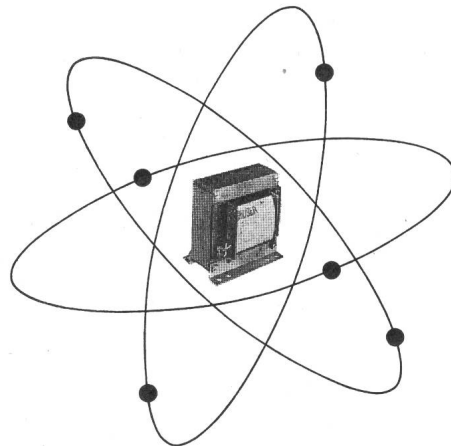

**T  
R  
A  
N  
S  
F  
O  
R  
M  
A  
T  
O  
R  
E  
N**

Verlangen Sie Unterlagen oder Offerten

Wir fabrizieren für  
REGELTECHNIK und ELEKTRONIK  
Ein- und Dreiphasentrans-  
formatoren bis 80 KVA und  
übernehmen Wickelarbeiten nach  
Ihren Angaben

## HUBER

K. Huber

Zürich 11/50  
Neunbrunnenstrasse 55  
Telephon (051) 48 59 11/12

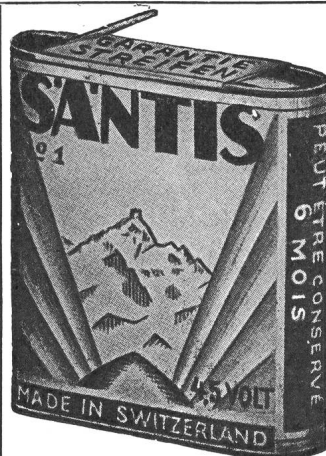

# SANTIS

*Batterien  
sind  
Qualität*

**SANTIS** Batteriefabrik  
J. Göldi RÜTHI/SG

Telephon (071) 7 92 12

Die Bau- und Betriebsabteilung eines Überlandelektrizitätswerkes sucht initiativen 79

## dipl. Elektrotechniker

als Betriebstechniker.

Sein Aufgabenkreis besteht in der selbständigen Projektierung und Bauleitung für den Ausbau unserer Unterwerke, Transformatorenstationen, Hoch- und Niederspannungsnetze, im Verkehr mit Behörden und Unternehmern, sowie in der Führung von Monteurgruppen.

Erfahrung in Industrie- oder Werkbetrieb erforderlich; Fahrausweis wünschenswert. P 114 Sn

Unsere Löhne sind zeitgemäss; Pensionskasse.

Offerten mit den üblichen Unterlagen sind zu richten an die Direktion der

**AEK** Gesellschaft des Aare- und Emmenkanals  
Westbahnhofstrasse 3, Solothurn

Für die Weiterentwicklung von 77

## Hochspannungs- geräten

wie

Stossanlagen  
Gleichspannungsgeneratoren  
Hochspannungsmessteiler

suchen wir einen

## Hochspannungs- ingenieur

mit Erfahrung in der Lösung von Entwicklungs- und Laboraufgaben und guten theoretischen und messtechnischen Kenntnissen auf den genannten Gebieten.

Sprachkenntnisse sind von Vorteil.

Wir besprechen uns gerne mit Ihnen oder erwarten Ihre Bewerbung.

**Kennziffer 308**

**MICAFIL AG, Zürich 9/48,**  
Telephon (051) 62 52 00.



Für unsere Entwicklungsabteilung (Konstruktionsbüro und Laboratorium) suchen wir 70

und

## Physiker

sowie

## dipl. Elektrotechniker

und

## Elektrozeichner

## Laboranten

zum weiteren Ausbau unserer Forschung und Untersuchung bestehender und neuer Produkte für das gesamte Gebiet der Kleinkondensatoren (Starkstrom und Elektronik). P 55-4 F

Wenn Sie sich für eine interessante, selbständige Arbeit in unserem modern eingerichteten Betriebe interessieren und über einige Erfahrungen in der Anwendung unserer Produkte verfügen, so senden Sie Ihre Offerte an die

**Direktion  
Kondensatoren Freiburg AG  
Freiburg**

Liste offener Stellen. Beachten: Sprechstunden der STS für Stellensuchende nur nachmittags. Anmeldebogen bei der STS.

- 99 Technischer Zeichner oder Zeichnerin mit Praxis für Projektzeichnungen (auch perspektive Darstellung) über Elektrogrossküchen- und Industriewärmeanlagen. Eintritt nach Übereinkunft. Dauerstellung bei Eignung. Technisches Büro einer Fabrik in Zürich.
- 217 Ingénieur-électricien diplômé EPF ou EPUL, très capable, si possible bilingues (français - allemand) pour le département transistors, basse fréquence, électronique-mécanique de précision et courant faible. Entrée à convenir. Situation d'avenir et bien rétribuée. Fabrique d'appareils électroacoustique et électroniques. Canton de Neuchâtel.
- 253 Ingénieur ou technicien diplômé, ayant de pratique dans le domaine de l'électronique, connaissant les transistors et semi-conducteurs, et si possible de bonnes connaissances en mécanique. Entrée à convenir. Situation stable. Fabrique d'appareils électro-acoustique et électro-mécaniques. Canton de Berne.



Elektrische Grosskochherde, Kippkessel, Bratpfannen, Brat- u. Backöfen, Wärmeschränke und Bäckereiofen.

**Oskar Locher, Zürich**  
 Elektrische Heizungen  
 Baurstrasse 14 Telephone 34 54 58

Die Kreistelephondirektion Zürich sucht für ihren technischen Betrieb 61

**dipl. Elektrotechniker**

mit Dienstort in Zürich.

**Arbeitsgebiet:**

- a) Verstärkeramt: Projektierung, Montage-Überwachung und Unterhalt von Verstärker-, Trägertelephonie- und Rundspruchanlagen sowie für Fernseh- und UKW-Anlagen;
- b) Telefonbetriebsdienst: Projektierung, Montage-Überwachung und Betrieb von automatischen Telephonzentralen.

Schweizer Bürger mit Diplomabschluss eines Tages- oder Abendtechnikums erhalten eine gründliche Einführung in die technischen und administrativen Belange eines interessanten und vielseitigen Arbeitsgebietes. Neue zeitgemässe Besoldung mit ausgebauter Personalfürsorge. Alternierende 5-Tage-Woche.

**Anmeldungen** mit kurzen Angaben über bisherige Arbeitstätigkeit, Studienausweisen, Arbeitszeugnissen sowie Schriftenempfangsschein oder Niederlassungsbewilligung sind an die unterzeichnete Kreistelephondirektion zu richten. Für telefonische Auskünfte stehen wir gerne zur Verfügung. OFA 11.878.02/0

**Kreistelephondirektion Zürich**  
 Postfach Zürich 39

Für unsere Konstruktionsabteilung der Kleinkondensatoren suchen wir

**dipl. Elektrotechniker**  
**Chef der Konstruktionsgruppe**

Durch Übernahme der Leitung dieser Abteilung mit einigen Konstrukteuren und Zeichnern werden ihm die Verantwortung für die Ausarbeitung von Offerten und Fabrikationsunterlagen übertragen. In engem Kontakt mit den Laboratorien sowie teilweise auch unserem Kundenkreis hat er für die Ausführung der entwickelten neuen Produkte eine Schlüsselposition mit grosser Verantwortung und Kompetenz in der Betriebsorganisation. 69

Wenn Sie sich für diese Position interessieren, so bitten wir Sie, uns Ihre Offerte mit Photo und Gehaltsansprüchen zuzusenden. P 55-3 F

**Direktion**  
**Kondensatoren Freiburg AG**  
**Freiburg**

# Kabel

für Hoch- und Niederspannung

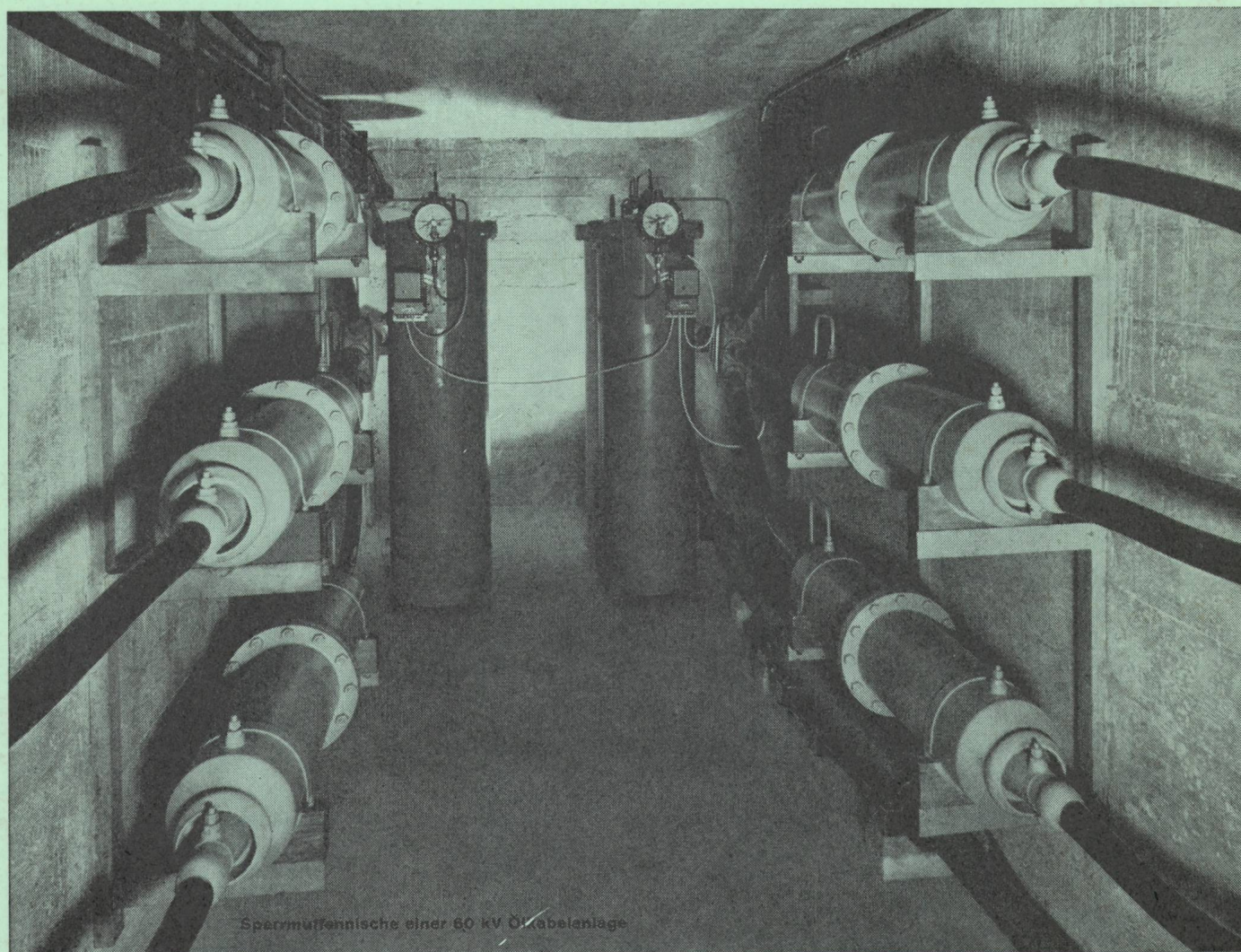

Sperrmuffennische einer 60 kV ÖKabelanlage

**Bleikabel  
und Kunststoffkabel  
für Stark-  
und Schwachstrom  
Armaturen  
für sämtliche  
Kabeltypen**

**Muba: Halle 23  
Stand 7633**



**KABELWERKE BRUGG AG**

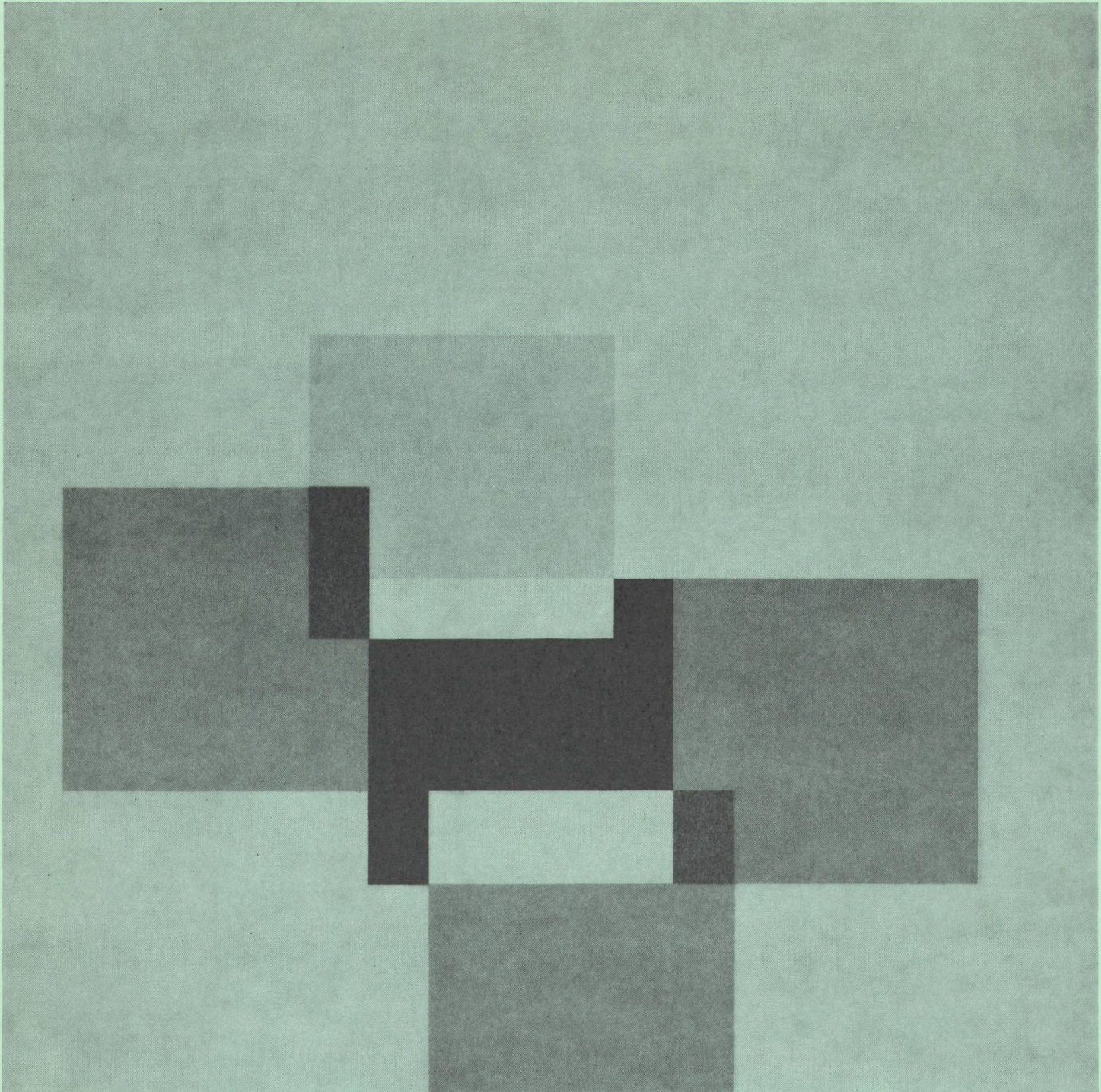

Worin überschneiden sich unsere Hauptarbeitsgebiete: Elektrizitätszähler, Fernwirktechnik, Rundsteuerung, kernphysikalische Messgeräte, wärmetechnische Steuer- und Regelgeräte? Die drei ersten Arbeitsgebiete stellen der Elektrizitätswirtschaft (und der Industrie) zuverlässige Geräte zur Verrechnung, Überwachung und Steuerung der elektrischen Energie zur Verfügung. Die Gebiete Kernphysik und Wärmetechnik profitieren von den reichen fabrikationstechnischen Erfahrungen unserer «klassischen» Arbeitsgebiete. Auf allen unseren Arbeitsgebieten schaffen Erfahrung und Qualitätsbewusstsein schweizerische Präzisionsprodukte.

**Muba**  
**11.-21. April**  
**Halle 24**  
**Stand 8071**  
**Tel. 44 9037**



**LANDIS & GYR**