

**Zeitschrift:** Bulletin des Schweizerischen Elektrotechnischen Vereins  
**Herausgeber:** Schweizerischer Elektrotechnischer Verein ; Verband Schweizerischer Elektrizitätswerke  
**Band:** 55 (1964)  
**Heft:** 4

## **Werbung**

### **Nutzungsbedingungen**

Die ETH-Bibliothek ist die Anbieterin der digitalisierten Zeitschriften auf E-Periodica. Sie besitzt keine Urheberrechte an den Zeitschriften und ist nicht verantwortlich für deren Inhalte. Die Rechte liegen in der Regel bei den Herausgebern beziehungsweise den externen Rechteinhabern. Das Veröffentlichen von Bildern in Print- und Online-Publikationen sowie auf Social Media-Kanälen oder Webseiten ist nur mit vorheriger Genehmigung der Rechteinhaber erlaubt. [Mehr erfahren](#)

### **Conditions d'utilisation**

L'ETH Library est le fournisseur des revues numérisées. Elle ne détient aucun droit d'auteur sur les revues et n'est pas responsable de leur contenu. En règle générale, les droits sont détenus par les éditeurs ou les détenteurs de droits externes. La reproduction d'images dans des publications imprimées ou en ligne ainsi que sur des canaux de médias sociaux ou des sites web n'est autorisée qu'avec l'accord préalable des détenteurs des droits. [En savoir plus](#)

### **Terms of use**

The ETH Library is the provider of the digitised journals. It does not own any copyrights to the journals and is not responsible for their content. The rights usually lie with the publishers or the external rights holders. Publishing images in print and online publications, as well as on social media channels or websites, is only permitted with the prior consent of the rights holders. [Find out more](#)

**Download PDF:** 03.04.2026

**ETH-Bibliothek Zürich, E-Periodica, <https://www.e-periodica.ch>**

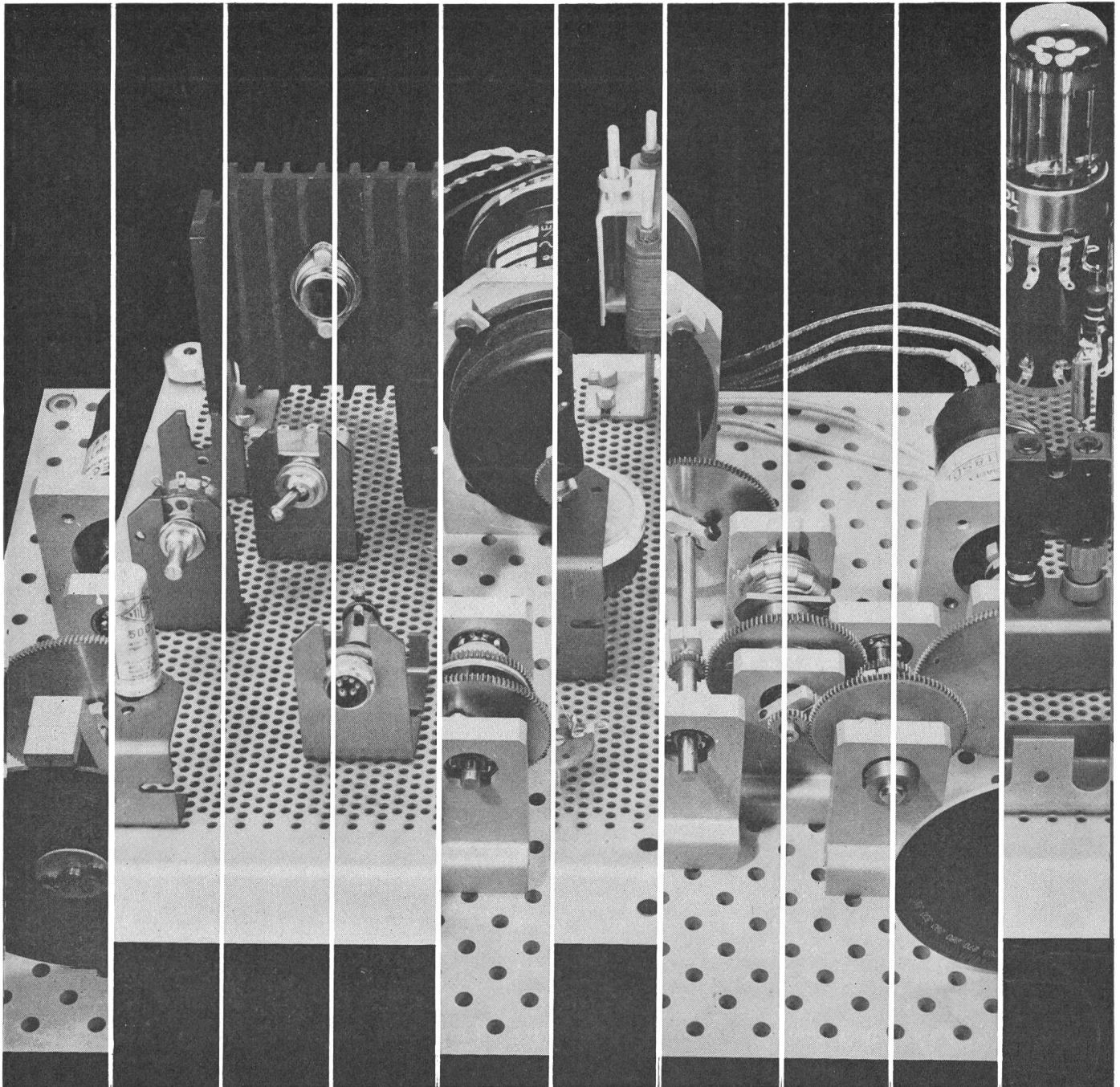

Mechanische und elektronische  
Standart-Teile

zum Studium und für die Durchführung :

elektronischer Montagen :

von Servo-Mechanismen :

Sofortige Durchführung  
eines Versuchsmodelles,

ohne vorher eine Lageplan  
ausarbeiten zu müssen

Sofortige Austauschmöglichkeit, ohne Skizze

und ohne Herstellung neuer Teile

Kein Verschleiß, die Einzelteile

bleiben vollständig erhalten

**electro-labo**  
**meca-labo**

1ELM15

*toame*



**COMPAGNIE DES COMPTEURS**

COMPAGNIE DES COMPTEURS S.A. GENÈVE - Case Aire 10 - Tél. : 022/33.54.40

Drei Artikel aus dem reichhaltigen Ericsson-Bauelemente-Programm!

# 1

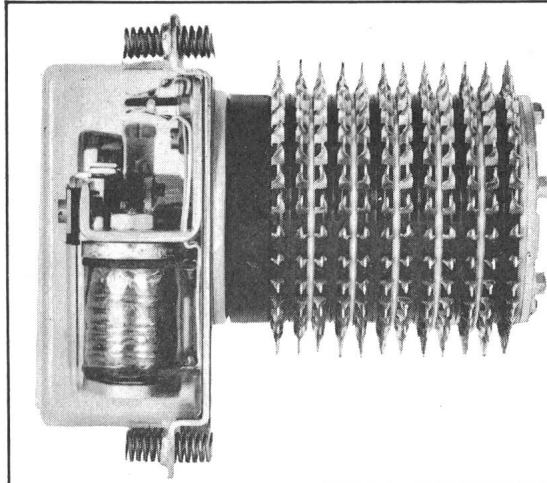

### Drehschrittwähler

mit 1-6 Kontaktbänken.  
Max. 30 Schritte. Lange  
Lebensdauer. Einfache  
Montage und Wartung.  
Weltberühmte Ericsson-  
Präzision.

# 2

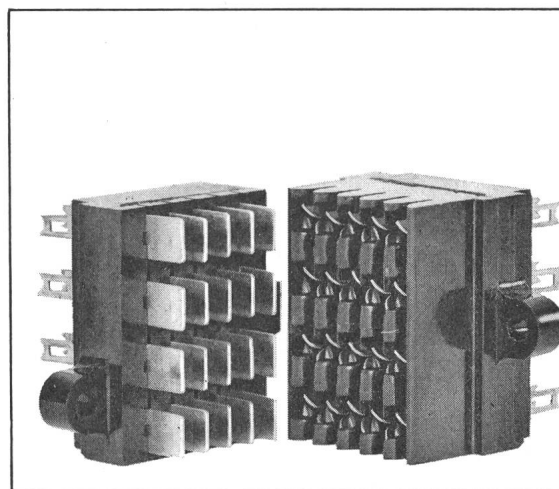

### Mehrpolige Kontaktleisten

(Die neue Schnell-  
verdrahtung). Geringer  
Uebergangs-Widerstand  
dank der neuen Ericsson-  
Kontaktschliess-Methode.

# 3

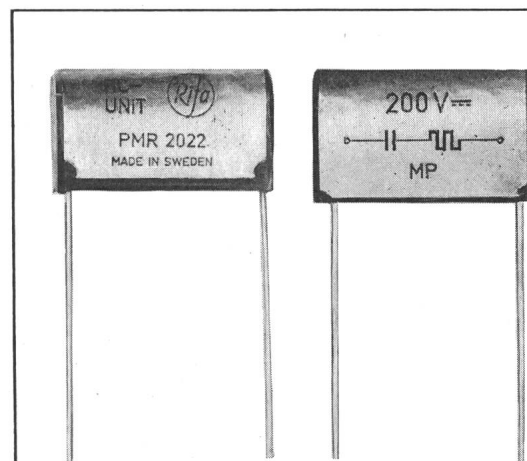

### RC-Einheiten

Bis 300 V Spitzenspannung  
(RC-Kombinationen bis  
900 V Spitzenspannung).  
Verlängerung der Lebens-  
dauer von Kontakten und  
Funkenentstörung.

## Coupon



Ericsson Stockholm - Zweigniederlassung Zürich

Othmarstrasse 8, Zürich 8 / 32, Telefon 051 / 32 51 84

Name: \_\_\_\_\_

Adresse: \_\_\_\_\_

Wir wünschen

- Unterlagen über Fabrikations-Programm  
 unverbindlichen Besuch eines Spezialisten

## Sieg über die Moderfäule an Leitungsstangen

Als vor etwa zwanzig Jahren auch in der Schweiz die ersten Stangen vom *Porenhaußschwamm* befallen wurden, musste man nach einem anderen Imprägniermittel Umschau halten, denn das seit bald hundert Jahren bewährte Kupfersulfat war gegenüber diesem neuen Pilz wirkungslos.

Ein geeignetes Schutzmittel mit guten Imprägniereigenschaften bot sich vor etwa zehn Jahren in den sogenannten *sauren Salzen* an. Die Resultate waren nach damaligen Begriffen so günstig, dass sich die Fachkommission des VSE, die übrigens an der Entwicklung der *sauren Salze* regen Anteil hatte, dazu entschloss, nunmehr diese den Imprägnieranstalten anstelle von Kupfersulfat zur Verwendung vorzuschreiben.

Die Fachleute hatten den berechtigten Glauben, damit für Leitungsstangen ein auf die Dauer optimal wirkendes Schutzmittel gefunden zu haben. Doch sie wurden bald enttäuscht, denn nun tauchte ein neuer Holzschädling, die **Moderfäule** <sup>1)</sup> auf, und man musste feststellen, dass sie den eben erst entwickelten *sauren Salzen* widersteht.

Um die gleiche Zeit, als die *sauren Salze* auf den Markt kamen, wurde — auf der Suche nach noch besseren Fixierungs- und imprägniertechnisch günstigeren Eigenschaften — ein neues Salz gefunden, das sich dann auch gegenüber der Moderfäule als wirksam erwies, das **Borfluoridsalz** <sup>2)</sup>. Laboruntersuchungen und seit sieben Jahren laufende praktische Erprobungen an Netzen im Freiland (denn eine einwandfreie Prüfmethode für Moderfäulepilze existiert bis heute noch nicht) haben gezeigt, dass das Borfluoridsalz alle an den *sauren Salzen* geschätzte Eigenschaften ebenfalls besitzt.

Für Erstimprägnierungen in Imprägnieranstalten ist das Borfluoridsalz in verschiedener Hinsicht besonders interessant. Bei dem Grenzwert gegen die Moderfäule von ca. 3,5 kg/m<sup>3</sup> werden auch alle anderen bei uns praktisch an Leitungsstangen vorkommenden klassischen Holzpilze ferngehalten. In der vom VSE vorgeschriebenen Aufnahmemenge von 7—8 kg/m<sup>3</sup> liegt somit eine sehr hohe Sicherheitsmarge. Ferner eignet sich ein und das selbe Borfluoridsalz für alle Imprägnierverfahren gleich gut und schliesslich findet während des Fixierungsprozesses keine nachteilige Salzumwandlung statt (Schlammabildung, Fluorwasserstoffsäure-Abspaltung etc.).

Nachdem die Wirksamkeit des Borfluoridsalzes erprobt und durch Gutachten bestätigt worden ist und nachdem es von Post und Elektrizitätswerken in Österreich vorgeschrieben, empfohlen oder zugelassen ist, haben wir den Verkauf der das Borfluoridsalz enthaltenden

### RESISTAN

Schaumstoff-Bandage

für die Schweiz übernommen. Mit der RESISTAN-Bandage können jetzt alle im Netz stehenden, der Moderfäule preisgegebenen Stangen, zusätzlich — unter Schonung des Holzgefüges — geschützt werden. Die Anbringung kann auf einfachste Weise erfolgen, durch werkeigenes Personal oder durch Unternehmer, die wir gerne nachweisen.

<sup>1)</sup> «Holz als Roh- und Werkstoff» 1961, Heft 9, S. 357, Springer-Verlag, Heidelberg.

<sup>2)</sup> «Das Problem der Fixierung von U- und UA-Salzen» in «Holzforschung und Holzverwertung» 1957, Heft 2, Fromme-Verlag, Wien.

Verlangen Sie weitere Auskünfte und Angebote von

**F. WECKER-FREY & CO., Postfach Zürich 27, Tel. 051 23 10 09**

# Mehr Leistung bei minimalem Kraftaufwand

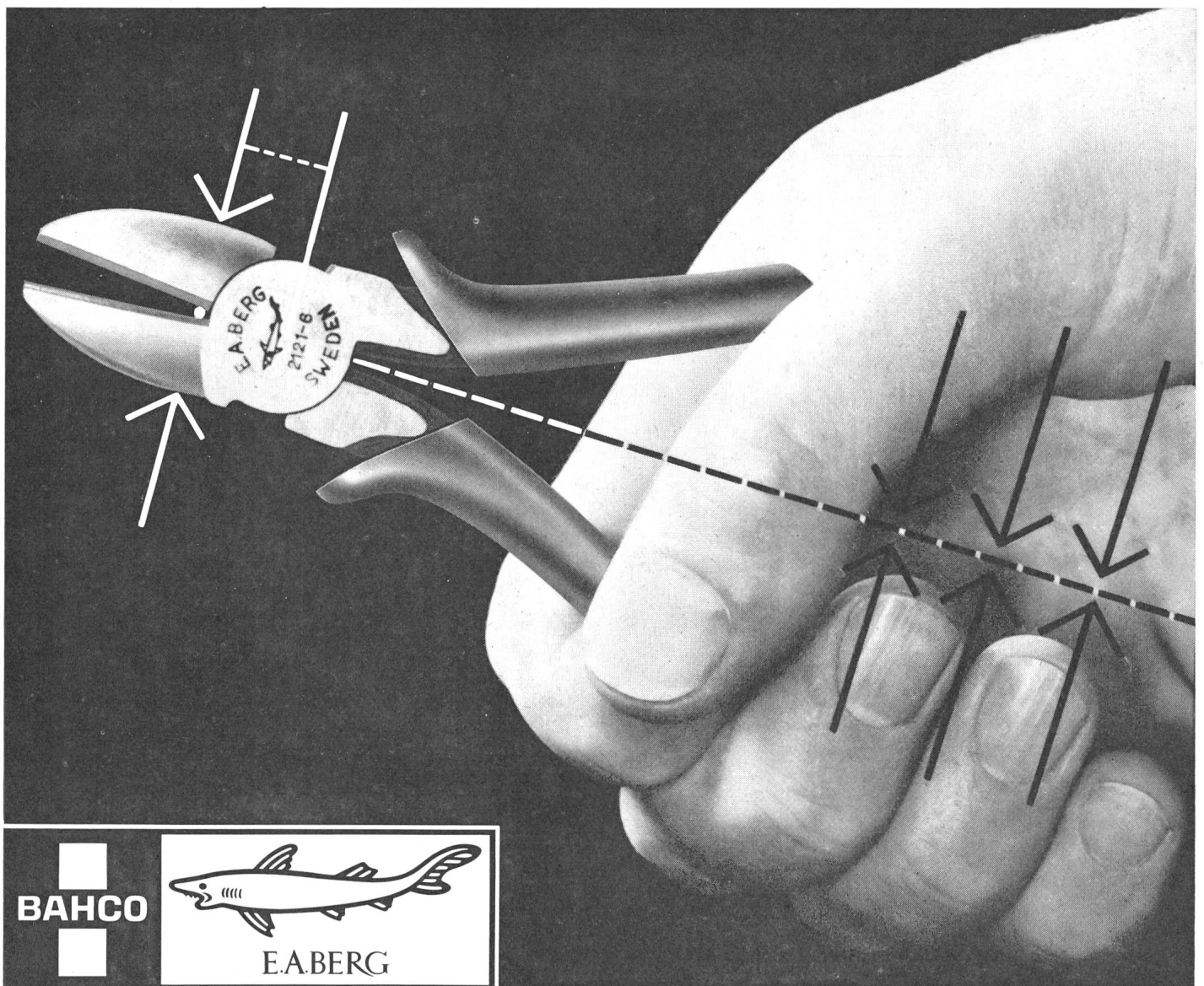

Zangen mit mehr Klemmkraft... mit mehr Schneidekraft, dank einem raffiniert ausgedachten, besseren Übersetzungsverhältnis. Die Distanz zwischen Drehpunkt und Schneide wurde auf ein Minimum reduziert und die Stabilität der Zange erhöht. Nur der edle Schwedenstahl - der

beste der Welt - macht dies möglich. Jetzt haben Sie mehr Kraft in Ihrer Hand. Jede Arbeit geht leichter, müheloser! Wenn Sie mehr über das komplette Sortiment dieser aussergewöhnlichen, qualitativ hochwertigen Zange wissen möchten, dann senden Sie uns den BON.

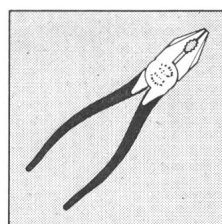
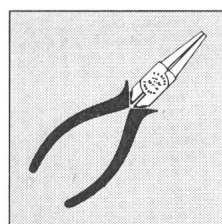
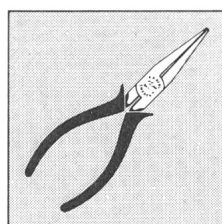
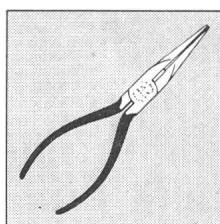
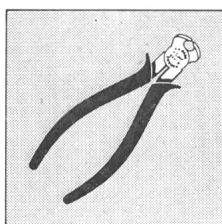
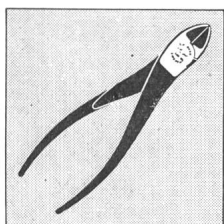

Senden Sie mir gratis Ihre interessante Dokumentation über Berg-Zangen.  
Adresse: \_\_\_\_\_

BON

Aktiengesellschaft  
Geiser & Co GECO  
Langenthal  
Tel. 063-2 23 33





# Niederspannungs-Leistungsschalter

für höchste Abschaltvermögen

# 63-4000 A

Nennstrom: 63 bis 4000 A

Nennspannung: 500V $\sim$ /220V $\equiv$

Abschaltvermögen: bis 100 kA $_{\text{eff}}$   
(bei 500V $\sim$  und  $\cos. \varphi \geq 0,2$ )

Die garantierten Abschaltvermögen gelten auch bei verzögerter Auslösung bis 0,4 Sek., was bei Selektivschaltung eine zusätzliche Sicherheit bedeutet.

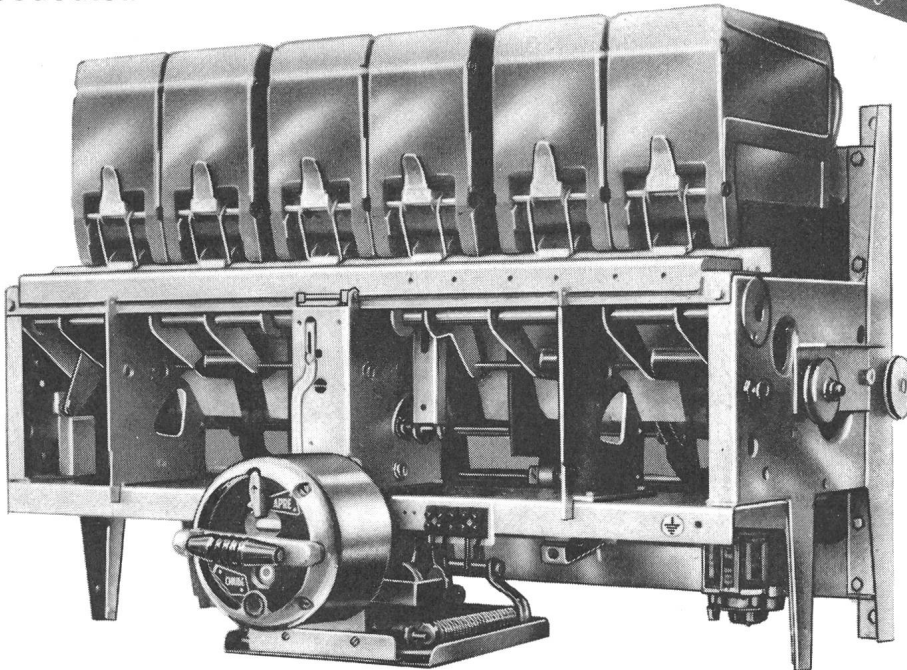
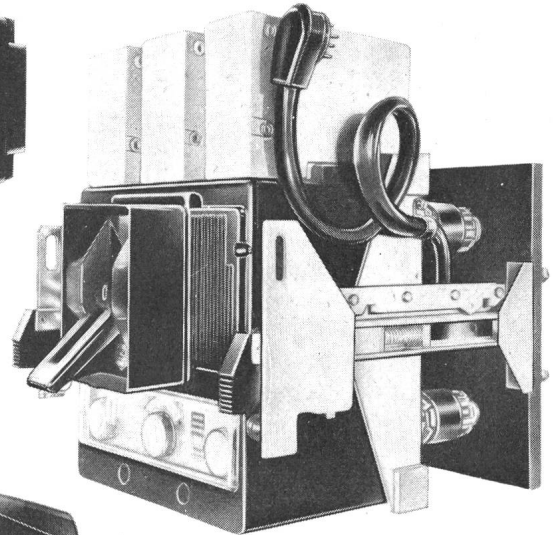
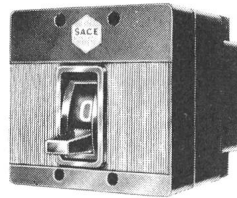

**Ausführungen:**  
fest und ausziehbar  
mit Trennstellung  
Schnellschaltvorrichtung  
Federkraftspeicher  
Motorantrieb  
Selektivschutzrelais

Generalvertretung:

**TRACO** TRADING COMPANY LIMITED **ZURICH**

Jenatschstrasse 1

Tel. (051) 27 12 91



## UMLUFTHEIZER

das ideale elektrische Raumheizgerät mit Überhitzungsschutzschalter und stufenlosem Leistungsregulator

Mit einem einzigen Drehknopf wird:

- der Ventilator gesteuert
- die Heizung ein- und ausgeschaltet und reguliert

Lieferbar für 1,2 und 2 kW nur für 220 V

**Lükon, Fabrik für elektrotherm. Apparate**  
**Paul Lüscher, Täuffelen BE**  
Telex 3 43 24      Telefon (032) 86 15 45

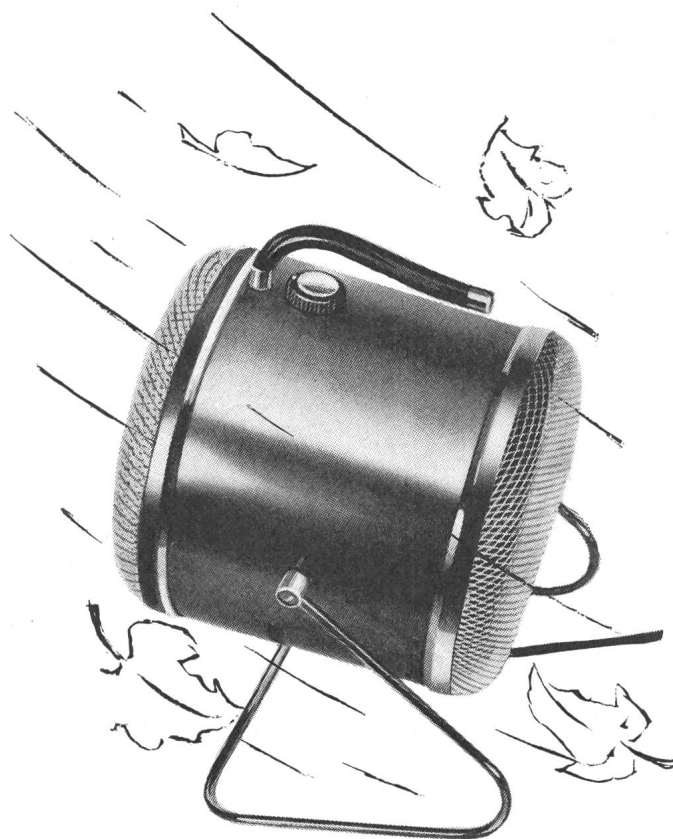

**Für maximale Betriebssicherheit**

**Leuenberger**

**RAPIDSTART-Geräte**



Leuenberger Vorschaltgeräte sind millionenfach bewährt. Unser Kundendienst steht mit jeder Auskunft und genauer technischer Dokumentation zu Ihrer Verfügung.

H. Leuenberger  
Fabrik elektrischer Apparate, Oberglatt  
Telefon 051 94 53 33

**Für jeden Zweck ...**

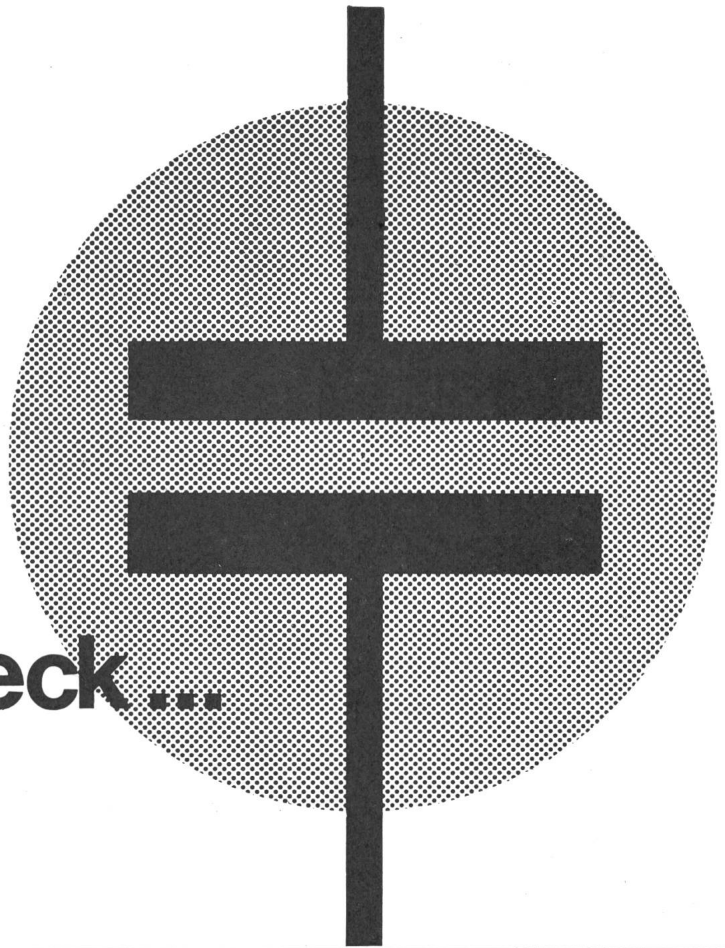

**der geeignete schweizerische  
Kleinkondensator**

Condensateurs Fribourg S.A.      Fribourg  
Leclanché S.A.                      Yverdon  
Standard Telephon und Radio A.G.      Zürich  
Xamax A.G.                              Zürich



# EIN INTERESSANTES WINTERGESCHÄFT

OSRAM-Qualitätsfabrikate für Gesundheit und Schönheit



OSRAM-ULTRA-VITALUX mit  
Quarzbrenner, der aktive Sonnen-  
strahler mit Licht, Infrarot und  
Ultraviolett  
komplett mit elegantem Kippständer  
Verkauf nur Fr. 88.–

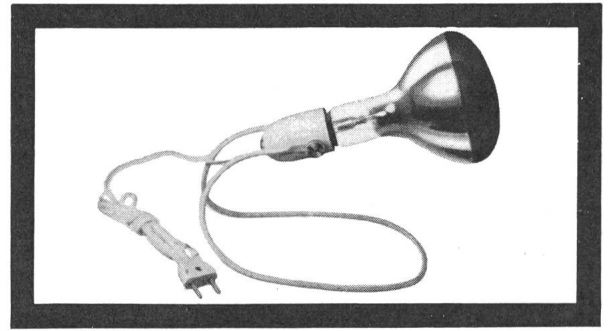

OSRAM-THERATHERM Wärme-  
strahler mit Infrarot und Rotfilter  
Verkauf nur Fr. 35.–

Beide Geräte: OSRAM-Qualität, IKS begutachtet; Ultra-Vitalux; SEV-geprüft;  
Radio-störfrei. OSRAM-ULTRA-VITALUX und OSRAM-THERATHERM sind  
verkaufsgünstige Winterartikel – verlangen Sie jetzt ausführliche Prospekte und  
unser Angebot.

OSRAM AG, Zürich 22, Tel. 051 3272 80

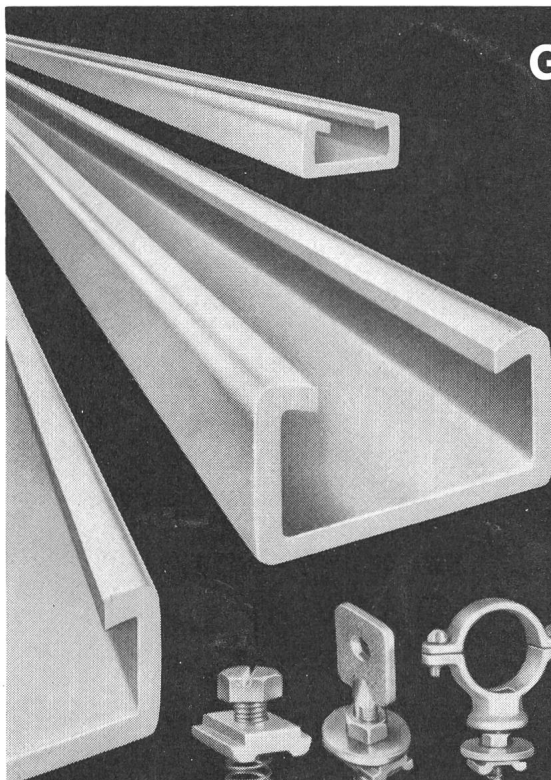

## Gezogene Woertz-Profile und Zubehörteile

zur Befestigung von  
Rohr- und Kabelsträngen  
sowie zum Bau von  
Schalttafeln und  
Verteilgestellen

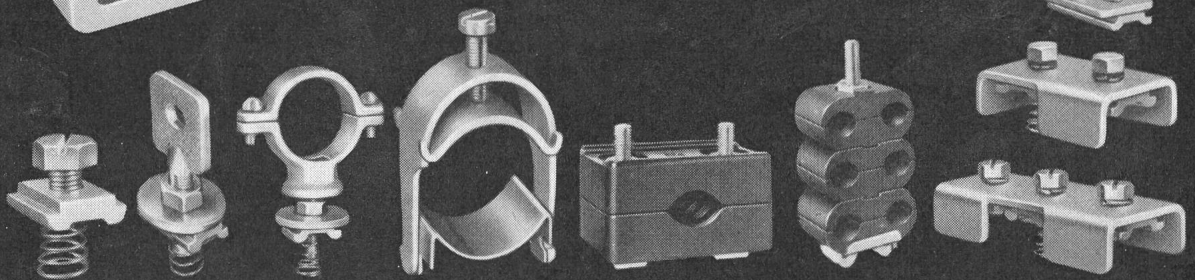

**Oskar Woertz Basel**  
Fabrik elektrotechnischer Artikel

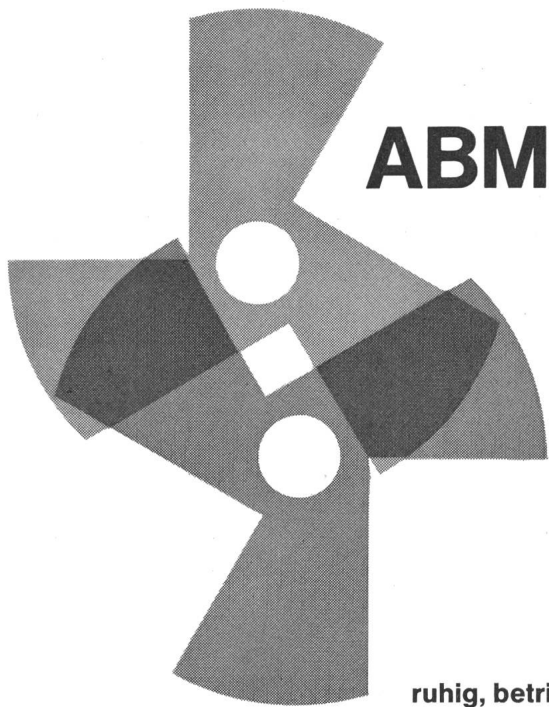

# ABM-Getriebemotoren

ruhig, betriebssicher, raumsparend

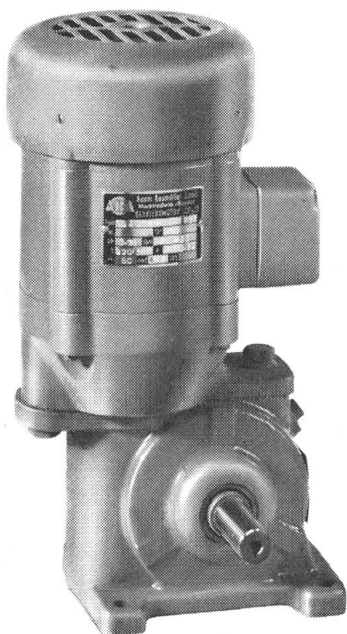

Schneckengetriebemotoren

Stirnradgetriebemotoren

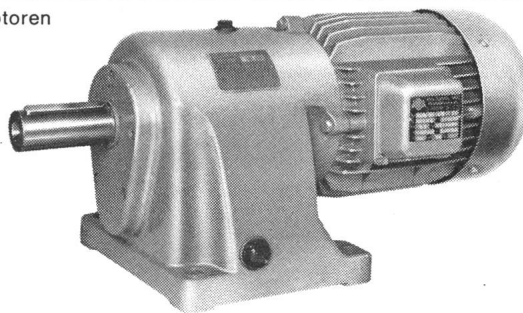

Trommelmotoren

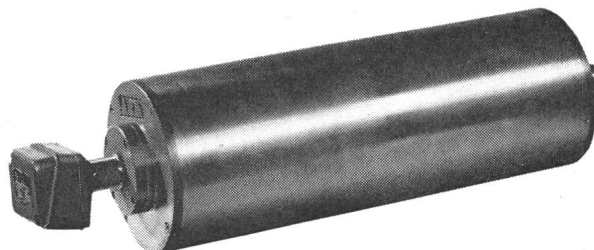

Stirnradgetriebemotoren für niedrige Antriebsdrehzahlen. Getriebe und Motor bilden zusammen eine in sich geschlossene Einheit.

Schneckengetriebemotoren für mittlere und leichte Antriebe. Bauformen: Fuss- oder Flanschausführung, mit waagrechtlicher oder senkrechter Wellenlage.

Trommelmotoren, Förderband-Motorgetriebe und Förderband-Flachgetriebe für den Antrieb von Förderanlagen. Geringes Eigengewicht. Leichte Montage.



**Elektromaschinen AG Genf**

Zürich, Schaffhauserstrasse 343, 051 48 14 40  
Genf, rue du Rhône 59, 022 25 52 37

# Meidinger

## Ventilatoren und Elektromotoren

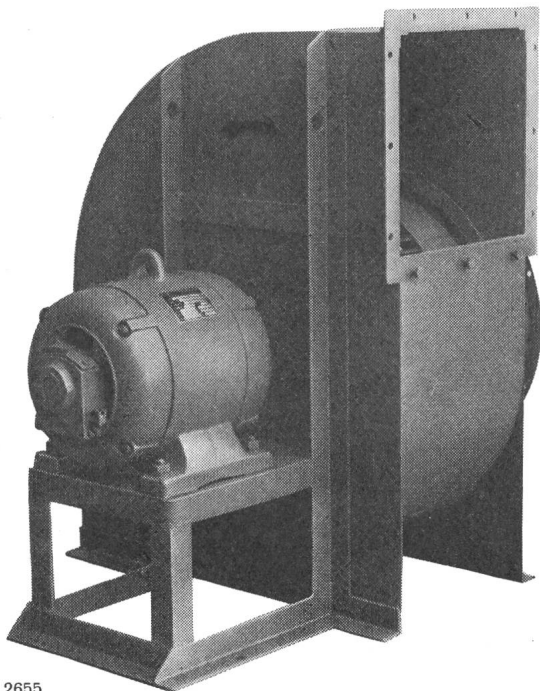

2655

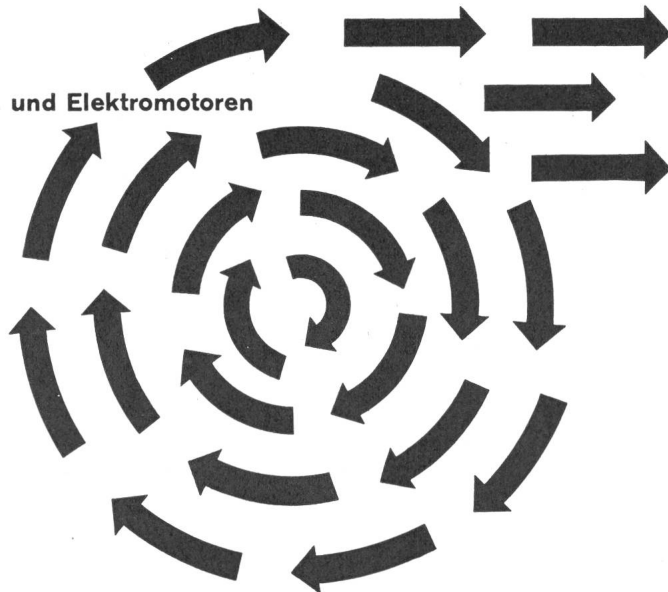

Qualitätsprodukte seit mehr als einem halben Jahrhundert. Anpassung an alle Ansprüche der Technik. Geräuschloser Lauf durch spezielle Ausführung der Flügelräder und sorgfältiges Ausbalancieren der Ventilatorflügel und Motoranker. Behebung der magnetischen Geräusche der Elektromotoren durch Spezialwicklung. Genau passende Ersatzteile jederzeit ab Lager lieferbar.



G. Meidinger & Cie, Basel 4, Telefon 061 - 23 88 70

# OERLIKON-PAM

die neue stationäre Röhrenplatten-Batterie  
in der Telefonzentrale

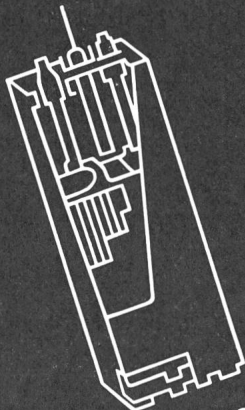

Accumulatoren-Fabrik Oerlikon Zürich 50  
Wir senden Ihnen gerne Prospekte und technische Unterlagen

**OSRAM-Licht  
für jeden Zweck  
seit mehr  
als 50 Jahren**

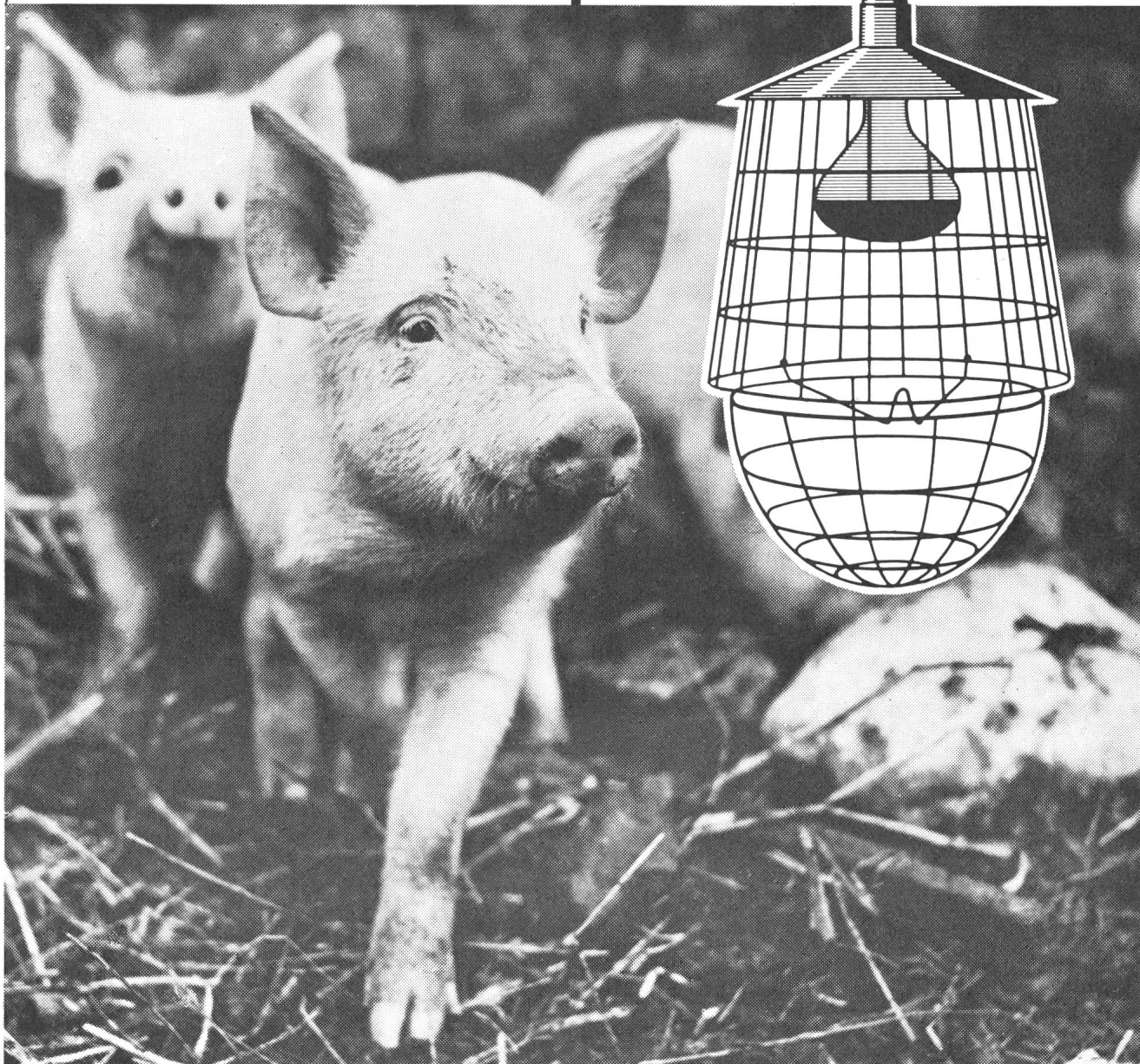

**klarer  
sehen  
auf**

**OSRAM**

**bestehen**

OSRAM AG Zürich 22 Tel. 051 327280

**Gesunde Jungtiere dank OSRAM-SICCATHERM**

Für die gesündere und verlustlose Jungtieraufzucht ist der Infrarotstrahler OSRAM-SICCATHERM ideal. Die tiefdringenden Infrarot-Wärmestrahlen beschleunigen das Wachstum, steigern die Fresslust und vermindern die Sterblichkeit. Empfehlen Sie daher jetzt Ihren Kunden aus der Landwirtschaft OSRAM-SICCATHERM. Prospekte senden wir Ihnen gerne.

**OSRAM-SICCATHERM  
mit SEV-geprüftem Schutzkorb**

Einzig der OSRAM-Schutzkorb hat einen gewölbten Unterteil. Falls er aus irgend einem Grund auf die Strohunterlage fällt, kippt er um und vermindert die Berührungsgefahr mit dem brennbaren Material auf ein Minimum

**20%**  
**LÄNGERE LEBENSDAUER**  
**9000**  
**STUNDEN**

**SYLVANIA**  
**LIFELINE**

MADE IN  
USA

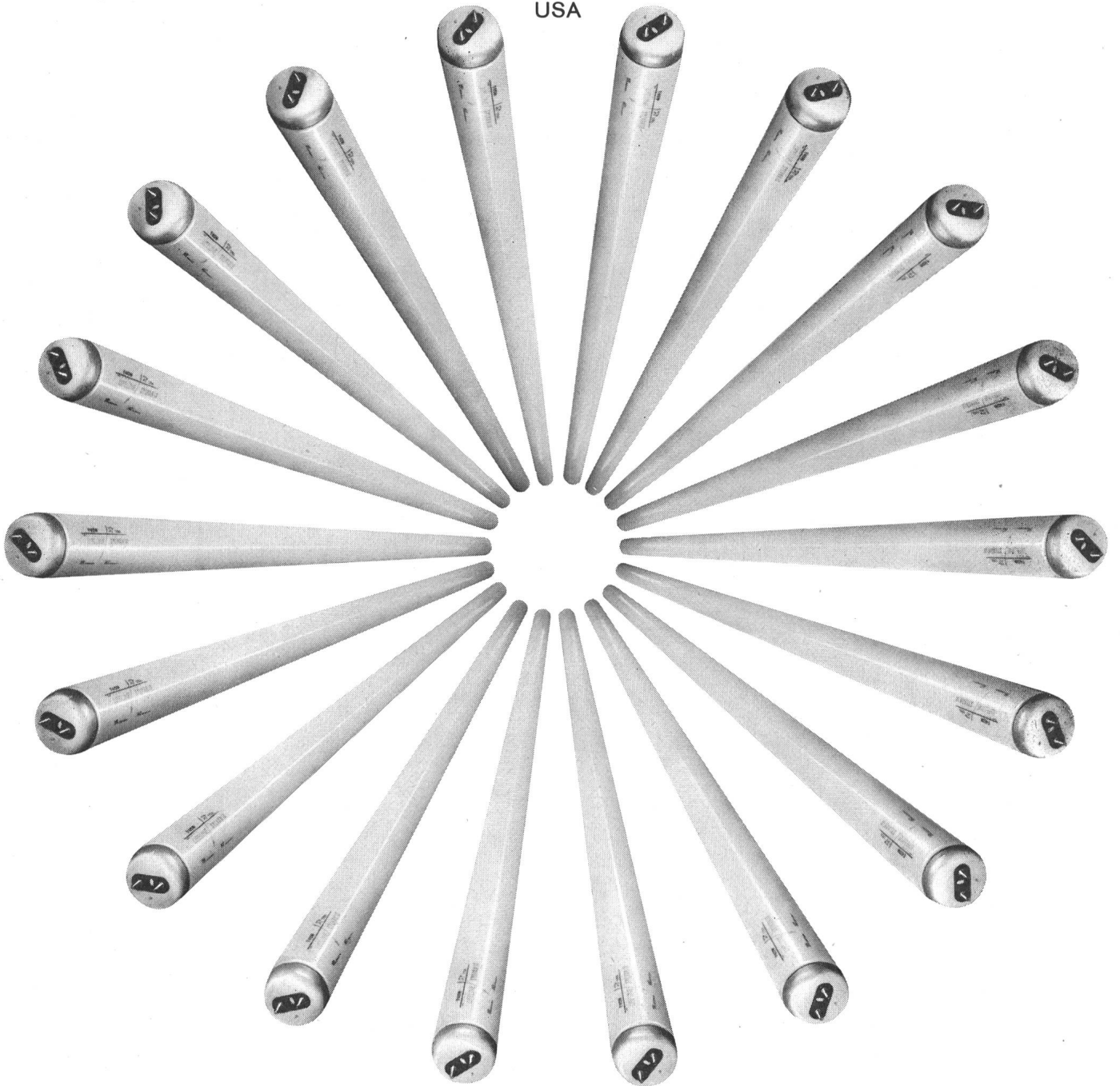





**TRACO** **TRADING COMPANY LIMITED** **ZURICH**

Jenatschstrasse 1

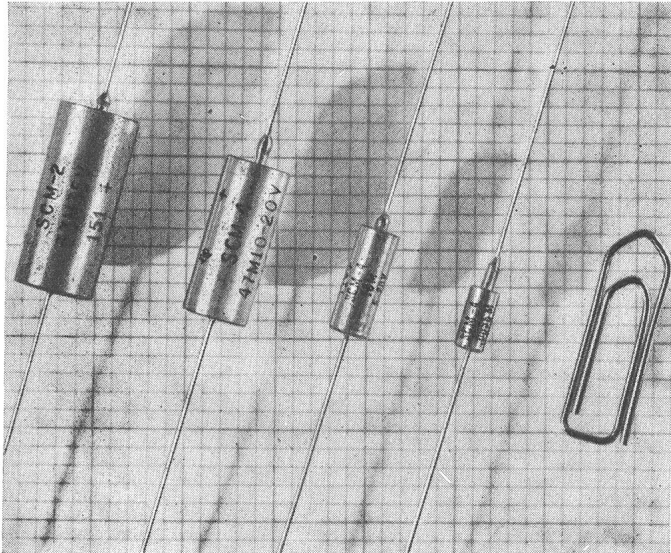
Tel. (051) 27 12 91

# Trocken-Tantal-Kondensatoren



-  **Hermetische Glasdurchführung**
-  **Höchste Schaltfestigkeit**
-  **Bis 1 V Gegenspannung dauernd**
-  **Temperaturbereich  $-80^{\circ}\text{C} \dots +125^{\circ}\text{C}$**

Ab Lager Zürich lieferbar:

Spannungen:	6	10	15	20	35	50V
Kapazitäten:	0,0047	...	330	$\mu\text{F}$		
Toleranzen:	$\pm 20\%$	$\pm 10\%$	$\pm 5\%$			

-  **Mehrjährige Gross-Serienfertigung**
-  **Verlangen Sie Datenblatt und Preise**

TI-Zuverlässigkeit

**FABRIMEX**

Fabrimex AG · Kreuzstr. 36 · Zürich 8 · Tel. 051/34 1031

# Motorschutzschalter

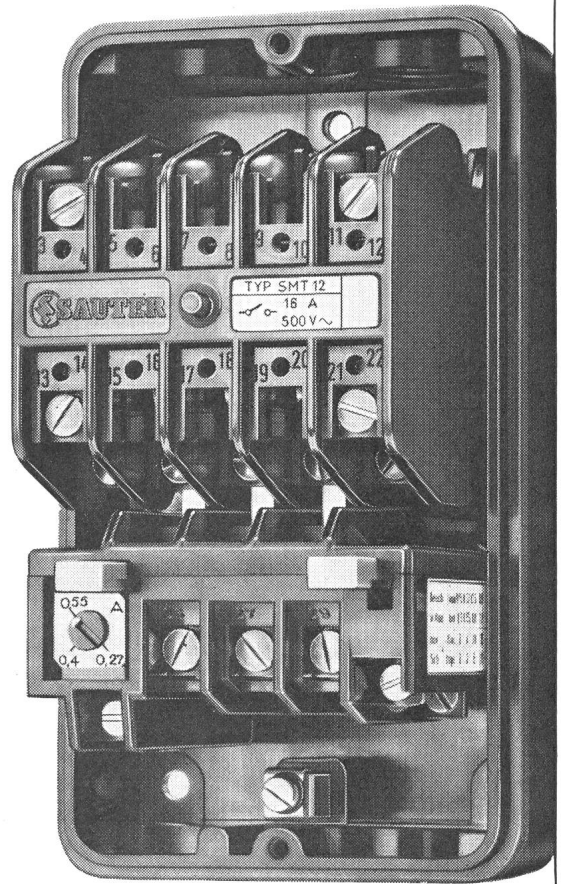

## Typ SMT

Der Motorschutzschalter mit thermischem Ueberstromauslöser dient zum Schalten von Motoren bis 16A~

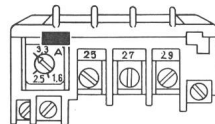

Normalausführung des thermischen Auslösers mit Rückstelltaste

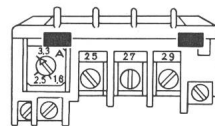

Variante D mit Rückstell- und Dauerimpulstaste

- Geringe Aussenmasse 93 x 165 x 119 mm
- In Isolierpresstoff- oder Blechgehäuse lieferbar
- Massive, leicht zugängliche Klemmanschlüsse
- Spule leicht auswechselbar
- Prellfreie Kontakte
- Hohe mechanische und elektrische Lebensdauer
- Lageunabhängige Funktion
- SEV geprüft

Katalog E5, Blatt 25



**SAUTER**

Fr. Sauter AG., Basel 16

Fabrik elektrischer Apparate

Telephon 061/32 44 55, Telex 62 260

I 132

Techn. Büros in Zürich, Bern, St. Gallen, Genf, Lausanne und Lugano

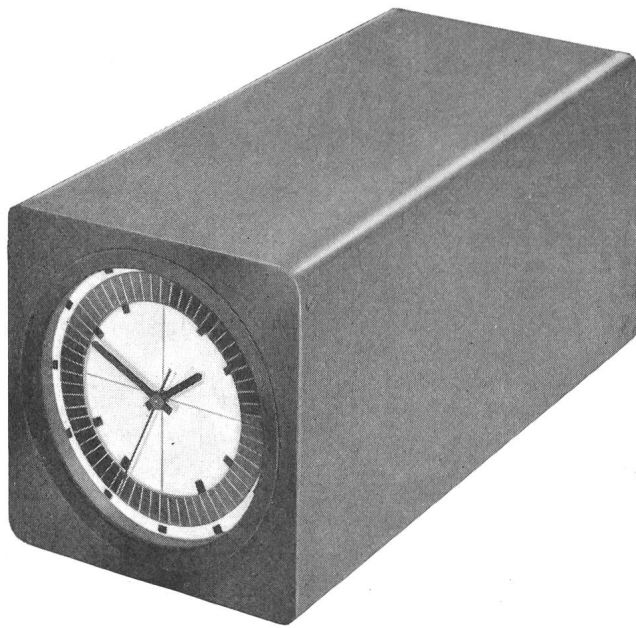

**Chronomètre à quartz 1 dm<sup>3</sup>**  
meilleur résultat des concours  
de l'Observatoire de Neuchâtel  
1963

**Horloges à quartz portatives  
pour industrie et laboratoires**

**Chronomètres à quartz**

**Instruments de mesures  
électroniques**

**Composants électroniques**

**etc.**

**EBAUCHES S.A.**

**Département Oscilloquartz  
NEUCHÂTEL 6 / SUISSE**

**SILESCA Kunstharz-Messwandler<sup>®</sup>**

seit 1946



Im Bild:  
Stab-Stromwandler, sehr robuste Bauart,  
praktisch unbegrenzte dynamische Festigkeit.

<sup>®</sup> eingetragene  
Marke  
Zahlreiche Patente

**MOSER-GLASER & CO. AG. MUTTENZ BEI BASEL**

SPEZIALFABRIK FÜR TRANSFORMATOREN, MESSWANDLER UND ANGEWANDTE APPARATE

Drehschalter und Steckdose,  
in Leichtmetall,  
grau farbgelb, für feuchte Räume

*Feller*

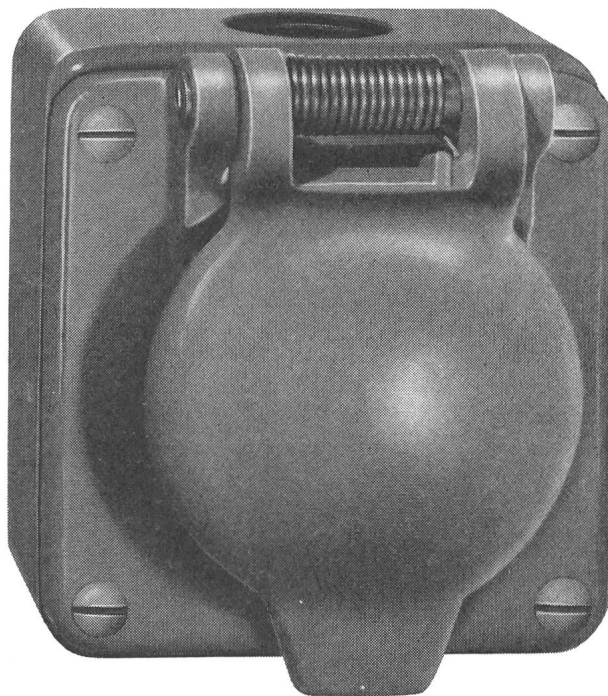
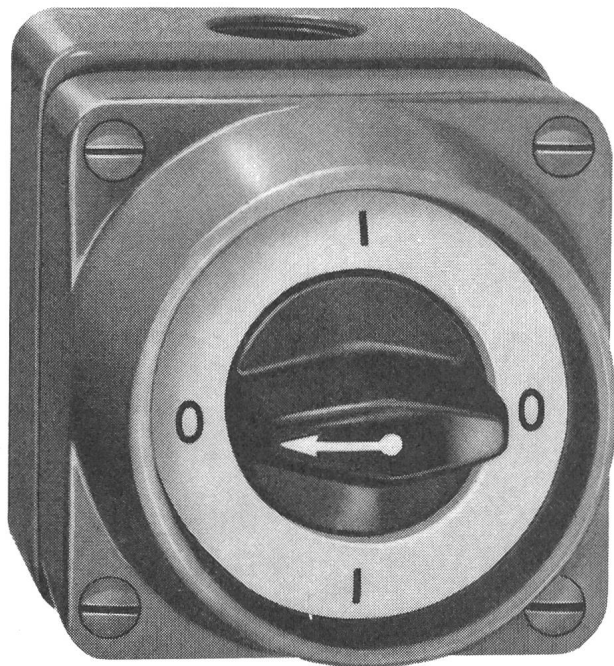

Adolf Feller AG Horgen

Série 8600AG Grösse:75/82 mm

8203 AG Grösse:75/82 mm



Wahren Sie sich Ihren Vorteil durch die Verwendung von Xamax-Kandelabersicherungen! Wir bieten Ihnen Gewähr für die Richtigkeit Ihrer Entscheidung.

Xamax-Kandelabersicherungen lassen sich in Stahl- und Betonkandelaber montieren. Sie vereinfachen und normalisieren die Montage weitgehend, denn Sicherungsgruppe, Klemmen und Schutzleiter bilden einen einheitlichen Block. Die Gruppe wird mit nur **einer** Schraube dauerhaft fixiert und zugleich geerdet.

Xamax AG Zürich-Oerlikon  
Telephon (051) 46 64 84

**xamax**

5

**Ihr Vorteil**

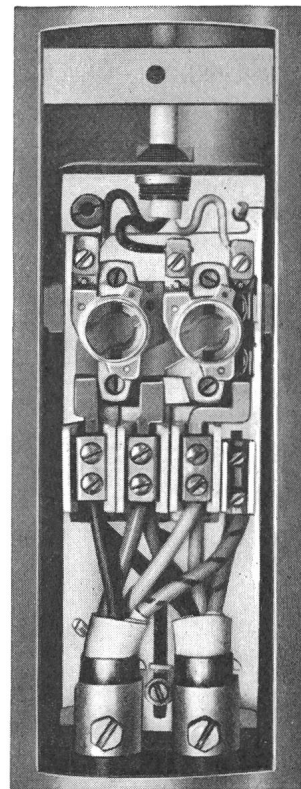
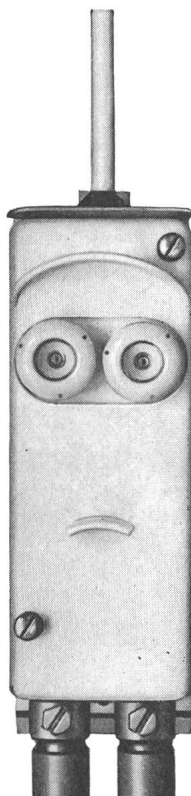

**Galvanik mit Edelmetallen für**

**GALVATRONIC**

**Elektrotechnik  
Nachrichtentechnik  
Elektronik**

**Silber Gold Goldlegierungen  
Rhodium Palladium**

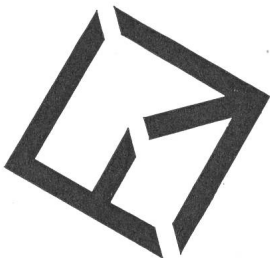

**Werner Flühmann**  
Galvanische Anstalt  
Heinrichstrasse 216 Zürich 5  
Telefon 424064

**Tours  
automatiques  
à décolleter**

**BECHLER**  
MOUTIER (SUISSE)

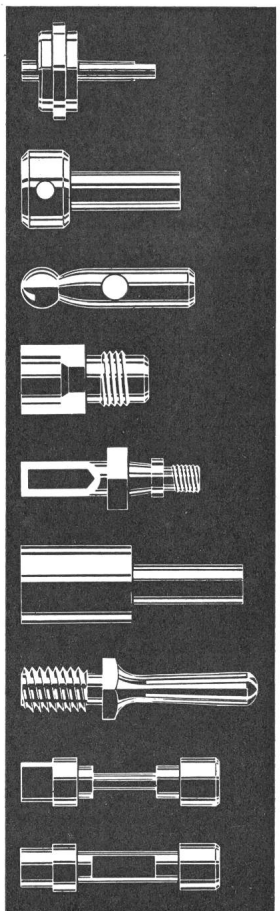
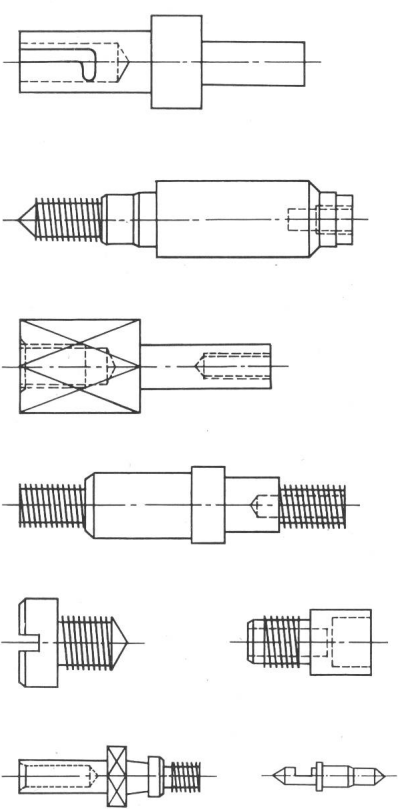
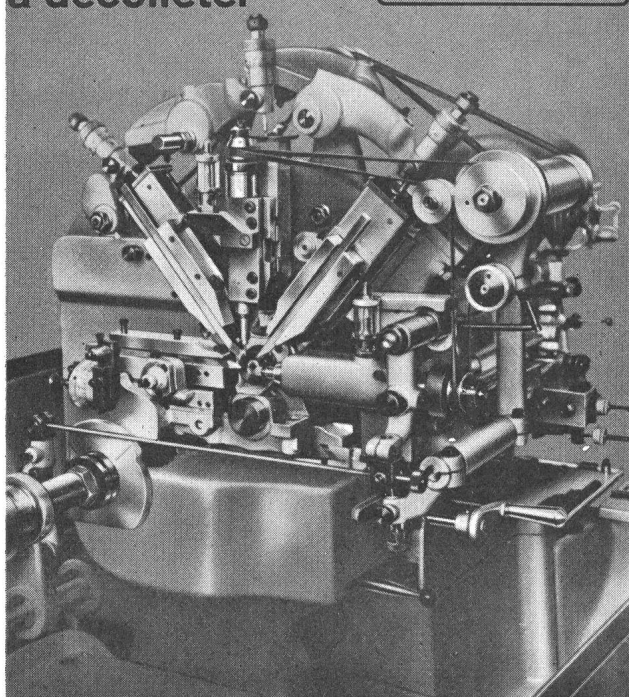

L'équipement de la machine peut être exactement adapté aux genres de pièces à produire

Wer ein  
Licht  
anzündet,  
dem  
geht ein  
Licht auf

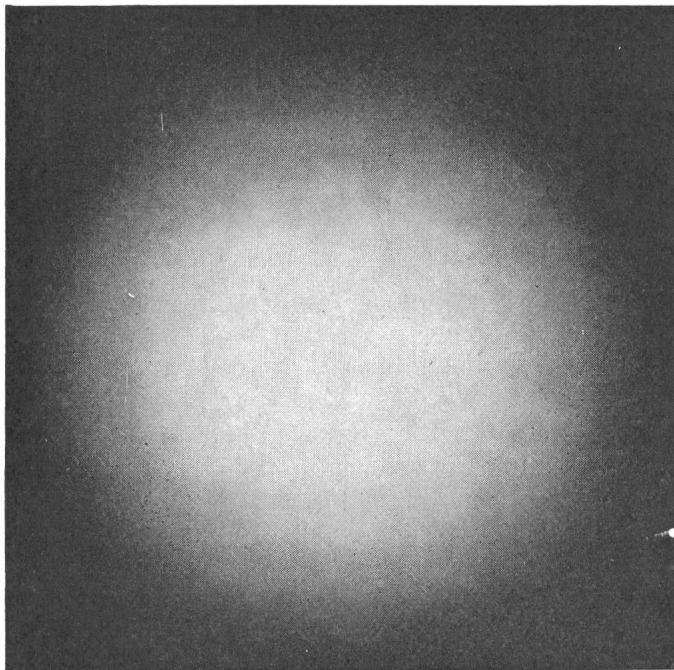

**BAG TURGI**

**BAG Bronzewarefabrik AG Turgi**  
Lichtveredlung -  
wir lösen jedes Beleuchtungsproblem

## Automatische Spannungs- Regler

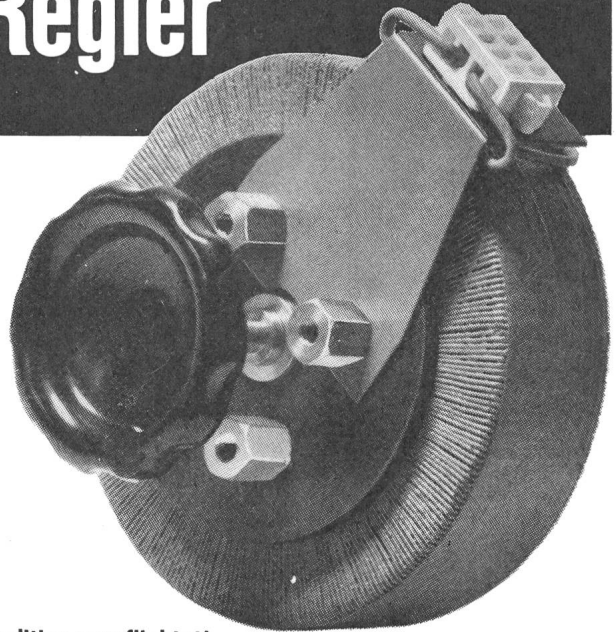

### Tradition verpflichtet!

Im Regel-Transformatoren-Bau reicht unser Programm von der einfachen Ausführung bis zum elektronisch gesteuerten Spannungsregler. Eine jahrzehntelange Erfahrung ist dabei Qualitäts-Garantie!

### Neu ist unsere Automatik

Normaltypen für 10 A und 20 A, 1phasig, tragbar.  
Die Typen-Reihe reicht bis 100 A, 3phasig.

Bemerkenswerte Daten:

- Unregulierte Spannung +10% bis -20%
- Regulierte Spannung zwischen +5% und -5% einstellbar
- Regel-Genauigkeit  $\pm 1\%$
- Regelgeschwindigkeit ca. 30 V/s
- Kurvenform praktisch verzerrungsfrei
- Wirkungsgrad 90%
- Minimaler Unterhalt



**F. Knobel & Co.,**  
Elektro-Apparatebau, Ennenda  
Verkaufsbüro Zürich,  
Limmatstrasse 73,  
Telefon 051 / 428855



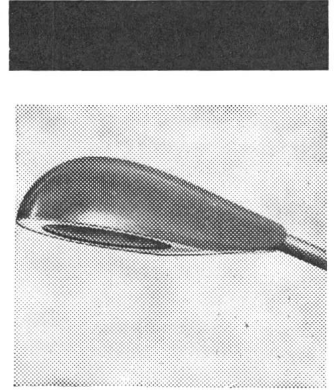

#### INFRANOR-LEUCHTEN

##### Typ DAUPHIN

Hochleistungsfähiger Reflektor.  
Leichtes, widerstandsfähiges  
und witterungsbeständiges  
Polyestergehäuse.  
Folgende Quecksilberdampf-  
lampen können verwendet wer-  
den:

##### Dauphin Junior:

1 × 125 oder evtl. 1 × 250 W.

##### Dauphin Senior:

1 × 250 W oder 1 × 400 W  
oder evtl. 1 × 700 W.

département éclairage

# INFRANOR

23, route des Acacias  
tél. (022) 42 10 10  
Genève



☛ lieferbar ab Lager

# GHIELMETTI

## Kleinschütze

bis 15 A, 380 V~  
1-, 2- und 3-polig

### a) Normale Schaltschütze

für thermische Anlagen, wie Boiler, Waschmaschinen,  
Durchlauferhitzer usw.

### b) Impuls-Schaltschütze (Schrittschalter)

d. h. EIN-AUS-Schaltung durch Eindraht-Impuls-  
steuerung von einer oder mehreren Stellen aus.

Für automatische Steuerungen, Beleuchtungsanlagen  
etc., insbesondere für Treppenhaus- und Saalbe-  
leuchtungen.



Telephon (065) 2 43 41

**GHIELMETTI AG. SOLOTHURN (Schweiz)**  
Fabrik elektrischer Schaltapparate

# Gebrüder Rüttimann Zug

AKTIENGESELLSCHAFT FÜR ELEKTRISCHE UNTERNEHMUNGEN

- Hochspannungsleitungen bis 380 000 Volt
- Transformatorstationen
- Ortsnetze - Kabelanlagen
- Telephonlinien
- Bahnleitungen
- Schwebebahnen

# AEG

## Al-Ni-Drehzahlwächter

Der Al-Ni-Wächter dient als Impulsgeber bei Gegenstrombremsung und zur Drehzahlüberwachung. Seine Umschaltkontakte sind für beide Drehrichtungen unabhängig und bequem nach einem Merkraster einstellbar.

Patentierter Ruhestellungs-Schaltung zum Einrichten von Maschinen.

Einfacher Anbau an Motoren.

Betriebsdrehzahl bis 3600 U/min.

Schaltdrehzahlen: 80—500 U/min.

Abmessungen: 112 Ø x 95 hoch.

Zur Anpassung der Schaltdrehzahlen sind Zwischengetriebe lieferbar.

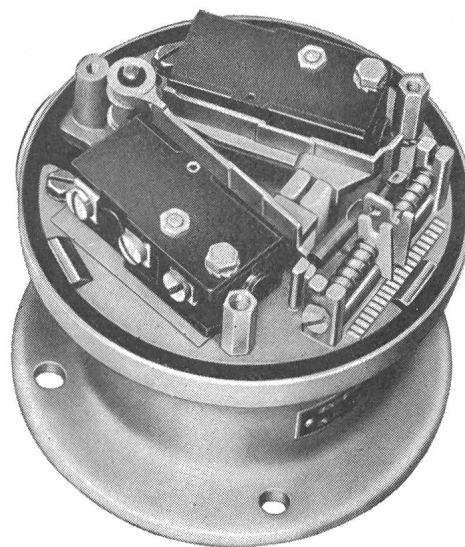

**ELEKTRON AG**

Zürich 2  
Seestr. 31  
Tel. 25 5910

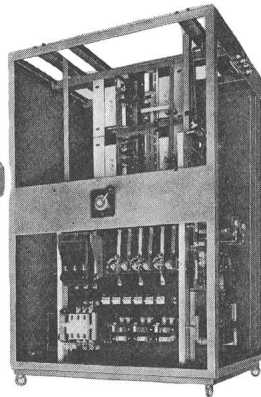
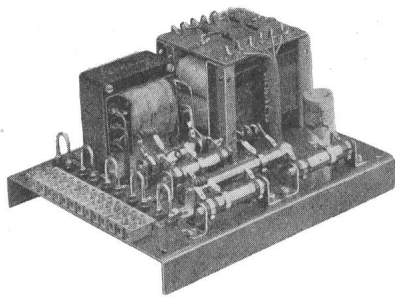
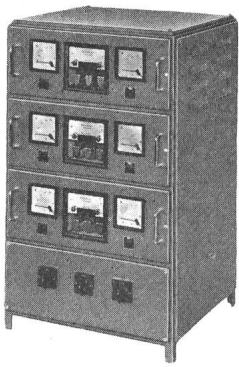

Spannungs- und strom-  
steuernde Vorstufen- und  
Endstufen-Transduktoren-

Transdukt. Drehzahl-  
Steuergeräte.

Transduktorische Regel-  
geräte und Anlagen.



TRANSMETRA AG

SCHAFFHAUSEN

Feldstr. 22 Telefon 053/4 34 24

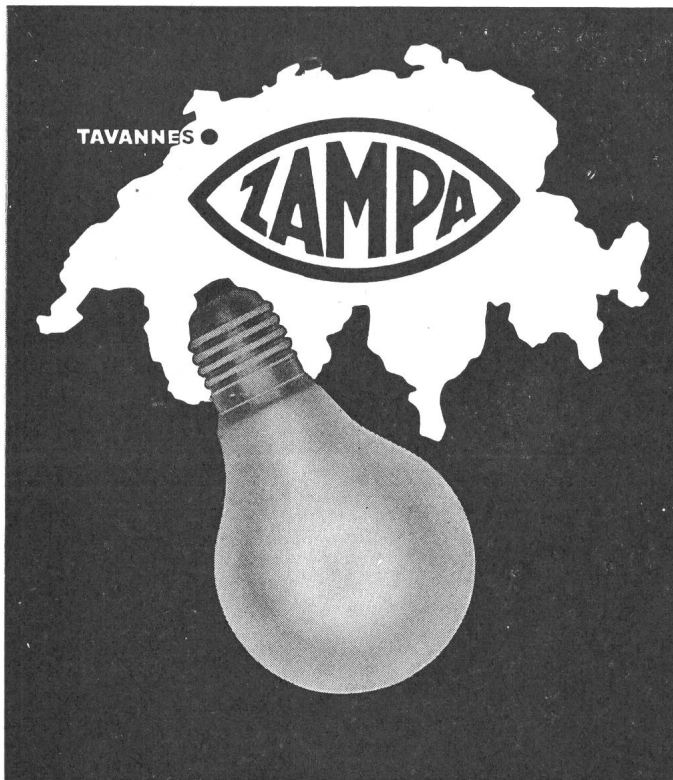

En vente chez les électriciens et services électriques

## LECTROHM

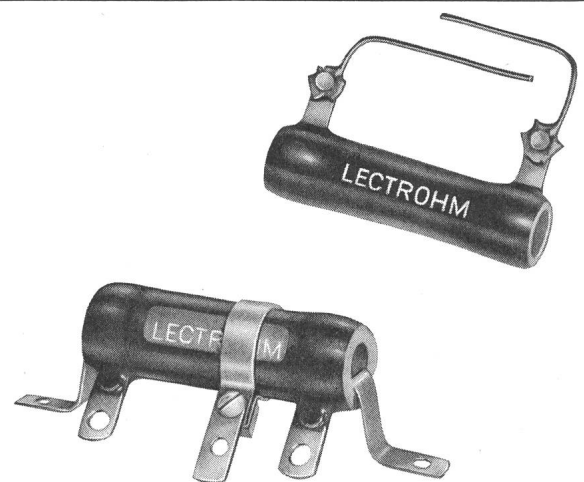

Drahtgewickelte Widerstände 5-200 Watt,  
fix und regulierbar, garantiert erstklassig!  
Gut sortiertes Lager beim Generalvertreter

**J. Kastl Dietikon | Zürich**

Elektrotechnische und Radioartikel en gros  
Telefon 051 | 88 85 88

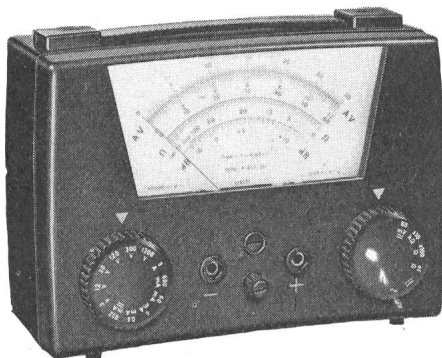

## PHILIPS Universal-Messinstrument

- 28 Messbereiche / Grosser Frequenzbereich
- Spannbandaufhängung des Messwerkes
- Innenwiderstand:  $40\,000 \Omega/V \sim 1666 \Omega/V$
- Einfache Bedienung
- Zubehör: Ledertasche / Prüfspitzen
- Stromwandler bis 300 A / Shunts bis 100 A
- Preis ohne Zubehör: Fr. 252.- o. Batt.



Philips AG Abt. Industrie Postfach Zürich 27 Tel. 051/25 86 10

Hochspannungs-  
prüfung  
zerstörungsfrei

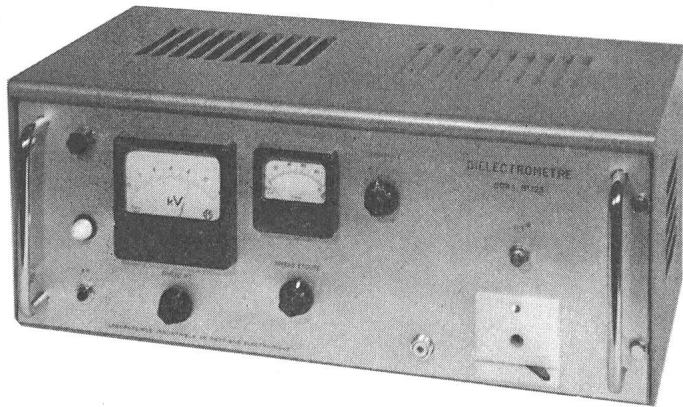

Essai haute tension  
non destructif

### Dielektrometer GOR

für die zerstörungsfreie Hochspannungsprüfung von  
Isoliermaterialien  
Einzelteilen  
Halbfabrikaten  
fertigen Geräten  
Transformatoren, Motoren  
Kabel, Klemmen, Schalter  
Stecker usw.

### Diélectromètre GOR

pour la mesure non destructive des tensions de  
claquage sur

isolants bruts  
pièces détachées  
montages et châssis  
appareils complets  
transformateurs, moteurs  
câbles, bornes  
interrupteurs, fiches etc.

LIPE, Paris

Industrielle  
Elektronik  
und  
Messgeräte

Electronique  
industrielle  
et  
instruments  
de mesure

## TRONICAIR SA

Genève 11 3, Rampe de la Treille  
Téléphone 022 263757

# LichtLicht

Das rechte Licht — zur rechten Zeit

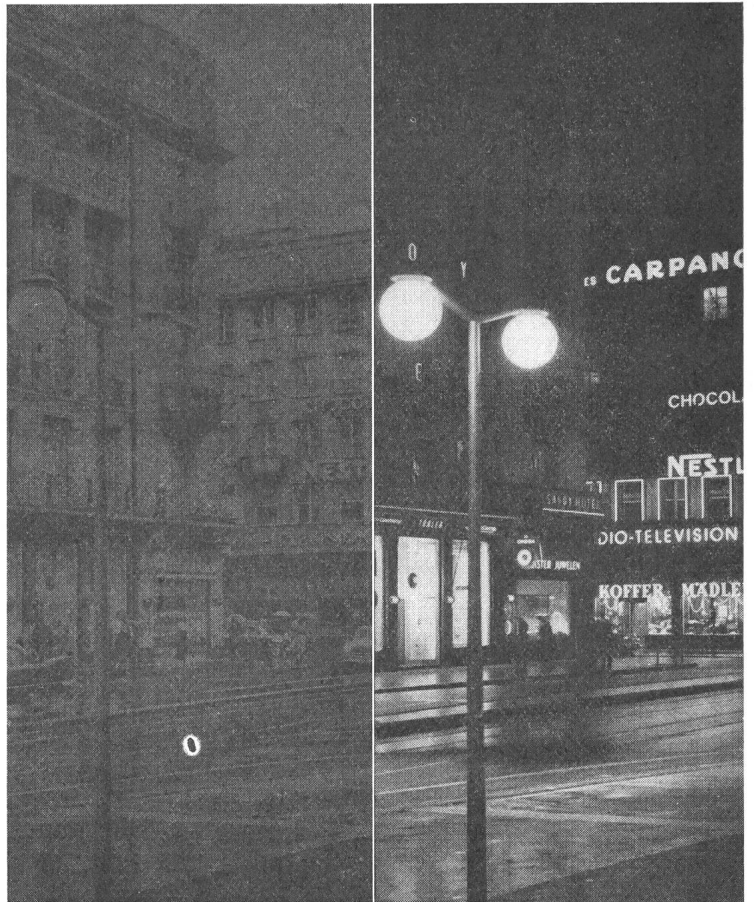

grafik : erich h. müller

### Dämmerungs- schalter DS 20

für Beleuchtung  
Unterführungen  
Schaufenster  
Signallichter  
Treppenhäuser  
Reklame

Es dämmert — Zeit, die Beleuchtung einzuschalten! Brennt Ihre Schaufensterbeleuchtung schon? Sieht man Ihre Lichtreklame nicht oder ist Ihr Treppenhaus schlecht beleuchtet, weil die Schaltuhr nicht feststellt, dass heute ein trüber Regentag ist?

Elesta-Dämmerungsschalter denken für Sie und schalten alle Beleuchtungsanlagen stets genau bei der von Ihnen gewünschten Helligkeit.

3 Modelle

Preisgünstig



## ELESTA AG

## ELEKTRONIK

Bad Ragaz Schweiz  
Telefon 085-9 25 55 Telex 53298  
Elesta-Kundendienst, Konstanz  
Dammgasse 5  
Telefon 26 50 Telex 733 303

In der Bundesrepublik

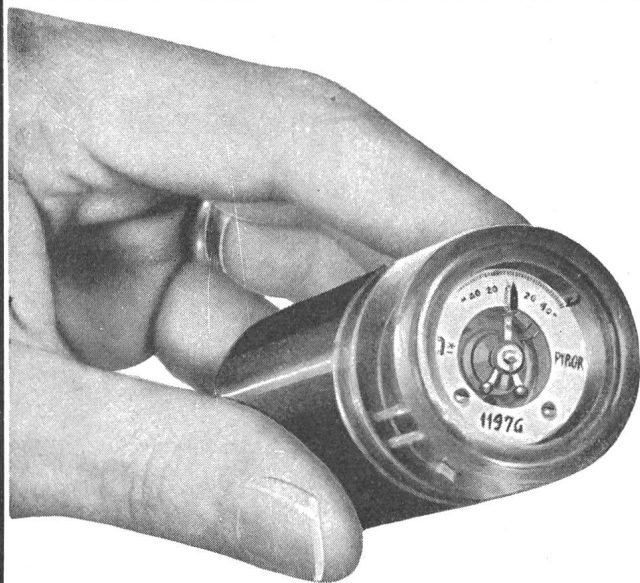

RELAIS DE MESURE  
**SENSITACT**  
 A TRÈS HAUTE SENSIBILITÉ

**PYROR S.A. GENÈVE** 28, rue des Usines  
 Téléphone (022) 423800

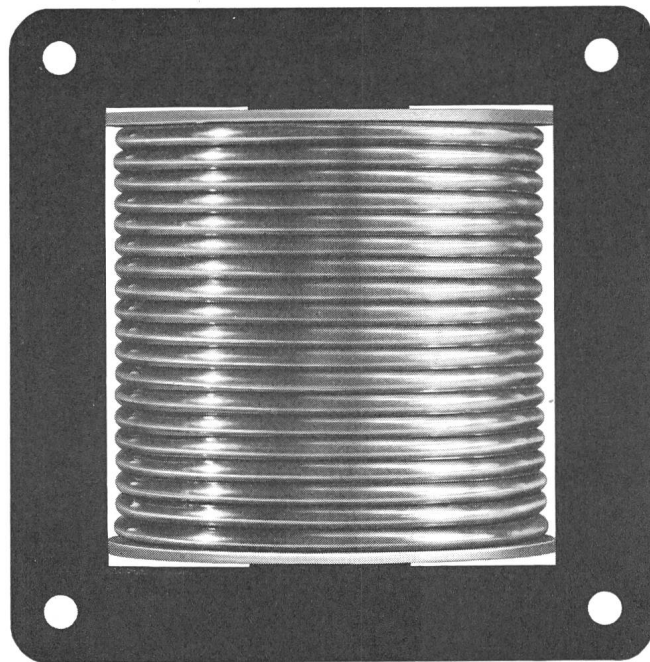

Transformatoren  
 Anlass-  
 und Regulier-Widerstände  
 Signallocken



Hans Gloor  
 Fabrik für elektrische Apparate  
 Zürich 50 - Oerlikon

**PLUS**

Gleichrichter für Galvanopla  
 Batterieladung etc.  
 Transduktoren, Magnetverstär  
 Steuerungen, Regelungen,  
 Schalttafeln.

Plus AG Basel 6

Telefon 061 23 79 10

## DUAX

### Zweigang-Schlagbohrmaschine

das Qualitäts-Spitzenprodukt für Kenner

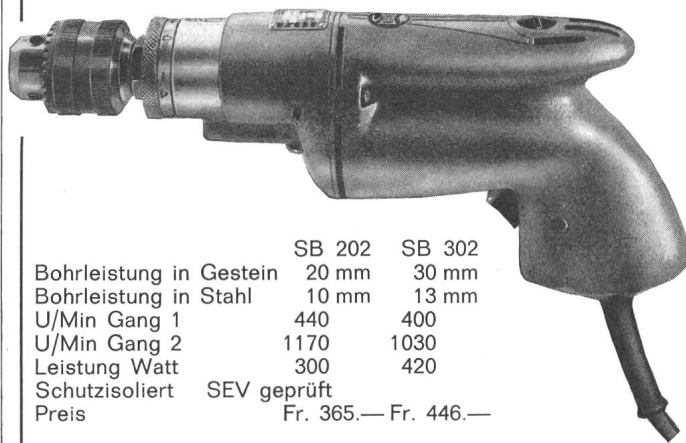

	SB 202	SB 302
Bohrleistung in Gestein	20 mm	30 mm
Bohrleistung in Stahl	10 mm	13 mm
U/Min Gang 1	440	400
U/Min Gang 2	1170	1030
Leistung Watt	300	420
Schutzisoliert	SEV geprüft	
Preis	Fr. 365.— Fr. 446.—	

Der Schnellgang ermöglicht beim Schlagbohren bis 6,5 mm  $\phi$   
 eine Verdoppelung der Leistung. Einstellbar auf 12 Schlag-  
 stärken. Sofort ab Lager lieferbar!

Verkauf durch gute Werkzeug-Maschinen u. Eisenhandlungen



**KARL MEIERHOFER AG, AARAU**  
 DUAX-Generalvertretung (064) 2 96 55

## Programm- Steuerung

zuverlässig  
und  
einfach

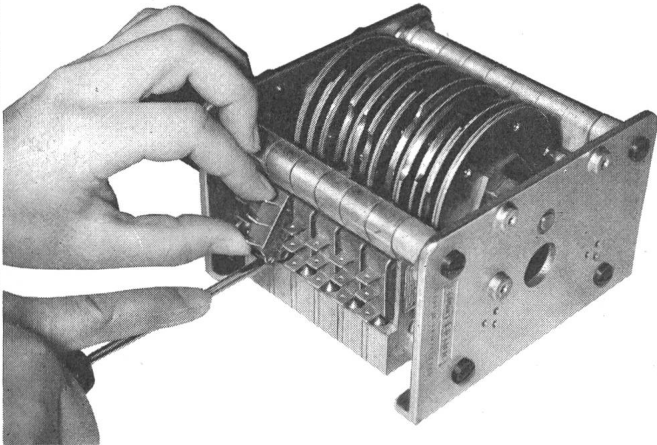

Schalter in 2 Sekunden auswechselbar  
Schalter Typ 601 AT, SEV gepr. 10 A, 380 V~,  
mechanische Lebensdauer 50 000 000 Schaltungen.  
Steuerung beliebig einstellbar, auch als impulsweise  
laufender Programmschalter erhältlich.

**Baumer Electric**

Frauenfeld, Telephon (054) 7 33 26

## Motor- kabeltrommeln

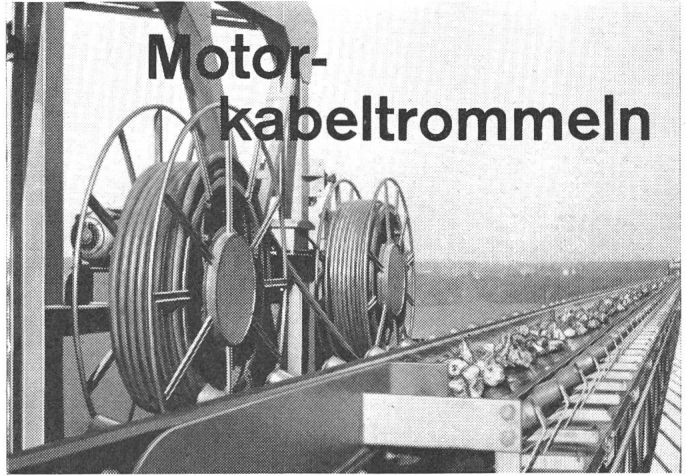

31.18

Motor-kabeltrommeln in betriebssicherer und bewährter Ausführung für die Stromzuführung und Steuerung von ortsveränderlichen Stromverbrauchern.

Verwendung für Förderanlagen, Industrie- und Baukrane, Fensterreinigungsanlagen, Elektrozüge usw. Für horizontalen oder vertikalen Kabelabzug, für jeden Leiterquerschnitt, jede Kabellänge und Aderzahl.

Verlangen Sie bitte unsere ausführlichen Unterlagen oder ein Angebot.

SAUBER + GISIN AG ZÜRICH 8  
Höschgasse 45 Telephon (051) 34 80 80

**SAUBER + GISIN**

Freileitungsabzweigschalter 24 kV, 400 A

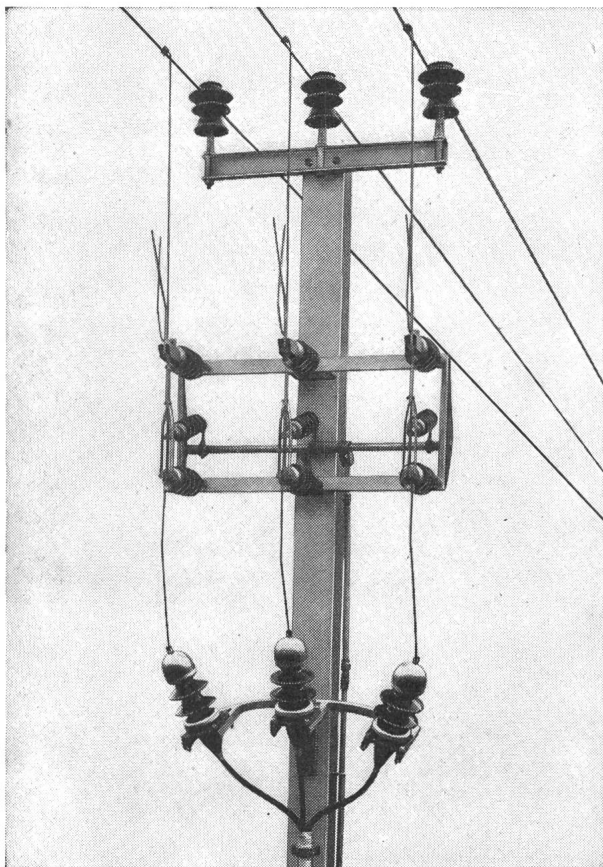

Sectionneur de dérivation 24 kV, 400 A

## *Alpha A.G. Nidau*

(Biel) Telephon 032/24692

Kennen Sie den neuen

### **Freileitungsabzweigschalter**

(siehe Abbildung) und den

### **Kabelanschlussstrenner?**

(am Ende einer Freileitung)

Wir liefern dieselben und beraten Sie gerne.

Connaissez-vous le nouveau

### **sectionneur de dérivation**

(voir figure) et le

### **sectionneur de câble?**

(passage fin de ligne aérienne-câble)

Nous livrons ces appareils et vous conseillons volontiers.

## *Alpha S.A. Nidau*

(Bienne) Téléphone 032/24692

# Aarau

Rien ne vaut  
la lampe Aarau

Usines de lampes électriques Aarau S. A.

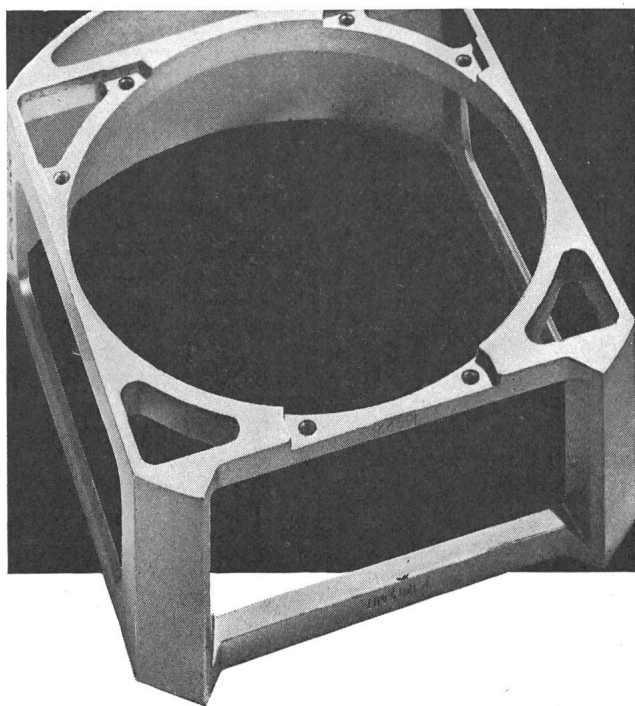

Bessere, einfachere und preislich günstigere Lösungen - das bietet Ihnen der INCA-Druckguss. Wir beraten Sie unverbindlich.

## INJECTA AG

Druckgusswerke und Apparatefabrik Teufenthal/Aarg.  
(Schweiz) Tel. (064) 3 82 77



Bei der Schadenregulierung fällt der Entscheid über die Qualität einer Gesellschaft. Die «Winterthur-Unfall» hat sich in 85jähriger Tätigkeit einen guten Ruf geschaffen und ist bestrebt, sich diesen auch für die Zukunft zu erhalten.

## Winterthur UNFALL

## THOMA

## Drahtbürsten

fabriziert  
in la Qualität  
und bewährter  
Ausführung

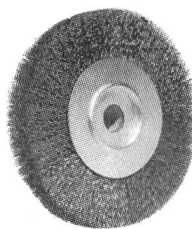

## Jacq. Thoma AG

Drahtbürstenfabrik  
Winterthur

Tel. (052) 2 67 73

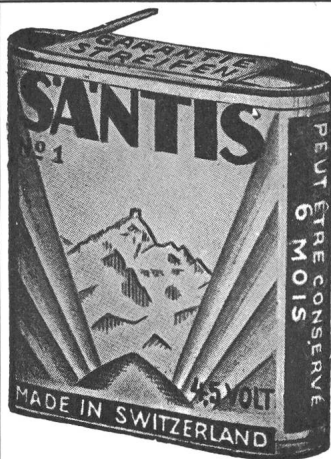

## SANTIS

Batterien  
sind  
Qualität

SANTIS Batteriefabrik  
J. Göldi RÜTHI/SG

Telephon (071) 7 92 12

## KÖHLER, MUTH & CO

### NÜRNBERG



## QUECKSILBER- SCHALTER

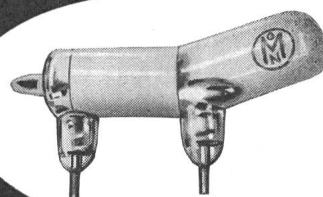



## Elektronische Geräte

### Transformatoren

bis 2 kVA

### Übertrager

für industrielle Anwendungen

Entwicklung und Fabrikation

### Contronic Cie.

Nordstrasse 144 Telefon 051 26 04 12

Zürich



## Ihr Talisman

der neue Elektroherd METALL ZUG

Freuen Sie sich über diesen Fund — mit ihm gewinnen Sie Ihre Kunden. Er ist einer der modernsten Herde der Schweiz. Jahrzehntelange Erfahrung steckt in der ausgereiften Konstruktion, die klassisch-schlichte Form entspricht dem Geschmack und den Anforderungen heutiger Hausfrauen und Architekten.

Sehr übersichtlich die *schräggestellte, porzellan-emaillierte Schaltskala* mit den handlichen, geräuscharmen Schaltern; praktisch der *Thermostat* für den Backofen, der *Wahlschalter* für Ober-, Unterhitze oder Grill. Besonders erwähnenswert der *Grossraumbackofen* und die *Vollauszugschublade* für alles Zubehör.

Was von Zug kommt, ist gut. Der neue Elektroherd bestätigt es. Verlangen Sie den ausführlichen Farbprospekt oder rufen Sie unverbindlich unseren Vertreter.

**Metallwarenfabrik Zug Tel. 042/4 01 51**

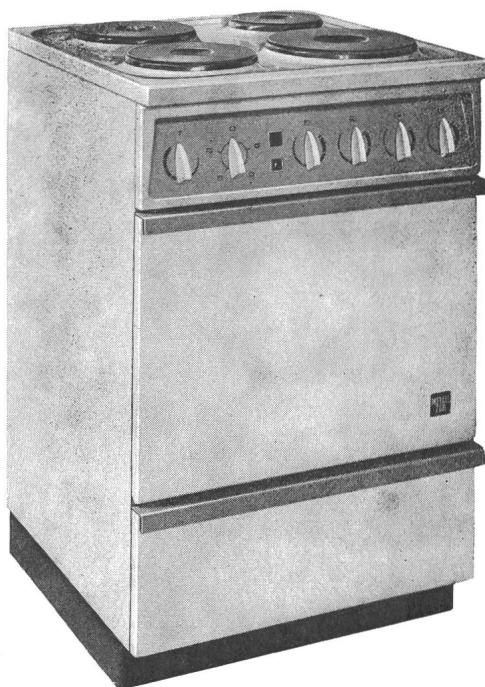

**METALL  
ZUG**



Elektrische Grosskochherde, Kippkessel, Bratpfannen, Brat- u. Backöfen, Wärmeschränke und Bäckereiofen.

*Locher*

**Oskar Locher. Zürich**  
Elektrische Heizungen

Baurstrasse 14 Telefon 34 54 58

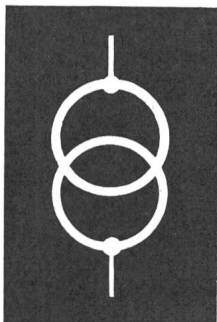

## Transformatoren

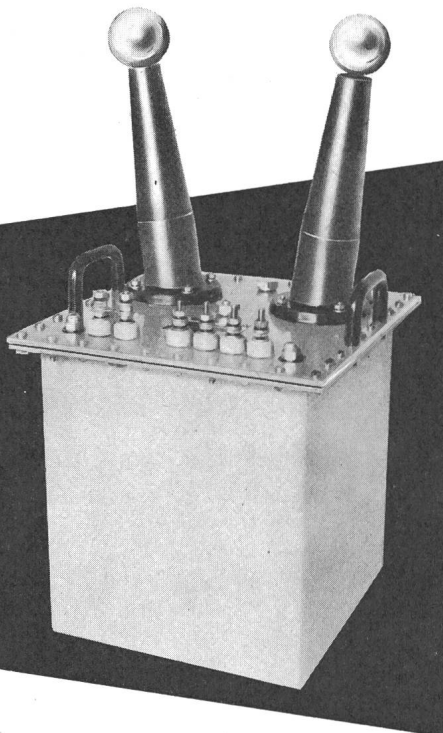

Norm- und  
Sonder-Trafo

zweck-  
entsprechend  
und zuverlässig

durch die  
Spezialfirma

**ESTRAFO**

**ERNST SCHLATTER AG**

Dübendorf/ZH Tel. 051 85 73 00



1876 gegr.

### Massen- gedrehte und gefräste Artikel

in Holz, Ebonit, Fiber, Nylon, Trolon, Kunstthorn, Elfenbein, Teflon\*, Delrin\*, usw.

\* Schutzmarke Dupont

**J. BIETENHOLZ & Co. AG, PfäffikonZH**  
Automatendreherei                      Kunstharz-Presserei

**GUTOR**

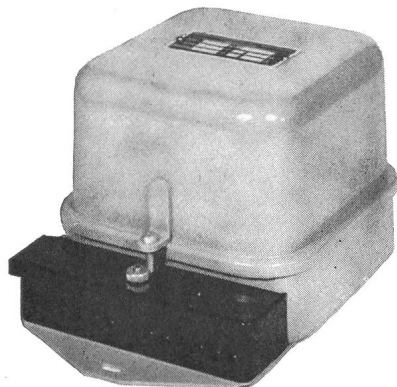

### Transistor-Spannungsrelais

für Spannungen von 24 bis 250 Volt  
Anschergenauigkeit  $\leq \pm 1\%$  UNenn  
Anzug-/ Abfalldifferenz, einstellbar zwischen  
1 . . . 15 (30)%  
Ab Lager lieferbar  
Verlangen Sie Liste TSU

**GUTOR MAGNETRONIC AG**  
**WETTINGEN**

Tel. 056 6 06 11

Landstrasse 166

## Haben Sie Lohnarbeiten zu vergeben?

Wir sind ein guteingerichteter Betrieb der elektronischen Branche und sind in der Lage, bei günstiger Berechnung Montage-, Verdrahtungs-, Löt- und Wickelarbeiten fachgemäss und kurzfristig auszuführen. Bitte unterbreiten Sie uns Ihre Anfrage. Referenzen namhafter Firmen stehen zur Verfügung.

Offerten unter Chiffre B 16 Z an die Administration des Bulletin SEV, Postfach 229, Zürich 1.



### Kondensatoren

Wir suchen als Stellvertreter unseres Konstruktions-Chefs einen dipl.                      11

## Elektrotechniker

Mehrjährige Konstruktionserfahrung auf dem Gebiet der elektrischen Apparate ist für diesen Posten erforderlich.

Interessenten bitten wir, uns unter **Kennziffer 302** zu schreiben, oder telephonisch eine Besprechung mit unserer Personalabteilung zu vereinbaren.

Telephon (051) 62 52 00.

MICA FIL AG

ZÜRICH 9/48

Führende Maschinenfabrik beabsichtigt, im Frühjahr in einer eigenen elektrotechnischen Abteilung die Fabrikation und die Entwicklung von elektrischen und elektronischen, mit dem Maschinenbau zusammenhängenden Artikeln aufzunehmen.

Wir suchen bestausgewiesene Fachleute für folgende Arbeitsgebiete                      14

## Chef der Entwicklungsabteilung

für Aufgaben auf dem Gebiete der Antriebstechnik von Produktions- und Werkzeugmaschinen. Bewerber mit Erfahrung auf dem Gebiete der industriellen Elektronik werden bevorzugt. Wir bieten Herren, welche befähigt sind, ein neues Arbeitsgebiet selbständig aufzubauen und einem Mitarbeiterstab vorzustehen, die entsprechende Salarierung sowie die Möglichkeit zur persönlichen Entfaltung.

## Chef einer Fabrikationsabteilung

für elektronische und elektrische Geräte. Unser neuer Mitarbeiter muss die mit der Produktion zusammenhängenden Probleme beherrschen und einem aufzubauenden Mitarbeiterstab vorstehen können.                      P 20206 On

## Abteilungsmeister

als Chef einer Fabrikationsgruppe für die Herstellung von elektronischen Bauteilen.

## Abteilungsmeister

als Chef einer Arbeitsgruppe für Schalttafelbau. Offerten unter Beilage der notwendigen Unterlagen erbitten wir an Chiffre 20206 Publicitas Olten.

# LANDIS & GYR

Wir suchen einige Elektroingenieure und Elektrotechniker für den 15

## Verkauf Fernwirktechnik

zur selbständigen Bearbeitung von Projekten. Nach einer angemessenen Einarbeitungszeit wird der Einsatz je nach Eignung erfolgen. Fachleute mit Interesse für Fernsteuerung und Fernmessung und mit guten Kenntnissen der französischen und englischen Sprache erhalten auf diese Weise die Möglichkeit, sich eine zukunftsreiche und weitgehend unabhängige Stelle zu erarbeiten.

Idealalter: 25—30 Jahre.

Bewerber richten bitte ihre Offerten mit den üblichen Unterlagen und unter Angabe der Saläransprüche an die Personalabteilung der Landis & Gyr AG, Zug, unter Bezugnahme auf Kennziffer 17.

## SCHWEIZERISCHE BUNDESBAHNEN KREIS III

Wir suchen für unsere Sektion Niederspannung und Fernmeldewesen 32

## Zeichner

für Kabelanlagen. Spätere Besoldungseinreihung als Techn. Assistent möglich. P 1003 Z

**Bedingung:** Lehrabschlussprüfung als Maschinen- oder Elektrozeichner

**Dienstort:** Zürich

**Eintritt:** sobald als möglich

Anmeldung mit den üblichen Unterlagen an:  
**BAUABTEILUNG KREIS III SBB, Postfach, Zürich 1**

Unsere Apparate werden durch Teamarbeit in Konstruktionsabteilung und Versuchslabor entwickelt. 25

Wir suchen Initiativen

## Konstrukteur

der in der Lage ist, Neuentwicklungen auf dem Gebiet der Niederspannungsapparate konstruktiv selbständig zu bearbeiten und die Entwicklungsversuche gemeinsam mit dem Labor durchzuführen.

Interessenten werden gebeten, ihre Bewerbungen mit den üblichen Unterlagen, Gehaltsansprüchen und Angabe des frühesten Eintrittstermins zu richten an

# CMC

**CARL MAIER & CIE**  
Fabrik elektrischer Apparate  
und Schaltanlagen  
SCHAFFHAUSEN

Mittlerer Fabrikationsbetrieb am Zürichsee sucht

## Dipl. Techniker

Fachrichtung elektrische Messtechnik, Feintechnik, für Entwicklungsarbeiten an elektrisch-mechanischen Messgeräten.

Gewünscht wird: Abgeschlossene Lehre als Feinmechaniker, Studium der Elektrotechnik, Berufspraxis erwünscht, aber nicht Voraussetzung.

Wir bieten einen interessanten und selbständigen Posten innerhalb unseres Entwicklungsteams. Zeitgemässe Entlohnung.

Offerten mit Lebenslauf, Zeugnissen, etc. sind zu richten an Chiffre B 36 Z an die Administration des Bulletin SEV, Postfach 229, Zürich 1.

## EMPA

Wir suchen für die Abteilung Akustik und Lärmbekämpfung P 369 Z

### dipl. Fernmeldetechniker, dipl. Hochbautechniker

und

### Bauzeichner

Bewerbern, die gewillt sind, sich in das hochaktuelle und interessante Spezialgebiet der Lärmbekämpfung und Akustik einzuarbeiten, wird eine abwechslungsreiche und weitgehend selbständige Tätigkeit bei interessanten Anstellungsbedingungen geboten.

Anmeldungen sind erbeten an die 39  
Eidgenössische Materialprüfungs- und Versuchsanstalt  
Dübendorf / ZH.

## Suisselectra

sucht für baldigen Eintritt

P 293 Q

### Elektrozeichner

mit guter Praxis im Zeichnen von Schemata und Dispositionsplänen.

Wir bieten interessante und vielseitige Tätigkeit in neuzeitlichem Betrieb, 5-Tage-Woche, zeitgemässe Salariierung, Pensionskasse.

Bewerber, die Interesse an Projektierung und Bau von Kraftwerken haben, sind gebeten, detaillierte Dienst-offerten unter Angabe des frühesten Eintrittstermins einzureichen an die 40

Schweizerische Elektrizitäts- und Verkehrsgesellschaft (Suisselectra), Malzgasse 32, Basel 10.



Service de l'électricité  
de la Ville de Lausanne

offre à

### ingénieur électricien

diplômé EPF ou EPUL 30  
un poste avec responsabilités comme cadre supérieur de son entreprise. P 13-H-8 L

La sphère d'activité comprend notamment:

- **Stations de transformation 50 000 / 6000 / 380 volts:**  
Projets, construction, fabrication, montage.
- **Réseaux haute et basse tension:**  
Travaux de construction, d'entretien et d'exploitation.
- **Etudes:** études techniques et de standardisation.

Nous offrons à candidat capable, aimant le travail en collaboration, un poste intéressant et varié dans une ambiance de travail agréable. Possibilité d'avancement, notamment à la fonction de Chef de division.  
Semaine de 5 jours.

Rétribution correspondant à l'importance du poste et en fonction de l'expérience acquise, dans le cadre de l'échelle des salaires de la Ville.

Si vous vous intéressez à ce poste, nous vous prions de faire parvenir votre inscription, munie des renseignements usuels, en indiquant vos prétentions de salaire à: Direction des Services industriels, Service de l'Electricité, Lausanne.

### BKW Fernwirkanlagen

Als weitem Mitarbeiter in der Gruppe für den Ausbau und die Betreuung unserer Fernwirkanlagen  
HF-Übertragungen  
Fernmessungen (digital-zyklisch)  
Fernsteuerungen  
suchen wir einen

### Fernmeldetechniker

mit Ausbildung und Praxis auf dem Gebiet der Schwachstromtechnik.

Die vielseitige und interessante Beschäftigung erfordert neben guten Fachkenntnissen auch Geschick für die Lösung von Schaltungsproblemen und die Fähigkeit selbständig zu disponieren.

Wir bieten ein zeitgemässes Salär bei guten Anstellungsbedingungen.

Anmeldungen mit Angaben über bisherige Tätigkeit und Lohnansprüche sowie Zeugnisabschriften und Photo sind zu richten an: 42

Bernische Kraftwerke AG  
Personalabteilung, Viktoriaplatz 2, Bern

# SAUBER + GISIN

Für den Sektor Elektroinstallationen suchen wir einen

## Chef der Montageabteilung

Im Zuge der Entwicklung unseres Unternehmens wird dieser Posten neu geschaffen. Er bietet einer initiativen, souveränen Persönlichkeit ein interessantes und anspruchsvolles Arbeitsgebiet.

Der Bewerber muss über eine mehrjährige Praxis auf dem Gebiete der Elektroinstallationen, über Organisationstalent und Sinn für korrekte, angenehme Zusammenarbeit verfügen. Für die Erfüllung der gestellten Aufgaben ist ein Technikumabschluss oder das Meisterdiplom unerlässlich. 34

Wir bieten dem Bewerber eine selbständige Position in modernem, temperamentvollen Betrieb und eine dem Können und Einsatz angemessene Salarierung. Bewerbern senden wir eine detaillierte Beschreibung des Aufgabenkreises.

**SAUBER + GISIN**  
AG für elektrotechnische Anlagen  
Höschgasse 45, Zürich 8

# SAUBER + GISIN



Für unsere Verkaufsabteilung suchen wir einen 12

## Elektro-Ingenieur

Richtung **Starkstrom**,

mit Erfahrung im Prüffeld oder Konstruktion von Transformatoren.

Für diese anspruchsvolle Tätigkeit sind Fremdsprachenkenntnisse unbedingt erforderlich.

Einem tüchtigen Mitarbeiter bieten sich Entwicklungsmöglichkeiten.

Interessenten bitten wir, uns unter **Kennziffer 403** zu schreiben, oder telephonisch mit unserer Personalabteilung eine Besprechung zu vereinbaren.

Telephon (051) 62 52 00.

MICA FIL AG

ZÜRICH 9/48

Die **Feuerschaugemeinde Appenzell** sucht einen

## Betriebsleiter

zur selbständigen Führung der technischen Betriebe der Gemeinde und als Personalchef des Betriebs- und Verwaltungspersonals. Als technische Betriebe führen wir ein Elektrizitäts- und ein Wasserwerk. Ferner obliegen der Gemeinde das Kanalisationswesen und diverse Gemeindeaufgaben technischer Natur.

**Elektroingenieure oder Dipl. Elektrotechniker** dürften einen sehr interessanten, ausbaufähigen Wirkungskreis vorfinden.

Wir legen insbesondere Wert auf kollegiale Zusammenarbeit mit dem Betriebspersonal.

Bewerber mit Erfahrung in der Betriebsführung und mit Interesse, sich auch ins Wesen der Wasserversorgung und der Abwasserbeseitigung einzuarbeiten, wollen ihre Offerte mit Gehaltsanspruch, Lebenslauf, Ausweisen und Photo bis 31. März 1964 einreichen an den Präsidenten der Gemeinde: 41

**J. Hersche**, dipl. Bauingenieur, Appenzell  
Tel. 071 87 16 29 / 87 26 29  
wo auch allfällige Auskünfte erteilt werden.

## EWZ

Wir suchen einen gut ausgebildeten

## Vermessungs- oder Tiefbauzeichner

für unser Planbüro, sowie einen

## Hilfszeichner(in)

für den Netzrevisionsdienst. 28  
Wir bieten neuzeitliche Anstellungsbedingungen in angenehmem Betriebsklima, Pensionsversicherung.

Handschriftliche Bewerbungen von Schweizer Bürgern sind mit Beilage von Lebenslauf, Zeugnisabschriften und Photo erbeten an das OFA 11.314.15

**Elektrizitätswerk der Stadt Zürich**  
Postfach Zürich 23

# Hasler

sucht

## dipl. Elektroingenieur

für den Verkauf elektronischer Übertragungsanlagen des drahtlosen Fernschreiberverkehrs in Europa und nach Übersee. Das Tätigkeitsgebiet erstreckt sich auch auf Marktforschung, Projektierung, Offertstellung sowie Reisen im In- und Ausland. 26

Voraussetzung für diese Tätigkeit ist die Beherrschung der Sprachen Deutsch, Englisch und Französisch. Weitere Fremdsprachen erwünscht. Initiative Persönlichkeiten mit einigen Jahren Praxis im Fernmeldewesen sind gebeten, ihre Bewerbungen mit den üblichen Beilagen an unser Personalbüro A zu senden.

P 369 Y

## Hasler AG Bern

Belpstrasse 23, Bern 14, Telephon (031) 64 11 11

## EWZ

Wir suchen einen

27

## Elektrotechniker

für unser Studienbüro.

Der umfangreiche Weiterausbau der Hochspannungsanlagen (Unterwerke und Kraftwerke) bietet initiativem, diplomiertem Techniker Gelegenheit zu abwechslungsreicher, selbständiger und verantwortungsvoller Tätigkeit.

Wir bieten neuzeitliche Anstellungsbedingungen und ein angenehmes Betriebsklima.

Wenn Sie für dieses Arbeitsgebiet Interesse haben und über die nötigen Voraussetzungen verfügen, erwarten wir gerne Ihr Dienstangebot mit den üblichen Unterlagen sowie mit Angabe des Gehaltsanspruches und frühesten Eintrittstermins an das  
OFA 11.314.15

Elektrizitätswerk der Stadt Zürich  
Postfach Zürich 23

## ISOLA

SCHWEIZERISCHE ISOLA-WERKE  
BREITENBACH bei Basel

Wir suchen zu möglichst baldigem Eintritt jüngeren

29

## diplomierten Elektrotechniker

für Entwicklungsaufgaben und verfahrenstechnische Untersuchungen auf dem Gebiet isolierter Leiter und Kabel. P 20352 On

Bewerber, die sich für diese technisch interessante und vielseitige Aufgabe interessieren, wollen bitte Ihre Offerte handschriftlich unter Beilage von Foto, Lebenslauf und Zeugnisabschriften richten an die

Geschäftsleitung der Schweizerischen ISOLA-WERKE  
Breitenbach bei Basel.

C I B A

sucht

für ihre technische Verkaufsabteilung für Kunststoffe einen jüngeren

## Elektrotechniker

mit Diplom eines schweizerischen Technikums (oder gleichwertigem Studiengang). Bevorzugt werden Bewerber französischer Muttersprache mit guten Deutschkenntnissen. 18

Der Bewerber soll von Basel aus unsere Kunden in der Anwendung von Kunstharzen für die Elektroindustrie (Giessharze, Tauchharze, Imprägnieren usw.) beraten. P 1330 Q

Wir suchen einen initiativen Mitarbeiter, der bereit ist, im Rahmen eines Teams eine sehr weitgehend selbständige Tätigkeit auszuüben.

Offerten mit curriculum vitae, Zeugnisabschriften und Referenzangaben sind an die Personalabteilung der CIBA Aktiengesellschaft Basel zu richten. Ferner bitten wir Sie, in Ihrer Antwort die Kennziffer 64.1 anzugeben.

Bekannte Schweizer Fabrik, welche elektrotechnisches Installationsmaterial für den Industrie- und Wohnungsbau sowie für die Ausrüstung von Maschinen und für den Schalttafelbau herstellt, sucht für die deutsche und für die französische Schweiz je einen

## dipl. Elektro-Installateur

oder

## dipl. Elektro-Techniker

mit mehrjähriger Installationspraxis als

## technischen Kundenberater

im Aussendienst.

Unsere Erzeugnisse sind bei den Installateuren, Elektrizitätswerken und bei der Industrie sehr gut eingeführt. Aufgabe der neuen Mitarbeiter wäre, die Kunden mit unseren Neukonstruktionen bekanntzumachen und sie bei der Projektierung von Installationen und bei der Konstruktion von Apparaten und Schalttafeln über die zweckmässige Verwendungsmöglichkeit unseres Materials zu beraten.

**Wir bieten:** Weitgehend selbständige Tätigkeit auf Vertrauensbasis nach gründlicher Einarbeitung.  
Festes Monatssalär.  
Spesenvergütung.  
5-Tage-Woche.  
Pensionskasse.  
Beibehaltung des jetzigen Wohnorts, sofern dieser nicht allzu abgelegen.  
(Wagen kann zur Verfügung gestellt werden.)

Herren, die über die erforderliche Ausbildung und Erfahrung verfügen, gute Umgangsformen besitzen und sich einsatzfreudig einer interessanten, gut honorierten Reisetätigkeit für ein angesehenes Privatunternehmen widmen möchten, sind gebeten, ihre Bewerbung mit den üblichen Unterlagen, Photo und Gehaltsansprüchen zu richten an Chiffre B 35 Z an die Administration des Bulletin SEV, Postfach 229, Zürich 1.

Liste offener Stellen. Beachten: Sprachstunden der STS für Stellensuchende nur nachmittags. Anmeldebogen bei der STS.

- 9 *Ingenieur-électricien* ou *mécanicien* diplômé, de préférence de nationalité italienne, ayant plusieurs années de pratique et un bagage technique universel comme ingénieur-inspecteur à la succursale en Italie. Age: environ 40 ans. Langues: italien et français ou anglais parfaits, allemand et espagnol désirés. Entrée à convenir. Situation d'avenir. Société de surveillance en Suisse romande.
- 15 *Technicien-électricien*, de préférence Suisse romand ayant de bonnes connaissances de l'allemand pour l'établissement de projets et le service de vente de matériel et d'équipements électrotechniques. Entrée à convenir. Situation stable et travail intéressant et varié. Lausanne.
- 21 *Techniker* oder *Chemiker* oder *Laborant* mit Praxis, entweder in der Anwendung von Isotopen oder radioaktiven Materialien oder im Gebrauch des Elektronenmikroskops. Eintritte möglichst bald. Interessante Dauerstellen für qualifizierte Bewerber. Wissenschaftliches Institut Zürich. *Abgemeldete Stellen: 1961: 199.*

Wir suchen einen jüngeren

33

## Elektro-Ingenieur

oder

## Elektro-Techniker

als Stütze des Betriebsleiters unserer Aluminiumhütte. Offerten mit Curriculum vitae, Zeugnisabschriften und Angaben über Gehaltsansprüche bitten wir zu richten an die

Direktion der Aluminiumfabrik  
 Martigny AG, Martigny-Ville VS.

Mittelgrosses Unternehmen in der Nähe Zürichs sucht

## Ingenieur oder Techniker

Fachrichtung Elektronik, selbständige Entwicklungsarbeiten an elektronischen Messgeräten.

**Erwünscht sind:** Mehrjährige Erfahrungen in NF- und HF-Messtechnik, Transistortechnik.

**Geboten wird:** Stellung eines Gruppenführers innerhalb der Entwicklungsabteilung. Bei Eignung: Stellvertretung des Abteilungschefs. Angenehmes Arbeitsklima und gutbezahlte Dauerstelle.

Bewerbungen mit Lebenslauf, Zeugnissen etc. sind erbeten an Chiffre B 37 Z an die Administration des Bulletin SEV, Postfach 229, Zürich 1.

### WASSER- UND ELEKTRIZITÄTSWERK ROMANSHORN

Wir suchen für unser Korporations-Werk, infolge Pensionierung des bisherigen Inhabers, einen 31

## Betriebsleiter

**Arbeitsgebiet:**

Selbständige Leitung unseres Wasser- und Elektrizitätswerkes. P 60984 G

**Wir bieten:**

Interessante, abwechslungsreiche und selbständige Tätigkeit bei zeitgemässen Anstellungsbedingungen.

**Voraussetzungen:**

Diplom als Elektrotechniker. Mehrjährige praktische Tätigkeit in Elektrizitätswerken oder in der Elektroindustrie. Erfahrungen in der Projektierung, im Bau, Betrieb und Unterhalt von Hoch- und Niederspannungs-Anlagen.

Qualifizierte Bewerber mögen Offerte mit Schriftprobe, Photo, Lebenslauf, Referenzen und Zeugnisabschriften, unter Zusicherung absoluter Diskretion, einsenden an

Herrn Karl Bertsch,  
 Vizepräsident des Wasser- und Elektrizitätswerkes Romanshorn TG.

## LWL

## Chefmonteur

zur selbständigen Führung der Installationsabteilung gesucht. Verlangt wird Meisterprüfung. Wir legen Wert auf gute Umgangsformen.

Wir bieten: Selbständige Arbeit, zeitgemässes Salär, angenehme Arbeitsbedingungen, Pensionskasse und gute Sozialleistungen.

Bewerbungen sind zu richten an

38

Licht- und Wasserwerke, Langnau i. E.

für Hoch- und Niederspannung

# Kabel

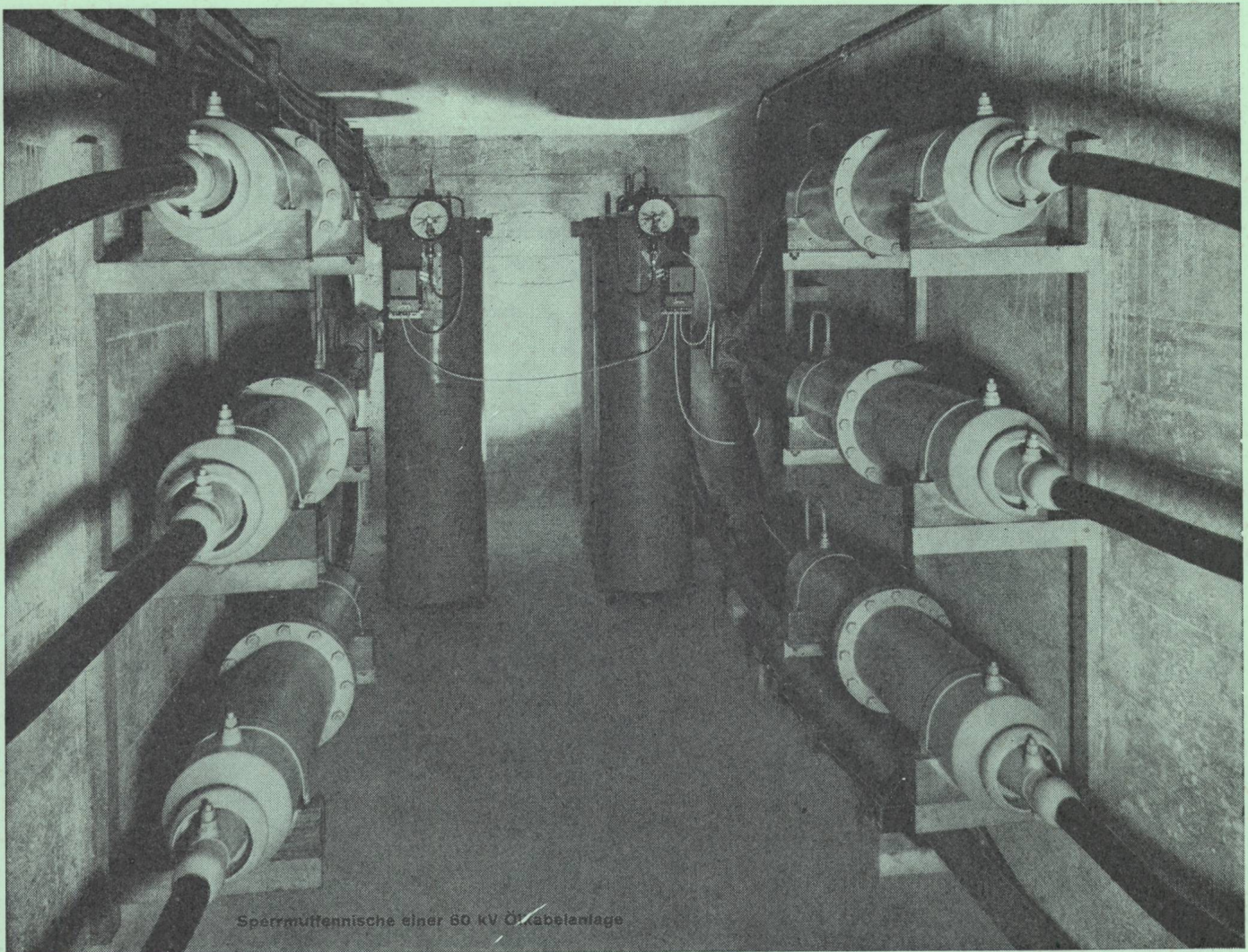

Sperrmuffennische einer 80 KV Ölkabelanlage

**Bleikabel  
und Kunststoffkabel  
für Stark-  
und Schwachstrom  
Armaturen  
für sämtliche  
Kabeltypen**

**BRUGG**

**KABELWERKE BRUGG AG**

# SILIZIUM EPITAXIAL PLANAR TRANSISTOREN

BFY 17... 21 25 26 BLY 12 13 BSY 24... 29 32 33 36 37 42 43 64 BUY 10 11  
2 N 706 706 A 708 743 744 753 929 930 1613 1711 1893 2234 .. 2237

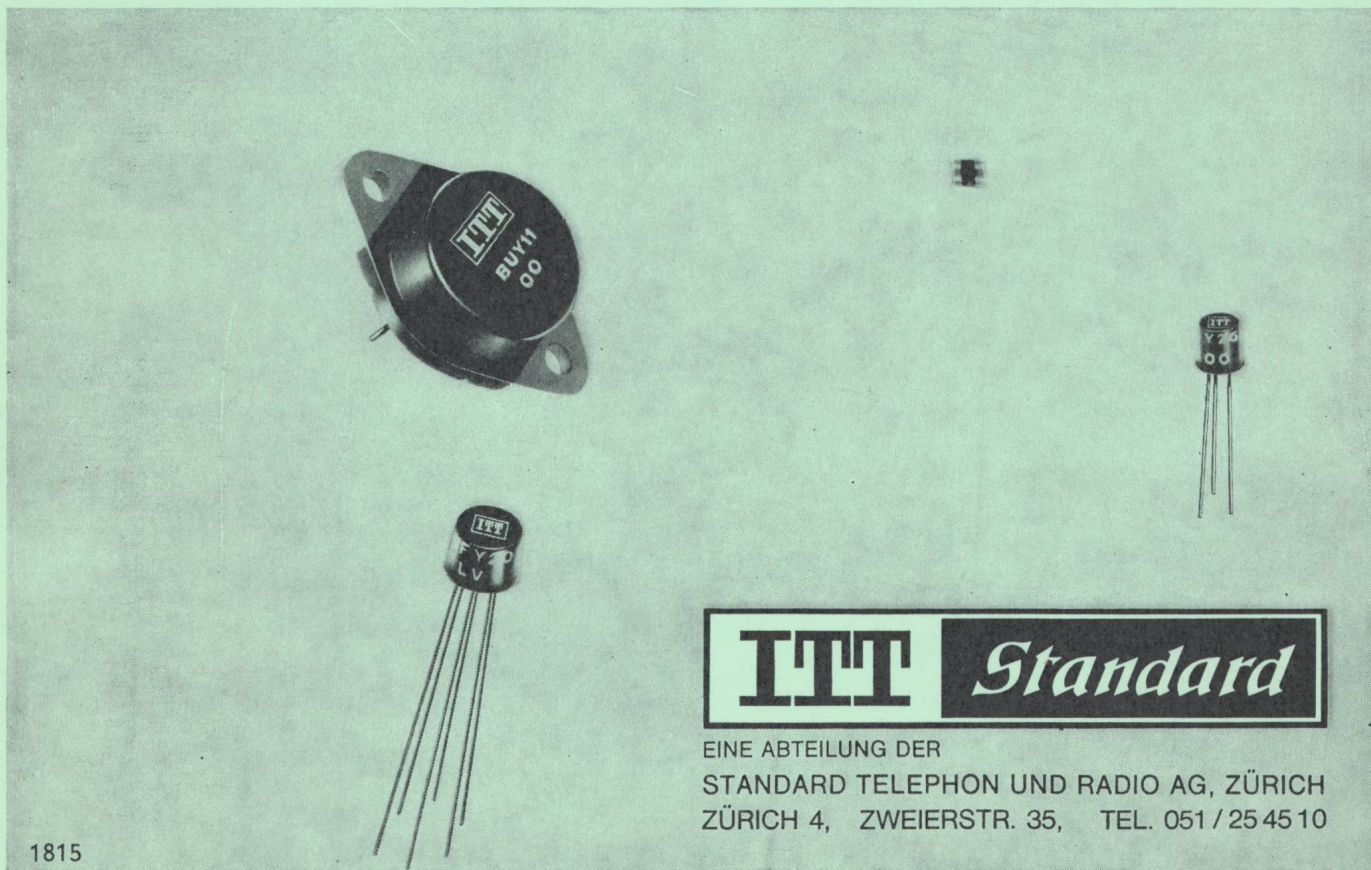

1815