

Zeitschrift: Bulletin des Schweizerischen Elektrotechnischen Vereins
Herausgeber: Schweizerischer Elektrotechnischer Verein ; Verband Schweizerischer Elektrizitätswerke
Band: 54 (1963)
Heft: 14

Werbung

Nutzungsbedingungen

Die ETH-Bibliothek ist die Anbieterin der digitalisierten Zeitschriften auf E-Periodica. Sie besitzt keine Urheberrechte an den Zeitschriften und ist nicht verantwortlich für deren Inhalte. Die Rechte liegen in der Regel bei den Herausgebern beziehungsweise den externen Rechteinhabern. Das Veröffentlichen von Bildern in Print- und Online-Publikationen sowie auf Social Media-Kanälen oder Webseiten ist nur mit vorheriger Genehmigung der Rechteinhaber erlaubt. [Mehr erfahren](#)

Conditions d'utilisation

L'ETH Library est le fournisseur des revues numérisées. Elle ne détient aucun droit d'auteur sur les revues et n'est pas responsable de leur contenu. En règle générale, les droits sont détenus par les éditeurs ou les détenteurs de droits externes. La reproduction d'images dans des publications imprimées ou en ligne ainsi que sur des canaux de médias sociaux ou des sites web n'est autorisée qu'avec l'accord préalable des détenteurs des droits. [En savoir plus](#)

Terms of use

The ETH Library is the provider of the digitised journals. It does not own any copyrights to the journals and is not responsible for their content. The rights usually lie with the publishers or the external rights holders. Publishing images in print and online publications, as well as on social media channels or websites, is only permitted with the prior consent of the rights holders. [Find out more](#)

Download PDF: 03.04.2026

ETH-Bibliothek Zürich, E-Periodica, <https://www.e-periodica.ch>

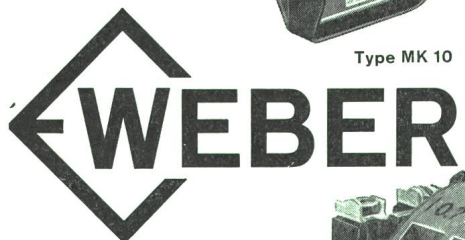

Type MFK 10

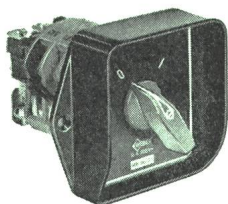

Type MK 10

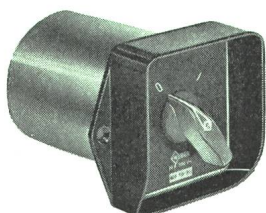

Type MKH 10

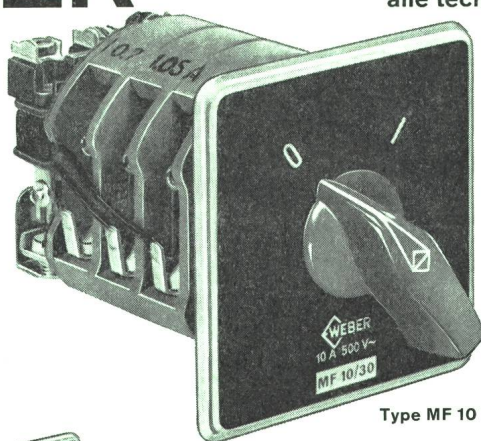

Type MF 10

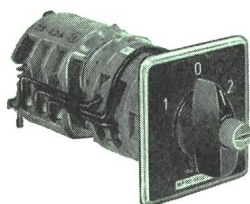

Type MF 10/WU 3

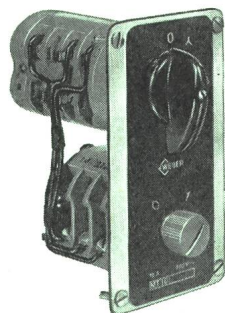

Type MT 10/SDR

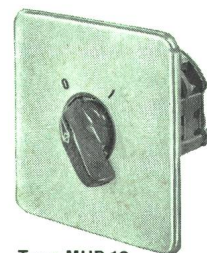

Type MUP 10

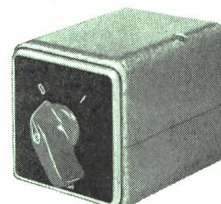

Type MA 10

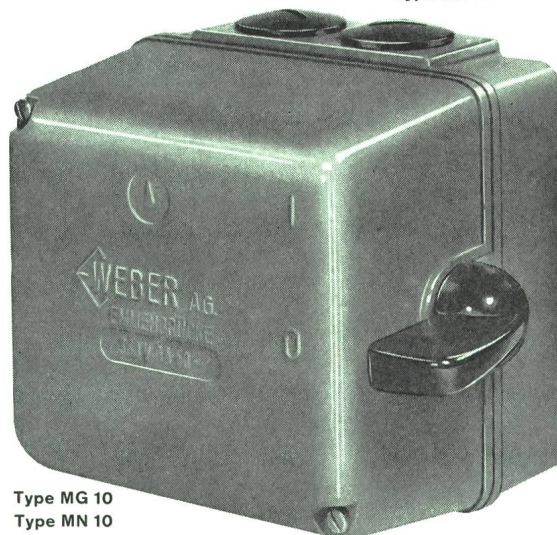

Type MG 10
Type MN 10

Q.F. THALMANN ZÜRICH

Motorschutz-Schalter M 10

sind schnell und bequem anschliessbar. Dank dem Baukasten-System ist der Schalter in verschiedenen Ein-, An- und Aufbau-Modellen erhältlich.

13 Strombereiche von 0,07 - 10 A / 500 V

Verlangen Sie die Preisliste M 59 mit Masskizzen, die auch alle technischen Daten enthält.

WEBER AG · EMMENBRÜCKE (SCHWEIZ) · Tel. (041) 5 22 44

Fabrik elektrotechnischer Artikel und Apparate

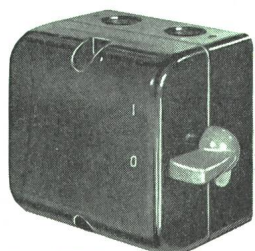

Type MB 10

Elektrische Messinstrumente

Elektrotechnische Bedarfsartikel

camille bauer

Aktiengesellschaft
Basel
Bern, Zürich
Genf, Neuenburg
Lugano

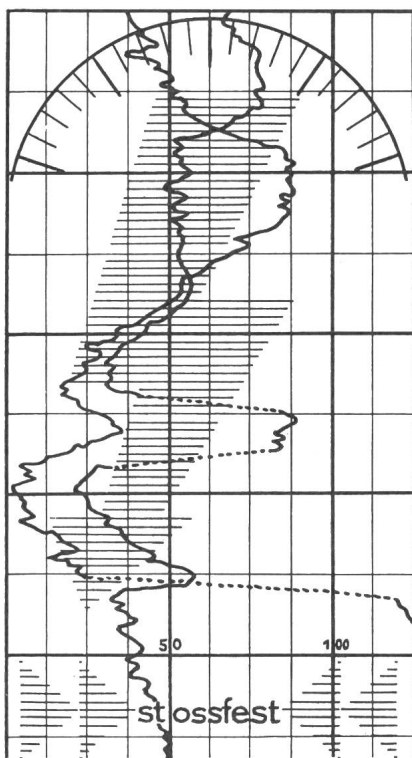

NEU
ELMES 10
Ein- oder Mehrfarbensreiber

Robuste Konstruktion
tintenlose Aufzeichnung
wartungsloser Betrieb
selbstschmierende Nylonlager
stossfeste Messwerke
1- bis 4-Farben-Registrierung
Normal-Frontrahmen
192 x 240 mm

Auf Wunsch:
mit eingebauten
Zeitmarkier-Relais
mit volltransistorisiertem
Zwei- oder Dreipunktregler

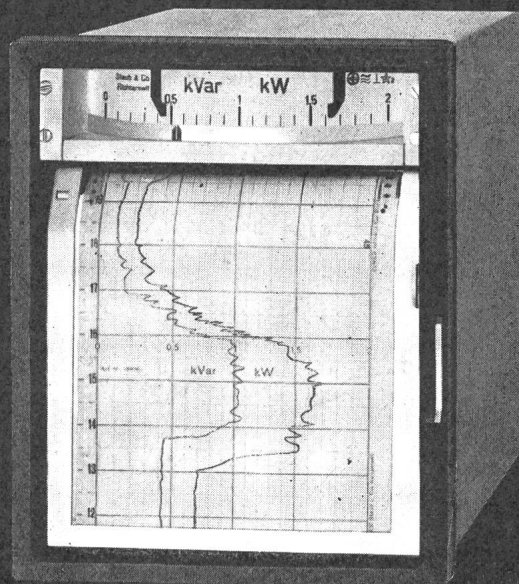

hig Zürich 34



Staub & Co./Richterswil
Fabrik elektrischer Messinstrumente / Tel. (051) 95 92 22



Telport

der bewährte,
von der PTT anerkannte
Telefon-Schwenkarm

Details in unserem Prospekt No. 672

le support orientable
autorisé par les PTT pour tous
les appareils téléphoniques

Détails dans notre prospectus No 672

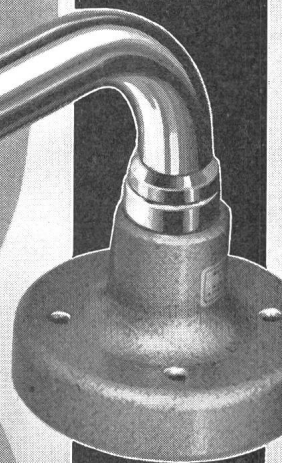

OTTO FISCHER AG

Elektrotechnische Bedarfsartikel en gros
Sihlquai 125 - Postfach Zürich 23
Tel. (051) 42 33 11

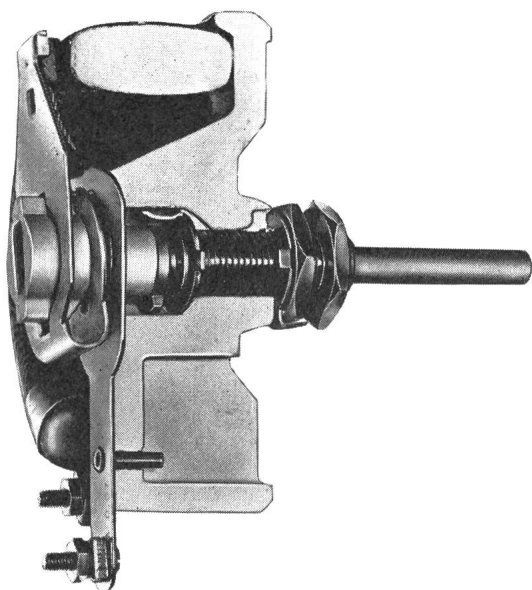

DANOTHERM

Drahtgewickelte Drehwiderstände

- * Aufbau aus hochwertiger Elektrokeramik
- * Wicklungsträger mit Grundfläche bei 1000 °C mit Glasur angeschmolzen
- * Niedrige Drahttemperatur und hohe Überlastbarkeit
- * Kontaktschleifer aus Kupfergraphit
- * Drahtwindungen fest in Glasur eingebettet
- * Sehr preisgünstig
- * Kurze Lieferfrist
- * Ein Qualitätsprodukt aus Dänemark

TYPE	22 / 20	22 / 40	22 / 50	22 / 50-75	22 / 80	22 / 120
Max. Belastbarkeit (Dauerbetrieb) Watt	6	30	50	75	100	200
Widerstandswerte Ω	10-3000	1,0-4000	1,0-7000	2,0-10.000	2,0-20.000	2,0-30.000
Max. Anzahl der Sektorenwicklungen	1	3	3	3	5	6
Toleranz (normal) ‰	10	10	10	10	10	10
Schleiferausführung	Kupferkohle	Kupferkohle	Kupferkohle	Kupferkohle	Kupferkohle	Kupferkohle
Anschlüsse (Klemmschrauben mm)	lötbar	2,3	3	3	3	4
Montage (Einlochbefestigung)	6 mm	10 mm	10 mm	10 mm	10 mm	10 mm
Drehwinkel	ca. 270°	ca. 300°	ca. 300°	ca. 300°	ca. 300°	ca. 300°
Übertemperatur aussen, an der bewick. Fläche bei max. Belastung ca. °C.	300	300	300	300	300	300
Prüfspannung der Achse gegen Anschlüsse Volt 50 Hz		5000	5000	5000	5000	5000
Gewicht in g ca.	8	90	120	220	280	510
Gehäuse lieferbar **	ohne	ohne	mit	mit	mit	mit
Standard Ohmwertreihe	1,0 - 1,25 - 1,6 - 2,0 - 2,5 - 3,2 - 4,0 - 5,0 - 6,3 - 8,0					

** gegen Zuschlag

Verlangen Sie Prospekt und Preisliste

baerlocher ag

Förrlibuckstrasse 110
Zürich 5 Telefon 42 99 00

Sicherungsautomaten

SL

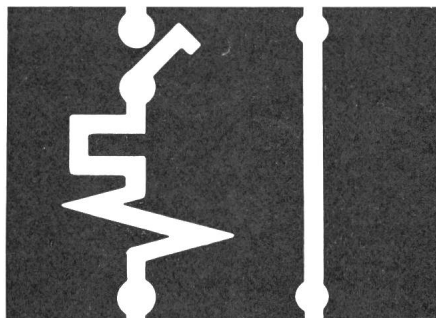

SL mit trennbarem Nulleiter

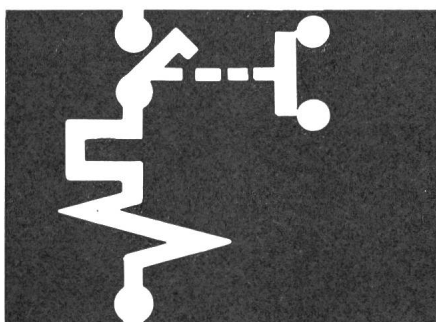

SL mit Hilfskontakt
gegenschaltend

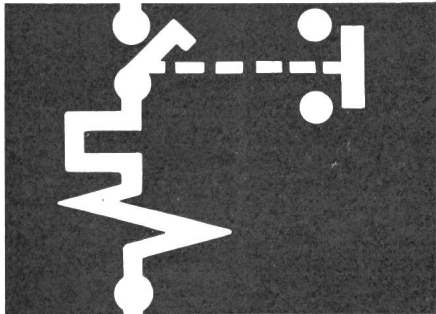

gleichschaltend

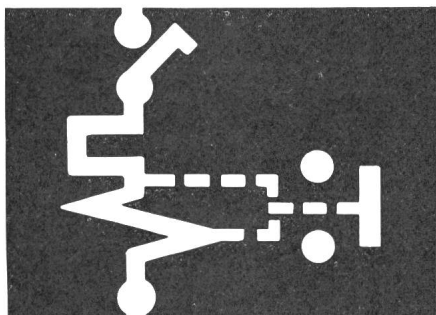

SL mit Signalkontakt

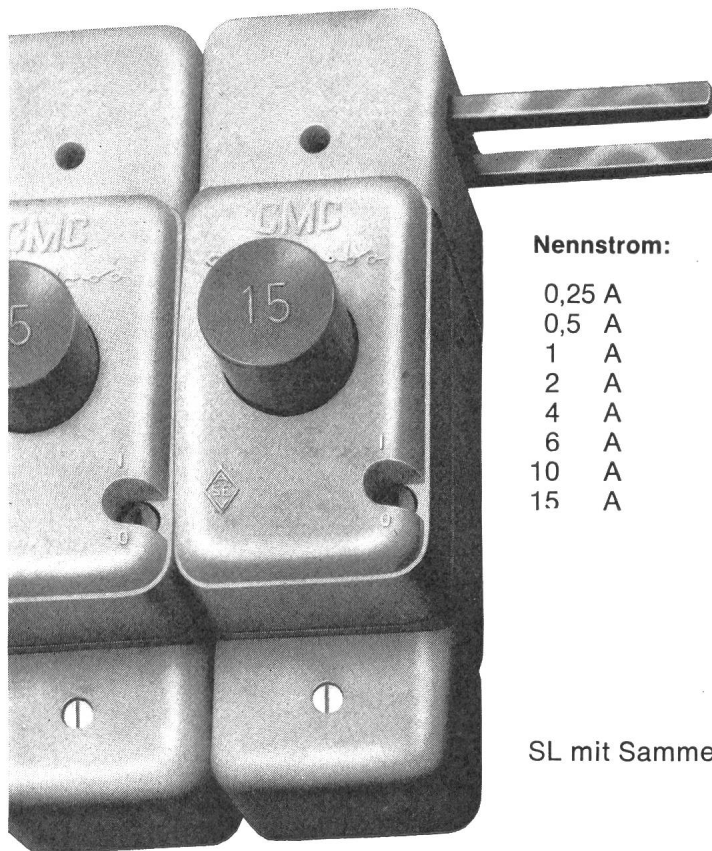

Nennstrom: Nennspannung:

- | | |
|--------|---------|
| 0,25 A | 380 V ~ |
| 0,5 A | |
| 1 A | |
| 2 A | |
| 4 A | |
| 6 A | |
| 10 A | |
| 15 A | |

SL mit Sammelschienenenträger

CMC Sicherungsautomaten SL für vielseitige Verwendung

Sicherungsautomaten in weissem Einbaurahmen

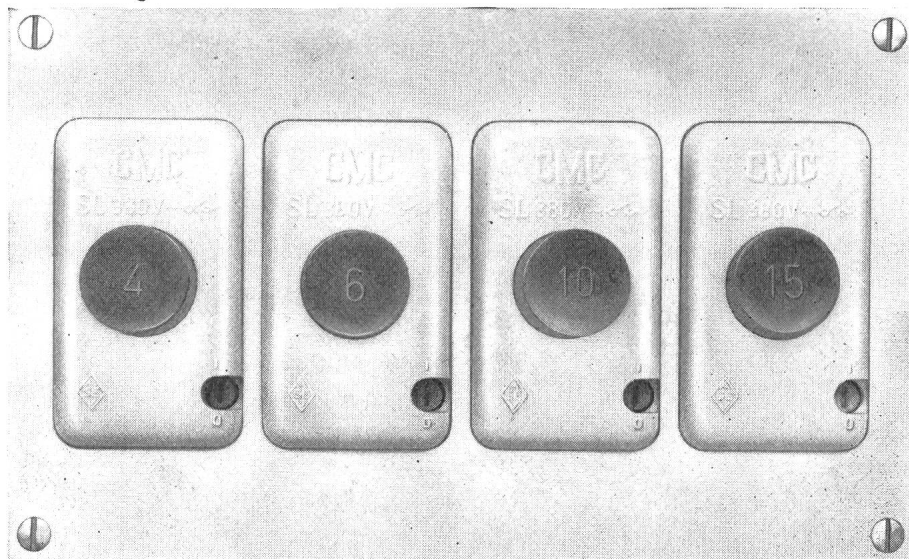

CMC

Carl Maier & Cie, Schaffhausen

Fabrik elektrischer Apparate und Schaltanlagen

Tel. 053 5 61 31

Für Sicherungsanlagen Electrona-Dural-Batterien

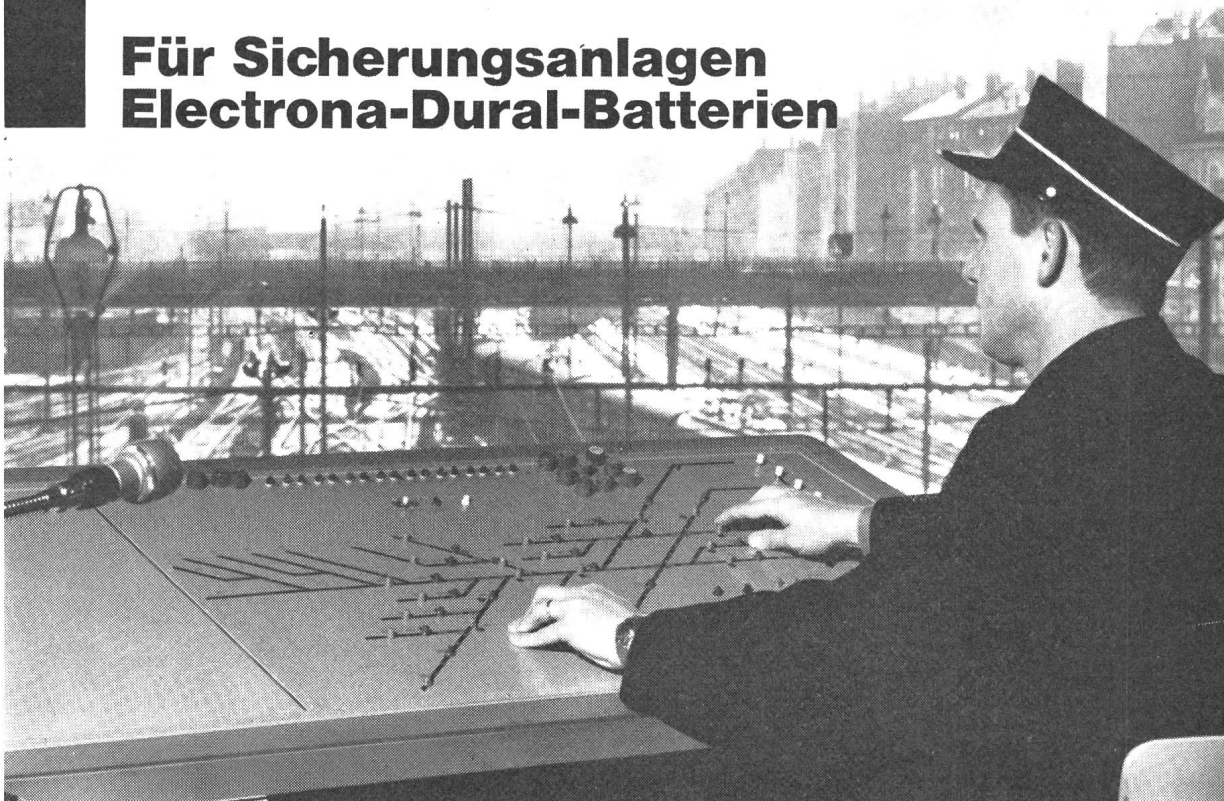

B+C

Technisch überlegen – wirtschaftlicher!

Statt der traditionellen Planté-Platten verwendet das Electrona-Dural-System massenaktive Doppelröhrchen-Platten. Diese Elemente sind in soliden Hartgummikästen vergossen und untereinander mit Bleischienen fest verlötet.

Halber Raumbedarf und halbes Gewicht gegenüber GROSSOBERFLÄCHEN-Platten-Batterien mit gleicher Kapazität und gleicher Spannung. Bei Schwebeladung praktisch keine Säurenebel; die Batterien können also mit anderen Apparaten im gleichen Raum gehalten werden. Wartung und Unterhalt sind auf ein Minimum beschränkt. Selbsterhaltstrom bei Schwebeladung unter 1 mA/Ah.

ELECTRONA



Die patentierten Electrona-Dural-Doppelröhrchen-Platten wurden unter härtesten Bedingungen tausendfach geprüft. Die Electrona-Dural-Röhrchen widerstehen einem Druck von über 50 atü; sie sind vollkommen säurefest, verhüten die Schlamm- und Gasbildung und garantieren absolute Sicherheit (Kurzschlüsse sind praktisch ausgeschlossen) und maximale Lebensdauer.

Electrona liefert:

Stationäre Batterien für Telephon, Bahnbetrieb, Notbeleuchtungen für Industrie, Hochhäuser, Spitäler, Sanitätshilfsstellen und Luftschutzräume; Sicherungs-, Alarm-, Feuermeldeanlagen und Steuerungen; Traktionsbatterien für Elektrofahrzeuge, Lifter, Lokomotiven usw.; Verlangen Sie genaue Unterlagen und Erfahrungswerte aus der Praxis.

Electrona S.A.
Accumulatorenfabrik Boudry NE
Tel. 038/6 42 46
Fabrikfiliale in Zürich

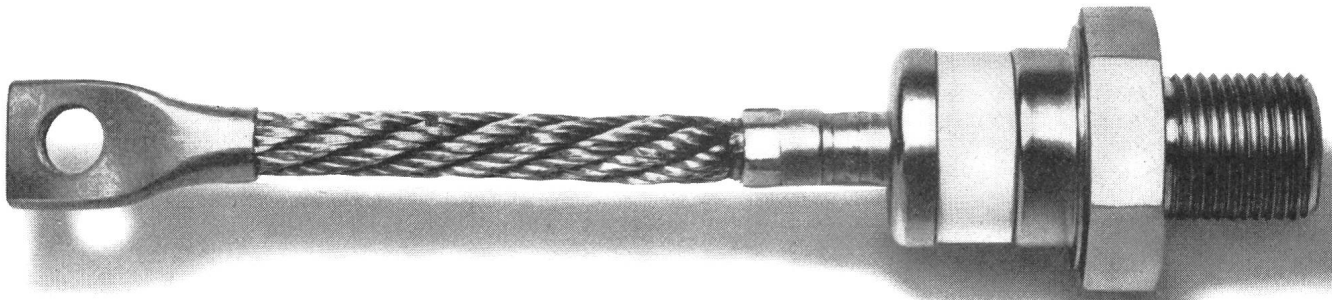

Warum kostet der eine Westinghouse-Halbleiter

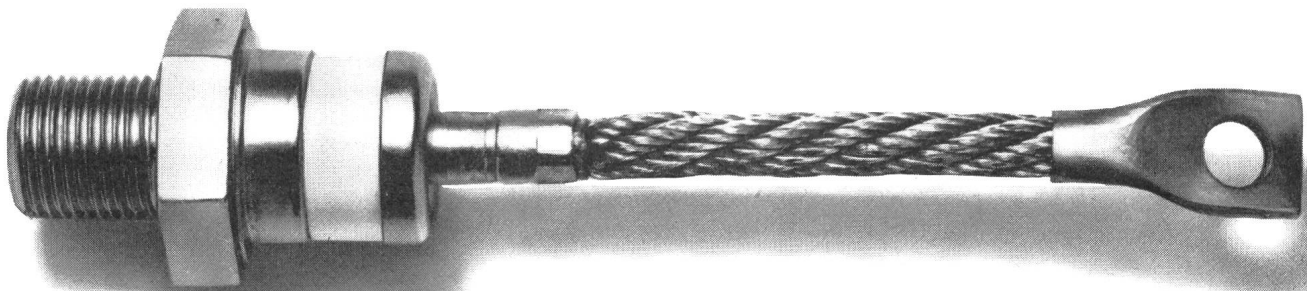

40% weniger als der andere?

Beide sind genau gleich: Beide haben die gleiche Leistung, beide wurden den strengen Westinghouse-Normen entsprechend hergestellt. Der Unterschied? Der obere ist vor wenigen Wochen, der untere dagegen vor mehreren Monaten hergestellt worden.

In dieser kurzen Zeitspanne senkte Westinghouse die Preise der Transistoren, Gleichrichter und Trinstoren (kontrollierte Gleichrichter). Nun sind diese leistungserprobten, in den U.S.A. hergestellten Produkte preislich mit jedem anderen auf dem Weltmarkt angebotenen Halbleiter konkurrenzfähig... zudem können Sie unter einer der grössten Modellreihen der Welt Ihre Auswahl treffen: Transistoren bis zu 30 Ampere, Gleichrichter bis zu 215 Ampere, Transistoren bis zu 400 Ampere Effektivwert der Stromstärke.

Die meisten Modelle sind auf Lager und können sofort geliefert werden. Zögern Sie deshalb nicht, bei Bedarf unter Angabe der benötigten Mengen und der gewünschten Leistung unsere Offerte einzuholen. Innerhalb von 48 Stunden wird ein Voranschlag an Sie unterwegs sein. *Sie können sich darauf verlassen... wenn es sich um Westinghouse handelt.* Westinghouse Electric International Company, Semi-Conductor Department, 200 Park Avenue, New York 17, U.S.A.

**Wir sind uns bewusst,
dass Sie sich auf uns verlassen**

Westinghouse



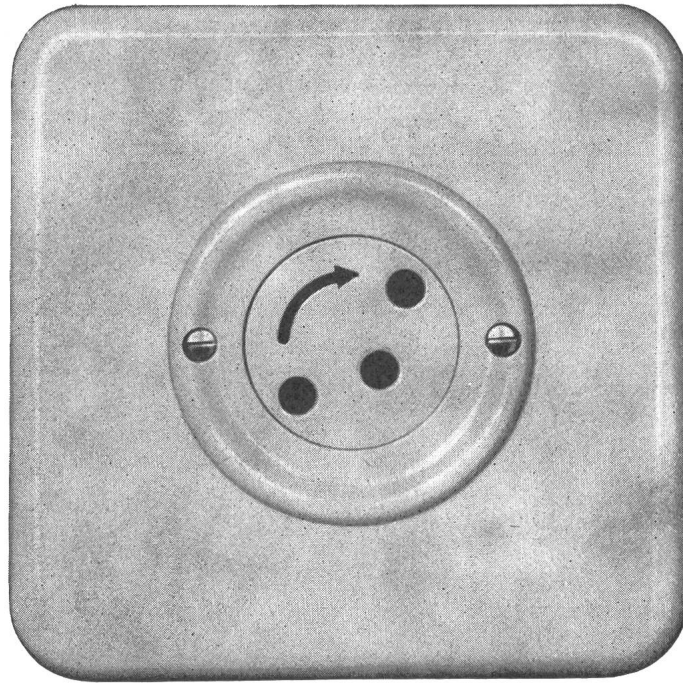

Steckdose mit Schutzkontakt
Ausführung
mit Berührungsschutz

Verschiedene unserer
Modelle wurden mit
der Anerkennungsurkunde
„Die gute Form“
ausgezeichnet.



76003 BS Pmi
2 P + E
2 P + T 10 A 250 V

Die Kontakthülsen sind
durch eine Drehscheibe
gegen beabsichtigte
Berührung zugedeckt.

Der Stecker kann erst nach
entsprechender Drehung
der Sperrscheibe
eingeführt werden.

Adolf Feller AG Horgen

**Alles aus einer Hand
alles von der**

AEG

AEG-Allgemeine Elektrizitäts-Gesellschaft
Import: H. P. Koch AG, Zürich 8/34
Dufourstrasse 131, Telefon 051 4715 20



waschen

AEG-Lavamat, echtes Trommelsystem,
Mehrlaugenverfahren, vollautomatisch,
mit und ohne Boiler, für Boden-
befestigung oder überall frei aufstell-
bar, Trommel und Bottich aus Chrom-
stahl, mit Laugenpumpe.
Lavamat Deluxe Fr. 2575.—
Lavamat noris Fr. 1980.—
Lavamat nova Fr. 2575.—

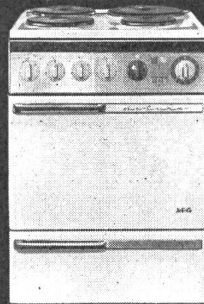

kochen

AEG-Elektroherde kochen und backen
allein — Sie brauchen nicht mehr dabei
zu sein.
AEG-Elektroherde Record ab Fr. 385.—
AEG-Elektroherde Deluxe ab Fr. 565.—
AEG-Einbauelektroherde Deluxe
ab Fr. 450.—
Eine Spezialität: der Elektroherd Typ
LGU 4, kocht automatisch, 4 Platten, Back-
ofengrill, Wärmefach und 12-Stunden-
Schaltuhr. Preis Fr. 695.—

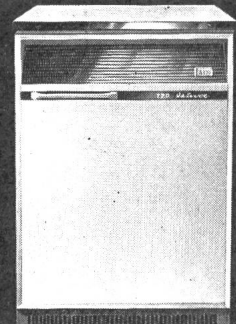

kühlen

AEG-Kühlschränke mit der modernen
Kunststoff-Schaum-Isolation aus Polystyrol
und der druckfesten Innenwanne.
Modelle ab Fr. 488.—
Einbaukühlschränke für über- und unter-
tisch ab Fr. 575.—
Tiefkühltruhen ab Fr. 825.—
Spezialität: Tischkühltruhe für den Ein-
bau in der Küche, 100 l Inhalt, kleine
Abmessungen (60 x 60 cm, Höhe 85 cm)
Preis Fr. 825.—

KHK

AEG Beratung und Service durch mehr als 150 bekannte Fachgeschäfte **AEG**

Warum Siemens-Normmotoren?

Weil sie ein wichtiges Glied in der Kette Ihrer Rationalisierungsmaßnahmen sind. Sie haben durch DIN eindeutig festgelegte Baugrößen, Anbaumaße und Nennleistungen. Das bedeutet erleichterte Auswahl und schnelle Austauschbarkeit.

Siemens-Normmotoren bieten außerdem folgende besondere Vorteile:

Genauere Antriebsprojektierung auch bei schwierigen Anlaufverhältnissen durch Anpassung der Momentenkennlinien an festgelegte Läuferklassen.

Vielseitige Anwendungsmöglichkeit durch Anbau von Zusatzeinrichtungen für Spezialaufgaben

Große Laufruhe und Schwingungsarmut durch gedrungene Bauweise und zahlreiche starke Rippen

Zeit- und Kostenersparnis bei der Montage durch normgerechten Klemmenkasten und Steckanschlüsse.

Ein Gütebegriff in der Antriebstechnik:

Siemens-Normmotoren

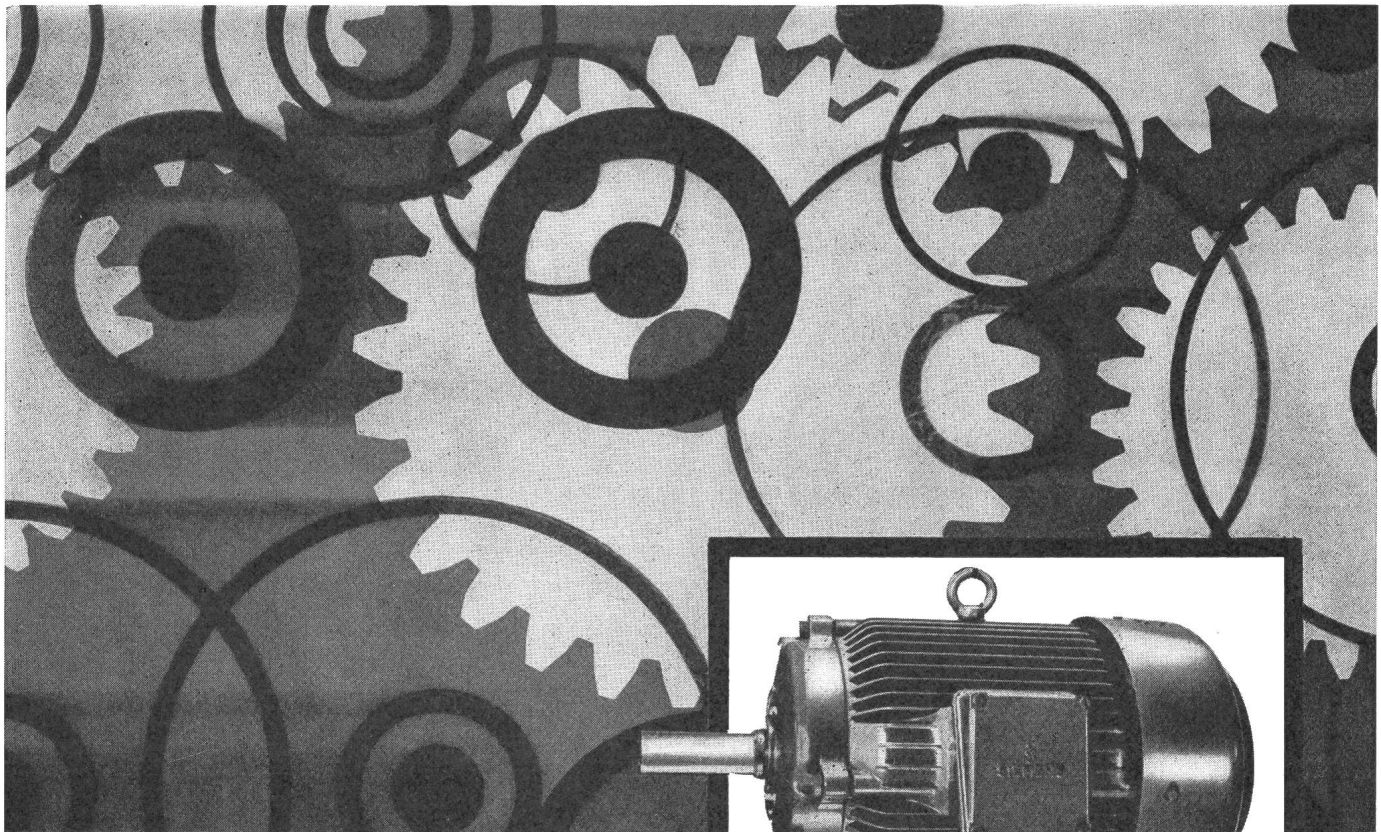

65/111

Nähere Informationen
gibt Ihnen unsere neue Broschüre
»Normmotoren«.
Wir bitten um unverbindliche
Anforderung

Siemens Elektrizitätserzeugnisse AG

Zürich, Löwenstrasse 35, Telefon (051) 25 36 00

Lausanne, Chemin de Mornex 1, Telefon (021) 22 06 75



G 482

GHIELMETTI

Schaltuhren
Fernschalter
Schaltschütze
Motorangetriebene Kontaktwerke
und Zeitrelais
Temperaturregler
Fernsteuerungen
Netzkommando-Empfänger
Elektronische Zeitrelais und Relais
Spezial-Handschalter für
elektrische Antriebe und alle
Schaltkombinationen
Steuer-Druckknöpfe
Fußschalter
Endschalter

GHIELMETTI AG

Fabrik elektrischer Schaltapparate



SOLOTHURN (SCHWEIZ)

Telephon (065) 2 43 41



 **Woertz**
Stopfbuchsen

für Kabel von
6-62 mm \varnothing

Oskar Woertz
Basel

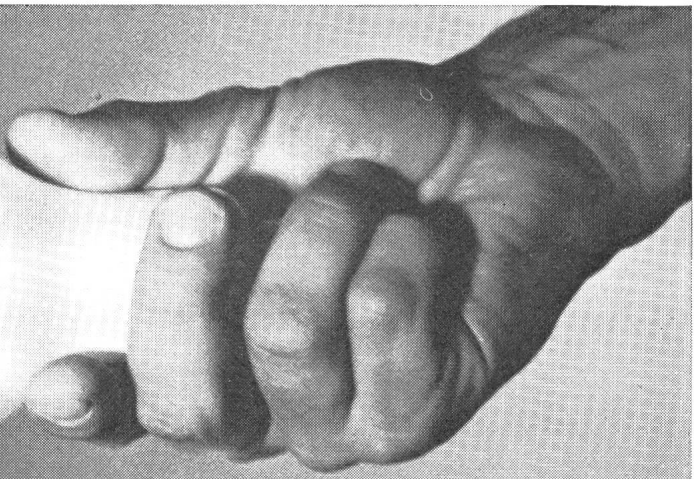
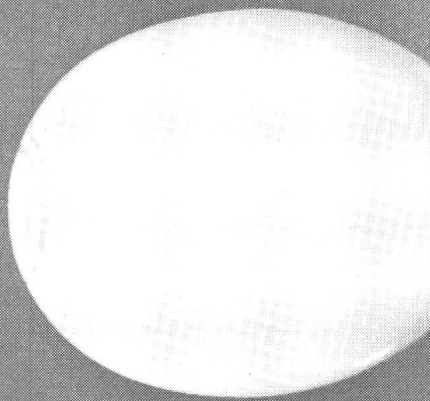

OSRAM PRÄSENTIERT ALS TECHNISCHE NEUHEIT

Die 5 Vorteile der neuen OSRAM HWL

1. Lebensdauer doppelt so lang wie bei den bisherigen Mischlicht-Lampen, **sechsmal länger als normale Glühlampen.**

3. Lichtausbeute bis zu 50% höher als bei Glühlampen gleicher Leistung, daher wirtschaftlichere Lichterzeugung.

2. Lichtstromerhöhung

	bisher HWA	neu HWL
160 W	2750 lm	2900 lm
250 W	4800 lm	5000 lm
500 W	11000 lm	12000 lm
1000 W	—	28000 lm

4. Lichtfarbe tageslichtähnlich mit guter Farbwiedergabe

5. Anschluss Vorschaltgerät überflüssig

Bestehende Glühlampen-Beleuchtungen können mit HWL-Lampen durch einfaches Auswechseln **sofort verbessert** werden.

Anwendung

Als Beispiel einige vorteilhafte Anwendungsmöglichkeiten: Strassen • Plätze • Brücken • Tunnel • Parkplätze • Wagendepots • Tankstellen • Werk-

hallen • Werkstätten • Kesselräume • Fabrikhöfe • Lagerplätze • Besondere Anwendungsgebiete: Beleuchtung von Gewächshäusern, Terrarien und Tierversuchsräumen.

OSRAM-MISCHLICHT-LAMPEN MIT LEUCHTSTOFF TYP OSRAM HWL



Quecksilberdampfbrenner
Wolframdraht-Wendel
Fluoreszierender Leuchtstoff

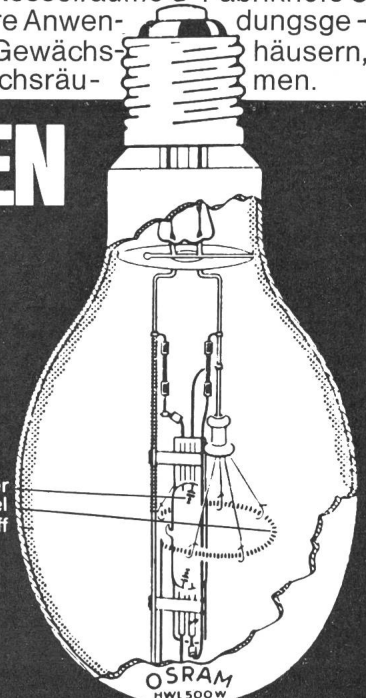

Klarer sehen — auf OSRAM bestehen

OSRAM AG. Zürich 22 Tel. 051/32 72 80

Freileitungsabzweigschalter 24 kV, 400 A

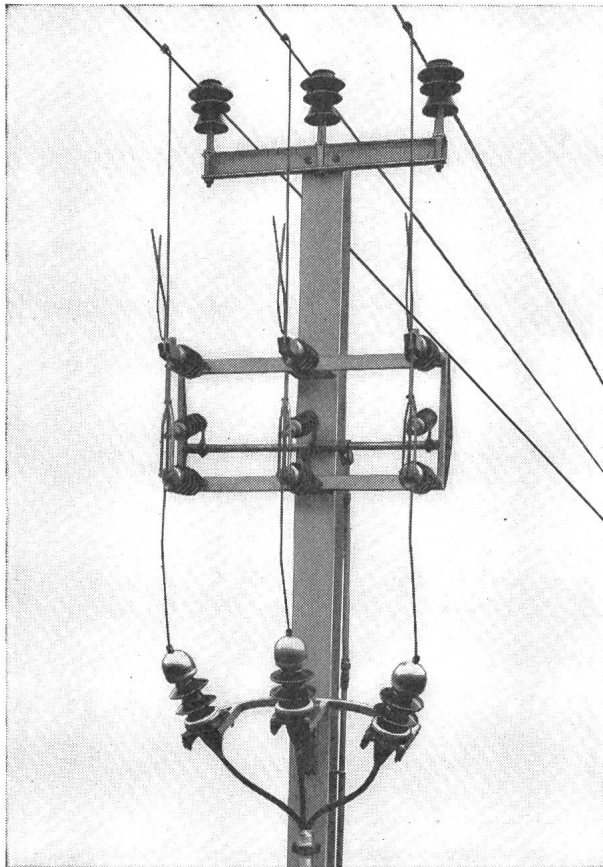

Sectionneur de dérivation 24 kV, 400 A

Alpha A.G. Nidau

(Biel) Telephone 032/24692

Kennen Sie den neuen

Freileitungsabzweigschalter

(siehe Abbildung) und den

Kabelanschlusstrenner?

(am Ende einer Freileitung)

Wir liefern dieselben und beraten Sie gerne.

Connaissez-vous le nouveau

sectionneur de dérivation

(voir figure) et le

sectionneur de câble?

(passage fin de ligne aérienne-câble)

Nous livrons ces appareils et vous conseillons volontiers.

Alpha S.A. Nidau

(Bienne) Téléphone 032/24692

Westinghouse



Waschautomaten

Wäschetrockner

Geschirrwaschmaschinen

Kühl- und Tiefkühl-Schränke

Bekannt für Qualität und Leistung in der ganzen Welt
günstige Konditionen -
einwandfreier Service

STULZ automatic

die denkende Küchenmaschine

Allein-Importeur der STULZ-Küchenmaschinen, Generalvertretung der WESTINGHOUSE ELECTRIC INTERNATIONAL SA für die deutschsprachige Schweiz und den Tessin:

STULZ AG ZÜRICH

Elektr. Haushalt-Maschinen und -Apparate
Badenerstr. 565, «Flüelhof», Zürich 9/48, Tel. 051-541822



Taschenlampen-Batterien
von weltbekannter Qualität.



VII - 33

VII - 34

VII - 25

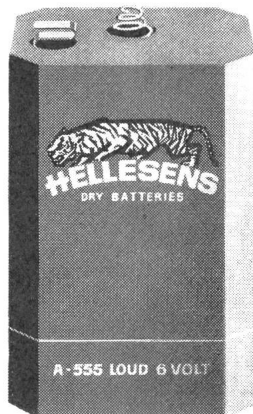

A - 555

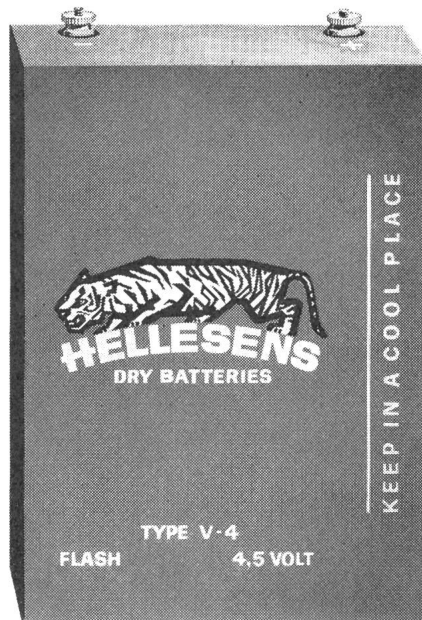

V - 4

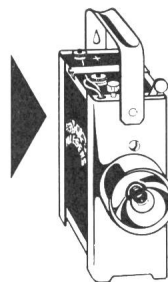

VII - 17



VII - 75

Generalvertretung für die Schweiz



JUL. FISCHER & CO. AG. ZÜRICH

Ausstellungsstrasse 41 Telefon (051) 423113

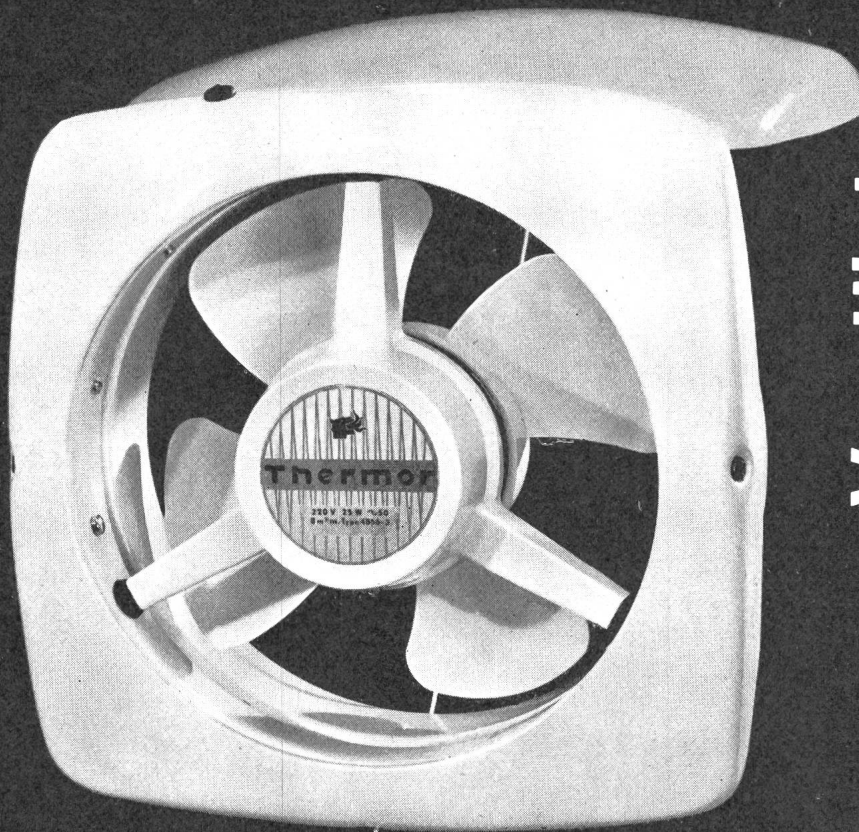

Thermor-Ventilatoren

für die gründliche, zugfreie
Entlüftung

Protos-Standard Fr. 75.-
elegantes, unverwüstliches Ge-
häuse, leiser Lauf, einfacher,
immer funktionierender Deckel-
verschluss, wartungsfrei, überall
leicht einzubauen, auch in Dop-
pel- und Verbundfenster

Protos De Luxe Fr. 115.-
für Belüftung und Entlüftung mit
je 2 Drehgeschwindigkeiten, zu-
sätzlicher 5-Stufen-Schalter

Verlangen Sie unseren ausführ-
lichen Spezial-Prospekt

Generalvertretung für
die Schweiz:

SIEMENS ELEKTRIZITÄT SERZEUGNISSE AG ZÜRICH

BERN LAUSANNE SEH 14.53

Wer ein
Licht
anzündet,
dem
geht ein
Licht auf

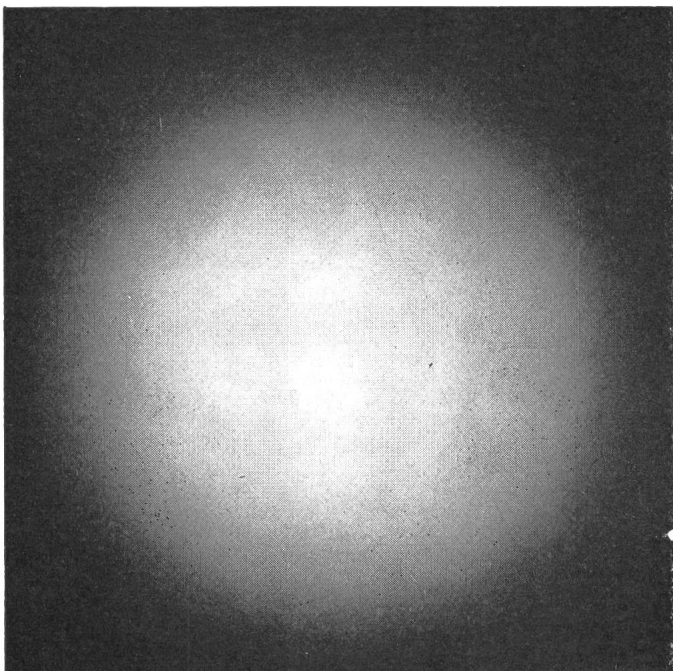

BAG TURGI

BAG Bronzwarenfabrik AG Turgi
Lichtveredlung –
wir lösen jedes Beleuchtungsproblem



KOCHEND WASSER AUTOMAT

Fixtherme «Victory»

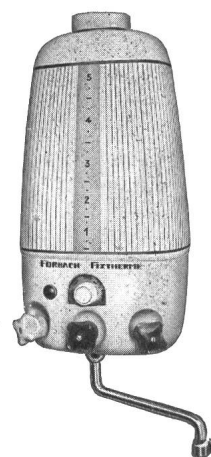

SEV-geprüft

für
Hotels, Büros, Privat

schnell warmes, heisses, kochendes Wasser

sicher durch eingebauten Trockengehschutz

sauber durch hygienischen feuerfesten
Glasbehälter.
Jede Aufheizung mit frischem Wasser.
Entkalkung innert kürzester Zeit

sparsam durch Temperatur- und Mengenwahl
(von 1 Tasse bis zu 5 Liter) nach Wunsch

Sehr einfache Montage

Generalvertretung für die Schweiz:



H. Baumann & Cie.

Inhaber W. Wyss & Co.
Elektrotechnische Artikel en gros
Zürich 5 | 31
Josefstrasse 106 ☎ 051 | 42 41 33



200 000 Ohm pro Volt Triplet-Universal Modell 630 NS

Fr. 485.—

- 1** Neuartige Aufhängung des Messwerkes. Grosse Empfindlichkeit und Genauigkeit.
- 2** 200 000 / V D. C.
100 000 / V A. C.
ermöglicht genaue Messungen bei hochohmigen Schaltungen.
- 3** 62 Messbereiche.
Eingebaute Temperatur- und Frequenz-Kompensation.

JOHN LAY LUZERN — ZÜRICH

Bundesstrasse 11-15
Tel. 041 / 3 44 55

Seestrasse 45
Tel. 051 / 27 30 10

Galvanik mit Edelmetallen für



**Elektrotechnik
Nachrichtentechnik
Elektronik**

**Silber Gold Goldlegierungen
Rhodium Palladium**

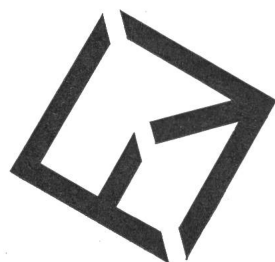

Werner Flühmann
Galvanische Anstalt Zürich 5
Heinrichstrasse 216 Telefon 424064

D 10

Das Schütz mit den meisten Vorteilen!

das neue Oerlikon-Schütz

betriebsicher
zeitsparend
platzsparend

Moderne Steuerungen und Anlagen bedingen eine stets wachsende Anzahl Schaltgeräte, gedrängte Anordnung und Übersichtlichkeit. Das Schütz D 10 erfüllt genau Ihre Wünsche: kleine Grundfläche (82 × 80 mm), Montage praktisch ohne Zwischenräume und in jeder Lage möglich.

69080/d2

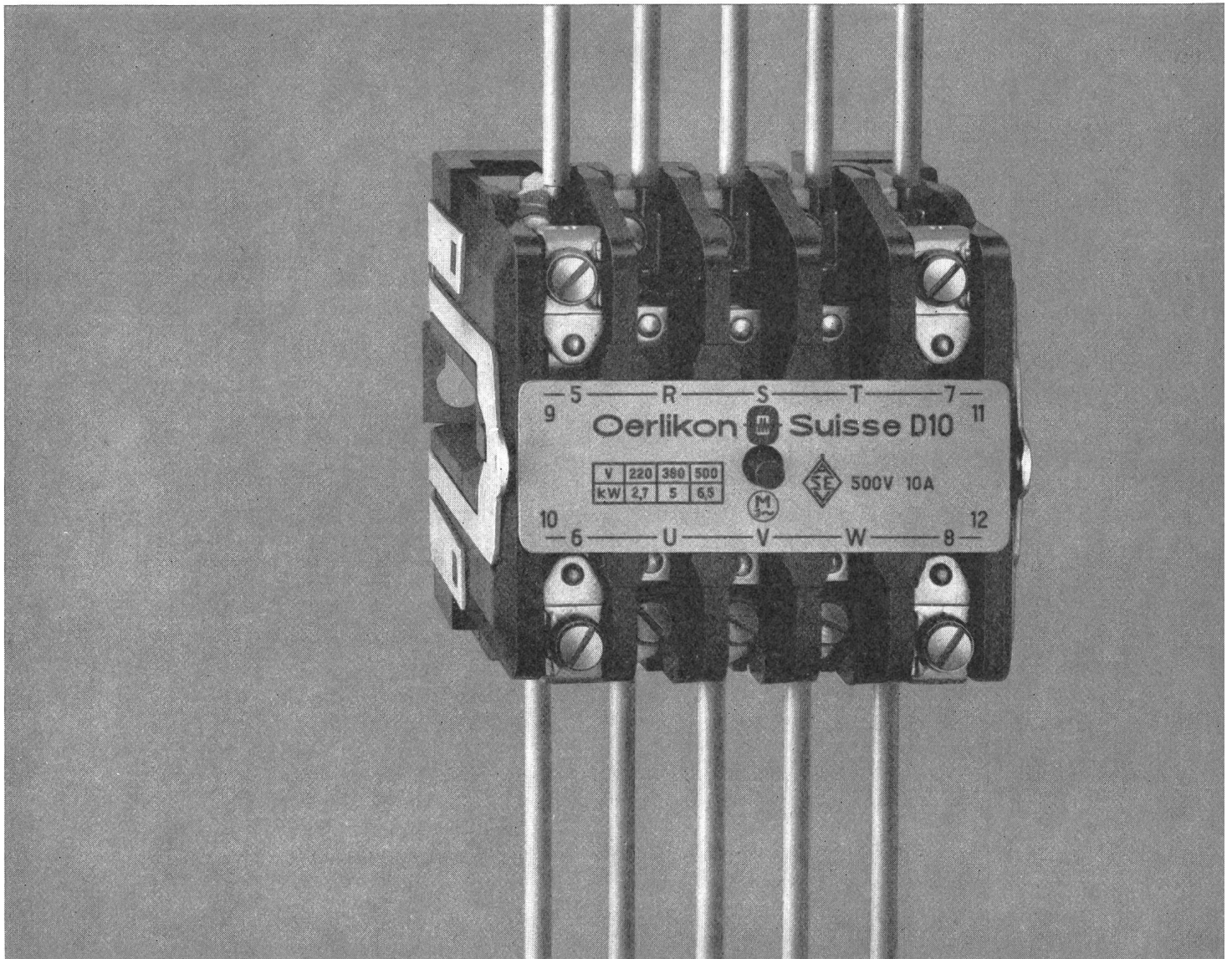

Maschinenfabrik Oerlikon



Verkaufsbüros

Zürich Telefon 051/481810

Bern Telefon 031/20215

Lausanne Telefon 021/257525

Agentur

Lugano Telefon 091/24497