

Zeitschrift: Bulletin des Schweizerischen Elektrotechnischen Vereins
Herausgeber: Schweizerischer Elektrotechnischer Verein ; Verband Schweizerischer Elektrizitätswerke
Band: 53 (1962)
Heft: 15

Werbung

Nutzungsbedingungen

Die ETH-Bibliothek ist die Anbieterin der digitalisierten Zeitschriften auf E-Periodica. Sie besitzt keine Urheberrechte an den Zeitschriften und ist nicht verantwortlich für deren Inhalte. Die Rechte liegen in der Regel bei den Herausgebern beziehungsweise den externen Rechteinhabern. Das Veröffentlichen von Bildern in Print- und Online-Publikationen sowie auf Social Media-Kanälen oder Webseiten ist nur mit vorheriger Genehmigung der Rechteinhaber erlaubt. [Mehr erfahren](#)

Conditions d'utilisation

L'ETH Library est le fournisseur des revues numérisées. Elle ne détient aucun droit d'auteur sur les revues et n'est pas responsable de leur contenu. En règle générale, les droits sont détenus par les éditeurs ou les détenteurs de droits externes. La reproduction d'images dans des publications imprimées ou en ligne ainsi que sur des canaux de médias sociaux ou des sites web n'est autorisée qu'avec l'accord préalable des détenteurs des droits. [En savoir plus](#)

Terms of use

The ETH Library is the provider of the digitised journals. It does not own any copyrights to the journals and is not responsible for their content. The rights usually lie with the publishers or the external rights holders. Publishing images in print and online publications, as well as on social media channels or websites, is only permitted with the prior consent of the rights holders. [Find out more](#)

Download PDF: 13.12.2025

ETH-Bibliothek Zürich, E-Periodica, <https://www.e-periodica.ch>

Wählen auch Sie Schaltschütze Typ SBR



SAIA

Saia AG Murten
Fabrik elektrischer Apparate
Tel. 037 - 7 27 75

brummfrei
minimales Prellen
kleine Leistungsaufnahme
hohe Schaltzahl

Neu

stossspannungssichere Spule bis 8 kV
Befestigungslaschen für Flach- und
Hochkantmontage
Schraubklemmen oder Steckanschlüsse
sämtliche Anschlüsse gleichseitig
leichter, kleinere Abmessungen

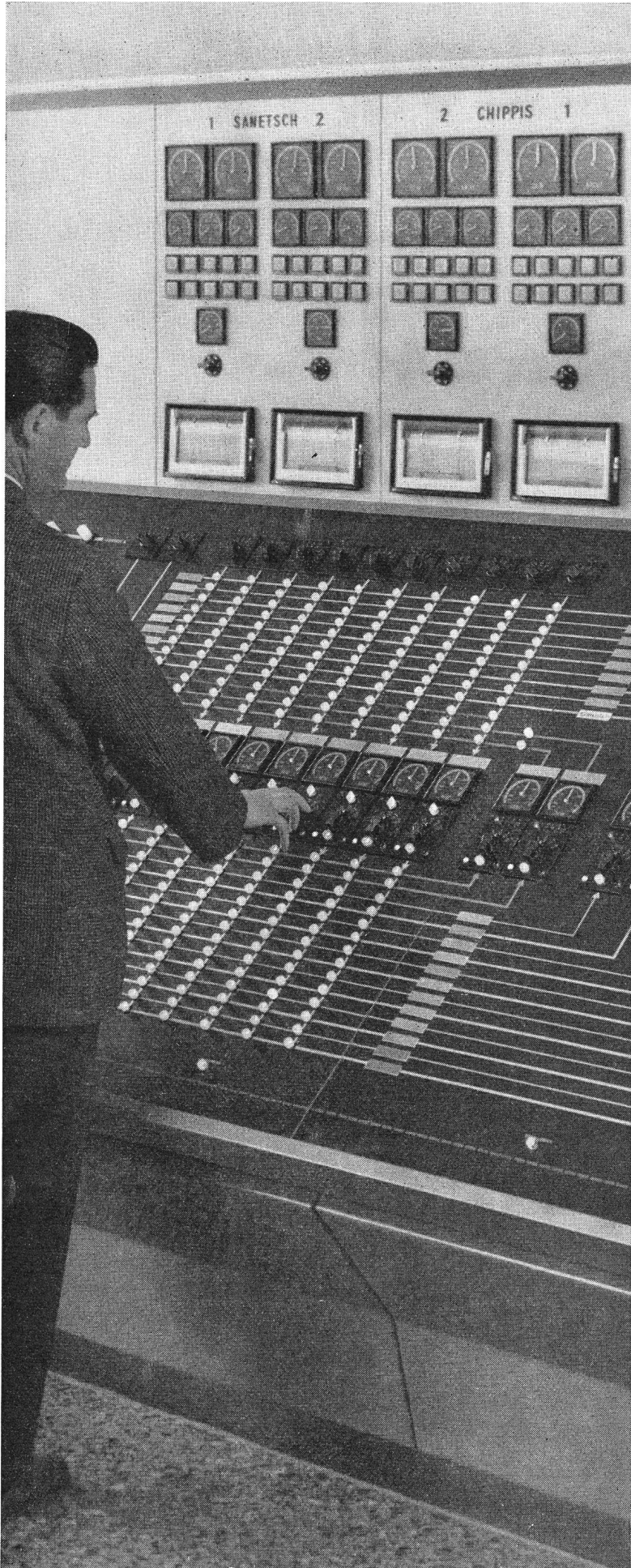

Wir planen und liefern
Mess- und
Summierungseinrichtungen
für Kraftwerke und
Unterstationen nach
modernsten Prinzipien
unter Verwendung
bewährter, wartungsfreier
Geräte und Bauteile

Camille Bauer AG, Basel, Dornacherstrasse 18, Telephone (061) 34 24 40, Telex 62 159

camille bauer

EOS Poste de couplage de Chamoson

Wo die Sicherheit entscheidet: Electrona-Dural Batterien!

Die entscheidenden Vorzüge:

Statt der traditionellen Planté-Platten verwendet das Electrona-Dural-System Doppelröhrchen-Platten. Diese Elemente sind in soliden Hartgummibechern vergossen und die Elemente untereinander mit Bleischienen fest verlötet. Halber Raumbedarf und halbes Gewicht gegenüber Grossober-

flächenplatten-Batterien mit gleicher Kapazität und gleicher Spannung. Bei Schwebeladung praktisch keine Säurenebel; die Batterien können also mit anderen Apparaten im gleichen Raum gehalten werden. Wartung und Unterhalt sind auf ein Minimum beschränkt, Selbsterhaltstrom bei Schwebeladung nur ca. 2-3 mA/Ah.

Die patentierten Electrona-Dural-Doppelröhrchenplatten wurden unter härtesten Bedingungen tausendfach geprüft. Die elastischen Kunststoffröhrchen widerstehen einem Druck von über 50 atü und sind vollkommen säurefest. Daher verhüten sie die Schlamm- und Gasbildung und garantieren absolute Sicherheit und maximale Lebensdauer.



Auch hier sind Electrona-Dural-Batterien überlegen!

Electrona liefert stationäre und transportable Akkumulatoren für jeden Zweck; Traktionsbatterien, Zugbeleuchtungsbatterien, Hochstrombatterien, Flugzeugbatterien etc. Verlangen Sie ausführliche Unterlagen mit Erfahrungswerten aus der Praxis.

Electrona SA., Accumulatorenfabrik, Boudry NE, Tel. 038/6 42 46

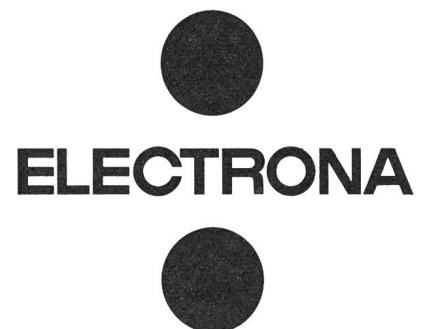

B+C III 3

6190 J Grösse: 71/76 mm

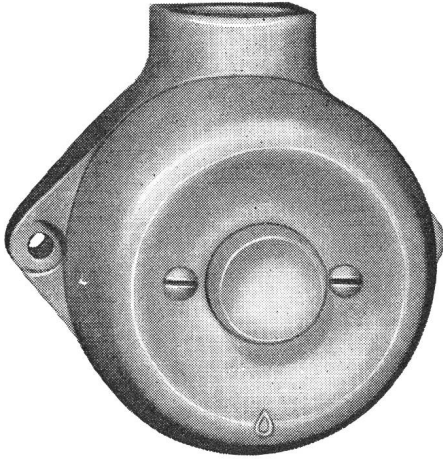

6195 J Grösse: 71/76 mm

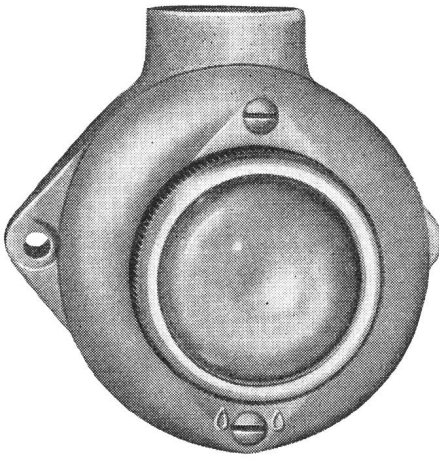

Adolf Feller

Druckkontakt, Signallampe,
DrehSchalter und
Steckdose aus Isolier-
presstoff, kleine Modelle, für
feuchte und nasse Räume

Adolf Feller AG Horgen

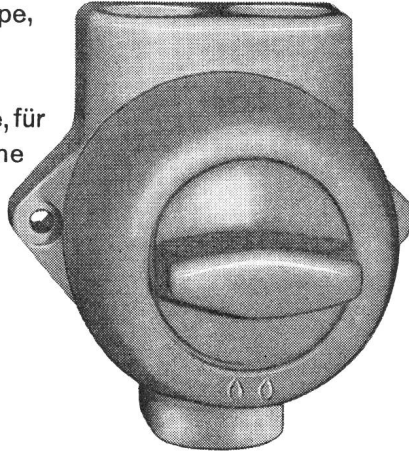

6100 Jd Grösse: 78/76 mm

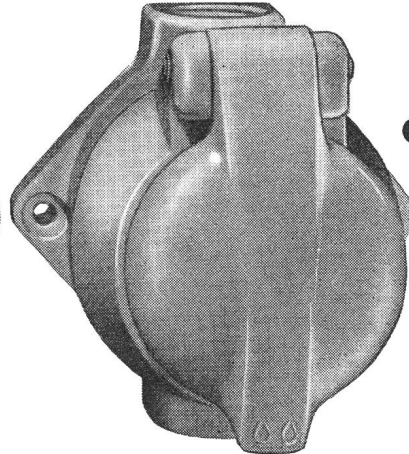

6203 J Grösse: 78/76 mm

Steatit-Abzweigdosen

für Kabel von 1,5 bis 10 mm²

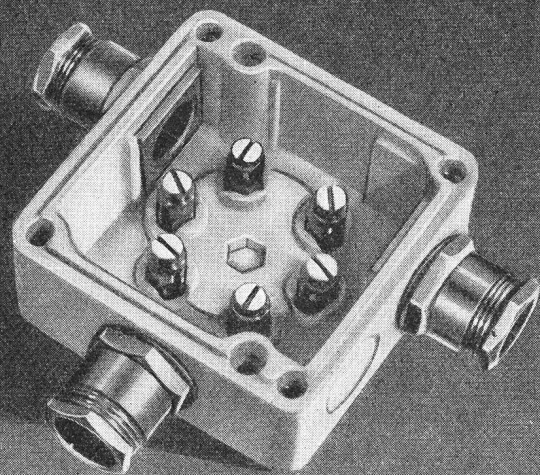
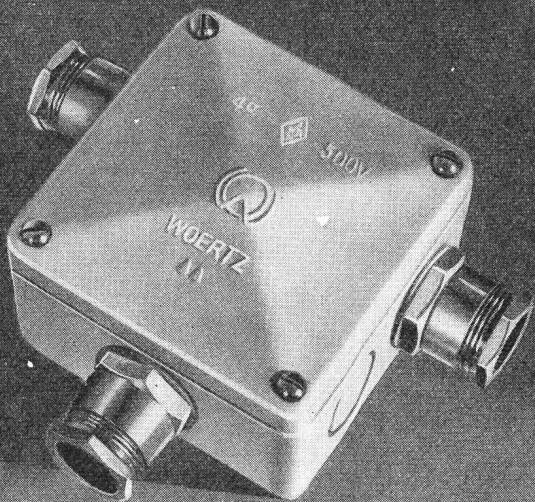

OSKAR WOERTZ *Basel*
TEL. (061) 34 55 50

Für alle Kabelspleissungen das gleiche **SCOTCHCAST** Material

Aus dem gleichen Basismaterial lässt sich jede Form aufbauen für alle Verbindungen von Kunststoff- und Papierbleikabeln über 35 mm \varnothing . Für alle Kabeltypen bis 35 mm \varnothing eignet sich auch die SCOTCHCAST Formspieiss-Methode. Beide Methoden (Form-

spleiss und Druckspleiss) mit dem kalthärtenden Epoxy-Giessharz SCOTCHCAST 4 bieten Gewähr für hochwertige Elektroisolationen.

Bitte verlangen Sie unsere Prospekte.

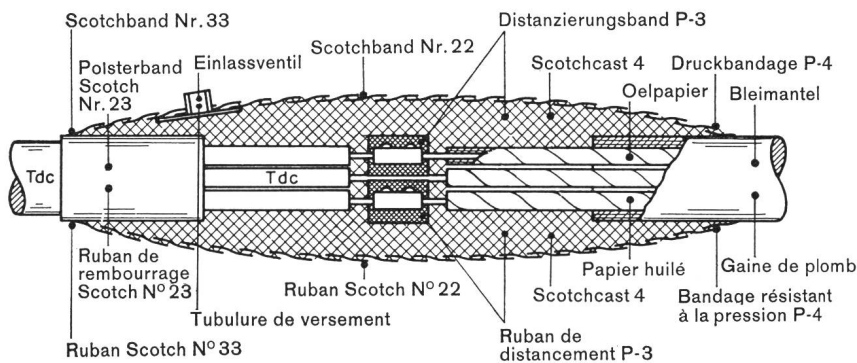

Pour toutes les épissures de câbles, le même matériel **SCOTCHCAST**

Le même matériel suffit pour établir des manchons d'épissures de n'importe quelle forme, pour tous les câbles, isolés au papier sous plomb ou à la matière plastique, d'un diamètre supérieur à 35 mm. Pour tous les types de câbles d'un diamètre inférieur à 35 mm, il y a lieu d'utiliser la méthode d'épissage par

moulage SCOTCHCAST. Ces deux méthodes d'épissage SCOTCHCAST (par moulage et sous pression), à l'aide de la résine époxy SCOTCHCAST 4 durcissant à froid, garantissent un isolement électrique irréprochable.

Demandez nos prospectus.



Cellpack A.G., Wohlen (AG) Tel. (057) 622 44



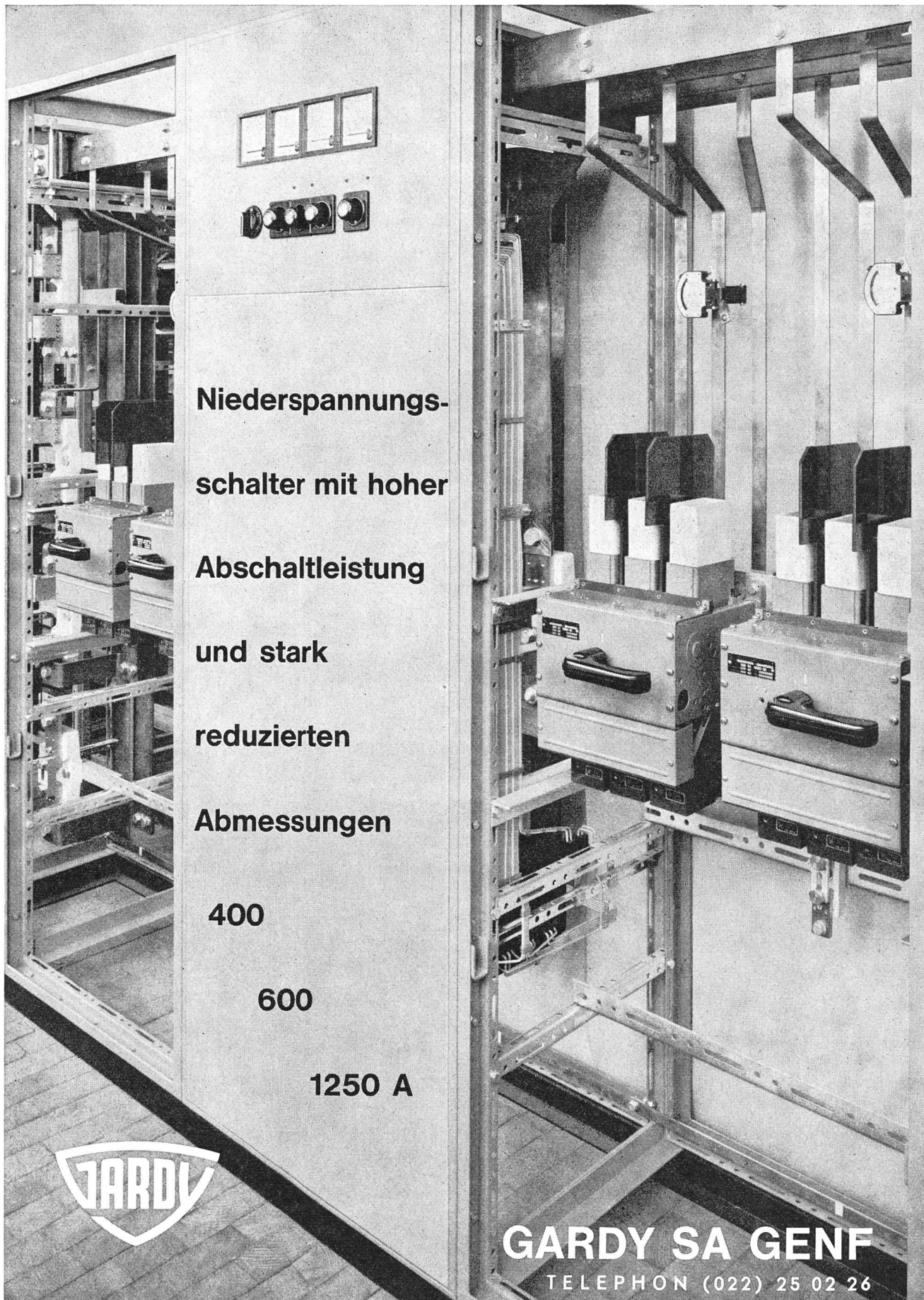

Niederspannungsschalter mit hoher Abschaltleistung und stark reduzierten Abmessungen

400

600

1250 A



GARDY SA GENÈVE

TELEPHON (022) 25 02 26

Für magnetische Werkstoffe



Service
Center
für
Bleche
und
Befestiger

DR. ING. M. KOENIG ZÜRICH

Lieferungen ab Werk
ab Lager und
Zuschneidebetrieb Dietikon

PHILIPS

Ferrit Speicherkerne

für Informationsspeicherung in binärer Form

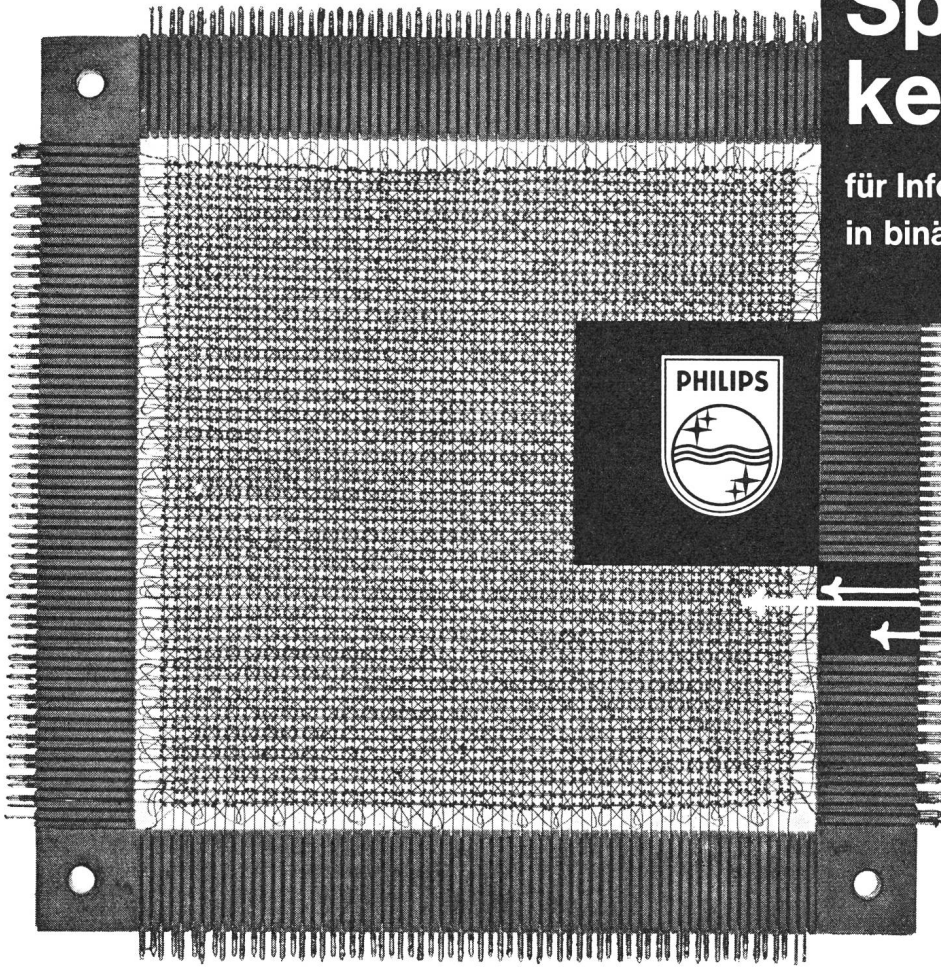

Speichermatrix mit 4096 Kernen
Kerndurchmesser: 1.3 mm

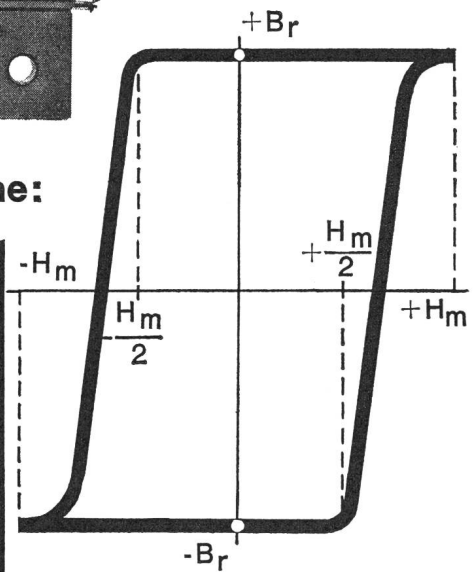

Einige wichtige Daten der PHILIPS-Speicherkerne:

Material	Umschaltstrom bei 40° C (mA)	Schaltzeit (μs)	Aussendurchmesser (mm)	Spitzenwert der Ausgangsspannung*) (mV)
6B1	450	≤ 2.25	1.95	≥ 68
6C1	500	≤ 1.0	1.3	≥ 36
6D3	740	≤ 1.52	1.95	≥ 87
6D5	365	≤ 1.6	1.3	≥ 40
6E1	345	≤ 10	3.8	≥ 55
6E2	345	≤ 8.5	3.8	≥ 40
6F1	1170	≤ 0.40	1.3	≥ 110

*) nach achtmaliger Störung mit 1/2 Leseimpuls

PHILIPS

PHILIPS liefert Ihnen sowohl die einzelnen Kerne, wie auch fertig verdrahtete Matrizen und komplette Kernspeicher.

Verlangen Sie ausführliche Unterlagen bei

**PHILIPS AG
ZÜRICH
Electronica**

Telephon:
051/25 86 10 und
27 04 91

Gut geformt — für Kombinationen genormt

Mit SEV-Qualitätszeichen



Diese beiden Eigenschaften kennzeichnen die Schurter-Schalter zu einem Qualitätsprodukt. Sie sind durchdacht in jeder Beziehung, sowohl was die Form, wie die Qualität betrifft.

Nennspannung 500 V, Nennströme von 25-300 A. Beliebige Schaltprogramme, bis zu 12 Schaltstellungen auf 360 Grad. Hochwertige Isoliermaterialien. Gleicher Bohrplan für alle Typen, gute Anschlussmöglichkeit. Einheitliche Frontplatten-grösse für alle Typen. Über 2 Millionen mechanische Stellungswechsel. Verschiedene Nennstromstärken kombinierbar. Kurzfristig lieferbar: mit Türkupp-lung, als abschliessbarer Schlüsselschalter und mit wegnehmbarem Griff auf Nullstellung.



H.SCHURTER AG

Fabrik elektrotechnischer Artikel

Luzern/Schweiz

Tel. 041 / 3 10 41

K

Die Fabrikation ...

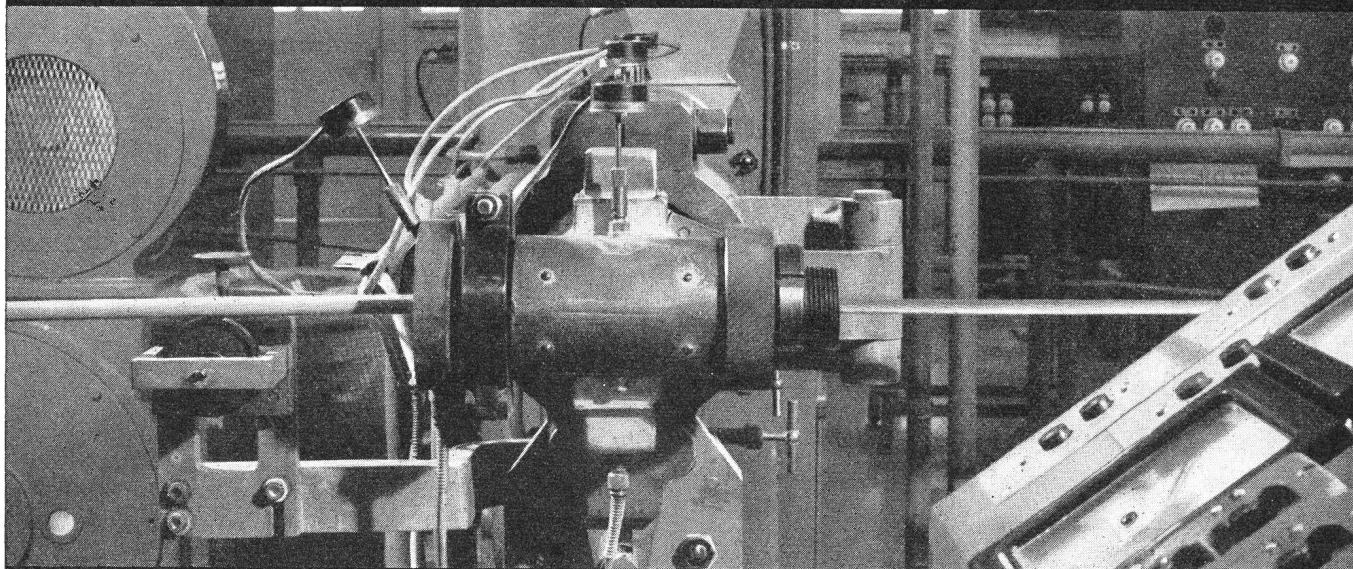

von elektrischen Drähten und Kabeln verlangt heute besondere Sorgfalt und Erfahrung. Beides, vereint mit den modernsten Maschinen und Einrichtungen, verhilft uns zur Herstellung unserer weitherum geschätzten Produkte

WILDEGG KUPFERDRAHT-ISOLIERWERK
AKT.-GES. WILDEGG

Harze für die Elektrotechnik

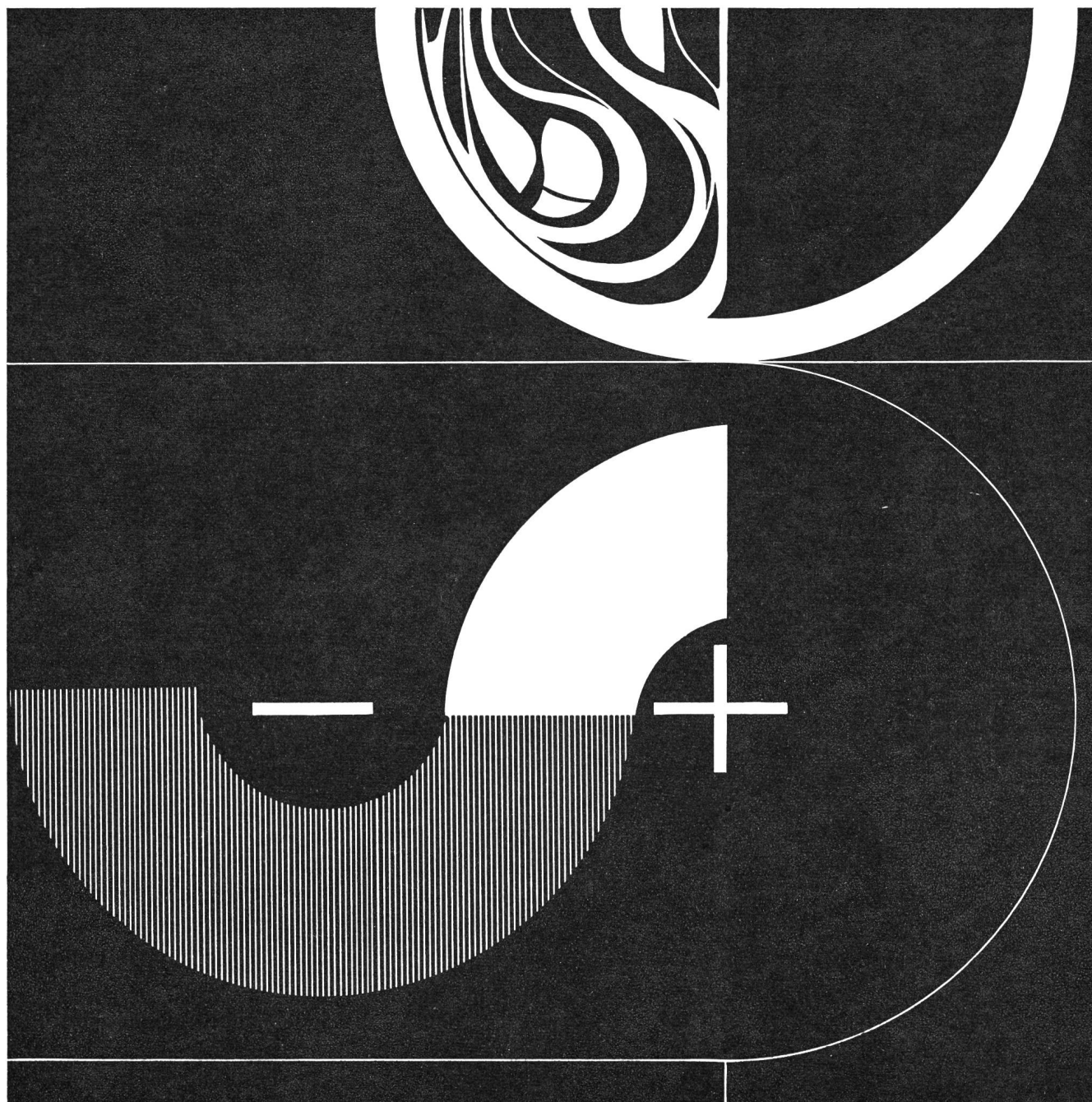

Dank ihrer physikalischen und chemischen Eigenschaften sind[®] Araldit-Harze die Werkstoffe der Wahl für die Elektroindustrie

C I B A

Für Drucksachen, Anfragen sowie Beratung durch den technischen Dienst, wenden Sie sich bitte an die Kunststoffabteilung der CIBA Aktiengesellschaft, Basel/Schweiz



Ventilatoren und Elektromotoren

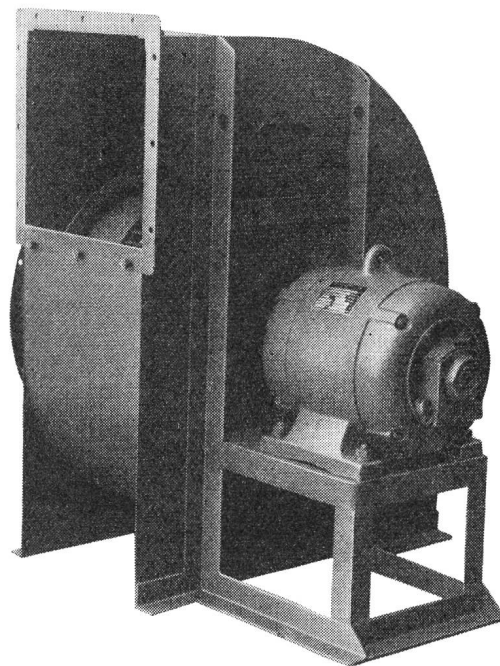

Qualitätsprodukte seit mehr als einem halben Jahrhundert. Anpassung an alle Ansprüche der Technik. Geräuschloser Lauf durch spezielle Ausführung der Flügelräder und sorgfältiges Ausbalancieren der Ventilatorflügel und Motoranker. Behebung der magnetischen Geräusche der Elektromotoren durch Spezialwicklung. Genau passende Ersatzteile jederzeit ab Lager lieferbar.

G. Meidinger & Cie, Basel 4, Telefon 061 - 23 88 70

Meidinger

EMA



ERDUNGS-PRÜFGERÄT ZEIGT ALS EINZIGES AUCH DIE FEHLERSPANNUNG AN

Der unentbehrliche Helfer für die Installationskontrolle misst:

Sicherungs-nennstrom
6-200 A

Fehlerstrom 16-600 A

Fehler-spannung

Spannungen

in 2 Bereichen

0-80/0-400 V ~

Verlangen Sie den
Prospekt L 102/59

EMA A.G. Meilen ZH

Fabr. für elektrische Messaparate Tel. 051/730777

Neoprene Kabel

während 10 Jahren ununterbrochen
im Betrieb - und noch immer
in tadellosem Zustand!

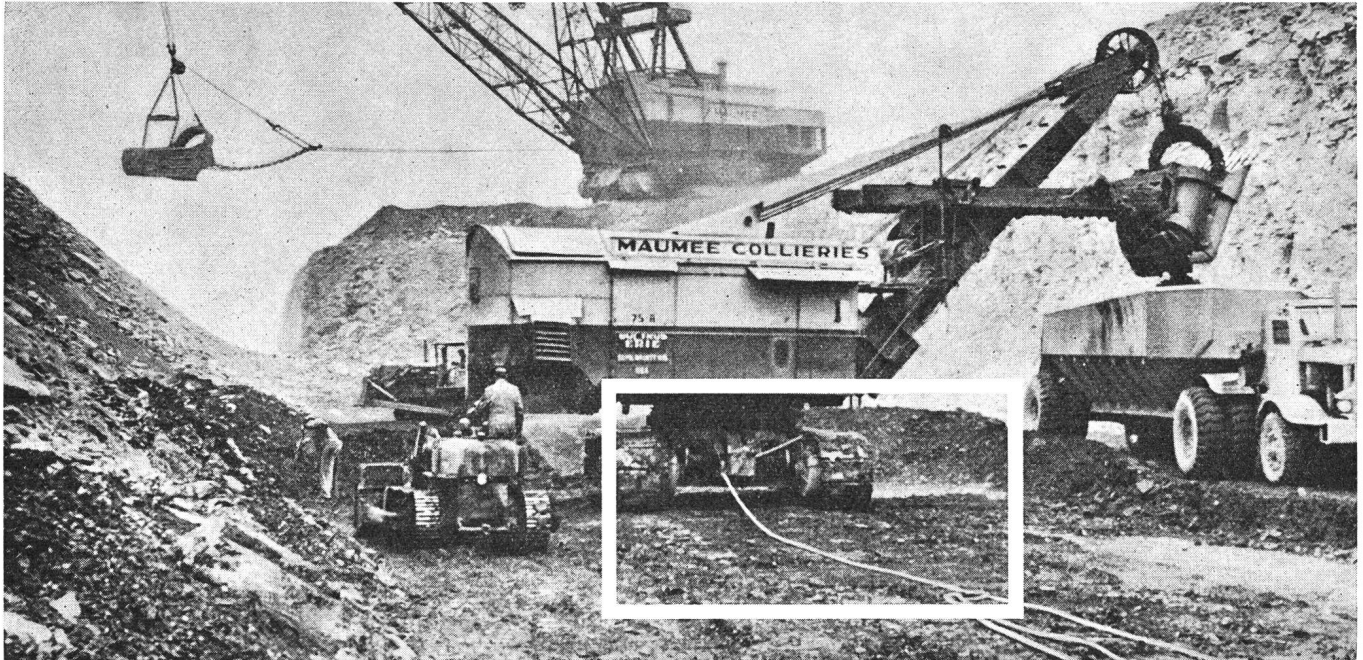

Dieses Neoprene ummantelte Kraftstromkabel versieht seit über 10 Jahren ununterbrochen seinen Dienst in einer Tagesabbau-Mine, und zwar unter den härtesten Bedingungen. Es wurde unzählige Male unter Traktoren gezerrt, über zerschrundene Felsen gezogen sowie den extremsten Temperaturen und dem Sonnenlicht ausgesetzt. Nur ein wirklich erstklassiger Kabelmantel gewährleistet die Stromzufuhr unter solchen ausserordentlichen Bedingungen.

Unter ebenso extremen Bedingungen hat sich Du Pont Neoprene in der ganzen Welt seit über 25 Jahren immer wieder hervorragend bewährt. Allein Kabelmäntel aus Du Pont Neoprene widerstehen Fetten und Ölen, Chemikalien, Hitze, Kälte, Abrieb... und sind auch unter Druck oder Hitze kriechfest.

Senden Sie uns den untenstehenden Abschnitt, und Sie erhalten regelmässig die interessanten «Kabelberichte». Diese Broschüre orientiert Sie laufend über die neuesten Entwicklungen und Anwendungen von Du Pont Neoprene im Kabelgebiet und anderen Erzeugnissen der Elektroindustrie.

Dolder & Co., Immengasse 9, Basel 4

Deutschland: Nordmann, Rassmann & Co., Hamburg 11, Kajen 2

Österreich: Interowa Fürer-Haimendorf K.G., Wien 1, Johannesgasse 26



Bessere Dinge für ein besseres Leben
... dank der Chemie

DU PONT NEOPRENE

Dolder & Co., Immengasse 9, Basel 4
Bitte senden Sie mir regelmässig die «Draht- und Kabelberichte»
Ich möchte weitere Informationen über
Name:
Firma:
Adresse:
Bulletin SEV 7/62 — DISA 17

Likon

SPIEGELBOILER

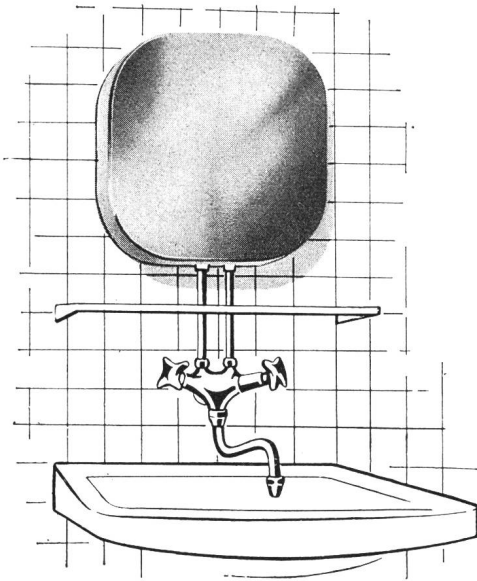

Der moderne Kleinboiler für Hotelzimmer, Einzelzimmer,
Labors usw. Verlangen Sie Prospekt!

**FABRIK FÜR ELEKTROTHERMISCHE APPARATE
PAUL LÜSCHER, TÄUFFELEN/BE, TELEPHON 73545**

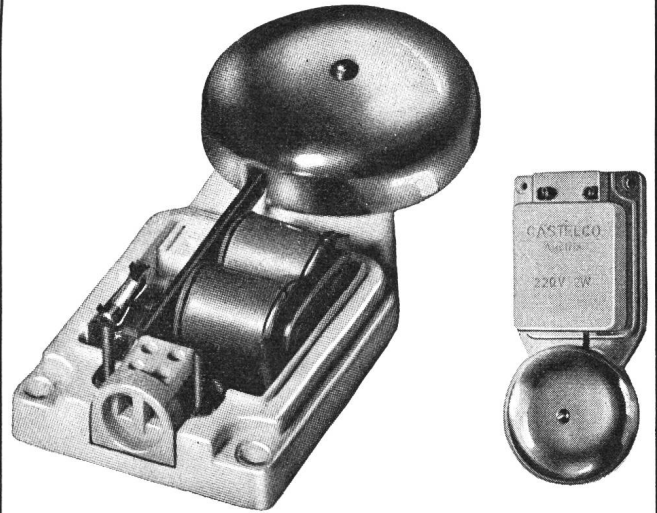

Läutewerke für 220 V ~

SEV-geprüft, nun sofort lieferbar

Grosse Auswahl in Läutewerken und elektrischen
Gongs. Vorteilhafte Preise und prompte Lieferung.

Verlangen Sie bitte Offerte!

J. KASTL DIETIKON ZH

Elektrotechn. und Radioartikel en gros
Telephon (051) 88 85 88 und 88 85 89

WIDERSTANDSDRÄHTE

IN KONSTANTAN

NICKELIN

CUMAL

BIS 0,04 MM

Ø



SELVETHUN

Kombinationsschalter

6 A 500 V



geprüft

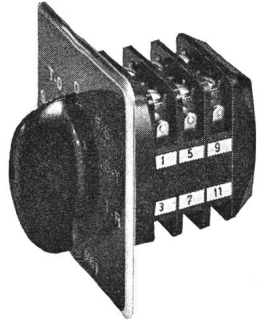

Ausführung für:

- versenkten Einbau
- Aufbau mit Stahlblechgehäuse
- Schalttafelmontage
- mit Kupplung für Montage hinter beweglichen Türen
- versenkten Einbau mit Sicherheitsschloss
- Schalttafelmontage mit Sicherheitsschloss

Verlangen Sie unverbindlich
Katalog oder Muster



SPRING AG

APPARATEFABRIK

WETTINGEN SCHWEIZ

Telephon: (056) 6 66 88 / 89

ELECTRO-MICA



**Steckkontakte
für Niederspannungsanlagen**

SEV-geprüft

und kurzfristig bei den Elektro-Grossisten erhältlich

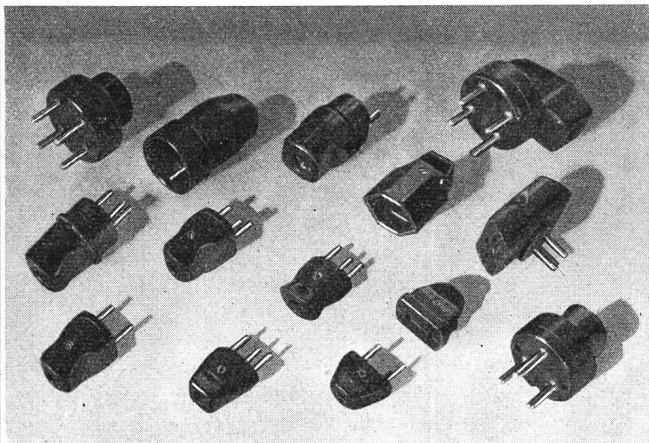

ELECTRO-MICA AG Mollis Tel. (058) 4 41 24

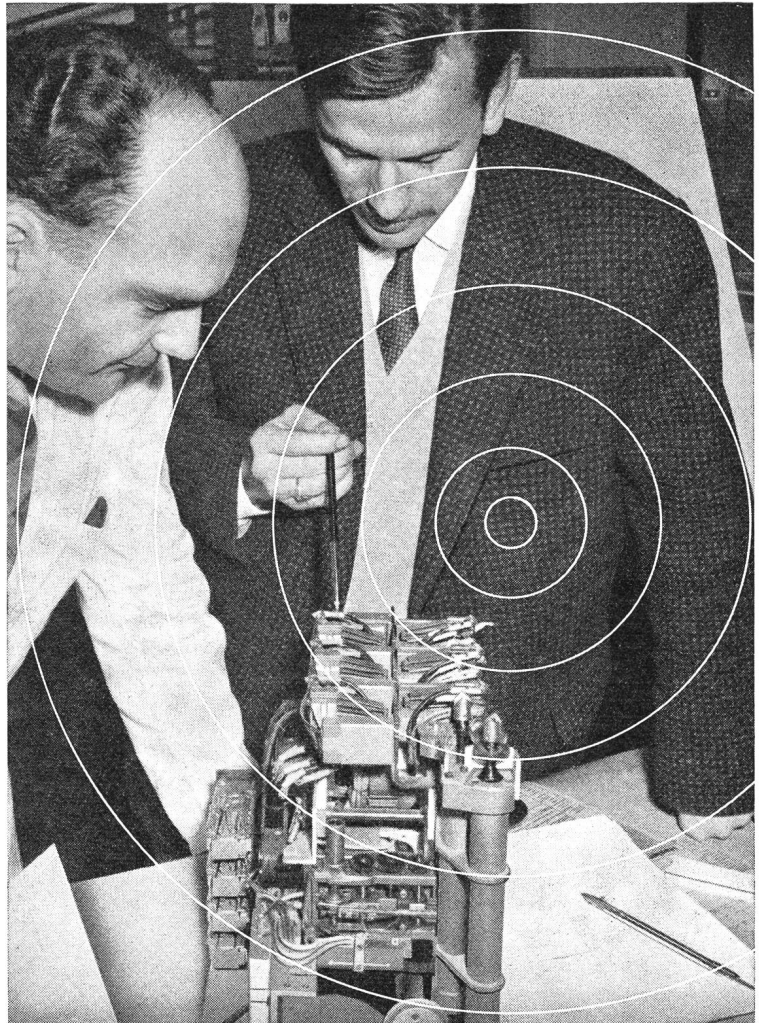

Gesucht – Gefunden!

Wo ist der Betriebsleiter, wo der Chef?
Dank der drahtlosen Hasler-Suchanlage ist er
sekundenschnell erreicht.

Ob ins Büro, ins Labor, ob in den Betrieb,
oder in den Werkhof – überallhin begleitet
ihn sein kleiner Empfänger in der Tasche:
EinTonsignal, unüberhörbar und dennoch diskret,
zeigt unfehlbar an, dass er gesucht wird.
Weg sind die störenden akustischen Zeichen,
die jedermann ablenken.

Unsere Ingenieure beraten Sie kostenlos und
führen Ihnen gerne bestehende Anlagen in
Gross- und Kleinbetrieben vor. Bitte rufen Sie
uns an: Telephon 031 64 11 11.

Hasler^{AG}Bern

Zweigniederlassung in Zürich und Büro in Basel
051 261600 061 240101

**Elektrolyt-
Kondensatoren**

**Metallpapier-
Kondensatoren**

MIL-Kondensatoren

Standard Telephon und Radio AG.

Zürich 4, Verkaufsabteilung Zweierstrasse 35 Tel. 051/25 4510

1742

Zangen-Strom- und Spannungsmesser



8 Messbereiche { 0 — 4 / 12 / 40 / 120 / 400 A ~
0 — 150 / 300 / 750 V ~

Die Ablesung kann stets direkt erfolgen, weil sich der Skalenzylinder mit dem Messbereichumschalter dreht.

AG für Messapparate, Bern

Weissensteinstrasse 33 Telefon 031 45 38 66

Klebekabel

CALUflex

S.E.V.-geprüft

Schweizer Fabrikat

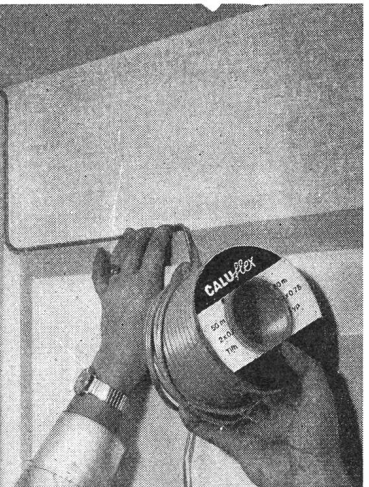

Vom Fachhandel begeistert aufgenommen, bei der Kundschaft immer mehr gewünscht, wird das Klebekabel zur sauberen Montage von Netzverlängerungen und Lautsprecherleitungen. Unsere Vertreter werden Sie gerne darüber orientieren.

Le câble adhésif CALU-flex a été accepté avec enthousiasme par les maisons spécialisées. Il est de plus en plus demandé par la clientèle pour l'exécution soignée de prolongements du réseau électrique ou installations de haut-parleurs. Nos représentants se tiennent à votre disposition pour tous renseignements.

Generalvertretung:

CALUX A.G. Zürich 2

Freileitungs- Trennschalter mit Keilklemmen

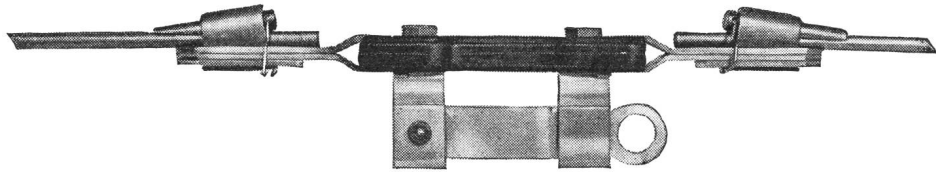

zum direkten Einbau in das Netz.
Einfachste Montage:
Verkürzen des Kupferdrahtes und Ein-
schieben der Drahtenden in die Klemm-
vorrichtung.

Ab Lager lieferbar. SEV-geprüft.
Nr. A 7443 Modell bis 100 A bei 500 V,
für Cu-Drähte 3—5 mm \varnothing
Nr. A 7444 Modell bis 200 A bei 500 V,
für Cu-Drähte 6—8 mm \varnothing

Grosses Modell auch mit Verriegelung
des Kontaktmessers lieferbar.



F. Hartmann AG

Elektrotechnische
Bedarfsartikel en gros
Zürich
Löwenstrasse 32
Telephon 051/27 15 15

TROG-VSG

SYLVANIA

... gibt an Tausenden von Arbeitsplätzen besseres Licht

von 4-30 Watt für Klein-
beleuchtungen und Sonderzwecke
40 Watt für Standardleuchten
Spezialröhren für bakterien-
tötende Bestrahlungsgeräte
Schwarzlichtlampen für Kopier-
und Reklamezwecke
stets ab Lager lieferbar

Generalvertretung: **TRACO** Trading Company Ltd. Zürich 2 / Jenatschstrasse 1

**BROWN
BOVERI**

projektiert und fabriziert

Radiotelephon- und Richtstrahl-Anlagen

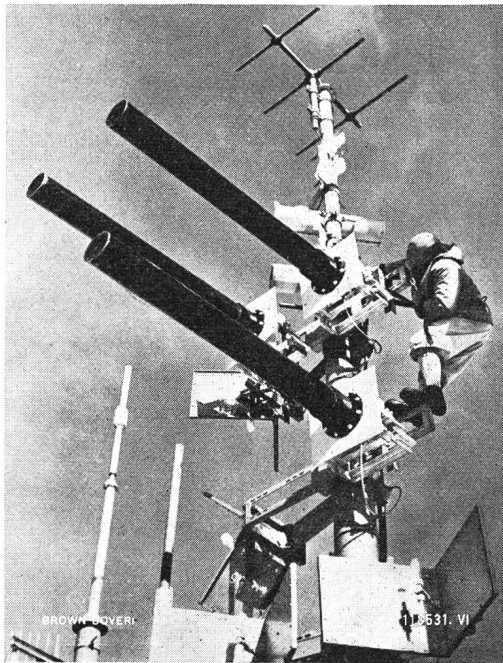

▲
Montage von Helix-Richtstrahlantennen für drei parallele Musik-Links im 450—470-MHz-Band auf dem Säntis/Schweiz. Antennengewinn 15 db gegenüber $\lambda/2$ -Dipol; die Antenne ist mechanisch mit einer Tonne in 1,5 m Abstand vom Aufhängepunkt belastbar. Die vier Winkel-Reflektor-Antennen sind für drahtlose Teilnehmeranschlüsse eingesetzt.

Bild rechts: Vereisung des Antennenmastes im Winter.

Ausserdem liefern wir

Sende- und Gleichrichterröhren

Sender für Rundfunk und
Radiotelegraphie

Fernsehsender

Antennen-Umschalter für
grosse HF-Leistung

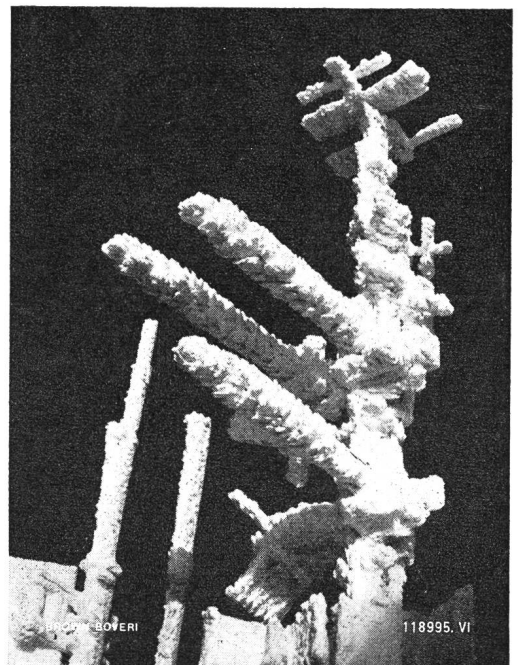

A-G. **BROWN, BOVERI** & CIE.
BADEN · SCHWEIZ