

**Zeitschrift:** Bulletin des Schweizerischen Elektrotechnischen Vereins  
**Herausgeber:** Schweizerischer Elektrotechnischer Verein ; Verband Schweizerischer Elektrizitätswerke  
**Band:** 52 (1961)  
**Heft:** [1]: Jahresheft 1961

## **Werbung**

### **Nutzungsbedingungen**

Die ETH-Bibliothek ist die Anbieterin der digitalisierten Zeitschriften auf E-Periodica. Sie besitzt keine Urheberrechte an den Zeitschriften und ist nicht verantwortlich für deren Inhalte. Die Rechte liegen in der Regel bei den Herausgebern beziehungsweise den externen Rechteinhabern. Das Veröffentlichen von Bildern in Print- und Online-Publikationen sowie auf Social Media-Kanälen oder Webseiten ist nur mit vorheriger Genehmigung der Rechteinhaber erlaubt. [Mehr erfahren](#)

### **Conditions d'utilisation**

L'ETH Library est le fournisseur des revues numérisées. Elle ne détient aucun droit d'auteur sur les revues et n'est pas responsable de leur contenu. En règle générale, les droits sont détenus par les éditeurs ou les détenteurs de droits externes. La reproduction d'images dans des publications imprimées ou en ligne ainsi que sur des canaux de médias sociaux ou des sites web n'est autorisée qu'avec l'accord préalable des détenteurs des droits. [En savoir plus](#)

### **Terms of use**

The ETH Library is the provider of the digitised journals. It does not own any copyrights to the journals and is not responsible for their content. The rights usually lie with the publishers or the external rights holders. Publishing images in print and online publications, as well as on social media channels or websites, is only permitted with the prior consent of the rights holders. [Find out more](#)

**Download PDF:** 03.04.2026

**ETH-Bibliothek Zürich, E-Periodica, <https://www.e-periodica.ch>**

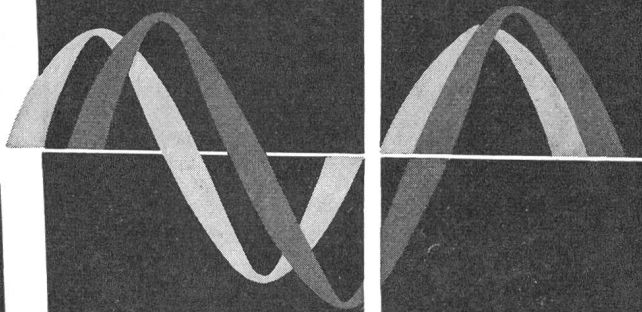
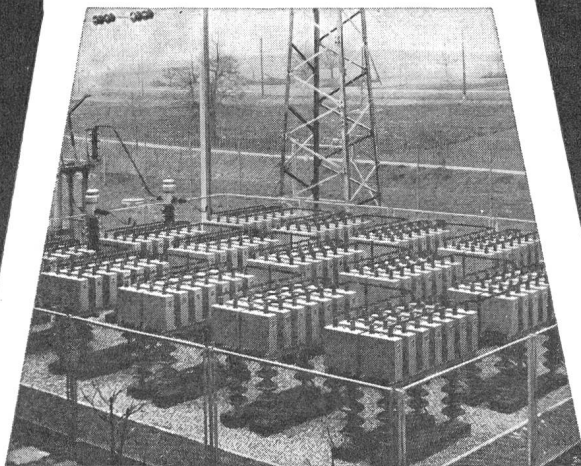
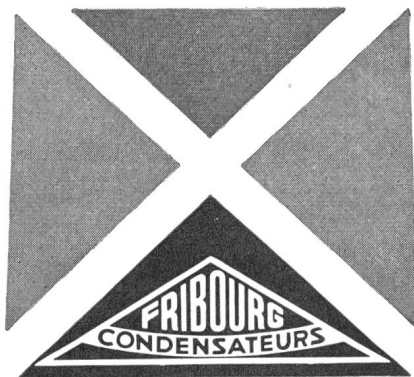
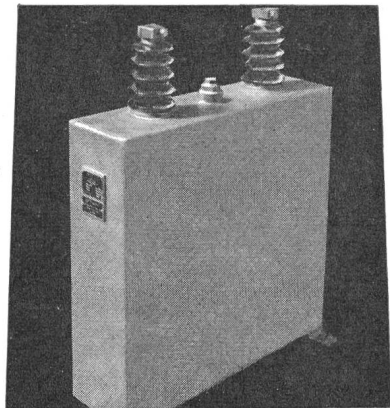

### **Dürfen wir Sie daran erinnern!**

Die Installation von Phasenschieberkondensatoren ermöglicht es Ihnen, wertvolle Einsparungen zu machen. Die Kondensatoren bewirken eine Verringerung der Verluste und erhöhen damit den Wirkungsgrad Ihrer Anlagen.

Unser technischer Stab steht zu Ihrer vollen Verfügung. Ergreifen Sie die Gelegenheit, Sie gehen damit keinerlei Verpflichtungen ein!

## **CONDENSATEURS FRIBOURG S. A.**

Fribourg - Suisse  
8, route de la Fonderie - Téléphone: (037) 22922

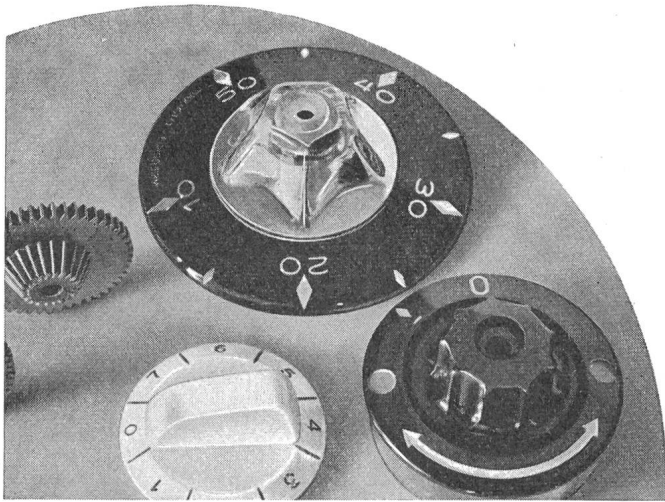

RIWISA-Kunststoffe sind kostensenkend im Apparatebau und in Qualität und Aussehen jedem anderen Werkstoff ebenbürtig. Teile für höchste Ansprüche sind unsere Spezialität.

- Bedienungselemente
- Plexigum metallisiert
  - HPOP; HCOP farbig ausgelegt
  - Zahnräder in hochwertigem Nylon



RIWISA AG  
HÄGGLINGEN AARGAU TEL 057 73733

**RIWISA**

S 1a

## Normal- und Spezial-Motoren

Stufenmotoren, normale und geräuschlose  
Synchronmotoren, bis 75 PS bürstenlos, mit hohem Anzugsmoment  
Frequenzumformer  
Frequenzwandler, vielstufig, bürstenlos  
Hochfrequenzmotoren  
1-Phasen-Repulsionsmotoren, regulierbar  
Getriebemotoren, Kreissägemotoren  
Alarm- und Signalsirenen

**Lindert**  
MOTOREN AG.  
BÜLACH-ZÜRICH  
TELEPHON (051) 96 11 43

OMNI RAY OMNI RAY OMNI RAY OMNI RAY OMNI RAY OMNI RAY

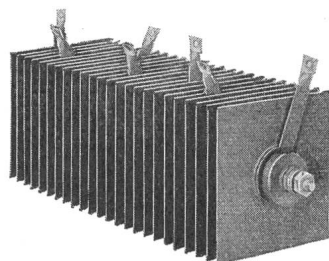
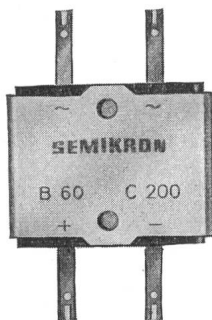

# SEMIKRON- Selen-Gleichrichter

Säulengleichrichter  
Flachgleichrichter

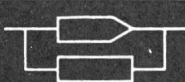

**Omni Ray AG**

Dufourstrasse 56 ZÜRICH Tel. 051 / 34 44 30

# Schalt- und Steueranlagen

Im Kommandoraum des EW Winterthur ist das 45 kV und 6 kV Netzschema der Stadt ortsrichtig dargestellt. Diese Schemawand besteht aus einzelnen Platten von 190 x 190 mm, die mit Permanent-Magneten gehalten, ein rasches und eindeutiges Anpassen an jeweilige Netzänderungen ermöglichen. Kontrolllampen zeigen den Schaltzustand der Leistungsschalter und Lasttrenner an.

Steuerung und Signalisierung der Strassenbeleuchtung erfolgen von der Tafel im Bild rechts aus. Die reflexarme Glasplatte zeigt das Strassennetz mit den Verteilstationen. Störungen in einem bestimmten Sektor werden durch Blinklicht auf dieser Tafel signalisiert.

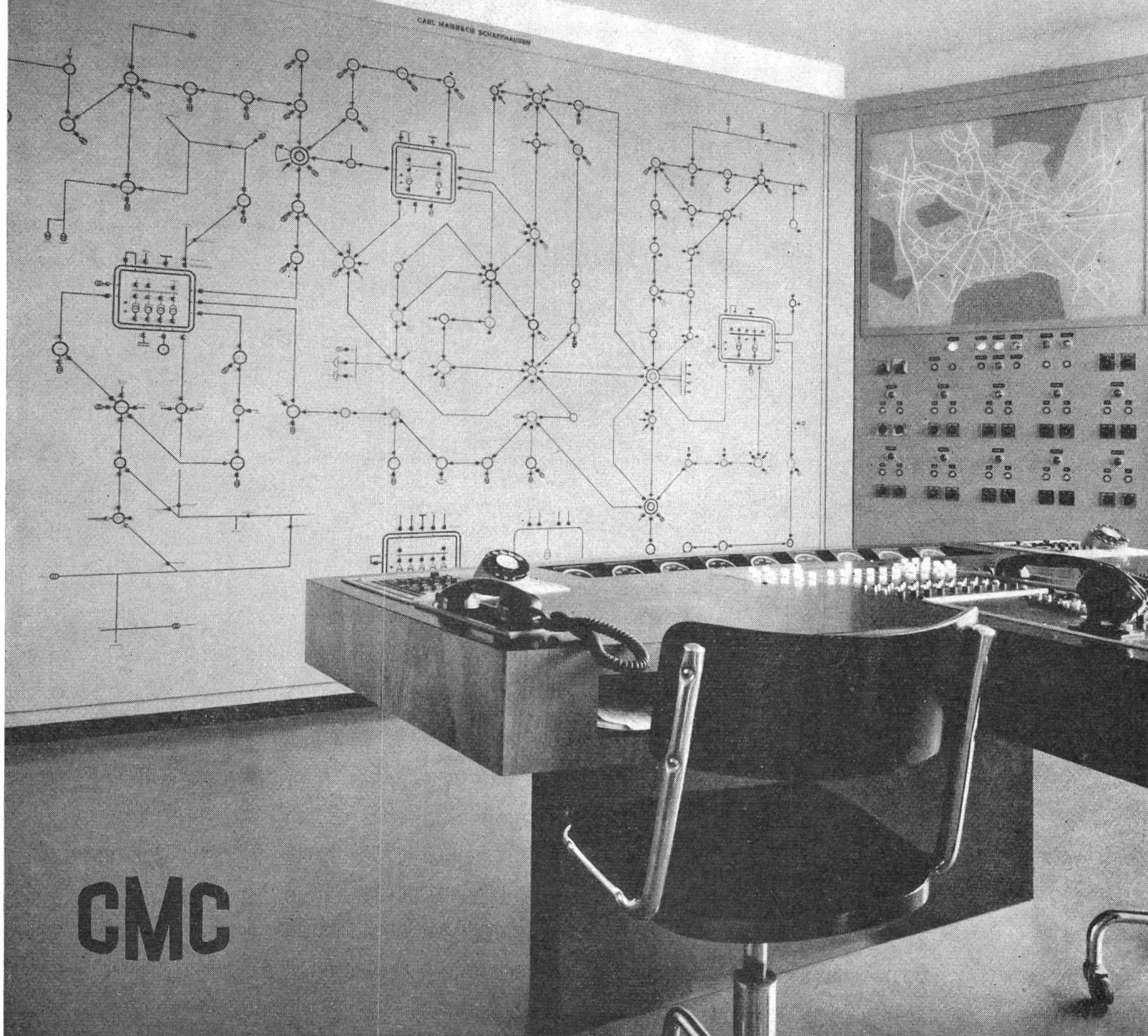

5259

**Carl Maier & Cie, Schaffhausen / Schweiz**

Fabrik elektrischer Apparate und Schaltanlagen

Telephon 053 / 5 61 31

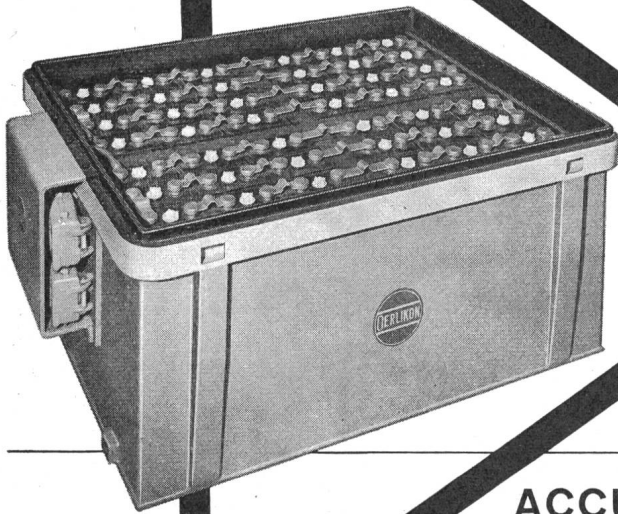
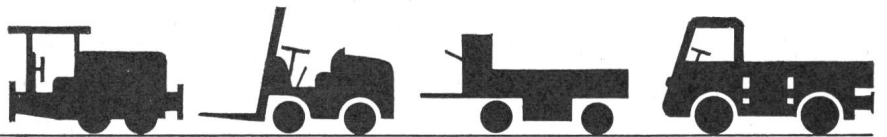

## Batterien für Elektrofahrzeuge

Unsere Spezialität:

**Batterien mit Röhrenplatten  
Typ OERLIKON PAM**

für stark beanspruchte Elektrofahrzeuge.

Hohe Leistung, lange Lebensdauer.

**Über 60 Jahre Erfahrung**

**ACCUMULATOREN-FABRIK OERLIKON**

**Zürich 50, Tel. 051/468420**



mit Bureaux und Werkstätten in

Biel / Chur / Genf / Lausanne / Lugano  
Luzern / Sitten / St. Gallen.

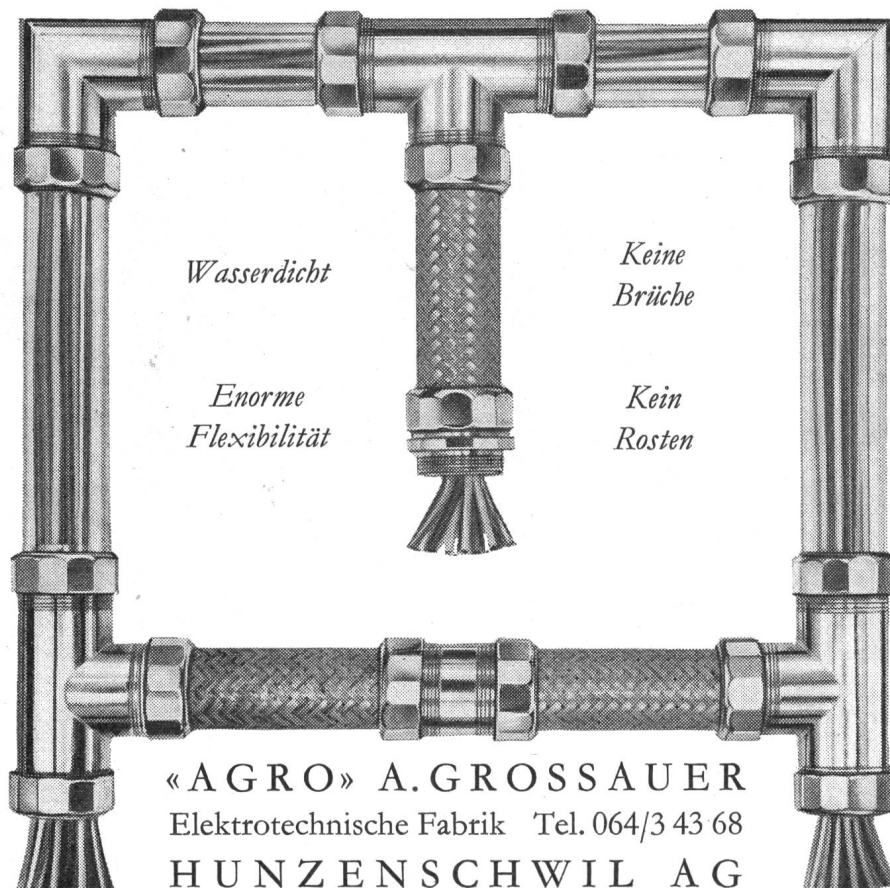

*Wasserdicht*

*Enorme  
Flexibilität*

*Keine  
Brüche*

*Kein  
Rosten*

«AGRO»

*ARMATUREN FÜR  
LEITERFÜHRUNGEN  
IN  
PLASTIKSCHLÄUCHEN*

*Schläuche transparent  
oder farbig  
Säure-, benzin- und ölbeständig*

*An spannabhebenden Maschinen  
mit überhitztem Späneanfall  
Schutz der Schläuche durch  
verzinkte Draht- und Folien-  
umspinnung*

**«AGRO» A. GROSSAUER**  
Elektrotechnische Fabrik Tel. 064/3 43 68  
**HUNZENSCHWIL AG**

# Elektronische Bauteile

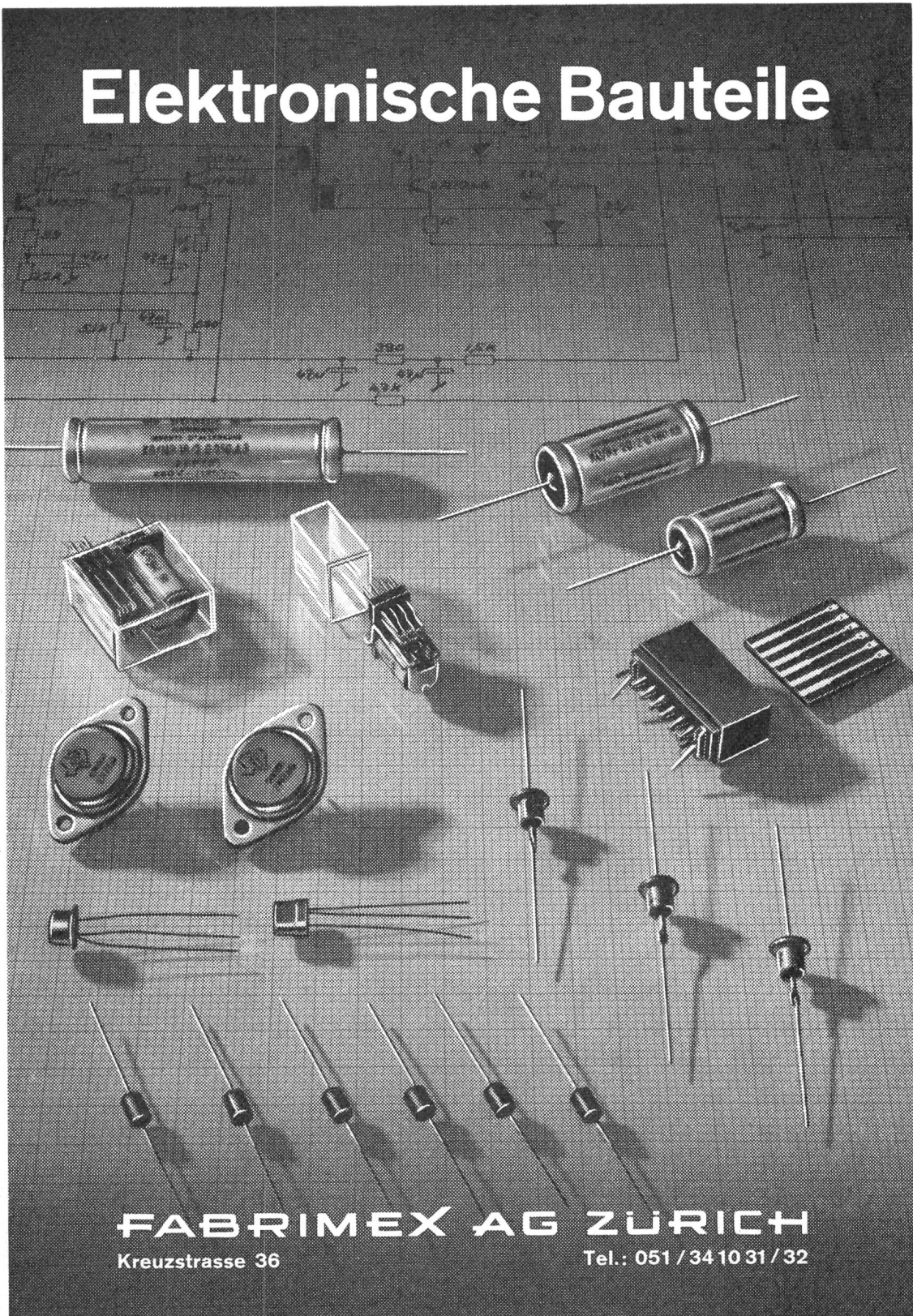

**FABRIMEX AG ZÜRICH**  
Kreuzstrasse 36 Tel.: 051 / 34 10 31 / 32

# Neu

# Wäschetrockner Adora-Tropic

Der erste schweizerische Wäschetrockner mit reversierender Trommel. Durch die wechselseitige Bewegung verteilt sich die Wäsche gleichmässig im Innenraum der Trommel; dadurch wird mit weniger Stromaufwand ein grösserer Trocknungseffekt erreicht. Die ADORA-Tropic trocknet also wirtschaftlicher.



Der neue Wäschetrockner ADORA-Tropic trocknet die zartesten wie auch die schwersten Gewebe äusserst schonend. In kürzester Zeit ist Ihr Waschgut trocken, und zwar ganz nach Wunsch — schrankfertig oder bügelfeucht. Spezielle Beachtung verdient die durchdachte Konstruktion der Trommel. Der glatte Trommelmantel und die trichterförmig nach aussen gelochte Rückwand behandeln das Waschgut besonders sorgfältig.

Denkbar einfach ist bei der ADORA-Tropic die Bedienung: Die Temperatureinstellung von 0° bis 100° erfolgt durch einen Regelthermostaten, die Zeiteinstellung durch einen Zeitschalter; für die Installation ist keine Bodenverankerung nötig; bis zu 6 Kilo Wäsche werden in ca. 60 Minuten getrocknet. Trotz all diesen wichtigen technischen Vorzügen kostet der Wäschetrockner ADORA-Tropic nur Fr. 1890.- (Zahlungserleichterungen).



VERZINKEREI ZUG AG., ZUG Tel. (042) 4 03 41

3 AUTOMATENTYPEN GENÜGEN FÜR  
DEN ARBEITSBEREICH VON 0 BIS 32 mm  
DURCHMESSER UND 220 mm DREHLÄNGE

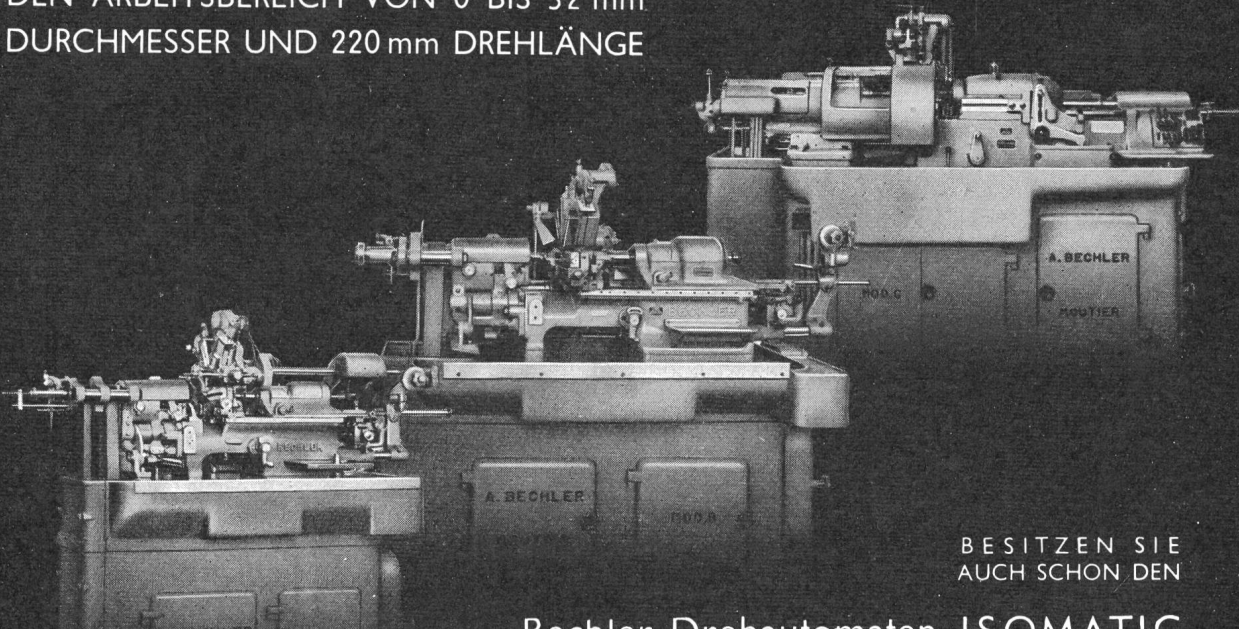

BESITZEN SIE  
AUCH SCHON DEN

Bechler Drehautomaten ISOMATIC  
zur Herstellung Ihrer Uhrenteile und übrigen  
Präzisions-Werkstücke?

**ANDRE BECHLER AG.**  
M A S C H I N E N F A B R I K M O U T I E R S C H W E I Z

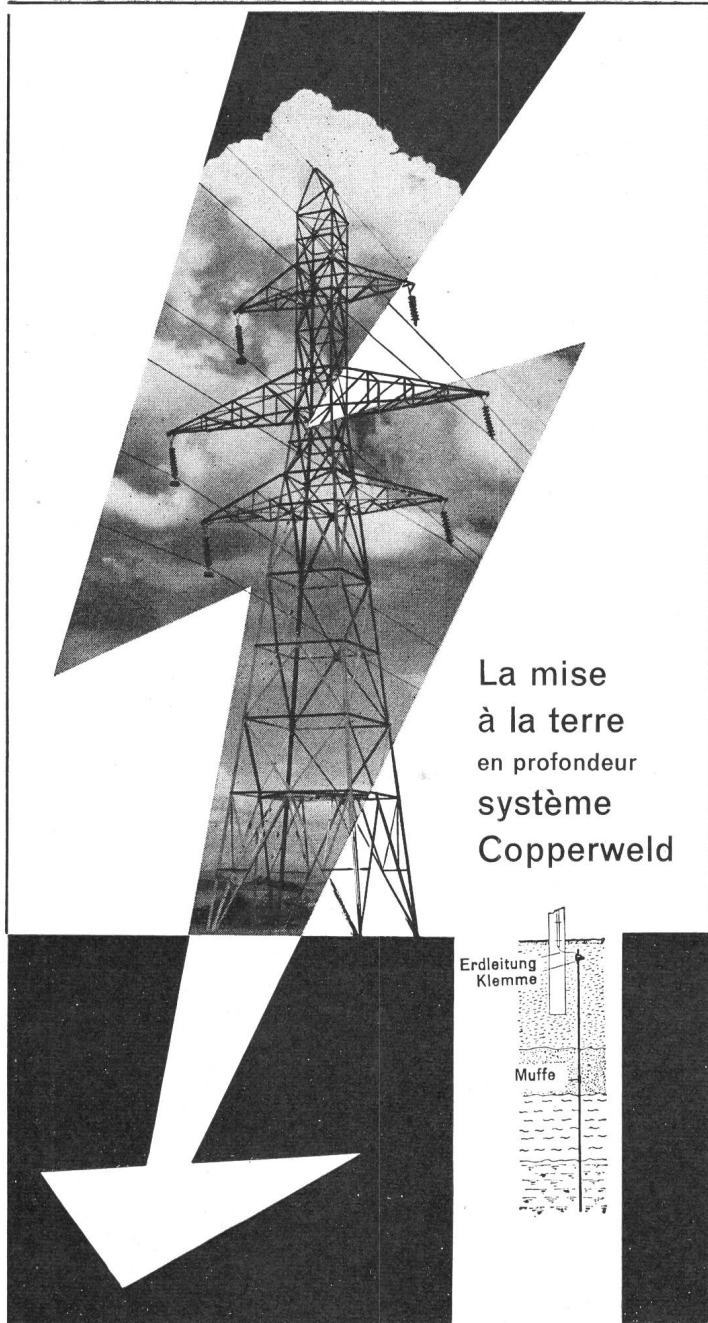

La mise  
à la terre  
en profondeur  
système  
Copperweld

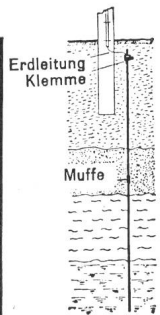

La solution idéale pour  
l'Electricité, la Radio, le Téléphone,  
la protection contre la foudre  
des immeubles, fermes, usines, chantiers, réservoirs  
de carburant, téléphériques, charpentes  
métalliques et même des arbres.

Pas de fouilles, pas de dégâts aux cultures.

Minimum de main d'œuvre.

Enfoncement facile et très rapide.

Mesure de la résistance  
au fur et à mesure de  
l'enfoncement.

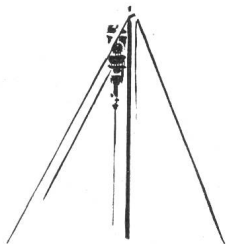

S.A. HENRI ALLISSON, ST-AUBIN/NE, Tél. (038) 672 83

## Säurefeste Leuchten

Neue Modelle ganz in Kunststoff  
für Säure- und Naß-Betriebe

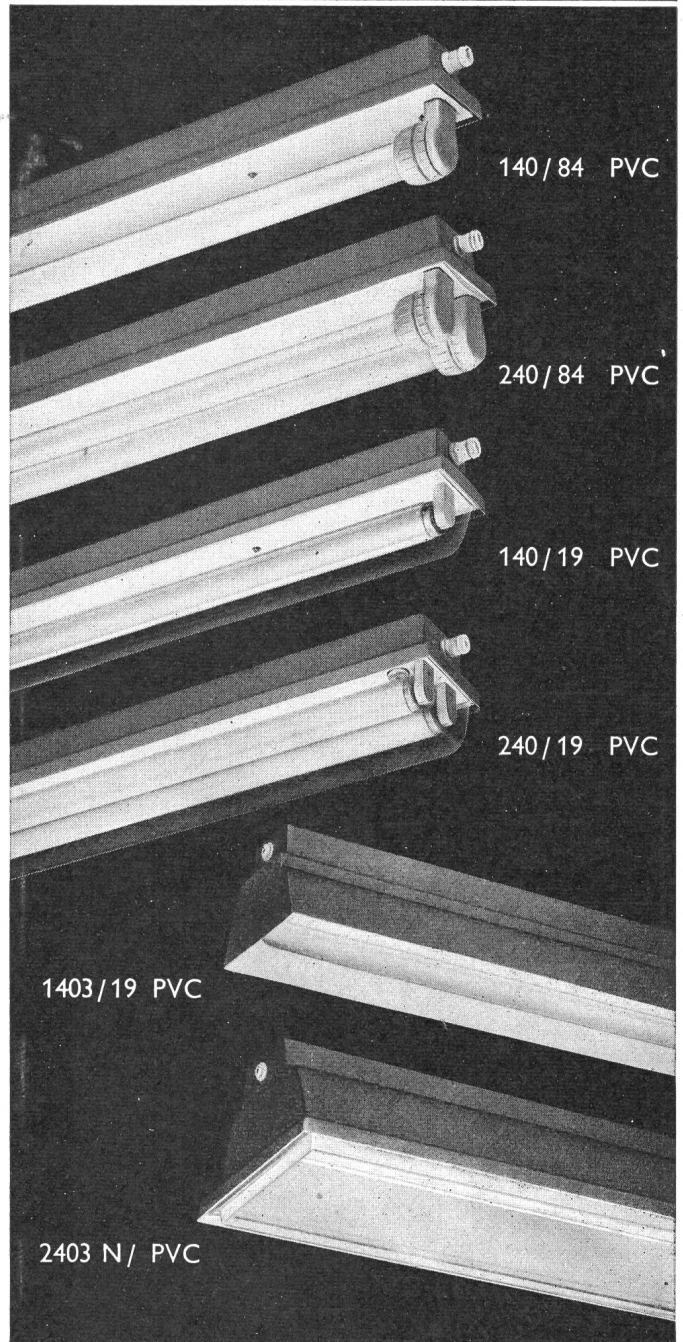

1403/19 PVC

2403 N/ PVC



FLUORA Herisau  
Spezialfabrik  
für Fluoreszenz-Leuchten  
Tel. 071 / 5 23 63

Beratung in allen lichttechnischen Fragen  
Kostenlose Ausarbeitung  
von Beleuchtungs-Projekten

# Der neue Leuchtschalter

Nicht nur Schönheit, Zweckmässigkeit und technische Weiterentwicklung, sondern **Sicherheit** und **Bequemlichkeit** verlangen die heutigen Anforderungen. Für diese Einheiten verdienen unsere Produkte volle Anerkennung.

Als weitere Neuheit: Dieser Leuchtschalter wird für Unterputzmontage (wie Abbildung) in den Schemas: 0/02P/1/3 und 6 mit kombinierter Steckdose 2P + E mit Schutzkontakt für Räume mit unbeschränkter Zulassung transportabler Apparate geliefert.

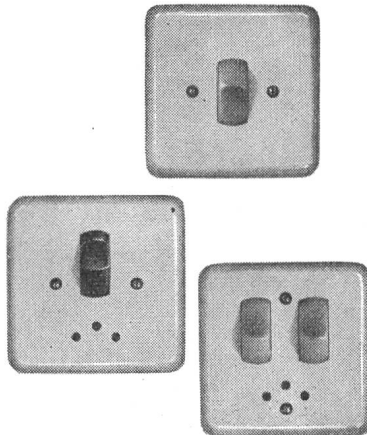
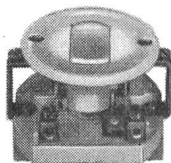
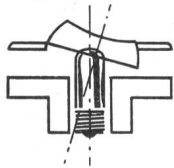

Nur um die Glimmlampe teurer als ein gewöhnlicher Schalter. Pat.

Monatlicher Stromverbrauch 0,3 Rp. Glimmlampe E10

**H. Amacher**

# Der leuchtende Lichtknopf im finstern Treppenhaus!

Verlangen Sie unsern Spezial Prospekt über das Leuchtschalterprogramm. Dieser zeigt Ihnen noch mehr Typen und deren Anwendungsmöglichkeiten. Monatlicher Stromverbrauch 0,4 Rappen Glimmlampe E14

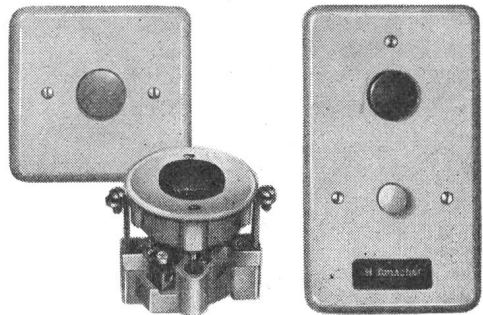

**Allschwil**

Fabrik für elektrisch technische Apparate  
Lettenweg 76  
Telephon 061/39 17 67

SPITTELER

# EMA

## ERDUNGS-PRÜFGERÄT mit Phasenprüfer



Der unentbehrliche Helfer für die Installationskontrolle misst:

Sicherungs-nennstrom 6-200 A  
Fehlerstrom 16-600 A  
Fehler-spannung Spannungen in 2 Bereichen 0-80/0-400 V ~

Verlangen Sie den Prospekt L 102/59

**EMA A.G. Meilen ZH**

Fabr. für elektrische Messapparate Tel. 051/73 07 77

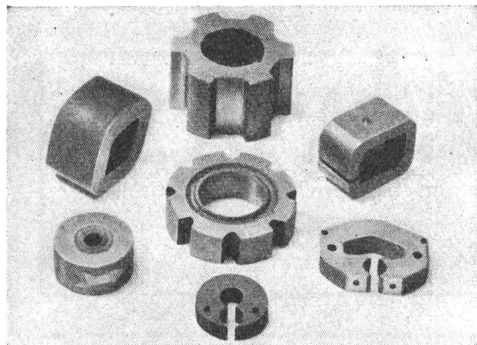

**Erfahrene Fachleute der Elektrotechnik und Maschinenkonstruktoren** schätzen als Einbauelemente die **Permanent-Magnete**



wegen ihrer bekannten **Konstanz und, wonötig, hohen Leistung**

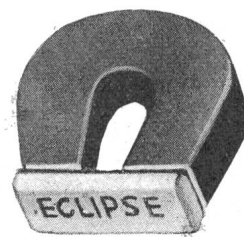

Standardtypen in grosser Auswahl ab Lager; verlangen Sie Dimensionentabelle. Andere Formen und Grössen bei Mengenbedarf auf Anfrage.

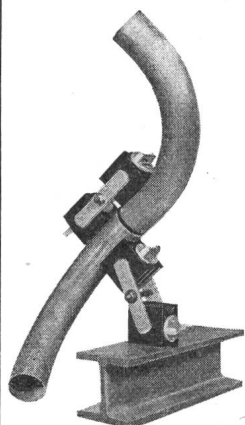

Die schaltbaren «Eclipse» **Gelenk-Magnete Nr. 922** mit je einer Prisma- und Flach-Aufspannung bilden einen weiteren Beitrag zur Rationalisierung vieler Arbeiten, z. B. beim Schweiessen, Konstruieren, Montieren, Anreisen, usw. dank der vielseitigen Verstellmöglichkeiten.

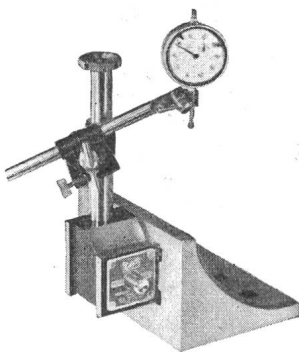

Magnetfuss-Tastuhren-  
ständer, 3 versch. Typen

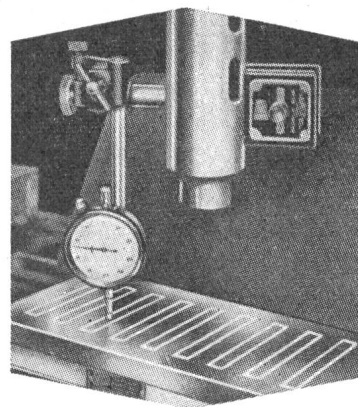

Werkzeuge und  
magnetische  
Geräte

**R. SPENGLER ZÜRICH**

Ausstellungsstr. 80

Tel. (051) 42 58 58, 59

**SAIA**

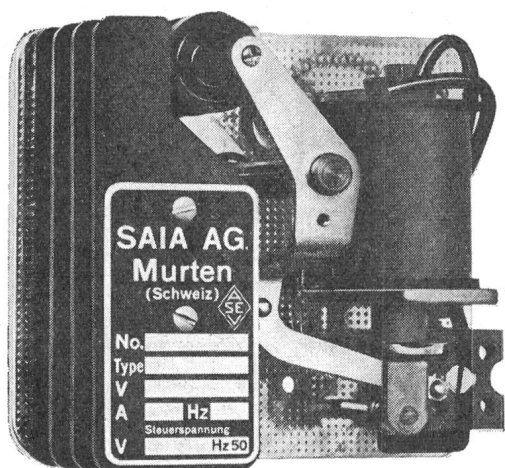

## Schalterschütz 10...25 A Typ SBR + SR

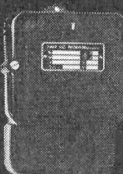
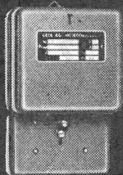

das zuverlässige Schaltorgan für Ihr Schaltproblem

1...4polig; schliessend, öffnend oder umschaltend  
Steuerspannungen: 6...500 V~

höchste Prellfreiheit

hoher Kontaktdruck

kleine Leistungsaufnahme

brummfreier Betrieb

schmale oder flache Ausführung

Zusätze: Anzugsverzögerung 5...120 s, Handschalter, Druck-  
tasten, Spezialausführungen für fakultative oder totale Sperrzeiten  
bei tariflichen Massnahmen

Ausführliche Unterlagen durch



## TRAFAG

Einphasen-, Dreiphasen-, Neon-, Schutz- und Hochspannungstransformatoren, Vorschaltgeräte, Drosselpulsen etc.

## TRAFAG THERMOSTATE

Duostate - Triostate  
auch mit kleinsten Schaltdifferenzen  
Boilerthermostate

Qualitätsprodukte, gebaut auf Grund eigener Patente in unserer Fabrik in Männedorf

## TRAFAG AG ZÜRICH 1/23

Löwenstrasse 59

Telephon (051) 25 34 83

Fabrik für Transformatoren und Thermostate



## Mehr als 50 000 Stunden

brennen Cerberus Signalglimmlampen mit gleichbleibender Leuchtkraft: dies entspricht 6 Jahren Dauerbetrieb. Dank der erstaunlichen Lebensdauer war es möglich, Signalglimmlampe und Einbaufassung zu einer kompakten Baueinheit zu kombinieren, der

## Einbauglimmlampe SGF

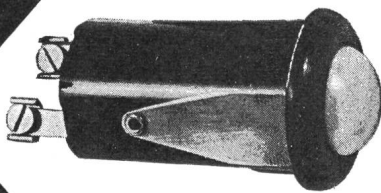

Einfachste, zeitsparende Montage durch Eindrücken in eine Bohrung, kleine Einbaumaße bei großer Leuchtfläche, günstiger Preis dank fester Kombination von Lampe und Fassung sind die wesentlichsten Vorteile der SEV-geprüften Einbauglimmlampe SGF.

**Spannungen:** 220 V~ mit eingebautem Vorwiderstand, 380 und 500 V~ mit Zusatzwiderstand.

**Kräftige Leuchtfarben:** klar, opal, rot, grün, gelb, blau.

**Abmessungen:** Lampendurchmesser 16 mm, Frontringdurchmesser 25 mm, Montageloch 21 mm, Einbautiefe 43 mm.

Für besonders exponierte Stellen eignet sich die Type SGFF mit flacher Front, die ebenfalls in allen Farben erhältlich ist.

### Weitere Cerberus Signalglimmlampen mit langer Lebensdauer:

Typen SG (Sockel E 14) SGB (Sockel B 15). Mit größerem Durchmesser und erhöhter Leuchtkraft: GSG ( $\varnothing$  26 mm, Sockel E 14) und GSGB ( $\varnothing$  26 mm, Sockel B 15).

Verlangen Sie ausführliche Unterlagen und Musterlampen!

**Cerberus AG, Männedorf, Telephon (051) 741555**

**CERBERUS**

**ELEKTRONENRÖHREN**

# ROBO

## Freileitungs-Trennschalter

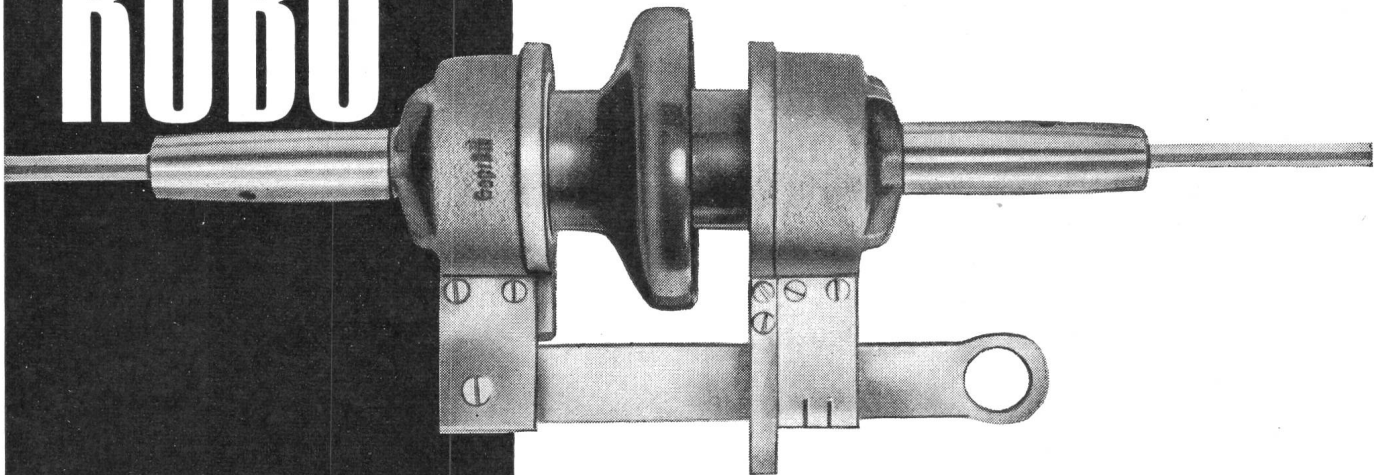

zum direkten Einbau in das Netz

Einfachste Montage: Verkürzen des Kupferdrahtes und Einschieben der Drahtenden in die Konusmuffen. **Ab Lager lieferbar. SEV-geprüft.**

Nr. A 7450 Mod. bis 100A bei 500V. Konen für Cu-Drähte 3 3,5 4 4,5 5 5,5 6mm  $\varnothing$

Nr. A 7451 Mod. bis 200A bei 500V. Konen für Cu-Drähte 5 6 6,5 7 7,5 8 9mm  $\varnothing$



### F. Hartmann AG

Löwenstrasse 32 ZÜRICH Tel. 051/271515

Elektrotechnische Bedarfsartikel en gros

# Gebrüder Rüttimann Zug

AKTIENGESELLSCHAFT FÜR ELEKTRISCHE UNTERNEHMUNGEN

- Hochspannungsleitungen bis 380 000 Volt
- Transformatorstationen
- Ortsnetze - Kabelanlagen
- Telephonlinien
- Bahnleitungen
- Schwebebahnen

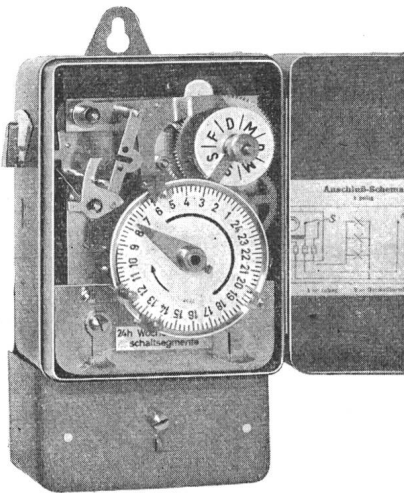

# Klein-Zeitschalter

Selbstanlaufendes Synchronwerk 220 V, Motor- und Kontaktstromkreise getrennt. Schaltleistung 1-2polig; 10, 20, 30 A. Beliebig viele, verstellbare Ein- und Ausschaltungen in 24 Stunden möglich.

<b>Type MKSA</b>	ohne Handschalter ohne Wochenprogramm	<b>Fr. 56.—</b>
<b>Type MKSA/2</b>	dito, 2polig	<b>Fr. 72.—</b>
<b>Type MSQ/10</b>	mit Handschalter ohne Wochenprogramm	<b>Fr. 66.—</b>
<b>Type MSQW/10</b>	mit Handschalter mit Wochenprogramm	<b>Fr. 76.—</b>
<b>SEV-geprüft</b>		

**Preiswert**  
**Klein**  
**Robust**  
**Einfach**  
**Blitzverschluss**  
**Betriebssicher**  
**Berührungssicher**  
**Handschalter**  
**Wochenprogramm**

Ab Lager. Mengenrabatte. Verlangen Sie Prospekt und Preisliste 3

Telephon (071) 24 31 37

**KURT HOEHN AG ST GALLEN**

## Freileitungsmonteuere sind starke Männer!

Wenn's sein müßte, könnten sie womöglich Bäume ausreißen. Hier die Klemme, die auch dem starken Manne widersteht.

**Die Abzweigungsklemme SERRODUR** besteht aus hochqualitativen Bronzen und ist das Resultat unserer langjährigen Erfahrungen in der Fabrikation von Freileitungsarmaturen.

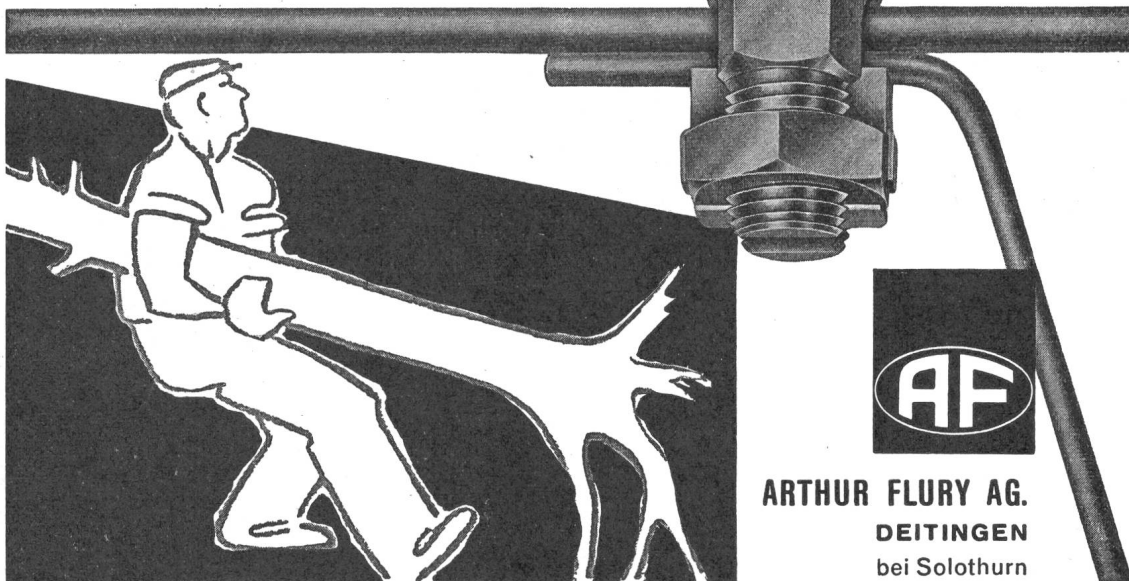

**ARTHUR FLURY AG.**  
**DEITINGEN**  
bei Solothurn

Verkauf durch VLE-Grossisten

**H. C. SUMMERER AG ZÜRICH**  
Sonneggstrasse 74    Telefon (051) 269787/88

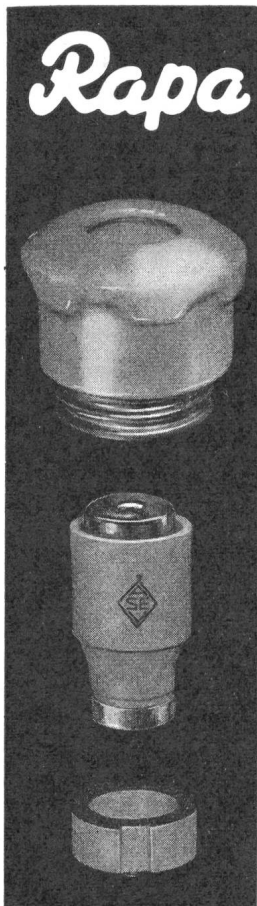

Das Sicherungsmaterial von höchster Qualität zu vorteilhafterem Preis

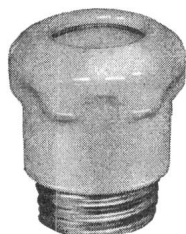
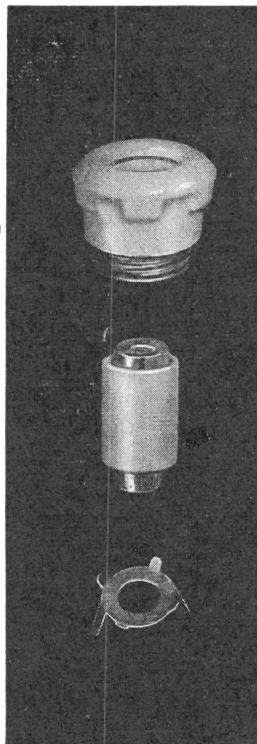

**atlas**



Röhren Starter

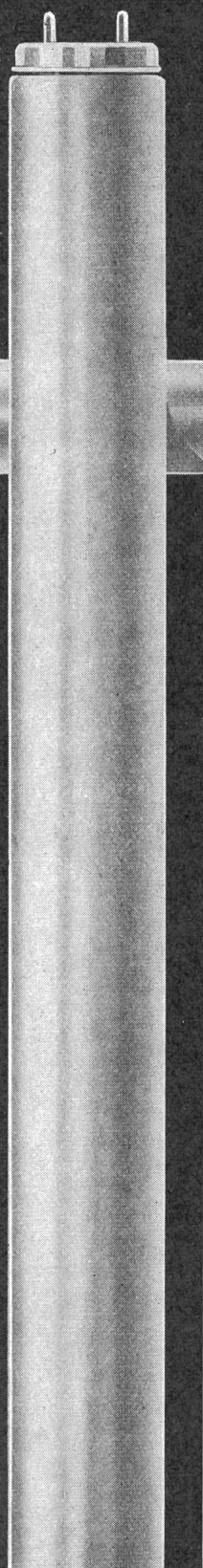
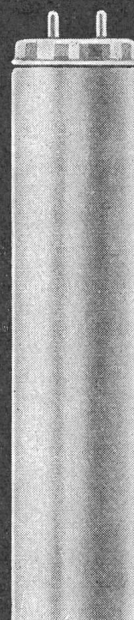

GLÜHLAMPENFABRIK A.G.

FREIBURG



# BALLANTINE

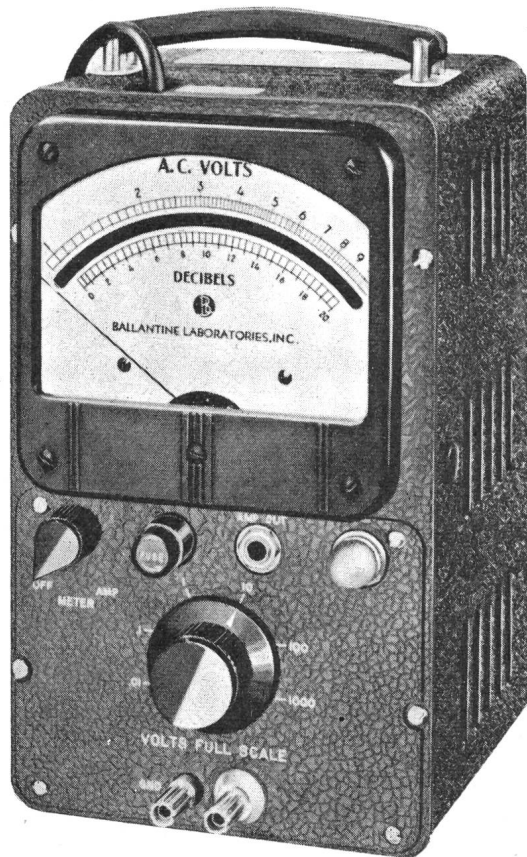

## Röhrenvoltmeter 300 G Genauigkeit $\pm 1\%$

auf der ganzen Skalalänge

Einfachste Bedienung: Keine Nullpunkt-  
korrektur, nur Bereichumschalter

### Technische Daten:

Messbereich:	1 mV ... 1000 V
Frequenzbereich:	10 Hz ... 250 kHz
Genauigkeit:	1% 20 Hz...20 kHz, 1 mV...250 V
(auf jedem Punkt der Skala)	2% für übrige Bereiche
Eingangsimpedanz:	2 M $\Omega$ / 15 pF

Ausführliche Prospekte über alle Ballantine-  
Instrumente durch die Generalvertretung

## Mettravel AG, Genf 4

5, Avenue de Champel      Telephon (022) 25 12 37/38

**Mettravel**  
*für Elektronik*

# R&S

## NH- Material

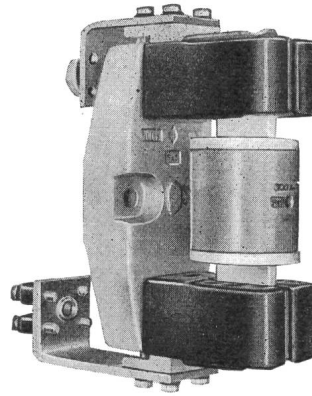

mit neuartigen, auswechselbaren Anschluss-  
fahnen für Anschluss aller Grössen an gleicher  
S'schiene.

Verlangen Sie Liste 22b

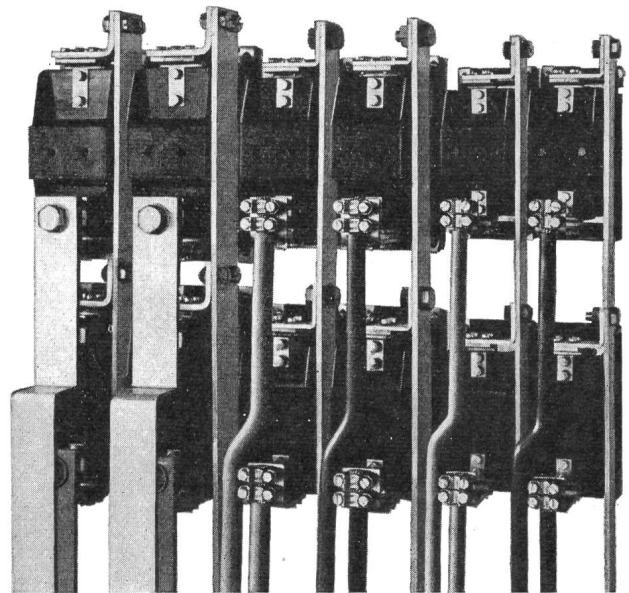

Seitlich versenkt angeordnete Vertikal-  
S'schienen, gut zugängliche Anschluss-Stellen

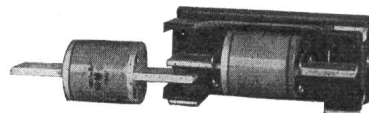
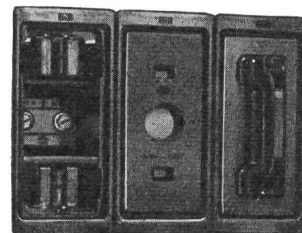

## RAUSCHER & STOECKLIN AG. SISSACH

FABRIK ELEKTRISCHER APPARATE  
UND TRANSFORMATOREN

# ferropont

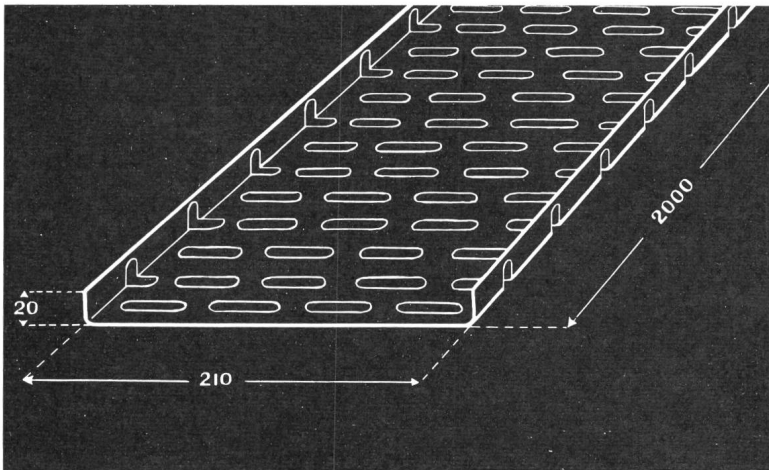

## Kabelträger

## Supports pour câbles

Verlangen Sie bitte unseren Spezialprospekt Nr. 659  
 Veuillez demander notre prospectus spécial No 659

**A. FENNER & CIE. ZÜRICH 4**

**Lutherstr. 34/36, Tel. (051) 25 17 65**



## Telefunken-Halbleiter P-N-P-Flächentransistoren

- OC 602 } NF-Transistoren mit 50 mW Verlustleistung
- OC 603 } Kennzeichnung des Verstärkungsfaktors durch
- OC 604 } Farbpunkte
- OC 602 spez. Schalttransistor
- OC 604 spez. NF-Transistor für Gegentakt B-Stufen  
 (Sprechleistung 700 mW)
- OC 612 HF-Transistor für ZF-Stufen (470 kHz)
- OC 613 HF-Transistor für Mischstufen in MW-Geräten
- AF 105 HF-Transistor für ZF-Verstärker (10,7 MHz)
- OC 614 HF-Flächentransistor für Vor- und Mischstufe  
 in KW-Geräten
- OC 615 HF-Flächentransistor für Vor- und Mischstufe  
 in UKW-Geräten
- OC 622 } NF-Subminiatur-Transistoren mit 30 mW
- OC 623 } Verlustleistung für Kleinstgeräte
- OC 624 } Kennzeichnung des Verstärkungsfaktors durch Farbpunkte
- OD 603 Leistungstransistor,  
 Verlustleistung 4 W

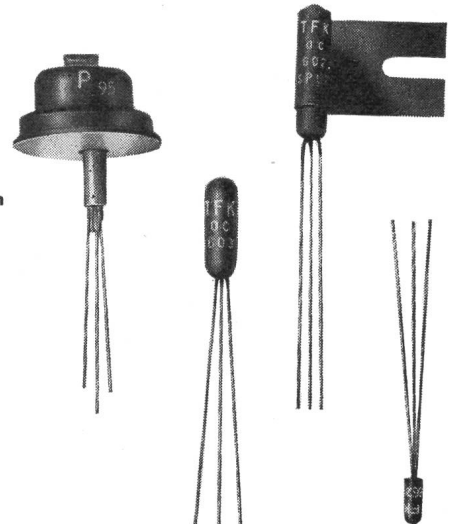

**ELEKTRON AG**

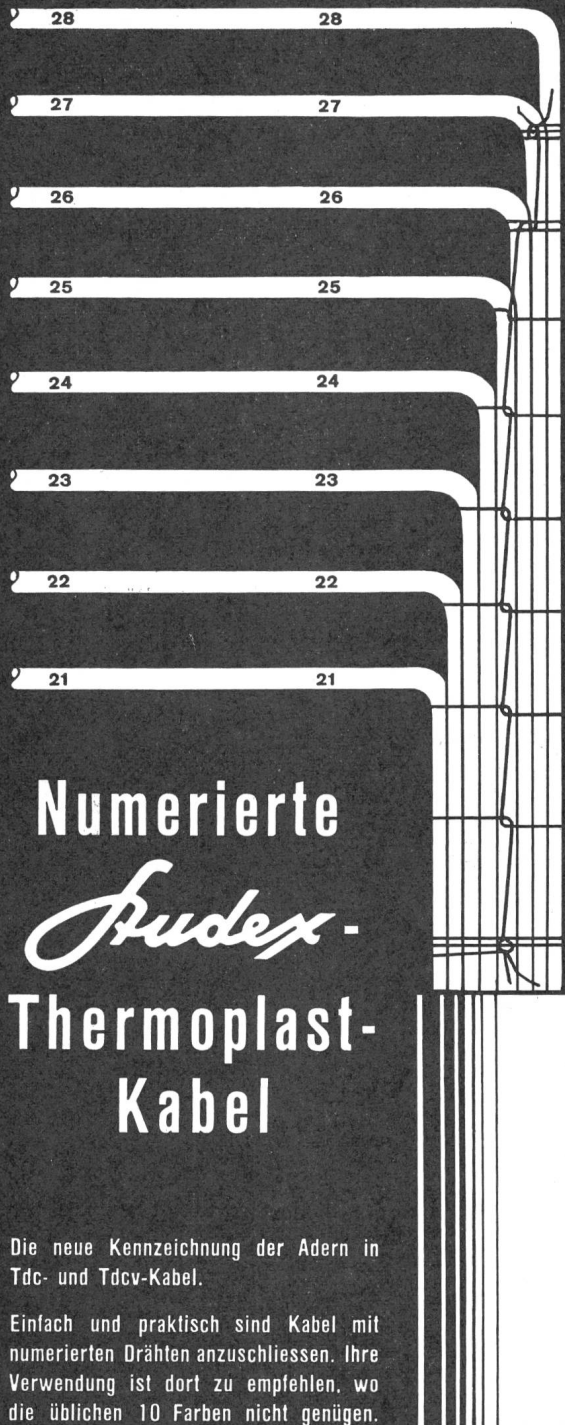

**Numerierte**  
*Studer*-  
**Thermoplast-  
Kabel**

Die neue Kennzeichnung der Adern in Tdc- und Tdcv-Kabel.

Einfach und praktisch sind Kabel mit nummerierten Drähten anzuschliessen. Ihre Verwendung ist dort zu empfehlen, wo die üblichen 10 Farben nicht genügen.

Dank der gegebenen Reihenfolge verkürzt sich die Montagezeit. Sie können ohne Nachteil nur schwarz verdrahten und erreichen so die bevorzugte, ansprechende Installation.



**STUDER TEXMETALL AG.**  
**Fabrik isolierter Leiter**  
NIEDERGÖSGEN / TEL. (064) 3.19.75



**Spezienschutzfarben und -lacke**  
langjährig bewährt für den Korrosionsschutz

**Imerit Plastic-Metal**

(Kaltverzinkung), die Zinkstaubfarbe für den kathodischen Korrosionsschutz für Ober- und Unterwasserstahlbauwerke

**Imerit LK-Mennig**

mit hervorragender Korrosionsfestigkeit, Wasserfestigkeit und Widerstandsfähigkeit gegen die verschiedensten Einflüsse

**Imerit Bitumen**

schwarz, aluminium und grün. Für den Rostschutz von Eisen für Druckrohrleitungen, erdverlegte Tanks und Leitungen

**Imerit Bitumen**

für Fundamente und Mauerwerkisolierung

**Imerit Bitumen**

dick für die Erzielung hoher Schichtdicken in einem Arbeitsgang

**Imerit Bitumen R**

geruchsschwach für Trinkwasserbehälter

**Imerit Alu-Mennig**

die preisgünstige Leichtmennige für allgemeine Korrosionsschutzanstriche. Vollständig unschädlich, da absolut bleifrei, sehr niedriger Materialverbrauch und gute Rostschutzwirkung usw.

**IMERIT AG**

**Wetzikon — Zürich**

Fabrik für Spezienschutzfarben und -lacke  
Spezial-Unterwasserfarben  
Kaltverzinkung  
Telephon (051) 97 83 85 / 97 89 85

# FRANZ RITTMAYER AG ZUG

APPARATEBAU FÜR DIE WASSERWIRTSCHAFT

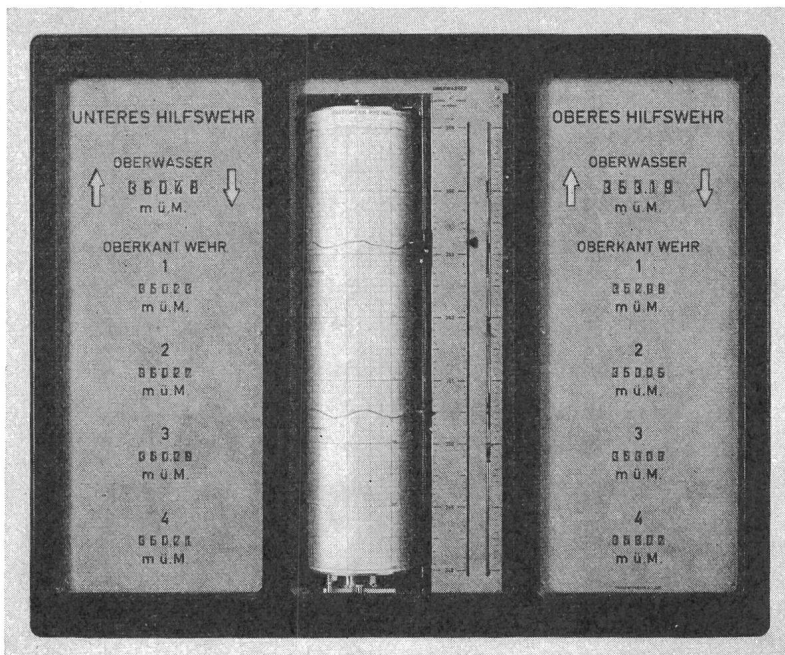

## Kraftwerk Rheinau

Kombinierter Empfängerapparat zur Anzeige und Registrierung der Oberwasserstände, oberes und unteres Hilfswehr, mit Anzeige der Bewegungstendenz der Wasserstände, sowie zur Anzeige der Stauwehr-Oberkanten an Rollenzählwerken.

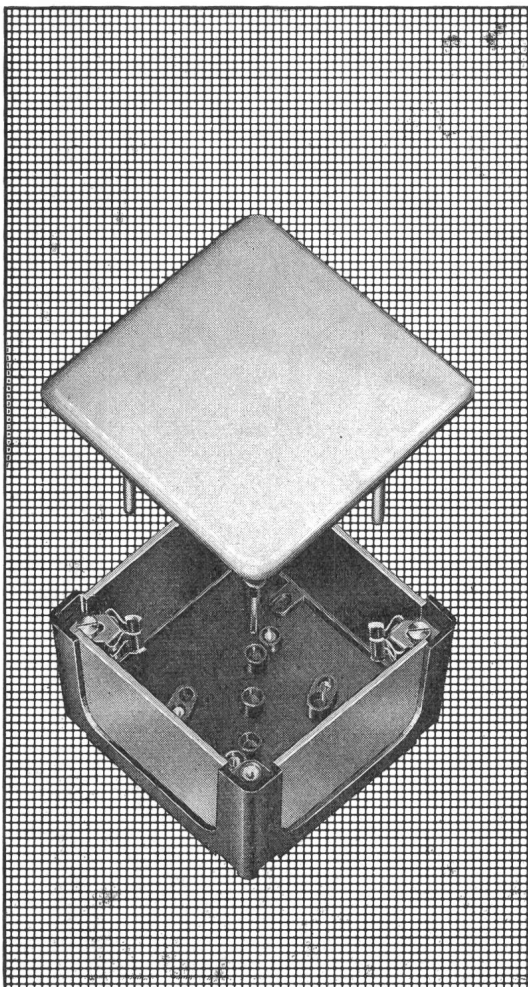

WIR FABRIZIEREN:

**SCHLAUFDOSEN**  
**ABZWEIGDOSEN**  
**ANSCHLUSSROSETTEN**  
**LÖTÖSENSTREIFEN**  
**KLEMMSTREIFEN**

**TEL.-STECKER UND -KUPPLUNGEN**

**SUMMER** für Telephon und Sonnerie

**ETAGENVERTEILKASTEN** für Telephon und Signal

**AMTSVERTEILKASTEN** für Telephon

**BODENDOSEN** für Licht, Kraft, Telephon und Signal

**STECKER UND STIFTEN** für jeden Zweck

**GOTTFRIED MAAG** FABRIK ELEKTR. APPARATE  
ZÜRICH FRAUENFELD

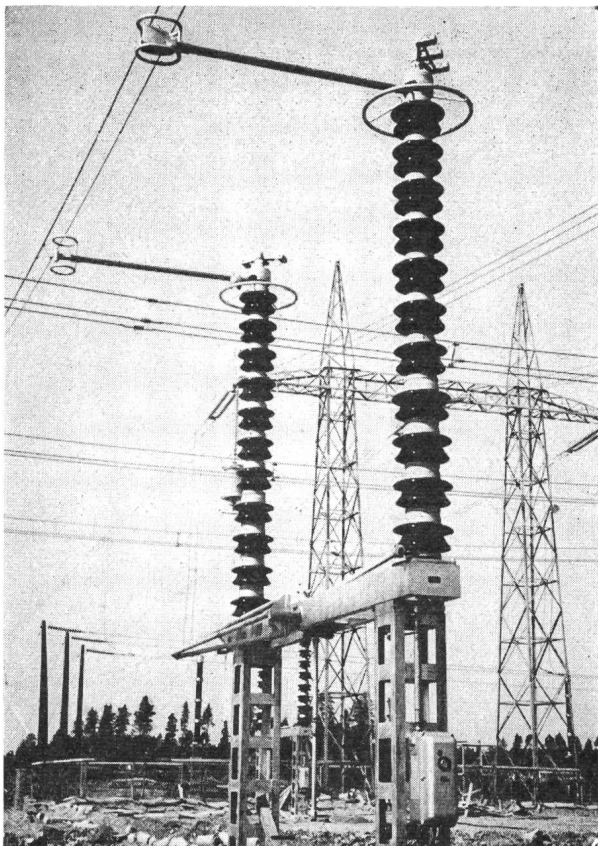

Trennschalter 420 kV. 1600 A mit Motorantrieb u. Erdungsschalter

## Elektromechanik

Für viele in den letzten Jahren fertiggestellte Kraftwerke lieferten wir die kompletten Hochspannungsschaltanlagen (mit Ausnahme der Transformatoren und Leistungsschalter).

### Spezialitäten:

Trennschalter für alle Spannungen, Stromstärken und Antriebsarten.

Mastschalter, Freileitungsabzweigschalter, Verbinder für Rohre und Seile, Eisengerüste.

*Alpha AG. Nidau*

Telephon (032) 2 46 92

**Was für ein Elektro-Rohr auch immer in Frage kommt - JANSEN produziert es!**

Stahlpanzerrohre	- gut biegsam
Isolierrohre	- preisgünstig
JANOlen	- flexible Kunststoffrohre
JANOlen-FW	- flammwidrige flexible Kunststoffrohre
JANOdur	- starre Kunststoffrohre
JROflex	- flexible Isolierrohre (Metallmantel)
JANOflex	- flexible unbrennbare Rohre

Sämtliche JANSEN-Elektrohrer entsprechen den SEV-Vorschriften  
Verkauf durch die Grossistenfirmen der Elektrobranche

# JANSEN

JANSEN & Co. AG., Oberriet/SG  
Stahlröhren- und Sauerstoff - Werke  
Kunststoffwerk  
Telefon (071) 7 82 44 / Telex Nr. 57159

# Wie lange Lampen leben,

VI Q - 11/958

ist für die Wirtschaftlichkeit  
einer Beleuchtungsanlage von  
wesentlicher Bedeutung.



## Radium

### HRL

#### **Quecksilberdampf- Hochdrucklampen mit Leuchtstoff**

haben die 6-fache Lebensdauer  
gegenüber Glühlampen.  
Das bedeutet eine radikale  
Senkung der Wartungs- und  
Betriebskosten, erhöhte Sicherheit  
im Verkehr, auf Straßen, Plätzen,  
Bahnhöfen, Flugfeldern, in  
Industriewerken und Sportarenen.

Nicht zuletzt:  
Bei gleicher Stromaufnahme  
geben sie die  
3-fache Lichtausbeute –  
bei gleicher Lichtleistung  
ersparen sie  $\frac{2}{3}$  der Stromkosten.

**Radium-HRL-de Luxe**  
für besonders hohe Ansprüche  
an die Farbwiedergabe

*eben drüm* **Radium**

Generalvertretung für die ganze Schweiz:

**H. Baumann & Co. Zürich 5/31**

Inh. W. Wyss & Co.      Elektrotechnische Artikel en gros  
Josefstrasse 106      Telephon (051) 42 41 33

# Plus Tubax

## ist besser

Spezial-Röhrchenplatten-  
Batterie für Traktion,  
Notstrom und Zugbeleuchtung

- 1 längere Lebensdauer, 4 Jahre Garantie  
kein Plattenwechsel
- 2 grössere Leistung, unerreichte Kapazität  
pro Raum- und Gewichtseinheit
- 3 kleinster Platzbedarf, Baukosten-  
einsparung bei stationären Anlagen
- 4 grösste Betriebssicherheit, kurzschluss-  
sichere Isolation, robuste Elementbecher
- 5 vergossene Elemente, sauber,  
keine Säureschäden

Plus AG Basel 6, Telephon 061-23 79 10

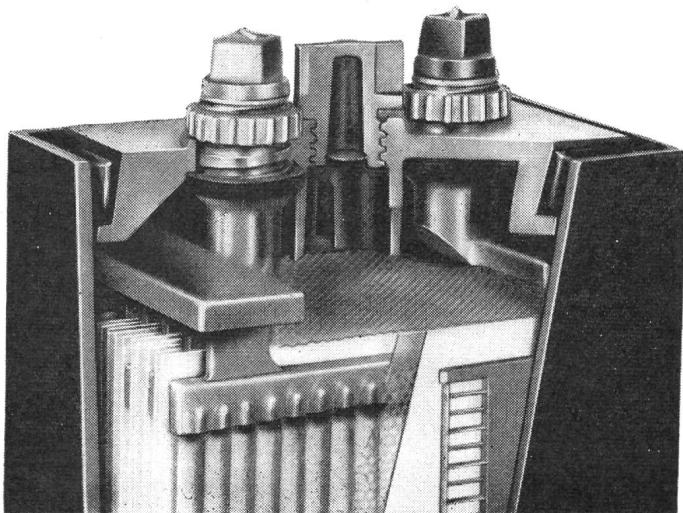

# AEG

## Al-Ni-Drehzahlwächter

Der Al-Ni-Wächter dient als Impulsgeber bei Gegenstrombremsung und zur Drehzahlüberwachung. Seine Umschaltkontakte sind für beide Drehrichtungen unabhängig und bequem nach einem Merkraster einstellbar.

Patentierte Ruhestellungs-Schaltung zum Einrichten von Maschinen.

Einfacher Anbau an Motoren.

Betriebsdrehzahl bis 3600 U/min.

Schalt Drehzahlen: 80–500 U/min.

Abmessungen: 112  $\varnothing$  x 95 hoch.

Zur Anpassung der Schalt Drehzahlen sind Zwischengetriebe lieferbar.

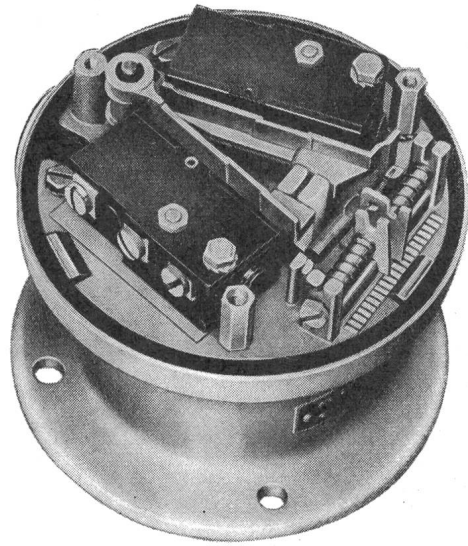

**ELEKTRON AG**

**Zürich 2**

Seestr. 31

Tel. 25 59 10

# SACAC

**Schleuderbetonwerk AG Bodio**

Zweigstelle Zürich, Bahnhofstr. 110, Tel. 051 27 09 10

**Ein- und  
Zweibahnkandelaber  
für alle Armaturen!**

Leitungsmaste  
für Hoch- und Niederspannung

Zürich: Beleuchtung Allmendstrasse

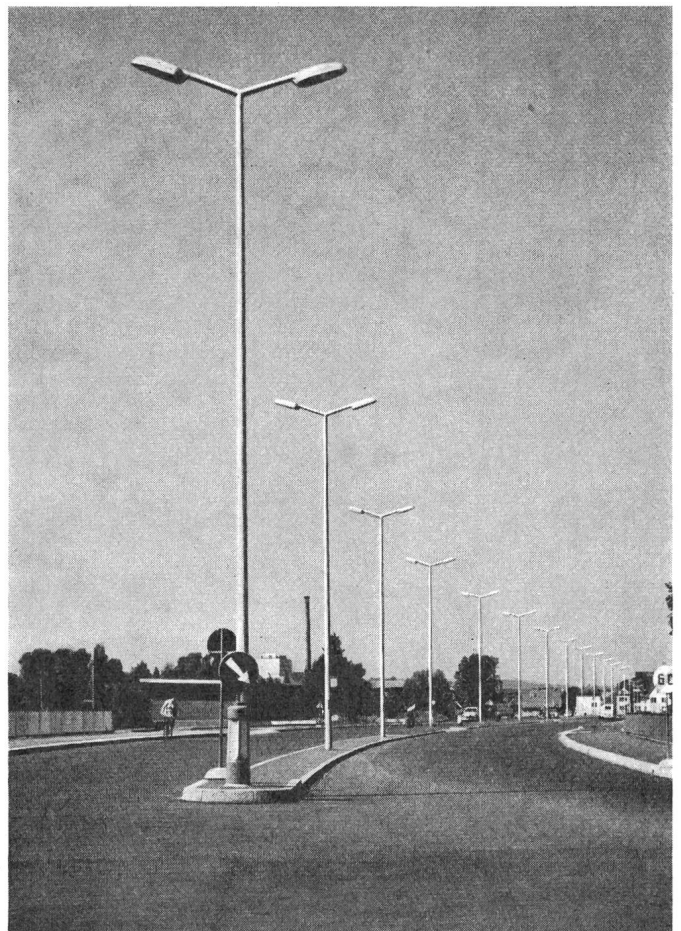

# Guss-Schilder für Elektrizitätswerke

Unsere Schilder zeichnen sich aus durch eine sehr saubere Gravur des Modelles und eine einwandfreie Oberflächenbehandlung.

Verlangen Sie unsern Spezialprospekt Nr. 101



Hans Meierhofer · Mellingen  
Schilderfabrik AG · Tel. (056) 3 41 41

**Tdca-T**

20 x 2,5 mm<sup>2</sup>

Kabel-, Kautschuk-, Kunststoff-Werke

**SUHNER+CO**  
HERISAU AG

**Vielseitige Verwendungsmöglichkeiten bietet das preisgünstige**

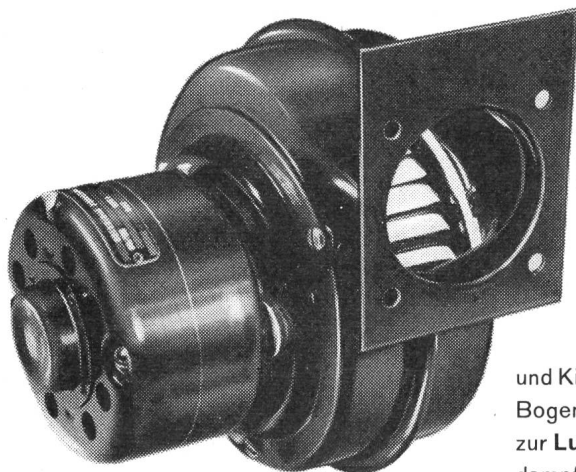

## *Redmond* **Turbo-Gebläse**

**Besonders geeignet:**

zur **Kühlung** von Senderöhren und Projektionslampen;  
zur **Entlüftung** von Telephon- und Kinokabinen, Vitrinen, Kopierapparaten, Bogenlampengehäusen;  
zur **Luftumwälzung** bei Ölfeuerungen (Verdampfungsbrenner), in Trockenschränken.

Redmond-Turbo-Gebläse sind vibrationsfrei und praktisch geräuschlos. Sie sind unverwundlich und absolut zuverlässig. Fragen Sie uns bitte wegen Offerten an.

**REMY **A** RMBRUSTER AG. BASEL 1**

Telephon (061) 24 79 27

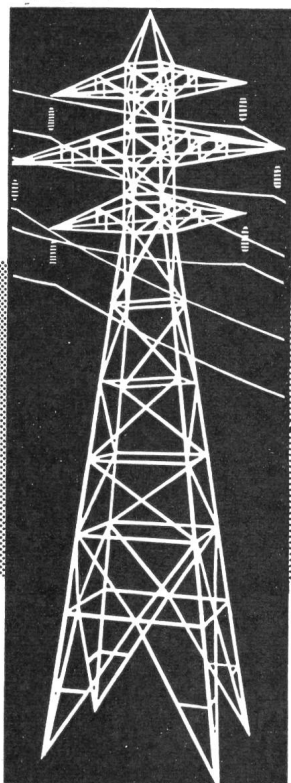

## **Kabel und Drähte**

für Freileitungen in Kupfer, Bronze, Aluminium, Stahl-Aluminium, ALDREY

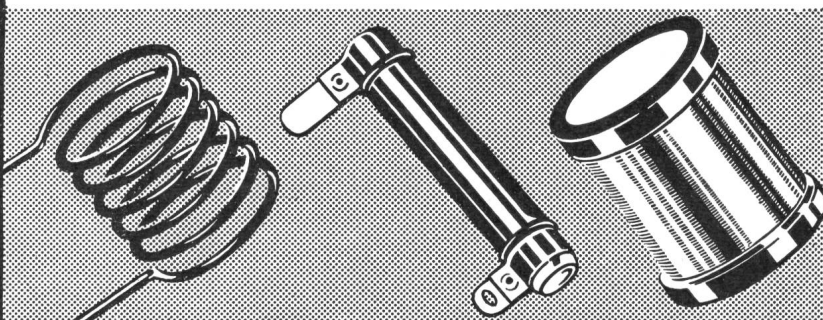

Widerstandsdrähte  
bis 0,04 mm  $\varnothing$  in Nicklin, Konstantan

☎ (033) 2 38 21

# **SELVETHUN**

## «Isonorm»-Hauptsicherungs-Kasten

für feuergefährdete Räume

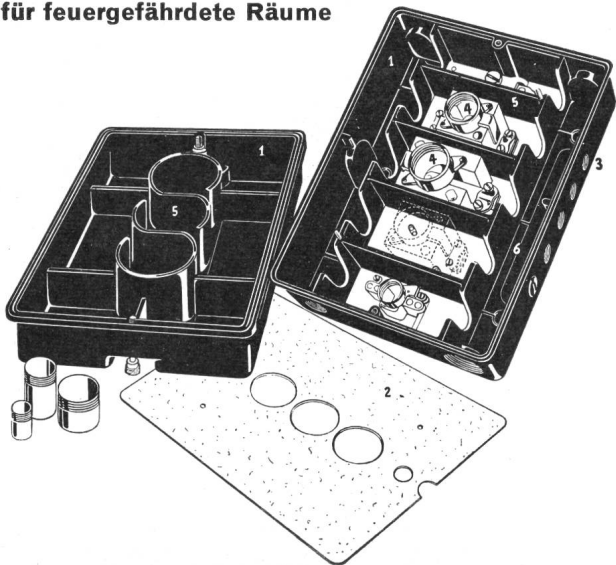

### SEV-geprüft

1. hitzebeständige Asbestpressmasse
2. Asbest-Abdeckplatte
3. vorgestanzte Einführungen mit normierten Panzergewinden
4. gleicher Kasten für 25 A- u. 60 A-Elemente
5. Elemente und Köpfe in getrennten überschlags- und kriechfesten Kammern
6. viel Platz für Drahtanschlüsse

Schnelles und sauberes Arbeiten!

E 6700	Kasten leer
E 6725	3 × 25 A + N
E 6727	3 × 25 A + N + T
E 6735	3 × 60 A + N
E 6737	3 × 60 A + N + T

**JUL. FISCHER & CO. AG.**  
**ZÜRICH**

Elektrotechnische Bedarfsartikel en gros  
Ausstellungsstrasse 41 Tel. (051) 42 31 13



## Meidinger

Ventilatoren und Elektromotoren

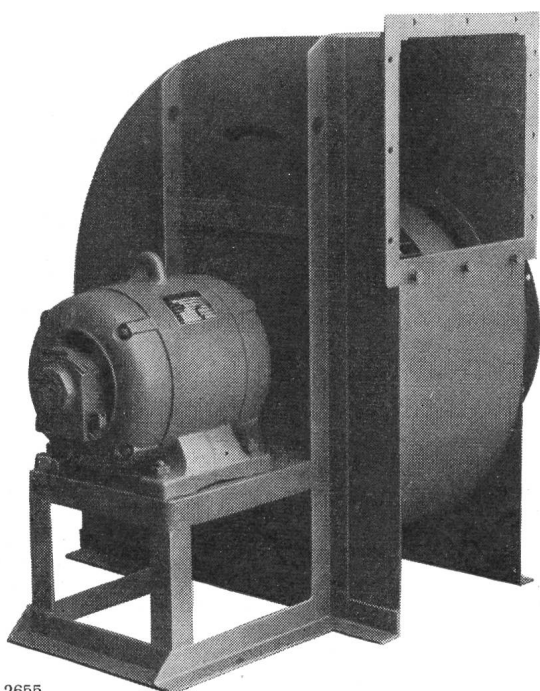

2655

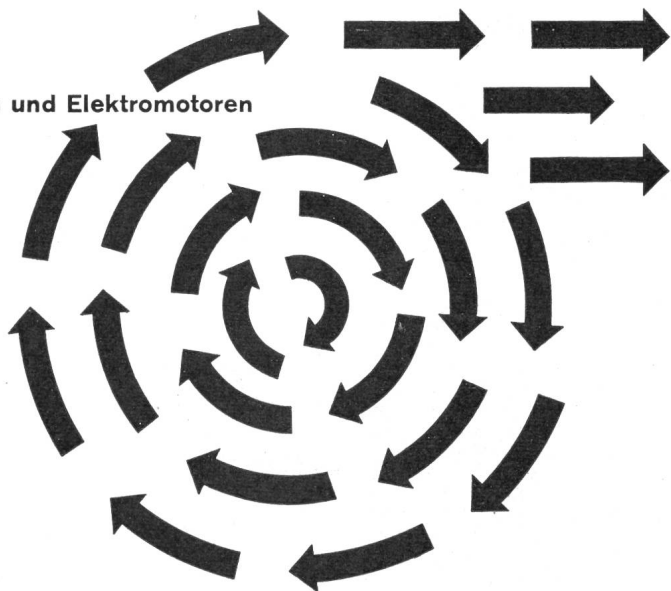

Qualitätsprodukte seit mehr als einem halben Jahrhundert. Anpassung an alle Ansprüche der Technik. Geräuschloser Lauf durch spezielle Ausführung der Flügelräder und sorgfältiges Ausbalancieren der Ventilatorflügel und Motoranker. Behebung der magnetischen Geräusche der Elektromotoren durch Spezialwicklung. Genau passende Ersatzteile jederzeit ab Lager lieferbar.



Meidinger & Cie., Basel 4, Telefon 061 - 23 88 70

# Hans Wettstein

Elektrische Unternehmungen

## Balsthal

Telephon 062 / 27725

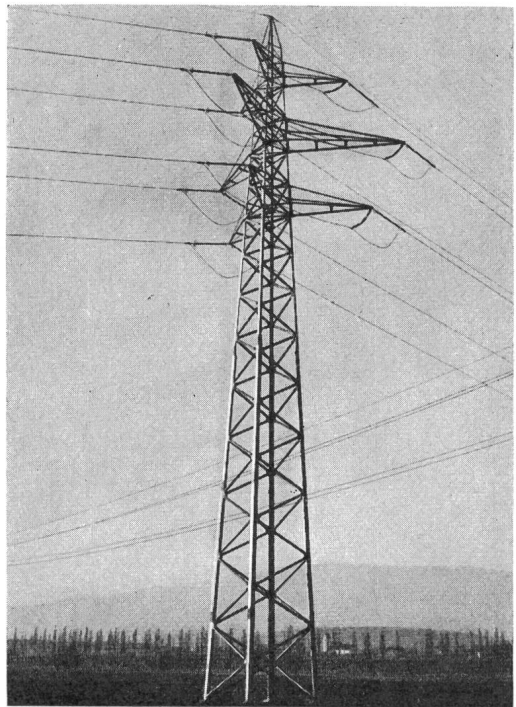

Hochspannungsleitungen  
bis 380 000 Volt  
Transformatorstationen  
Ortsnetze — Kabelanlagen

## Schnelle Temperaturmessung

*genau · sicher · schnell · bequem*

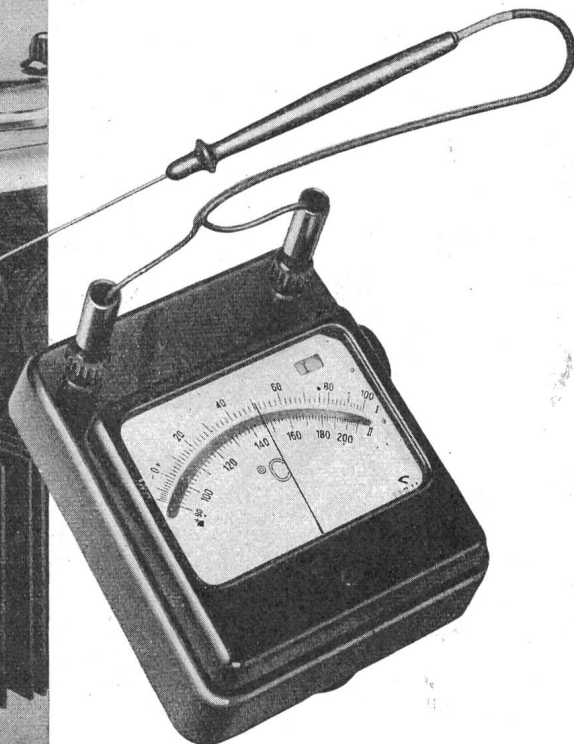
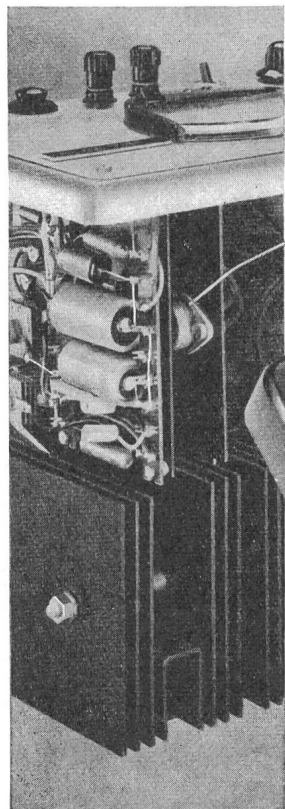

GOSSEN

## MAVOTHERM

Elektrisches Sekundenthermometer  
Meßbereich  $-20^{\circ}\text{C}$  bis  $+200^{\circ}\text{C}$

2 Meßbereiche  $-20^{\circ}\text{C}$  bis  $+90^{\circ}\text{C}$   
und  $+90^{\circ}\text{C}$  bis  $+200^{\circ}\text{C}$

Meßgenauigkeit innerhalb  $\pm 2^{\circ}\text{C}$

Einstellzeit ca. 3 bis 4 Sekunden

Die in den Meßfühlern eingebauten **Halbleiter** ändern ihren Widerstand mit der Temperatur. Das Instrument mißt den Widerstand in einer Brückenschaltung und zeigt sofort die Temperatur der Fühlerspitze an.

**Ulrich Matter AG, Wohlen/Aargau**  
Elektrische Meßinstrumente Telephon (057) 6 14 54

  
**SIEMENS**

# VIELBEREICH- ZEITRELAIS

für Wechselstrom Typ Rs 120

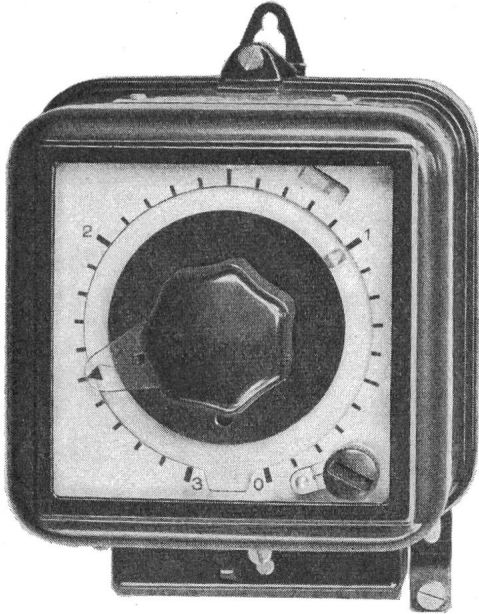

Zeiteinstellbereich

**früher 1 Bereich —  
jetzt 6 Bereiche**

Gangschaltung für 6 Zeitbereiche

0 bis 3 s	0 bis 30 s
0 bis 3 min.	0 bis 30 min.
0 bis 3 h	0 bis 30 h

Feineinstellung innerhalb dieser Zeitbereiche  
stufenlos, bei übersichtlicher Skala.

Verlangen Sie den ausführlichen Prospekt. Wir  
beraten Sie gerne und unverbindlich.

**SIEMENS**  
**ELEKTRIZITÄTSERZEUGNISSE AG**

Zürich · Bern · Lausanne

Generalvertretung für die Schweiz der  
**SIEMENS-SCHUCKERTWERKE AKTIENGESELLSCHAFT**

Berlin Erlangen



# Erdleitungsbriden LANZ

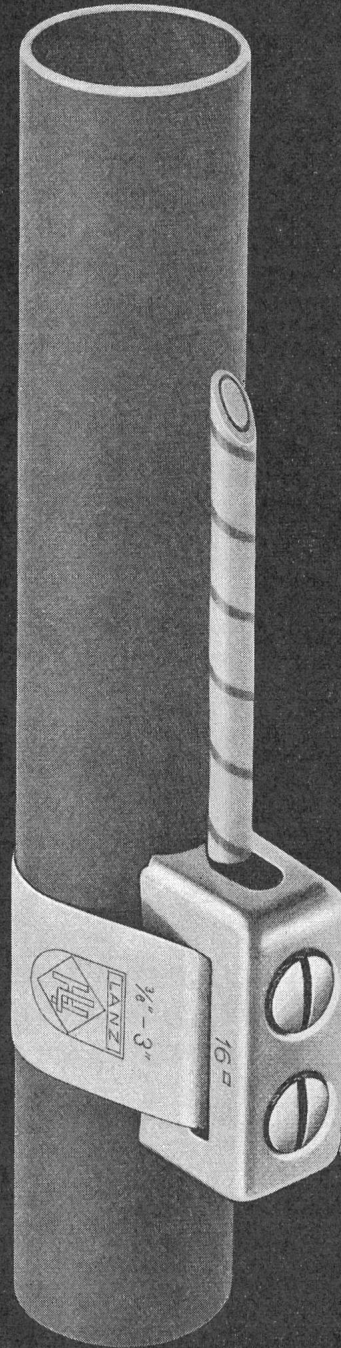

No 7301  
**T+T/SEV 16<sup>□</sup>**  
 universal  $\frac{3}{8}$ "-3"

No 7300  
**Radio 3 mm  $\varnothing$**   
 universal  $\frac{3}{8}$ "-2"

**zweckmäßig —  
und elegant**

**ohne  
vorstehende  
Schrauben —**

**sitzt rasch und  
sauber**

**HERMANN LANZ AG**  
**MURGENTHAL**

Fabrik für elektrotechnische Artikel und Metallwaren  
 und die Grossistenfirmen

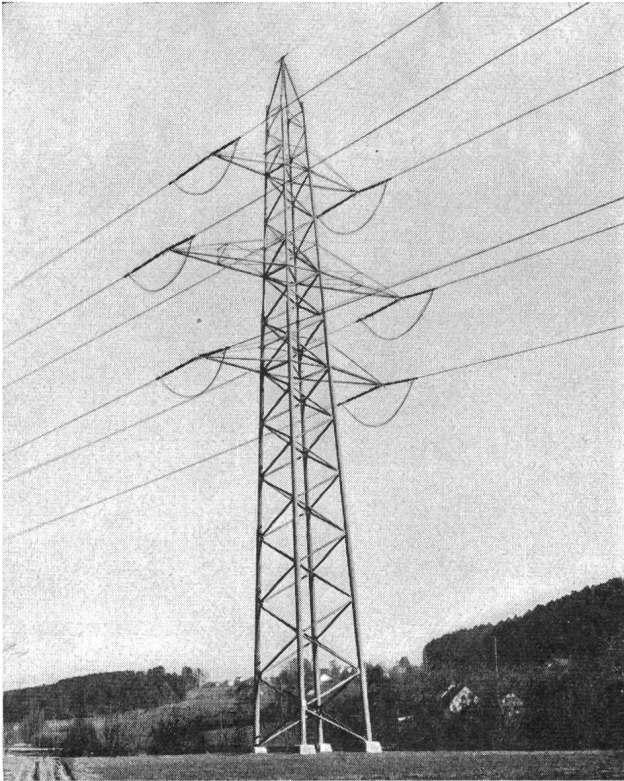

## **Ersparen Sie sich**

kostspielige Unterhaltsarbeiten an  
Ihren Eisenbauwerkteilen durch eine

## **Verzinkung im Vollbade**

in der Praxis tausendfach bewährt  
und von den Fachleuten anerkannt als  
**besten Rostschutz**

Verzinkereierwerke

**AG. KUMMLER & MATTER**

**DÄNIKEN SO**

Telephon (062) 6 11 54/55

Kurz-, Tief- und Langbäder — Grosser Lagerplatz

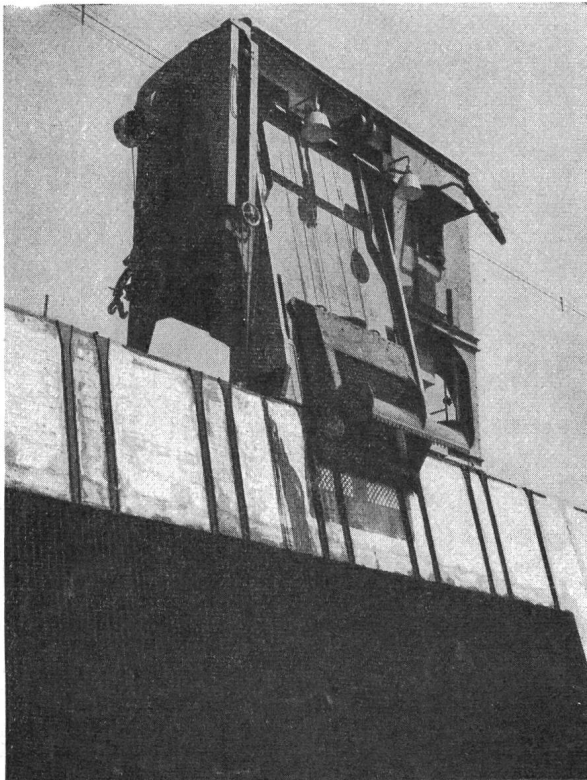

Ateliers de constructions

## **Jonneret S.A.**

**Genève 8, Case postale**

**Rechen und**

**Rechenreinigungsmaschinen**

für sämtliche Wasserfassungen von  
Kraftwerken, Pumpstationen,  
Abwasser-Kläranlagen usw.

# MICRO



# SWITCH



## Warum so nachdenklich?

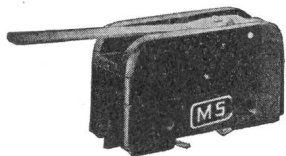

Sicher beschäftigen Sie sich – wie übrigens schon viele vor Ihnen – mit Schaltproblemen, derer Sie gern Herr werden würden.

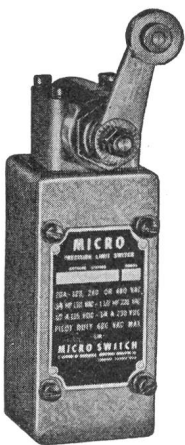

Haben Sie schon einen Honeywell-Ingenieur nach MICRO-Schaltern befragt? Sie werden erfahren, daß sich über 8000 Typen mit verschiedensten Kontaktanordnungen und Betätigungsorganen in allen Zweigen der Industrie als zuverlässige Schaltelemente bewährt haben.



MICRO-Schalter arbeiten mit geringem Schaltdruck (bis 4 g), kurzem Betätigungsweg (bis 0,005 mm), kurzer Schaltzeit (bis 500 Schaltungen pro Minute) und hoher Belastbarkeit (bis 20 A). Durch Schnappeffekt gewährleisten sie eine exakte Schaltung und sind unempfindlich gegen Vibration, Erschütterung, Schlag. Die Kombinationsmöglichkeit ist unbegrenzt.

Vom kleinsten Schalter der Welt bis zum schwersten staub- und feuchtigkeitsdichten Industrieschalter arbeiten MICRO-Schaltelemente mit höchster Präzision.

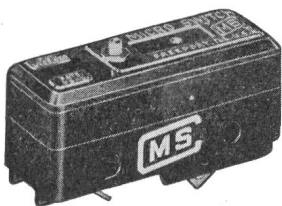

Tausende von Ingenieuren und Technikern haben die Vorteile der MICRO-Schalter erkannt. Schreiben auch Sie noch heute und fordern Unterlagen oder den Besuch unserer Ingenieure. Sie sparen Zeit und erleichtern sich Ihre Arbeit.

# Honeywell AG

Zürich (051) 34 74 40

Genève (022) 34 60 66



*staubdicht  
stromsparend  
einfachste Bedienung*



# DIE NEUE STRASSEN UND WEG- LEUCHTE

---

A. HUBER-LANDOLT  
TUGGEN-SZ  
(055) 87272

## Gut geformt — für Kombinationen genormt

Mit SEV-Qualitätszeichen

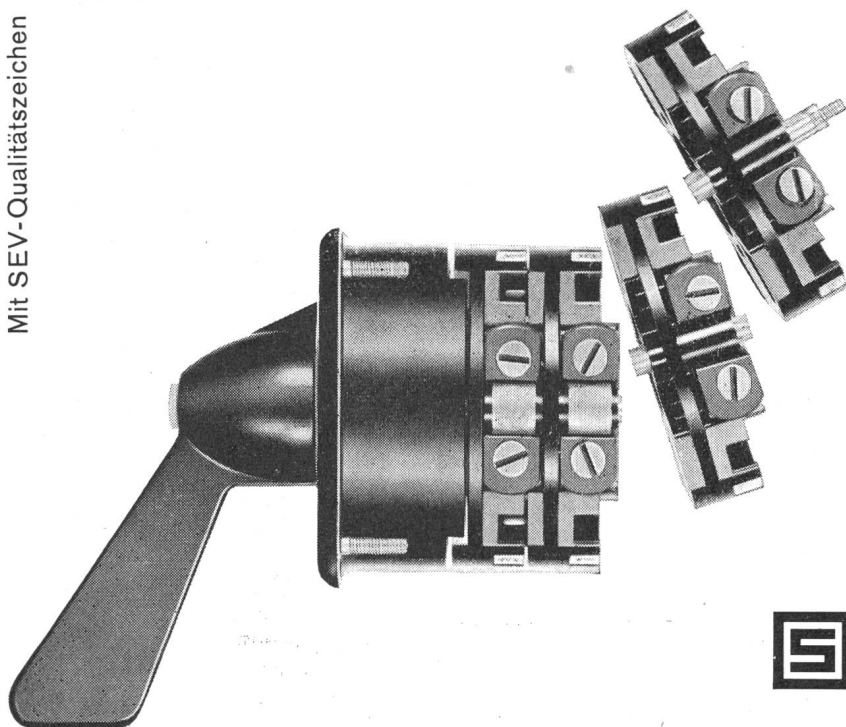

Diese beiden Eigenschaften kennzeichnen die Schurter-Schalter zu einem Qualitätsprodukt. Sie sind durchdacht in jeder Beziehung, sowohl was die Form, wie die Qualität betrifft.

Nennspannung 500 V, Nennströme von 25-300 A. Beliebige Schaltprogramme, bis zu 12 Schaltstellungen auf 360 Grad. Hochwertige Isoliermaterialien. Gleicher Bohrplan für alle Typen, gute Anschlussmöglichkeit. Einheitliche Frontplatten-grösse für alle Typen. Über 2 Millionen mechanische Stellungswechsel. Verschiedene Nennstromstärken kombinierbar. Kurzfristig lieferbar: mit Türkupp-lung, als abschliessbarer Schlüsselschalter und mit wegnehmbarem Griff auf Nullstellung.



**H.SCHURTER AG**

Fabrik elektrotechnischer Artikel

Luzern/Schweiz

Tel. 041 / 310 41

K

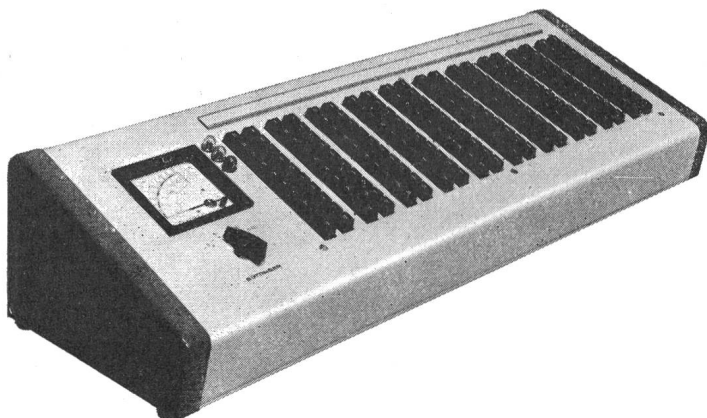

## STATISTIC

- QUALITÄTSKONTROLLE
- STATISTISCHE ARBEITEN

Es werden Mittelwert und Streuung (mittlere quadratische Abweichung) von Daten, welche in zehn Klassen eingeteilt sind, errechnet.

**GÜTTINGER**

Elektronische Rechengерäte  
NIEDERTEUFEN AR, Schweiz.

Für die Stangenimprägnierung die

## **Pasten-Bandage** «WORTMANN»

flexibel und selbstklebend  
grosse Eindringtiefe  
Salzdépôt unter Boden  
kein Salzverlust  
einfachste Montage ohne  
Werkzeuge  
30 Jahre Erfahrung  
erste Referenzen

Einfachste Montage durch Werkpersonal oder  
durch Unternehmerfirmen, die wir gerne nach-  
weisen.



*Pour l'imprégnation des poteaux le*

## **Bandage à pâte** «WORTMANN»

*souple et autocollant  
efficace durant 8 à 10 ans  
le sel s'applique en dessous du  
niveau de sol  
pas de sel perdu  
montage simple sans outillage  
fruit de 30 ans d'expérience  
références de premier ordre*

*Montage simple soit par le personnel des cen-  
trales, soit par des entreprises spécialisées dont  
nous communiquons volontiers les adresses.*

## **F. WECKER-FREY & CO. ZÜRICH 27**

Tel. (051) 23 10 09

*Représentant pour la Suisse Romande:  
M. Pellissier, 8a Clergère, Pully  
Tel. (021) 28 76 74*

# Westinghouse Halbleiter

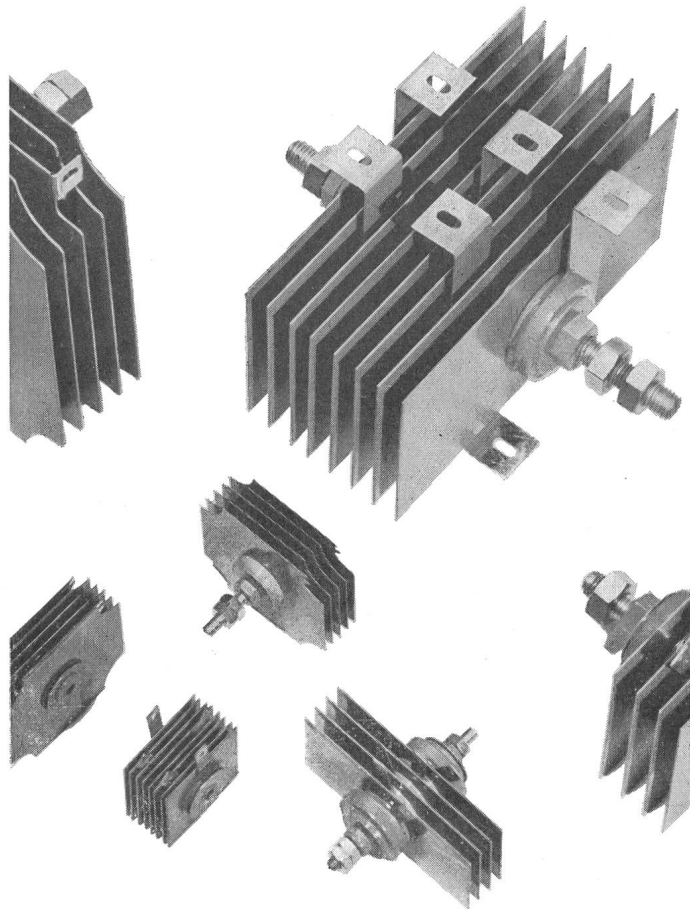

Westinghouse hat für jeden Zweck den  
passenden Gleichrichter.

Ob Sie  
Kupferoxydul-Gleichrichter,  
Selen-Gleichrichter,  
Germanium-Dioden,  
Silizium-Dioden und -Elemente,  
Transistoren,  
steuerbare Silizium-Dioden oder Photo-  
elemente brauchen, in jedem Falle erhalten  
Sie Erzeugnisse welche dank ihrer Dauer-  
haftigkeit und hohen Leistungsfähigkeit  
Weltruf erworben haben.

AG FÜR BREMSEN UND SIGNALE

# WESTINGHOUSE

EFFINGERSTRASSE 35 BERN TEL. 031 9 15 66

# TRILUX

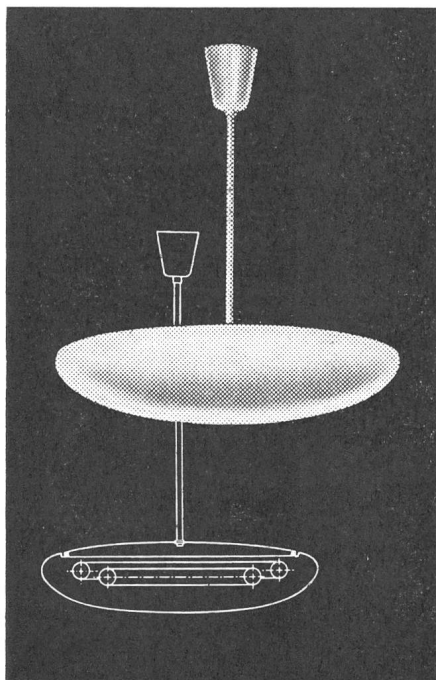

Diese vor Staub und Insekten geschützte Pendelleuchte No. 7542/32+40 mit opaler Kunstglas-Wanne, beweist die elastische Anpassungsfähigkeit zur Lösung jedes Beleuchtungs-Problems mit TRILUX-Leuchten.

Für bekömmliches Licht - TRILUX!

Projektierung, Offerte und Lieferung durch den seit 25 Jahren bekannten Fachmann

## ED. BRENNER, ING.

Lichttechnik und Beleuchtung ZÜRICH 8  
Mühlebachstr. 21 Tel. 051 / 34 20 10

## Drahtgewickelte Widerstände

5—200 Watt, garantiert erstklassig



**LECTROHM fix**

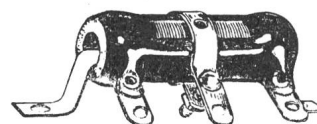

**LECTROHM regulierbar**

Gut assortiertes Lager beim Generalvertreter

**J. Kastl, Dietikon ZH**

Elektro- und Radioartikel en gros  
Telephon (051) 88 85 88



**Elektrozüge**

**Transport-**

**anlagen**

für jeden Zweck und

jede Steuerungsart

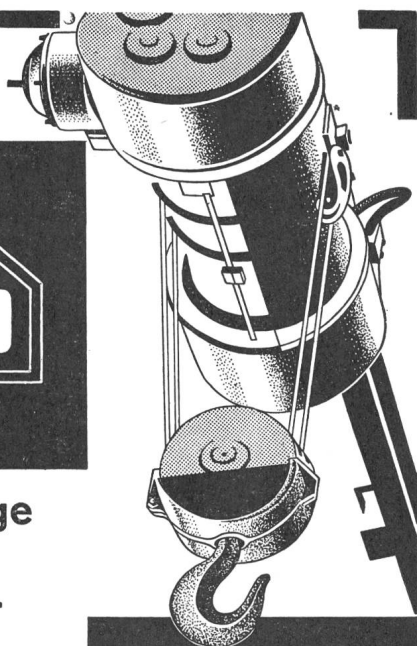

Schindler-Aufzug- und  
Uto-Kran-Fabrik AG  
Tel. (051) 52 53 10 Zürich



## Hallauer Rohre

**Isolierrohre  
Stahlpanzerrohre**

in allen vorkommenden Ausführungen

**Halothén**

Flexibles Polythenrohr, orange  
und flammwidrig, FW grau

**Halodur**

aus Hart-PVC, grau  
vom Starkstrominspektorat und von der  
Generaldirektion der PTT bewilligt

**Isolierrohrfabrik Hallau AG.  
HALLAU (SH)**

Spezialfabrik für Elektrorohr seit über 40 Jahren  
Verkauf durch die Grossisten der Elektrobranche

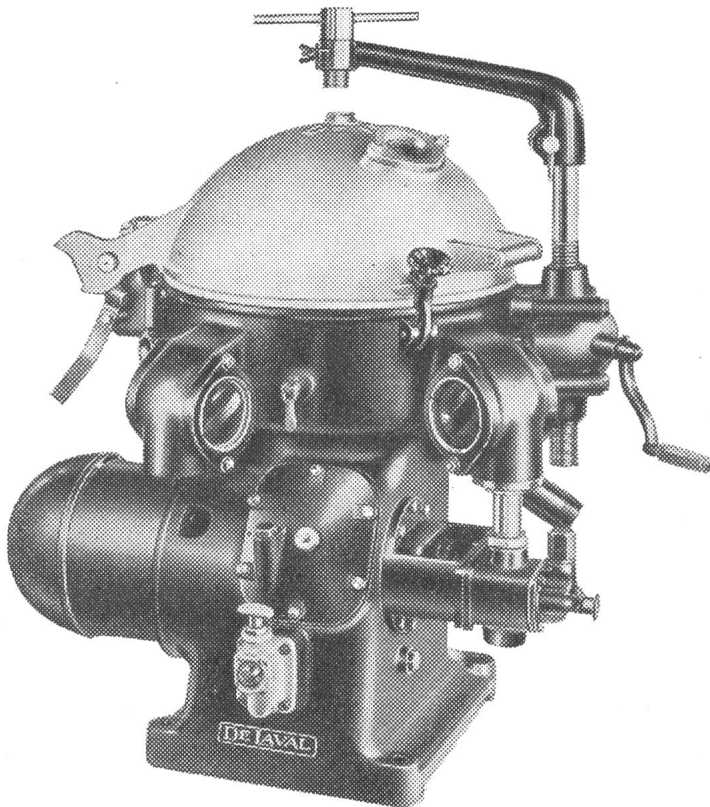

## Ölreinigungsanlagen

für: Transformatorenöl  
Regleröl  
Schmieröl

- Einfachste Wartung
- Billig im Betrieb

Unverbindliche Auskünfte durch

**Wenger & Cie. Zürich 1**

Tel. 051/236326 Bahnhofstrasse 77



Spezialfabrik für

## Registrierpapiere Registriertinten Wachsschichtpapiere

zu allen schreibenden Instrumenten



**«DIAGRAMMA» OSK. TREYER DIETIKON**



**KEINE  
EISBLUMEN**

**KEIN  
SCHWITZ-  
WASSER**

dank der thermischen Doppelwirkung der patentierten  
**ELEKTR. EINBAU-SCHAUFENSTER-HEIZUNG**  
**STAR UNITY AG. ZÜRICH 53**  
Fabrik in Au Tel. (051) 95 64 67

**NEUEIT FÜR SCHAUFENSTER** die bei einer neuzeitlichen  
Projektierung von Laden-Um- und -Neubauten berücksichtigt  
werden muss. Verlangen Sie Offerten und Einbauvorschriften

**2**

### DIE GUTOR-NORM-KASTEN

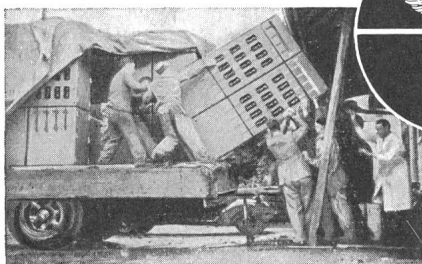

werden ohne besondere Zwischenstücke zu gekapselten  
Batterien zusammengebaut.

Selbst bei größeren Abmessungen sind die aus Stahl gebau-  
ten Blechkasten verhältnismäßig leicht und besitzen hohe  
mechanische Festigkeit.

Verlangen Sie bitte unseren Prospekt BV 11

**GUTOR Verteilanlagen AG., Dottikon AG**

Telefon (057) 7 32 99 und 7 33 54



**Helles Licht**

mit



**Schweizer Wolframdraht**

**Unser Verkaufsprogramm**  
**Glühlampen**  
**Sicherungen**  
**Leuchtstoffröhren und Zubehör**  
**Standard-Armaturen**

Glühlampenfabrik

**GLORIA AG**

Aarau

Tel. (064) 234 12/263 98

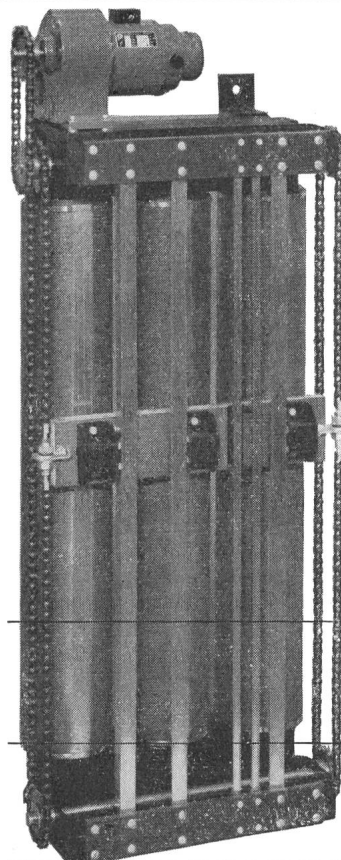
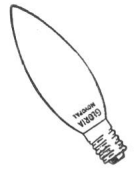

**Ein- und Mehrphasen-  
Reguliertransformer bis  
60 kVA mit Motor- und  
Handantrieb**



**Elektro-Apparatebau  
Olten AG Olten**  
Telefon 062 5 19 61



Aus wirtschaftlichen Gründen eignet sich bestens für die Grundierungen von Eisenkonstruktionen:

## Spezial-Bleigrundierung rotbraun Nr. 2800

(auf Basis von Bleicyanamid)

Wir stehen für anstrichtechnische Fragen gerne zur Verfügung;  
verlangen Sie bitte Muster und Prospekte

# Carl Höchner & Co., Lackfabrik, Berneck (SG)

Telefon (071) 73370



## Gutes, ruhiges Fluoreszenz-Licht



**lange Lebensdauer der  
Fluoreszenz-Lampen dank  
Leuenberger  
Vorschaltgeräten**

Leuenberger Vorschaltgeräte entsprechen in Bezug auf Konstruktion und Betrieb höchsten Ansprüchen und allen Anforderungen der Praxis:

Eisengekapselte, schmale Bauart  
verschiedene Befestigungsmöglichkeiten

Sorgfältig ausgewählte Konstruktionsmaterialien  
präziser, gut dimensionierter Wicklungsaufbau  
jede Drahtlage einzeln isoliert  
Spezialklemme, innen verlötet

Hochwertige, einwandfreie Vakuum-Imprägnation  
bürgt für lange Lebensdauer  
Gehäuse durch Imprägnier- und zusätzlichen Decklack  
gegen Rosten und Feuchtigkeit geschützt.

Leuenberger Vorschaltgeräte gehören in jeder Hinsicht — auch in Bezug auf Brummarmut — zum allerbesten, was heute erhältlich ist.

Für besondere Fälle, wenn ein ganz sauberer Start der Lampe mit kontinuierlicher Lichtzunahme und minimalste Störanfälligkeit verlangt wird, ist das Leuenberger Rapidstartgerät in Verbindung mit Rapidstartlampen die gegebene Lösung.

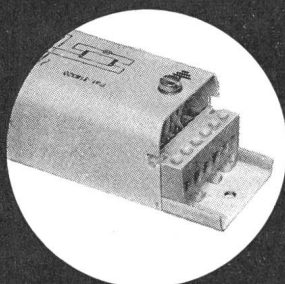

## H. Leuenberger

Fabrik elektr. Apparate      Oberglatt ZH  
Tel. 051/945333

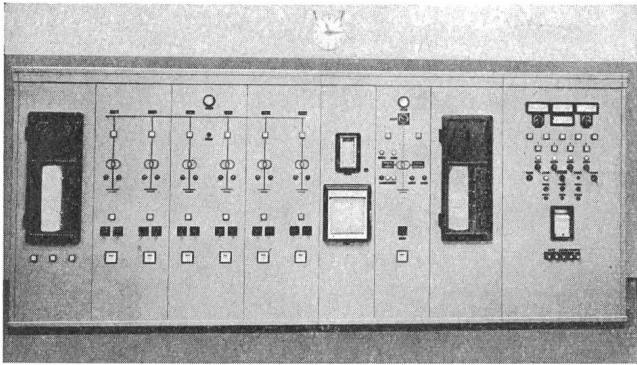

Installationen und Schaltanlagen für die gesamte angewandte **Elektrizität** immer vorteilhaft durch die beiden Fachgeschäfte

Telephon 25 11 52

Ing. AG.  
Schaltanlagen

**E. Winkler Zürich**

Telephon 25 86 88

& Cie.  
Installationen

# HAENNI

**HAENNI & CIEAG**  
**JEGENSTORF-BERN**  
fabriziert auch für Sie  
präzise Messinstrumente:  
*Manometer*  
*Thermometer*  
*Hygrometer*

Wir liefern auch die zuverlässigen

**Transduktorgeregelten Motoren**

mit grossem Regulierbereich

2

**E. M. B. ELEKTROMOTORENBAU AG.**  
Tel. (061) 41 1850 BIRSFELDEN Basel/Schweiz

# GIROUD OLTEN

ZUGSPANNUNGSMESSER FÜR DEN FREILEITUNGSBAU WAAGEN ALLER ART

Zugspannungsmesser

Freileitungsmast

Freileitungsmasten  
BELEUCHTUNGSMASTEN  
UND KANDELABER  
BLECHKANÄLE FÜR  
KABELLEITUNGEN

STAHL-, BEHÄLTER- UND APPARATEBAU STAHLKONSTRUKTIONEN

Teilstück einer Stollenauspannerung (Totalgewicht 80t)

AG. der Maschinenfabrik von  
**LOUIS GIROUD, OLTEN**  
Telephon (062) 5 40 17

# MC-Steckkontakte MC-Verbindungskabel

# MC

**Der anerkannt beste Steckkontakt als Bauteil für:**

Ein- und Mehrfach-Steckverbindungen, elektrische Kupplungen, Wähleinrichtungen, Steckplatten, Steckblocks, steckbare Schubladen und dergl. für die Starkstromtechnik, Hochspannungstechnik, Schweisstechnik, Nachrichtentechnik, Elektro-Chemie und Regeltechnik.

**MULTI - CONTACT BASEL**

Telephon 061 - 43 55 33

Sommergasse 48



**FABRIKATIONS-PROGRAMM**

- Kombinationsschalter 6 und 15 A
- Endumschalter
- Druckknopfschalter
- Fußschalter
- Luft- und Flüssigkeitsströmungswächter
- Hängedruckknopfstationen jeder Grösse
- Steuer- und Bedienungskasten
- Steuerplatten jeder Grösse
- Kommandopulte und kompl. Steuerungen
- Umwälzpumpen
- Elektronische Steuer- und Regelgeräte
- Elektronische Niveausteuergere für leitende und nichtleitende Flüssigkeiten

**F. SPRING A.G. Elektroapparate**  
WETTINGEN/Schweiz    Telephon (056) 6 66 88

5530

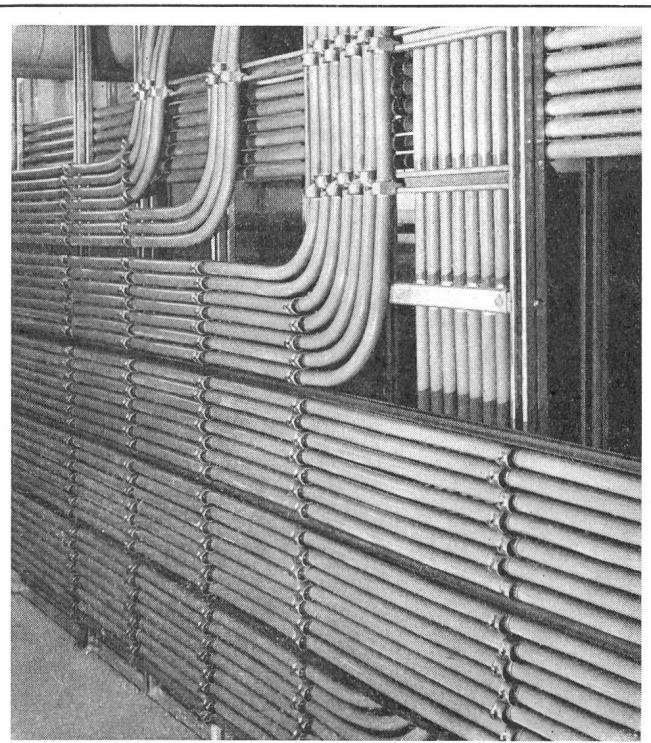

33.01

## KSV-Leitungsschnellverleger

platzsparend  
rationell  
zuverlässig

Verlangen Sie bitte unseren  
Prospekt mit Preisliste

SAUBER + GISIN AG ZÜRICH 8  
Höschgasse 45 Tel. (051) 34 80 80

# SAUBER + GISIN

Schweizerlampe

# ALPINA



ASTRON A.G. KRIENS (LU)

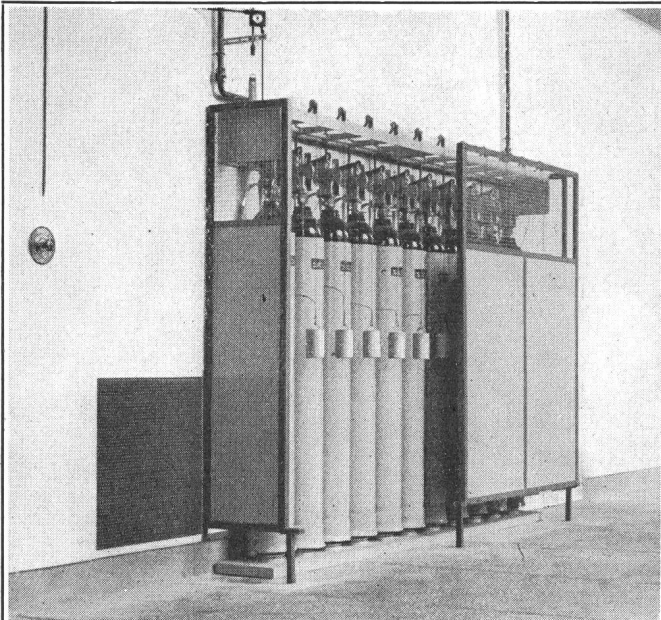

Unterstation La Coulouvrenière, Genf  
Automatischer Brandschutz mit Kohlendioxidregas

## SICLI FEUERLÖSCH-MATERIAL AG

Fabrik und Administration  
Route des Acacias 76, Genf, Telefon (022) 42 18 18  
Verkaufsbüro für die deutsche Schweiz:  
Klosbachstrasse 41, Zürich, Telefon: (051) 47 22 20  
Referenzen: Elektrizitätswerke Nendaz, St-Léonard, Göschenen, Soazza, Erlenbach i. S., Ardon, Miranda, Nova Lima, Lebrija.

## Schilder aus Metall

alle Formen und Grössen

anodisch oxydiert,  
geätzt, bedruckt  
für Maschinen, Apparate,  
Motoren, Messgeräte, usw.



Gravure SA Erlach BE Tél. 032/881 54 - 883 03

● Muba 1961 Halle 2 Stand 421 ●

**PLUS**

Gleichrichter für Galvanoplastik  
Batterieladung etc.  
Transduktoren, Magnetverstärker  
Steuerungen, Regelungen,  
Schalttafeln.

Plus AG Basel 6

Telefon 061 23 79 10

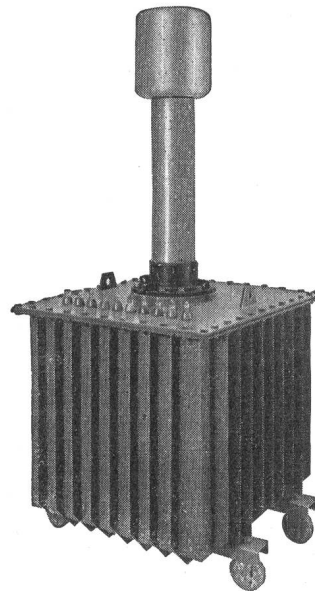

Prüftransformator  
50/100/200 kV 40 kVA

Hochspannungsgleichrichter  
mit Selen- oder Glühkathodenventilen

Selen-Hochspannungsventile

Transportable Gleichrichteranlagen bis 500 kV  
für Kabelprüfungen

Spezial-Transformatoren  
und Drosselspulen für Hoch-  
und Niederspannung

Leistungs-Transformatoren

Messwandler für  
Hoch- und Niederspannung

Prüfanlagen

«Bulb-Saver» Schaltapparat  
zur Herabsetzung des  
Lampenverschleisses  
von Strassenbeleuchtungen

Gross-Elektrofilter

## HANS KULL AG., DERENDINGEN/SO

Elektrische Apparate

Büro Steinmattacker

Telephon 065 - 3 67 90

# Das braucht jeder Installateur

## Zangen - Ampère- u. Voltmeter Mod. 749

Dieses handliche Messgerät mit Strombereichen von 6-300 A und Spannungsbereichen von 150-600 V bietet einzigartige Vorteile. Jeder Installateur der damit arbeitet, ist begeistert. Verlangen Sie unverbindliche Ansichtssendung oder Prospekt.



**DAYSTROM**

Genf, 13, rue Céard, Tel. (022) 24 72 14/15  
Zürich 47, Postfach, Tel. (051) 54 47 46

## Rüschlikoner Rohre



ein Begriff!

Verwenden Sie:

PLICA-Duo grau, innen- und aussenlackiert.

PLICA-PLASTIC für nasse Räume

KOPEX-FIBER innenlackiert, rostfrei

KOPEX-PLASTIC für nasse Räume

PLICALEN-KUNSTSTOFFROHR flexibel mit längsgezogenen Rillen

Verkauf durch die VLE-Grossisten

**Rohrfabrik Rüschlikon AG.**

vorm. Kopex AG. Rüschlikon ZH Tel. (051) 921312

## ELECTRO-MICA



Steckkontakte  
für Niederspannungsanlagen

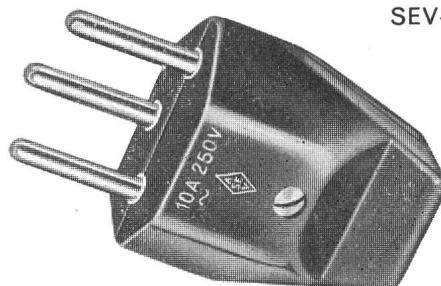

SEV-geprüft



im Elektro-Grosshandel erhältlich

**ELECTRO-MICA AG, Mollis**

Telephon (058) 44124



TELEPHONE (038) 52190

Diagrammrollen, Blätter und Scheiben für Registrierinstrumente  
SKALENAUFDRUCK, Text und Längslineatur nach Wunsch  
Ausführung in höchster Präzision auf modernster Maschine

**Micro-Schalter** 10 Amp. 380 V~  
SEV-geprüft

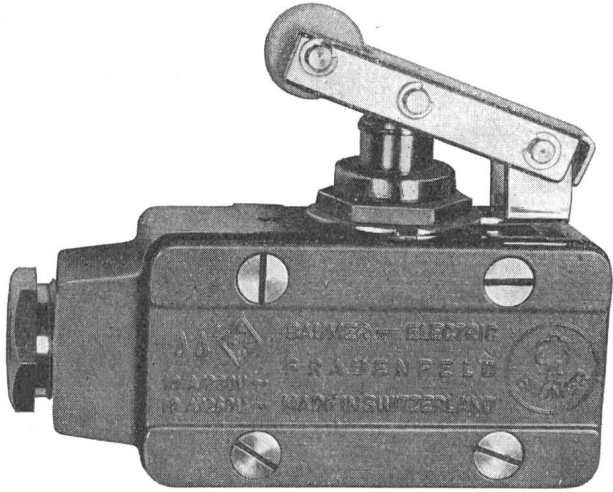

**Typ 561 L/570 vollständig gedichtete Ausführung**  
Reichhaltiges Microschalter-Programm  
Microschalter in Normal- und in Miniatur-Ausführung  
Thermische Verzögerungsschalter  
Programmsteuerungen Verlangen Sie Prospekte

**Baumer Electric**

FRAUENFELD Telephon (054) 73326

Elektrische Unternehmungen  
**GOTTLIEB PFENNINGER AG**

Zürich 3 Aegertenstrasse 8 Tel. (051) 33 11 11

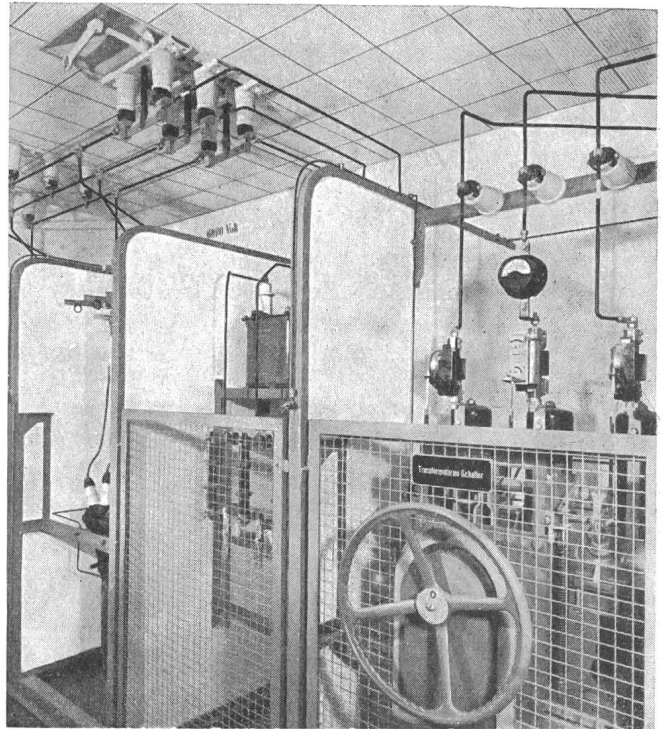

SEV

ASE

**Benützen Sie in Ihren Arbeiten  
die Symbole**

des Schweizerischen Elektrotechnischen Komitees (CES)  
des SEV  
[siehe Publ. 192 df<sup>1)</sup>]

**Einige Beispiele**

Name der Grösse	Symbol	Name der Grösse	Symbol
Resonanz-Kreisfrequenz	$\omega_o$	Kettendämpfung	$A_k$
Verstimmung	$\eta$	Wellenimpedanz	$Z_w$
Qualitätsfaktor	$Q$	Kettenimpedanz	$Z_k$
Verstärkungsfaktor (für Röhren)	$\mu$	Schalldruck	$P$
Verstärkungsfaktor (für Schaltungen)	$\nu$	Schallstärke	$I$
Übertragungsbelag	$\gamma$	Lautstärke	$L$
Dämpfungsbelag	$\alpha, (a)$	Lichtmenge	$Q$
Phasenbelag	$\beta, (b)$	Beleuchtungsstärke	$E$

<sup>1)</sup> Zu beziehen bei der Verwaltungsstelle des SEV, Seefeldstr. 301, Zürich 8, zum Preise von Fr. 10.- für Nichtmitglieder und Fr. 7.- für Mitglieder des SEV

Schilder

**Metal·tal**

Tel. 022 354093

Für magnetische Werkstoffe



DR. ING. M. KOENIG ZÜRICH

## NOVOTHEN-LEISTENKLEMMEN

unzerbrechlich, biegsam, 12polig  
Klemmen und Schrauben aus Messing vernickelt

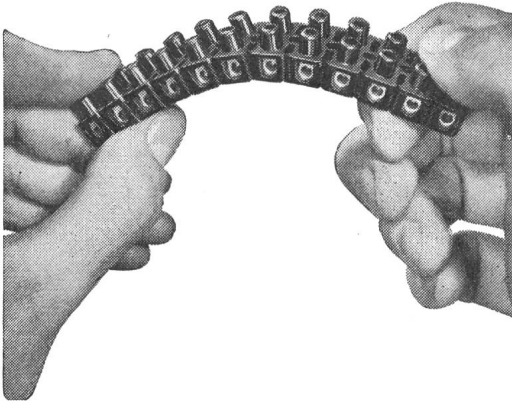

Originalpackungen zu 20 12polige Leisten  
Grösse I Mignon 1 mm<sup>2</sup>, Bohrung 2,5 mm  
Grösse II normal 1,5 mm<sup>2</sup>, Bohrung 3,5 mm  
Grösse III mittel 4 mm<sup>2</sup>, Bohrung 4,5 mm  
Grösse IV gross 6 mm<sup>2</sup>, Bohrung 5,5 mm

Verlangen Sie bei Ihrem Grossisten ausdrücklich  
**NOVOTHEN-LEISTENKLEMMEN**  
mit SEV-Kontrollmarken

**NOVOPLAST G. m. b. H., WALLBACH AG**  
Telephon (061) 88 41 81

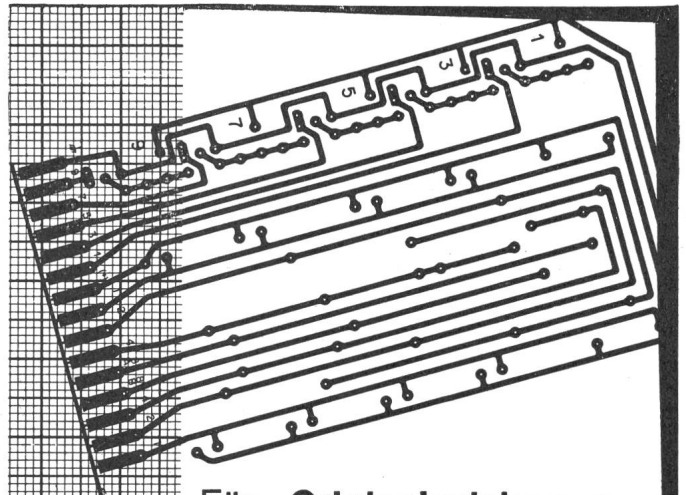

Für **Originalzeichnungen**  
für gedruckte Schaltungen  
empfehlen wir die Verwen-  
dung unseres masshaltigen  
Zeichenpapieres mit Alumi-  
niumeinlage PAGRA, mit  
Präzisionsrasteraufdruck.  
Lagerformat A 2, Präzisions-  
raster: 2,5 mm und 1/10 Zoll.

RudolfElsaesser, Fabrikation  
kartographischer Papiere,  
Kirchberg/Bern,  
Telefon 034 325 98

# ROMIT

Teil. 251287

Romay AG, Zürich  
Gessnerallee 40

ROMIT,  
der neue glasfaserver-  
stärkte Kunststoff für  
Formteile der Maschinen-,  
Apparatebau- und Elek-  
tro-Industrie, für Behälter  
und Profile: Vorzügliche  
Eigenschaften wie hohe  
Festigkeit, witterungs-  
und chemikalienbestän-  
dig, geringes Gewicht,  
gute elektrische Isola-  
tionswerte, bis über 100°  
temperaturbeständig.

# SEV

*Statt Chaos*  
**Ordnung**  
in der technischen Literatur

*Die Publikation Nr. 0192 des SEV  
empfiehlt die*

**einheitliche Darstellung**  
*von Größen- u. Einheitensymbolen*

*Zu beziehen beim SEV*

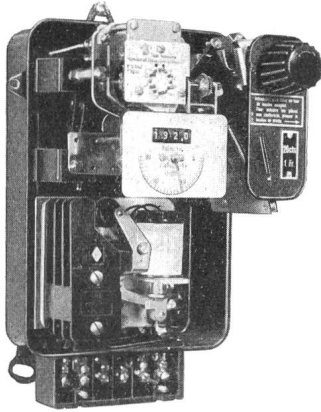

dreipoliger Typ, offen

# Münzzeitshalter

Dieser Apparat gestattet gegen Vorauszahlung und während einer bestimmten Zeit die Benützung von Anlagen, die mehreren Personen zur Verfügung gestellt sind. Er eignet sich vorzüglich zur Erhebung von Benützungsgeldern bei Waschmaschinen, Trocknungsanlagen, Kegelbahnen usw.

einpolig oder dreipolig  
Einwurf von zwei Münzsorten

## SODECO

Société des compteurs de Genève  
Grand Pré 70 Tel. (022) 33 55 00

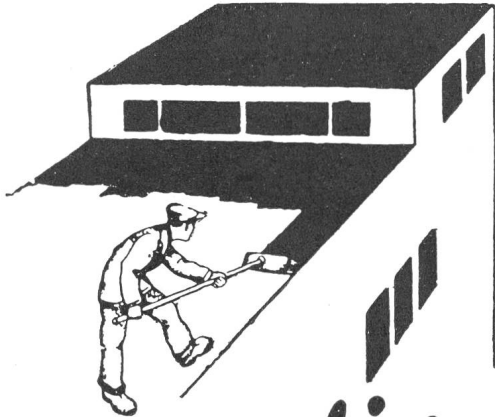

# Terolin

## Rostschutz- und Dichtungslack und Terolin-Kitt

Hitze-, kälte-, säurebeständig u. wasserdicht, für Eisen, Blech, Holz, Beton, Asphalt u. Bedachungen aller Art. Beste Unterwasserfarbe für Kraftwerke u. Schiffe. Kein Mennigvorstrich.

Seit 44 Jahren bewährt!

Ausschliessliche Fabrikation:  
**R. KÄLIN, BASEL**

Büro und Lager: Vogesenstrasse 167,  
St. Johannbahnhof, Geleise B 6    Telephon (061) 43 02 23



STEATIT

OFENFABRIK KOHLER AG. METT-BIEL

ABT. STEATIT    TEL. (032) 245 66    SCHWEIZ



Elektrische Grosskochherde, Kippkessel, Bratpfannen, Brat- u. Backöfen, Wärmeschränke und Bäckereiofen.

# Locher

**Oskar Locher, Zürich**  
Elektrische Heizungen  
Baurstrasse 14    Tel. 34 54 58

Stahl- u. Aluminium-Konstruktionen  
für Freileitungsbau

**Constral**    Weinfelden

SEV    Energieäquivalente — Equivalents  
de l'énergie    ASE

1 kWh	= 367 100 kgm	= 860 kcal
1 PSh = 1 ch · h	= 270 000 kgm	= 632,5 kcal
1 kcal	= 426,9 kgm	= 1,163 · 10 <sup>-3</sup> kWh
1 kgm	= 2,724 · 10 <sup>-6</sup> kWh	= 2,343 · 10 <sup>-3</sup> kcal

## Vocabulaire Electrotechnique International

Die 2. Auflage einiger Teilgebiete ist bereits erschienen

Verlangen Sie Auskunft beim  
Sekretariat des SEV, Seefeldstrasse 301 Zürich 8, Tel. (051) 34 12 12



**AARAU-Licht – ermüdet nicht**

Glühlampenwerke Aarau AG Aarau



## Dr. Werner Brauen AG.

WATTWIL (SCHWEIZ) TELEPHON (074) 7 10 93

*Isolierlacke  
Kabelacke  
Drahtemaiten  
Isolier- und  
Vergussmassen*

Sämtliche Industrielacke und -farben

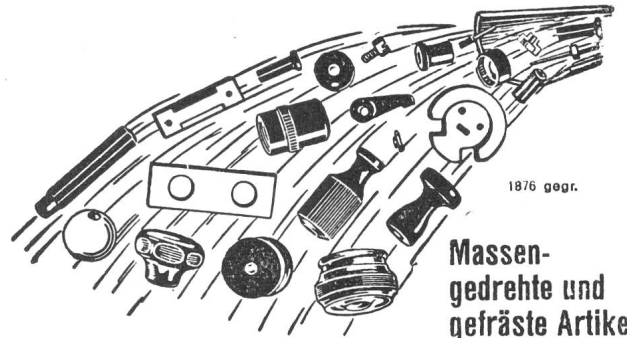

1876 gegr.

**Massen-  
gedrehte und  
gefräste Artikel**

In Holz, Ebonit, Fiber, Nylon, Trolon, Kunsthorn, Elfenbein usw. fabriziert  
**J. BIETENHOLZ & Co., Pfäffikon-Zh.**  
Automatendreherei      Kunstharz-Presserei

**Mehr Licht  
in Ihr Büro  
mit einem  
Bucher-Leuchter**

**Franz  
Bucher AG.**  
Zürich 5 Kornhausbrücke 5

Nr. 343

*Schnelle Bedienung  
sofortige Lieferung!*

**Jenny Co**  
GLATTBRUGG / ZCH-TEL.(051)83 62 22

## DRAHTBÜRSTEN

als Spezialität  
fabriziert  
in la Qualität  
und bewährter  
Ausführung

**Jacq. Thoma**  
Drahtbürstenfabrik  
**Winterthur**  
Tel. (052) 2 67 73

## SANTIS

Batterien  
sind  
Qualität

**SANTIS** Batteriefabrik  
J. Göldi **RÜTHI/SG**  
Telephone (071) 7 92 12



**Rien ne vaut la lampe AARAU**

Usines de lampes électriques Aarau S.A. Aarau



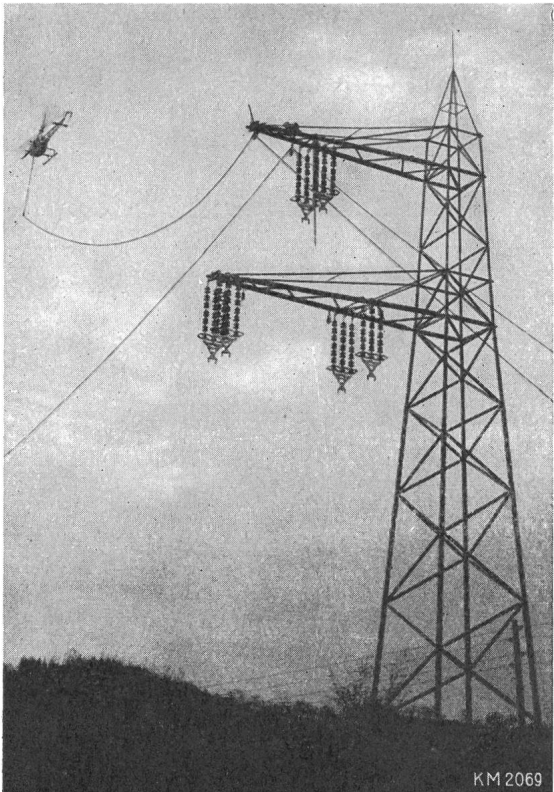

KM 2069



**Hoch- und Niederspannungsleitungen**  
**Freiluft- und Trafostationen**  
**Kabelverlegungen**  
**Bauseilbahnen**  
**Fahrleitungen für Trolleybus und Bahnen**  
**Freileitungs- und Fahrleitungsmaterial**  
**Spezialwerkzeuge für den Leitungsbau**  
**Elektrische Installationen für**  
**Kraftwerke und Industriebauten**

**Aktiengesellschaft**

**KUMMLER & MATTER, ZÜRICH**

# CONTACTS

**pour l'industrie électrique**

en argent spécial ou tout alliage  
de métaux précieux approprié.

Plus de 500 types différents  
livrables du stock.

Spécialité de contacts  
bi-métalliques.

Catalogue  
détaillé  
sur demande.

Bains de  
rhodium

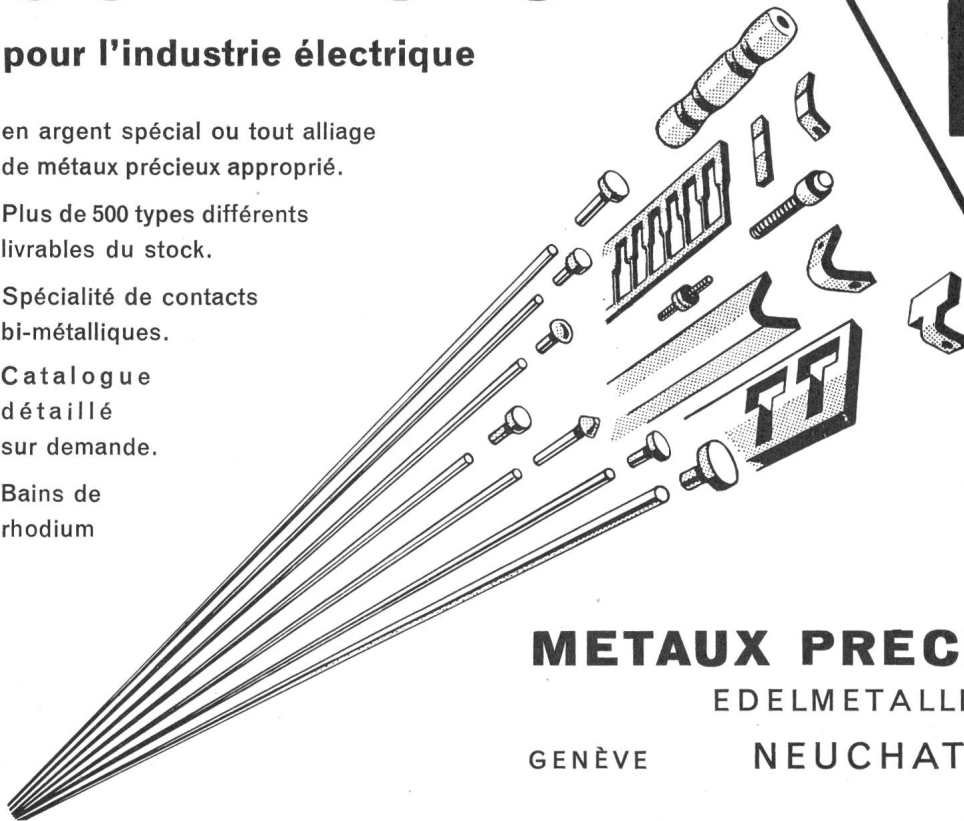

**METAUX PRECIEUX S.A.**

EDELMETALLE AG.

GENÈVE

NEUCHÂTEL

ZÜRICH

# Kabelverteilkabinen

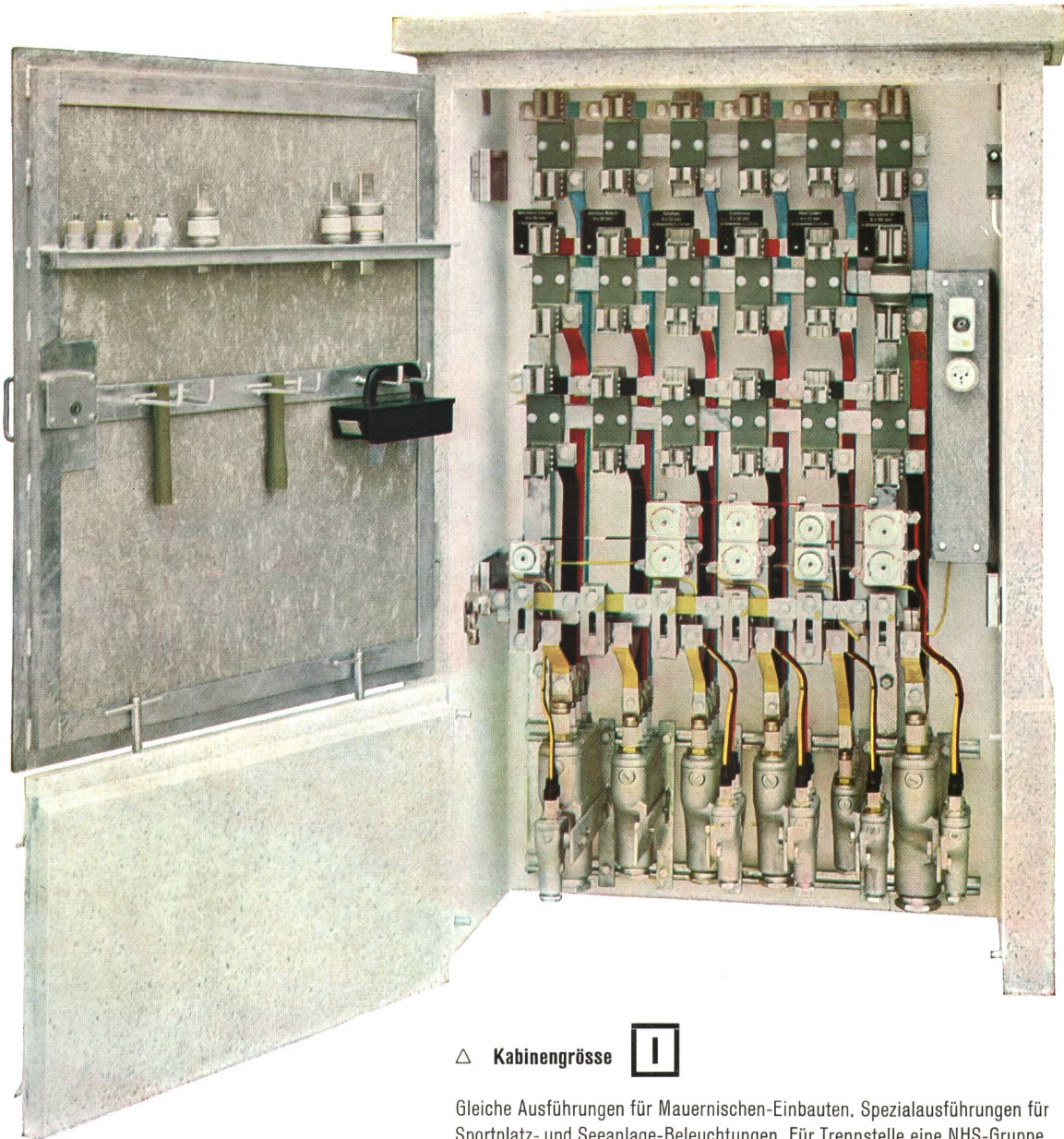

△ **Kabinengröße**



Gleiche Ausführungen für Mauernischen-Einbauten. Spezialausführungen für Sportplatz- und Seeanlage-Beleuchtungen. Für Trennstelle eine NHS-Gruppe. Weitere Konstruktionen der FUCHS-Kabelverteilkabinen nach Vereinbarung.

FUCHS-Kabelverteilkabinen sind einzig ab Werk lieferbar Ausrüstung :	Normal-Kabinengrößen				
	0	0A	I	II	III
Sicherungsgruppen NHS 250, 400 oder 600 A	3	4	6	9	13
Sicherungsgruppen für Strassenbeleuchtung, jeweils unter den NHS-Gruppen angeordnet	3	4	6	9	13
Kabelendverschlüsse für NHS-Gruppen	3	4	6	9	13
Kabelendverschlüsse für Strassenbeleuchtung	3	4	6	9	13
Eternit-Tafel, Normalgröße	100 x 500	—	100 x 500	300 x 500	300 x 500
Türkonstruktion	einfache Türe			Doppeltüre	

## R. FUCHS - BAMERT SCHINDELLEGI / SZ

FUCHS-Kabelverteilkabinen Mauernischen-Einbauten Niederspannungsvertei-Tableaux für Transformatorstationen  
Stütz-Isolatoren Ankerstangen NHS-Elemente Ausleger Bezeichnungs-Schilder aus Isoliermaterial ☎ 051 / 96 02 41



# Stütz-Isolatoren aus Araldit



Härtegrad bei 150° C	1000 kg cm <sup>2</sup>
Zersetzungstemperatur	über 210° C
Aschengehalt	53 0/0
Kriechstromfestigkeit	über 50 Tropfen

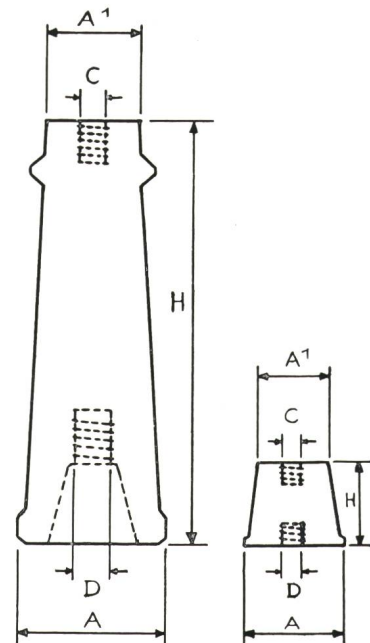

Nennspannung	Prüfspannung	Umbruchfestigkeit	Alle Dimensionen in Millimeter				
			A	A'	H	C	D
1 kV	10 kV	750 kg	38	34	40	M 10	M 10
1,5 kV	22 kV	750 kg	42	39	60	M 10	M 10
20 kV	64 kV	400 kg	65	46	200	M 12	M 16
20 kV	64 kV	1200 kg	90	52	200	M 16	M 16

Einzig ab Werk lieferbar      Weitere Modelle bis 60 kV auf Anfrage

## R. FUCHS - BAMERT SCHINDELLEGI / SZ

FUCHS-Kabelverteilkabinen    Mauernischen-Einbauten    Niederspannungsvertei-Tableaux für Transformatorstationen  
 Stütz-Isolatoren    Ankerstangen    NHS-Elemente    Ausleger    Bezeichnungsschilder aus Isoliermaterial    ☎ 051 / 96 02 41



**FUCHS**

**NHS-Hochleistungs-**



# Sicherungselemente

+ Patent 334 107

SEV geprüft

Mit Aralditsockel

Einzig ab Werk lieferbar

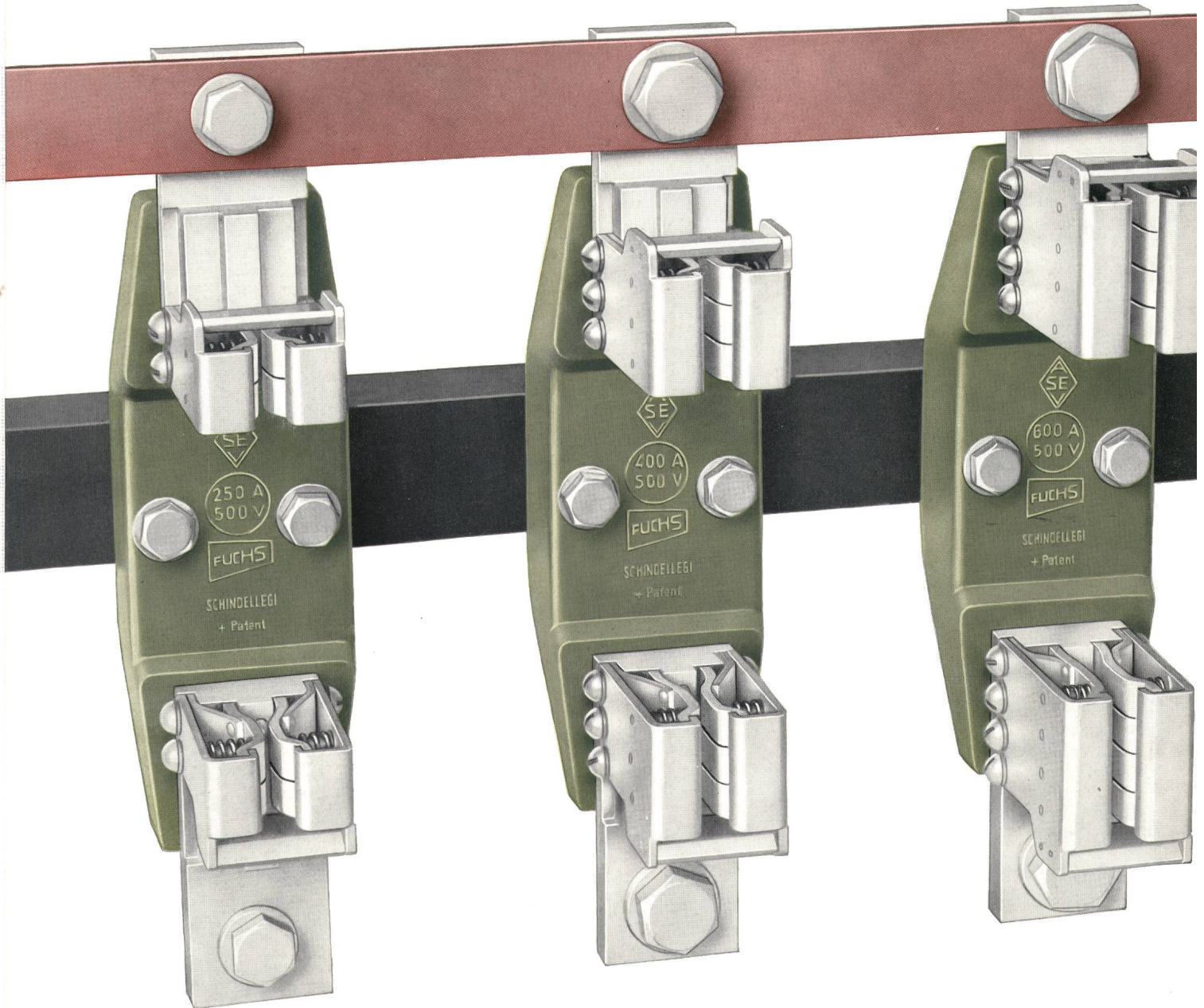

**R. FUCHS - BAMERT SCHINDELLEGI / SZ**

FUCHS-Kabelverteilkabinen Mauernischen-Einbauten Niederspannungsvertei-Tableaux für Transformatorstationen  
Stütz-Isolatoren Ankerstangen NHS-Elemente Ausleger Bezeichnungs-Schilder aus Isoliermaterial ☎ 051 / 96 02 41

**FUCHS**



# NHS-Hochleistungs-Sicherungselemente mit Aralditsockel

Erstes und einziges Schweizerfabrikat in Araldit  
 ⚡ Patent 334107

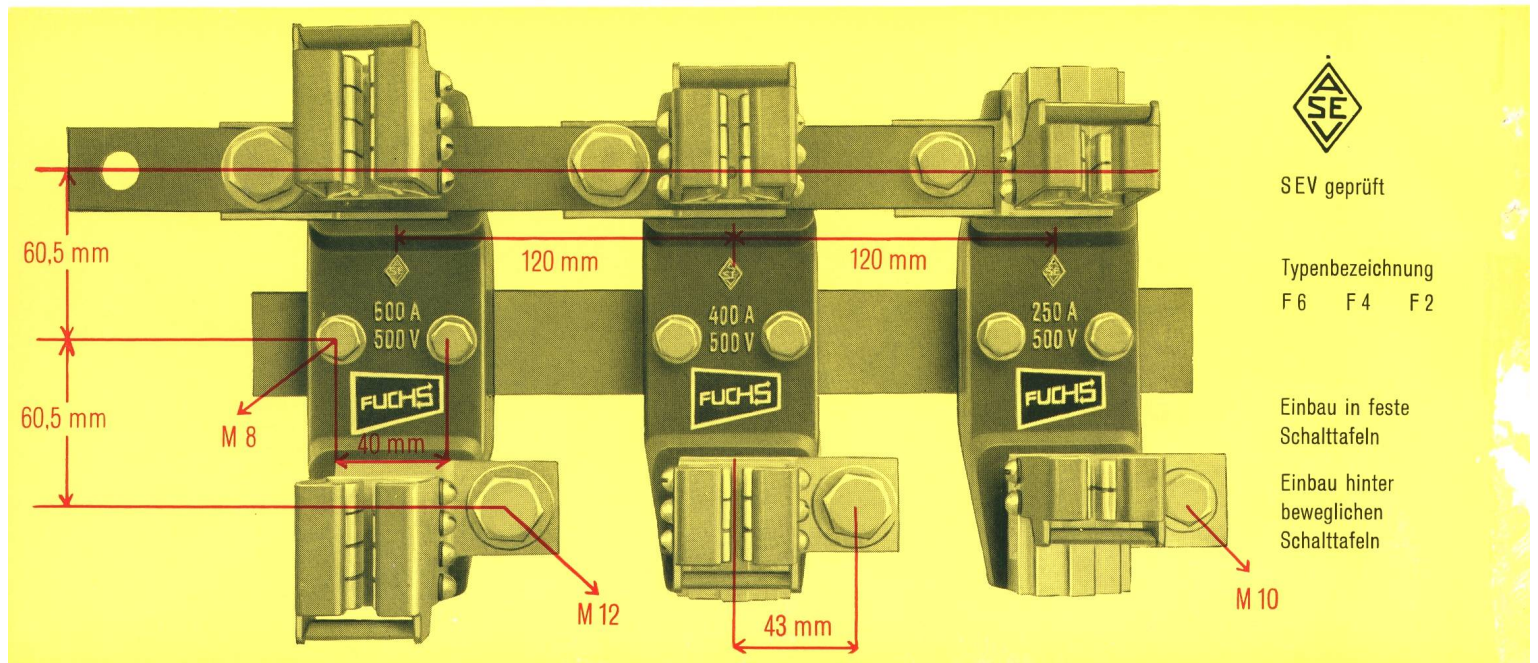

## Überzeugende Vorteile gegenüber Porzellan und Steatit:

Bedeutend höhere und konstantere Festigkeit  
 Gleichbleibende und analysierte Werte für die Bruchsicherheit  
 Enorme Schlagfestigkeit  
 Minimales Gewicht  
 Genaue Maße in der Konstruktion  
 Toleranz =  $\frac{1}{10}$  mm

Edle, regelmäßige Bauform  
 Durchlaufende Sammelschiene  
 Alle Anschlüsse sind auf gleiche Höhe und Tiefe gebaut, deshalb überraschend-einfache Übersicht  
 Auswechseln der drei NHS-Typen untereinander ist ohne weiteres möglich  
 Der Federkontakt ist beste Qualitätsarbeit

Keine Abänderung der Befestigungsstellen und CU-Horizontalschienen  
 Der Spannungsabfall an den Kontaktstellen von 10 mV = vorgeschriebener Wert SEV, konnte auf 3 mV gesenkt werden

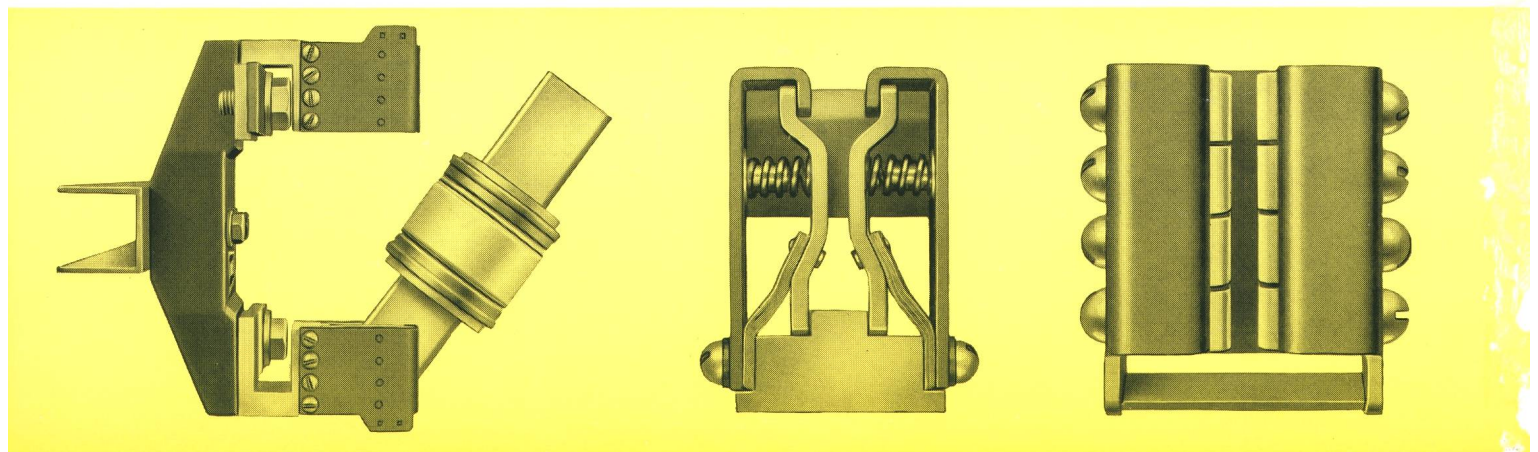

Kontakt  
 Führungsblock für Sicherungen  
 Müheloses Auswechseln der Patronen

Spiralfedern  
 rostfrei, vorgespannt

Federkontakt, Einheit in 3 Größen:  
 Kontakt 250 A = zwei Fingerpaare  
 Kontakt 400 A = drei Fingerpaare  
 Kontakt 600 A = vier Fingerpaare

## R. FUCHS - BAMERT SCHINDELLEGI / SZ

FUCHS-Kabelverteilkabinen Mauernischen-Einbauten Niederspannungsvertei-Tableaux für Transformatorstationen  
 Stütz-Isolatoren Ankerstangen NHS-Elemente Ausleger Bezeichnungs-Schilder aus Isoliermaterial ☎ 051 / 96 02 41



# Kabel

für Hoch- und Niederspannung

Bleikabel und  
Kunststoffkabel  
für Stark- und  
Schwachstrom.  
Armaturen  
für sämtliche  
Kabeltypen



KABELWERKE BRUGG A.G.



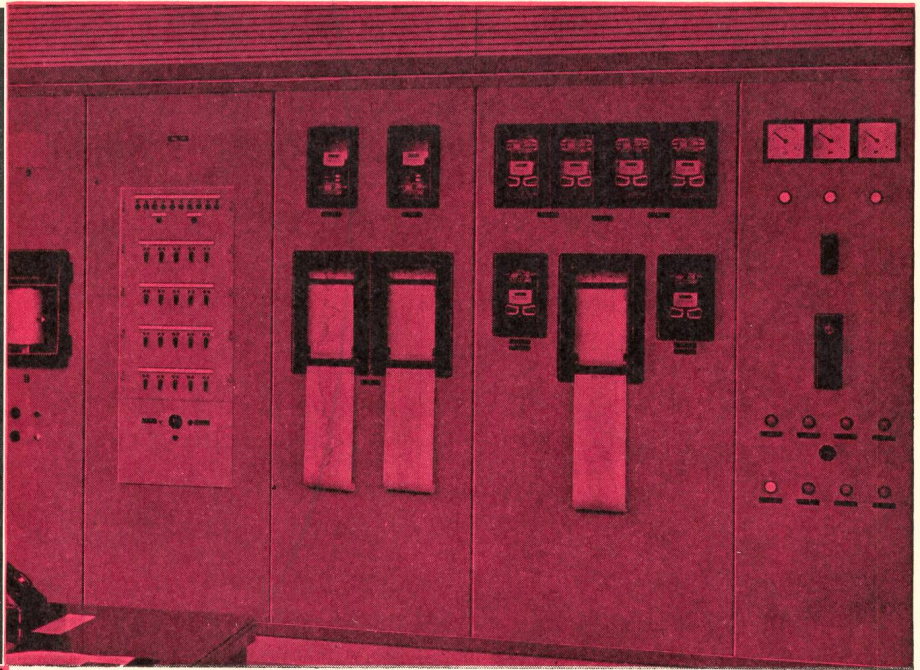

## FERNSTEUERUNG LG

Modernste Mittel für fortschrittliche und wirtschaftliche Betriebsführung in elektrischen Versorgungsnetzen jeder Grösse.

An jedem beliebigen Punkt des Netzgebietes können alle gewünschten Schaltungen durch die eingesetzten Fernsteuerempfänger ausgeführt werden, z. B.:

Tarifschaltungen aller Art, Stromverbraucher nach festen Zeitprogrammen oder in Abhängigkeit vom Lastzustand, z. B.: Warmwasserspeicher, Waschmaschinen usw., Beleuchtung nach astronomischem und festem Zeitprogramm oder mittels Photozellensteuerung.

Die Funktion des Empfängers ist rein elektrisch ohne Impulsspeicher, benötigt keine Schmierung.

Für die Auslösung von Alarmen ist das L. & G-System dank seiner raschen Befehlsdurchgabe und seinem anpassungsfähigen Sendeprogramm bestens geeignet. Der Alarmempfänger kann an jedem beliebigen Punkt des Netzes angeschlossen werden, ist also nicht ortsgebunden. Die verschiedenartigsten Alarmmöglichkeiten werden erfasst, wie: Pikett und Reparaturdienst, werkeigene Alarmer, Feueralarm, Fliegeralarm, Nachtfrostwarnung usw.

Die Erfahrung mit über 400 ausgeführten Sendeanlagen mit annähernd 1/2 Million Empfängern, wovon einige schon seit 15 Jahren in Betrieb sind, bieten Gewähr für betriebssichere und zuverlässige Ausführung.

**LANDIS & GYR AG. ZUG (SCHWEIZ)**

