

Zeitschrift: Bulletin des Schweizerischen Elektrotechnischen Vereins
Herausgeber: Schweizerischer Elektrotechnischer Verein ; Verband Schweizerischer Elektrizitätswerke
Band: 52 (1961)
Heft: 16

Werbung

Nutzungsbedingungen

Die ETH-Bibliothek ist die Anbieterin der digitalisierten Zeitschriften auf E-Periodica. Sie besitzt keine Urheberrechte an den Zeitschriften und ist nicht verantwortlich für deren Inhalte. Die Rechte liegen in der Regel bei den Herausgebern beziehungsweise den externen Rechteinhabern. Das Veröffentlichen von Bildern in Print- und Online-Publikationen sowie auf Social Media-Kanälen oder Webseiten ist nur mit vorheriger Genehmigung der Rechteinhaber erlaubt. [Mehr erfahren](#)

Conditions d'utilisation

L'ETH Library est le fournisseur des revues numérisées. Elle ne détient aucun droit d'auteur sur les revues et n'est pas responsable de leur contenu. En règle générale, les droits sont détenus par les éditeurs ou les détenteurs de droits externes. La reproduction d'images dans des publications imprimées ou en ligne ainsi que sur des canaux de médias sociaux ou des sites web n'est autorisée qu'avec l'accord préalable des détenteurs des droits. [En savoir plus](#)

Terms of use

The ETH Library is the provider of the digitised journals. It does not own any copyrights to the journals and is not responsible for their content. The rights usually lie with the publishers or the external rights holders. Publishing images in print and online publications, as well as on social media channels or websites, is only permitted with the prior consent of the rights holders. [Find out more](#)

Download PDF: 03.04.2026

ETH-Bibliothek Zürich, E-Periodica, <https://www.e-periodica.ch>

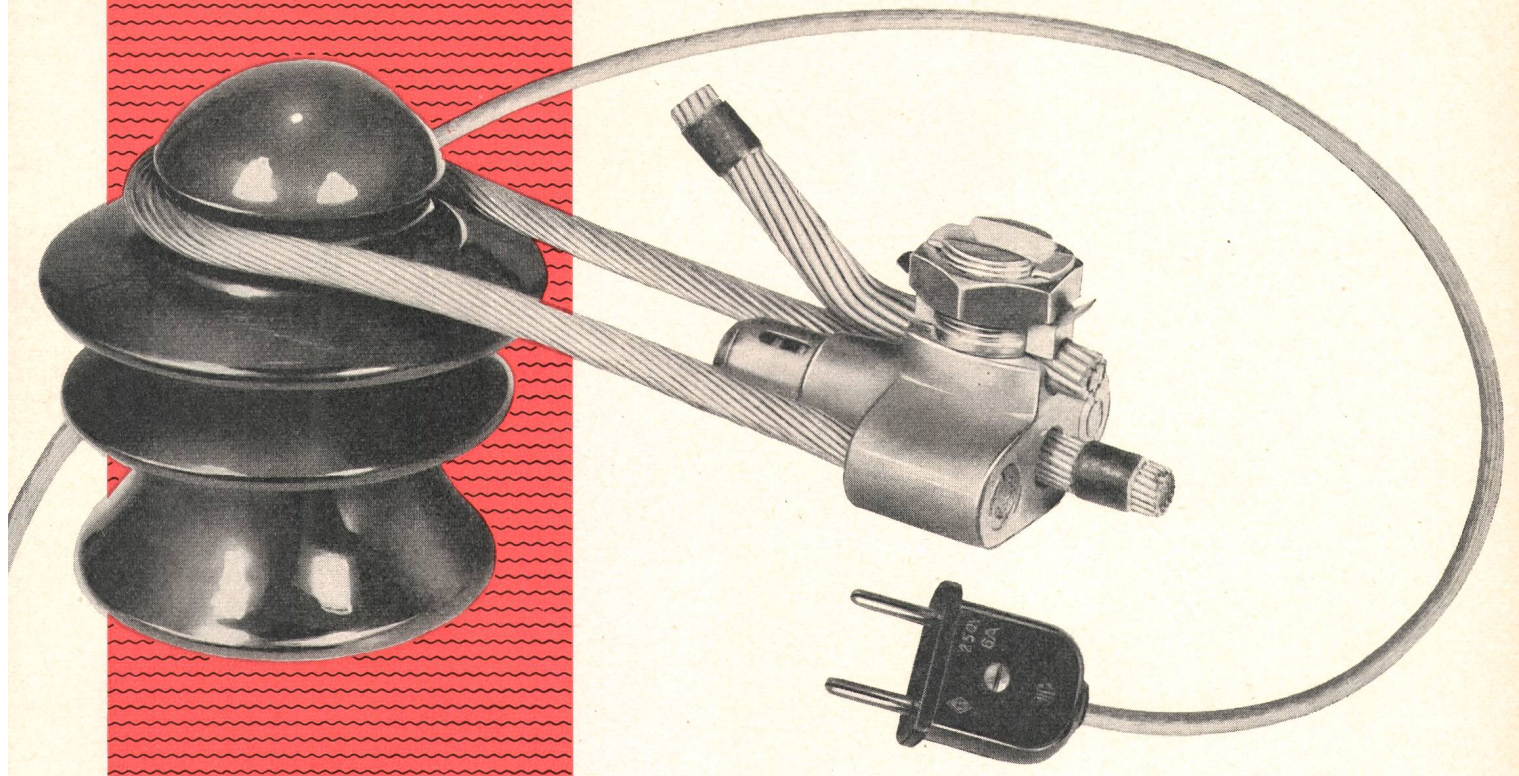

**Sämtliches Installations-Material in bester Qualität
Freileitungsartikel und Präzisions-Instrumente für
die Elektro- und Wärmetechnik
Seit mehr als 61 Jahren zuverlässig und vorteilhaft
Tradition in der Leistung und immer das Neueste
Verlangen Sie bitte Angebote oder Vertreterbesuch**

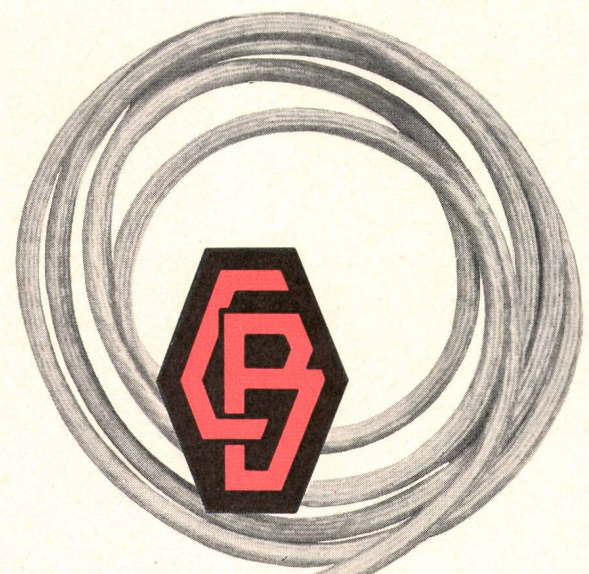
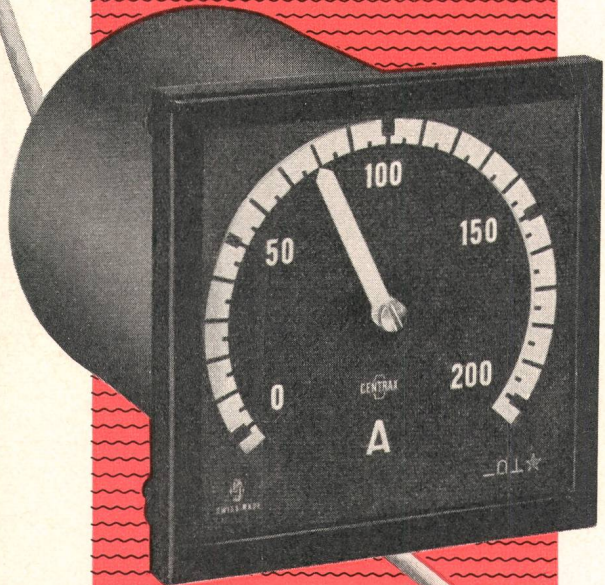

CAMILLE BAUER
AKTIENGESELLSCHAFT
BASEL

Filialen in Zürich, Bern, Genf, Neuenburg und Lugano

Elektronik in Fernsteueranlagen

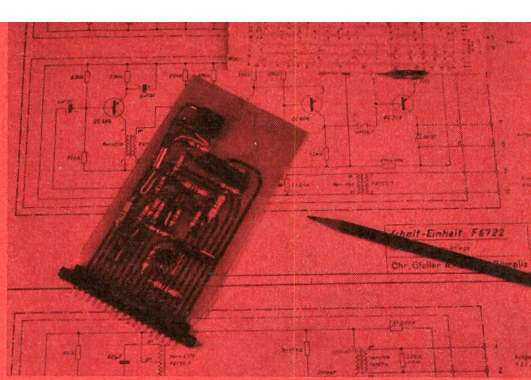

Sender

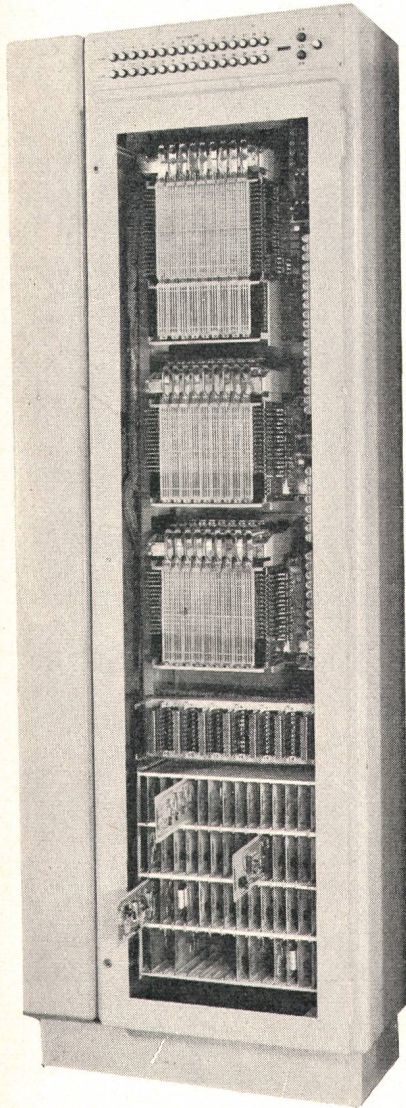

Empfänger

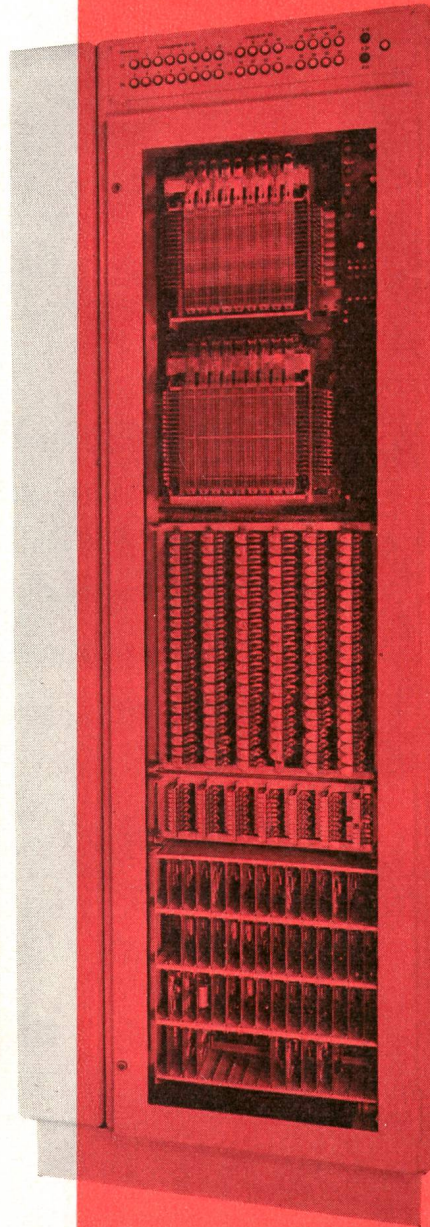

CHR. GFELLER AG, BERN-BÜMPLIZ+FLAMATT

Fernsteuerung für 64 Doppelbefehle und
90 Rückmeldungen

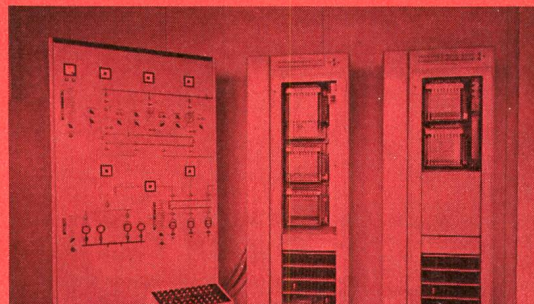

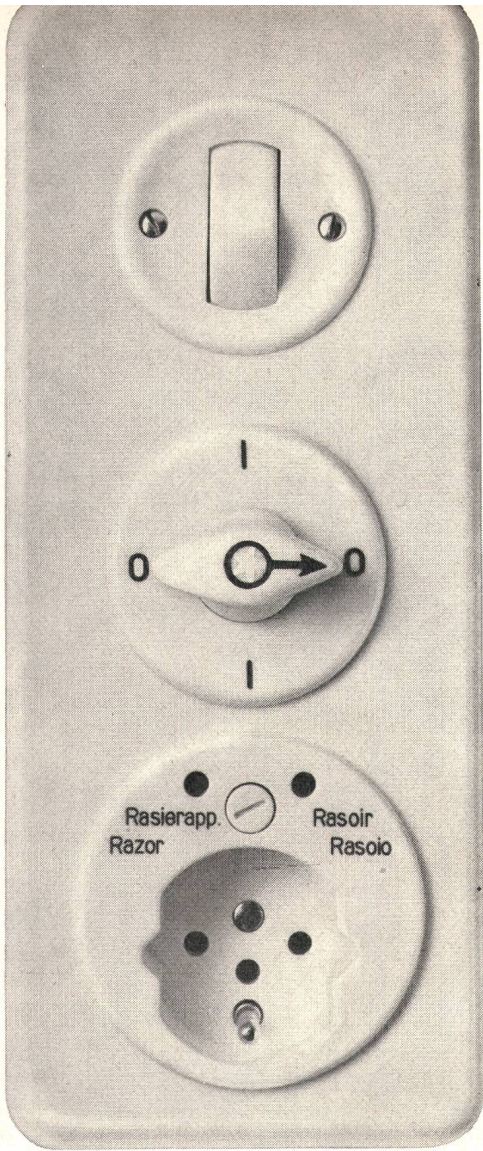

Feller

MATERIAL seit Jahrzehnten unsere Spezialität



Schalter, Steckdosen, Aufputzkompositionen, Unterputzapparate und viele andere Artikel des in Qualität und Form führenden Feller-Fabrikates sind seit je und je bei uns im Verkauf und stehen in unserem Listenmaterial wie bei der Lagerhaltung an erster Stelle. Die langjährige Erfahrung unseres Personals und unsere Fachkenntnisse aller Feller-Fabrikate werden durch die Kunden geschätzt und gerne zu Rate gezogen.

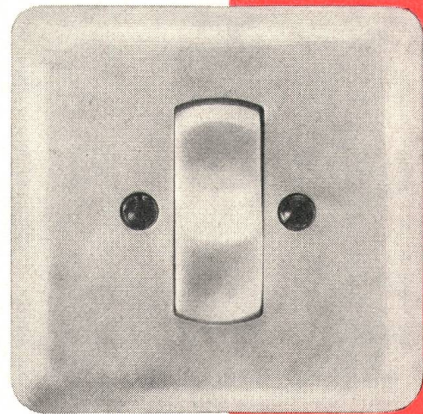

Ihren Bedarf an Feller-Material bestellen Sie mit Vorteil bei OTTO FISCHER AG. Zürich.

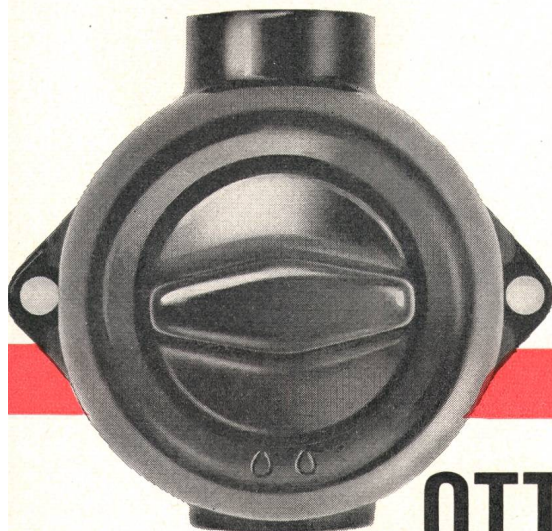
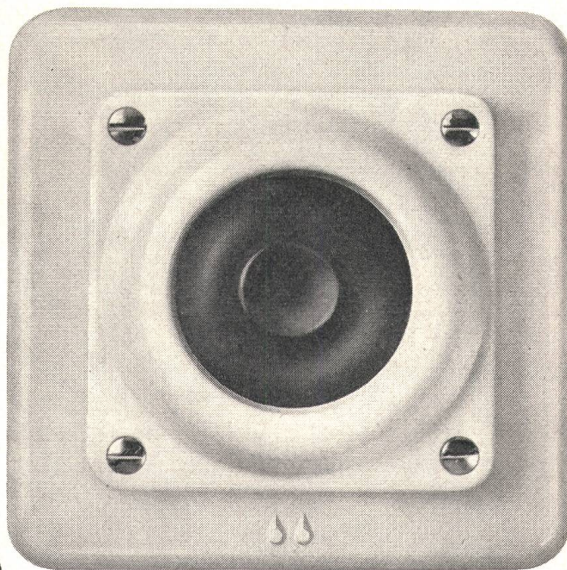

OTTO FISCHER AG

Elektrotechnische Bedarfsartikel en gros

Sihlquai 125, Postfach Zürich 23
Telephon 051/423311



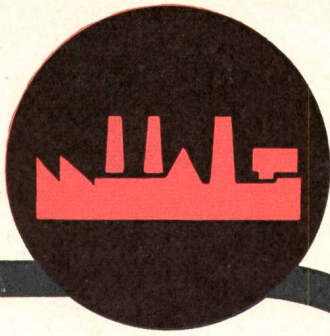

PYRALEN

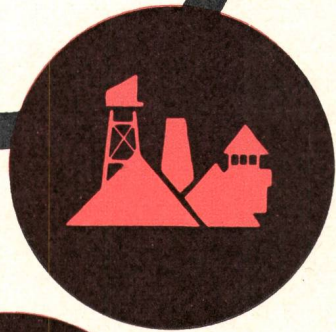
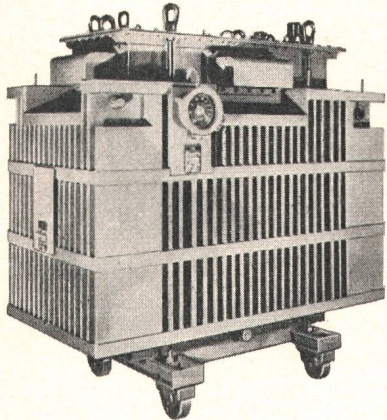

Flüssiges, flammwidriges Dielektrikum

Mit PYRALEN gefüllte Transformatoren bieten Sicherheit, Einfachheit und Wirtschaftlichkeit bei Installation und im Betrieb.

Einige Einsatzgebiete:

**Fabriken, Werkstätten
(Vielfachverteiler)**

Bergwerke (Untertag-Anlagen)

Schiffe, elektr. Lokomotiven

Warenhäuser

Öffentliche Gebäude, Theater, Kinos

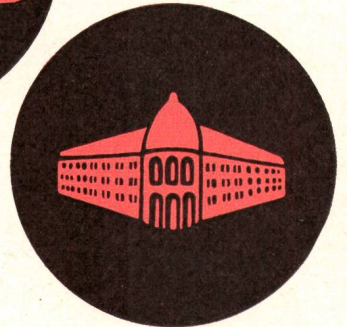
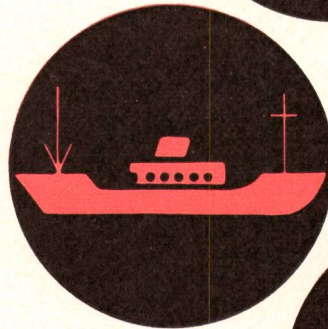

Auskünfte und Unterlagen erhalten
Sie durch:

ROBERT BINGGELI

Zürich - Zollikerberg

Tel. (051) 24 05 33

Vertreter der Société PRODELEC Paris



Sicherheit

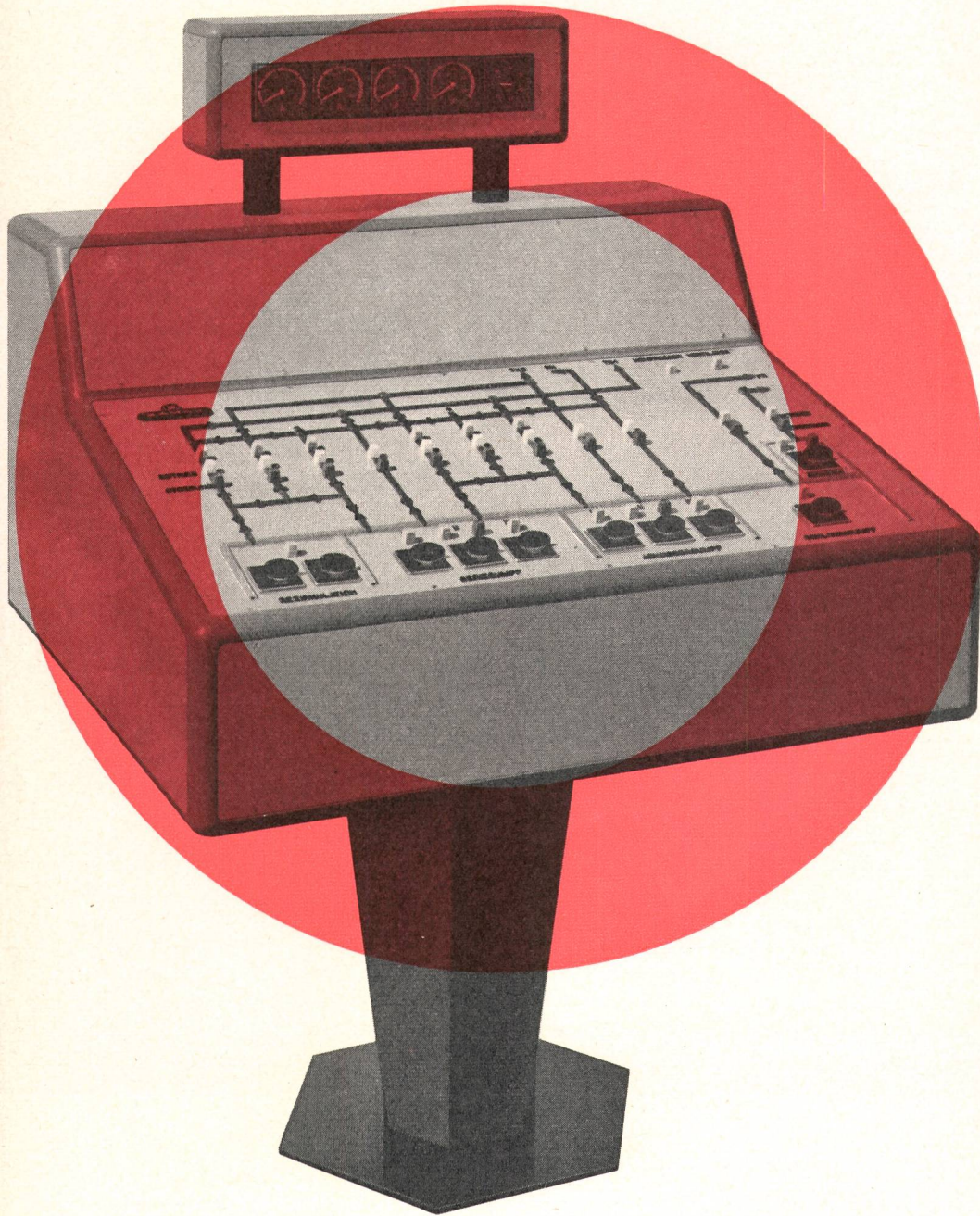

ist eine der ersten Anforderungen, die an jede Steuerung gestellt werden. Einfache, klare Symbole und absolute Zuverlässigkeit beim Aufbau tragen wesentlich zur angestrebten Betriebssicherheit bei. Xamax-Steuerungen sind zudem formschön und von äusserst solider Bauart. Wir beraten Sie in allen Belangen elektrischer Steuerungen und Verteilungen.

XAMAX



Xamax AG
Zürich-Oerlikon
Fabrik elektrischer Apparate
und Maschinen
Telefon (051) 46 64 84

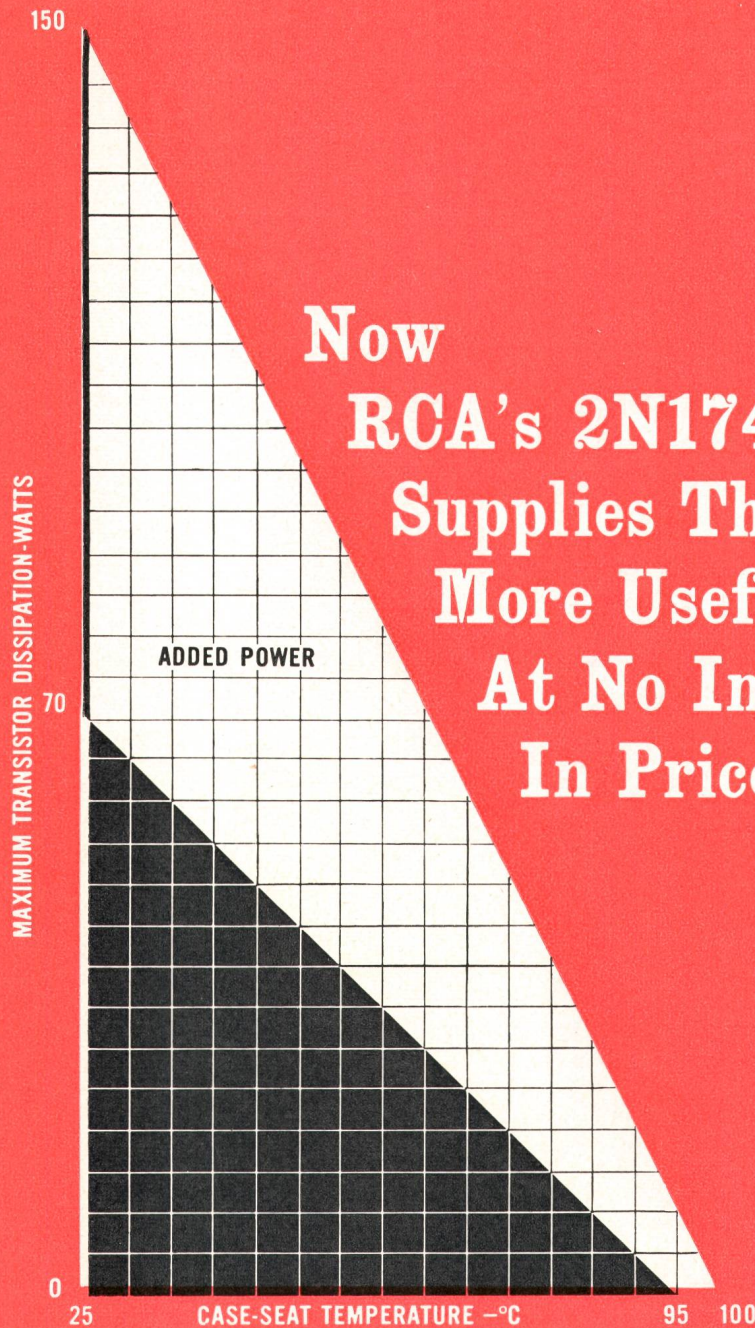

**Now
RCA's 2N174 Family
Supplies This Much
More Useful Power
At No Increase
In Price!**

All 11 RCA types, 2N173, 2N174, 2N277, 2N278, 2N441, 2N442, 2N443, 2N1099, 2N1100, 2N1358, 2N1412, give you 150 watt dissipation plus thermal resistance (junction to case) of only 0.5° C/watt (max.) and lower reverse leakage currents.

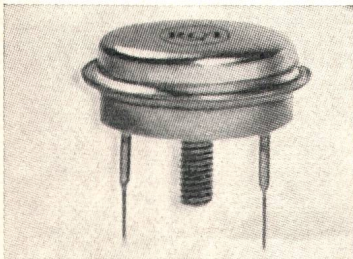

Greater design flexibility, wider safety margins, immediate availability, these are just some of the advantages you will gain with the new RCA 2N174 family. Check the new ratings yourself and see how the entire family of germanium p-n-p types can now be used in a wider variety of industrial and military applications.

All 11 types utilize the industry-approved TO-36 single end stud mounted package. They are particularly useful in power-switching, voltage-regulator, dc-to-dc converter, power supply and relay-actuating circuits, and in low-frequency oscillator and audio amplifier service.

MAXIMUM RATINGS, Absolute-Maximum Values:

	2N277 2N441	2N278 2N442	2N173 2N443	2N174 2N1358	2N1099	2N1412	2N1100	
Collector-to-base voltage:								
With emitter-to-base reverse bias of -1.5 volts (I _c = 4 ma)	-40	-50	-60	-80	-80	-100	-100	volts
Emitter-to-base voltage (I _c = 4 ma)	-20	-20	-40	-60	-40	-60	-80	volts
Collector current	-15	-14	-15	-15	-15	-15	-15	amp
Emitter current	15	15	15	15	15	15	15	amp
Base current	-4	-4	-4	-4	-4	-4	-4	amp
Transistor dissipation:								
At case-seat temperature of 25°C and for operation with heat sink	150	150	150	150	150	150	150	watts
Max. thermal resistance (junction to case)	.5	.5	.5	.5	.5	.5	.5	°C/watt

Call your local RCA Distributor for technical data or sales information or write to RCA INTERNATIONAL DIVISION, 13, Quai de l'Île, Geneva. In Switzerland call: JACQUES BAERLOCHER AG, ZURICH 1



THE MOST TRUSTED NAME IN ELECTRONICS
RADIO CORPORATION OF AMERICA

Armierte Soflex-Kabel TdcaT und TdcvaT

in allen üblichen Abmessungen

Ausgezeichnete mechanische u. chemische Eigenschaften

Absolut sicher gegen Mäusefrass · Korrosionsfest

Für hohe mechanische Beanspruchung

Leichtes Gewicht

Saubere und leichte Montage

Speziell für unterirdische Verteil-
und Schaltanlagen

Verkauf durch Grossisten



— Unsere Fachleute beraten Sie gerne —

ISOLA

SCHWEIZERISCHE ISOLA-WERKE
BREITENBACH bei Basel

Fabrik für Elektro-Isoliermaterial, isolierte Drähte und Kabel



- Ringkochplatten

in allen Grössen und Ausführungen

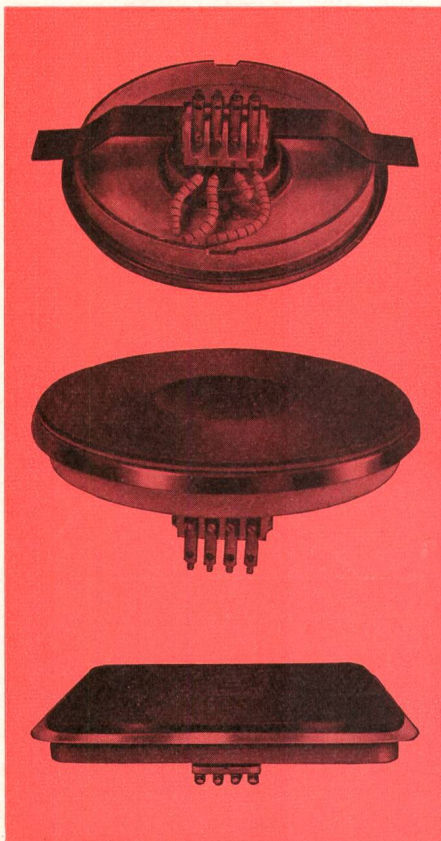
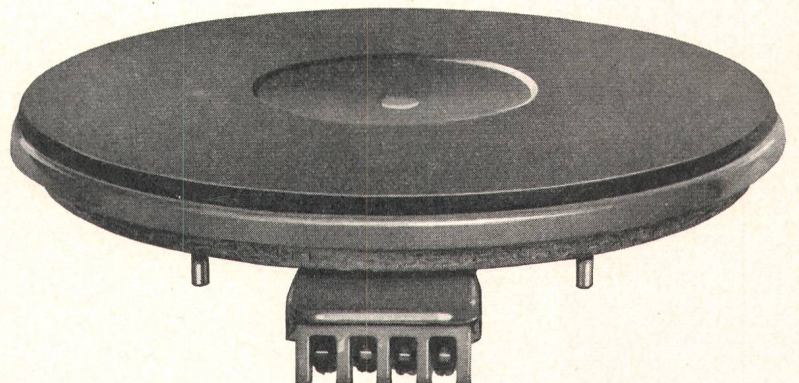
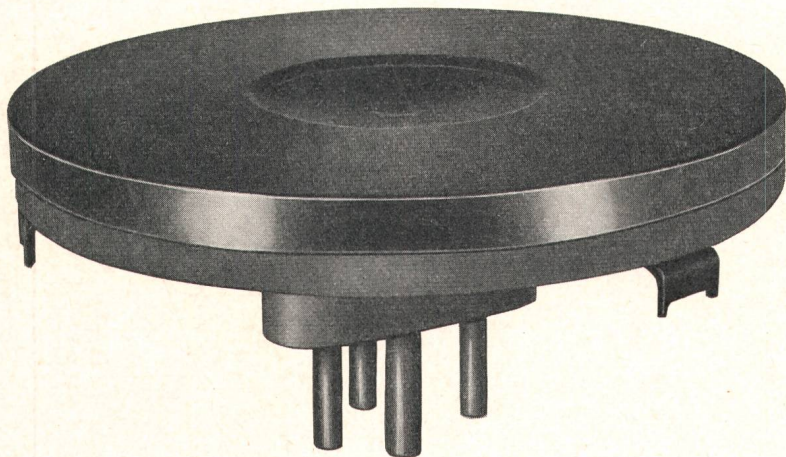

-BLITZ-Kochplatten

unschlagbar in Qualität und Preis

Max Bertschinger & Co. Lenzburg

Kochplattenfabrik

Gegründet 1922 Telephon (064) 82712

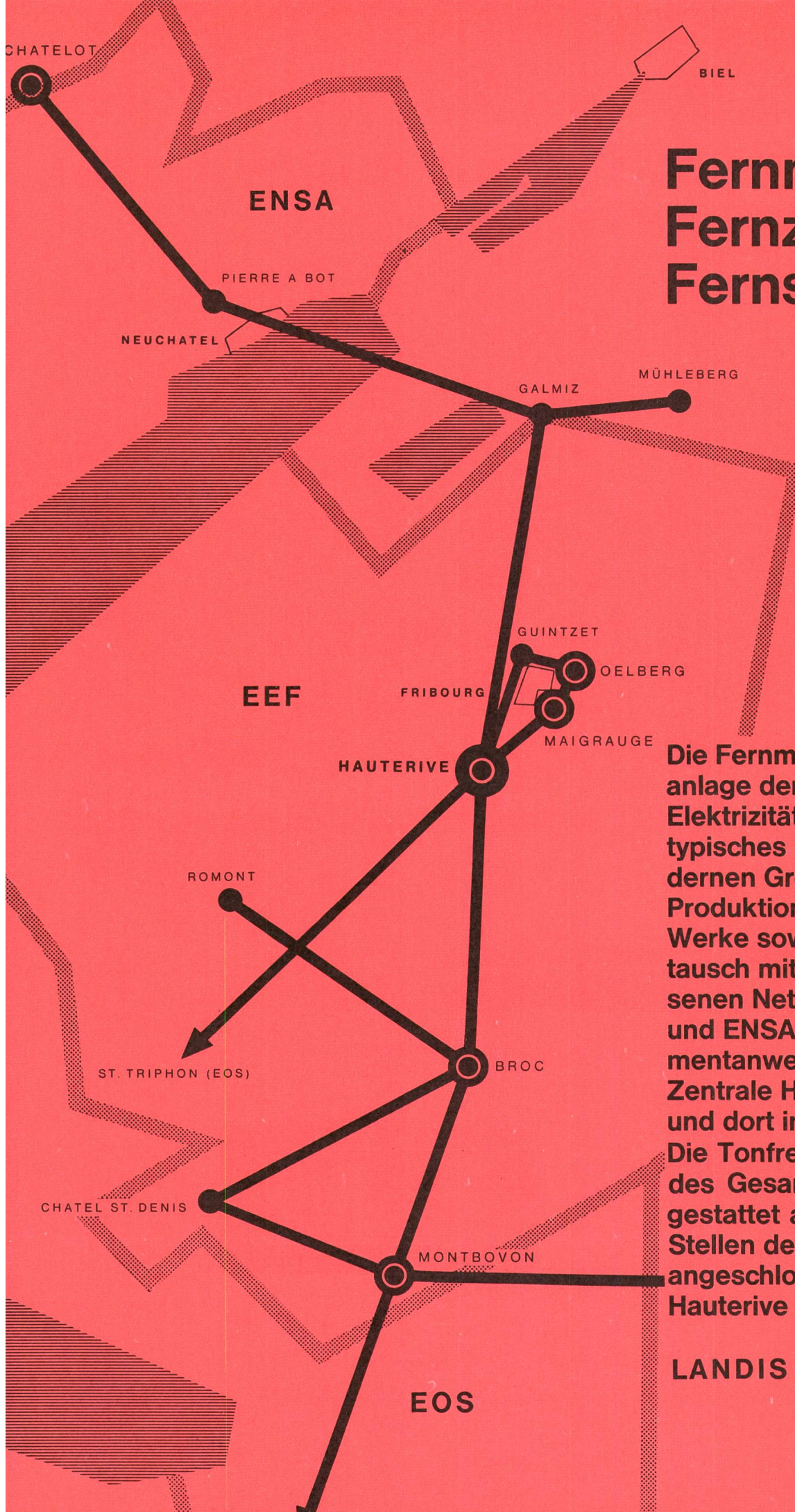

Fernmessung Fernzählung Fernsteuerung

Die Fernmess- und Fernzähl-
anlage der Freiburgischen
Elektrizitätswerke ist ein
typisches Beispiel einer moder-
nen Grossanlage. Produktion der einzelnen
Werke sowie Energieaus-
tausch mit den angeschlos-
senen Netzen der EOS, BKW
und ENSA werden als Mo-
mentanwerte erfasst, an die
Zentrale Hauterive übermittelt
und dort integriert.
Die Tonfrequenzüberlagerung
des Gesamtnetzes
gestattet an beliebigen
Stellen des Netzes
angeschlossene Objekte von
Hauterive aus fernzusteuern.

LANDIS & GYR AG ZUG

ENSA

PIERRE A BOT

NEUCHÂTEL

GALMIZ

MÜHLEBERG

BKW

EEF

FRIBOURG

GUINTZET

OELBERG

MAIGRAUGE

HAUTERIVE

ROMONT

ST. TRIPHON (EOS)

BROC

CHATEL ST. DENIS

MONTBOVON

EOS

CHATELOT

BIEL

Rohre und Rohrzubehör

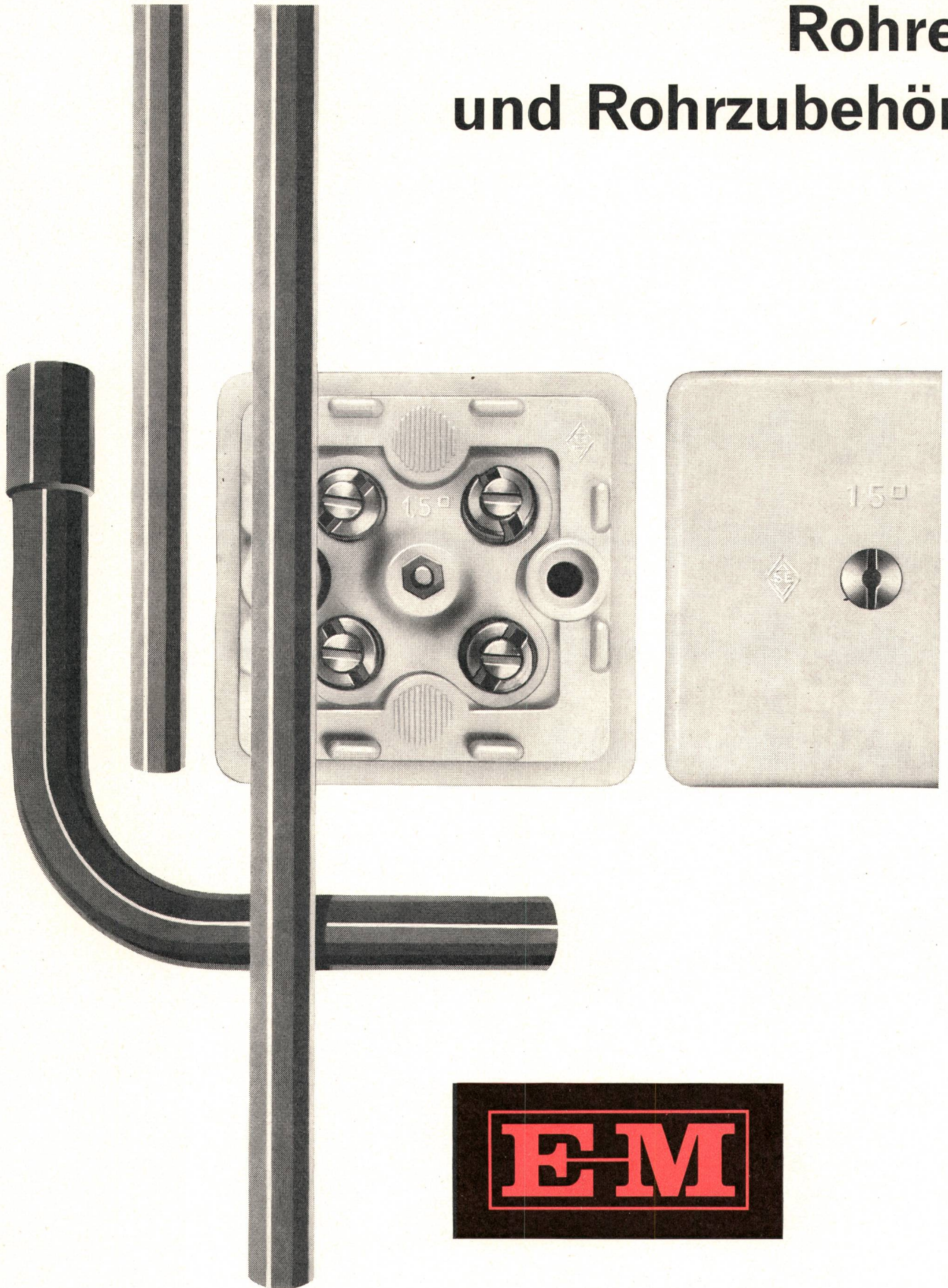

ELEKTRO-MATERIAL AG. ZÜRICH BASEL BERN GENÈVE LAUSANNE LUGANO

Warum so hohe Gestehungskosten der elektrischen Energie?

Zellweger
USTER

Zentralsteuerung

Weil alle Anlagen der Erzeugung und der Verteilung für die nur kurzzeitig auftretenden Belastungsspitzen dimensioniert werden müssen. Eine gleichmäßigere Belastungskurve — ohne Spitzen und ohne Täler — erhöht die Wirtschaftlichkeit der Anlagen ganz beträchtlich.

Einzelne Untersuchungen haben ergeben, dass ein Empfänger, der einen Verbraucher von 1,5 kW steuert, die Netzspitzenleistung um mindestens 0,5 kW reduziert. Das bedeutet eine Einsparung an den für die laufende Verstärkung des Netzes notwendigen Investitionen von Fr. 1250.—.

Verlangen Sie unsere Druckschrift über die Wirtschaftlichkeit von Zentralsteuerungs-Anlagen!

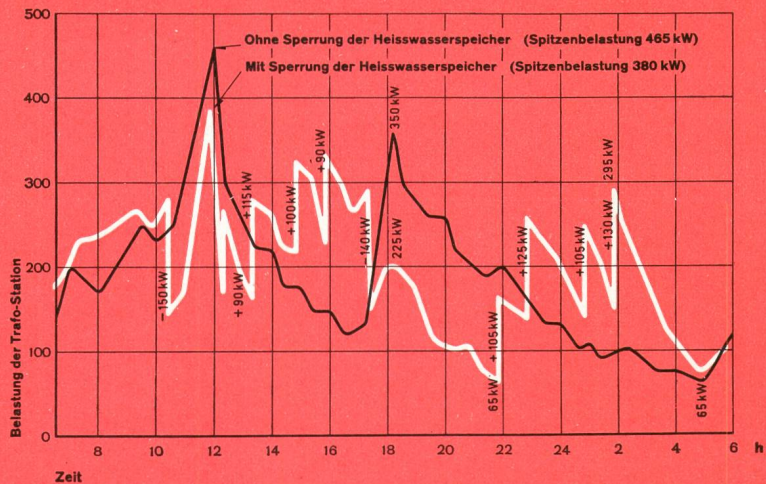
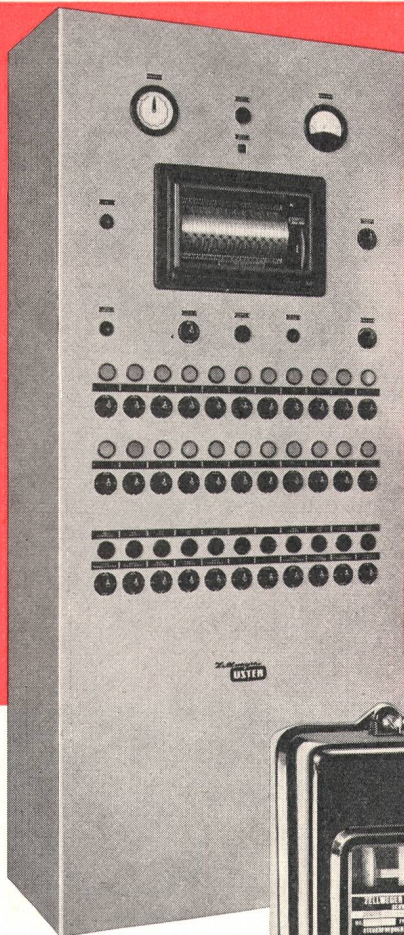

Obige Kurven, aufgenommen in einer Trafo-Station, zeigen die sofort in die Augen springenden Vorteile einer ZELLWEGER-Zentralsteuerung:

Senkung der Spitzenbelastung um 18,2 %
Erhöhung des Energieverkaufes während Zeiten schwacher Belastung um 49 %

Das ist einer der Gründe, warum z. B. im Netz der Dunedin City Corporation (Neuseeland) sukzessive alle Boiler durch 25 000 ZELLWEGER-Zentralsteuerungsempfänger (10 000 Empfänger bereits in Betrieb) gesteuert werden. Die 9 Sendeanlagen erfassen ein Gebiet von mehr als 1200 km² mit ca. 100 000 Einwohnern.

Zellweger AG. Apparate- und Maschinenfabriken Uster
Uster (Zürich)



Die Kennmarke für HALLAUER ROHRE
HALLAUER ROHRE sind Spitzenprodukte
in Qualität und Absatz



bleibt die Vertrauensmarke für
ELEKTRO-ISOLIERROHRE

Verkauf durch Grossisten der Elektro-Branche
ISOLIERROHRFABRIK HALLAU AG HALLAU

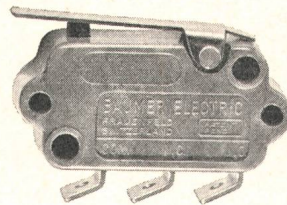

NEU : Mechanische Lebensdauer: 50 Millionen Schaltungen

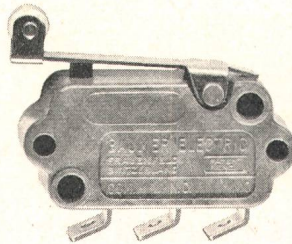
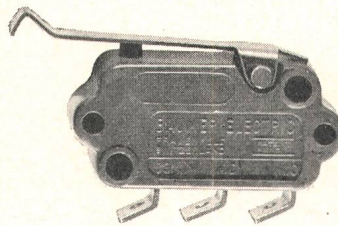

Micro-Schalter

SEV gepr.

Serie 600

Typ 601 10 Amp. 380 V ~

Typ 602 6 Amp. 380 V ~

mechanische Lebensdauer
bei voller Ausnützung von
ca. 0,5 mm Überweg über
50 Millionen Schaltungen

Über 15 verschiedene
Basistypen

Differenzialweg

bis 0,07 mm

Tastendruck bis 7 gr.

Anschlüsse:

Lötanschlüsse

AMP-Anschlüsse

Schraubenanschlüsse

Anschlüsse für gedruckte
Schaltungen

Reichhaltiges Zubehör

Photos in natürlicher Grösse

Spezialausführung
für 150° C

Baumer Electric

FRAUENFELD Telephone (054) 733 26

Solis



Heizkissen Haartrockner

führende Schweizerfabrikate,
bieten in jeder Preislage das
Maximum an Qualität und be-
friedigen auch die verwöhn-
testen Kunden.

Halten Sie stets eine
komplette Auswahl bereit!

SOLIS-APPARATEFABRIKEN AG
ZÜRICH 6/42 Stüssistr. 48-52, Tel. (051) 26 16 16 (6 Linien)

Freiliegender Erdungsanschluss

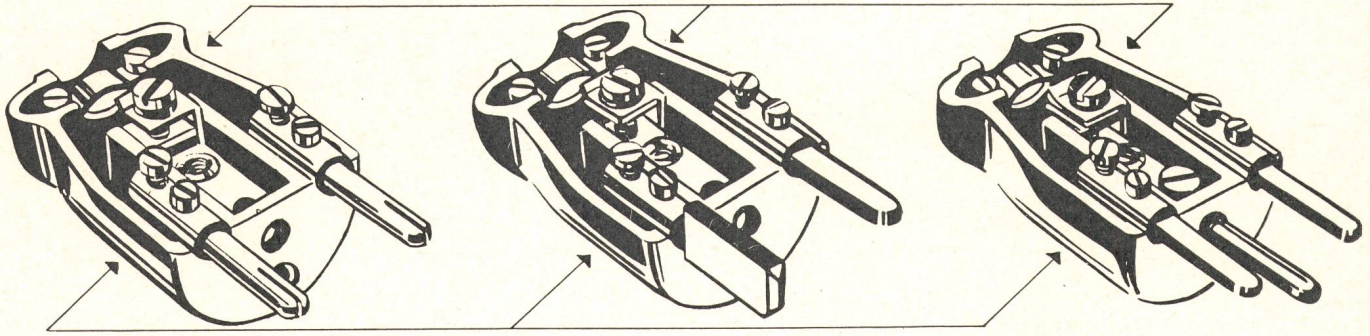

Festgeschraubter Kontaktstift

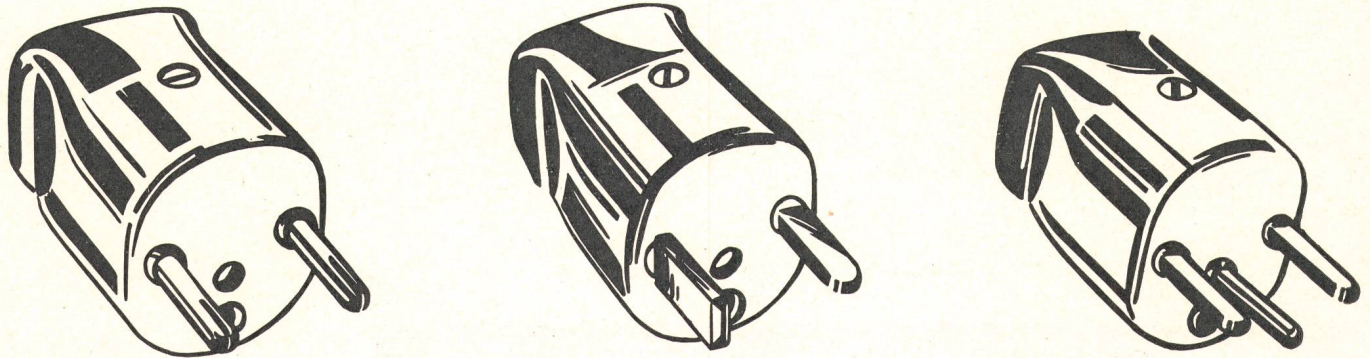

Das sind MAWEX-Stecker: formschön, einfach und sicher. Das Produkt einer ausgereiften Konstruktion.

AGRO — Deckenrosetten ohne sichtbare Befestigungslöcher

Gefällig wirkende und sehr geringe Höhe der Rosetten durch einen praktischen Bajonetteverschluss.

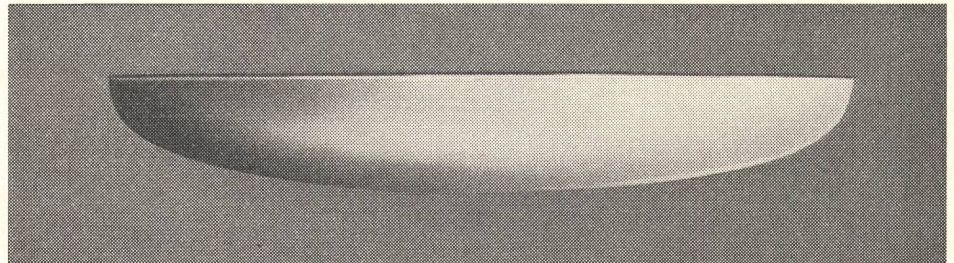

Absolut flaches Anliegen an der Decke

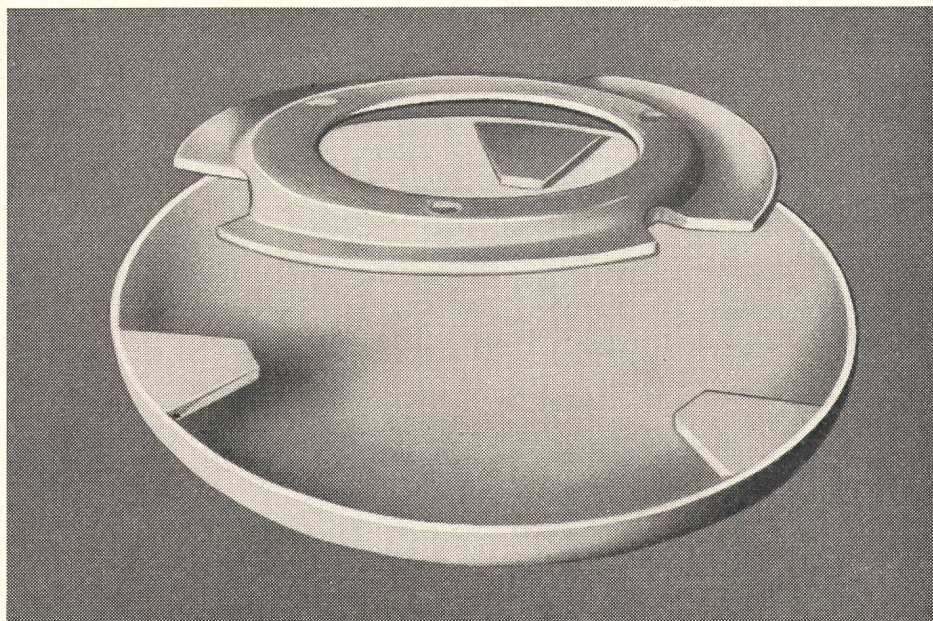

Einfache und kostensparende Montage.

AGRO AG
Elektrotechnische Fabrik

Hunzenschwil AG
Telephon (064) 3 43 68

MEHNE SCHALTUHREN

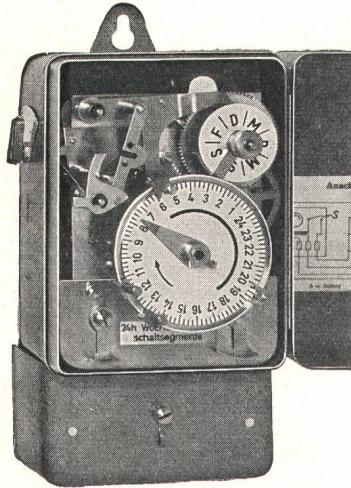

Type MSQ

Selbstanlaufendes Synchronwerk. Beliebige Schaltzeiten im 24h-Zyklus. Wählbare Sperrtage. Handschalter. Quecksilberkontakt, 10—30 A, 1polig. SEV-geprüft. Ab Fr. 81.—.

Sonderprospekte · Kostenlose Beratung · Lieferungen ab Lager · Service-Organisation

KURT HOEHN AG ST GALLEN

☎ 071 24 31 37

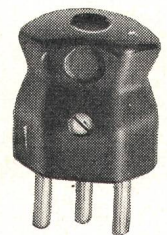
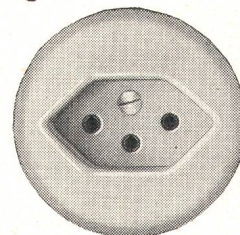
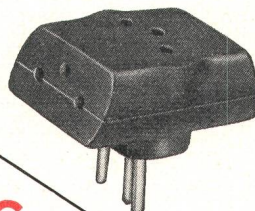
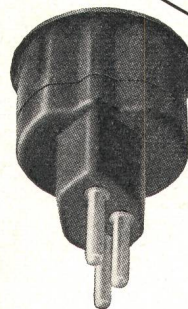
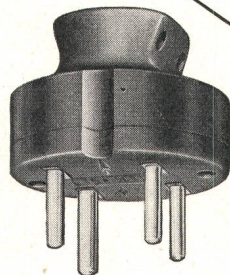
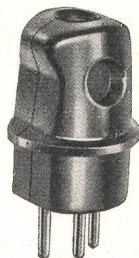
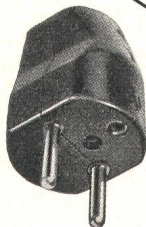
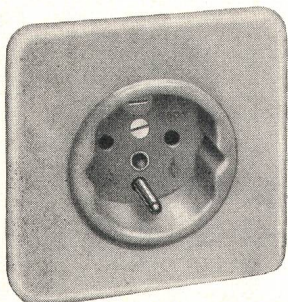

ELECTRO-MICA

Steckkontakte für
Haushaltinstal-
lationen



Kurzfristig lieferbar
durch die Elektro-Grossisten

ELECTRO-MICA AG MOLLIS

Telephon (058) 4 41 24

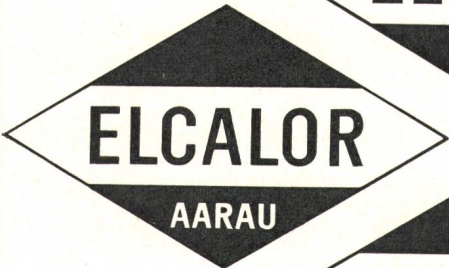

ELCALOR AG Aarau Tel. (064) 23691



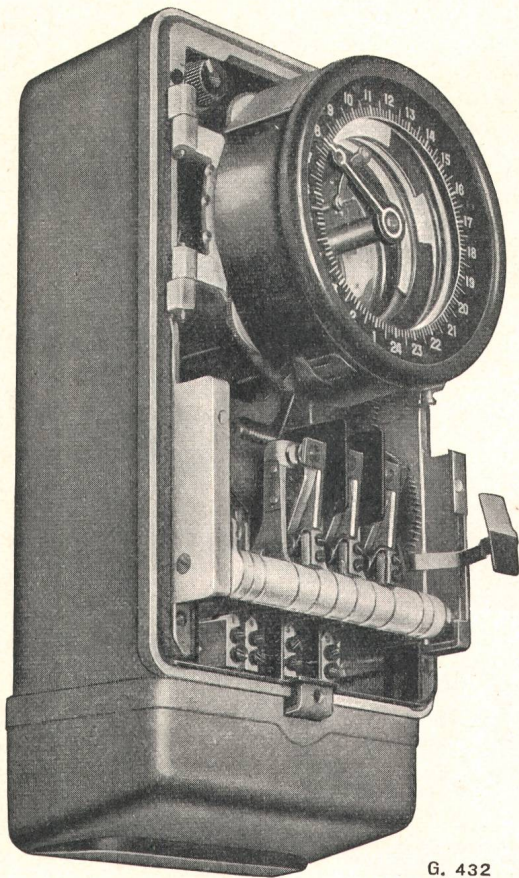

G. 432

GHIELMETTI

Schaltuhren
Fernschalter
Zeitrelais
Fern- und Zentralsteuerungen
Netzkommando-Empfänger

Schalterschütze
Kontaktwerke
Temperaturregler

Spezial-Handschalter für elektrische Antriebe
und alle Schaltkombinationen
Steuer-Druckknöpfe
Fuss-Schalter
Endschalter

Ghielmetti & Cie. AG.
Fabrik elektrischer Schaltapparate
Solothurn (Schweiz) Tel. (065) 24341



Schaltprobleme?...

-dann

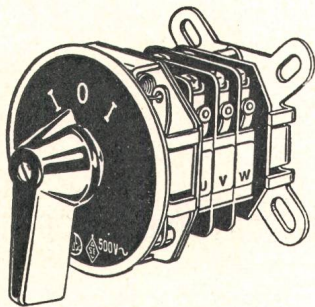

6 Amp.-Schalter

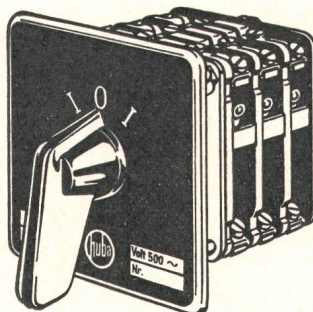

10 Amp.-Schalter

6-10-40 Amp.-Schalter
Kombinationsschalter
Quittungsschalter
kompl. Steuerungen
Elektromagnet. Ventile
Lochkartentimer
Schütze, Signallampen
Kleinthermostaten
Bauteile f. Automation

J. Huber & Cie. AG

Fabrik elektrischer Apparate
Würenlos/AG Telephone 056/35744

CMC

Schütze

M 15	15 A	500 V ~
M 25	25 A	500 V ~

Senkrecht aufeinanderstehende Bewegungsrichtungen der Kontakte, des Magneten und des Auslösemechanismus im Thermoblock ergeben prellfreies Schalten und hohe Schlagunempfindlichkeit.

Sämtliche Anschlüsse sind leicht zugänglich, übersichtlich angeordnet und eindeutig bezeichnet.

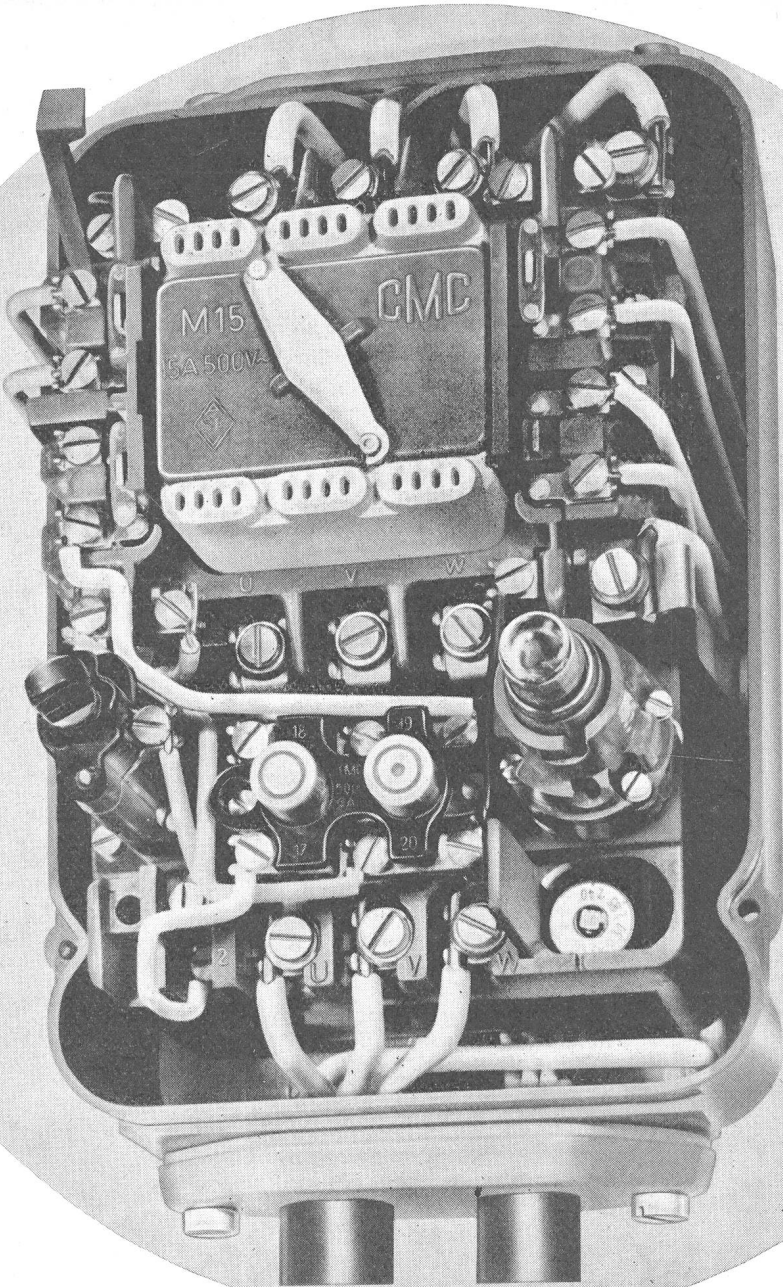

Schütz AMp 15



Schütz CMp 15

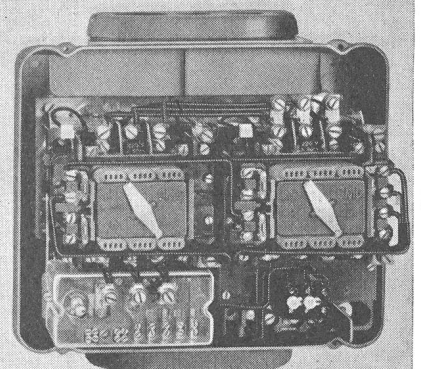

Sterndreieckschütz CMSp 25

Carl Maier & Cie. Fabrik elektrischer Apparate und Schaltanlagen
Schaffhausen Tel. 053-5 61 31

KNOBEL-Regeltransformatoren

sind schweizerische Qualitätsarbeit

Stufen- und verlustfreie Einstellung jeder gewünschten Spannung innerhalb des Regelbereichs.

Besonders geeignet:

im Labor zur Einstellung und Konstanthaltung jeder Messspannung;

zum Einbau in Prüffelder, Röntgenapparate, Gleichrichteranlagen usw.;

zur Drehzahlregulierung von Motoren;

zum Vorschalten an Hochspannungs-Prüftransformatoren;

in Verdunkelungsanlagen für Kino, Theater, usw.

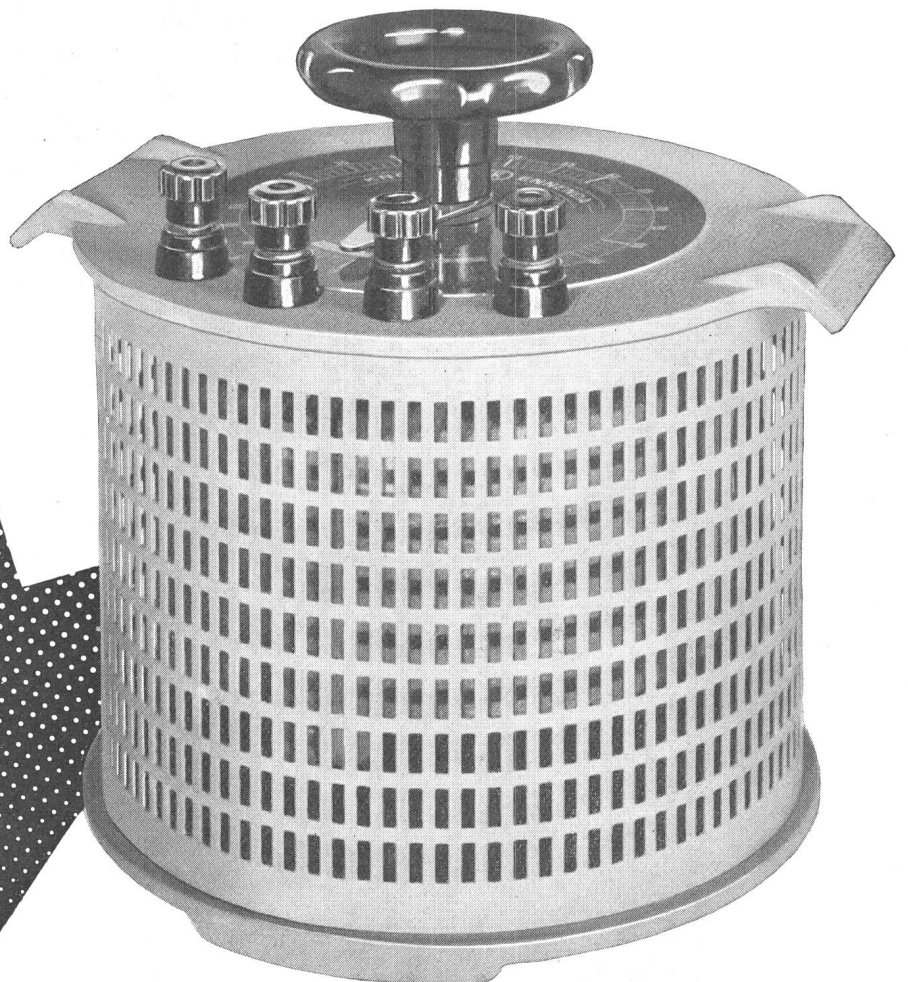

— KNOBEL  ENNENDA —

ELEKTRO-APPARATEBAU F. KNOBEL & Co ENNENDA GL

Telephon (058) 5 28 55

FERNMESSUNG auf TELEFONLEITUNG

mit dem modernen

TONFREQUENZ-IMPULS-VERFAHREN

PRINZIP:

Die Messgrösse wird durch einen Messgrössenwandler in Gleichstrom und dieser dann in Tonfrequenz-Impulse umgeformt und übertragen.

Auf der Empfangsseite werden die Impulse demoduliert und der ursprüngliche Gleichstrom wieder hergestellt.

Als Empfangsinstrumente werden normale anzeigende oder registrierende Milliampèremeter verwendet.

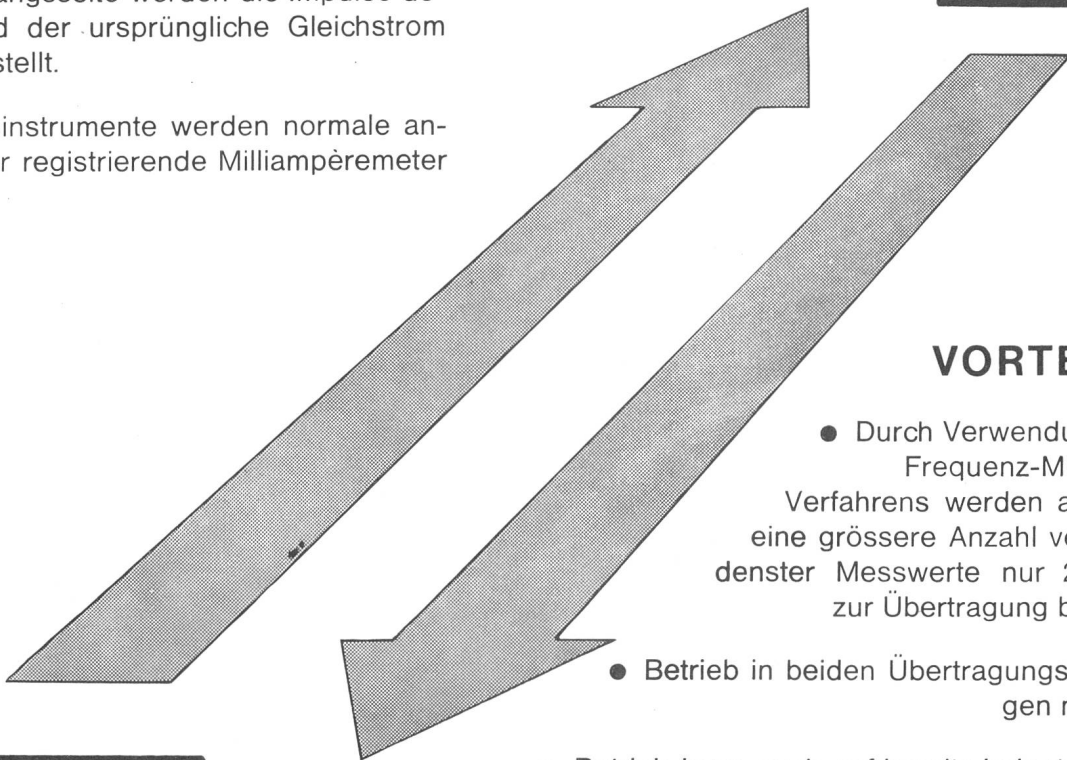
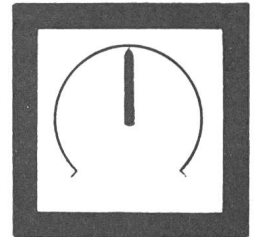

VORTEILE:

- Durch Verwendung des Frequenz-Multiplex-Verfahrens werden auch für eine grössere Anzahl verschiedenster Messwerte nur 2 Leiter zur Übertragung benötigt.
- Betrieb in beiden Übertragungsrichtungen möglich.
- Betrieb kann auch auf bereits belegter Fernsprechanlage erfolgen.
- Alle Schaltelemente haben praktisch unbegrenzte Lebensdauer und benötigen keinerlei Wartung.
- Aufbau in fertig verdrahteten Baugruppen auf vorbereiteten Gestellen. Baugruppen-Kästen und Schalteinheiten einzeln steckbar und leicht zugänglich.
- Nachträgliche Erweiterung ohne Schwierigkeiten möglich.

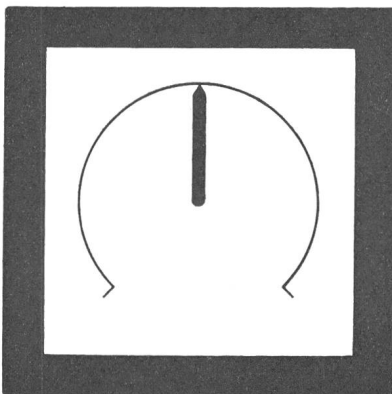

TRÜB, TÄUBER-ZÜRICH

DEWALD AG

Seestrasse 561

ZÜRICH 2/38

Telefon (051) 45 13 00

Instrumente und Teile für Forschung, Betrieb und Produktion

Abschirmmaterialien, schlagfest permanent

Bandpassfilter, tonfreq. variabel

Cameras, KSO-Registriercameras

Industrie-Fernseh-Cameras

Fernsehstudio-Cameras

Cameraröhren, Image Orthicon + Staticon
Counters

Dosimeter

Fernsehleinrichtungen

für Studio und Industrie

Ferngesteuerte Vorrichtungen für

Hot Cell Labors

Gamma-Monitoren

Gaussmeter

Gedruckte Schaltungen

Glas-Metall-Durchführungen

GM-Zähler

Hermetische Durchführungen

Hot Cell Ausrüstungen

Impuls-Generatoren

Impuls-Spektrum-Analysatoren

Impuls-Verstärker

Industrie-Fernseh-Camera-Ketten

Isotopenmessgeräte

Kathodenstrahloszilloskope

Gleichstrom-Breitband-Impuls

Kellogschalter

Kondensatoren Styroflex

Kontrollgeräte für Atomics, Fernmelde-
technik, Nucleonics

Labormessgeräte, elektron.

Leuchttasten

Magnet. Abschirmmaterialien

Magnet. Wechsellspannungs-

konstanthalter

Manipulatoren für die Isotopentechnik

Monitoren für die

Strahlungs-Überwachung

Netzgeräte, transistorisiert

Oszillographen, Ein- und Zweistrahlg,

Speicher-KSO

Prüfgeräte, transistorisiert:

Verstärker-VM, RC-Generatoren

Ratemeter

Registriercameras

Scalers

Scintillation Counters

Schauzeichen

Speicher-KSO

Speisegeräte, Niederspannung und
Hochspannung, stab.

Stecker, Mehrfach und Coax

Styroflex-Kondensatoren

Timers, Time Period Counters

Transistor-Prüfgeräte

Verbindungsstecker

Verzögerungs-Impuls-Generatoren

Wechsellspannungskonstanthalter

Zeitmarkengeneratoren

CARBORUNDUM

GREENFIELD

MAGNETIC DEVICES

SASSE

CATHODEON

HAMEG

MAGNETIC SHIELD

SOGIE

CAWKELL

LABGEAR

PYE TVT

TELEQUIPMENT

DYNA EMPIRE

LEVELL

PYE ATOMICS

VOLTAM

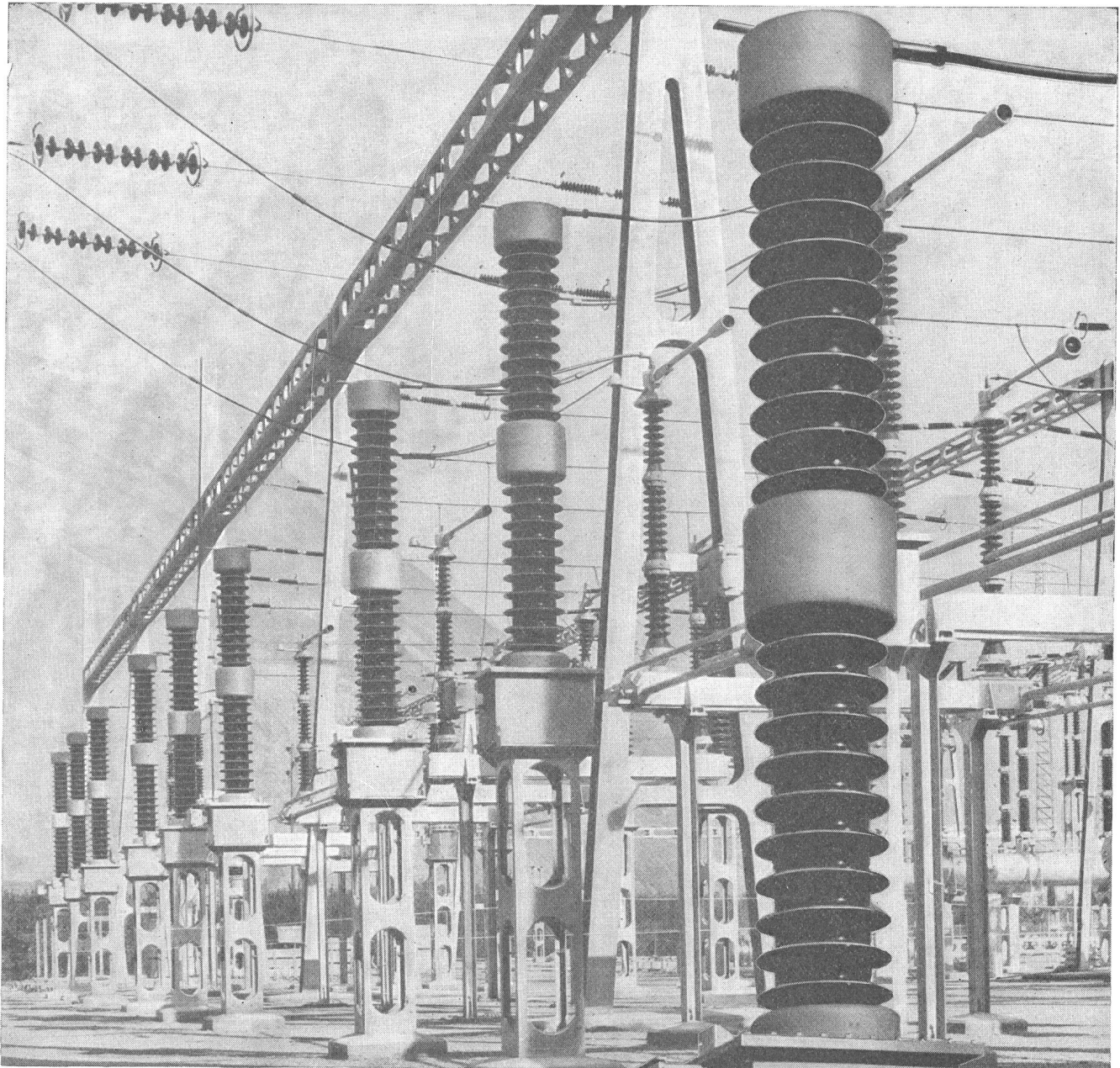

Kapazitive Spannungswandler

Nebst Tausenden von Kopplungskondensatoren sind bereits grosse Serien unserer kapazitiven Spannungswandler in Europa und Übersee in Betrieb. Nennspannung 73...420 kV. Nennkapazität 10 000...2500 pF. Messleistung 200 VA, Klasse 0,5.

Bild oben: Kapazitive Spannungswandler vom Typ WP 300 R1 im Unterwerk von Chamoson (E.O.S.). 220 kV Betriebsspannung.

Verlangen Sie bitte zu Ihrer Dokumentation unseren Prospekt X 106 SB

Micafil AG Zürich

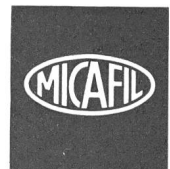

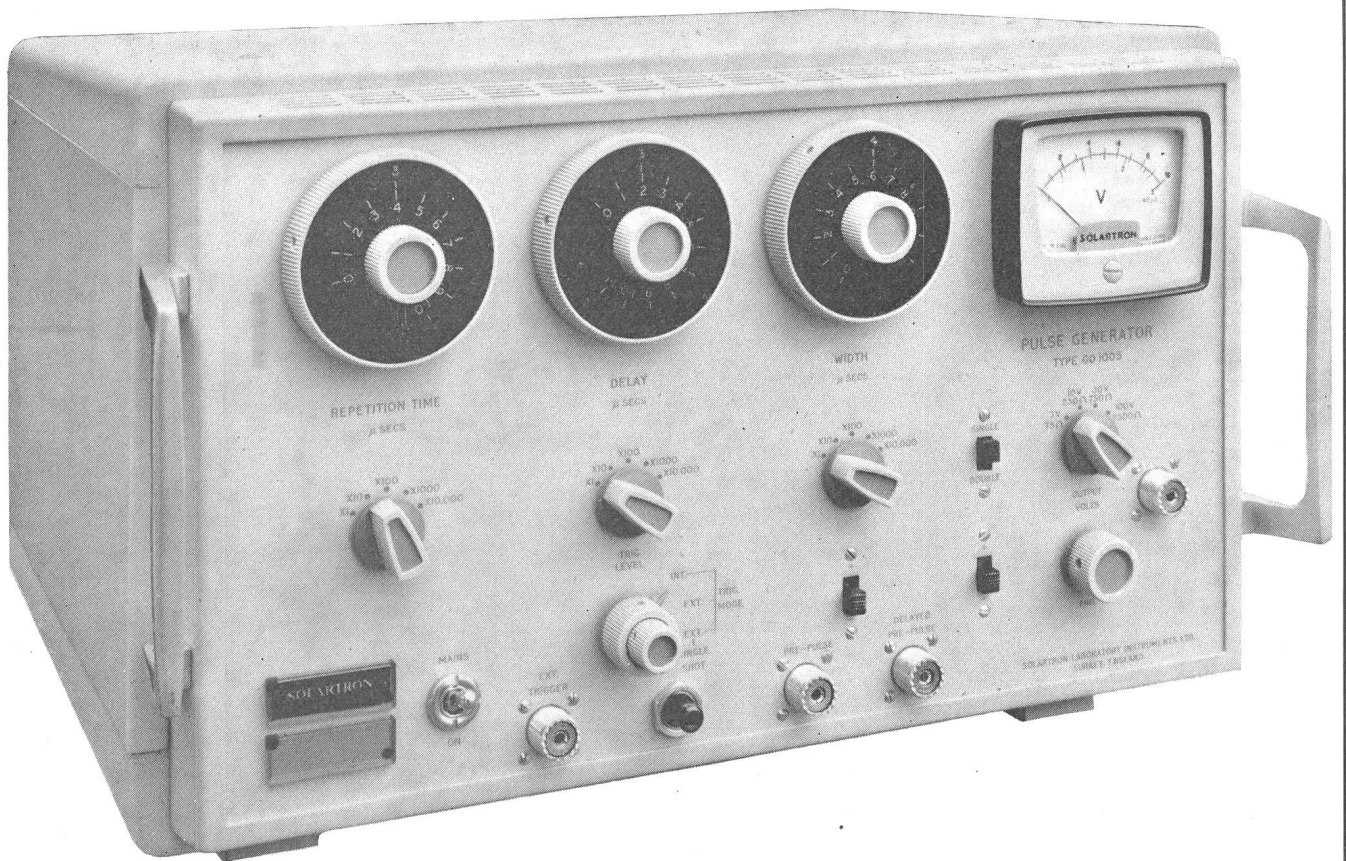

Pulsgenerator GO 1005
Fabrikat Solartron

Die Lösung Ihrer Messimpulsprobleme

Repetitionsfrequenzen 10 Hz...1 MHz
 Pulsbreite 250 n/sec... 100 m/sec
 Amplitude 0,7 V... 100 V pos. od. neg.
 Anstiegszeit bei 3 V an 75Ω: 20 n/sec
 Pulsverzögerung auf Doppelpuls 250 n/sec...100 m/sec
 Dekadische Einstellung mit stufenloser Feineinstellung
 Einfache oder Doppelpulse
 Interne od. externe Triggerung

SOLARTRON



574

TELECOMMUNICATION **W. F. ROSCHI BERN** SPITALG. 30, TEL. 031 3 78 66

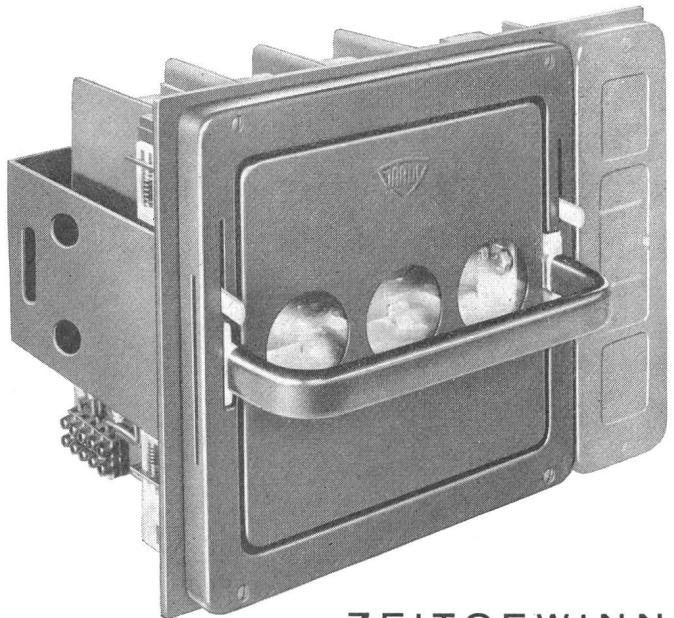
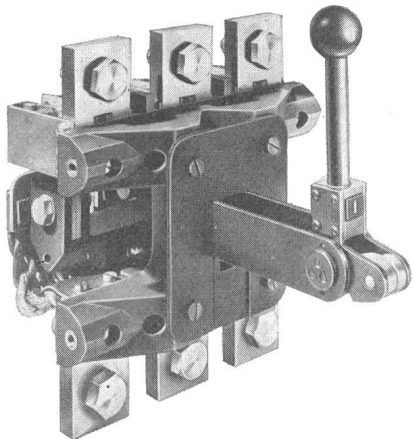
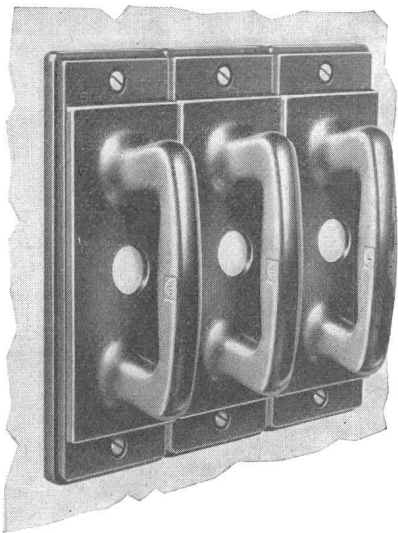

ZEITGEWINN
PLATZGEWINN

2 APPARATE IN EINEM

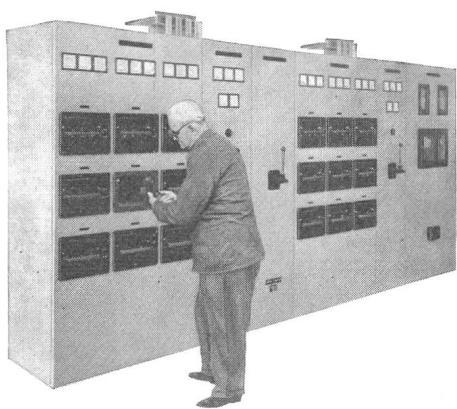

Unsere Hochleistungstrennsicherungen NHS mit und ohne Nulleiter für Spannungen bis 500 V \sim können den Nennstrom der jeweils eingesetzten Sicherungspatronen unterbrechen. Sie haben dadurch Sicherung und Lastschalter in einem einzigen Apparat geringster Abmessungen.

GARDY SA
GENÈVE

TELEPHON (022) 25 02 26

FABRIK ELEKTRISCHER APPARATE, HOCH-UND NIEDERSpannung

**Flexible Zuleitung
zu Motoren im Freien
und Betrieb**

Butanox Kabel

**wetterfest
unverwüstlich**

**bewährt auch in
Tropen und Arktis
Hitze und Kälte**

HUBER

PFÄFFIKON ZH

Aktiengesellschaft R. & E. Huber,
Schweizerische Kabel-, Draht- und Gummiwerke
Pfäffikon-Zürich



Feller

Neuzeitliche Steckdosen und Kombinationen für Hausinstallation

Adolf Feller AG Horgen

Sicherheitssteckdose

Die Kontakthülsen sind durch eine Drehscheibe gegen beabsichtigte Berührung zugedeckt. Der Stecker kann erst nach entsprechender Drehung der Sperrscheibe eingeführt werden.

2 P + E 10 A 250 V

76003 BS Pmi

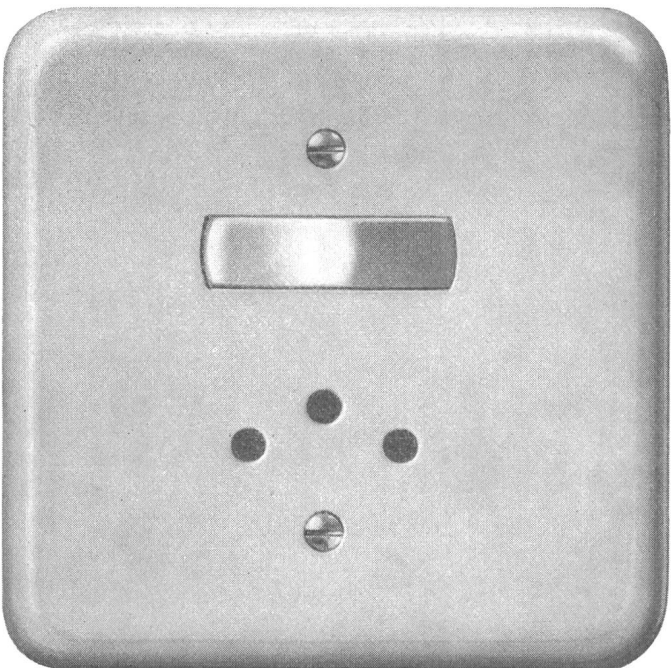
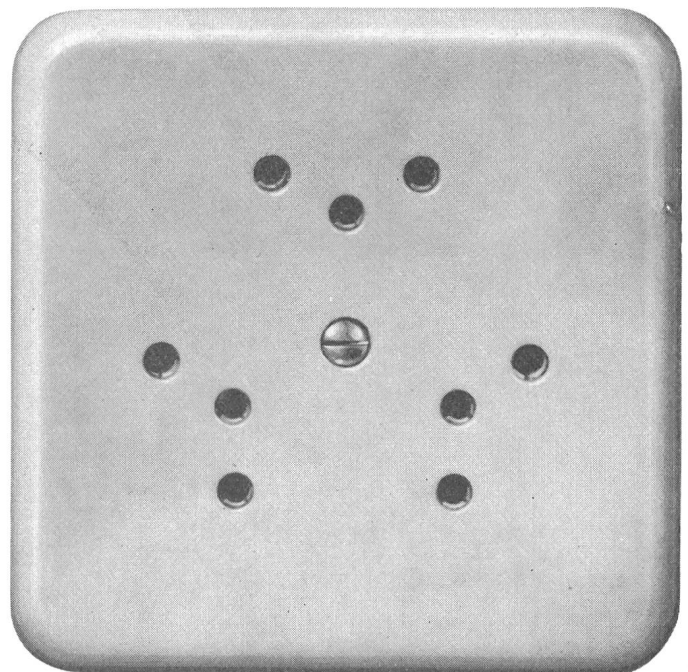

Wippschalter mit
Steckdose kombiniert
~ 6 A 250 V
76040 Pmi

Steckdose normaler Grösse
für 3 Stecker
2 P + E 10 A 250 V
72303 Pmi





**Die Produktion
der Langenthaler Isolatoren
basiert auf einer 40 jährigen
Erfahrung**

Fabrikationsprogramm:

**Freileitungs-Isolatoren
Freiluftstützen bis zu 400 kV
Apparate-Porzellan
Niederspannungsmaterial
Chemisch-technisches Porzellan**



Porzellanfabrik Langenthal AG. Langenthal

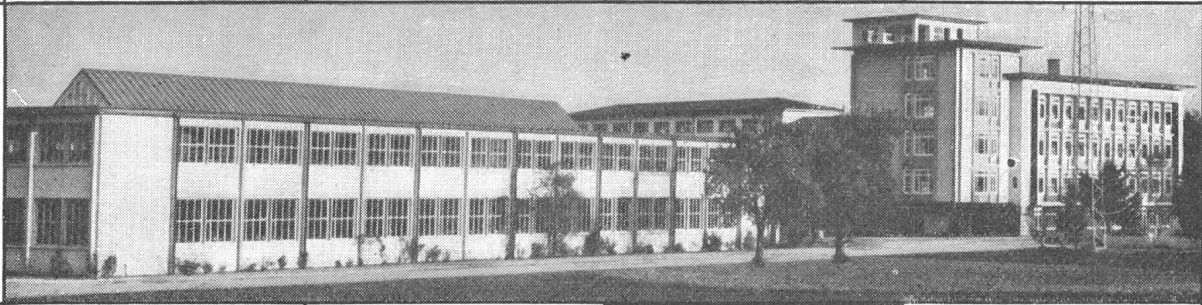

Rechauds, Kocher
 Tauchsieder
 Plattenwärmer
 Brotröster
 Brezeleisen



Küchenmaschinen-
 Kombinationen
 Handrührer
 Kaffeemaschinen
 Kaffeemühlen

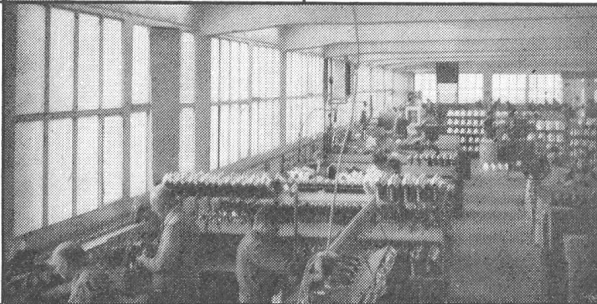

Bügelautomaten
 Bügeleisen
 Heizgeräte
 Haushalt-Kühl-
 schränke mit
 115, 130, 150l Inhalt

1931 — 1961
 30 Jahre

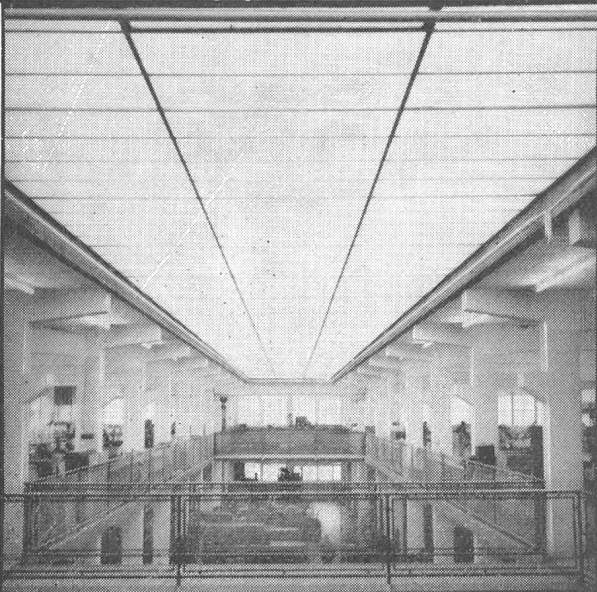
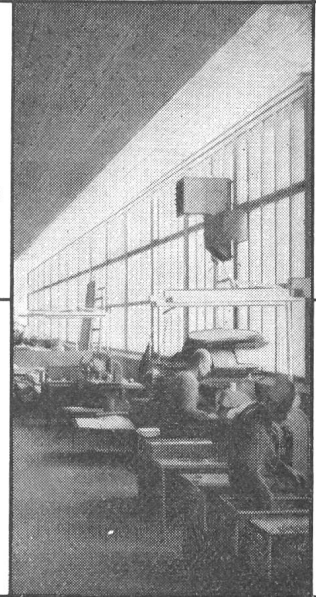

Jura Elektroapparate-Fabriken

L. Henzirohs AG. Niederbuchsiten-Olten Telefon (062) 6 71 65



Misoxer Kraftwerke, Schienenkanal-
anlage, Zentrale Soazza mit etwa 1500
PEYER-ARALDIT-STÜTZEN
Projektierung und Bauleitung:
Elektrowatt AG, Zürich

PEYER- *ARALDIT- STÜTZISOLATOREN

für die Erstellung von Hoch- und Nieder-
spannungsschaltanlagen

* ARALDIT ist eine CIBA geschützte Marke



SIEGFRIED PEYER ING. + CO. ADLISWIL

Telephon 91 77 77

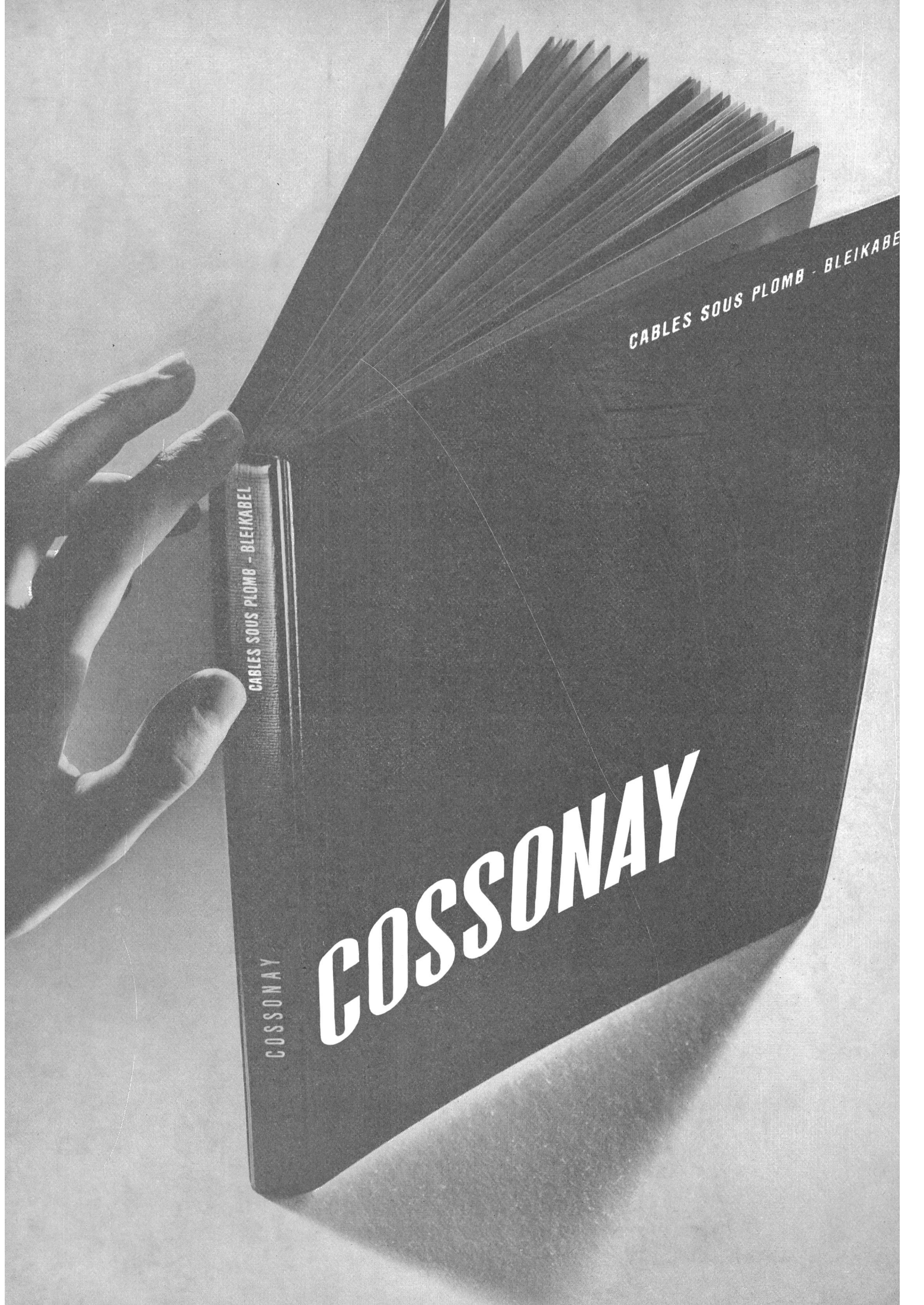

CABLES SOUS PLOMB - BLEIKABEL

CABLES SOUS PLOMB - BLEIKABEL

COSSONAY

COSSONAY

CORTAILLOD

Sté D'EXPLOITATION DES CABLES ÉLECTRIQUES

CABLES
SOUS PLOMB

CABLES
THERMOPLASTIQUES

BLEIKABEL
KUNSTSTOFFKABEL

DE

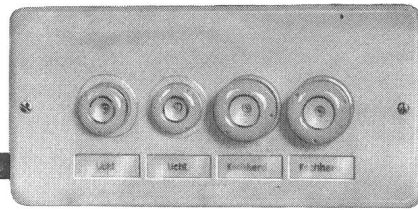

Kleinverteiler Type UPE
3 Grössen. 3-, 4- und 7-polig. 15 A,
250 V oder 25 A, 500 V

Anschlussbereite Kleinverteilungen sparen
Montagestunden.

Sie sind formschön und preisgünstig.

Gruppen-Sicherungselemente Type UG 3 Grössen, 2-, 4- und 6x25A, 500 V

Verlangen Sie unsere Sonderlisten. Sie enthalten alle gewünschten
Angaben.

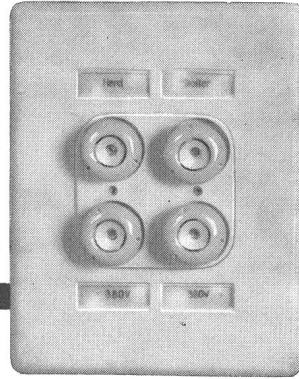

Type UG Kombination 6 x 25 A, 500 V, mit Schütz,
Schalter und Signallampe

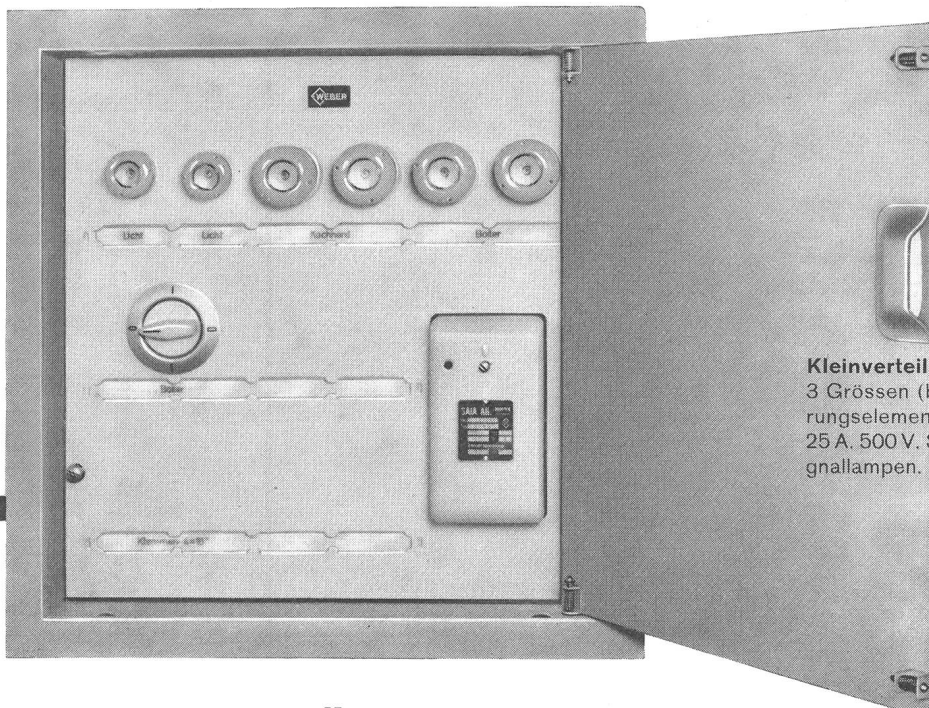
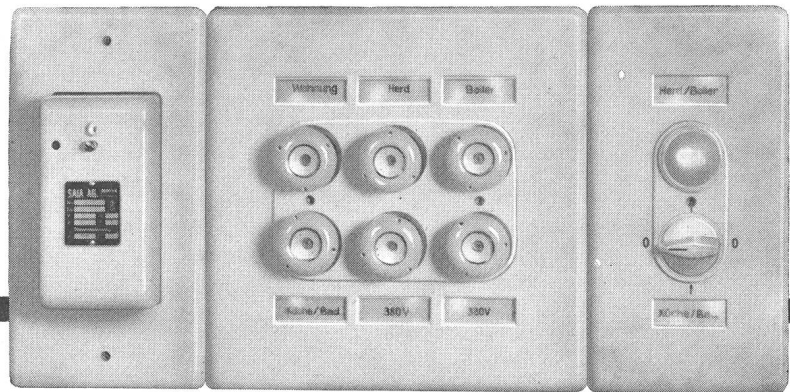

Kleinverteiler Type VG
3 Grössen (bis 18 Pole) für Siche-
rungselemente 15 A, 250 V oder
25 A, 500 V. Schützen, Schalter, Si-
gnallampen.

O. F. THALMANN, ZÜRICH

WEBER AG · EMMENBRÜCKE (SCHWEIZ) · Tel. (041) 5 22 44
Fabrik elektrotechnischer Artikel und Apparate

In unseren Abteilungen Presswerk (Photo) und Spritzwerk fabrizieren wir Formteile aus Kunststoffen für den technischen Bedarf

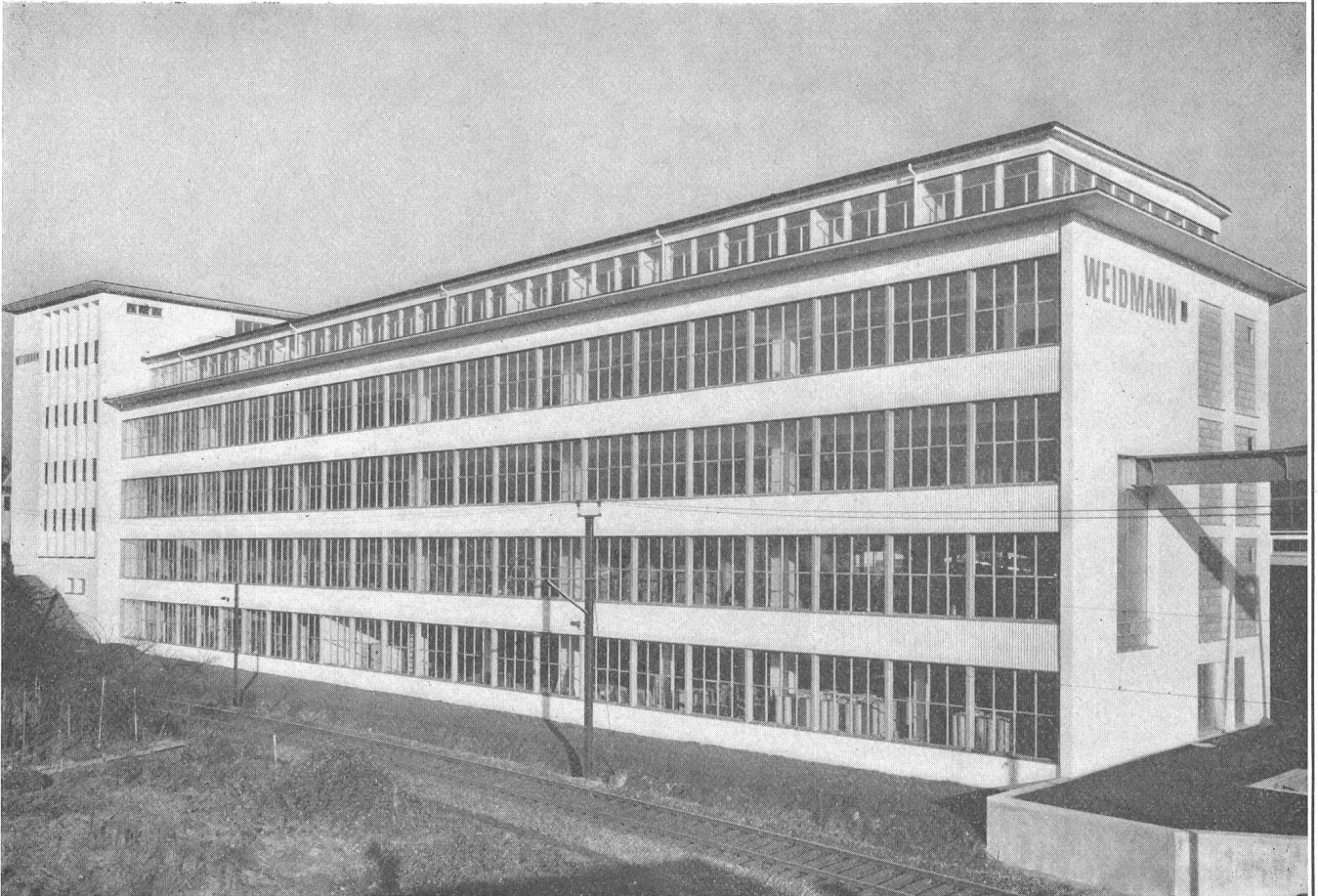

Dank gutausgebauten Labors sind wir in der Lage, Kunststoffe auf ihre Eignung im jeweiligen Anwendungsfall zu untersuchen.

Dies bedeutet optimale Voraussetzungen für das Gelingen Ihrer Aufträge.

H. WEIDMANN RAPPERSWIL

AKTIENGESELLSCHAFT

führendes Werk für Kunststoff-Verarbeitung

Strom-Kanäle

ein vorfabriziertes Installations-System rasch montiert
und von grösster Beweglichkeit

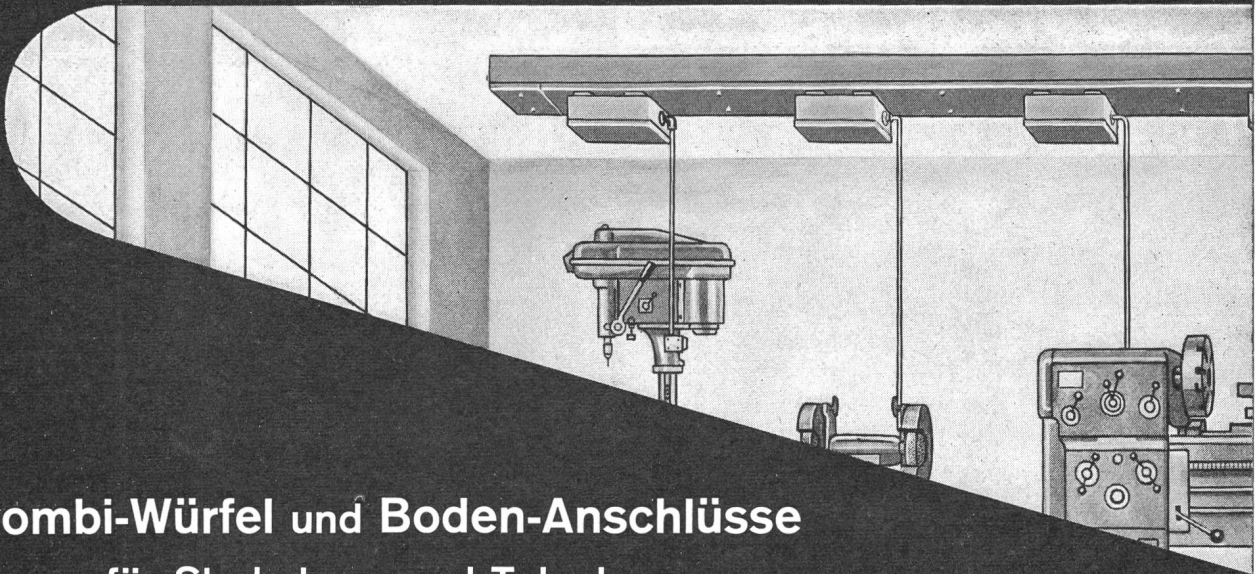
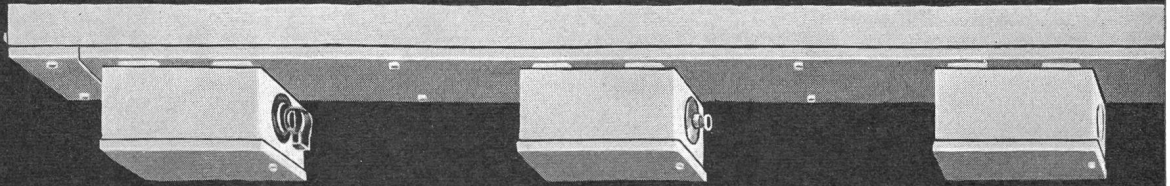

Kombi-Würfel und Boden-Anschlüsse für Starkstrom und Telefon

formschön im Bureau, zweckmässig im Betrieb

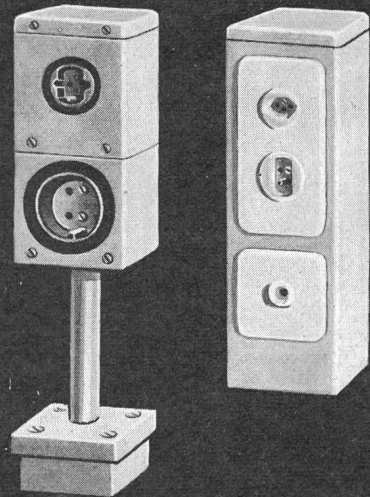
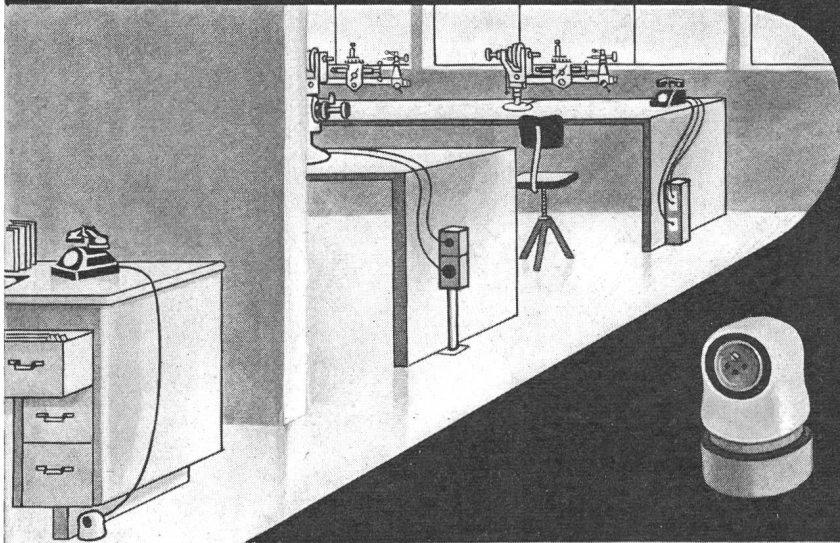

 **OSKAR WOERTZ** *Basel*
TEL. (061) 34 55 50

Ein weiterer Schritt in unserem Kupplungsstecker - Programm

für trockene Räume
Kabeleinführung vertikal

No. 61 E
2 P + E
Typ 12

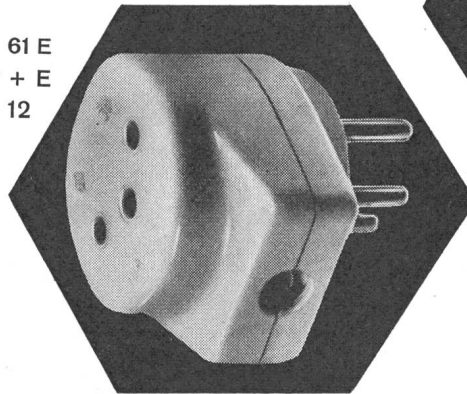

No. 61
2-polig
Typ 1

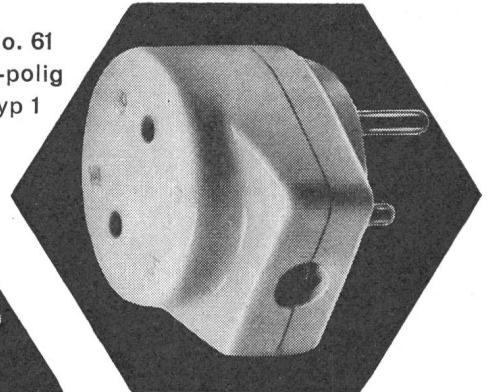

für trockene und feuchte Räume
Kabeleinführung vertikal

No. 65
2 P + E
Typ 14

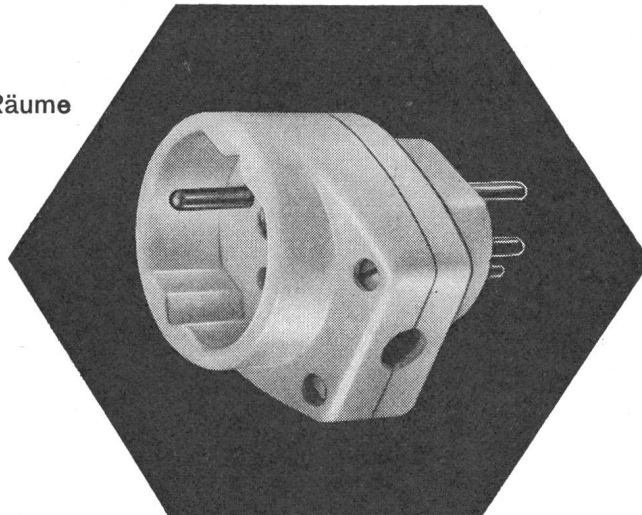

Zu beziehen durch
die Elektrogrossisten

Tschudin & Heid AG.

elektrotechn. Fabrik und Kunstharzpresswerk

Reinach - Basel

HAEFELY

Messgruppen 220 kV

(kombinierte Strom- und Spannungswandler)

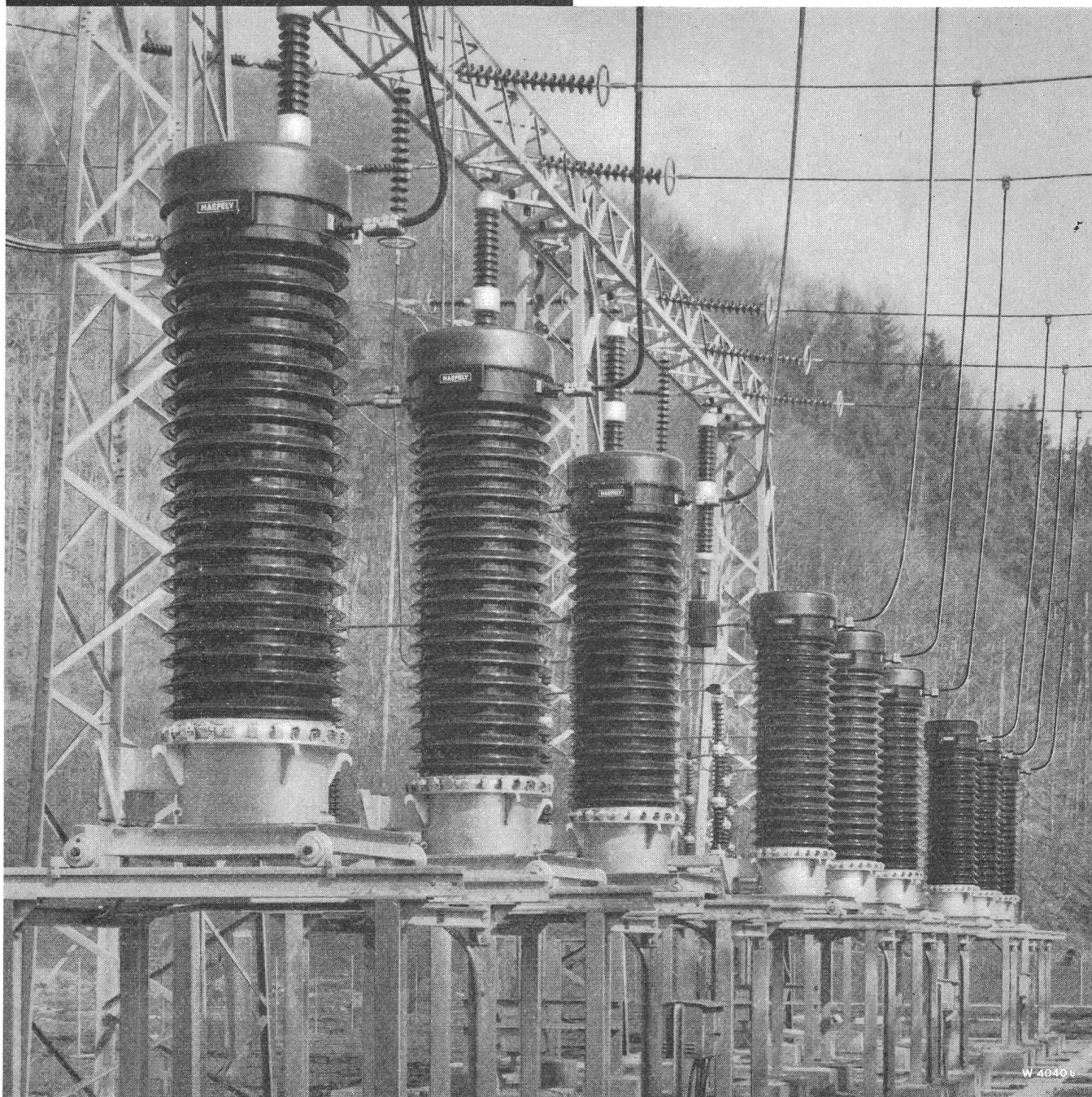

Weitere Haefely-Fabrikate:

Neu- und Umwicklungen von Generatoren, Motoren und Transformatoren. **Kopplungselemente** für TFH. **Kondensatoren** für Leistungsfaktorverbesserung, Spannungsregulierung und Ueberspannungsschutz in Nieder- und Hochspannungsnetzen. **Stromstosskondensatoren**, Kondensatoren für Spezialzwecke wie Messeinrichtungen, Prüfanlagen usw. **Vollständige Einrichtungen für Hochspannungs-Prüffelder und Laboratorien.**

176 Ag

Komplette Partikelbeschleuniger bis 4 MV und Teilausrüstungen. Ionen- und Elektronenbeschleuniger. **Hochspannungsdurchführungen** für Transformatoren, Apparate und Generatoren. Wanddurchführungen mit Hartpapier- oder Oeldielektrikum, Kondensatortypen bis 525 kV und gasdichte Hochstromtypen bis 12 000 A, **Isoliermaterial** «Haefelyt» für die Hochspannungstechnik.

EMIL HAEFELY & CIE AG BASEL

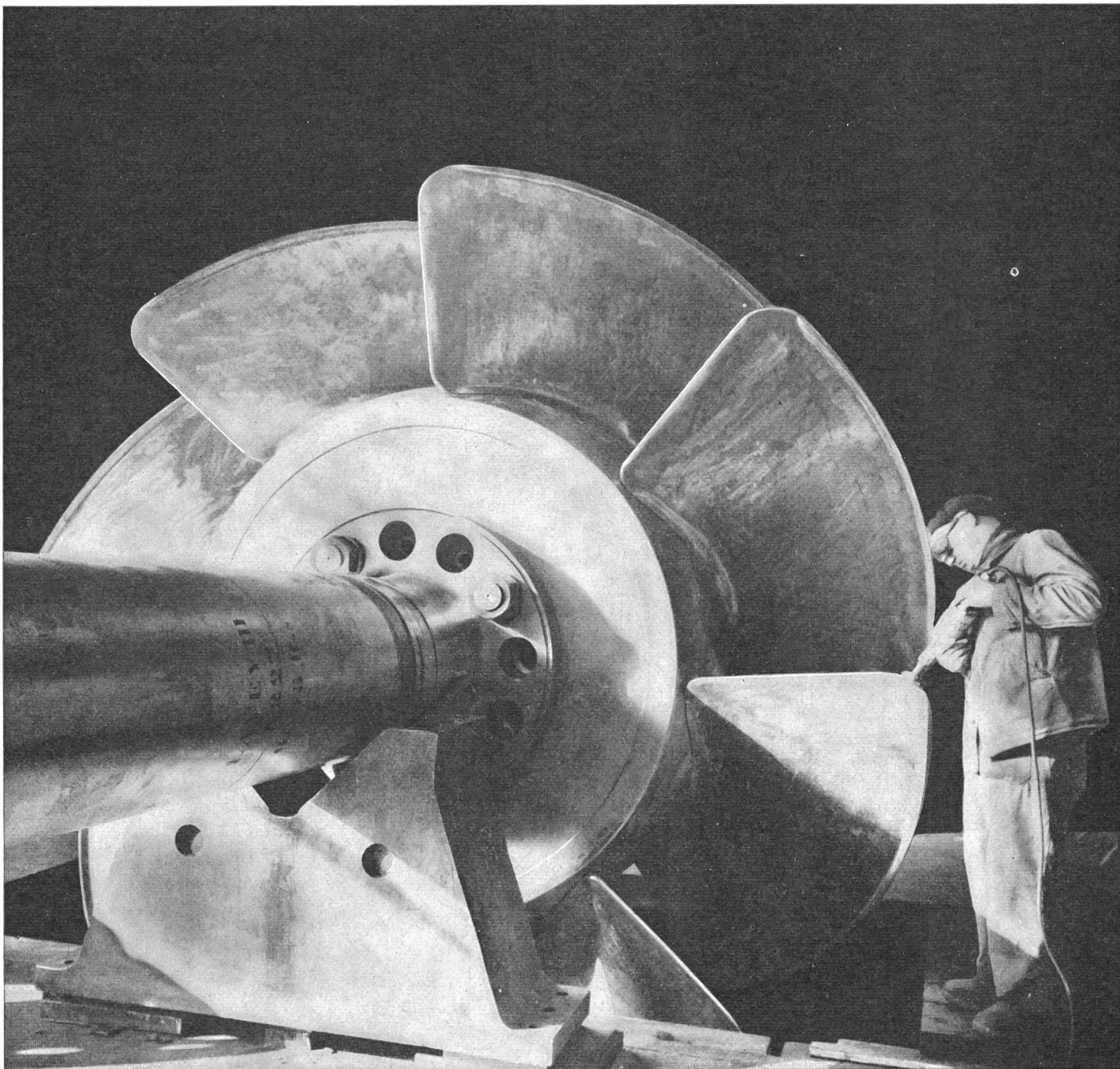

**TURBINES
HYDRAULIQUES**

CHARMILLES

ATELIERS DES CHARMILLES S.A., GENÈVE



Solvia

Vicolux

Stradasole

3 verschiedene BAG-
Strassenleuchten, form-
schön gestaltet,
lichttechnisch und kon-
struktiv zum Teil von
neuen Gesichtspunkten
aus entwickelt, stehen
den für die
Verkehrsbeleuchtung
verantwortlichen Werken
und Kommissionen neu
zur Verfügung.

«Stradasole» für HgL-
Lampen bis 2 x 250 Watt
und Na.-Lampen bis
140 Watt.

«Vicolux» für Glühlampen
bis 200 Watt und HgL-
Lampen bis 125 Watt.

«Solvia» für Fl.-Lampen
von 2 x 40 Watt bis
4 x 65 Watt.

B.A.G.
Bronzewarenfabrik AG
Turgi

BAG TURGI

Hohe Leistung

ein Kennzeichen aller GOSSEN-Konstanter

Das Spitzengerät der GOSSEN-Konstanter-Serie ist der neue Hochleistungskonstanter, der als universelle Gleichspannungsquelle in Stromversorgungsanlagen, Eichräumen und Laboratorien eingesetzt wird.

Konstanter sind volltransistorisiert, haben geringen Innenwiderstand, gute Regeleigenschaften und hohe Konstanz. Sie sind kurzschlußfest und überlastungssicher.

Hochleistungskonstanter
5 V/12 A ··· 66 V/5,4 A

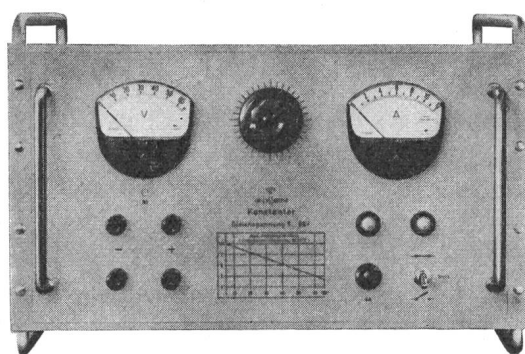

Innenwiderstand:
→ 0 Ohm

Maximale Ausgangsleistung
360 W

Regelverhältnis bis 1000:1

Ein durchgehender Spannungsbereich

Elektronische Sicherung

Weitere technische Daten:

Innenwiderstand → 0 Ohm
bei statischer Belastungsänderung
± 0,003 Ohm einstellbar

Ausgangsspannung: 5 ... 66 V, in
einem Bereich

Maximaler Ausgangsstrom: 12 ... 5,4 A
Restwelligkeit: ca. 1 mV

Regelverhältnis: je nach Belastung
330 : 1 bis 1000 : 1

Übergangszeit bei Lastsprüngen vor
Vollast auf Leerlauf: Kleiner als
0,2 m/sec.

Netzanschluß: 220 V, ± 10% 40 .. 60 Hz
Gehäuse: wahlweise als Tischgerät
oder Einschub zu benutzen

Bitte informieren Sie sich auch über die anderen Modelle der **GOSSEN-Konstanter-Serie**

Ulrich Matter AG, Wohlen

Elektrische Messinstrumente Telefon (057) 6 14 54 (Aargau)

Wicklungs-Stromwandler in Kunstharz-Isolation

für Reihen 6-60 kV

Ausführbar

für extrem hohe

Kurzschlussfestigkeit



Typenprüfung erfolgte mit 5000x In SW & 2000x In während 1 Sek.

Daten des Prüflings: Nennspannung 10 kV
 Prüfspannung 42 kV
 Übersetzung 10/5 A
 Leistung 10 VA Klasse 3
 Überstromziffer n = 15
 Dynamischer Kurzschlussstrom 50 kA SW
 Thermischer Kurzschlussstrom 20 kAeff I''

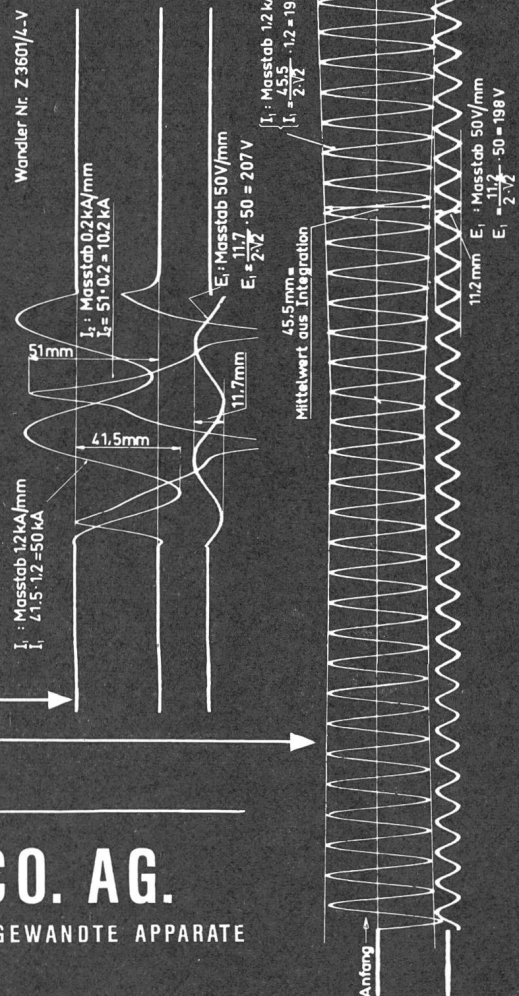

MOSER-GLASER & CO. AG.

SPEZIALFABRIK FÜR TRANSFORMATOREN, MESSWANDLER UND ANGEWANDTE APPARATE

MUTTENZ bei BASEL

Gefahrloses Arbeiten...

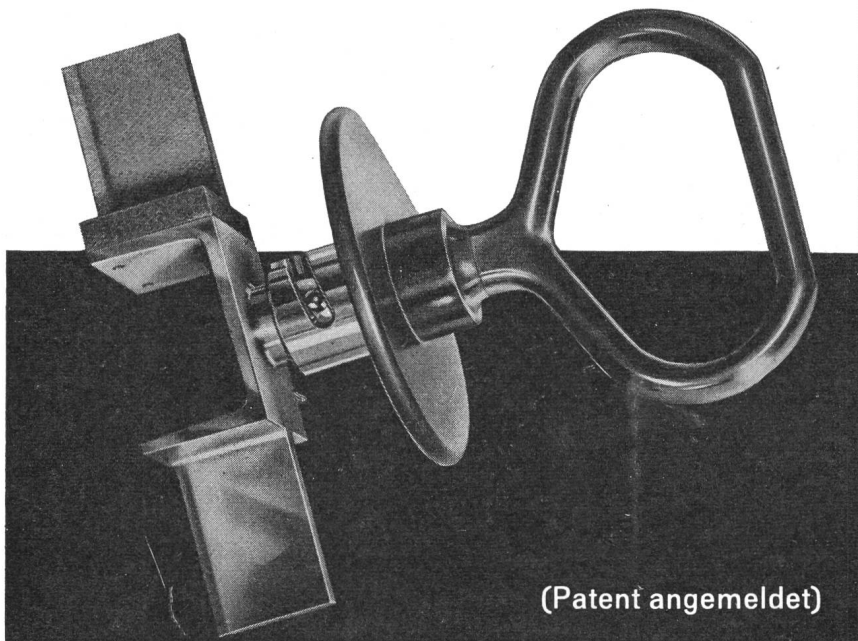

(Patent angemeldet)

in elektrischen Anlagen durch Erden und Kurzschliessen

Auf Anregung aus Werkkreisen und in Zusammenarbeit mit Fachleuten aus der Praxis, haben wir eine **zuverlässige** und **handliche** Erdungseinrichtung für **NIEDERSPANNUNGS-ANLAGEN** mit Hochleistungstrennsicherungen geschaffen. Wie bei unseren bewährten Erdungsgarnituren für Hochspannungsanlagen, verwenden wir auch hier, für den Anschluss den betriebs-sicheren Konuszapfen

In offenen und geschlossenen Verteilanlagen und in Kabelverteilkabinen:

1. Ausschalten - Ziehen der Trennsicherungen
2. Einsetzen der Anschlussbrücken anstelle der HS-Sicherungen
3. Prüfen der Anschlussknoten auf Spannungsfreiheit
4. Anschluss der Erdungsgarnitur an Erdpotential
5. Erden und Kurzschliessen der Polleiter

(SEV geprüft)

(Vom Starkstrom-Inspektorat begutachtet und empfohlen)

Nyffenegger & CO. Zürich - Oerlikon

Metallgiesserei u. Armaturenfabrik Tel. 051/46 64 77

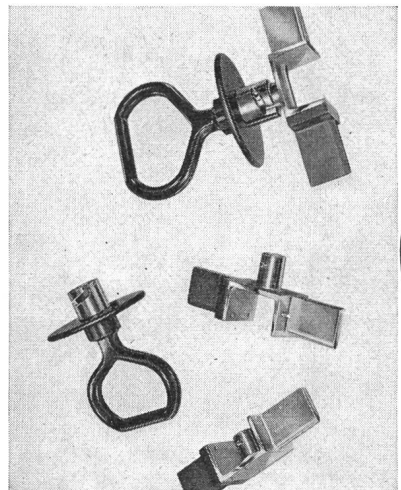
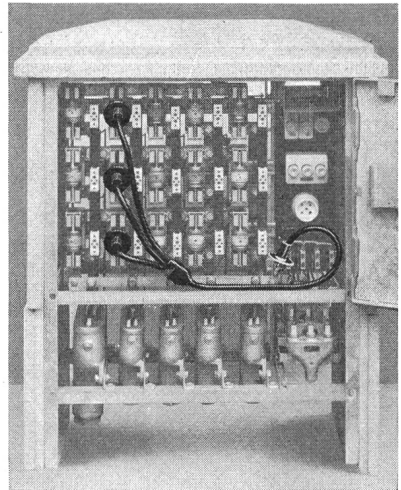
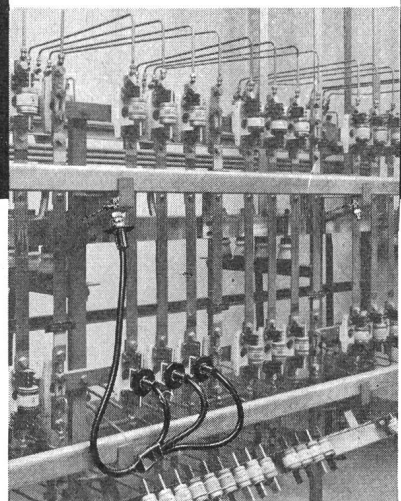
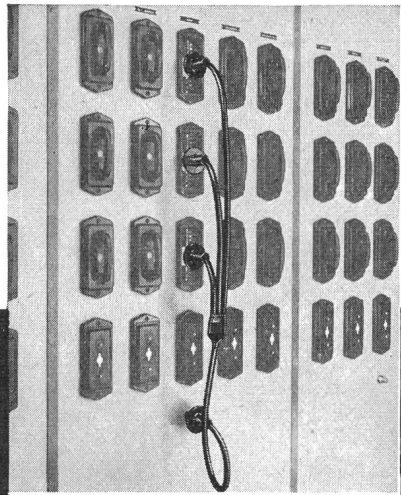

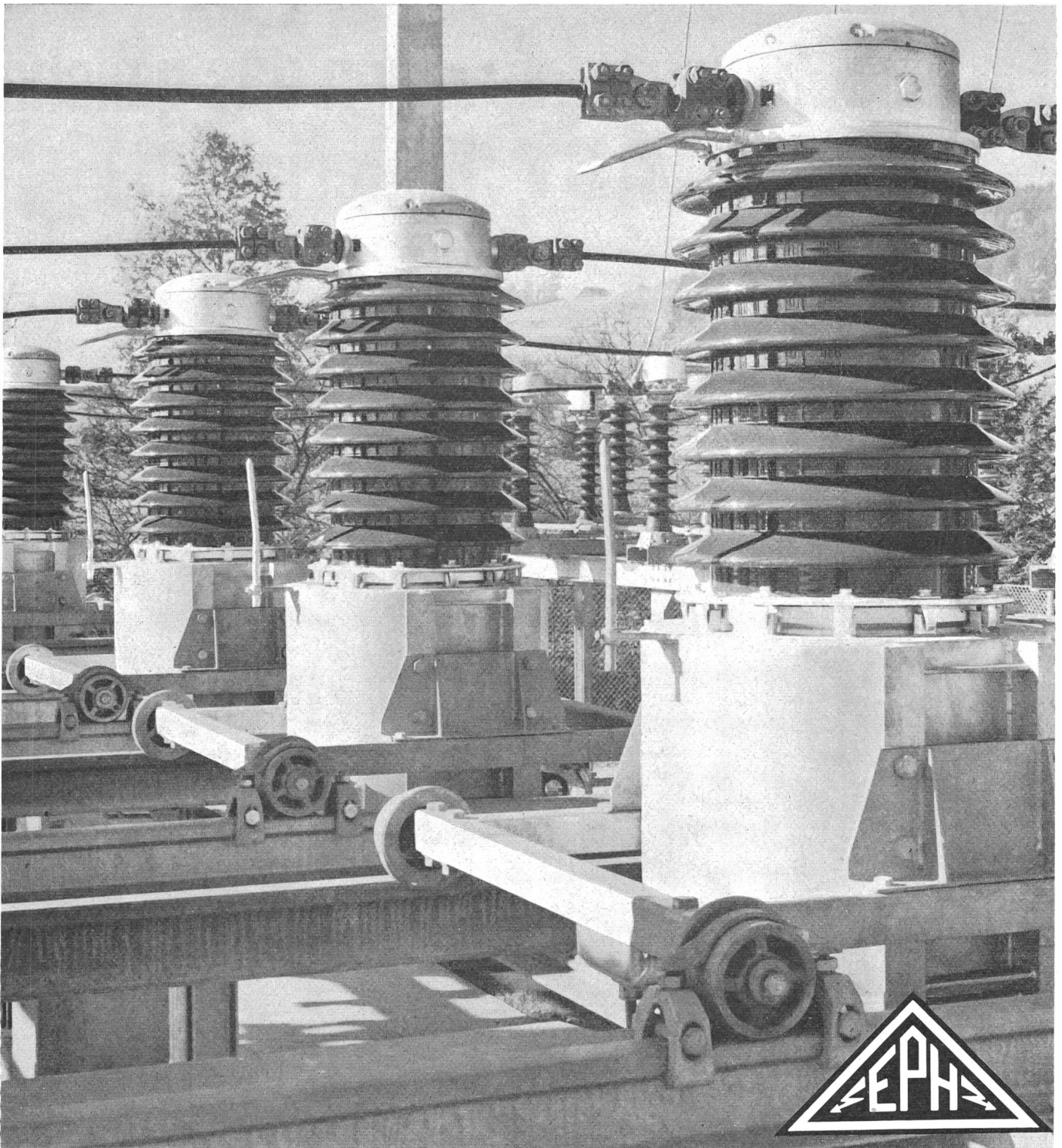

Aus unserem Programm:

Messwandler:

Strom- und Spannungswandler, Messgruppen bis 100 kV in verschiedenen Bauarten. Obenstehendes Bild zeigt: 60-kV-Messgruppen in einem schweizerischen Unterwerk.

EPOLIT-Kunstharzteile:

Stützer, Durchführungen, Kabelträger sowie Isolierteile aller Art in Giessharz, Glasharz (Laminate), Schleuderguss, Pressguss usw.

Schweisabteilung:

Schweisstransformatoren, Schweissumformer, Benzin- und Dieselschweisaggregate, Punktschweismaschinen, Zubehör, Elektroden usw.

AG EMIL PFIFFNER & Cie.

FABRIK ELEKTRISCHER APPARATE HIRSCHTHAL AARGAU

Für alle Kabelpleissungen das gleiche **SCOTCHCAST** Material

Aus dem gleichen Basismaterial lässt sich jede Form aufbauen für alle Verbindungen von Kunststoff- und Papierbleikabeln über 35 mm \varnothing . Für alle Kabeltypen bis 35 mm \varnothing eignet sich auch die SCOTCHCAST Formpleiss-Methode. Beide Methoden (Form-

spleiss und Druckspleiss) mit dem kalthärtenden Epoxy-Giessharz SCOTCHCAST 4 bieten Gewähr für hochwertige Elektroisolationen.

Bitte verlangen Sie unsere Prospekte.

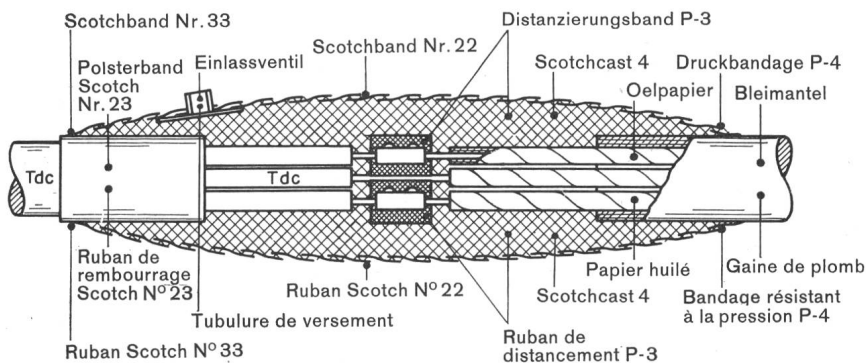

Pour toutes les épissures de câbles, le même matériel **SCOTCHCAST**

Le même matériel suffit pour établir des manchons d'épissures de n'importe quelle forme, pour tous les câbles, isolés au papier sous plomb ou à la matière plastique, d'un diamètre supérieur à 35 mm. Pour tous les types de câbles d'un diamètre inférieur à 35 mm, il y a lieu d'utiliser la méthode d'épissage par

moulage SCOTCHCAST. Ces deux méthodes d'épissage SCOTCHCAST (par moulage et sous pression), à l'aide de la résine époxy SCOTCHCAST 4 durcissant à froid, garantissent un isolement électrique irréprochable.

Demandez nos prospectus.



Cellpack A.G., Wohlen (AG) Tel. (057) 6 22 44



STEMAG

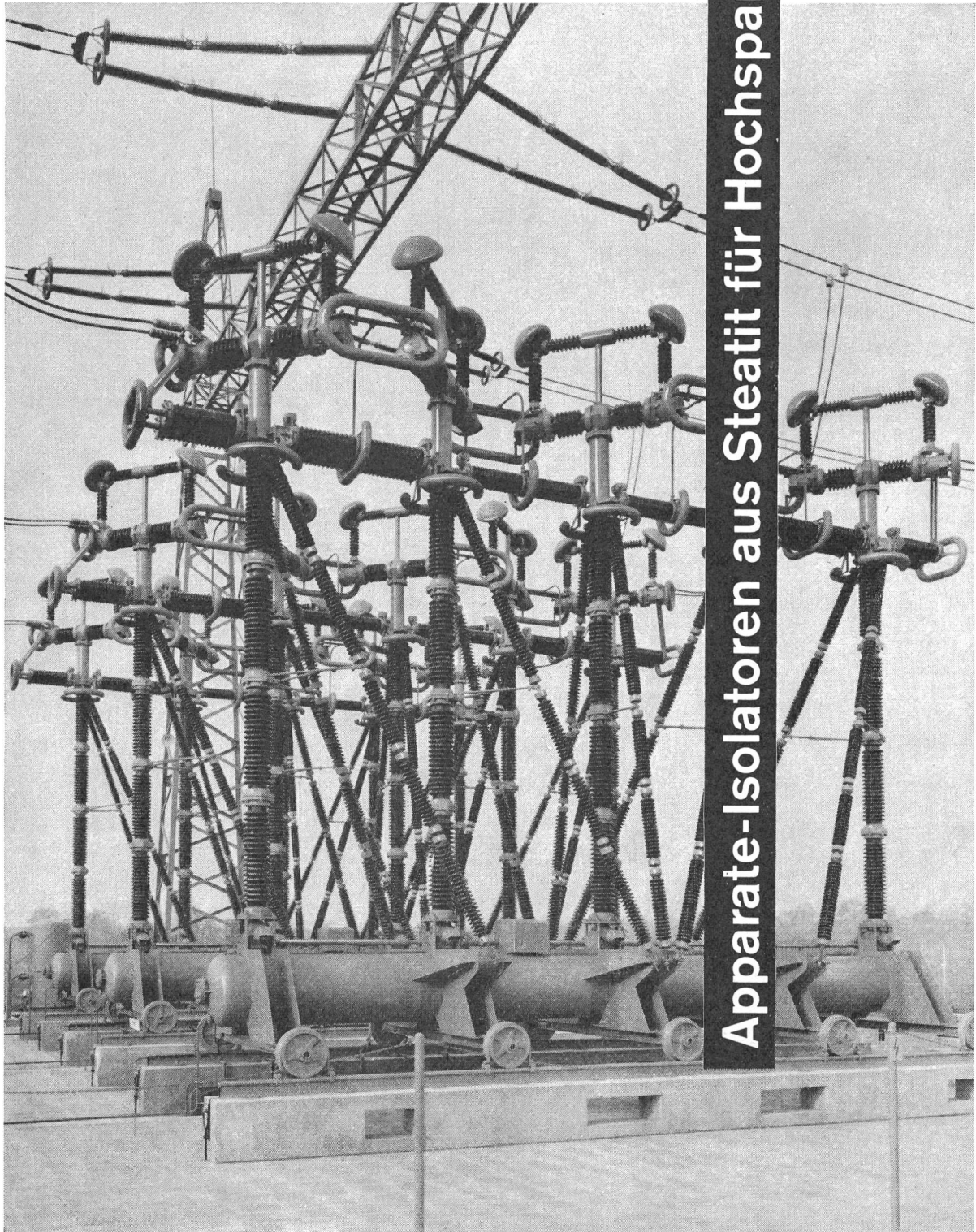

Apparate-Isolatoren aus Steatit für Hochspannung

Brown Boveri 380-kV-Druckluftschalter mit STEMAG-Isolatoren in einer Freiluft-Schaltanlage in Deutschland.

W. MOOR AG

ELEKTRO-INDUSTRIEBEDARF
Usterstrasse 14 Zürich Tel. (051) 25 88 80

Laufen

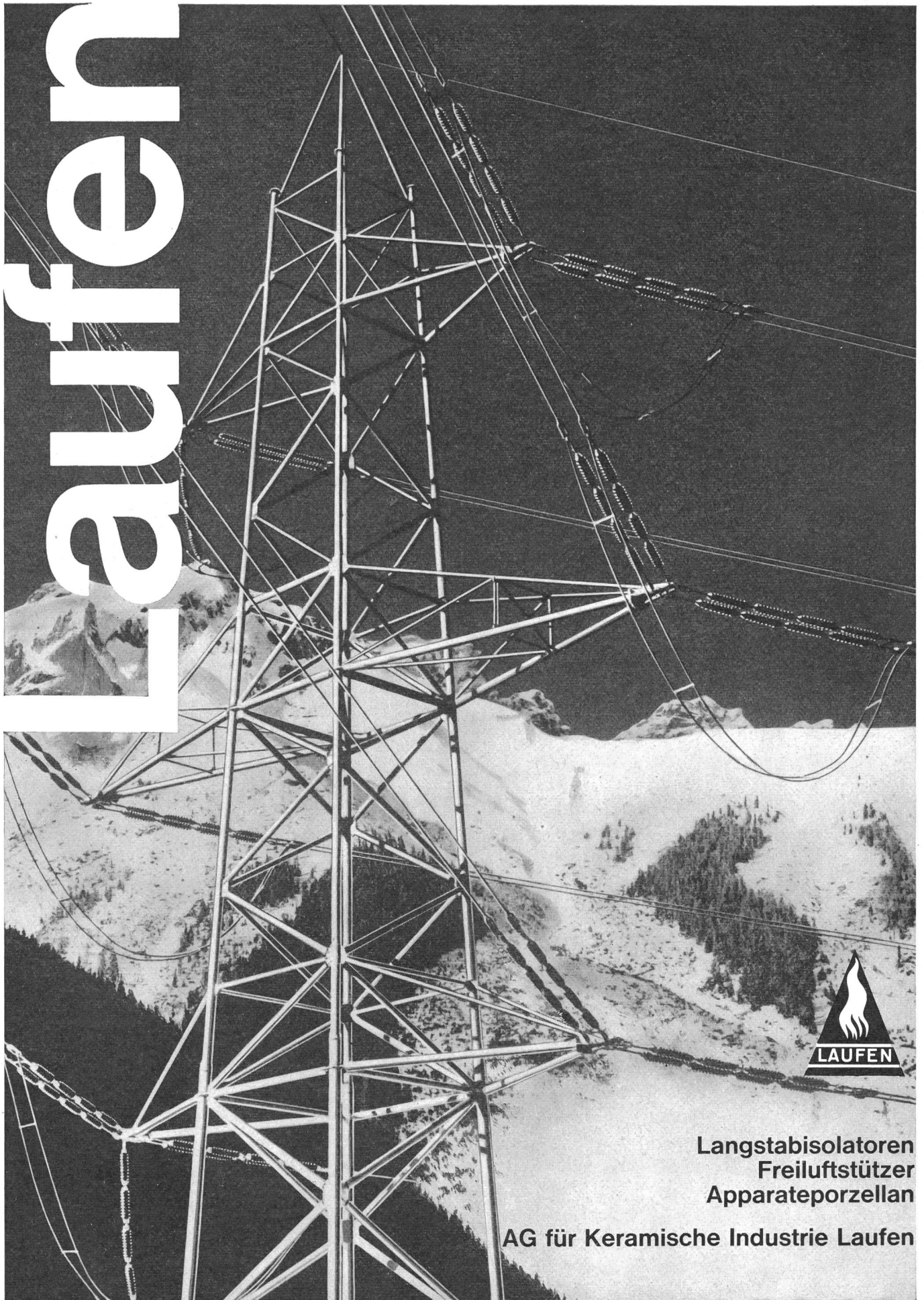

Langstabisolatoren
Freiluftstützer
Apparateporzellan

AG für Keramische Industrie Laufen

therma

**Elektrische
Haushaltapparate:
Reglereisen, Kocher,
Kaffeemaschinen
Haushalterde,
Herrschaftsherde,
Schulherde**

**Küchenkombinationen
mit genormten Elementen
und Abdeckungen aus
Chromstahl oder Kunstst
Heizöfen, Kirchenheizung
Wand- und Stehboiler
von 8-5000 l**

**Haushaltkühlschränke
Grossküchenapparate
Kühlschränke
und Kühleinrichtungen
für Gewerbe und Industri**

**Therma AG Schwanden Gl
Büros in Zürich, Bern,
Basel, Lausanne und Gen**

**Klar sehen –
auf
OSRAM *
bestehen**

Was leuchtet in den Strassen...
OSRAM-HQL-Lampen, wenn es um sicheres
Licht geht.
OSRAM-HQL-Quecksilber-Hochdruck-Lampen
mit hoher Lichtausbeute sind langlebig,
äusserst widerstandsfähig und brauchen
geringe Wartung.

OSRAM AG. Zürich 22, Telephon 051 / 32 72 80

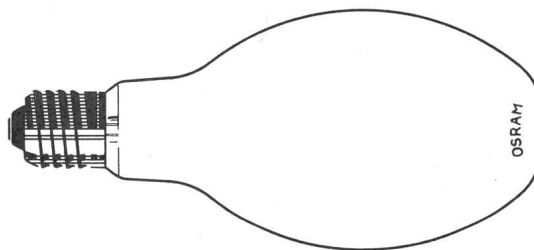

*OSRAM-Lampen langlebig und zuverlässig



Für magnetische Werkstoffe



**Service
Center
für
Bleche
und
Befestiger**

DR. ING. M. KOENIG ZÜRICH

**Lieferungen ab Werk
ab Lager und
Zuschneidebetrieb Dietikon**

ELECTRO-TABLEAUX

BIEL

BIENNE

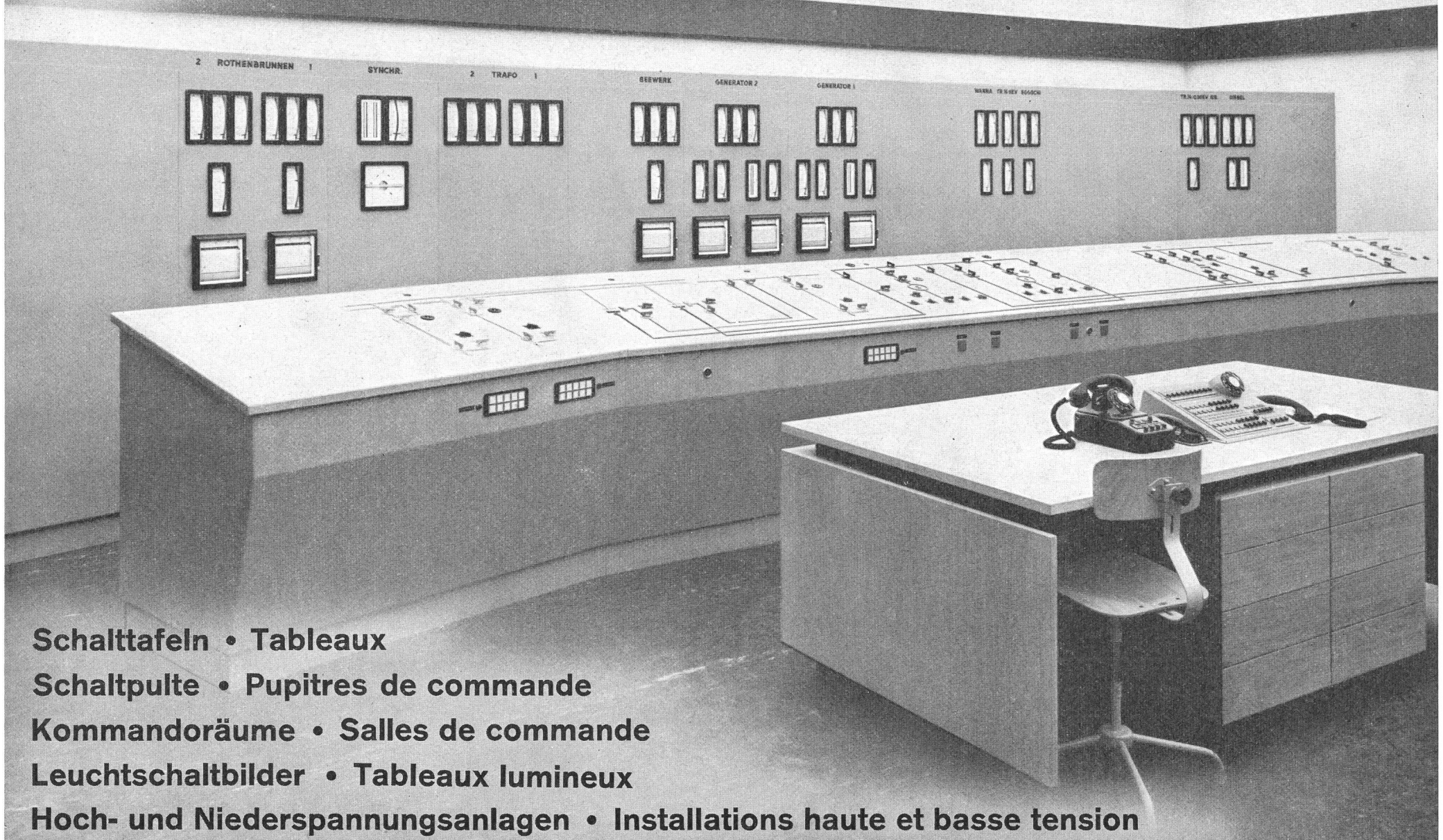

Schalttafeln • Tableaux

Schaltpulte • Pupitres de commande

Kommandoräume • Salles de commande

Leuchtschaltbilder • Tableaux lumineux

Hoch- und Niederspannungsanlagen • Installations haute et basse tension

VON ROLL

Armaturen für
den Bau
elektrischer Leitungen



Gesellschaft der
Ludw. von Roll'schen
Eisenwerke AG.
Gerlafingen

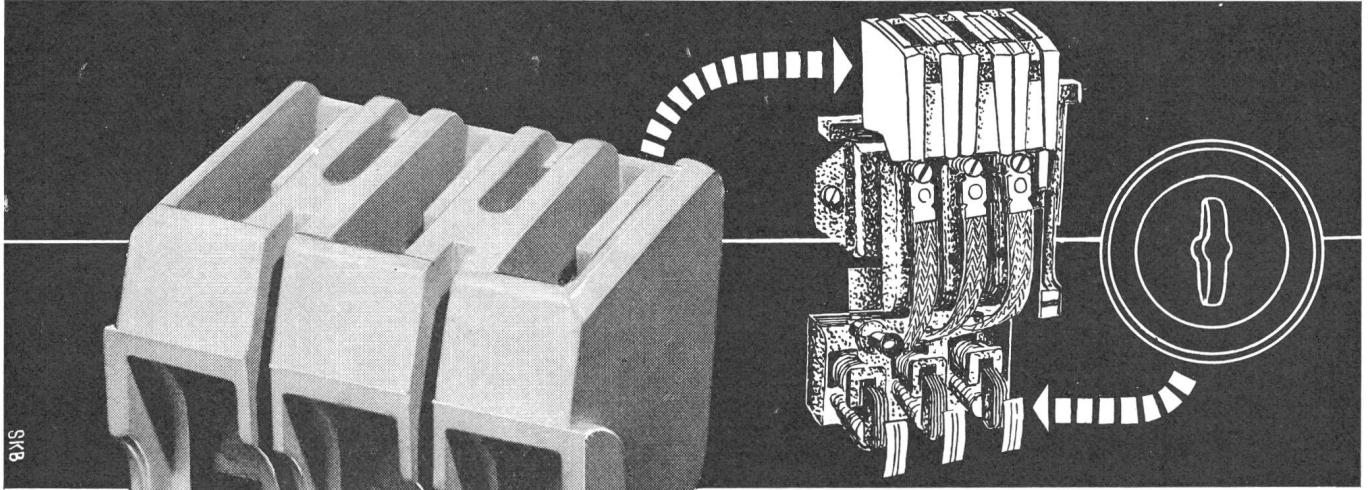

Keramische Isoliermaterialien für
die gesamte Elektro-Industrie aus

STEATIT, HARTPORZELLAN

sowie Spezialmassen für Heizkörperbau,
Hochfrequenztechnik etc.

KELIS AG. THAYNGEN/SH

Telephon (053) 6 72 54

FABRIK KERAMISCHER ELEKTRO-ISOLIERMATERIALIEN

KELIS

*Hartporzellan-
Grossisolatoren*



TONWERKE THAYNGEN A. G.
THAYNGEN/KT. SCHAFFHAUSEN

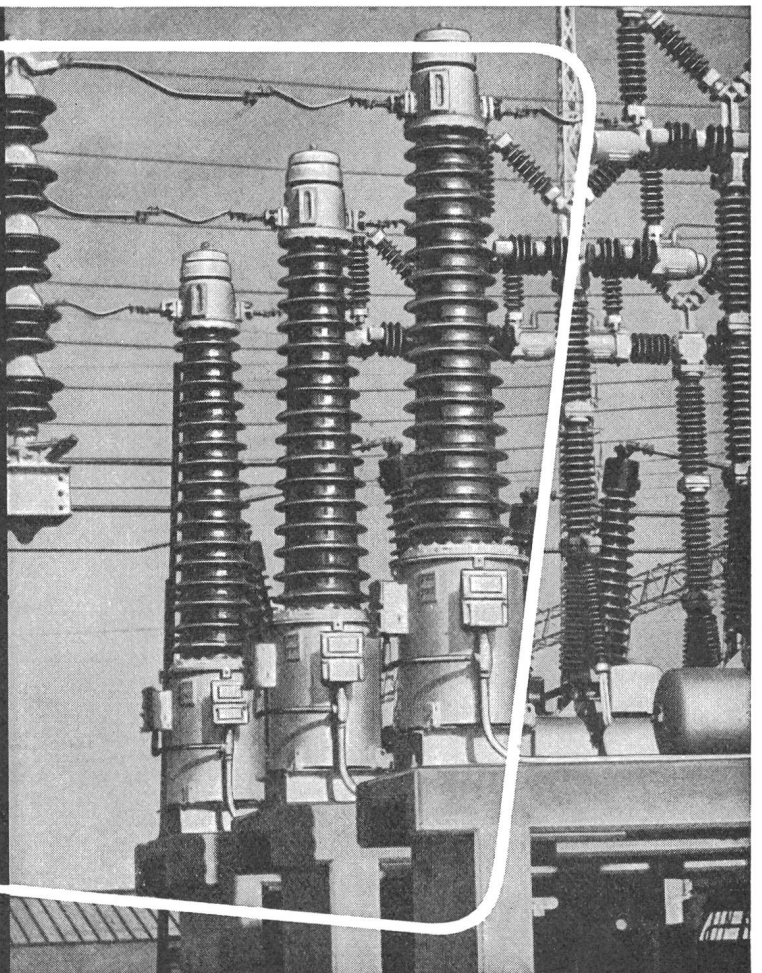

Endress & Hauser GmbH. & Co., Lörrach/Baden

Füllstand-Grenzschalter nach dem radioaktiven, konduktiven und kapazitiven Prinzip.
Geeignet für alle Schüttgüter und Flüssigkeiten
— absolut betriebssicher — sehr preiswert

Vertretung:

G. H. Endress + Co. Reinach/BL

Herrenweg 14 Telephon 061/82 61 86

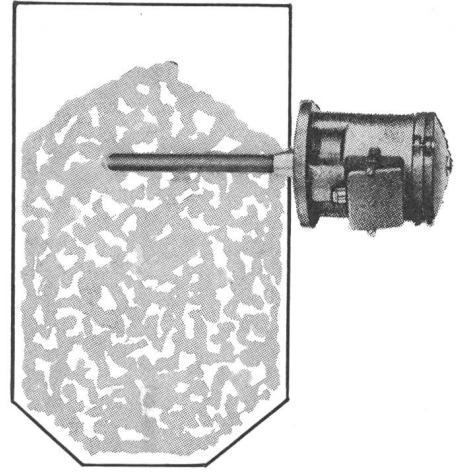

Endress & Hauser GmbH. & Co., Lörrach/Baden

Kontinuierliche Füllstandanzeiger
Speziell geeignet für die Fernanzeige des Füllstandes
in Tanks und Bunkern.
Die Messgeräte sind sowohl für Schüttgüter
als für Flüssigkeiten verwendbar.
Keine bewegten Teile — zuverlässig — preiswert

Vertretung:

G. H. Endress + Co. Reinach/BL

Herrenweg 14 Telephon 061/82 61 86

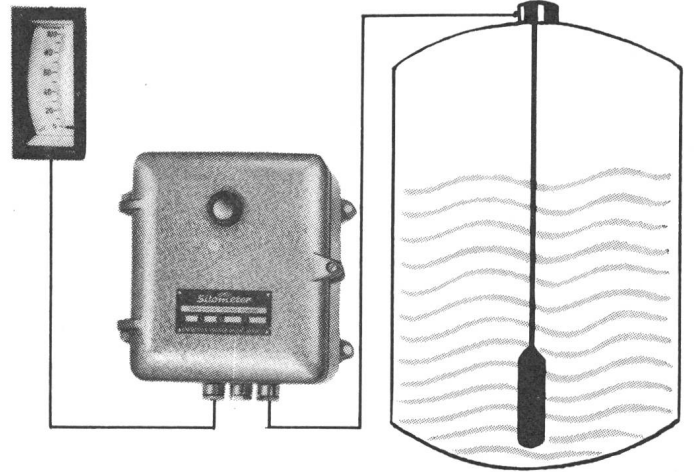

Buschjost oHG Bad Oeynhausen

Magnetventile für die Industrie
Direkt- und vorgesteuerte, fremd- und impulsgesteuerte
Durchgangsventile, Membranventile, 3- und 4-Wege-Ventile
Anschlüsse: 1/8" bis NW 400; Druck: Vakuum 1 Torr bis 400 atü
Temperatur bis 400 °C
Verwendbar für: Luft, Öl, Wasser, verschmutzte Medien,
Aggressive Flüssigkeiten, Säuren, Laugen und Dampf

Vertretung:

G. H. Endress + Co. Reinach/BL

Herrenweg 14 Telephon 061/82 61 86

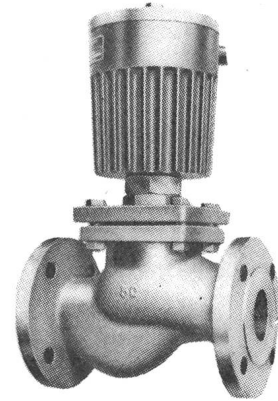

The De Havilland Aircraft Company Ltd., Hatfield

Potter Aeronautical Corporation, Union, New Jersey
Präzisions-Durchflussmesser für höchste Anforderungen
— Nur ein bewegter Teil — keine mechanische oder magnetische
Kupplung — Genauigkeit 0,1 bis 0,5 % — Keine Druckbegrenzung
Temperaturbereich —270 bis +820 °C — Auch für verschmutzte
Medien verwendbar — 25jährige Erfahrung

Vertretung:

G. H. Endress + Co. Reinach/BL

Herrenweg 14 Telephon 061/82 61 86

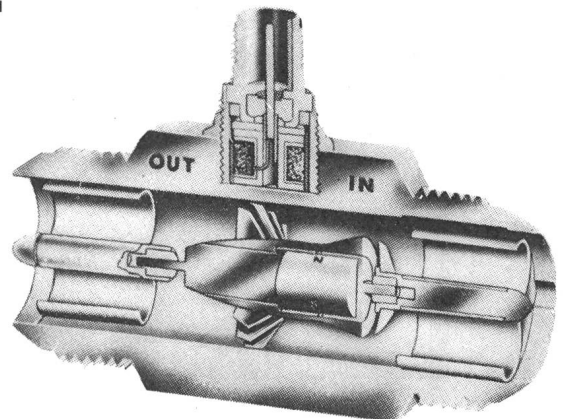

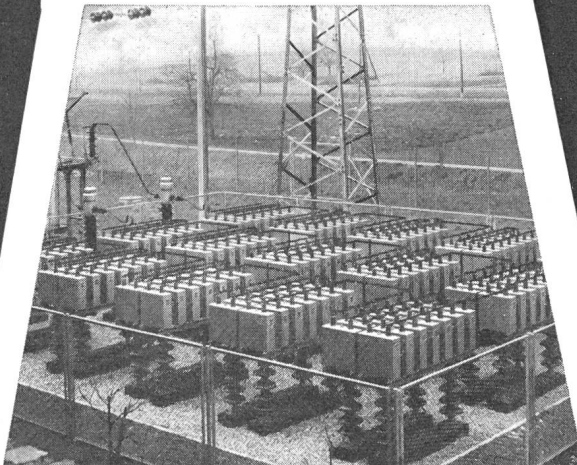
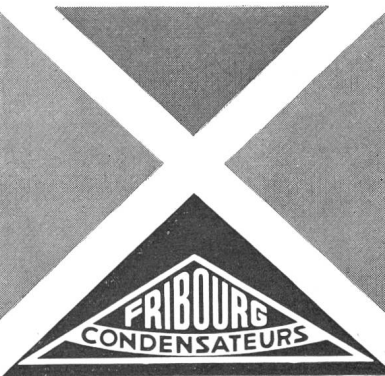
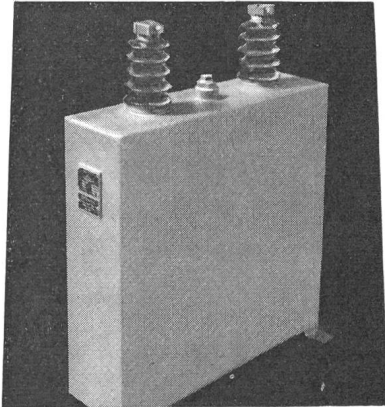

Dürfen wir Sie daran erinnern!

Die Installation von Phasenschieberkondensatoren ermöglicht es Ihnen, wertvolle Einsparungen zu machen. Die Kondensatoren bewirken eine Verringerung der Verluste und erhöhen damit den Wirkungsgrad Ihrer Anlagen.

Unser technischer Stab steht zu Ihrer vollen Verfügung. Ergreifen Sie die Gelegenheit, Sie gehen damit keinerlei Verpflichtungen ein!

CONDENSATEURS FRIBOURG S. A.

Fribourg - Suisse
8, route de la Fonderie - Téléphone: (037) 229 22

20015



zuverlässig ...

ist ebenfalls das Hauptmerkmal unseres Verbindungsmaterials für elektrische Leitungen. Von der kleinen Hausanschlußklemme bis zum 1200-Amp.-Verbinder tragen alle unsere Erzeugnisse den Stempel des erfahrenen Spezialisten.

Aus unserem Fabrikationsprogramm:

IDEAL-Muffen 3 mm \varnothing - 150 mm²

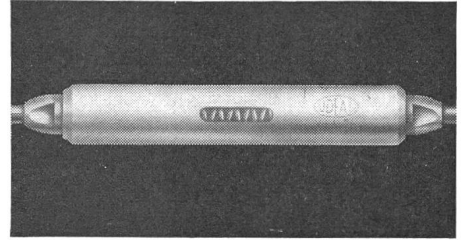

IDEAL-Konusendverbinder

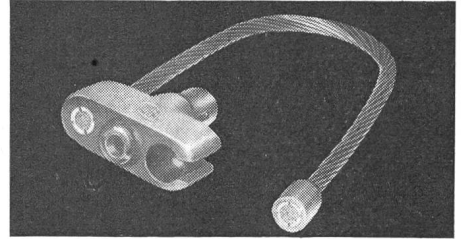

SERRODUR-Klemmen 10-240 mm²

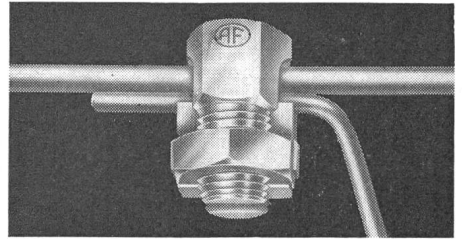

IDEAL-Kabelschuhe 25-240 mm²

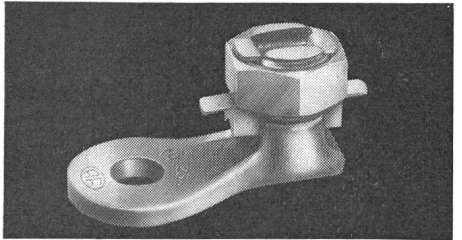

IDEAL-Briden für Netzterdung

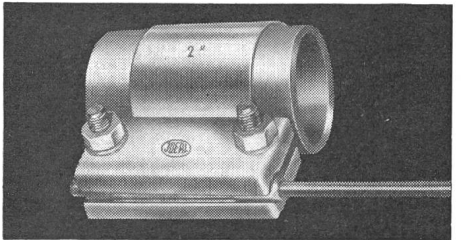

AF-Verbinder für Schaltanlagen

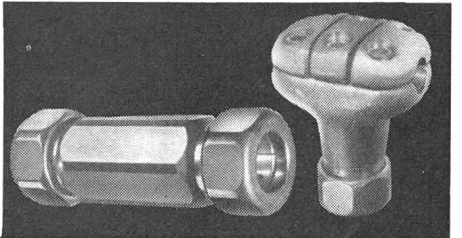

ARTHUR FLURY AG, DEITINGEN/SO
Spezialfabrik für Verbindungsmaterial elektrischer Leitungen



☎ 065 / 3 66 75

Unterbreiten Sie uns Ihre Produktionsprobleme

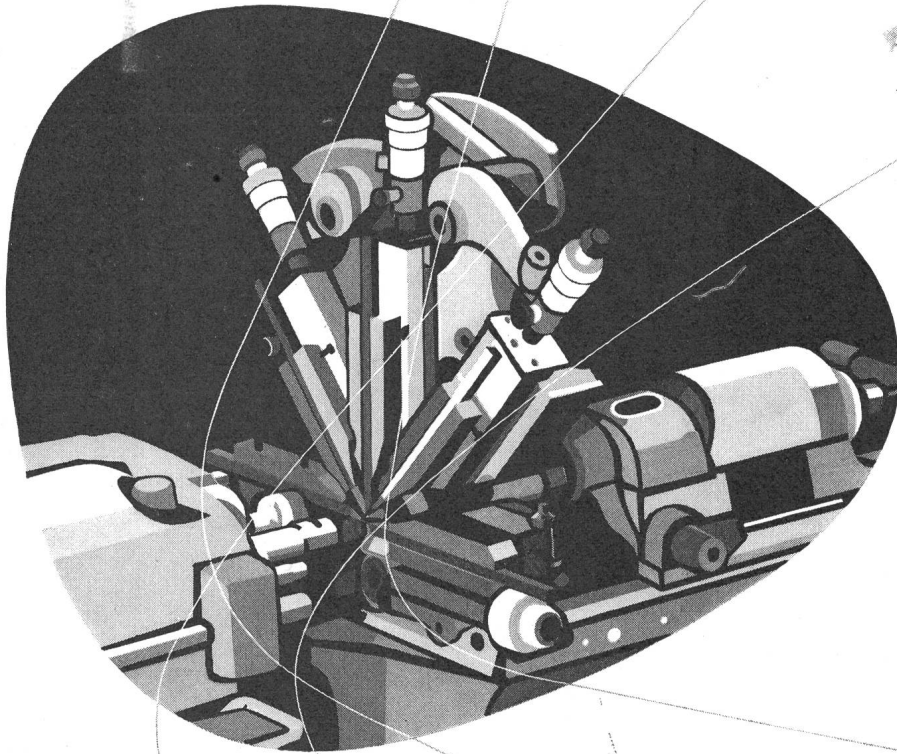

Die neuen BECHLER-Drehautomaten erlauben, dank der Vielseitigkeit ihrer zahlreichen, auswechselbaren Hilfsapparate, die Herstellung sehr komplizierter Werkstücke. Unser technischer Beratungsdienst steht zu Ihrer Verfügung und hilft Ihnen gerne bei der Lösung jeglicher Probleme der automatischen Fertigung Ihrer Drehteile.

BECHLER
MOUTIER (SCHWEIZ)

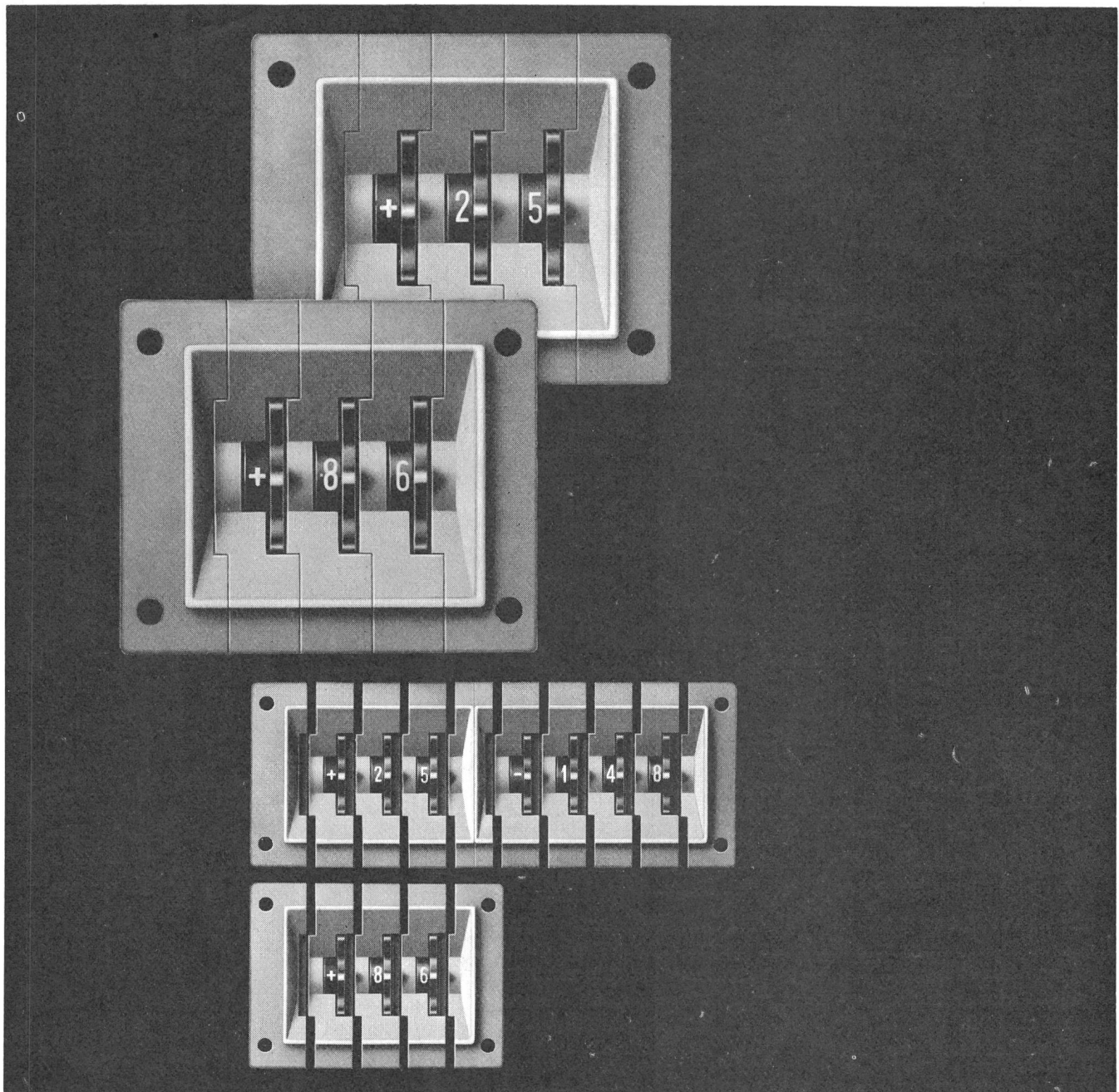

MULTISWITCH

Universelles elektrisches Bauelement für die Eingabe von Zahlenwerten bei Mess-, Schalt- und Speichergeräten. Vorzügliches Hilfsmittel bei der Automatisierung, für Positionssteuerungen, Regelungen und Rechengерäte.

Gedrängte Bauart, minimaler Platzbedarf. Zusammensetzbar zu Blöcken. Einfache Montage. Hartvergoldete Kontakte. Viele Kontakt-Kombinationsmöglichkeiten.



CONTRAVES

Contraves AG, Zürich
Schaffhauserstr. 580
Telephon 051/48 72 11

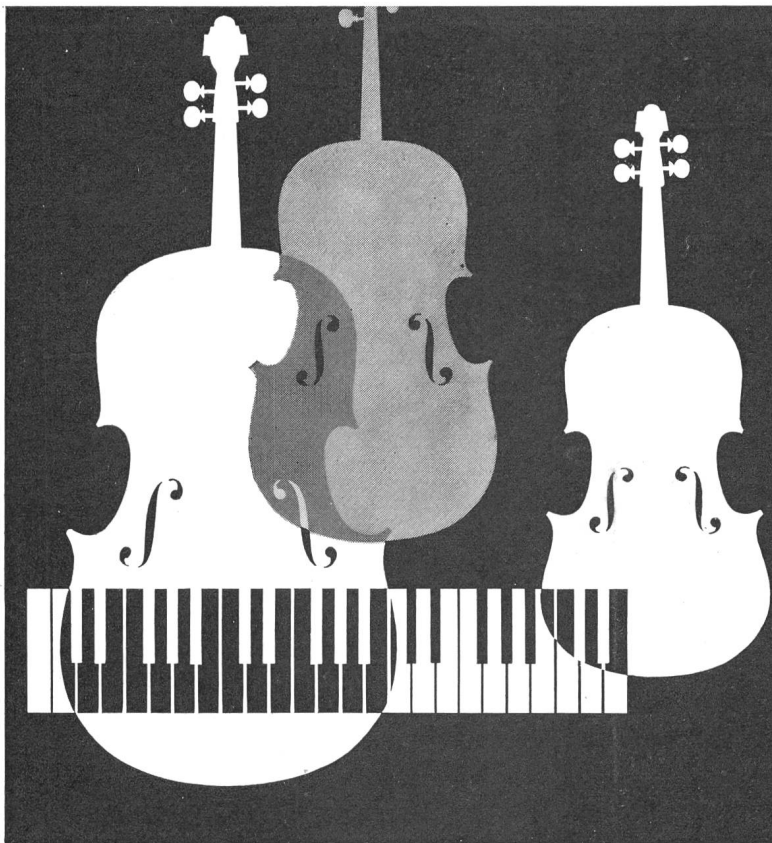

Genau aufeinander abgestimmt

Nur in der subtilen Abstimmung aufeinander vermögen die Instrumente eines Klavierquartetts jenen Wohlklang hervorzu- bringen, den ihnen Künstlerhände entlocken. Wenn aber ein einziges aus der Reihe tanzt, dann gelingt auch hervorragenden Musikern keine vollendete Wiedergabe mehr.

Genau so verhält es sich auch mit dem Betrieb einer Beleuch- tungsanlage. Nur wenn alle Teile, wie Lampe, Starter, Vorschalt- gerät und Leuchte aufeinander abgestimmt sind und zueinan- der passen, ist ein sicherer, störungsfreier und wirtschaftlicher Betrieb möglich und ein Optimum an lichttechnischem Wir- kungsgrad zu erzielen.

PHILIPS stellt alle für eine Beleuchtungs-Anlage erforder- lichen elektrischen Bestandteile, darüber hinaus eine grosse Zahl von lichttechnisch erprobten Beleuchtungskörpern selbst her und bietet so Gewähr für ein einwandfreies Zusammenspiel.

Sicher ist sicher! Setzen Sie Ihr Vertrauen auf die bekannte, bewährte PHILIPS-Qualität!

Für die Lösung Ihrer Beleuchtungsprobleme wenden Sie sich am besten an unser lichttechnisches Büro.

PHILIPS



Philips AG, Zürich, Abt. Philora, Tel. 051/25 86 10

Philips SA, Genève, Dépt. Eclairage, Tél. 022/32 63 50

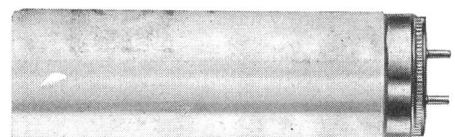
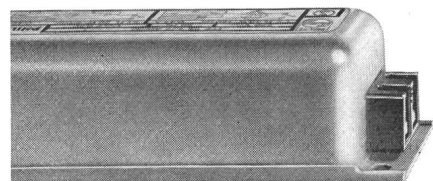
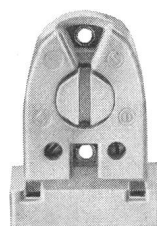
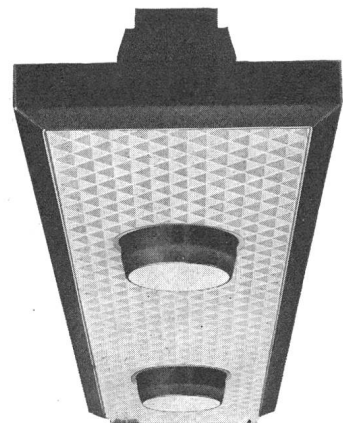

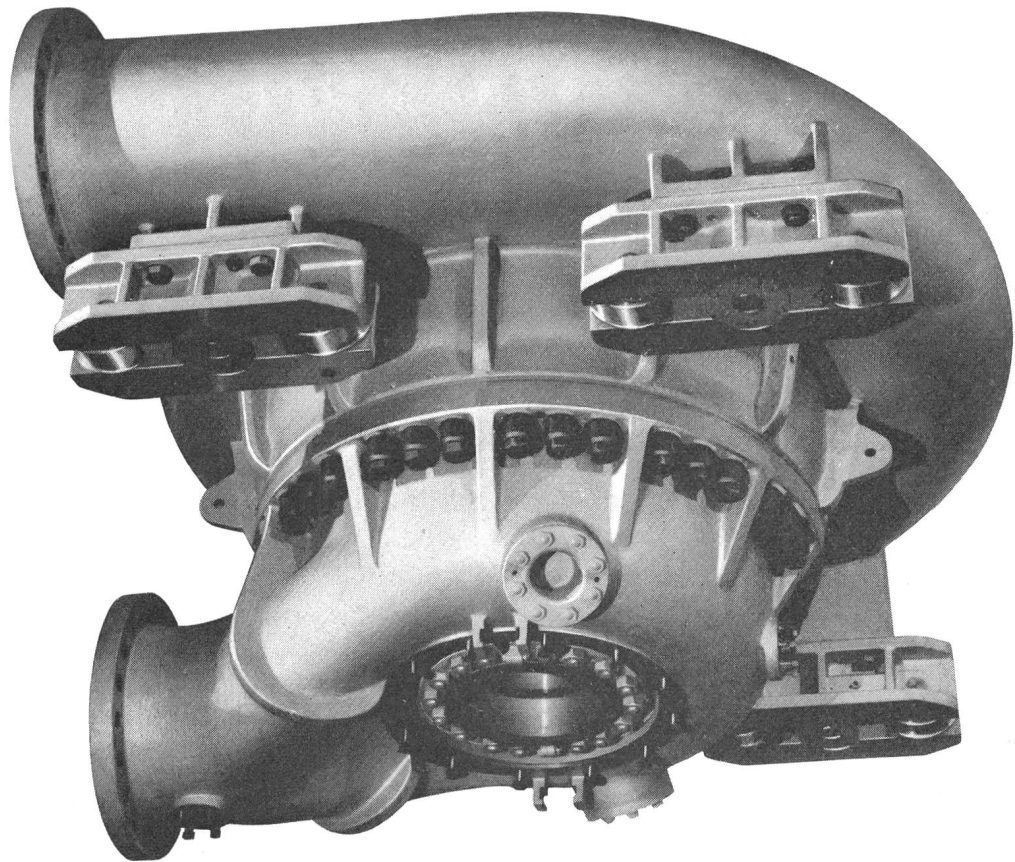

Wir bauen

Speicherpumpen
Nutzwasserpumpen für die Wasserversorgung
von Zentralen und ganzen Baustellen
Kühlwasserpumpen für Transformatoren
und Generatoren
Sickerwasserpumpen usw.
Druckleitungen
Stollenleitungen
Verteilleitungen
Abzweigrohre mit Verstärkungskragen
System Sulzer
Druckschachtpanzerungen
Wasserschlossauskleidungen usw.

Druckleitungen Speicherpumpen für Wasserkraft- anlagen

536

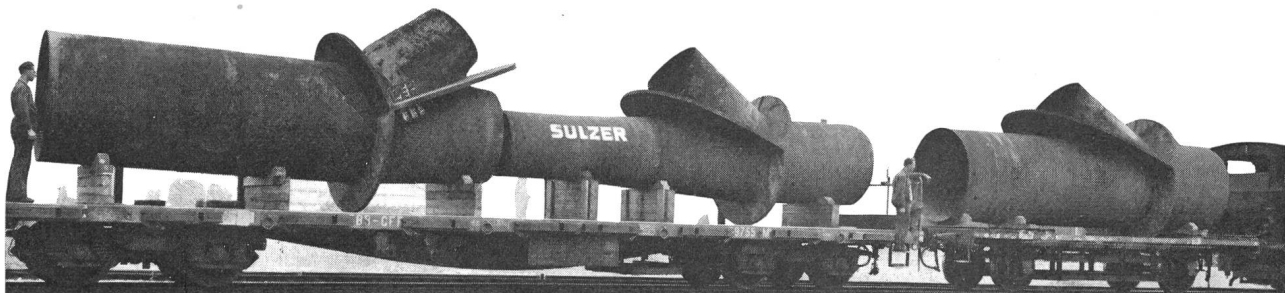

zuverlässig formschön

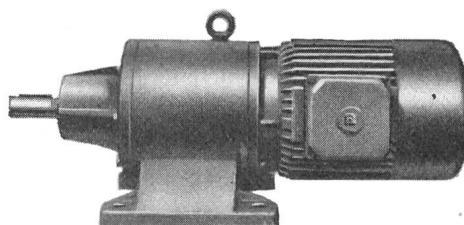
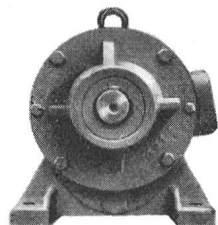

Motoren -Typenreihe nach IEC-Anbaumassen entsprechend dem Normvorschlag IEC Publ 72

BAUKNECHT-Isolation-tropenfeste Wicklung. Die Wicklung der Motoren besteht aus einem besonders isolierten Draht, der sich durch hohe Spannungsdurchschlagfestigkeit auszeichnet und besonders widerstandsfähig ist gegen vorübergehende Überlastung.

Gute Anlaufeigenschaften. Durch Verwendung von Sonderläufern wird eine hohe Anlaufgüte erzielt. Die Drehmomentkurve verläuft ohne grosse Einsattelung.

Ruhiger Lauf durch reichliche Dimensionierung der Lager und kräftige, kurzgelagerte Welle.

Höchste Widerstandsfähigkeit gegen mechanische und chemische Einflüsse durch stabiles Graugussgehäuse mit Kühlrippen.

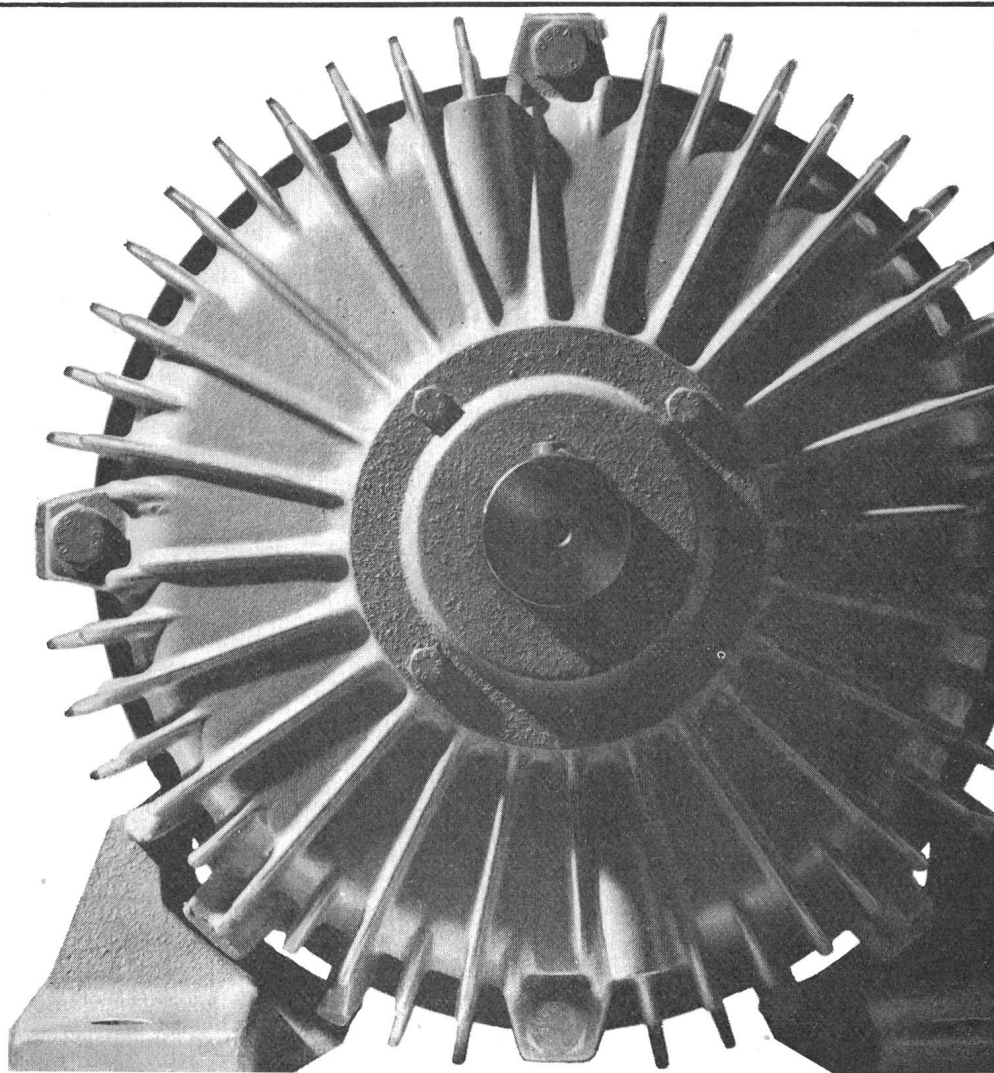

Elektromaschinen AG
Hallwil (Aargau)
Telephon (064) 8 71 45
8 76 47 / 8 76 76

Bauknecht

Roesch

Fabrikationsprogramm

Sicherungsmaterial
Abzweigmaterial
Lampenfassungen
Handlampen
Stanzartikel
Pressteile
für die Elektroindustrie

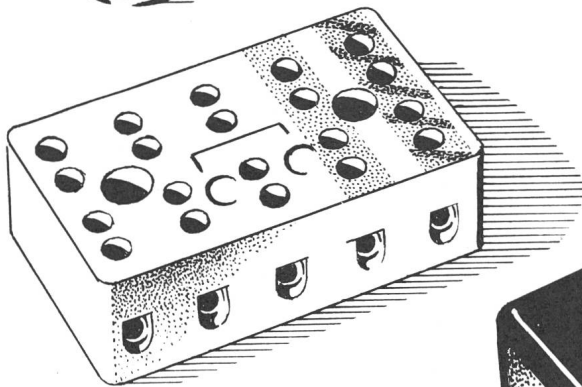
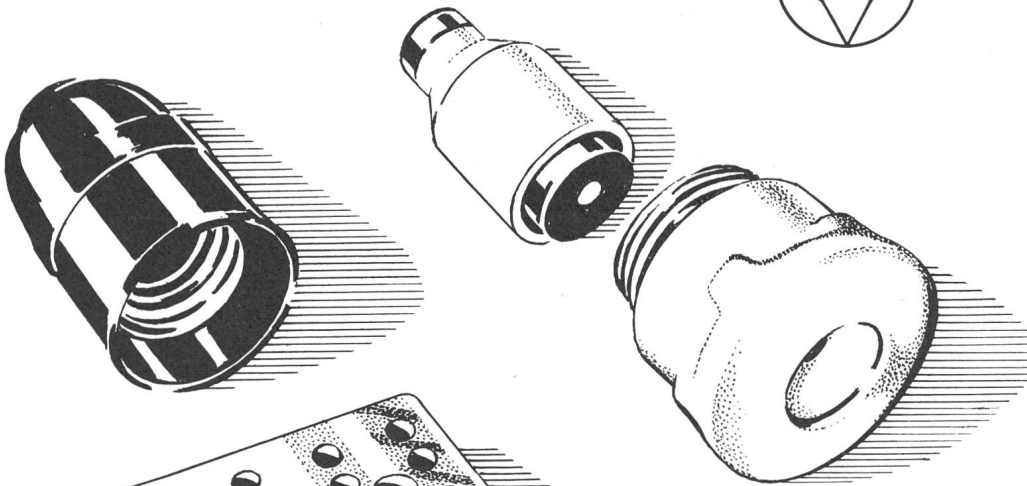
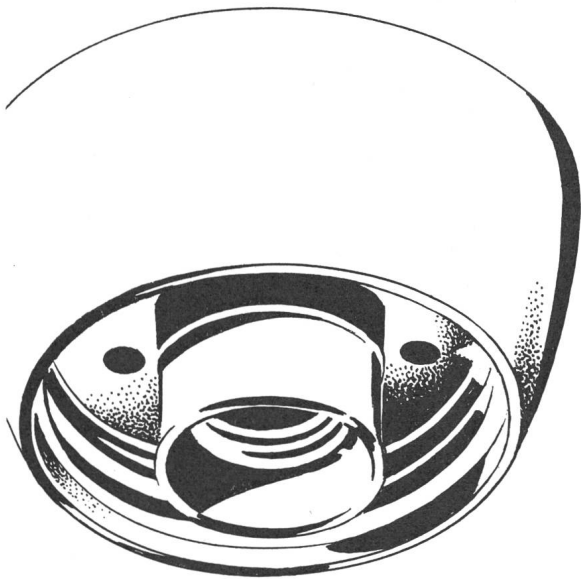

ROESCH A.-G. KOBLENZ/SCHWEIZ

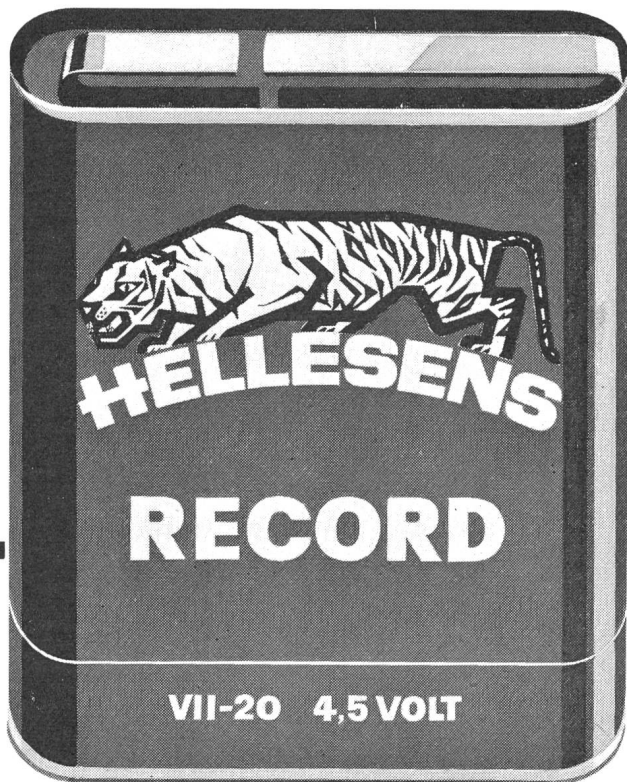

Bestellnummer: VII - 20

Ladenverkaufspreis: Fr. 1.20

Taschenlampenbatterien von
weltbekannter Qualität:
für Ihre Kunden nur das Beste!

Generalvertretung für die Schweiz

JUL. FISCHER & CO. AG.

Zürich 5 Ausstellungsstrasse 41
Telephon (051) 42 31 13



BAKO-ZWISCHEN VERTEILER

bieten Ihnen grosse Vorteile:

Die im **BAKO-ZWISCHENVERTEILER** eingebauten
Seiten- und Rückwände lassen sich mit ein-
fachen Holzbohrern bearbeiten. Dadurch kön-
nen Rohreinführungen sehr exakt angebracht
werden.

BAKO-ZWISCHENVERTEILER sind durch Elektro-
Grossisten erhältlich

Verlangen Sie bitte unsere praktische Mon-
tageanleitung



BAKO

Baumann, Koelliker

AG FÜR ELEKTROTECHNISCHE INDUSTRIE SIHLSTR. 37 ZÜRICH 1 TEL. (051) 23 37 33

ROBO

Freileitungs-Trennschalter

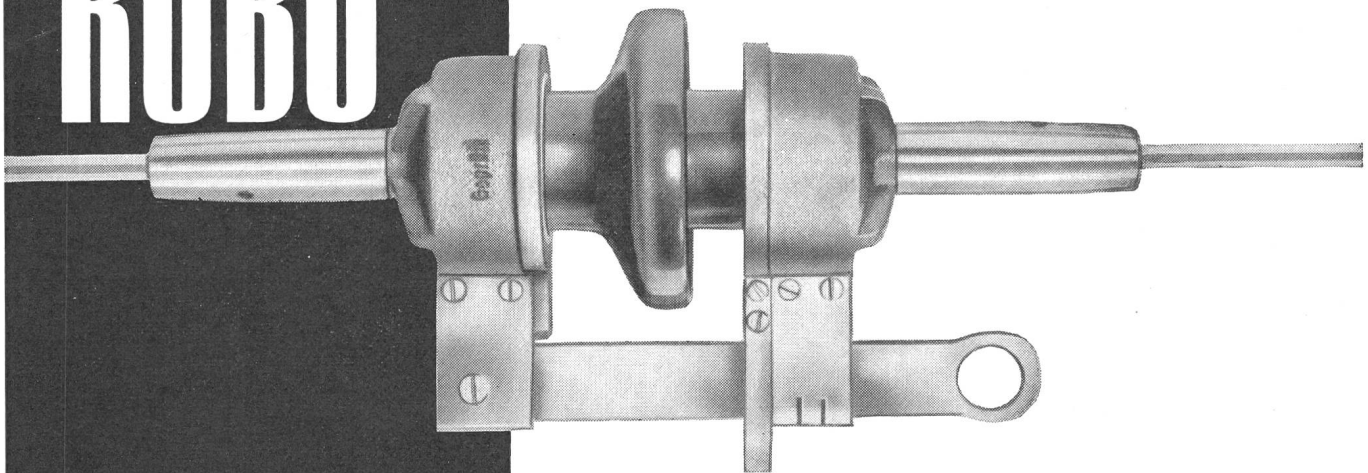

zum direkten Einbau in das Netz

Einfachste Montage: Verkürzen des Kupferdrahtes und Einschieben der Drahtenden in die Konusmuffen. **Ab Lager lieferbar. SEV-geprüft.**

Nr. A 7450 Mod. bis 100A bei 500V. Konen für Cu-Drähte 3 3,5 4 4,5 5 5,5 6 mm Ø

Nr. A 7451 Mod. bis 200A bei 500V. Konen für Cu-Drähte 5 6 6,5 7 7,5 8 9 mm Ø



F. Hartmann AG

Löwenstrasse 32 ZÜRICH Tel. 051/271515

Elektrotechnische Bedarfsartikel en gros

Gebrüder Rüttimann Zug

AKTIENGESELLSCHAFT FÜR ELEKTRISCHE UNTERNEHMUNGEN

- Hochspannungsleitungen bis 380 000 Volt
- Transformatorstationen
- Ortsnetze - Kabelanlagen
- Telephonlinien
- Bahnleitungen
- Schwebbahnen

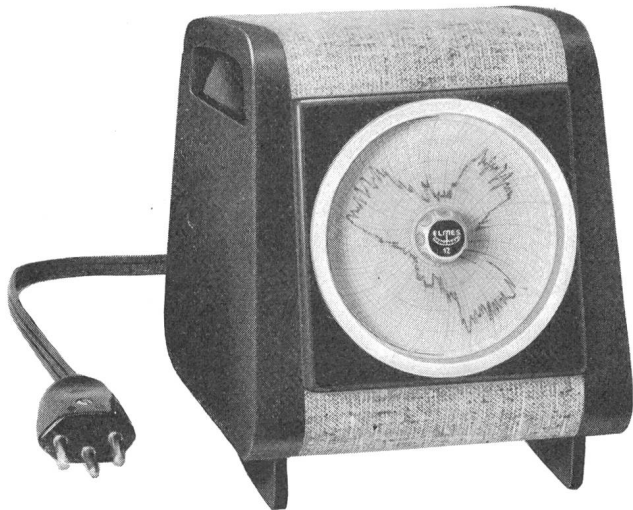

Kreisblattschreiber ELMES 12

klein — robust — tintenlos

- tragbarer Schreiber in formschönem Gehäuse. Abmessung nur 130×170×156 mm
- auch für Einbaumontage lieferbar in DIN-Normgröße 96×96 mm
- stossgesicherte Messwerke
- registriert elektrische und nicht-elektrische Größen.
Für Ströme, Spannungen, Leistungen, Temperaturen, Drücke, pH-Werte usw.
- Umlaufzeit einstellbar für 1, 7 oder 30 Tage, oder 1, 7 oder 30 Stunden.
- **vorteilhaft im Preis**



STAUB & CO. Richterswil

Fabrik elektrischer Messinstrumente

Telefon (051) 95 92 22

Unser Fabrikationsprogramm ...

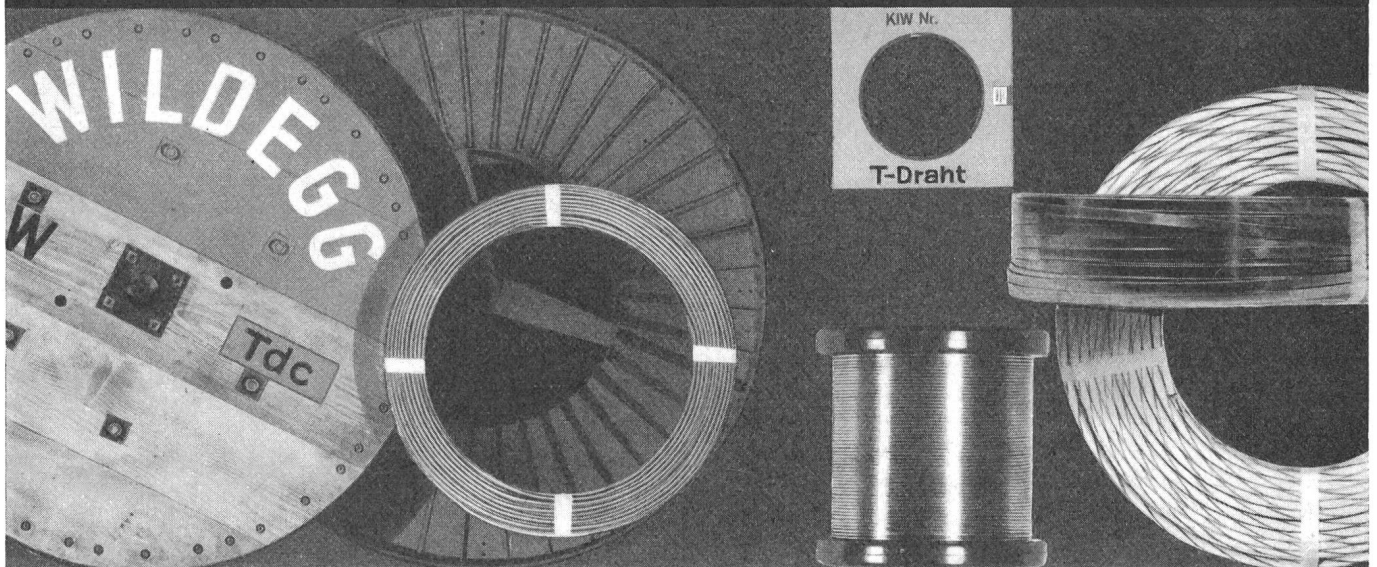

Installationsdrähte und -kabel nach SEV,
Telefonleiter mit Thermoplast-Isolation
nach PTT, Schweißkabel, Liftkabel, fle-
xible Leitungsschnüre und Kabel. Wick-
lungsdrähte, Lackdrähte nach VSM.
Blanke Kupferdrähte, Flachprofile, Litzen,
Seile und Drähte für Freileitungen

WILDEGG KUPFERDRAHT-ISOLIERWERK
AKT.-GES. **WILDEGG**

Accum

Accum
AG
Gossau
ZH

Apparate für

elektrische Warmwasser- Bereitung und Raumheizung

Accum

SAIA

Schalterschütz 10...25 A Typ SBR + SR

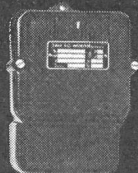
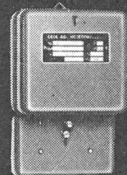

das zuverlässige Schaltorgan für Ihr Schaltproblem

1...4polig; schliessend, öffnend oder umschaltend

Steuerspannungen: 6...500 V~

höchste Prellfreiheit

hoher Kontaktdruck

kleine Leistungsaufnahme

brummfreier Betrieb

schmale oder flache Ausführung

Zusätze: Anzugsverzögerung 5...120 s, Handschalter, Druck-
tasten, Spezialausführungen für fakultative oder totale Sperrzeiten
bei tariflichen Massnahmen

Ausführliche Unterlagen durch

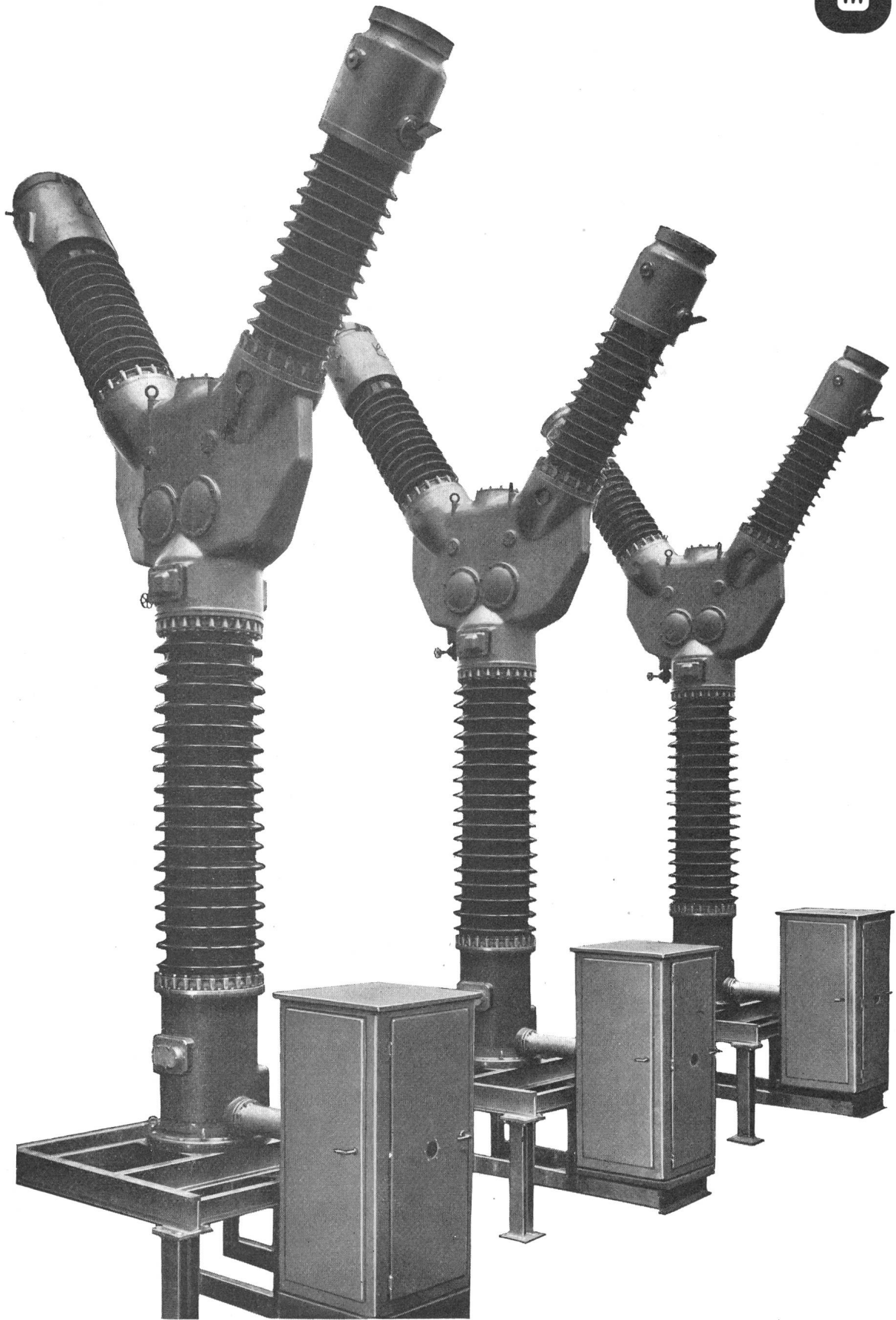
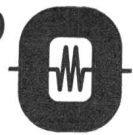

Oerlikon-Apparate für höchste Spannungen
Oelarme Schalter Typ TOFS 220/245 kV, 2000 A,
10000 MVA,
Typ TOFS 380/420 kV, 2000 A,
18000 MVA