

Zeitschrift: Bulletin des Schweizerischen Elektrotechnischen Vereins
Herausgeber: Schweizerischer Elektrotechnischer Verein ; Verband Schweizerischer Elektrizitätswerke
Band: 52 (1961)
Heft: 7

Werbung

Nutzungsbedingungen

Die ETH-Bibliothek ist die Anbieterin der digitalisierten Zeitschriften auf E-Periodica. Sie besitzt keine Urheberrechte an den Zeitschriften und ist nicht verantwortlich für deren Inhalte. Die Rechte liegen in der Regel bei den Herausgebern beziehungsweise den externen Rechteinhabern. Das Veröffentlichen von Bildern in Print- und Online-Publikationen sowie auf Social Media-Kanälen oder Webseiten ist nur mit vorheriger Genehmigung der Rechteinhaber erlaubt. [Mehr erfahren](#)

Conditions d'utilisation

L'ETH Library est le fournisseur des revues numérisées. Elle ne détient aucun droit d'auteur sur les revues et n'est pas responsable de leur contenu. En règle générale, les droits sont détenus par les éditeurs ou les détenteurs de droits externes. La reproduction d'images dans des publications imprimées ou en ligne ainsi que sur des canaux de médias sociaux ou des sites web n'est autorisée qu'avec l'accord préalable des détenteurs des droits. [En savoir plus](#)

Terms of use

The ETH Library is the provider of the digitised journals. It does not own any copyrights to the journals and is not responsible for their content. The rights usually lie with the publishers or the external rights holders. Publishing images in print and online publications, as well as on social media channels or websites, is only permitted with the prior consent of the rights holders. [Find out more](#)

Download PDF: 03.04.2026

ETH-Bibliothek Zürich, E-Periodica, <https://www.e-periodica.ch>

Accum

Accum
AG
Gossau
ZH

MUBA

Halle 13 Stand 4715

Halle 6 Stand 1305

Apparate für

elektrische Heisswasser- Bereitung und Raumheizung



TUFLEX

Wir liefern

Biegsame Isolier- und Panzerrohre mit gerillter Armierung mit und ohne Plasticüberzug

METAPLAST-Metallschlauch mit Plasticüberzug

Isolierschläuche

Rohrzubehör

tuflex

Polyaethylenrohre orange mit gewendelttem Einziehdraht

ANTIFLAM schwerbrennbare Polyäthylenrohre dunkelgrau

ASEV Bewilligt durch die PTT

TUFLEX AG GLATTBRUGG/ZH

MUBA: Halle 3, Stand 786

Verkauf durch die VLE-Grossisten



Gegründet 1849

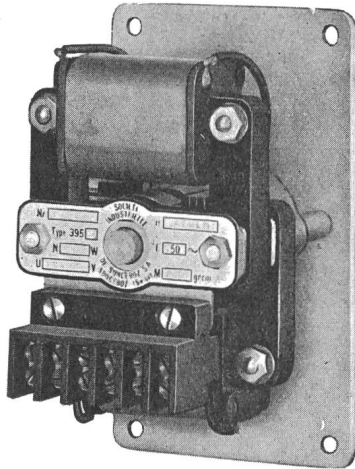

SYNCHRONMOTOREN Nr. 495

110, 220 und 380 V, 3...6 W, selbstanlaufend, mit 2 Laufrichtungen, Drehmoment 2000...10000 grcm. 1 U/min.

ZEITSCHALTER Nr. 497

220, 380 V~ 15 A, Laufzeiten: 10 Min....30 h

SYNCHRONMOTOREN Nr. 595

110, 220 und 380 V, 2,5 W, selbstanlaufend, mit langsamem Läufer (375 T/min). Drehmoment: 600 grcm. 1 U/min.

VERZÖGERUNGSSCHALTER Nr. 503

110, 220 und 380 V~ 3 A, Aufbau- und Einbautypen, 0,5 Sek....15 h

KURZZEITSCHALTER Nr. 466

110, 220 und 380 V~, Messbereiche: 0,5 Sek...12 h, Tisch- und Einbautyp, Hand- und Fernschaltung

KURZZEITSCHALTER Nr. 482

10, 30 und 60 Min., mit Ruhe- und Arbeitskontakten

LAUFSTUNDENZÄHLER Nr. 589

mit Synchronmotor 110, 220 V, 23 W, Zählbereich: 9999,9 St. Spritzgussgehäuse schwarz lackiert, ohne Nullstellungs-Vorrichtung, jedes Werk für Einbau und Aufbau umstellbar

SYNCHRONUHRWERK Nr. 514

selbstanlaufend, ohne Gangreserve, 110, 220 V, 50 Per/Sek.

IMPULSGEBER

110, 220 und 380 V~ 3 A, Nr. 516 für 1 Steuerstromkreis, Nr. 517 für 2 Steuerstromkreise

ELEKTRISCHE ZÄHLER

Laufwerke, Schnecken, Getriebe, Achsen, Lager usw.

Sämtliche Präzisions-Bestandteile für Apparate und Instrumente

SOCIÉTÉ INDUSTRIELLE DE SONCEBOZ S.A. SONCEBOZ

HALLE 2P STAND 360

FRANZ RITTMAYER AG · ZUG

APPARATEBAU FÜR DIE WASSERWIRTSCHAFT

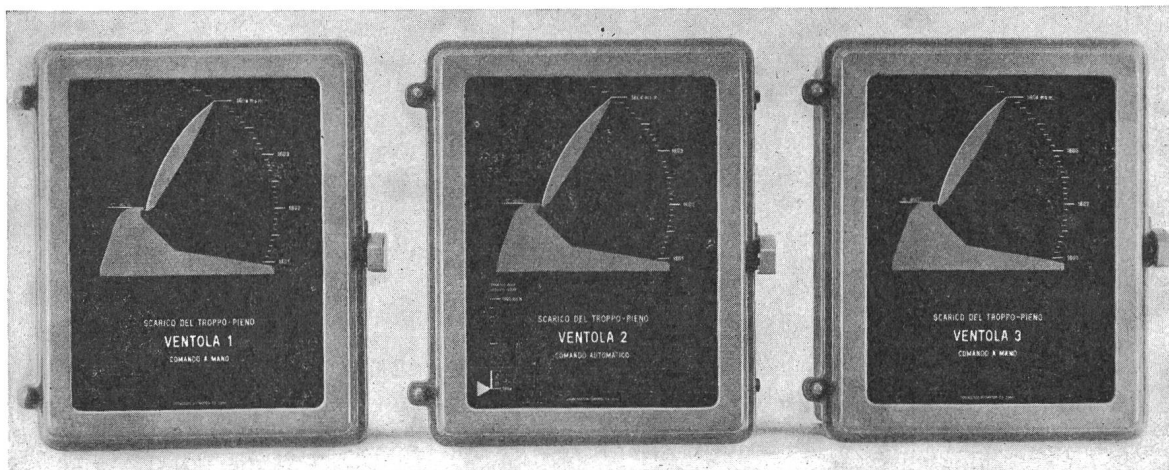

**Misoxer Kraftwerke AG - Staumauer Isola
Hochwasserentlastungsklappen 3 Stellungsindikatoren**

Im mittleren Indikator ist ein Differential-Steuerwerk eingebaut, zur automatischen Betätigung der Klappe in Funktion des Stauseesstandes

SIEMENS



BELEUCHTUNG

Die Aufgaben des modernen Bürobetriebes sind infolge der Verkürzung der Arbeitszeit gewachsen. Konzentrierte und fehlerfreie Arbeit erfordert aber eine einwandfreie Beleuchtung.

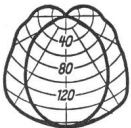

Unsere Lichttechniker sind Spezialisten in der modernen Büro-Beleuchtung. Nutzen Sie ihre Erfahrung bei der Planung und Ausführung. Wählen Sie SIEMENS — auch für Beleuchtung.

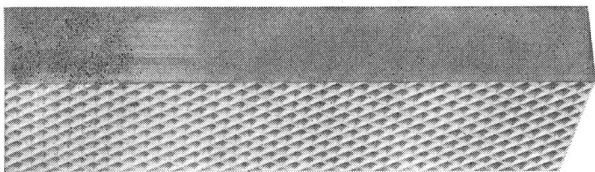

Gerne senden wir Ihnen die ausführliche Dokumentation

SIEMENS
ELEKTRIZITÄT SERZEUGNISSE AG
Zürich, Löwenstr. 35, Tel. (051) 25 36 00
Lausanne,
1, chemin de Mornex, Tel. (021) 22 06 77



Als Abschluss unseres
UP-Dosen-Programms:
Eine weitere Neuheit

UP-Vorplatz-Dose LANZ

nach Vorschrift T+T

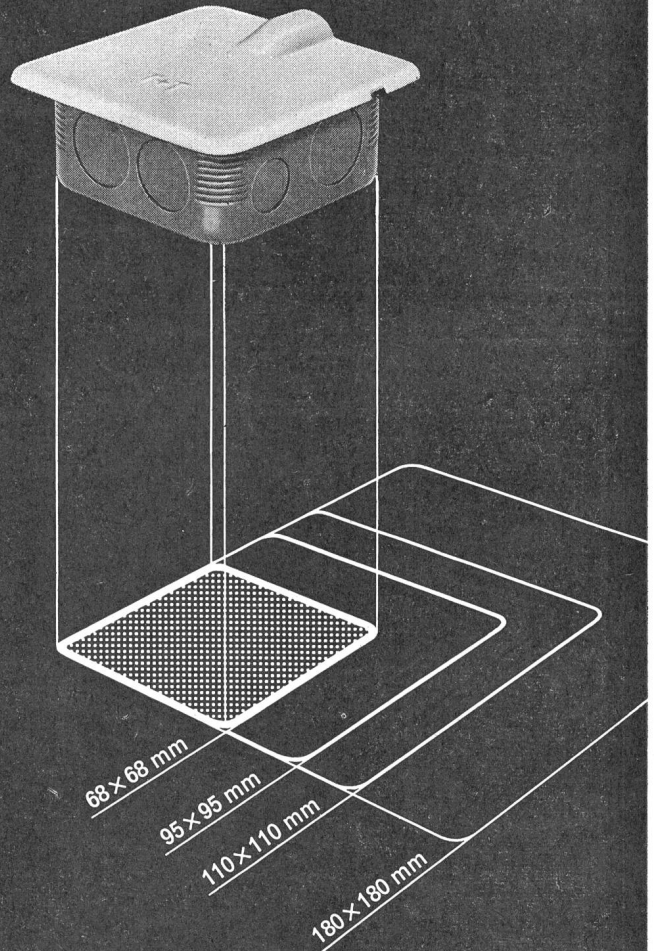

HERMANN LANZ AG MURGENTHAL

Fabrik für elektrotechnische Artikel und Metallwaren
Tel. 063/34341

Bei den Grossistenfirmen am Lager

forster

... toujours préféré

Préférés car seul le meilleur convient, donc préféré par une clientèle spécialement intéressante pour vous.

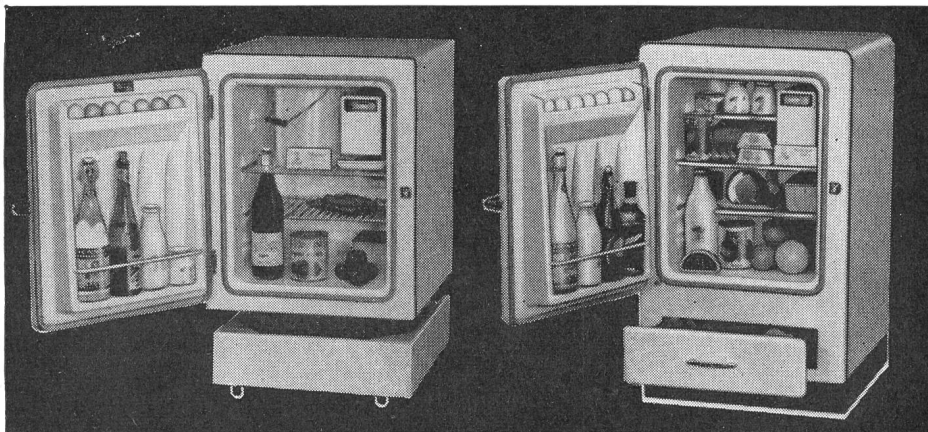
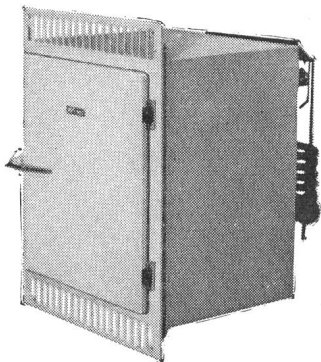

Modèle STAR

70 litres, modèle à poser ou suspendre

Prix de vente seul. Fr. 295.—
Socle Fr. 15.—

Modèle DE LUXE

70 litres, avec grand tiroir dans le socle

Prix de vente seulement Fr. 345.—

Modèle à encastrer

70 litres, selon nouvelles normes 55/60/90 cm pour encastrement dans des meubles en bois ou en métal

Prix de vente seul. Fr. 295.—

Augmentez vos ventes de frigos en ayant recours à nos moyens publicitaires, que nous tenons gratuitement à votre disposition.

Société Anonyme Hermann Forster, Arbon, tél. 071/4 78 33

Zurich: Altenhofstr. 46, tél. 051/24 77 42/24 78 80, Lausanne 16: Rue de Genève 95, tél. 021/25 57 12/13

MUBA: Stand 4723, Halle 13

Freileitungsmonteure sind starke Männer!

Wenn's sein müßte, könnten sie womöglich Bäume ausreißen. Hier die Klemme, die auch dem starken Manne widersteht.

Die Abzweigklemme SERRODUR

besteht aus hochqualitativen Bronzen und ist das Resultat unserer langjährigen Erfahrungen in der Fabrikation von Freileitungsarmaturen.

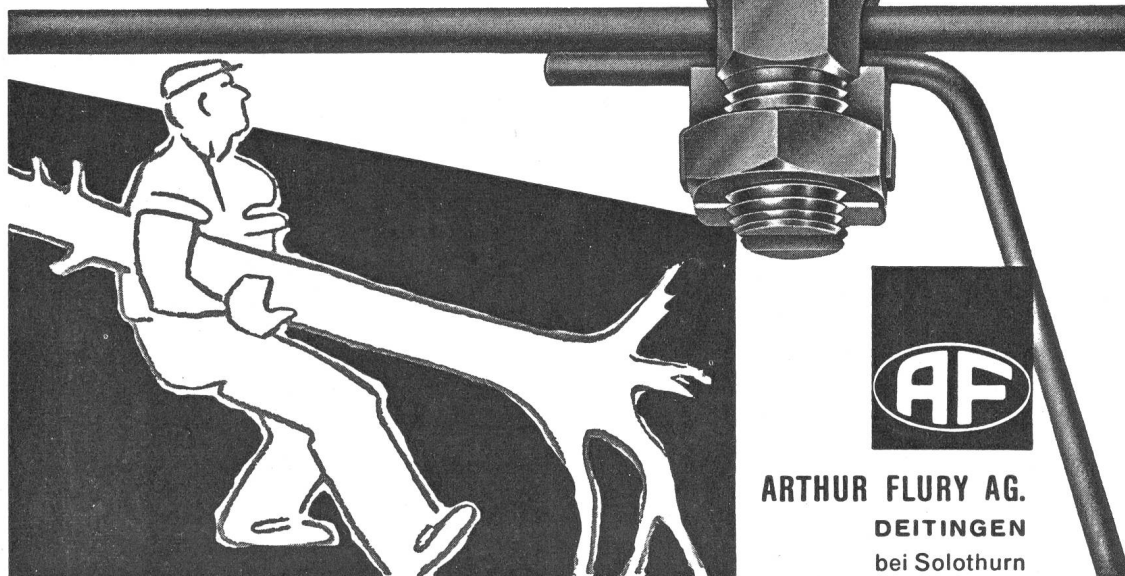

ARTHUR FLURY AG.
DEITINGEN
bei Solothurn

Verkauf durch VLE-Grossisten



Spot-Scheinwerfer No. 12 802

Für die Beleuchtung
von Uhren, Eingängen etc.
verwenden Sie unseren
Spot-Reflektor aus Kupfer

Karl Gysin & Co. AG Basel 4

Fabrik technischer Leuchten
Lichttechnisches Beratungsbüro

Lothringerstrasse 30 Tel. (061) 43 01 20

EMA



ERDUNGS-PRÜFGERÄT mit Phasenprüfer

Der unentbehrliche
Helfer für die
Installationskontrolle
misst:

Sicherungs-nennstrom
6-200 A

Fehlerstrom 16-600 A

Fehler-spannung

Spannungen
in 2 Bereichen
0-80/0-400 V ~

Verlangen Sie den
Prospekt L 102/59

EMA A.G. Meilen ZH

Fabr. für elektrische Messaparate Tel. 051/73 07 77

Schnelle Temperaturmessung

genau - sicher - schnell - bequem

GOSSEN

MAVOTHERM

Elektrisches Sekundenthermometer
Meßbereich -20°C bis $+200^{\circ}\text{C}$

2 Meßbereiche -20°C bis $+90^{\circ}\text{C}$
und $+90^{\circ}\text{C}$ bis $+200^{\circ}\text{C}$

Meßgenauigkeit innerhalb $\pm 2^{\circ}\text{C}$

Einstellzeit ca. 3 bis 4 Sekunden

Die in den Meßfühlern eingebauten **Halbleiter** ändern ihren Widerstand mit der Temperatur. Das Instrument mißt den Widerstand in einer Brückenschaltung und zeigt sofort die Temperatur der Fühlerspitze an.

Ulrich Matter AG, Wohlen/Aargau

Elektrische Meßinstrumente Telefon (057) 6 14 54

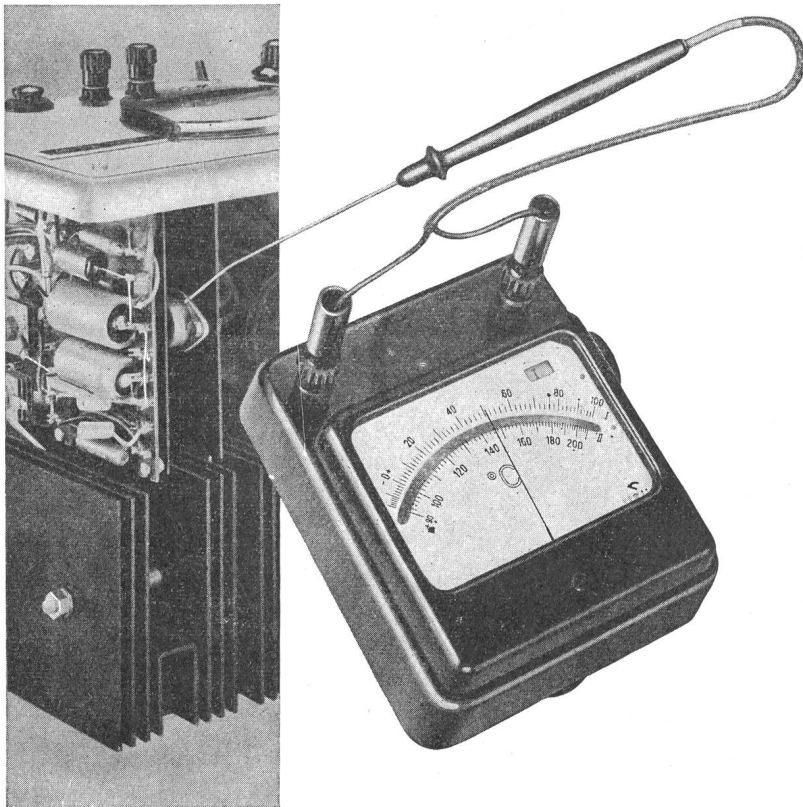

CONDENSATEURS FRIBOURG S.A.

8, route Fonderie Fribourg Tél. (037) 2 29 22
Stand 921 halle III b

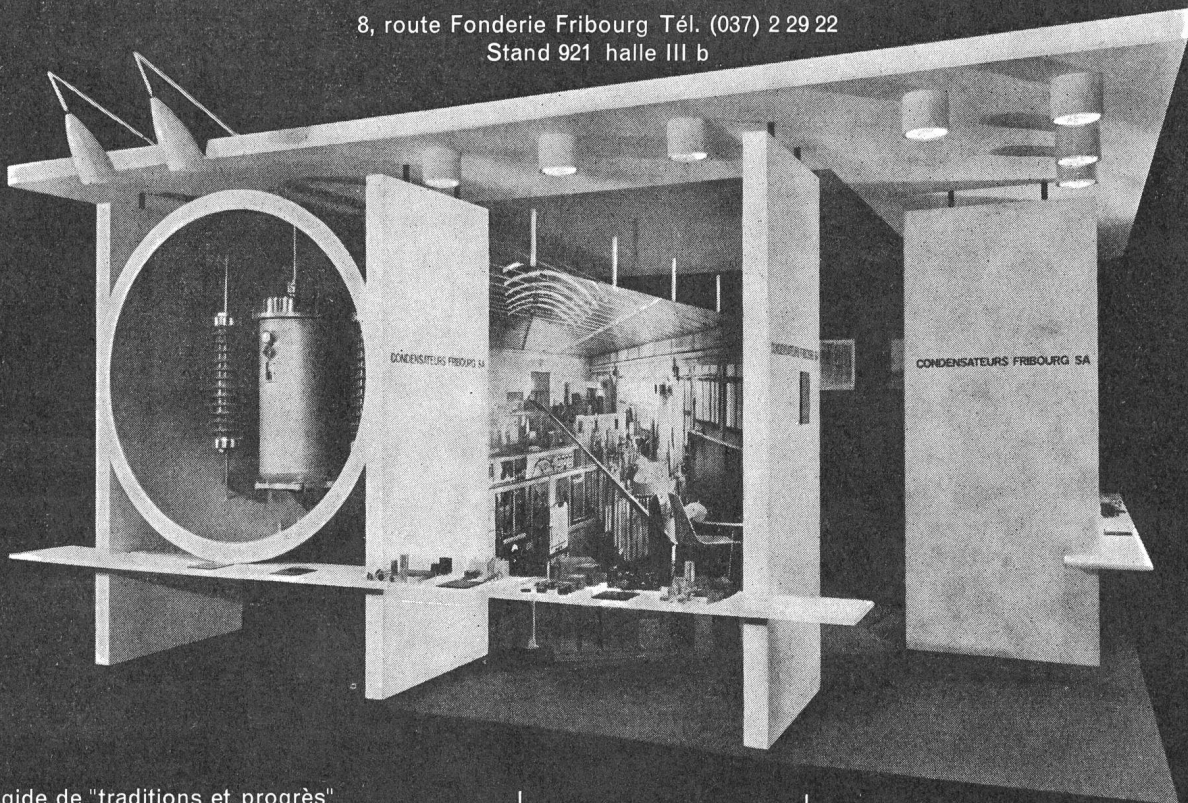

Sous l'égide de "traditions et progrès"
CONDENSATEURS FRIBOURG S.A.

se fera un plaisir de résoudre tous les problèmes
que vous voudrez bien lui soumettre lors de votre
passage à la Foire suisse d'échantillons à Bâle



Unter dem Motto: "Fortschritt und Tradition"
stehen wir an unserem Stand
an der Mustermesse
in Basel zu Ihrer Verfügung.

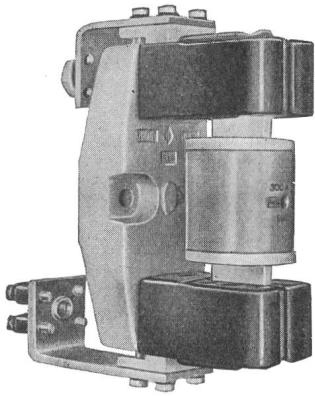

R&S

**NH-
Material**



mit neuartigen, auswechselbaren Anschluss-
fahnen für Anschluss aller Grössen an gleicher
S'schiene.

Verlangen Sie Liste 22b

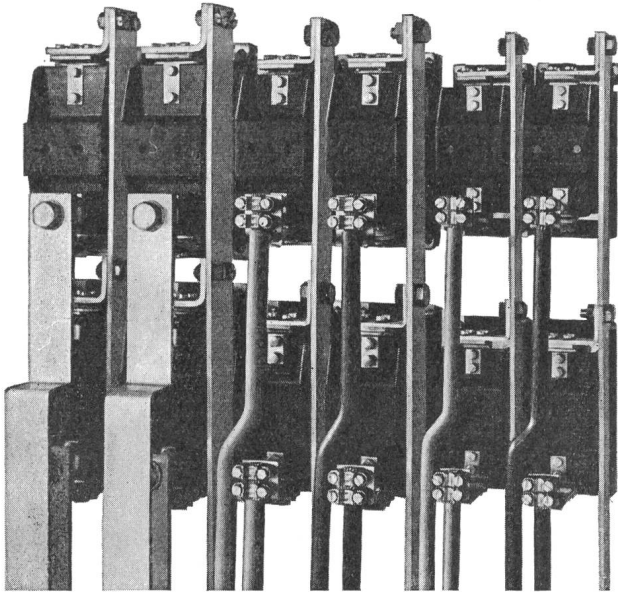

Seitlich versenkt angeordnete Vertikal-
S'schienen, gut zugängliche Anschluss-Stellen

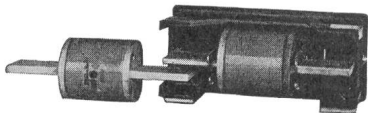
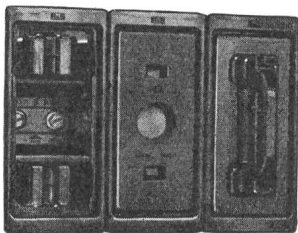

**RAUSCHER & STOECKLIN AG.
SISSACH**

FABRIK ELEKTRISCHER APPARATE
UND TRANSFORMATOREN



NEUZEITLICHE

FLUORESCENZ-LEUCHTEN — DECKEN-NURGLAS-
LEUCHTEN — WANDLEUCHTEN — SPEZIAL-
PLEXILEUCHTEN JEDER ART UND DEKORATIVE
LEUCHTEN

PROJEKTIERUNG

VON BELEUCHTUNGSANLAGEN DURCH UNSER
LICHTTECHNISCHES BÜRO FÜR FABRIKEN
BÜROS — VERKAUFSRÄUME — RESTAURANTS
HOTELS — KINOS — THEATER — SCHULHÄUSER
KIRCHEN — SPORTPLÄTZE — TURNHALLEN UND
STRASSEN

AUSSTELLUNGEN

IN TUGGEN, BIEL UND LAUSANNE
MUSTERMESSE BASEL
HALLE 3b PARTERRE — STAND NR. 935

A. HUBER-LANDOLT

TUGGEN-SZ
TEL. (055) 8 72 72



Aus wirtschaftlichen Gründen eignet sich bestens für die Grundierungen von Eisenkonstruktionen:

Spezial-Bleigrundierung rotbraun Nr. 2800

(auf Basis von Bleicyanamid)

Wir stehen für anstrichtechnische Fragen gerne zur Verfügung;
verlangen Sie bitte Muster und Prospekte

Carl Höchner & Co., Lackfabrik, Berneck (SG)

Telefon (071) 73370

**Elcalorherd
mit neuem
aufziehbarem
Drehspiess**

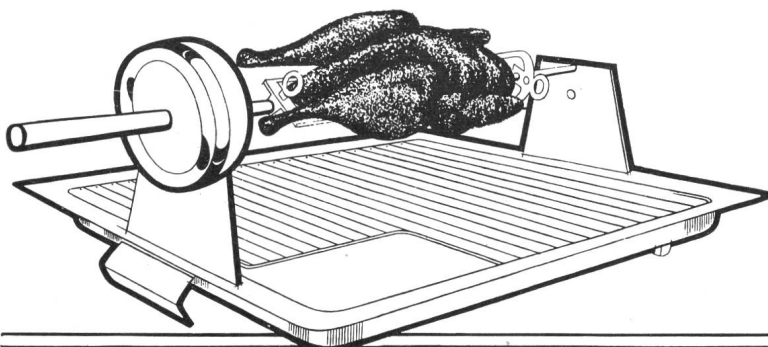
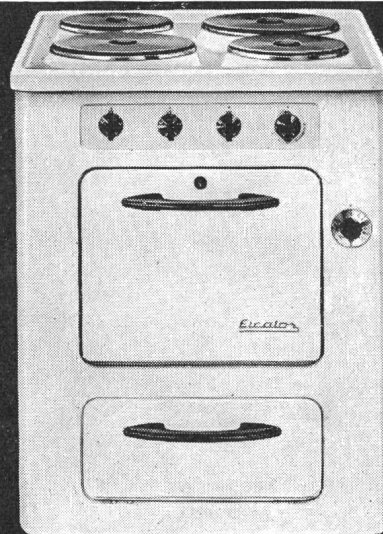

In jedem Elcalorherd mit dem eingebauten Infrarot-Back- und Grillelement kann der neue aufziehbare Drehspiess verwendet werden. Verlangen Sie den Spezialprospekt direkt bei der Elcalor AG, Aarau, Tel. 064 / 23691

ELCALOR
AARAU

MUBA: Halle 13, Stand 4760

Wie lange Lampen leben,

VI Q - 11/958

ist für die Wirtschaftlichkeit
einer Beleuchtungsanlage von
wesentlicher Bedeutung.



Radium HRL

Quecksilberdampf- Hochdrucklampen mit Leuchtstoff

haben die 6-fache Lebensdauer
gegenüber Glühlampen.
Das bedeutet eine radikale
Senkung der Wartungs- und
Betriebskosten, erhöhte Sicherheit
im Verkehr, auf Straßen, Plätzen,
Bahnhöfen, Flugfeldern, in
Industriewerken und Sportarenen.

Nicht zuletzt:
Bei gleicher Stromaufnahme
geben sie die
3-fache Lichtausbeute –
bei gleicher Lichtleistung
ersparen sie $\frac{2}{3}$ der Stromkosten.

Radium-HRL-de Luxe
für besonders hohe Ansprüche
an die Farbwiedergabe

eben drüm **Radium**

Generalvertretung für die ganze Schweiz:

H. Baumann & Co. Zürich 5/31

Inh. W. Wyss & Co. Elektrotechnische Artikel en gros
Josefstrasse 106 Telephone (051) 42 41 33

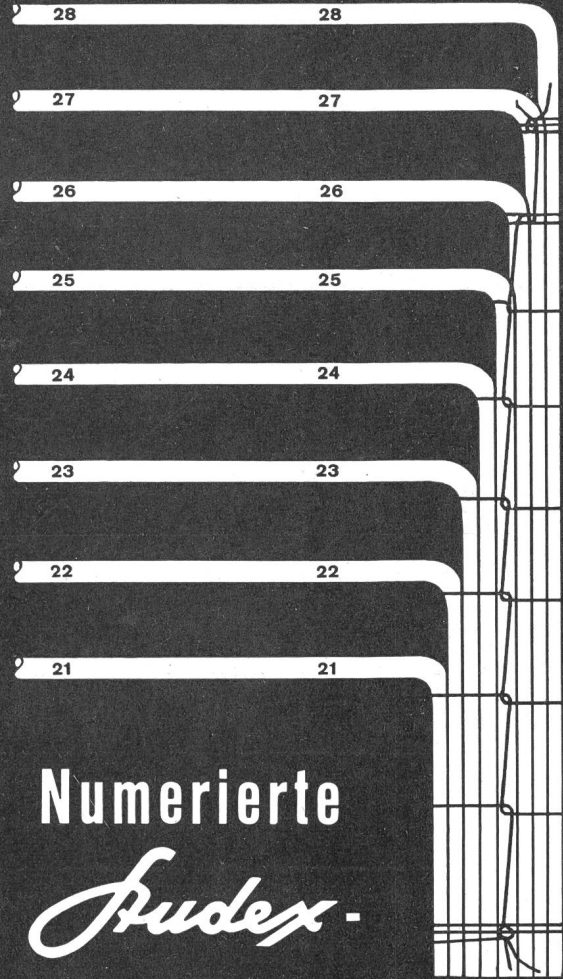

Numerierte *StudeX*- Thermoplast- Kabel

Die neue Kennzeichnung der Adern in
Tdc- und Tdcv-Kabel.

Einfach und praktisch sind Kabel mit
numerierten Drähten anzuschliessen. Ihre
Verwendung ist dort zu empfehlen, wo
die üblichen 10 Farben nicht genügen.

Dank der gegebenen Reihenfolge verkürzt
sich die Montagezeit. Sie können ohne
Nachteil nur schwarz verdrahten und er-
reichen so die bevorzugte, ansprechende
Installation.



STUDER TEXMETALL AG.
Fabrik isolierter Leiter
NIEDERGÖSGEN / TEL. (064) 3.19.75

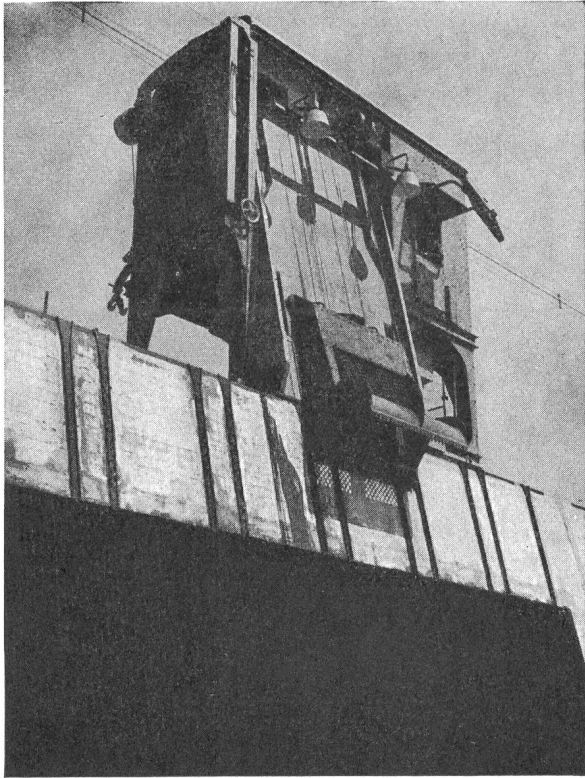

Ateliers de constructions

Jonneret S.A.

Genève 8, Case postale

Rechen und

Rechenreinigungsmaschinen

für sämtliche Wasserfassungen von
Kraftwerken, Pumpstationen,
Abwasser-Kläranlagen usw.

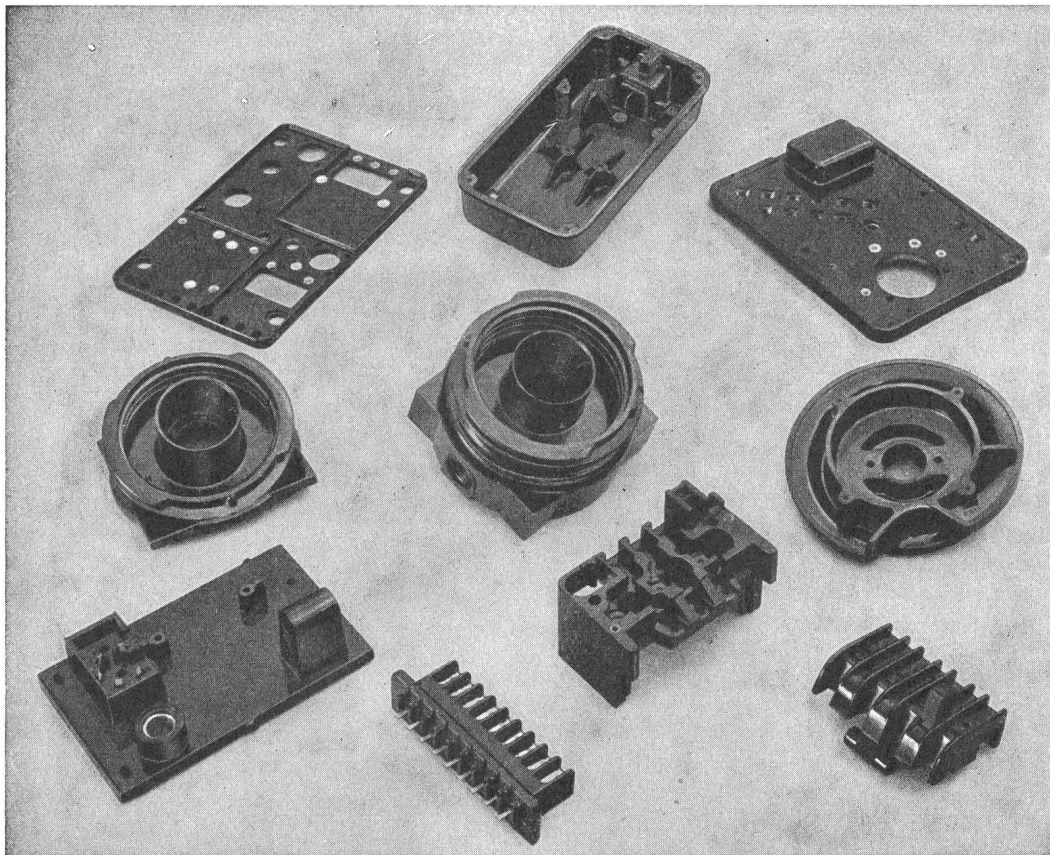

PRESS-
UND
SPRITZTEILE
AUS
ALLEN
KUNSTSTOFFEN
FÜR
JEDEN
VER-
WENDUNGS-
ZWECK

OWO-PRESSWERK AG. MÜMLISWIL (SO)

Telephon (062) 277 81

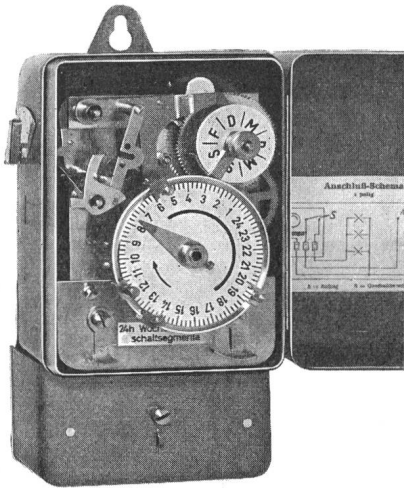

Preiswert
Klein
Robust
Einfach
Blitzverschluss
Betriebssicher
Berührungssicher
Handschalter
Wochenprogramm

Klein-Zeitschalter

Selbstanlaufendes Synchronwerk 220 V, Motor- und Kontaktstromkreise getrennt. Schaltleistung 1-2polig; 10, 20, 30 A. Beliebig viele, verstellbare Ein- und Ausschaltungen in 24 Stunden möglich.

Type MKSA	ohne Handschalter ohne Wochenprogramm	Fr. 56.—
Type MKSA/2	dito, 2polig	Fr. 72.—
Type MSQ/10	mit Handschalter ohne Wochenprogramm	Fr. 66.—
Type MSQW/10	mit Handschalter mit Wochenprogramm	Fr. 76.—

SEV-geprüft

Ab Lager. Mengenrabatte. Verlangen Sie Prospekt und Preisliste 3

Telephon (071) 24 31 37

KURT HOEHN AG ST GALLEN

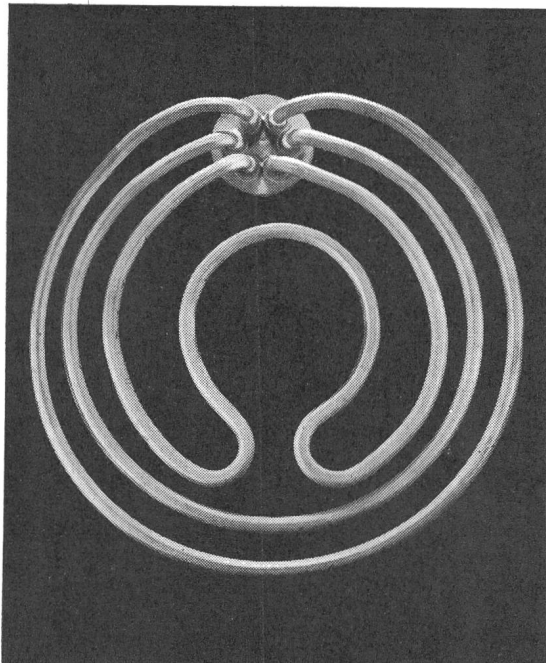

GEPA NZERTE ELEKTRISCHE HEIZELEMENTE

ALLER FORMEN
ALLER STÄRKEN

MUBA 1961
HALLE 3 B 1 STAND 2530

MANUFACTURE PYROR

28, rue des Usines

GENÈVE

téléphone (022) 42 38 00

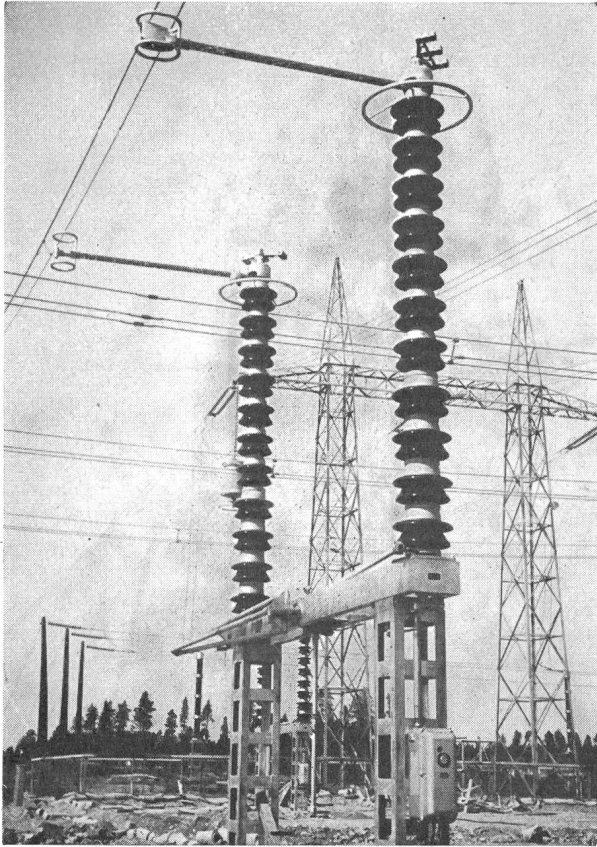

Trennschalter 420 kV 1600 A mit Motorantrieb u. Erdungsschalter

Elektromechanik

Für viele in den letzten Jahren fertiggestellte Kraftwerke lieferten wir die kompletten Hochspannungsschaltanlagen (mit Ausnahme der Transformatoren und Leistungsschalter).

Spezialitäten:

Trennschalter für alle Spannungen, Stromstärken und Antriebsarten.

Mastschalter, Freileitungsabzweigschalter, Verbinder für Rohre und Seile, Eisengerüste.

Alpha AG. Nidau

Telephon (032) 2 46 92

OMNI RAY OMNI RAY OMNI RAY OMNI RAY OMNI RAY OMNI RAY

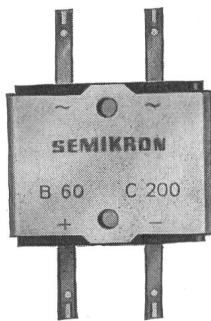

SEMIKRON- Selen-Gleichrichter

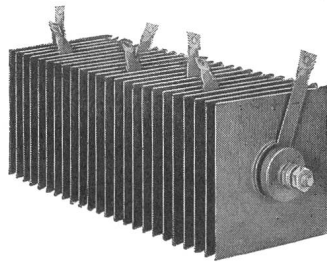

Säulengleichrichter

Flachgleichrichter



Omni Ray AG

Dufourstrasse 56 ZÜRICH Tel. 051 / 34 44 30

Der neue Leuchtschalter

Nicht nur Schönheit, Zweckmässigkeit und technische Weiterentwicklung, sondern **Sicherheit** und **Bequemlichkeit** verlangen die heutigen Anforderungen. Für diese Einheiten verdienen unsere Produkte volle Anerkennung.

Als weitere Neuheit: Dieser Leuchtschalter wird für Unterputzmontage (wie Abbildung) in den Schemas: 0/02P/1/3 und 6 mit kombinierter Steckdose 2P + E mit Schutzkontakt für Räume mit unbeschränkter Zulassung transportabler Apparate geliefert.

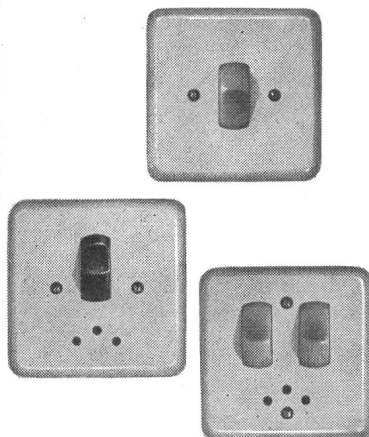
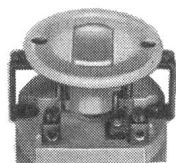
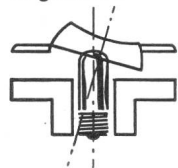

Nur um die Glimmlampe teurer als ein gewöhnlicher Schalter. Pat.

Monatlicher Stromverbrauch 0,3 Rp. Glimmlampe E10

SPITTELER

H. Amacher

Muba Halle 3 Parterre Stand 785

Der leuchtende Lichtknopf im finstern Treppenhaus!

Verlangen Sie unsern Spezial Prospekt über das Leuchtschalterprogramm. Dieser zeigt Ihnen noch mehr Typen und deren Anwendungsmöglichkeiten. Monatlicher Stromverbrauch 0,4 Rappen Glimmlampe E14

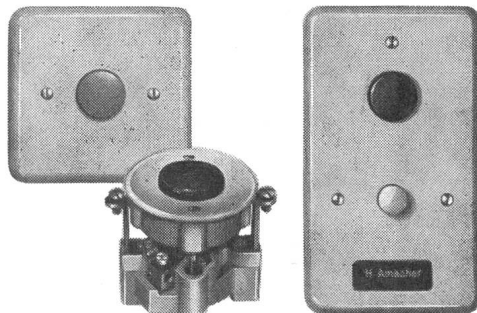

Allschwil

Fabrik für elektrisch technische Apparate
Lettenweg 76
Telephon 061/39 17 67

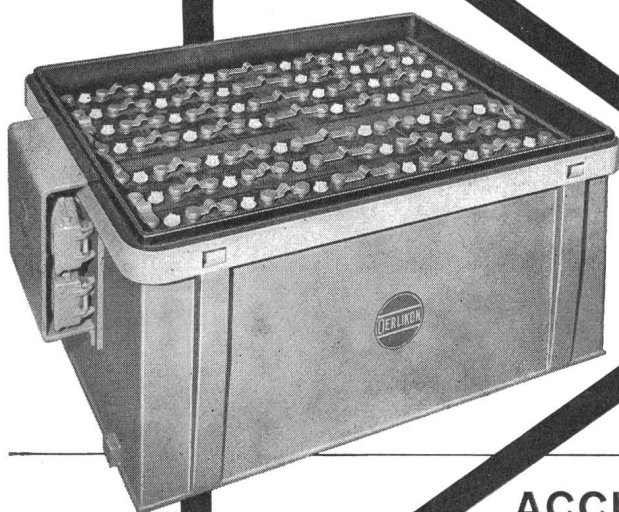
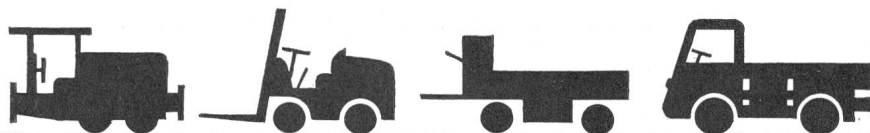

Batterien für Elektrofahrzeuge

Unsere Spezialität:

**Batterien mit Röhrenplatten
Typ OERLIKON PAM**

für stark beanspruchte Elektrofahrzeuge.

Hohe Leistung, lange Lebensdauer.

Über 60 Jahre Erfahrung

ACCUMULATOREN-FABRIK OERLIKON

Zürich 50, Tel. 051/46 84 20



mit Bureaux und Werkstätten in

Biel / Chur / Genf / Lausanne / Lugano
Luzern / Sitten / St. Gallen.

**MUBA
Halle 3b
Stand 930**

O. Bürgi & Cie. AG.

Zürich 3

Birmensdorferstr. 197
Tel. (051) 35 29 64

Lausanne

Av. de l'Elysée 40
Tel. (021) 26 38 67

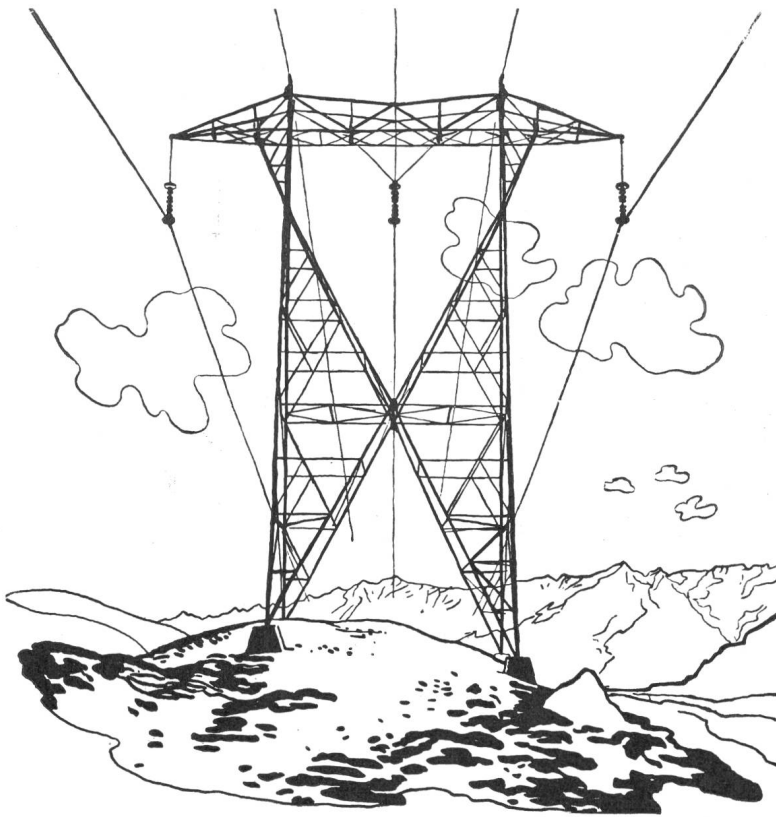

**Elektro-, Hoch- und
Tiefbau-Unternehmungen
Beratungen, Projekte**

Spezialitäten:

**Höchstspannungsleitungen
Verteilnetze jeder Art
Transformatorstationen
Bahn-Fahrleitungen**

JANSEN

**In Kunststoff-Rohren
sehr leistungsfähig**

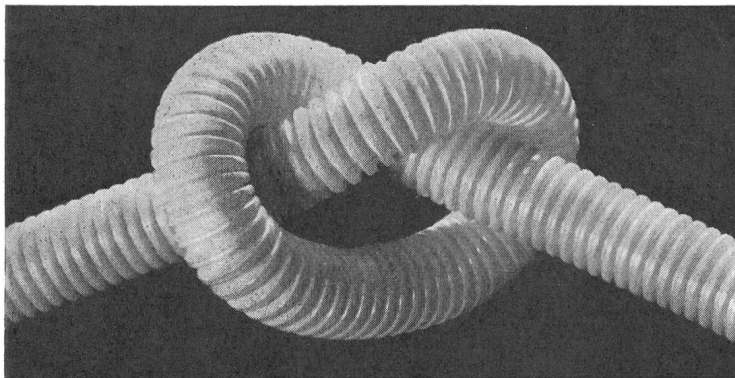

- | | |
|------------|--|
| JANOlén | - flexible Kunststoffrohre |
| JANOlén-FW | - flammwidrige
flexible Kunststoffrohre |
| JANOdur | - starre Kunststoffrohre |
| JANOflex | - flexible unbrennbare Rohre |

Verkauf durch die Grossistenfirmen
der Elektrobranche

JANOflex

JANOlén

JANOlén FW

JANOdur

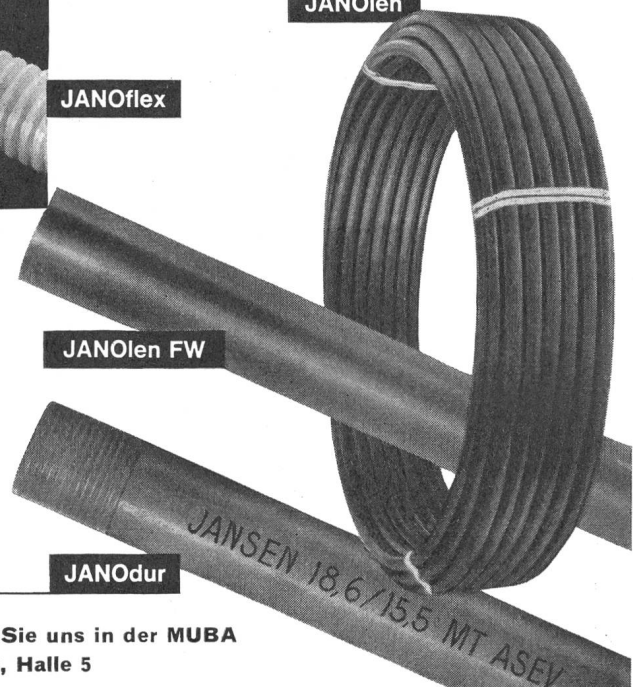

JANSEN & Co. AG., Oberriet / SG
Stahlröhren- und Sauerstoffwerke, Kunststoffwerk
Telefon (071) 7 82 44 / Telex Nr. 57159

**Besuchen Sie uns in der MUBA
Stand 1148, Halle 5**

Köstliche Grilladen...

Dr. M. Heuberger / Gestaltung H. Buholzer

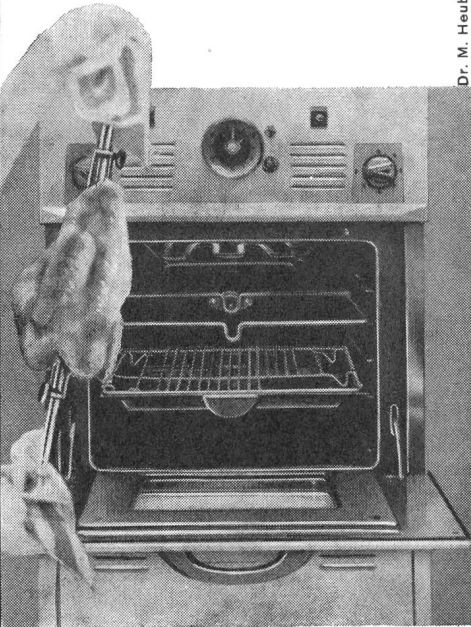

gelingen auch Ihnen mit dem auf bequemer Sichthöhe einbaubaren PROMETHEUS-BEL-DOOR-Backofen. Kein Wunder, dass dieser Backofen jede moderne Hausfrau entzückt, ist er doch mit aushängbarer Türe, Schauglas, Thermostat, Programmschaltuhr, Innenbeleuchtung, Infrarotgrill sowie mit Leuchtschaltern und Grillspieß mit Motor ausgerüstet. Neu ist zudem die praktische, beheizbare Geräteschublade.

Prometheus

Schweizer Mustermesse Basel
Halle 13, Stand 4740

PROMETHEUS AG
FABRIK ELEKTR. HEIZ- UND
KOCHAPPARATE
LIESTAL TELEFON 061/84 44 71

ELESTA ELEKTRONIK BAD RAGAZ SCHWEIZ



GLEICHSPANNUNGSSTABILISIERUNG MIT GLIMMSTABILISATOREN ?

Ja, aber nur mit modernen Reinstmetallkathoden höchster Konstanz!

ELESTA - STABILISIERUNGSRÖHREN

bieten: Praktisch unbegrenzte Lebensdauer, Brennspannungskonstanz über 10000 Stunden besser als 1 %, kleinste Exemplarstreuung, Flackerfreiheit und flache Stabilisierungsscharakteristik

Modell	Stabilisierte Spannung	Röhrenstrom Innenwiderstand
ES 1 (noval)	87 V	3—80 mA 140 Ω
ES 2 (noval)	103 V	3—80 mA 200 Ω
ES 11 (submin.)	97 V	0,5—8 mA 700 Ω

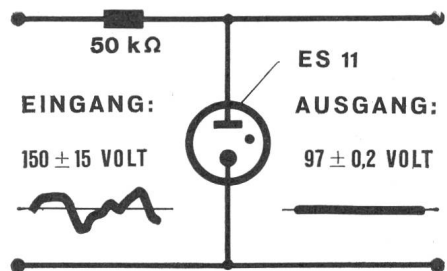

Schweizerische Mustermesse Basel
Halle 3b, Stand 2545

Deutsche Industriemesse Hannover
Halle 11, Stand 1203

In Westdeutschland:
Ernst-Günther Hannemann, Gutleutstr. 11
Frankfurt/Main,
Telefon 33 15 94, Fernschreiber 41 25 98

PLUS

Gleichrichter für Galvanopla
 Batterieladung etc.
 Transduktoren, Magnetverstärker
 Steuerungen, Regelungen,
 Schalttafeln.

Plus AG Basel 6

Telefon 061 23 79 10



MAGNETFABRIK DORTMUND

liefert

Dauermagnete und Magnetsysteme

für Elektrotechnik und Maschinenbau
 in präziser Ausführung
 mit höchsten magnetischen Eigenschaften

Greiferstäbe Magnetpolanzeiger

Fordern Sie bitte unsere Sonderprospekte an!

Marathon Edelstahl AG

Zürich 8, Utoquai 39
 Telephon (051) 32 69 76 (4 Linien)
 Fernschreiber 5 22 49

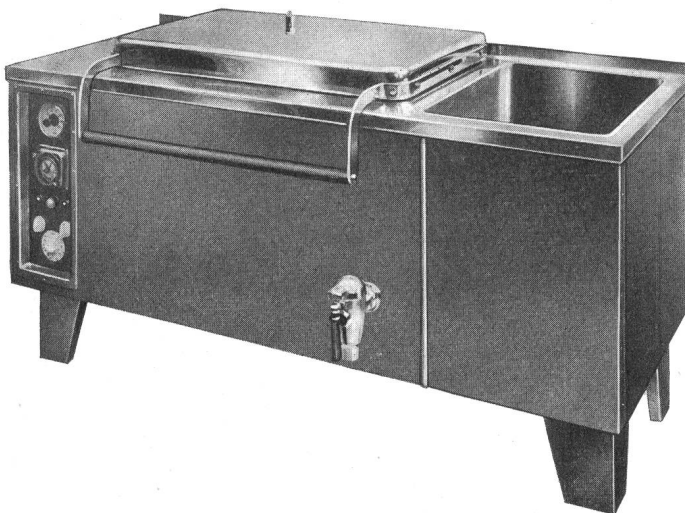

Unser Verkaufsprogramm

Für Metzgereien

Kipp-Kochkessel

***Stand-Kochkessel**

Fleischkäse-Backofen

*vollautomatisch und mit der
 einzigartigen akustisch-
 optischen Signalvorrichtung

Für Grossküchen

Elektr. Kipp-Kochkessel

Kipp-Bratpfannen

Backöfen

Wärme-Schränke

Gross-Rechauds

Bains-Marie



Bestes Material und sorgfältige Arbeit in Verbindung mit unserer fachlichen Erfahrung (seit 1922 befassen wir uns ausschliesslich mit der Herstellung elektrischer Apparate) bilden auf lange Sicht Garanten dafür, dass Sie für Ihr Geld von uns den besten Gegenwert erhalten.

Wir freuen uns auf Ihren Besuch!

Halle 13, Stand 4672

Max Bertschinger + Co

Telefon (064) 8 27 12

Lenzburg



Schaltprobleme?... -dann

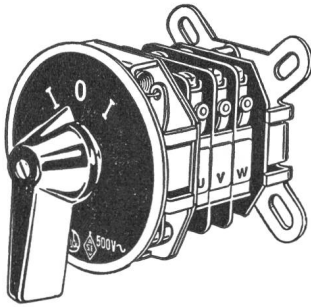

6 Amp.-Schalter

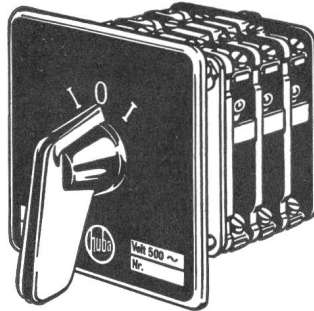

10 Amp.-Schalter

6-10-40 Amp.-Schalter
Kombinationsschalter
Quittungsschalter
kompl. Steuerungen
Elektromagnet. Ventile
Lochkartentimer
Schütze, Signallampen
Kleinthermostaten
Bauteile f. Automation

J. Huber & Cie. AG

Fabrik elektrischer Apparate
Würenlos/AG Telephone 056/35744

MUBA:

Halle 3 Stand 784

EBAUCHES SA NEUCHATEL

EBAUCHES SA NEUCHATEL

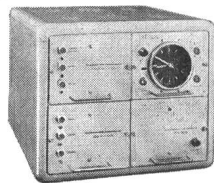

Dpt. Oscilloquartz
Brévards 16
NEUCHATEL / Suisse

Horloges à quartz

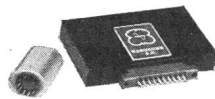

Unités décadiques, binaires,
etc., enfichables

Dpt. Semiconducteurs
Fbg Hôpital 1
NEUCHATEL / Suisse

TRANSISTORS



Subminiature BF



Jedec-30 BF



Phototransistor

Vielseitige Verwendungsmöglichkeiten bietet das preisgünstige

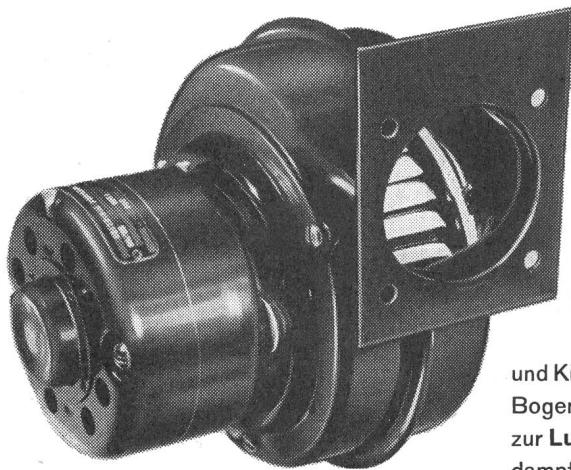

Redmond **Turbo-Gebläse**

Besonders geeignet:

zur **Kühlung** von Senderöhren und Projektionslampen;
zur **Entlüftung** von Telefon- und Kinokabinen, Vitrinen, Kopierapparaten, Bogenlampengehäusen;
zur **Luftumwälzung** bei Ölf Feuerungen (Verdampfungsbrenner), in Trockenschränken.

Redmond-Turbo-Gebläse sind vibrationsfrei und praktisch geräuschlos. Sie sind unverwundlich und absolut zuverlässig. Fragen Sie uns bitte wegen Offerten an.

REMY  ARMBRUSTER AG. BASEL 1
Telephon (061) 24 79 27

MUBA Halle 3 b Stand 937



**CERBERUS
ELEKTRONENRÖHREN**

KALTKATHODEN-RELAISRÖHREN für zuverlässige elektronische Geräte

Kaltkathoden-Relaisröhren gehören zu den modernsten elektronischen Schaltelementen.

Cerberus Relaisröhren besitzen Reinmetallkathoden und bieten deshalb besondere Vorteile:

- Lange Lebensdauer
- Hohe Zuverlässigkeit
- Temperaturunabhängigkeit
- Kleine Störungen
- Hohe Eingangsimpedanz
- Ausgezeichnete Stabilität
- Einfache, übersichtliche Schaltungstechnik
- Sichtbarkeit des Schaltzustandes
- Unempfindlichkeit gegen Ueberlastungen

Anwendungen:

Elektronische Relais (Steuerung durch feinste oder hochohmige Kontakte, kleinste Ströme, schwach leitende Flüssigkeiten für Niveauekontrolle etc.)

Lichtrelais (Steuerung durch Photozellen und Photowiderstände in Dämmerungsschaltern, Öffenerungsautomaten, Lichtschranken etc.)

Zeitrelais und Programmsteuerungen

Überwachungseinrichtungen (z. B. Spannungsüberwachung)

Automatikschaltungen (z. B. Zähler, Auswahl-schaltungen, Maschinensteuerungen)

Verlangen Sie unsere ausführlichen Datenblätter und Schaltungsbeispiele.

Cerberus AG Männedorf Tel. 051/74 15 55

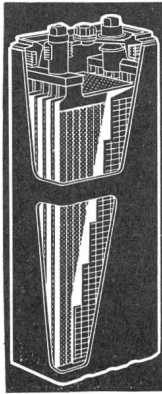

Wo es darauf ankommt: **ELECTRONA-DURAL!**

25 JAHRE  ACCU-ELECTRONA

MIT MINIMALSTEN TAGESKOSTEN
fahren Ihre Elektrofahrzeuge — mit einer ELECTRONA-DURAL-Batterie in Miete. Keine Anschaffungskosten, keine Reparatur-Rechnungen, keine Servicespesen, immer betriebsbereit, nur noch die minimale feste jährliche Miete. ELECTRONA-DURAL, die zeitgemässe, betriebssichere und wirtschaftliche Batterie in jedem Einsatz. Verlangen Sie die Dokumentation!

ELECTRONA

Electrona S.A., Accumulatorenfabrik,
Boudry NE Tel. 038/64246

Mustermesse Basel Halle 3 b (Parterre) Stand-Nr. 928

MUBA HALLE 20 STAND 6530

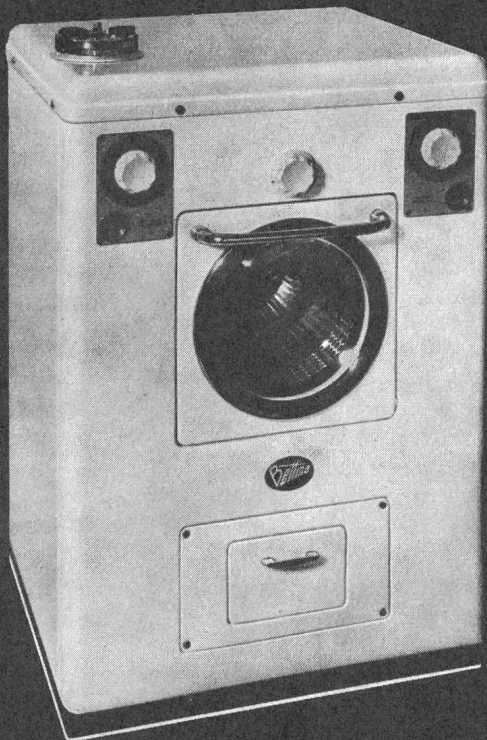

die
schöne
Bettina

verdankt ihren guten Ruf nicht nur ihrer Schönheit. Es ist vor allem die QUALITÄT der äussern und innern «Organe» dieses beliebten Vollautomaten, die unsere Kunden begeistert. Lassen Sie sich die vielen Vorteile unserer 4 Modelle erklären. Schreiben oder telefonieren Sie an: Preise ab 1750.-

BETTENMANN AG SUHR/AARAU

Waschmaschinenfabrik

Telefon 064 24624

Vollautomat Elida 5/5G für 5 Kg Trockenwäsche
 In Tausenden von Mehrfamilienhäusern bewährt
 Wäscht besonders sauber, schonend und sparsam
 Drucktasten-Schaltung mit 3-fach Thermostat
 Stopzeiger/Schongang
 Individuelle Programme
 1 Jahr Garantie
 Thermoelekt. Steuerung
 Service-Organisation
 Schweizer Fabrikat
 SEV-geprüft Radiostörschutz
 Trommel/Bottich: Chromnickelstahl 18/8
 Entleerung: in Siphon oder in Badewanne/Spültrog
 Laugenpumpe mit Filter

Tür-Verriegelung mit Sicherheitsvorrichtung
 Motorschutzschalter und Trockengangschutz

Elida 5: Anschlusswert 7,7 KW, Anschluss in Drehstromausführung 380/220 V
 Gewicht: ca. 144 kg
 Elida 5G: Anschluss: Drehstrom 3 x 380 V oder Wechselstrom 1 x 220 V
 Anschlusswert 0,4 KW
 Wasseranschluss 1/2" Abstellhahn 3/4" Aussen-gewinde
 Gasanschlusswert 1,8 cm 3/h mit 1,2" Anschluss
 Druckreduzierventil eingebaut, Gewicht: ca. 148 kg

Elida

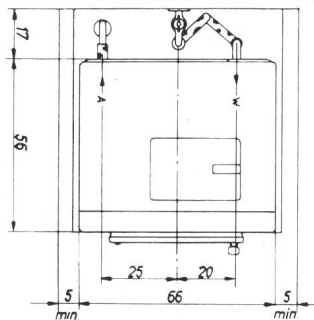
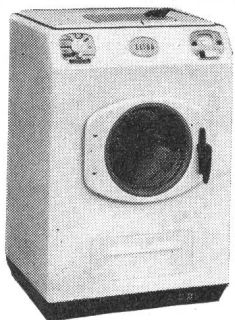

Primus-Elida AG.
 Bottmingerstr. 70
 Telephon 061/38 66 00
 Binningen bei Basel

ELIDA

NOVOTHEN-LEISTENKLEMMEN

unzerbrechlich, biegsam, 12polig
 Klemmen und Schrauben aus Messing vernickelt

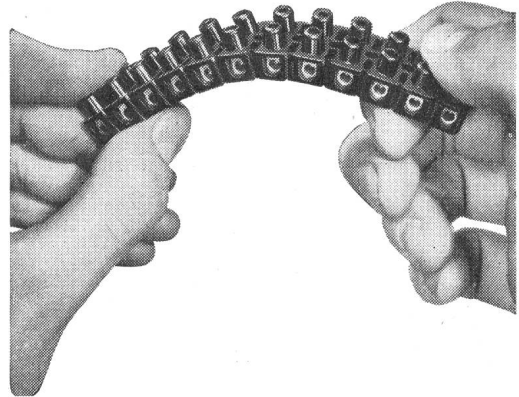

Originalpackungen zu 20 12polige Leisten
 Grösse I Mignon 1 mm², Bohrung 2,5 mm
 Grösse II normal 1,5 mm², Bohrung 3,5 mm
 Grösse III mittel 4 mm², Bohrung 4,5 mm
 Grösse IV gross 6 mm², Bohrung 5,5 mm

Verlangen Sie bei Ihrem Grossisten ausdrücklich
NOVOTHEN-LEISTENKLEMMEN
 mit SEV-Kontrollmarken

NOVOPLAST G. m. b. H., WALLBACH AG

Telephon (061) 88 41 81

Muba: Halle 2, Stand 527

ENDUMSCHALTER TYP EUSP 2

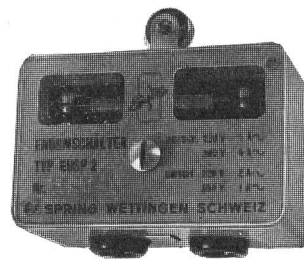

2- und mehrpolig
 schnappend
 klein, gekapselte
 Ausführung
 handlich
 präzise
 unverwüstlich
 SEV-geprüft

- FÜR WERKZEUGMASCHINEN
 - TÜRKONTAKTE
 - STEUERUNGEN
 - AUTOMATIK
- usw.

F. SPRING AG

ELEKTRO-APPARATE

WETTINGEN (Schweiz)

Telephon (056) 6 66 88

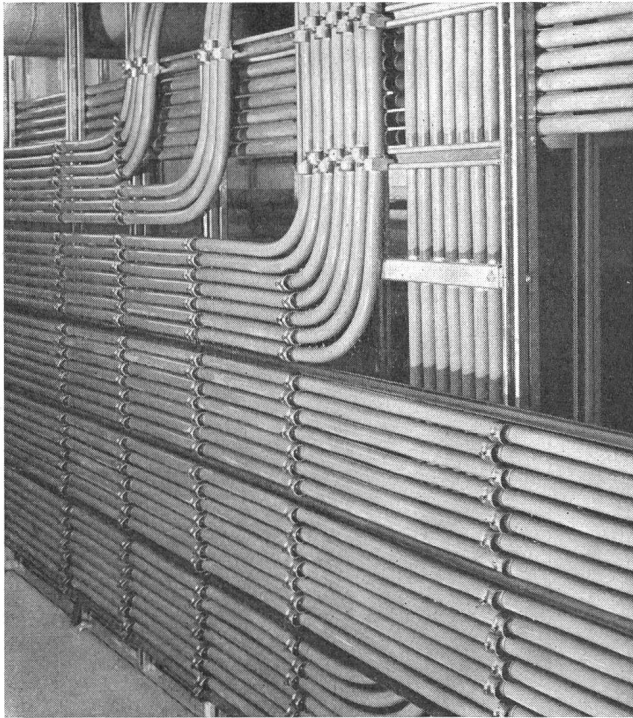

33.01

KSV-Leitungsschnellverleger

platzsparend
rationell
zuverlässig

Verlangen Sie bitte unseren
Prospekt mit Preisliste

SAUBER + GISIN AG ZÜRICH 8
Höschgasse 45 Tel. (051) 34 80 80

SAUBER + GISIN

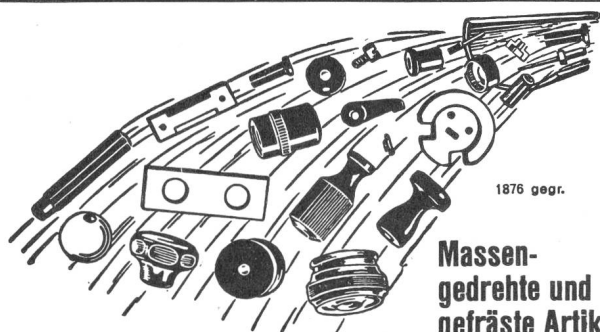

1876 gegr.
**Massen-
gedrehte und
gefräste Artikel**

In Holz, Ebonit, Fiber, Nylon, Trolon, Kunsthorn, Elfenbein usw. fabriziert
J. BIETENHOLZ & Co., Pfäffikon-Zch.
Automatendreherei · Kunstharz-Presserei

Kern-Reisszeuge jetzt im neuen, eleganten Etui!

Die beliebtesten Reisszeuge der Serie A* sind jetzt im neuen Metalletui erhältlich. Seine Kennzeichen: formschön, flach, unverwüstlich, moderne Farbe, praktischer Schnappverschluss.

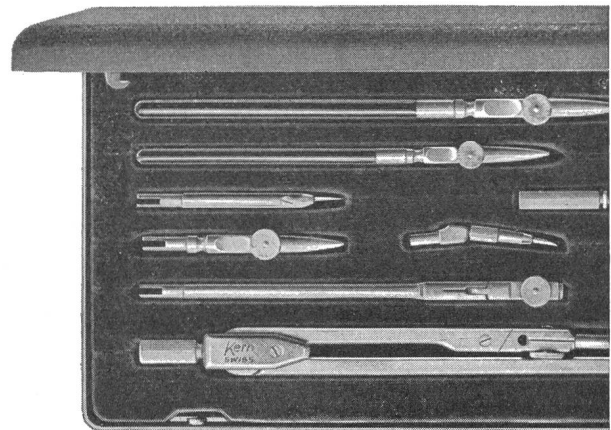

*Kern-Präzisionsreisszeuge Serie A sind aus hartgewalztem Neusilber hergestellt und zusätzlich hartverchromt. Hartchrom ist härter als Stahl, läuft nicht an, rostet nie und gibt den Zeicheninstrumenten höchste Verschleissfestigkeit.



Kern-Präzisionsreisszeuge im eleganten Metalletui, zum bisherigen Preis erhältlich im Optik- und Papeterie-Fachgeschäft.



Kern & Co. AG Aarau

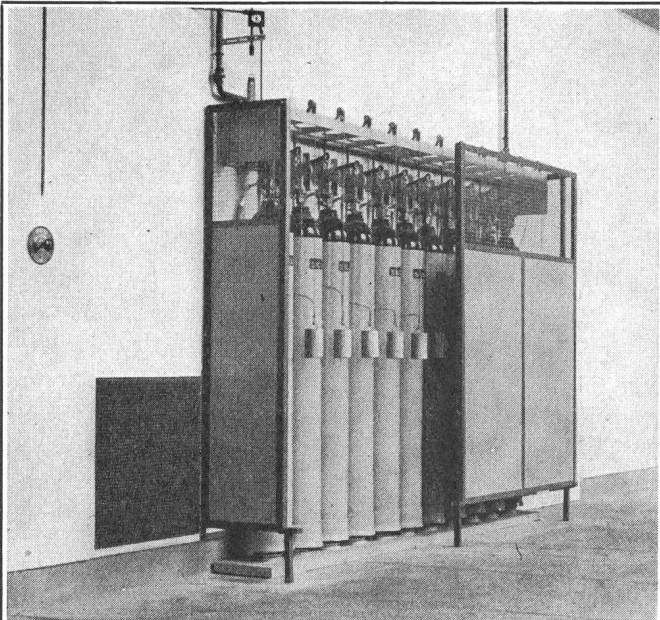

Unterstation La Coulouvrenière, Genf
Automatischer Brandschutz mit Kohlendioxidgas

SICLI FEUERLÖSCH-MATERIAL AG

Fabrik und Administration
Route des Acacias 76, Genf, Telefon (022) 42 18 18
Verkaufsbüro für die deutsche Schweiz:
Klosbachstrasse 41, Zürich, Telefon: (051) 47 22 20
Referenzen: Elektrizitätswerke Nendaz, St-Léonard, Göschenen, Soazza, Erlenbach i. S., Ardon, Miranda, Nova Lima, Lebrija.



cliché lutz

E. Lutz & Co. AG. Zürich
Neugasse 116 Telefon 051/42 42 11



Elektrozüge

Transport-

anlagen

für jeden Zweck und

jede Steuerungsart

Schindler-Aufzug- und
Uto-Kran-Fabrik AG
Tel. (051) 52 53 10 Zürich

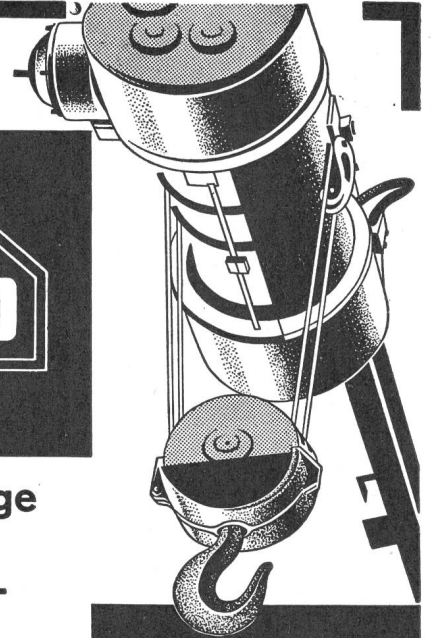

Vorschaltgeräte
für Fluoreszenz-Lampen



Drosselspulen für
Quecksilberdampf-Lampen
Streuelfeldtransformatoren
für Natriumdampf-Lampen

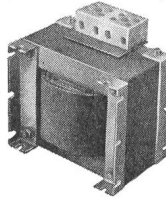

1- und 3-Phasen-
Transformatoren

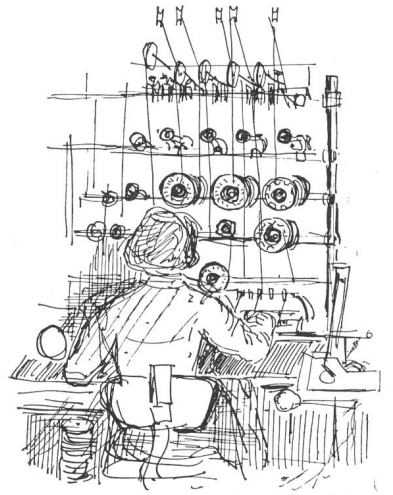
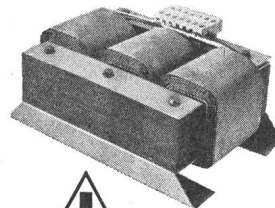

Bestes Material
präziser Wicklungsaufbau
einwandfreie
Vakuum-Imprägnierung
und sorgfältige Montage
verhelfen allen
Leuenberger-Geräten zu
ihrer überall geschätzten
konstanten Qualität

H. Leuenberger

Fabrik elektr. Apparate
Oberglatt ZH, Tel. 051/94 53 33

MUBA Halle 3 b 1 Stand 2506

Keram. Bauteile

Rosenthal
RIG

Isolatoren

Widerstände

Kondensatoren

WH

WILLY HEINZELMANN ING. BASEL

Gundeldingerrain 151 • Telephon (061) 34 95 39

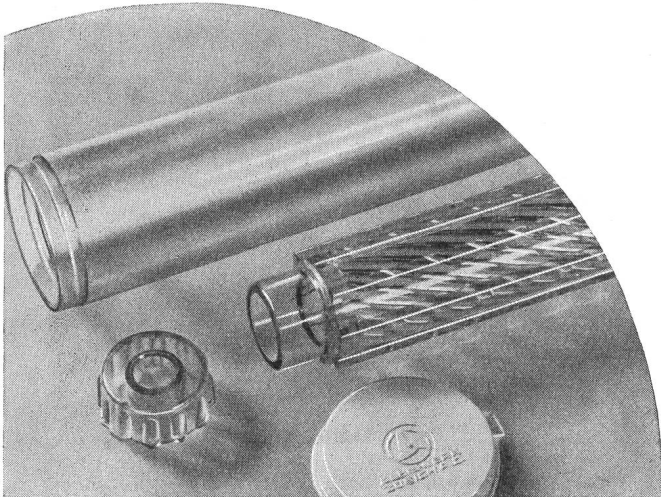

RIWISA-Kunststoffe sind kostensenkend im Apparatebau und in Qualität und Aussehen jedem anderen Werkstoff ebenbürtig. Teile für höchste Ansprüche sind unsere Spezialität.

Silicagel-Patronen mit Aufnahmebehälter und Deckel aus Cellulose-Acetat, Polyvinylchlorid und Polyäthylen.

RIWISA AG
HÄGGLINGEN AARGAU TEL 057 73733

RIWISA

S 3a

Schilder

Metal·cal

Tel. 022 35 40 93

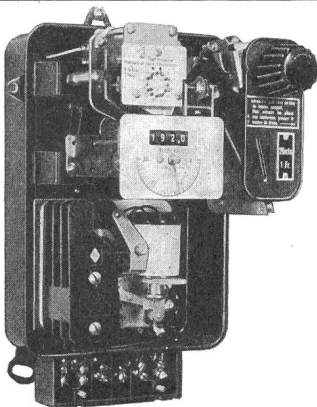

dreipoliger Typ, offen

Münzzeitochalter

Dieser Apparat gestattet gegen Vorauszahlung und während einer bestimmten Zeit die Benützung von Anlagen, die mehreren Personen zur Verfügung gestellt sind. Er eignet sich vorzüglich zur Erhebung von Benützungsgeldern bei Waschmaschinen, Trocknungsanlagen, Kegelbahnen usw.

einpolig oder dreipolig
Einwurf von zwei Münzsorten

SODECO

Société des compteurs de Genève
Grand Pré 70 Tel. (022) 33 55 00

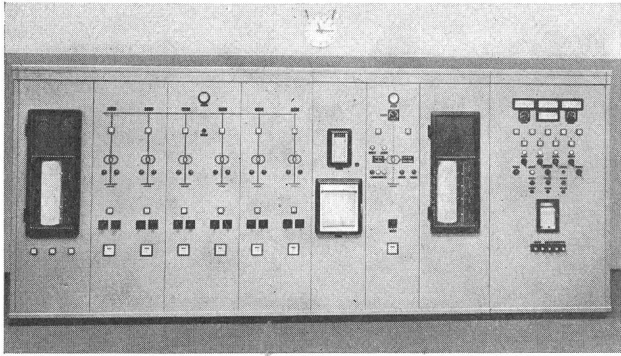

Installationen und Schaltanlagen für die gesamte angewandte **Elektrizität** immer vorteilhaft durch die beiden Fachgeschäfte

Telephon 25 11 52

E. Winkler Zürich

Telephon 25 86 88

Ing. AG.
Schaltanlagen

& Cie.
Installationen

**Gefahrenmelder
WA**
Betriebssicher,
Platzsparend,
Fernsteuerbar

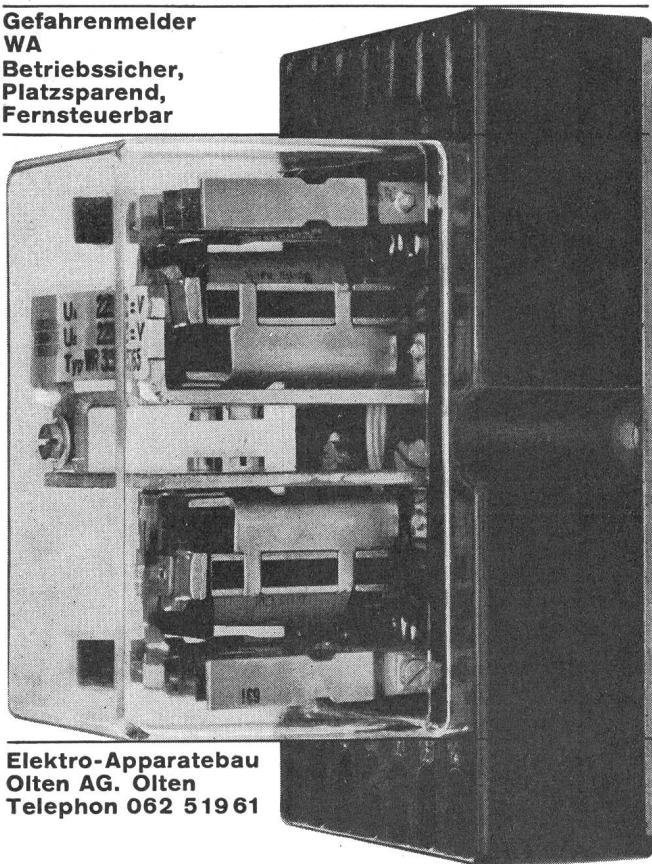

**Elektro-Apparatebau
Olten AG. Olten**
Telephon 062 519 61



TRILUX

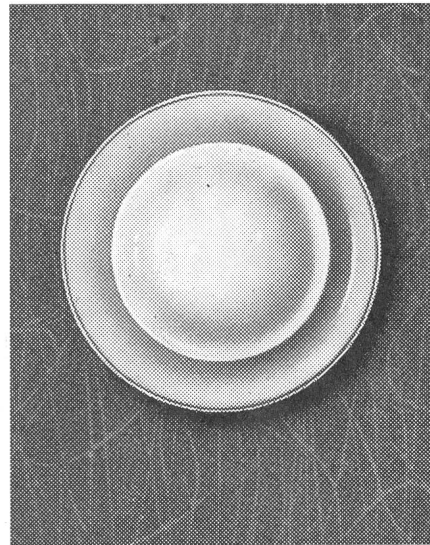

Die hier gezeigte, tadellose Aufputz-Wand- oder Deckenleuchte gehört zur Fabrikations-Serie TRILUX-Beleuchtungskörper, Modell 7501/22.

Jedes Beleuchtungs-Problem lässt sich vom ästhetischen und praktischen Gesichtspunkt dank TRILUX lösen. Die Menge an TRILUX-Möglichkeiten weist den idealen Weg.

Günstig im Verbrauch; ansprechend in der Form; gesund für die Augen — TRILUX.

ED. BRENNER, ING.

Lichttechnik und Beleuchtung
Mühlebachstrasse 21, Zürich 8
Telefon (051) 34 20 10

Projektierung,
Offerte u. Lieferung
durch den seit
25 Jahren bekannten
Fachmann

**Galvanik mit Edelmetallen für
alle Zwecke der Elektrotechnik,
Nachrichtentechnik, Elektronik
und Chemie — Silber, Gold,
Goldlegierungen, Rhodium.**

GALVATRONIC

Werner Flühmann Zürich

Heinrichstrasse 216

Telefon 42 40 64



Neue Isolationsprüfer

Umschaltbar für mehrere Messbereiche und eine oder mehrere konstante Meßspannungen.
Kollektorloser Gleichstrominduktor.
Skalenbogenlänge 70 mm. Gewicht nur 2,1 kg.

Type	Messspannungen	Messbereiche
JV 500	500 V	0...50 M Ω , 0...260 und 0...520 V \approx
J 2500	625/1250/2500 V	0...100/500, 0...200/1000 und 0...400/2000 M Ω
J 5000	2500/5000 V	0...400/2000 und 0...800/4000 M Ω
JW 500	100/ 500/0,3...3 V	0...10/ 50 M Ω , 0...200/2000/20'000/200'000 Ω
JW 1000	500/1000/0,3...3 V	0...50/100 M Ω , 0...200/2000/20'000/200'000 Ω

AG für Messapparate, Bern

Weissensteinstrasse 33 Telephon (031) 5 38 66

Gleichspannungs - Stabilisatoren

(stabilisierte Netzgeräte)

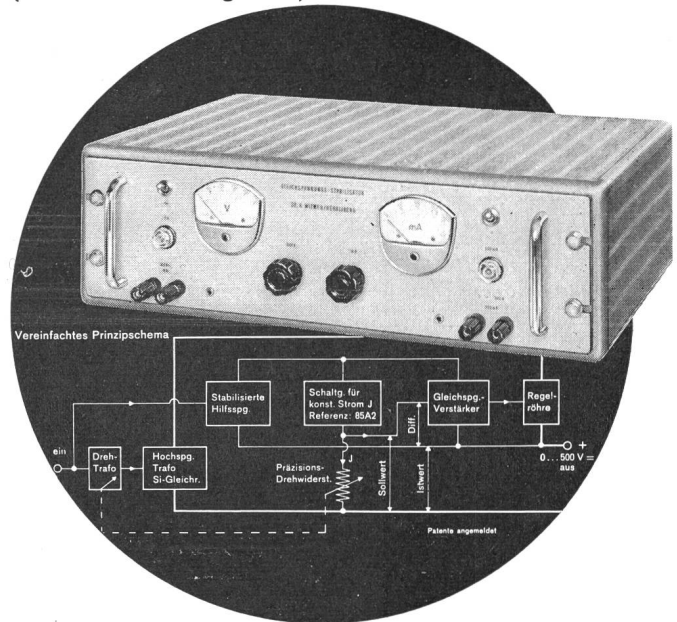

Die Fabrikation im Baukastensystem mit neuartigen Basisschaltungen ermöglicht kurzfristige Lieferung und eine sehr grosse Auswahl verschiedener Geräte.

Verlangen Sie detaillierte Unterlagen mit Preislisten.

K
J
W

Dr. Kurt J. Witmer

Ingenieurbüro für Elektronik
Herrliberg/ZH - Tel. (051) 902535

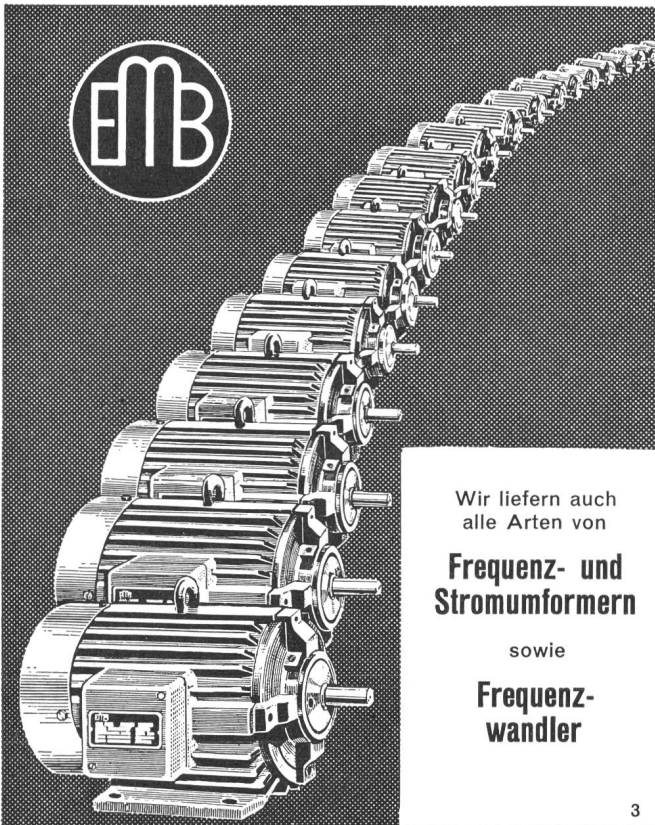

Wir liefern auch
alle Arten von
**Frequenz- und
Stromformern**
sowie
**Frequenz-
wandler**

3

E. M. B. ELEKTROMOTORENBAU AG.

Tel. (061) 41 1850 BIRSFELDEN Basel/Schweiz



Galvano-Gleichrichter

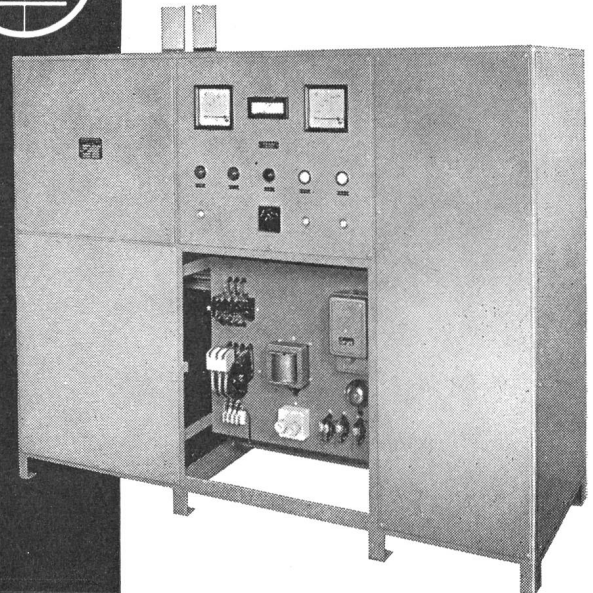

Gleichrichter für Elektrolyseur
mit umschaltbarer Spannung
12 V 24 V und Konstantstrom-
Regulierung 2000/1000 A, mit
ölkühltem Selen-Element.

Walter Bertschinger AG | Luzern

Lindenstr. 15, Tel. 041 / 2 75 74

MUBA Halle 3b Stand 930



Deutsche Industrie-Messe **HANNOVER**

30. April — 9. Mai 1961

Der zentrale Markt der Elektroindustrie mit umfassendem Einblick in die Ergebnisse elektronischer Forschung und Fabrikation. — Beteiligung von mehr als 1200 Firmen der elektrotechnischen Industrie des In- und Auslandes.

Prospekte und Auskünfte jeder Art bei den Vertretungen:

Handelskammer Deutschland—Schweiz, Zürich,
Talacker 41, Telefon (051) 25 37 02, und

Reisebureau Kuoni AG, Zürich
Bahnhofplatz 7, Telefon (051) 23 36 10 und
Filiale Bellevue sowie Basel, Bern, Lausanne,
Luzern, Locarno, Ascona.

3 Schlafwagen-Sonderzüge (Zughotel)

Basel—Hannover—Basel mit Uebernachten auch im Schlafwagen in Hannover (Messegelände)
29. April bis 3. Mai, 3. bis 6. Mai, 6. bis 9. Mai

Täglich direkte Swissair-Sonderflüge

mit «Metropolitan» Zürich—Hannover—Zürich.
Günstige 2- und 3tägige Kuoni-Flugpauschalreisen inklusive Unterkunft in Hannover

Verbilligte Messeausweise bei den Vertretungen sowie bei Ihrem Reisebüro.

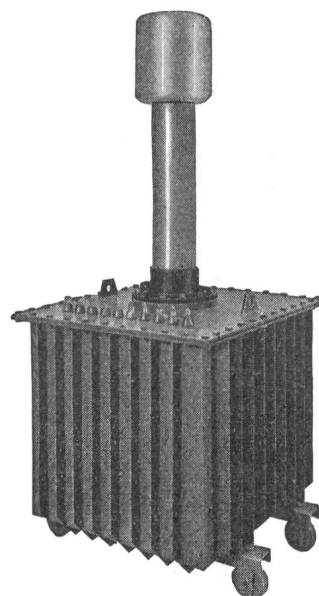

Prüftransformator
50/100/200 kV 40 kVA

Hochspannungsgleichrichter
mit Selen- oder Glüh-
kathodenventilen

Selen- Hochspannungsventile

Transportable Gleich-
richteranlagen bis 500 kV
für Kabelprüfungen

Spezial-Transformatoren
und Drosselspulen für Hoch-
und Niederspannung

Leistungs-Transformatoren

Messwandler für
Hoch- und Niederspannung

Prüfanlagen

«Bulb-Saver» Schaltapparat
zur Herabsetzung des
Lampenschleisses
von Strassenbeleuchtungen

Gross-Elektrofilter

HANS KULL AG., DERENDINGEN/SO

Elektrische Apparate

Büro Steinmattacker

Telephon 065 - 3 67 90

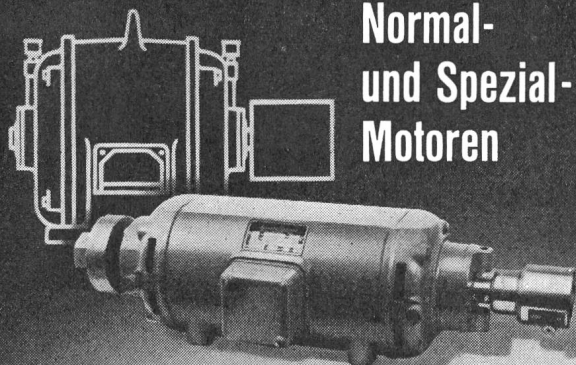

Normal- und Spezial- Motoren

Stufenmotoren, normale und geräuschlose
Synchronmotoren,
bis 75 PS bürstenlos, mit hohem Anzugsmoment
Frequenzumformer
Frequenzwandler, vielstufig, bürstenlos
Hochfrequenzmotoren
1-Phasen-Repulsionsmotoren, regulierbar
Getriebemotoren, Kreissägemotoren
Alarm- und Signalsirenen



ZUGSPANNUNGSMESSE
FÜR DEN
FREILEITUNGSBAU
WAAGEN ALLER ART

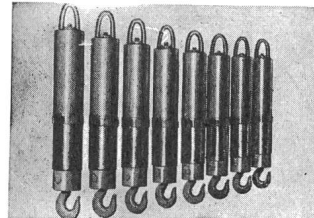

Zugspannungsmesser

GIROUD OLTEN

FREILEITUNGSMASTEN
BELEUCHTUNGSMASTEN
UND KANDELABER
BLECHKANÄLE FÜR
KABELLEITUNGEN

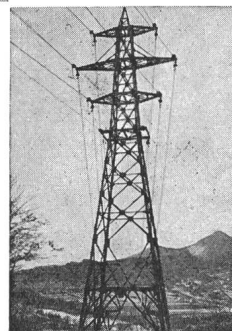

Freileitungsmast

STAHL-, BEHÄLTER- UND
APPARATEBAU
STAHLKONSTRUKTIONEN

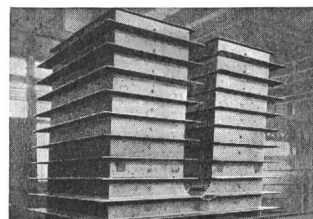

Teilstück einer Stollenauspan-
nerung (Totalgewicht 80 t)

AG. der Maschinenfabrik von
LOUIS GIROUD, OLTEN
Telephon (062) 5 40 17

MUBA Halle 5 Stand 1042

14 - 1661

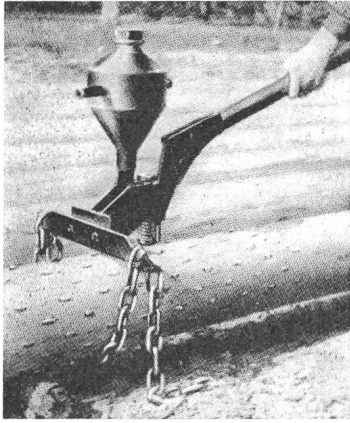

Holzschutz durch Impfstichverfahren

LEITUNGSMASTE Nachimprägnierung stehender Masten
Zusatz-Imprägnierung neuer Masten
(Doppelstockschutz)

IMPREGNA-Salze Schutz des Holzes gegen vorzeitige
DFA, DFB, DFCA Fäulnis, gegen Angriff durch Insekten und
Pilze.

Imprägnierung von Bauholz, Holzbauten, Gebälk, Pfählen, von
Kunstwerken, antiken Möbeln, Regalen mittels **IMPRATOX**
(EMPA-geprüft)

IMPREGNA Kirchgasse 27, Tel. (051) 24 27 27 **ZÜRICH**

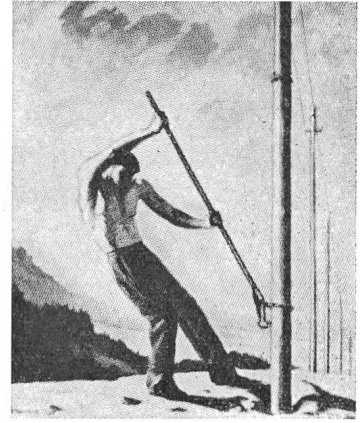

ELECTRO-MICA

Steckkontakte aller Art für
Niederspannungsanlagen

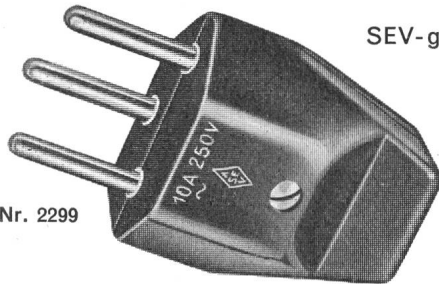

SEV-geprüft



Nr. 2299

Bei den Elektro-Grossisten erhältlich

ELECTRO-MICA AG, Mollis

Telephon (058) 4 41 24

HÄNNI

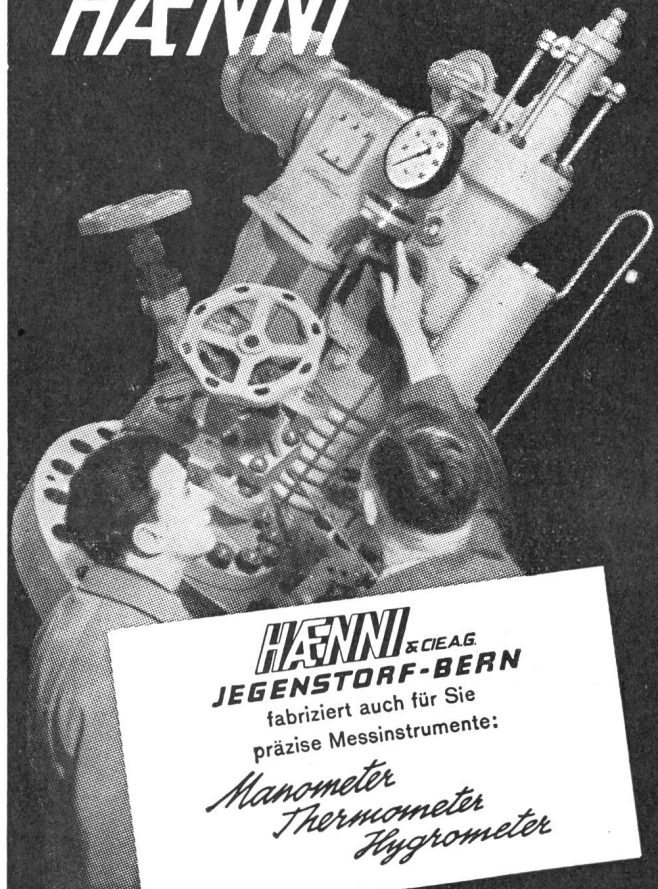

HÄNNI & CEAG
JEGENSTORF-BERN
fabriziert auch für Sie
präzise Messinstrumente:

*Manometer
Thermometer
Hygrometer*



Elektrische Grosskochherde, Kippkoch-
kessel, Bratpfannen, Brat- u. Backöfen,
Wärmeschränke und Bäckereiofen.

Locher

Oskar Locher, Zürich
Elektrische Heizungen
Baurstrasse 14 Telefon 34 54 58

DRAHTBÜRSTEN

als Spezialität

fabriziert
in la Qualität
und bewährter
Ausführung

Jacq. Thoma

Drahtbürstenfabrik

Winterthur

Tel. (052) 2 67 73

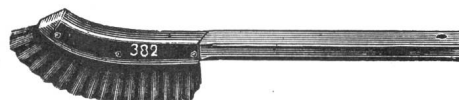
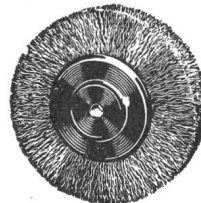

Stossmagnetisier-Gerät

(Magnet-Charger)

zum Magnetisieren von
Permanent-Magneten
beliebiger Polzahl

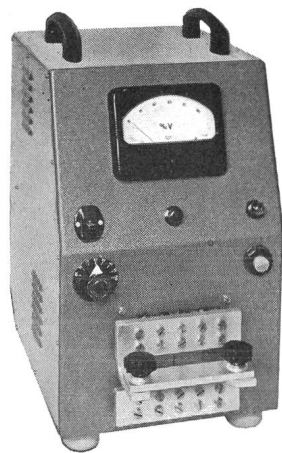
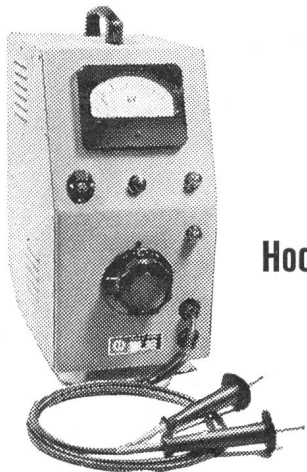

Hochspannungs-Prüfgerät

zur Isolationsprüfung Ihrer
elektr. Apparate, Normalaus-
führung: 0 . . . 5000 V~
(Andere Bereiche auf
Anfrage)

Hasler Signal AG
Bern

am MUBA-Stand
Nr. 706, Halle 3
der Hasler AG

Engelheldenstrasse 18
Telephon (031) 2 77 06

Reinigung von Metallteilen in unseren Ultraschall-Reinigungsapparaten

Beschallung
unter Vakuum

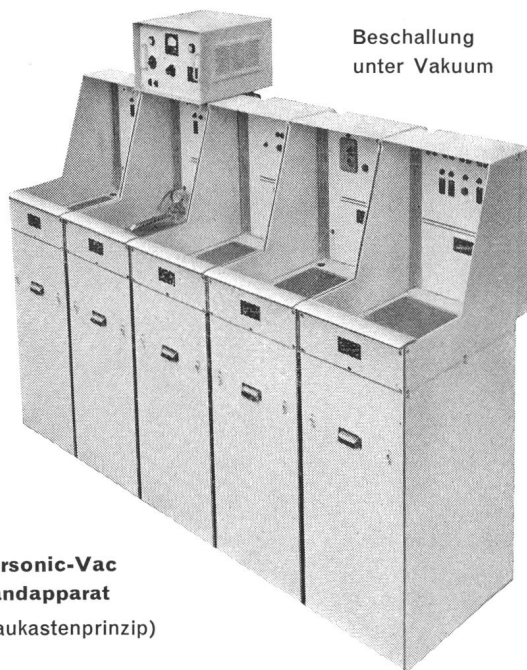

Personic-Vac
Handapparat

(Baukastenprinzip)

Muba Halle 6 Stand 1339

Technochimie S.A. Maschinenfabrik
Zürich 40



**Wir prüfen,
eichen
und reparieren**

elektr. Messinstrumente

jeder Art.

Zuverlässige und rasche
Ausführung.

Umfangreichere Arbeiten
nach verbindlichen
Kostenvoranschlägen

Eichstätte des Schweiz. Elektrotechnischen Vereins

SEV

Zürich-Tiefenbrunnen

Telephon 34 12 12

Seefeldstrasse 301

SEV

**Wegleitung für die Anfertigung von Manuskripten,
welche der Redaktion des Bulletins SEV eingesandt
werden**

Ein Artikel soll enthalten: *Titel, Verfasser, kurze Zusammenfassung, den Text und allfällige Literaturhinweise und die Adresse des Autors.*

Der Text soll mit der Maschine einseitig und mit doppeltem Zeilenabstand geschrieben sein. Im Manuskript ist die «wir»-Form zu vermeiden und die unpersönliche Form zu verwenden. — *Gleichungen und Buchstabensymbole* müssen sorgfältig von Hand geschrieben werden. Es sind die Symbole der Publikationen Nr. 0192 und 9001 des SEV zu verwenden. «Deutsche» (Fraktur-) Buchstaben dürfen nicht benützt werden. — Zusammen mit dem Manuskript sind klischerfähige Originalzeichnungen einzureichen. Ein zusätzlich eingereichter Satz von Kopien dieser Zeichnungen erleichtert der Redaktion die Druckvorbereitung. Die Beschriftung der Zeichnungen soll mit Bleistift ausgeführt sein. Diese wird die Redaktion je nach Reduktionsmass endgültig ausführen lassen. Legenden zu den Figuren sowie das Literaturverzeichnis sollen auf je einem besonderen Blatt untereinander aufgeführt werden. Figuren und Legenden sind dem Charakter des Bulletins SEV anzupassen. Unvollständige Manuskripte (bei welchen Legenden oder Figuren fehlen oder mangelhaft ausgeführt sind) werden zurückgewiesen.

Das Manuskript einer Arbeit darf bei der Korrektur der Fahnenabzüge im allgemeinen nicht geändert werden. Korrekturen, die sich durch mangelhafte Anfertigung des Manuskriptes ergeben, können dem Verfasser berechnet werden.

Originalartikel nimmt die Redaktion gerne zur Prüfung entgegen.

WESTON Zangen - Ampère- u. Voltmeter

Das handliche, preiswerte Messgerät Mod. 749 in robuster, stossgesicherter Ausführung mit direkt ablesbarer Skala.

Bereiche: 0... 6/15/30/60/150/300 A
0... 150/300/600 V

Der zusätzliche Adapter erhöht die Empfindlichkeit und ermöglicht Messungen bis 100 mA und weniger.
Verlangen Sie unverbindliche Ansichtssendung oder Prospekt.



Zürich 40, Badenerstr. 333, Tel. 051 52 88 80
Genf, Rue Céard 13, Tel. 022 24 72 14/15

«CASTELCO» Einbauschalter

mit dem Qualitätszeichen ASEV IA 250 V

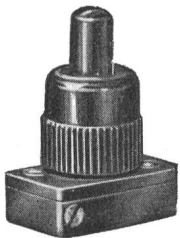

Mit hoher Mutter:

Nr. 2615 w weiss
Nr. 2615 B schwarz
Nr. 2616 w leuchtend

Andere Farben auf Wunsch.

Auch lieferbar mit Lötanschlüssen oder mit Drahtenden, ferner als Ruhestrom- oder als Druckkontakt.

Kleinste Form, höchste Qualität.

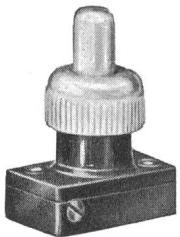

Mit niedriger Mutter:

Nr. 2617 w weiss
Nr. 2617 B schwarz
Nr. 2618 w leuchtend

Produkte der CASTELCO (Great Britain) Ltd.
OLD WOKING, SURREY, ENGLAND

Generalvertretung:

J. KASTL DIETIKON (ZH)

Tel. (051) 88 85 88

Sicherheits-Stecker

«BRAC»

Patent angemeldet

10 A — 250 V 2 P + E, speziell für feuchte Räume, aus schwer brennbarem thermopl. Kunststoff, vollständig unzerbrechlich, in crème-weiss und schwarz

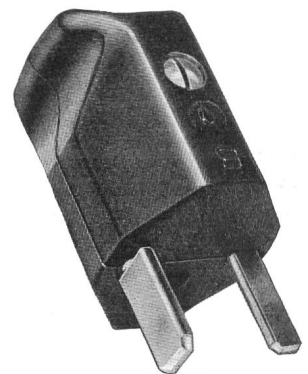
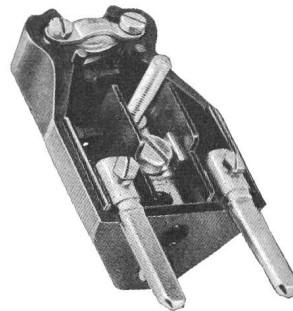

BRAC AG BREITENBACH bei Basel

Telephon (061) 80 13 11

Gegr. 1904

Schweizerlampe

ALPINA



ASTRON A.G. KRIENS (LU)



Jenny Co

GLATTBRUGG / ZGH · TEL. (051) 83 62 22



-KERAMIK

für elektrische Isolationen



DR. ING. M. KOENIG ZÜRICH

KÖHLER, MUTH & CO
NÜRNBERG



**QUECKSILBER-
SCHALTER**

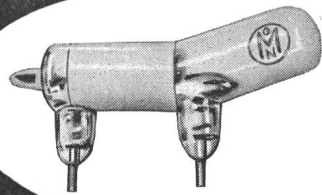

Generalvertreter für die Schweiz:

**Gebr. Ackermann GmbH,
Zürich 8, Seefeldstr. 7**

An unsere verehrten Bulletin-Bezüger! Wir liefern Ihnen
die Einbanddecke für Ihren Jahrgang 1960

zum Preise von Fr. 5.50 per Stück + Porto

Administration Bulletin SEV, Zürich 4
Stauffacherquai 36 Tel. (051) 23 77 44

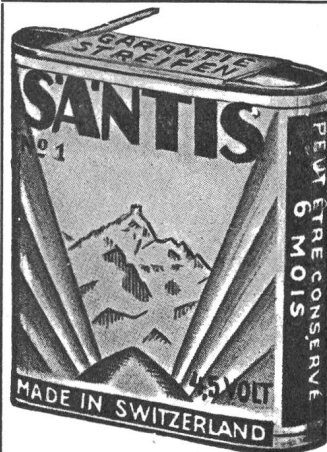

SANTIS

*Batterien
sind
Qualität*

SANTIS Batteriefabrik
J. Göldi RÜTHI/SG

Telephon (071) 7 92 12

**HELL
HELLER
LUXRAM**

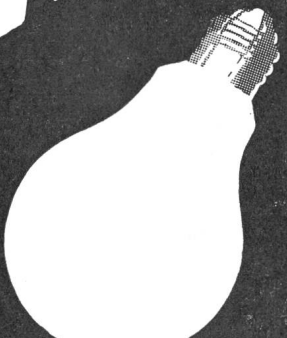

LUXRAM LICHT AG. GOLDAU
TEL. 041/81 63 81



Terolin

**Rostschutz- und Dichtungslack
und Terolin-Kitt**

Hitze-, kälte-, säurebeständig u. wasserdicht, für Eisen, Blech,
Holz, Beton, Asphalt u. Bedachungen aller Art. Beste Unter-
wasserfarbe für Kraftwerke u. Schiffe. Kein Mennigvorstrich.

Seit 44 Jahren bewährt!

Ausschliessliche Fabrikation:

R. KÄLIN, BASEL

Büro und Lager: Vogesenstrasse 167,
St. Johannbahnhof, Geleise B 6 Telephon (061) 43 02 23
Schweizerische Mustermesse 1961 Stand 2936 Halle VIII
Aussteller seit 42 Jahren

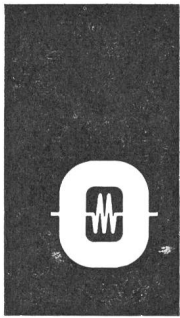

MASCHINENFABRIK
OERLIKON
ZÜRICH 50

sucht für ihr
APPARATEVERSUCHSLOKAL

Elektroingenieur

mit Erfahrung auf den Gebieten des Apparatebaues und der Messtechnik, dem die Leitung der Entwicklungs- und Spezialversuche an Relais, Reglern, Transduktoren, Niederspannungsschaltern und Schützen anvertraut werden könnte.

P 259 Z

Herren, die in der Lage sind, eine Entwicklungsgruppe von Fachleuten geschickt zu führen und die Arbeiten der Gruppe tatkräftig zu unterstützen, werden gebeten, ihre Offerte an das Personalbüro für Angestellte zu richten.

85

Likon SPIEGELBOILER

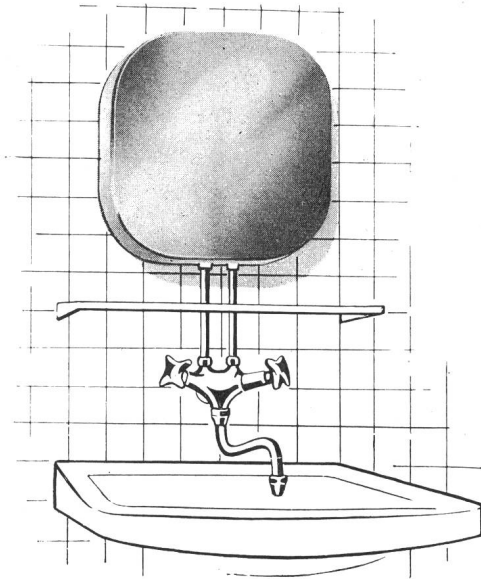

Der moderne Kleinboiler für Hotelzimmer, Einzelzimmer, Labors usw. Verlangen Sie Prospekte!

FABRIK FÜR ELEKTROTHERMISCHE APPARATE
PAUL LÜSCHER, TÄUFFELEN/BE, TELEPHON 73545

MUBA: Halle 13 Stand 4620



wir suchen

In unser Entwicklungslaboratorium

Elektrotechniker

für die Berechnung, Gestaltung und Durchprüfung von elektrischen Apparaten.

P 219 Sn

Es handelt sich vor allem um Elektro-Handwerkzeuge, Elektro-Haushaltgeräte, Kleinmotoren, Generatoren usw. Dank einer engen Zusammenarbeit mit den Konstruktions- und Fabrikationsabteilungen bieten wir gewissenhaften und ideenreichen Mitarbeitern interessanten und vielseitigen Wirkungskreis.

84

Sowohl jüngere wie auch erfahrene Interessenten werden gebeten, sich schriftlich anzumelden bei der Personalabteilung der



Die Bauabteilung I der SBB sucht für ihre Sektion Fahrleitungen und Unterwerke einen P 444-15 L

Elektrotechniker

S
B
B

Aufnahmebedingungen: Diplom als Elektrotechniker; einige Jahre Praxis.

Sprachen: Muttersprache deutsch, Kenntnis der französischen Sprache.

Besoldung: 14. allfällig 10. Klasse. 83

Dienstort: Lausanne.

Anmeldefrist: 12. April 1961.

Amtsantritt: So bald als möglich.

Handgeschriebene Offerte mit Lebenslauf an die Bauabteilung des Kreises I der SBB in Lausanne.



SCINTILLA A.G.
SOLOTHURN

Liste offener Stellen. Beachten: Sprechstunden der STS für Stellensuchende nur nachmittags. Anmeldebogen bei der STS.

- 59 *Dipl. Elektroingenieure und Elektrotechniker*, Fachrichtung Starkstromtechnik, mit mehrjähriger Praxis, möglichst in EW oder Versuchslokal oder Montage und Inbetriebsetzung elektrischer Maschinen und Apparate für zum Teil gehobeneren Posten in staatlicher Elektrizitätsgesellschaft in Libyen. Italienisch in Wort und Schrift. Geeignet für den Umgang und die Ausbildung von einheimischem Personal. Eintritte und Vertragsdauer zu vereinbaren. Gelegenheit zur persönlichen Fühlungnahme in der Schweiz (Nordafrika).
 - 89 *Elektro- oder Maschineningenieur oder Physiker* mit abgeschlossenen Hochschulstudien und etwas Praxis, geeignet und gewillt, sich mit dem Patentwesen zu befassen. Fremdsprachenkenntnisse erwünscht. Eintritt nach Vereinbarung. Entwicklungsfähige Dauerstellung für qualifizierten Bewerber. Fabrik der Metallindustrie der Westschweiz.
 - 95 *Elektroingenieur*, Fachrichtung Schwachstrom-HF-Technik, eventuell *Physiker*, möglichst mit Praxis in Entwicklungsarbeiten der Elektronik für das Forschungslabor; ferner *dipl. Elektro-*, eventuell *Maschinentechner* als Mitarbeiter in Forschungsgruppen. Eintritte nach Vereinbarung. Interessante Dauerstellen für qualifizierte Bewerber. Fabrik mechanischer, elektrischer und elektronischer Geräte der Westschweiz.
 - 107 *Dipl. Elektrotechniker* mit oder ohne Praxis für die Konstruktion elektronischer und Schwachstrom-Apparate. Eintritt nach Uebereinkunft. Dauerstellung bei Eignung. Fabrik elektrischer Apparate der Westschweiz.
 - 109 *Ingénieur diplômé de EPF ou EPUL*, section «Organisation», possédant une expérience industrielle de plusieurs années pour un groupe d'études et d'organisation. Entrée à convenir. Situation intéressante. Après quelques mois de stage à Paris, le poste à pourvoir se trouve à Belfort pour le développement d'une importante usine. Compagnie des machines de compatibilité à cartes perforées.
 - 111 *Dipl. Ingenieur oder Techniker*, Fachrichtung Elektrotechnik oder Maschinenbau mit Praxis in der pneumatischen und elektronischen Regeltechnik für die Projektierung und Ausführung solcher Anlagen in der Stahlindustrie und in thermischen Grosskraftwerken. Eintritt nach Vereinbarung. Sprachen: Englisch und Französisch, Deutsch erwünscht. Entwicklungsfähige Dauerstellung mit Avanciermöglichkeiten in den Verkauf. USA-Generalvertretung für Europa in Genf.
- Abgemeldete Stellen: 1959: 197 - 199 - 287; 1960: 257 - 275 - 301 - 417 - 423.



**ALBISWERK
 ZÜRICH A.G.**

Wer hat Freude an Schaltungstechnik mit vollkommen neuartigen Bauelementen? Wir suchen

INGENIEURE und TECHNIKER

für die Entwicklung und labormässige Untersuchung von digitalen Schaltungssystemen auf dem Gebiete der zukünftigen automatischen Telefonie. 67 Interessenten bieten wir Gelegenheit zur Einarbeitung in ein hochinteressantes und vielseitiges Arbeitsgebiet. Verlangen Sie bitte eine unverbindliche Besprechung.

Albisriederstrasse 245
 Zürich 9/47

Wir suchen für unser physikalisches Labor einen initiativen

Physiker oder Elektroingenieur

Arbeitsgebiet: Selbständige Bearbeitung aktueller Probleme der experimentellen Ballistik. 68

Anforderungen: Abgeschlossene Hochschulbildung, Interesse für die Entwicklung und Anwendung elektronischer Messverfahren. Interessenten sind eingeladen, mit uns Fühlung zu nehmen.

Kriegstechnische Abteilung, Sektion für Schiessversuche, Thun 2.
 P 9842 Y

Dr. Werner Brauen AG.

WATTWIL (SCHWEIZ) TELEPHON (074) 7 10 93

*Isolierlacke
 Kabellacke
 Drahtematten
 Isolier- und
 Vergussmassen*

Sämtliche Industrielacke und -farben

EWZ

4149

Wir suchen einen

Elektrozeichner

für unser Projektierungsbüro für Hochspannungs-Schaltanlagen.

Anforderungen: Abgeschlossene Lehre als Elektrozeichner.

Besoldung nach Eignung im Rahmen der bestehenden Besoldungsverordnung. Pensionsversicherung. 71

Handschriftliche Bewerbungen von Schweizer Bürgern sind unter Beilage von Zeugnisabschriften und Photo erbeten an das

Elektrizitätswerk der Stadt Zürich
 Postfach, Zürich 23.

Kabel

für Hoch- und Niederspannung

Bleikabel und
Kunststoffkabel
für Stark- und
Schwachstrom.
Armaturen
für sämtliche
Kabeltypen



MUBA Halle 2 Stand 564

KABELWERKE BRUGG A. G.

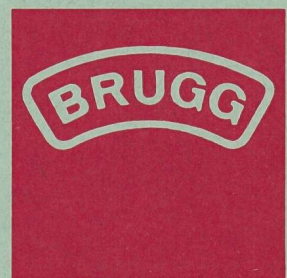

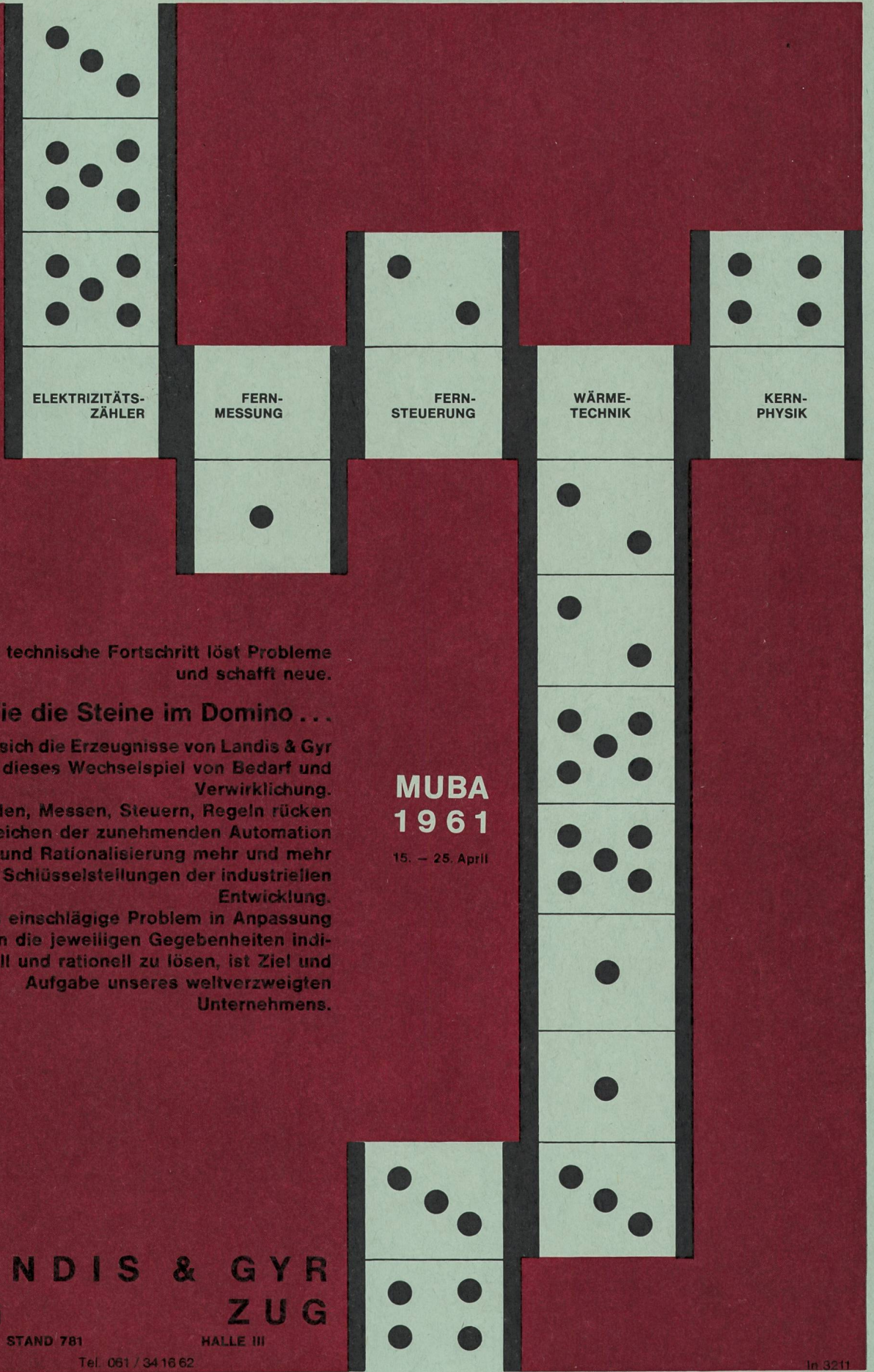

Der technische Fortschritt löst Probleme
und schafft neue.

Wie die Steine im Domino . . .

fügen sich die Erzeugnisse von Landis & Gyr
in dieses Wechselspiel von Bedarf und
Verwirklichung.

Zählen, Messen, Steuern, Regeln rücken
im Zeichen der zunehmenden Automation
und Rationalisierung mehr und mehr
in die Schlüsselstellungen der industriellen
Entwicklung.

Jedes einschlägige Problem in Anpassung
an die jeweiligen Gegebenheiten indi-
viduell und rationell zu lösen, ist Ziel und
Aufgabe unseres weltverzweigten
Unternehmens.

MUBA 1961

15. - 25. April

LANDIS & GYR AG ZUG

STAND 781

HALLE III

Tel. 061 / 34 16 62

ln 3211