

Zeitschrift: Bulletin des Schweizerischen Elektrotechnischen Vereins
Herausgeber: Schweizerischer Elektrotechnischer Verein ; Verband Schweizerischer Elektrizitätswerke
Band: 52 (1961)
Heft: 7

Werbung

Nutzungsbedingungen

Die ETH-Bibliothek ist die Anbieterin der digitalisierten Zeitschriften auf E-Periodica. Sie besitzt keine Urheberrechte an den Zeitschriften und ist nicht verantwortlich für deren Inhalte. Die Rechte liegen in der Regel bei den Herausgebern beziehungsweise den externen Rechteinhabern. Das Veröffentlichen von Bildern in Print- und Online-Publikationen sowie auf Social Media-Kanälen oder Webseiten ist nur mit vorheriger Genehmigung der Rechteinhaber erlaubt. [Mehr erfahren](#)

Conditions d'utilisation

L'ETH Library est le fournisseur des revues numérisées. Elle ne détient aucun droit d'auteur sur les revues et n'est pas responsable de leur contenu. En règle générale, les droits sont détenus par les éditeurs ou les détenteurs de droits externes. La reproduction d'images dans des publications imprimées ou en ligne ainsi que sur des canaux de médias sociaux ou des sites web n'est autorisée qu'avec l'accord préalable des détenteurs des droits. [En savoir plus](#)

Terms of use

The ETH Library is the provider of the digitised journals. It does not own any copyrights to the journals and is not responsible for their content. The rights usually lie with the publishers or the external rights holders. Publishing images in print and online publications, as well as on social media channels or websites, is only permitted with the prior consent of the rights holders. [Find out more](#)

Download PDF: 03.04.2026

ETH-Bibliothek Zürich, E-Periodica, <https://www.e-periodica.ch>

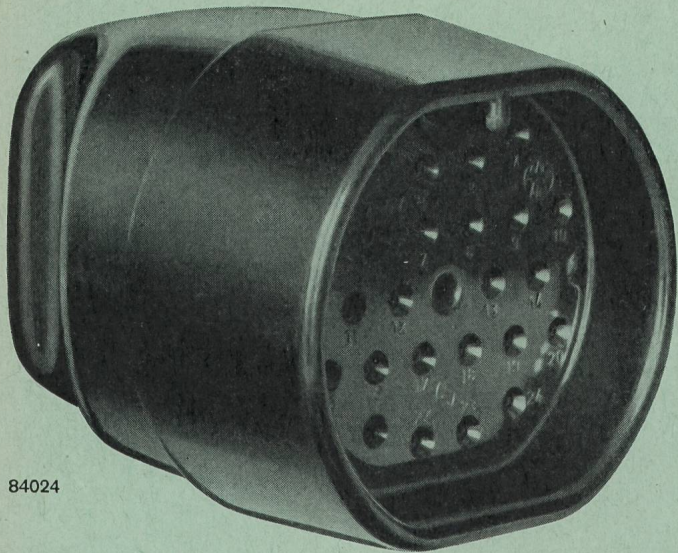

84024

Feller

Schweizer
Mustermesse
Basel
Halle 3
Stand 831

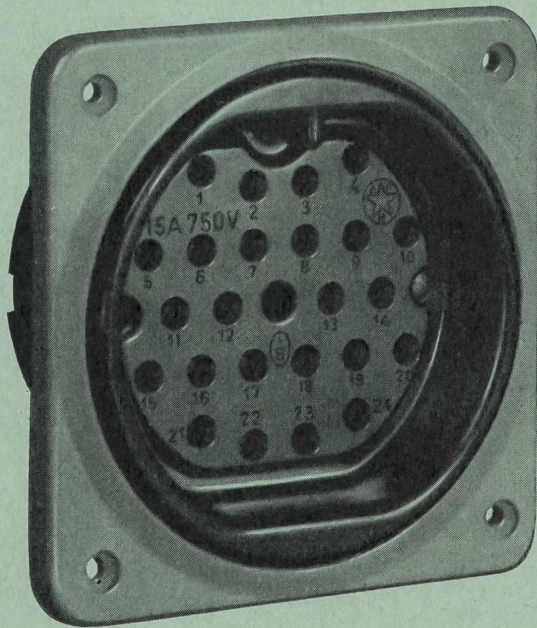

76024 EMA

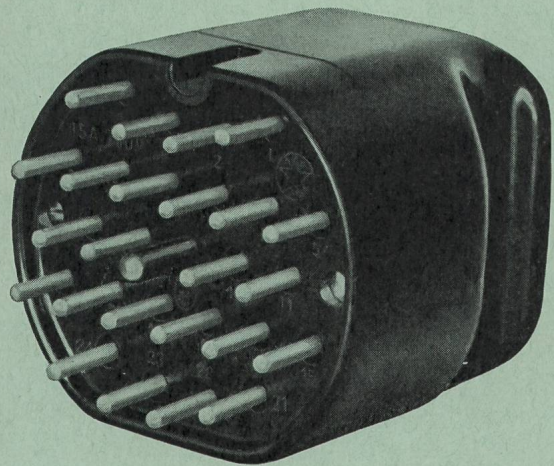

83024

14- bis 24-polige Steckkontakte 15 A 750 V / Adolf Feller AG Horgen

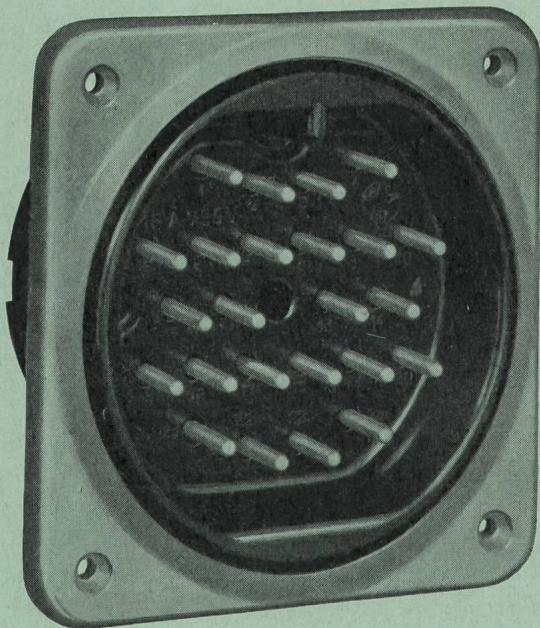

76024 ES

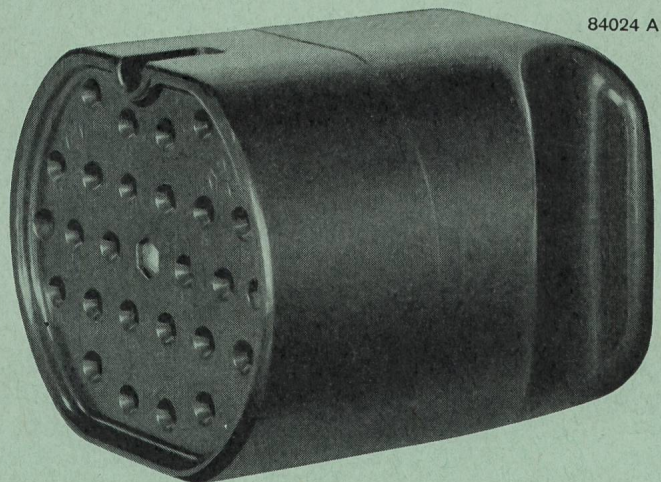

84024 AS

Schweizer Unternehmen

die seit vielen Jahren regelmässig
im «Bulletin» inserieren, an der

45.

Schweizer Mustermesse

15. — 25. April 1961

Elektrizitätsindustrie

45 Jahre Messebeteiligung	Gruppe
Adolf Feller AG., Horgen	11
Landis & Gyr AG., Zug	11
LECLANCHÉ S.A., Yverdon	11
Porzellanfabrik Langenthal AG., Langenthal	1, 11
SAIA AG., Fabrik elektrischer Apparate, Murten «SODECO», Société des Compteurs de Genève, Genève	9, 11
Trüb, Täuber & Co. AG., Zürich	11
43 Jahre Messebeteiligung	
Camille Bauer AG., Basel	11
Gardy S.A., Genève	11
Therma AG., Schwanden	11
42 Jahre Messebeteiligung	
Brac AG., Breitenbach	10, 14
Aufzüge- und Elektromotorenfabrik Schindler & Cie. AG., Ebikon/Luzern	11
41 Jahre Messebeteiligung	
BAG Bronzwarenfabrik AG., Turgi	11
Elcalor AG., Aarau	10, 11
Carl Maier & Cie., Fabrik elektr. Apparate und Schaltanlagen, Schaffhausen	11
Société d'Exploitation des Câbles Electriques, Système Berthoud, Borel & Co., Cortaillod	11
Prometheus AG., Liestal	11
40 Jahre Messebeteiligung	
Hasler AG., Telephonie, Elektronik, Präzisions- mechanik, Bern	2, 11, 14
39 Jahre Messebeteiligung	
Maxim AG., Fabrik für thermo-elektische Appa- rate, Aarau	11
Von Roll, Klus	13, 15, 16
38 Jahre Messebeteiligung	
FAVAG, Fabrique d'appareils électriques S.A. Neuchâtel	6
Suhner & Co. AG., Kabel-, Kautschuk-, Kunst- stoff-Werke, Herisau	11, 16
37 Jahre Messebeteiligung	
Autophon AG., Solothurn	11
S.A. des Câbleries et Tréfileries de Cossonay, Cossonay-Gare	11

36 Jahre Messebeteiligung

AG. für Keramische Industrie, Laufen 10, 11, 16
Oskar Locher, elektr. Heizungen,
vorm. Bachmann & Kleiner, Zürich 11

35 Jahre Messebeteiligung

Sprecher & Schuh AG.,
Fabrik elektrischer Apparate, Aarau 11
H. Weidmann AG., Rapperswil 11

34 Jahre Messebeteiligung

Elektro-Material AG., Zürich, Basel, Bern, Genf,
Lausanne, Lugano 11

33 Jahre Messebeteiligung

Le Rêve S.A., Genève 11
Sarina Werke AG., Fribourg 10

32 Jahre Messebeteiligung

Jansen & Co. AG., Oberriet SG 14

31 Jahre Messebeteiligung

AG. Brown, Boveri & Cie.,
Maschinen- und Apparatefabrik, Baden 11, 12, 13, 14, 15
Primus Elida AG, Binningen 8, 10
Ateliers des Charmilles S.A., Genève 12, 13
Otto Fischer AG., Elektrotechnische Artikel, Zürich 11
Fr. Ghielmetti & Co. AG., Fabrik elektrischer
Schaltapparate, Solothurn 11

30 Jahre Messebeteiligung

Dätwyler AG., Altdorf 11, 16
Schweizerische Isola-Werke, Breitenbach 11

29 Jahre Messebeteiligung

E. M. B. Elektromotorenbau AG., Birsfelden 11
Oskar Woertz, Basel 11

28 Jahre Messebeteiligung

R. & E. Huber AG., Pfäffikon/ZH 11, 14
Gebr. Sulzer AG., Winterthur 13

27 Jahre Messebeteiligung

«Jura» Elektroapparate-Fabriken, L. Henzirohs AG.
Niederbuchsiten/SO 11

26 Jahre Messebeteiligung

Condensateurs Fribourg S.A., Fribourg 11
Chr. Gfeller AG, Telephonfabrik, Bern-Bümpliz 11

Gardy bietet Ihnen einen weiteren,
neuen Vorteil des



Oelarmen Leistungsschalters 'couparc'

12 kV 600 A und 24 kV 600 A 400 MVA

REVISION UND KONTROLLE DER RELAIS
OHNE BETRIEBSUNTERBRUCH MÖGLICH

„Betriebsstellung“ Couparc eingefahren,
Ueberbrückungstrenner geöffnet. Der Cou-
parc kann natürlich auch wie bisher in
Trennung ausgefahren werden.

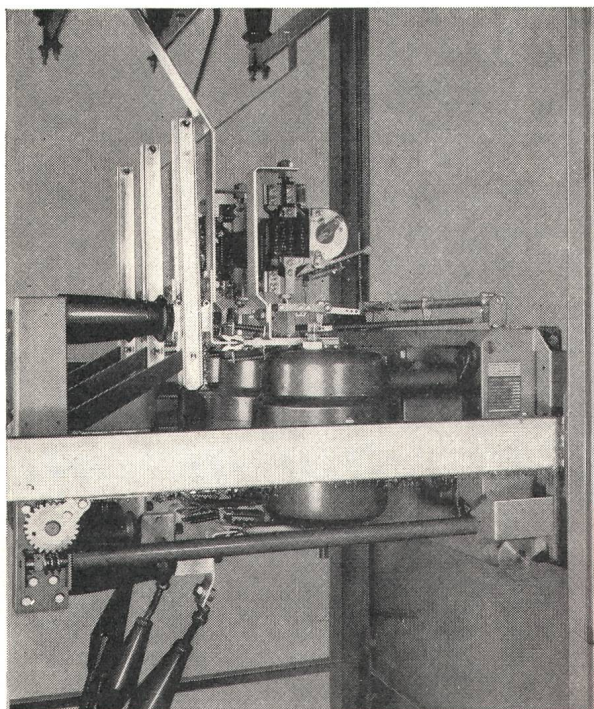

Couparc in Stellung „Eingefahren," Ueber-
brückungstrenner geschlossen. Der Trenner
ist durch eine Verriegelungsvorrichtung
geschützt und kann nur betätigt werden,
wenn der Couparc eingefahren und ein-
geschaltet ist.

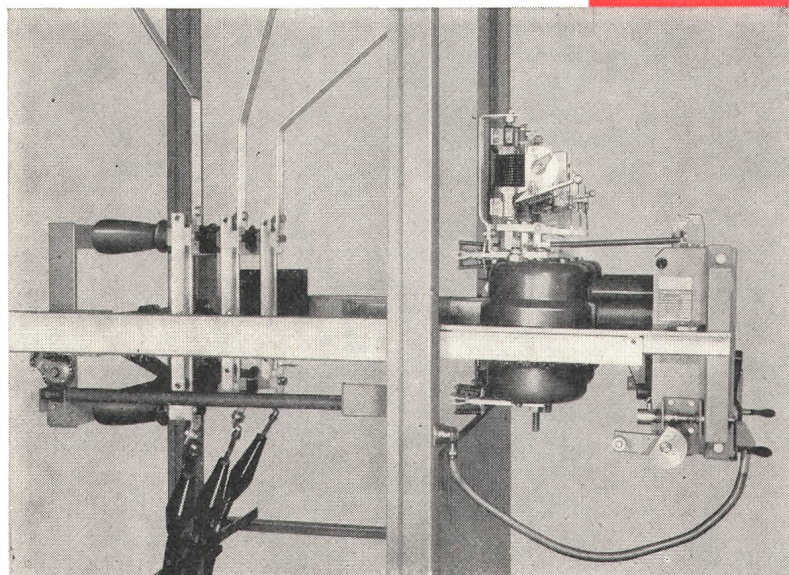
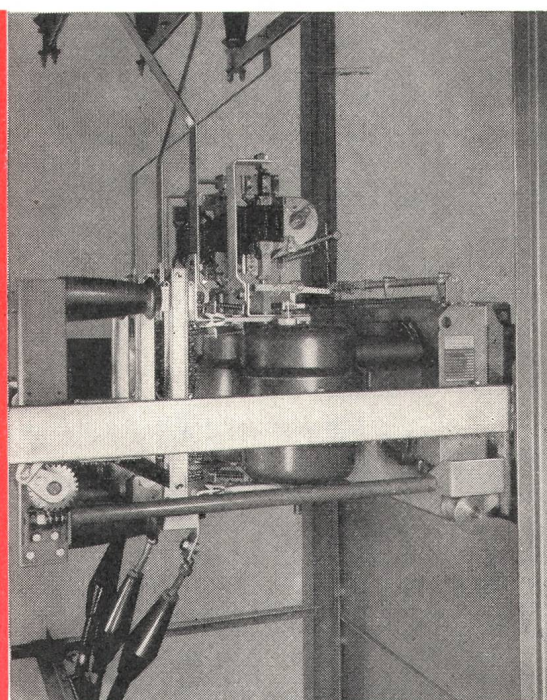

Couparc in „Revisionsstellung"
ausgefahren. Der Stromkreis ist
durch den Ueberbrückungstrenner
geschlossen.

GARDY SA GENÈVE

TEL. (022) 25 02 26

FABRIK ELEKTRISCHER APPARATE, HOCH- und NIEDERSpannung

**Besuchen Sie uns
an der
Schweizer Mustermesse Basel
Halle III Stand 831**

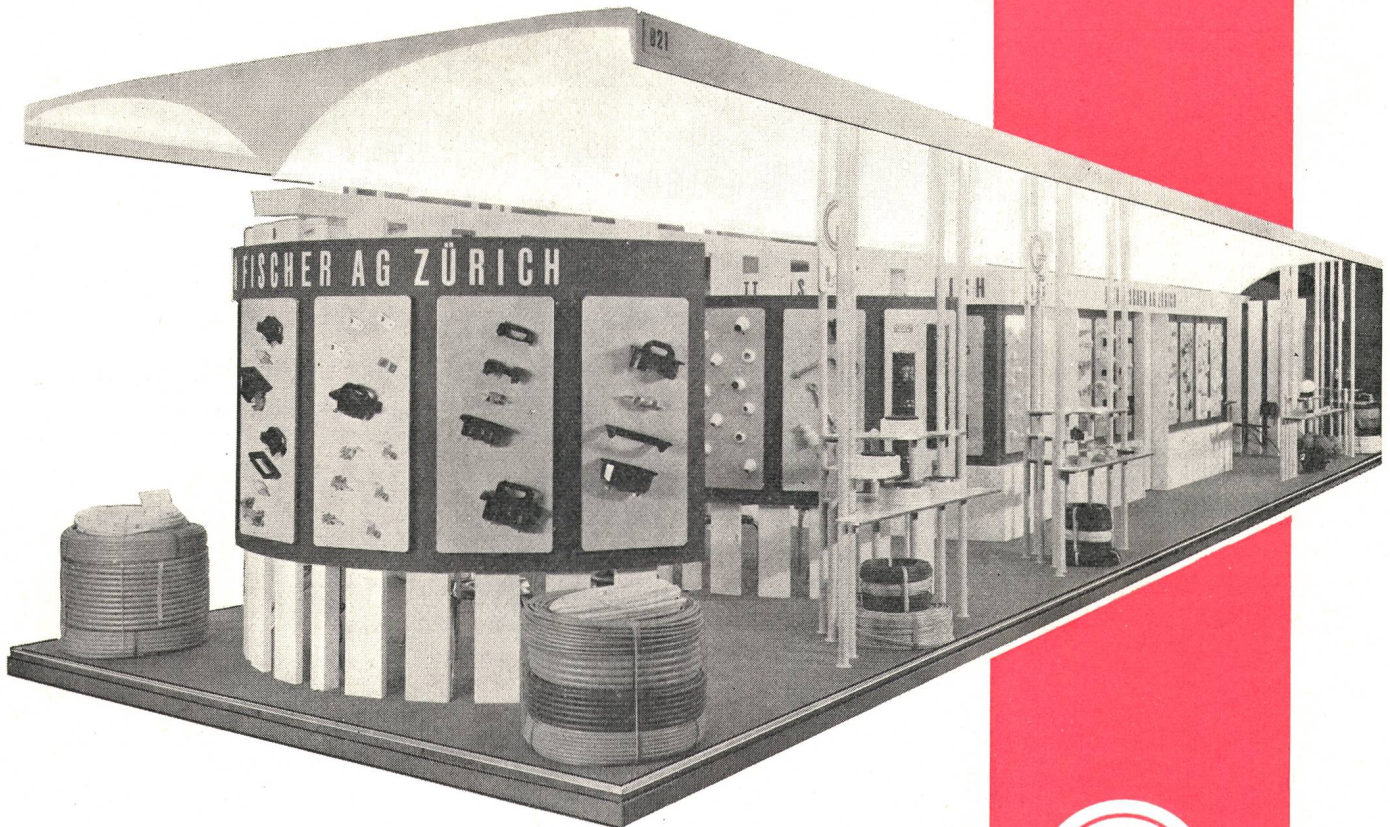

**vom 15. bis 25. April 1961.
Telephon (061) 43 25 13**

**Unser reichhaltiges
Verkaufsprogramm wurde
durch verschiedene Neuheiten ergänzt,
die es sich lohnt, genau anzusehen.**

**Einkäuferkarten
auf Wunsch
kostenlos.**

OTTO FISCHER AG

**Elektrotechnische Bedarfsartikel en gros
Sihlquai 125, Postfach Zürich 23 Telephon 051/42 33 11**



187

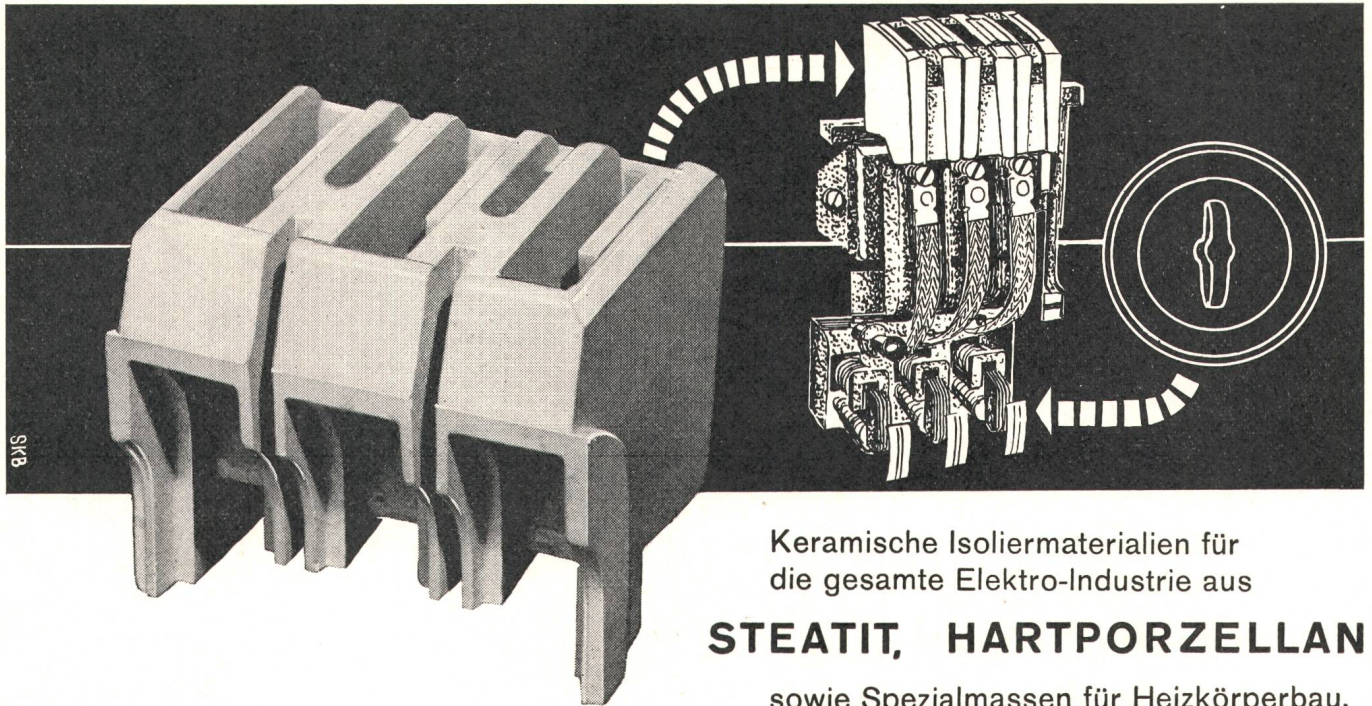

Keramische Isoliermaterialien für
die gesamte Elektro-Industrie aus
STEATIT, HARTPORZELLAN

sowie Spezialmassen für Heizkörperbau,
Hochfrequenztechnik etc.

KELIS AG. THAYNGEN/SH

Telephon (053) 6 72 54

FABRIK KERAMISCHER ELEKTRO-ISOLIERMATERIALIEN

KELIS

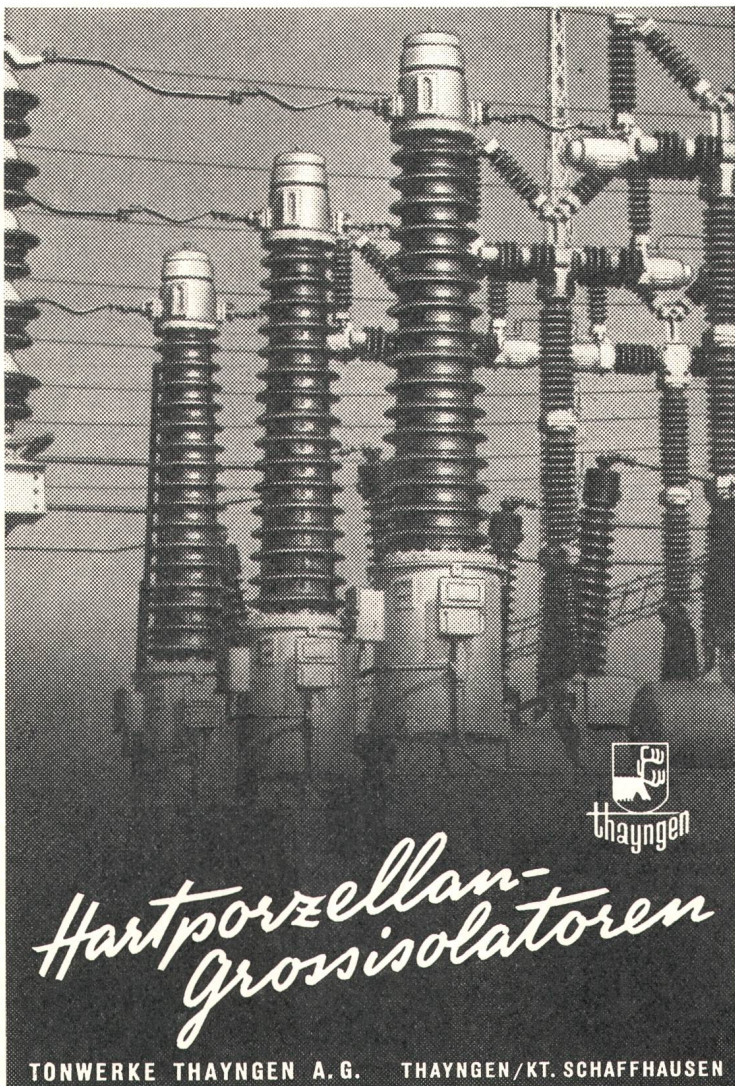

*Hartporzellan-
Grossisolatoren*

TONWERKE THAYNGEN A. G. THAYNGEN/KT. SCHAFFHAUSEN



KELIS AG.

Fabrik keramischer
Elektro-Isoliermaterialien

THAYNGEN

*

MUBA
Stand Nr. 852, Halle 3

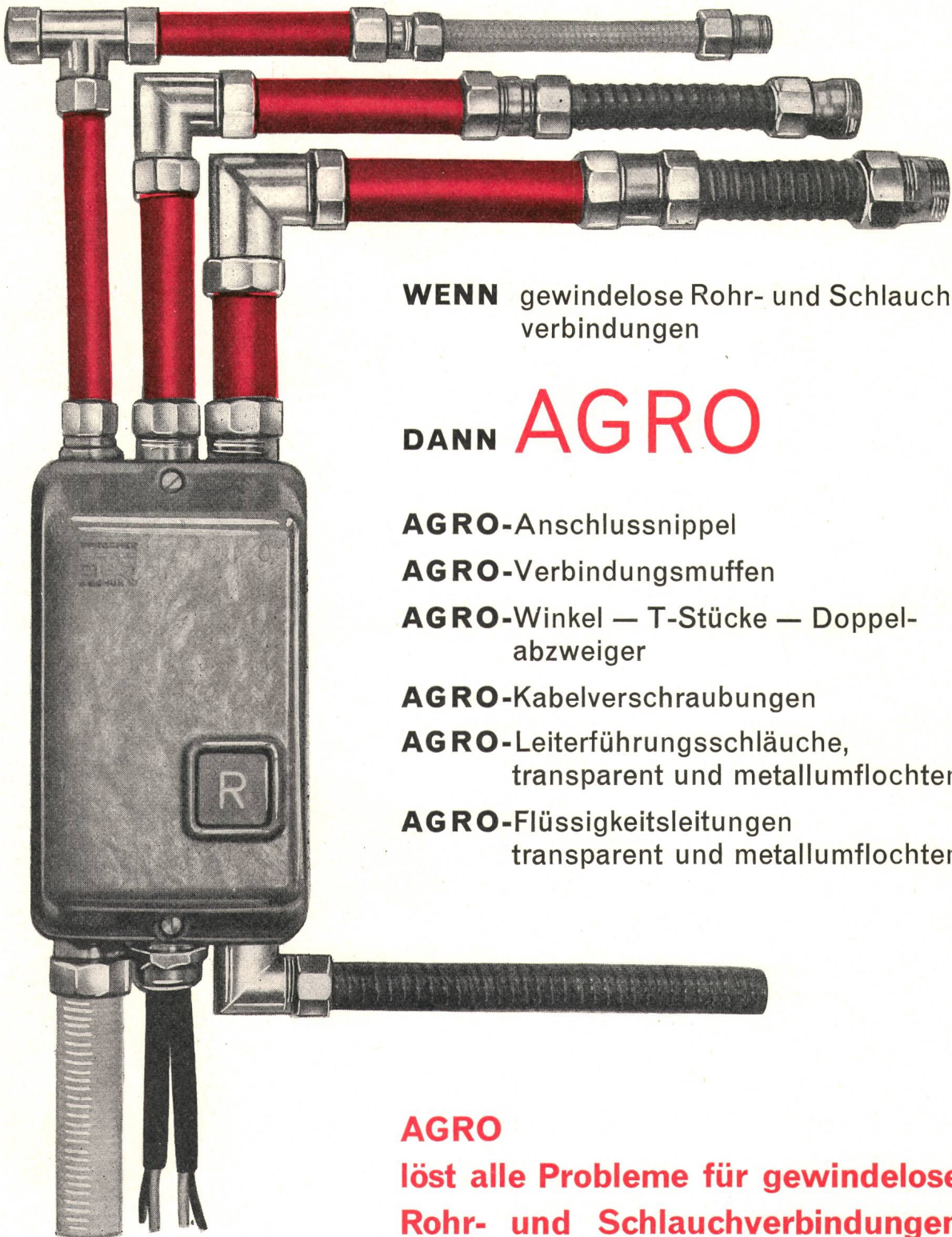

WENN gewindelose Rohr- und Schlauch-
verbindungen

DANN **AGRO**

AGRO-Anschlussnippel

AGRO-Verbindungs-muffen

AGRO-Winkel — T-Stücke — Doppel-
abzweiger

AGRO-Kabelverschraubungen

AGRO-Leiterführungsschläuche,
transparent und metallumflochten

AGRO-Flüssigkeitsleitungen
transparent und metallumflochten

AGRO

**löst alle Probleme für gewindelose
Rohr- und Schlauchverbindungen**

AGRO

A. Grossauer, Hunzenschwil / AG

Elektrotechnische Fabrik

Telephon 064 / 3 43 68

Halle 3b Stand 2542



PYRALEN

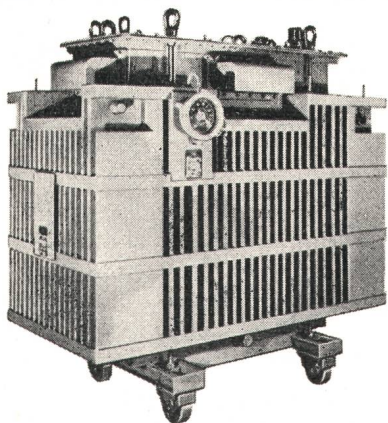

Flüssiges, flammwidriges Dielektrikum

Mit PYRALEN gefüllte Transformatoren bieten Sicherheit, Einfachheit und Wirtschaftlichkeit bei Installation und im Betrieb.

Einige Einsatzgebiete:

**Fabriken, Werkstätten
(Vielfachverteiler)**

Bergwerke (Untertag-Anlagen)

Schiffe, elektr. Lokomotiven

Warenhäuser

Öffentliche Gebäude, Theater, Kinos

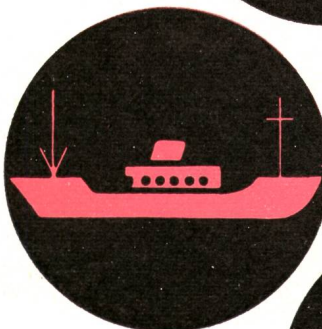

Auskünfte und Unterlagen erhalten
Sie durch:

ROBERT BINGGELI

**Zürich - Zollikerberg
Tel. (051) 24 05 33**

Vertreter der Société PRODELEC Paris



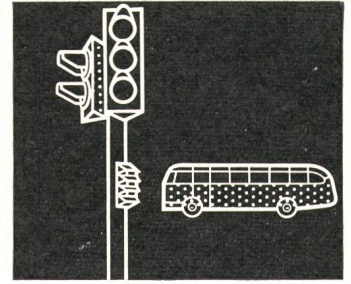
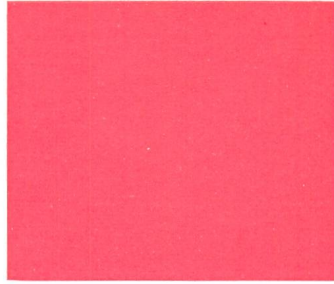
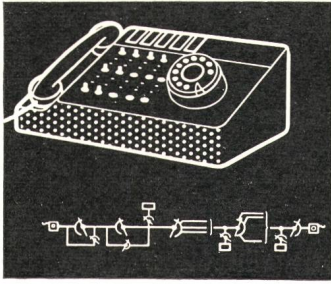

Telephon- und Signalanlagen, Trägerfrequenzsysteme, Sender für die drahtlose Telegraphie, Telephonie, Rundfunk und Fernsehen

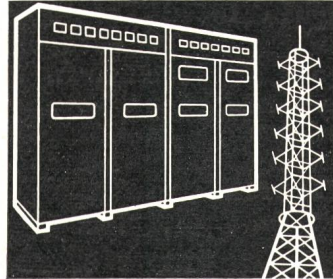
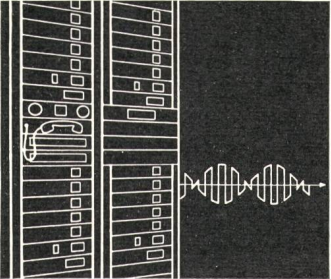

Feinmechanische Erzeugnisse wie Mess- und Kontrollapparate für die Industrie, Geschwindigkeitsmesser für den öffentlichen Verkehr

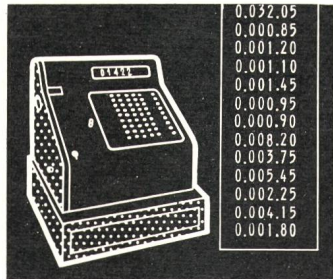
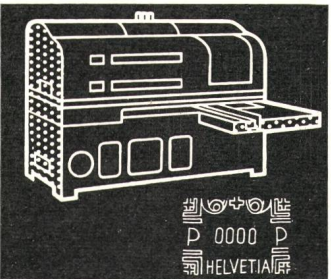
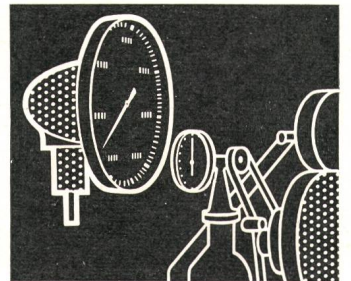
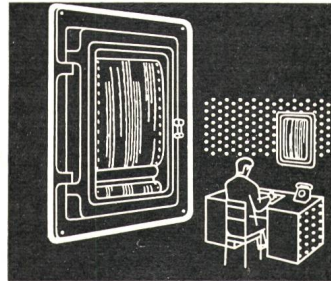

Frankiermaschinen für postalische, fiskalische und andere Zwecke; Registrierkassen

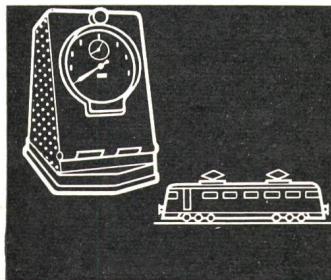

Mustermesse Basel

Halle 3 Stand 706 Nachrichtentechnik
 Halle 11 Stand 4139 Frankiermaschinen
 Halle 11 Stand 4197 Registrierkassen

Hasler^{AG} Bern

mit Zweigniederlassung in Zürich

Sehr geehrter Herr Konstrukteur!

Die Anwendung der Elektrizität wird auf allen Gebieten des menschlichen Lebens immer vielfältiger und verzweigter. Mit der Ausweitung der Automation ergeben sich in allen Zweigen der Technik neue verblüffende Möglichkeiten des Regelns, Steuerns und Ueberwachens. Die hierzu nötigen elektrischen und elektronischen Einrichtungen werden immer umfangreicher und komplizierter. Zwangsläufig ergibt sich das Problem des Auswechselns von elektrischen Aggregaten im Störungsfalle.

Die konstruktive Entwicklung führt deshalb immer mehr zum Aufbau ganzer Aggregate in steckbaren Einheiten. Voraussetzung hierzu sind jedoch geeignete Steckkontakte, die nicht selbst wieder eine neue Störungsquelle bilden. Die neuen MC-Steckkontakte und MC-Steckkabel schliessen hier eine Lücke und eröffnen dem Konstrukteur neue Möglichkeiten, speziell auch im Hochstrom-Gebiet.

JEDES STECKKONTAKT-PROBLEM FINDET SEINE LOESUNG MIT MC-STECKKONTAKTEN

Ihnen mit unserer Spezialerfahrung behilflich zu sein und die erforderlichen hochwertigen und preisgünstigen Steckkontakt-Bauteile zu liefern, ist unser Anliegen. Verlangen Sie bitte unsere Unterlagen oder den Besuch unseres Ingenieurs.

Mit freundlichem Gruss:

M U L T I - C O N T A C T B A S E L

Basel, Sommergasse 48, Telephon (061) 43 55 33



CHR. GFELLER AG.

Telephon-Apparate
Leitungsdurchschalter
Telephon-Automaten für Hotels und Spitäler
Fernsteuerungen und Fernmeldeanlagen
Wasserstandsfernmeldeanlagen
Bahntelephon- und Bahnsignalanlagen
Feuerwehr- und Polizeialarmanlagen

Hörapparate «Bernaphon»
Höranlagen für Schwerhörige
Wechselsprechanlagen
Bakelit-Pressformen
Spritzformen für thermoplastische Kunststoffe

Bern-Bümpliz

Halle 3 b Parterre Stand 911

Flamatt

Halle 3 b 1. Stock Stand 2547



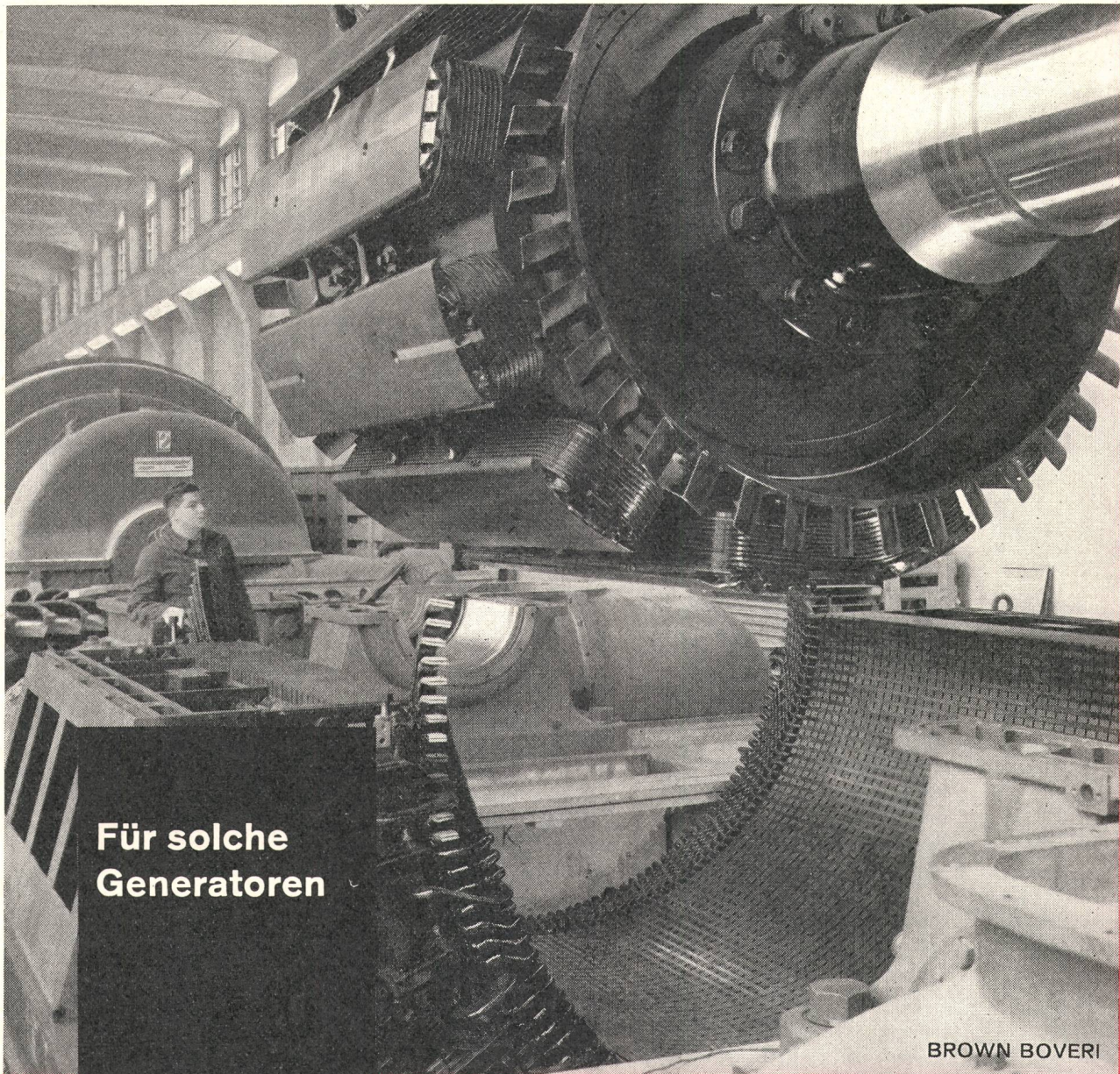

**Für solche
Generatoren**

BROWN BOVERI

**liefern wir
Elektro-
Isoliermaterial**

Mikafolium · Samicafolium · Micabänder ·
Imprägnierte Glasseidenbänder · Samica-
und Mica-Glasseidenbänder · Vetroasbest
Isolierlacke · Imprägnierlacke · Imprägnier-
harze · Mit Glasseide isolierte Leiter

Wir fabrizieren Isoliermaterial und isolierte Drähte für alle Gebiete der Elek-
trotechnik · Mit Mustern, Dokumentation und Beratung dienen wir gerne



SCHWEIZERISCHE ISOLA-WERKE

BREITENBACH bei Basel

Fabrik für Elektro-Isoliermaterial, isolierte Drähte und Kabel

SCHWEIZER MUSTERMESSE BASEL



ROESCH A.-G. KOBLENZ/SCHWEIZ

Sehr geehrter Geschäftsfreund,
Auch dieses Jahr laden wir Sie freundlich ein,
uns am MUBA-Stand in Basel zu besuchen.
Es wird uns freuen, Sie begrüßen zu dürfen.

ROESCH AG

Roesch

Sie finden uns
in Halle 3 b 1. Stock
Stand 2570



G 482

GHIELMETTI

Schaltuhren
Fernschalter
Zeitrelais

Schaltstütze
Kontaktwerke
Temperaturregler

Fern- und Zentralsteuerungen
Netzkommando-Empfänger

Spezial-Handschalter
für elektrische Antriebe und
alle Schaltkombinationen

Steuer-Druckknöpfe
Fuss-Schalter
Endschalter



Ghielmetti & Cie. AG.

Fabrik elektrischer Schaltapparate
Solothurn (Schweiz) - Tel. (065) 2 43 41

Halle 3

Stand 771

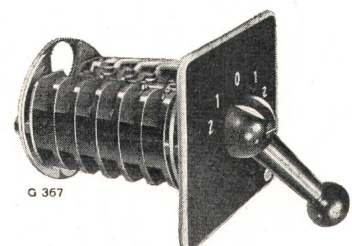

G 367

Warum so hohe Gestehungskosten der elektrischen Energie?

Zellweger
USTER

Zentralsteuerung

Weil alle Anlagen der Erzeugung und der Verteilung für die nur kurzzeitig auftretenden Belastungsspitzen dimensioniert werden müssen. Eine gleichmässiger Belastungskurve — ohne Spitzen und ohne Täler — erhöht die Wirtschaftlichkeit der Anlagen ganz beträchtlich.

Einzelne Untersuchungen haben ergeben, dass ein Empfänger, der einen Verbraucher von 1,5 kW steuert, die Netzspitzenleistung um mindestens 0,5 kW reduziert. Das bedeutet eine Einsparung an den für die laufende Verstärkung des Netzes notwendigen Investitionen von Fr. 1250.—.

Verlangen Sie unsere Druckschrift über die Wirtschaftlichkeit von Zentralsteuerungs-Anlagen!

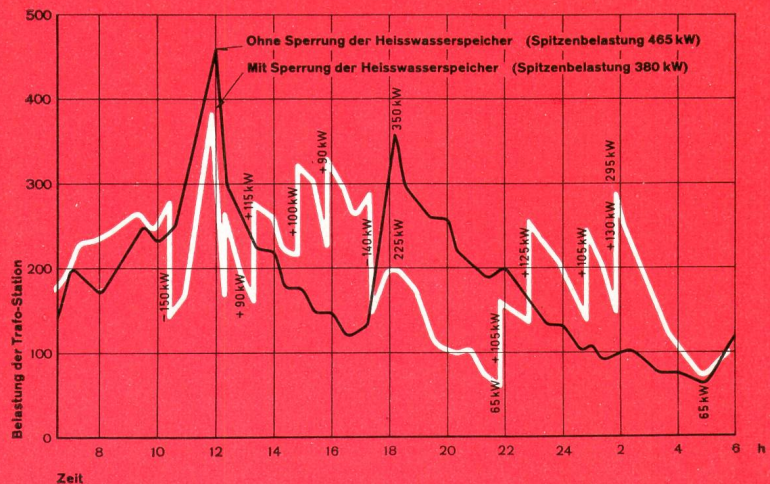
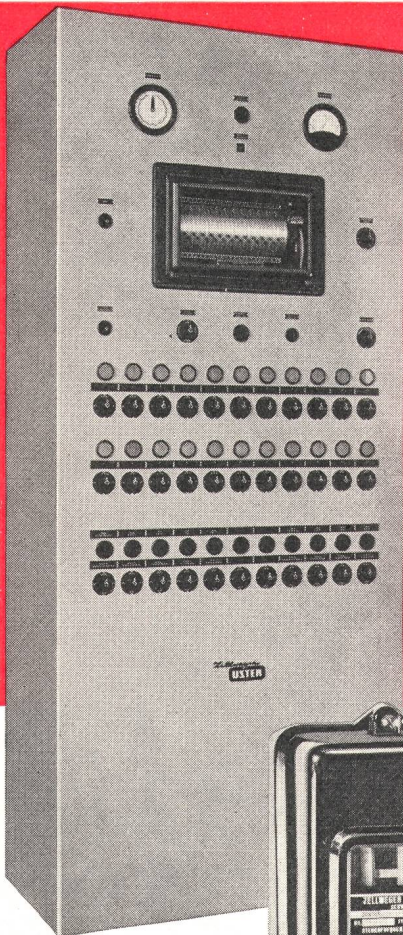

Obige Kurven, aufgenommen in einer Trafo-Station, zeigen die sofort in die Augen springenden Vorteile einer ZELLWEGER-Zentralsteuerung:

Senkung der Spitzenbelastung um 18,2 %
Erhöhung des Energieverkaufes während Zeiten schwacher Belastung um 49 %

Das ist einer der Gründe, warum z. B. im Netz der Dunedin City Corporation (Neuseeland) sukzessive alle Boiler durch 25 000 ZELLWEGER-Zentralsteuerungsempfänger (10 000 Empfänger bereits in Betrieb) gesteuert werden. Die 9 Sendeanlagen erfassen ein Gebiet von mehr als 1200 km² mit ca. 100 000 Einwohnern.

Zellweger AG. Apparate- und Maschinenfabriken Uster
Uster (Zürich)

SYMALEN

geschützte Marke

ASEV SYMALEN FW flammwidrig ECI

ASEV SYMALEN FW flammwidrig ECI

ASEV SYMALEN FW flammwidrig ECI



*das
Elektrohr
mit mehr
Vorteilen*

Hersteller: Symalit AG, Kunststoffwerke, Killwangen (AG)

Bezugsquellennachweis: AG für synth. Produkte, Zürich 22, Tel. 051 27 2133

Xamax Kondensatoren Batterien

Durch Kompensation des Blindleistungsverbrauchs helfen Xamax-Kondensatoren Ihre Energiekosten senken. Zudem entlasten sie Netz und Transformatoren und reduzieren Uebertragungsverluste. Xamax-Kondensatoren und -Kondensatorenbatterien stehen in Handels- und Industrie-Unternehmen des In- und Auslandes seit Jahrzehnten in Betrieb. Sie zeichnen sich durch grosse Funktionsicherheit aus und erfordern weder Wartung noch Unterhalt.

Bild: Dreiphasen-Kondensatorenbatterie, 1200 kVar, für vollautomatische Fernsteuerung.

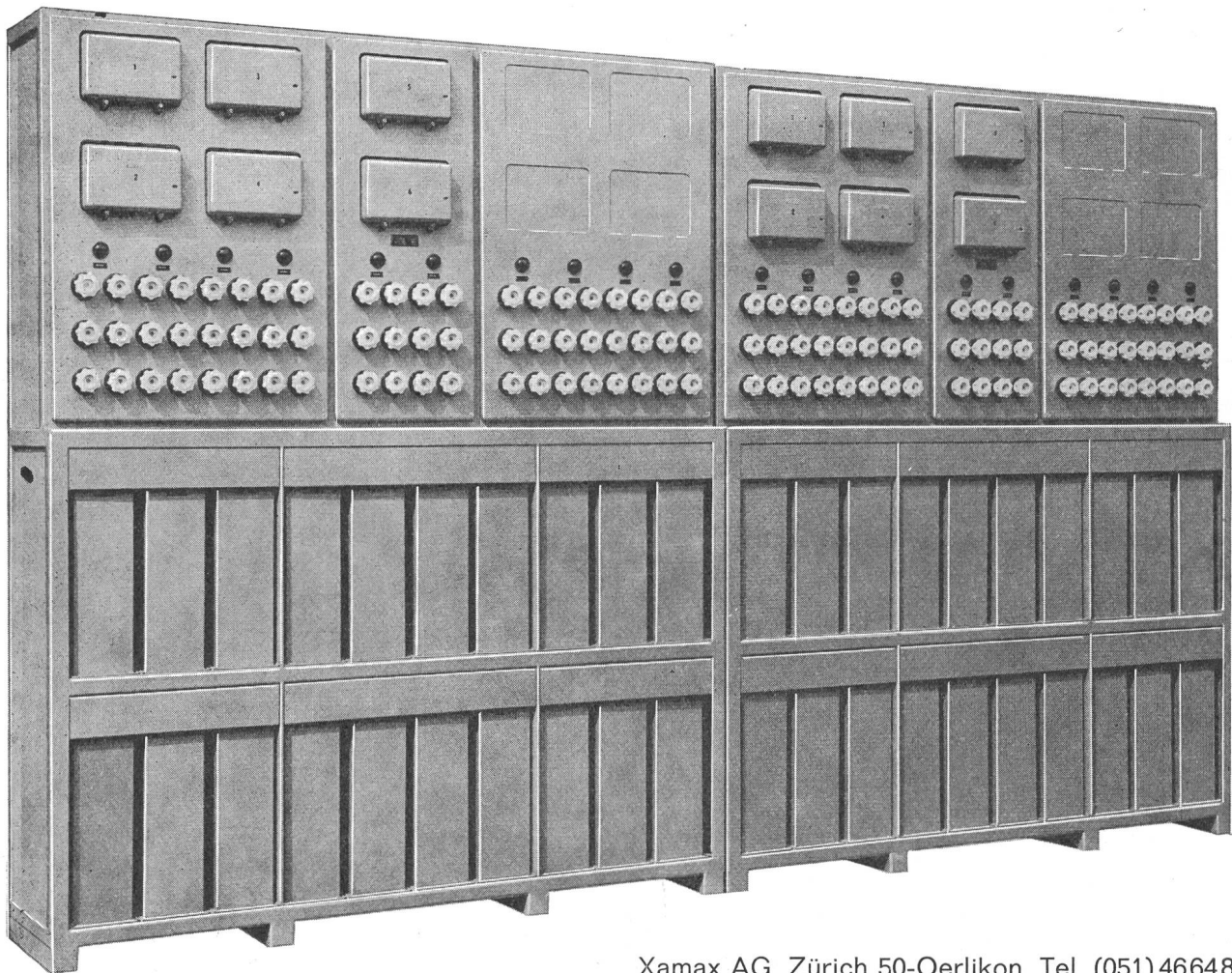

Xamax AG Zürich 50-Oerlikon Tel. (051) 466484
Muba Halle 2, Stand 501



KNOBEL-Regeltransformatoren sind schweizerische Qualitätsarbeit

Stufen- und verlustfreie Einstellung jeder gewünschten Spannung innerhalb des Regelbereichs.

Besonders geeignet:

im Labor zur Einstellung und Konstanthaltung jeder Messspannung;

zum Einbau in Prüffelder, Röntgenapparate, Gleichrichteranlagen usw.;

zur Drehzahlregulierung von Motoren;

zum Vorschalten an Hochspannungs-Prüftransformatoren;

in Verdunkelungsanlagen für Kino, Theater, usw.

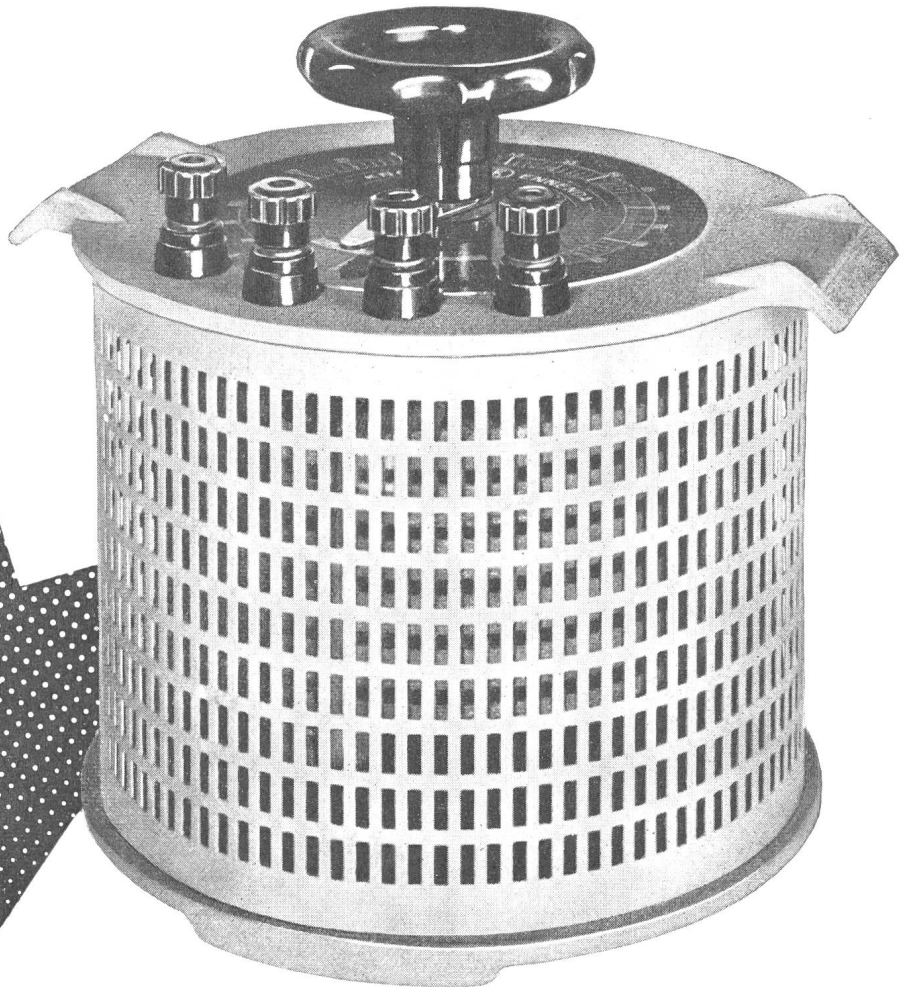

— KNOBEL  ENNENDA —

ELEKTRO-APPARATEBAU F. KNOBEL & Co ENNENDA GL

Telephon (058) 5 28 55

Muba 61

Halle 3

Stand 791

Tel. 061/33 01 21

und 33 42 26

**Camille
Bauer**

AKTIENGESELLSCHAFT

Elektrotechn. Installationsmaterial, Messinstrumente



Für alle Kabelspleissungen das gleiche SCOTCHCAST Material

Aus dem gleichen Basismaterial lässt sich jede Form aufbauen für alle Verbindungen von Kunststoff- und Papierbleikabeln über 35 mm ϕ . Für alle Kabeltypen bis 35 mm ϕ eignet sich auch die SCOTCHCAST Formspleiss-Methode. Beide Methoden (Form-

spleiss und Druckspleiss) mit dem kalthärtenden Epoxy-Giessharz SCOTCHCAST 4 bieten Gewähr für hochwertige Elektroisolationen.

Bitte verlangen Sie unsere Prospekte.

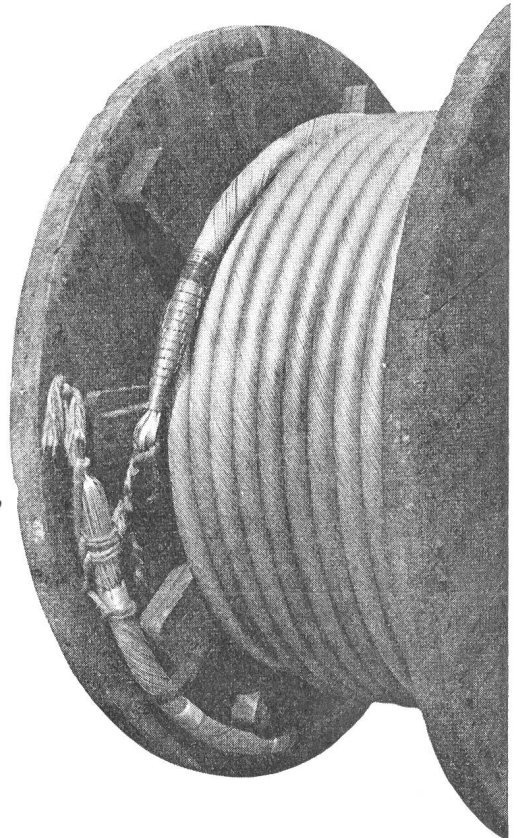
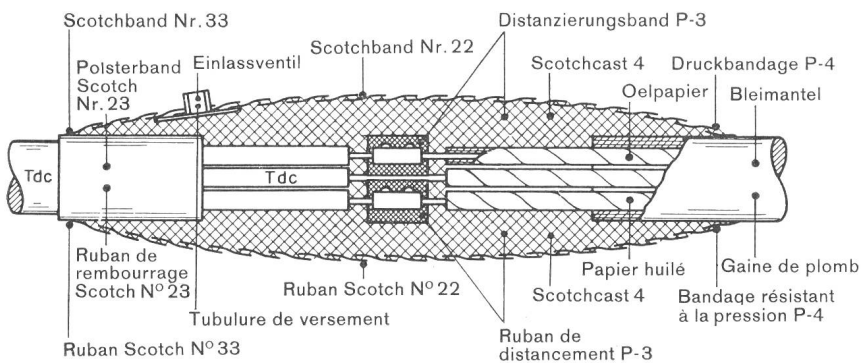

Pour toutes les épissures de câbles, le même matériel **SCOTCHCAST**

Le même matériel suffit pour établir des manchons d'épissures de n'importe quelle forme, pour tous les câbles, isolés au papier sous plomb ou à la matière plastique, d'un diamètre supérieur à 35 mm. Pour tous les types de câbles d'un diamètre inférieur à 35 mm, il y a lieu d'utiliser la méthode d'épissage par

moulage SCOTCHCAST. Ces deux méthodes d'épissage SCOTCHCAST (par moulage et sous pression), à l'aide de la résine époxy SCOTCHCAST 4 durcissant à froid, garantissent un isolement électrique irréprochable.

Demandez nos prospectus.



Cellpack A.G., Wohlen (AG) Tel. (057) 6 22 44



BODENANSCHLÜSSE

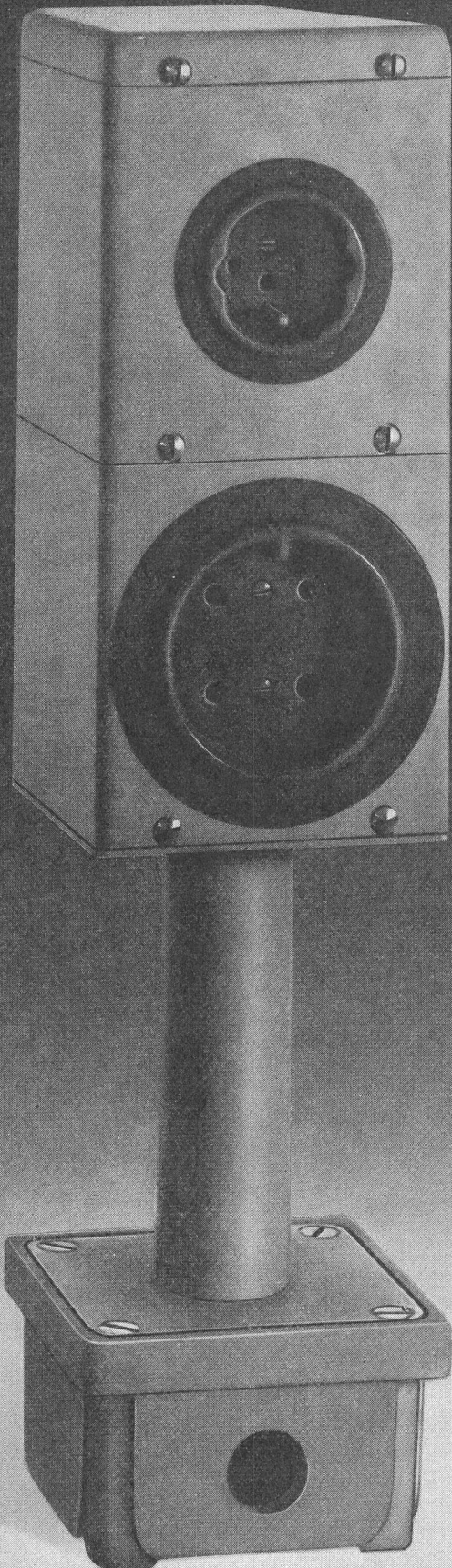

Oskar Woertz Basel
Fabrik elektrotechnischer Artikel
Tel. 061/34 55 50

Halle 3, Stand 810
Muba 1961

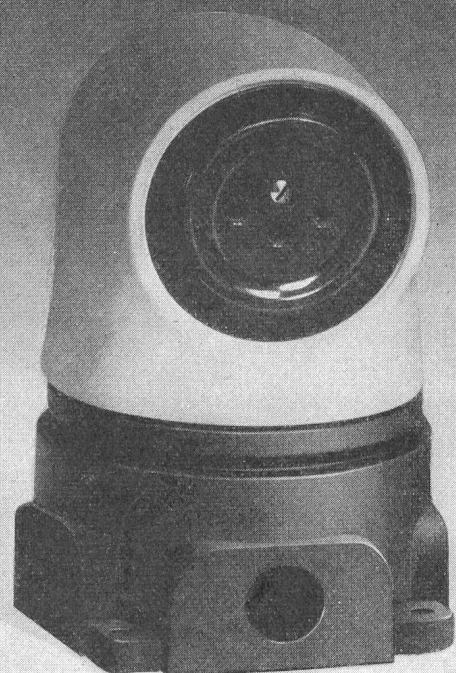

Wo
elektronische Geräte
Fabrikationsprozesse
wirtschaftlicher
gestalten,
dort kennt man
Schindler



Aufzüge- und Elektromotorenfabrik
Schindler & Cie. AG.
Abt. Industrielle Elektronik
und Spezialantriebe
Ebikon-Luzern

Nachrichten Technik



**Einzelteile, Apparate,
komplette Anlagen**

**Fernmeldeanlagen
Fernschreiber
Fernsehsender
Flugfunk und Flugsicherung
Förderbänder
Funkgeräte
Gleichrichterelemente und -geräte
Haustelephonanlagen
Kondensatoren
Lautsprecheranlagen
Messgeräte
Quarze
Richtstrahlanlagen
Röhren und Dioden
Rohrpostanlagen
Senderausrüstungen
Telephonzentralen
Thermistoren
Transistoren
Trägersysteme
Verstärkeranlagen**

Standard Telephon und Radio AG.

Zürich, Seestr. 395, Postfach Zürich 38, Tel. (051) 45 28 00





**Die Produktion
der Langenthaler Isolatoren
basiert auf einer 40 jährigen
Erfahrung**

Fabrikationsprogramm:

**Freileitungs-Isolatoren
Freiluftstützen bis zu 400 kV
Apparate-Porzellan
Niederspannungsmaterial
Chemisch-technisches Porzellan**



Porzellanfabrik Langenthal AG. Langenthal

Schütze

Mp 60 und Mp 100
60 und 100 A 500 V~
ab Lager lieferbar



Schütz Cmp 100
in Leichtmetallgehäuse

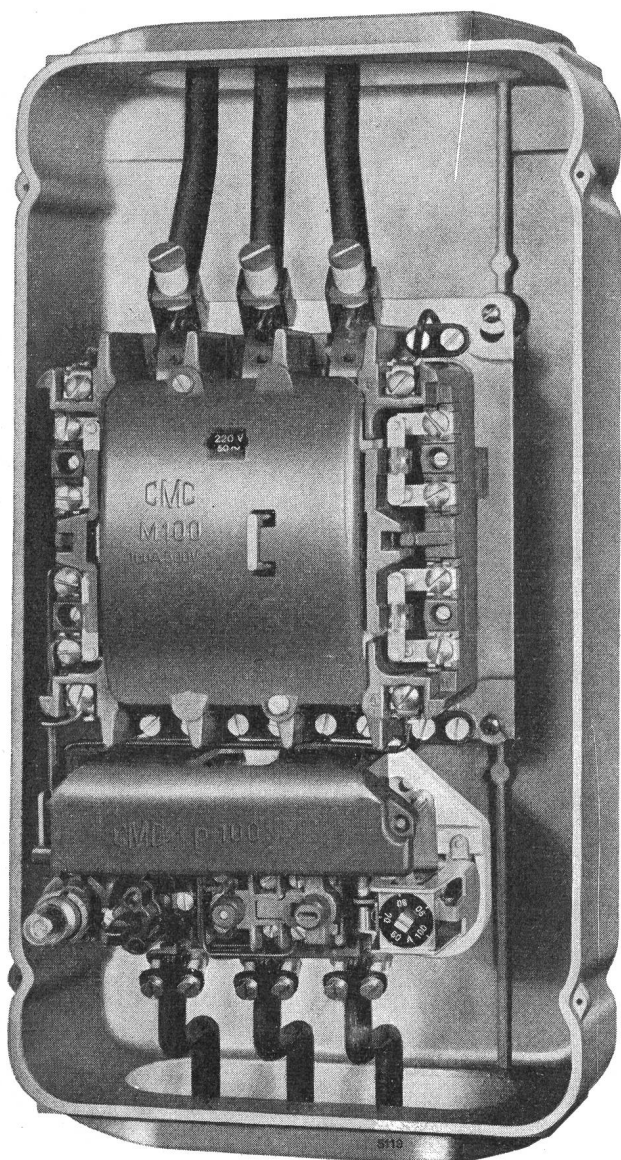

Leitungsquerschnitte bis 95 mm² leicht anzuschliessen

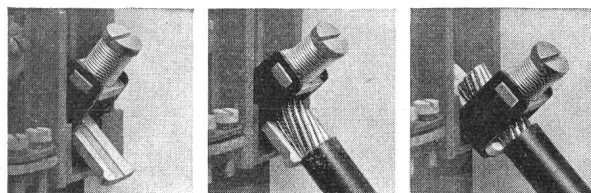

Abwälvende Kontakte verhindern Prell- und Schweiss-
gefahr

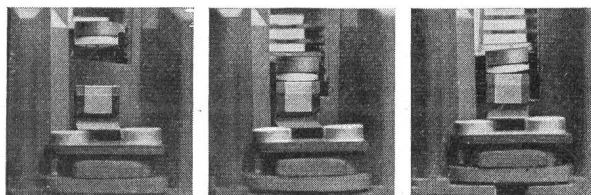

CMC

Carl Maier & Cie, Schaffhausen

Fabrik elektrischer Apparate und Schaltanlagen

Tel. 053 5 61 31



Misoxer Kraftwerke, Schienenkanal-
anlage, Zentrale Soazza mit etwa 1500
PEYER-ARALDIT-STÜTZEN
Projektierung und Bauleitung:
Elektrowatt AG, Zürich

PEYER- *ARALDIT- STÜTZISOLATOREN

für die Erstellung von Hoch- und Nieder-
spannungsschaltanlagen

* ARALDIT ist eine CIBA geschützte Marke



SIEGFRIED PEYER ING. + CO. ADLISWIL

Telephon 91 77 77

Muba Halle 3 b (Elektrizität) Parterre, Stand-Nr. 922

Wicklungs-Stromwandler in Kunstharz-Isolation

für Reihen 6-60 kV
Ausführbar
für extrem hohe
Kurzschlussfestigkeit



Typenprüfung erfolgte mit 5000x In SW & 2000x In während 1 Sek.

Daten des Prüflings: Nennspannung 10 kV
Prüfspannung 42 kV
Übersetzung 10/5 A
Leistung 10 VA Klasse 3
Überstromziffer n = 15
Dynamischer Kurzschlussstrom 50 kA SW
Thermischer Kurzschlussstrom 20 kAeff I''

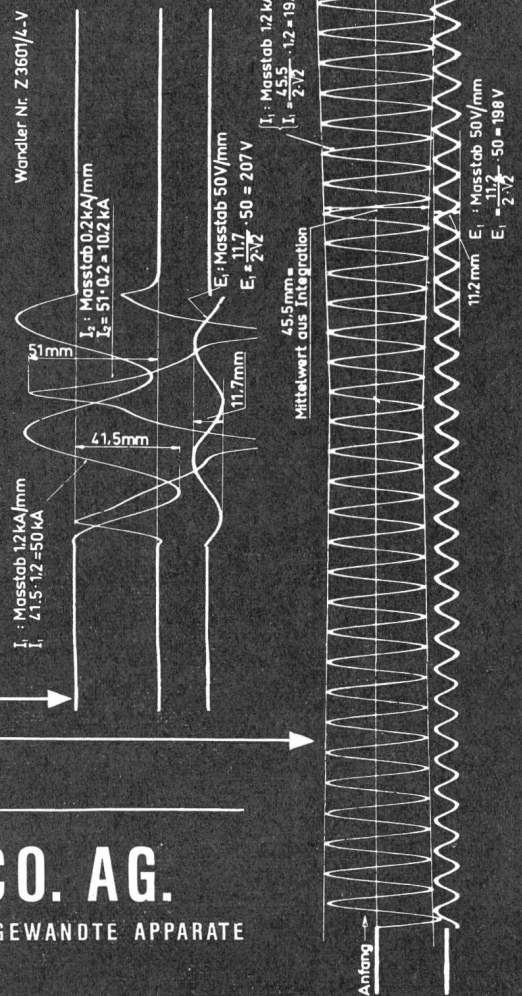

MOSER-GLASER & CO. AG.

SPEZIALFABRIK FÜR TRANSFORMATOREN, MESSWANDLER UND ANGEWANDTE APPARATE

MUTTENZ bei BASEL

Gefahrloses Arbeiten...

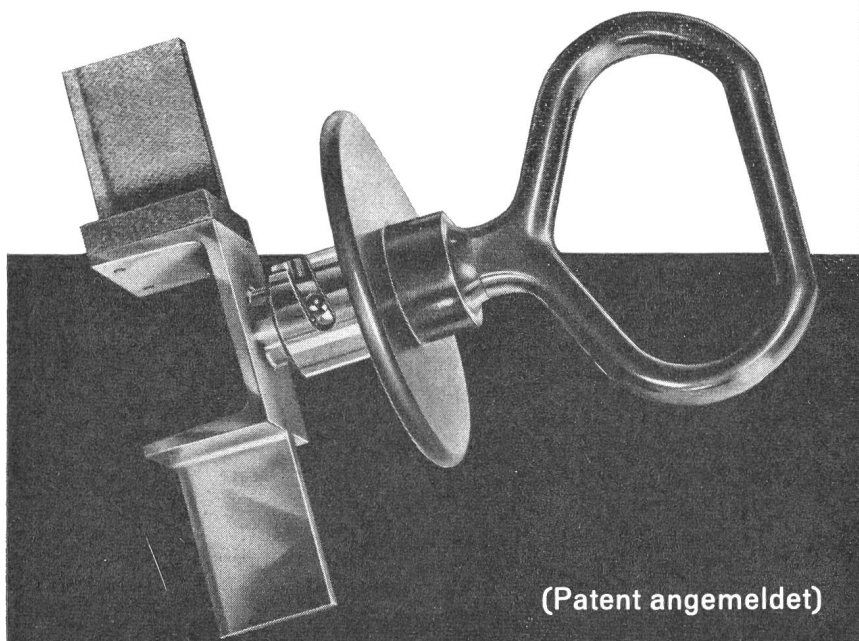

(Patent angemeldet)

in elektrischen Anlagen durch Erden und Kurzschliessen

Auf Anregung aus Werkkreisen und in Zusammenarbeit mit Fachleuten aus der Praxis, haben wir eine **zuverlässige** und **handliche** Erdungseinrichtung für **NIEDERSPANNUNGS-ANLAGEN** mit Hochleistungstrennsicherungen geschaffen. Wie bei unseren bewährten Erdungsgarnituren für Hochspannungsanlagen, verwenden wir auch hier, für den Anschluss den betriebs-sicheren Konuszapfen

In offenen und geschlossenen Verteilanlagen und in Kabelverteilkabinen:

1. Ausschalten - Ziehen der Trennsicherungen
2. Einsetzen der Anschlussbrücken anstelle der HS-Sicherungen
3. Prüfen der Anschlussknoten auf Spannungsfreiheit
4. Anschluss der Erdungsgarnitur an Erdpotential
5. Erden und Kurzschliessen der Polleiter

Verlangen Sie unseren ausführlichen Prospekt oder den unverbindlichen Besuch unseres Vertreters

Nyffenegger & CO. Zürich - Oerlikon

Metallgiesserei u. Armaturenfabrik Tel. 051/46 64 77

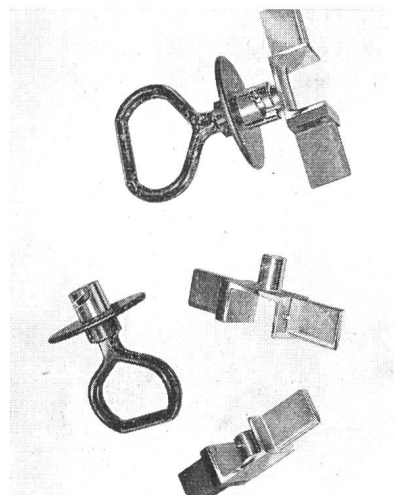
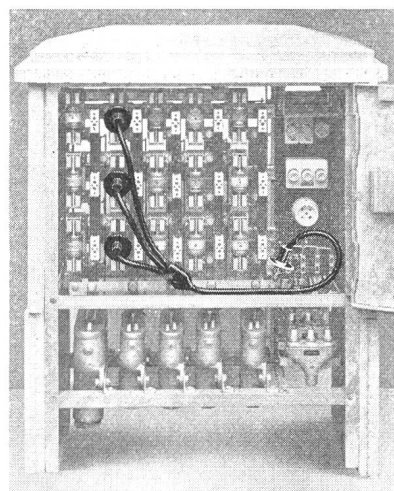
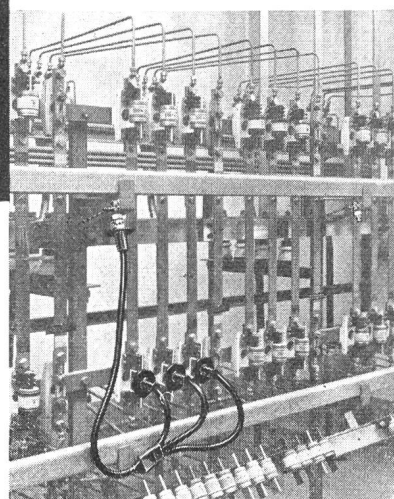
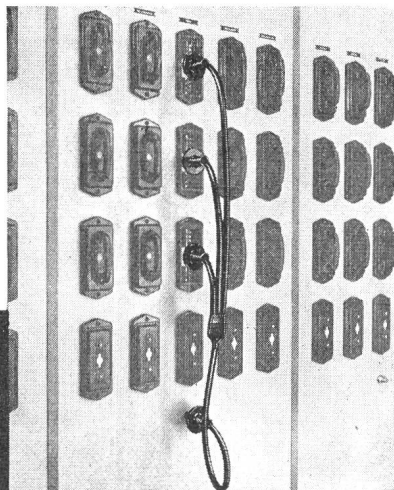



**CÂBLE A GAINE ONDULÉE
EN CUIVRE OU ACIER**

**KABEL MIT WELLMANTEL
AUS KUPFER ODER STAHL**

A DES CÂBLERIES ET TRÉFILERIES DE COSSONAY

Unterbreiten Sie uns Ihre Produktionsprobleme

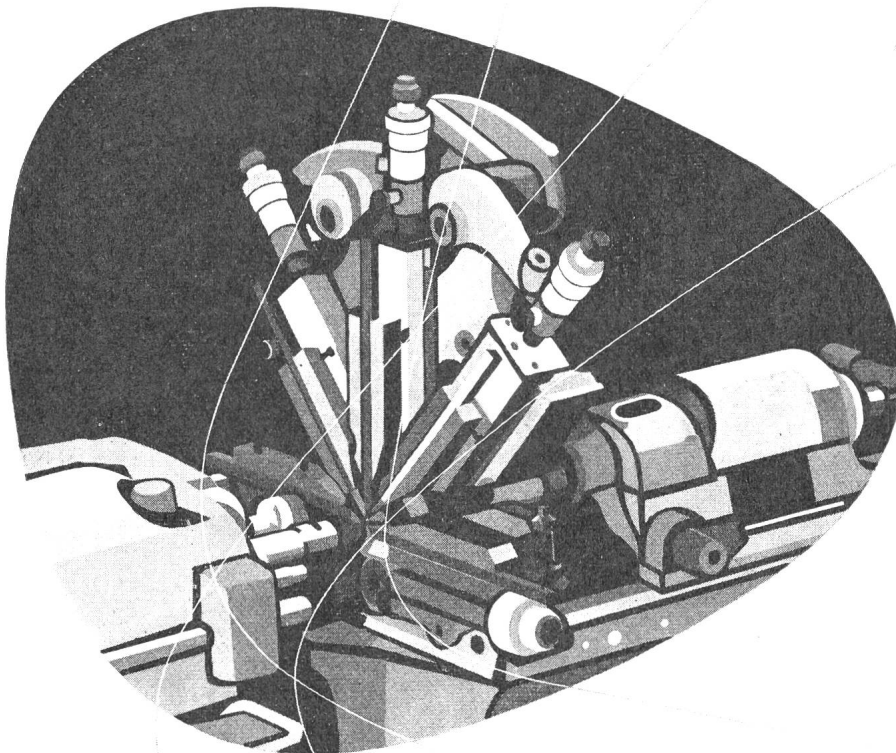

Die neuen BECHLER-Drehautomaten erlauben, dank der Vielseitigkeit ihrer zahlreichen, auswechselbaren Hilfsapparate, die Herstellung sehr komplizierter Werkstücke. Unser technischer Beratungsdienst steht zu Ihrer Verfügung und hilft Ihnen gerne bei der Lösung jeglicher Probleme der automatischen Fertigung Ihrer Drehteile.



BECHLER
MOUTIER (SCHWEIZ)

Schweizerische Kondensatoren

Die Schweizerischen Kondensatoren-Fabrikanten rufen Ihnen die anerkannt vorzügliche Qualität ihrer Kondensatoren in Erinnerung.

Mit schweizerischen Produkten haben Sie die beste Gewähr für einwandfreie Bedienung in guten und schlechten Zeiten. Schweizerische Kondensatoren haben sich über eine lange Lebensdauer ausgewiesen.

Es ist Ihr Vorteil, Schweizer Kondensatoren zu verwenden.

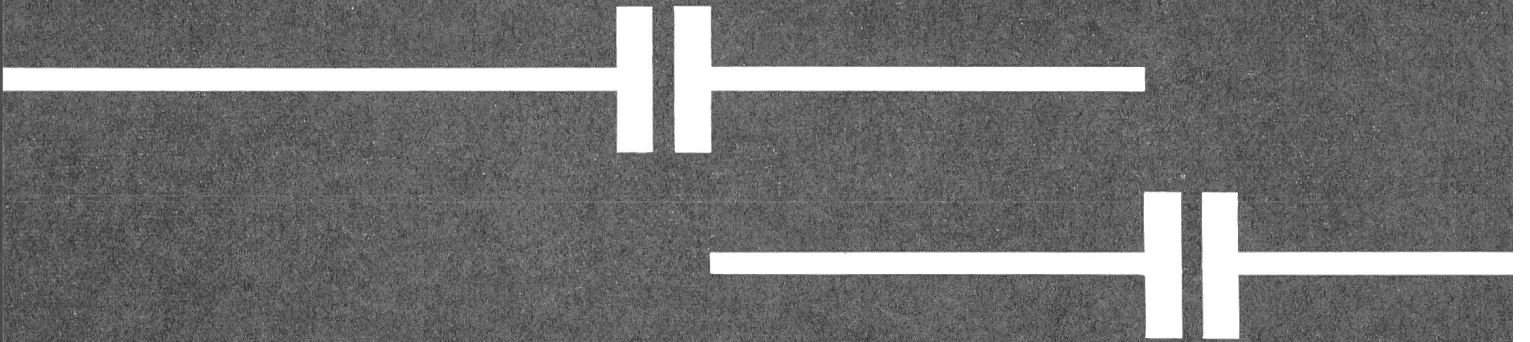

Für Nieder- und Hochspannungs-Leistungs-Kondensatoren empfehlen sich:

Condensateurs Fribourg S.A.,
Emil Haefely & Cie AG,
Micafil AG,
Xamax AG.

Fribourg
Basel
Zürich 48
Zürich-Oerlikon

Langstabisolatoren



Laufen

**AG für
Keramische Industrie
Laufen**





Solvia

Vicolux

Stradasole

3 verschiedene BAG-Strassenleuchten, form-schön gestaltet, lichttechnisch und konstruktiv zum Teil von neuen Gesichtspunkten aus entwickelt, stehen für die Verkehrsbeleuchtung verantwortlichen Werken und Kommissionen neu zur Verfügung.

«Stradasole» für HgL-Lampen bis 2 x 250 Watt und Na.-Lampen bis 140 Watt.

«Vicolux» für Glühlampen bis 200 Watt und HgL-Lampen bis 125 Watt.

«Solvia» für Fl.-Lampen von 2 x 40 Watt bis 4 x 65 Watt.

**B.A.G.
Bronzewarenfabrik AG
Turgi**

BAG TURGI

CORTAILLOD

Sié D'EXPLOITATION DES CABLES ÉLECTRIQUES

CABLES
SOUS PLOMB

CABLES
THERMOPLASTIQUES

BLEIKABEL
KUNSTSTOFFKABEL

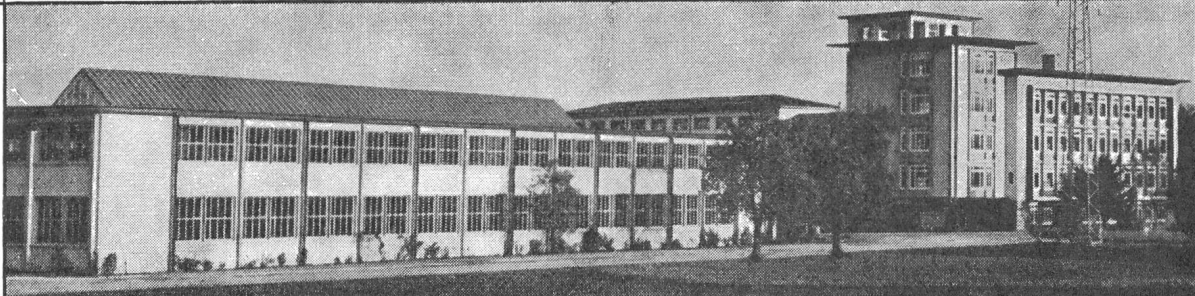

Rechauds, Kocher,
Tauchsieder,
Plattenwärmer,
Brotröster,
Brezeleisen



Küchenmaschinen-
Kombinationen,
Handrührer,
Kaffeemaschinen,
Kaffeemühlen

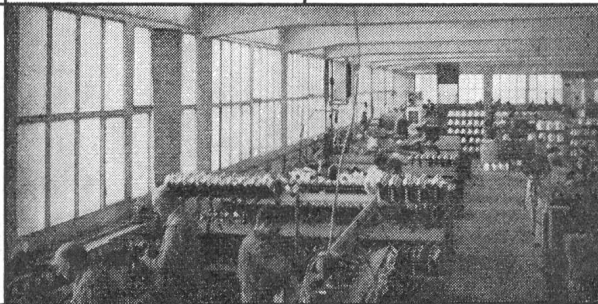

Bügelautomaten,
Bügeleisen
Heizgeräte
Haushalt-Kühl-
schränke mit
115, 130, 150 l Inhalt

1931—1961
30 Jahre

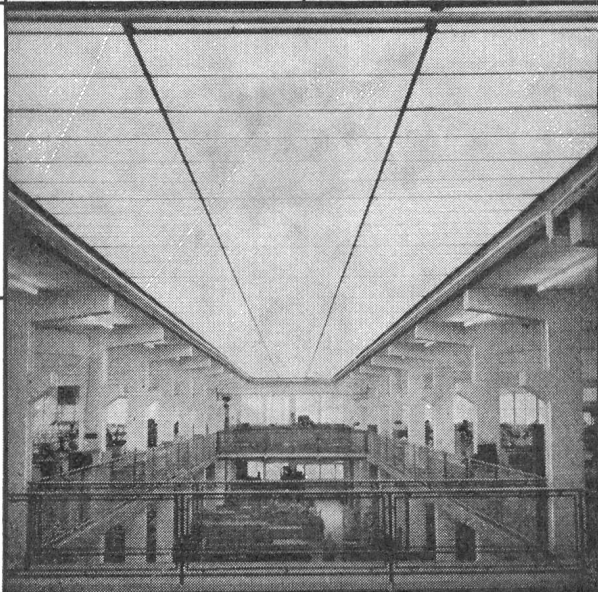
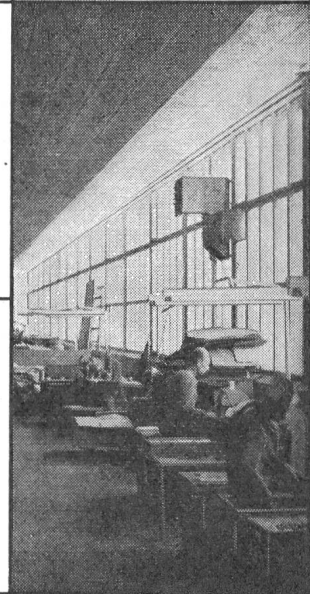

Jura Elektroapparate-Fabriken

L. Henzirohs AG. Niederbuchsiten-Olten Telefon (062) 6 71 65

Tdc Isovin

Thermoplast-Kabel

korrosionsbeständig



Vereinfachter
Anschluß
für
Licht
Kraft
Telephon

Wirtschaftliche
Verlegung

Tdc 4 x 150 m/m²

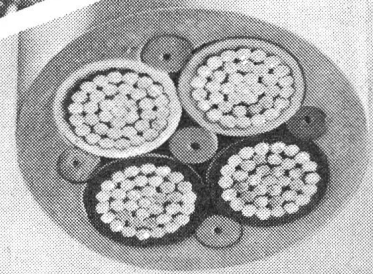

Steuerkabel

Tdc 26 x 1,5 m/m²

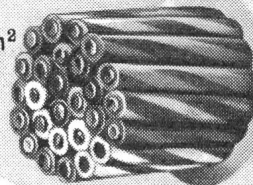

HUBER

PFÄFFIKON ZH

Aktiengesellschaft R. & E. Huber,
Schweizerische Kabel-, Draht- und Gummiwerke
Pfäffikon-Zürich

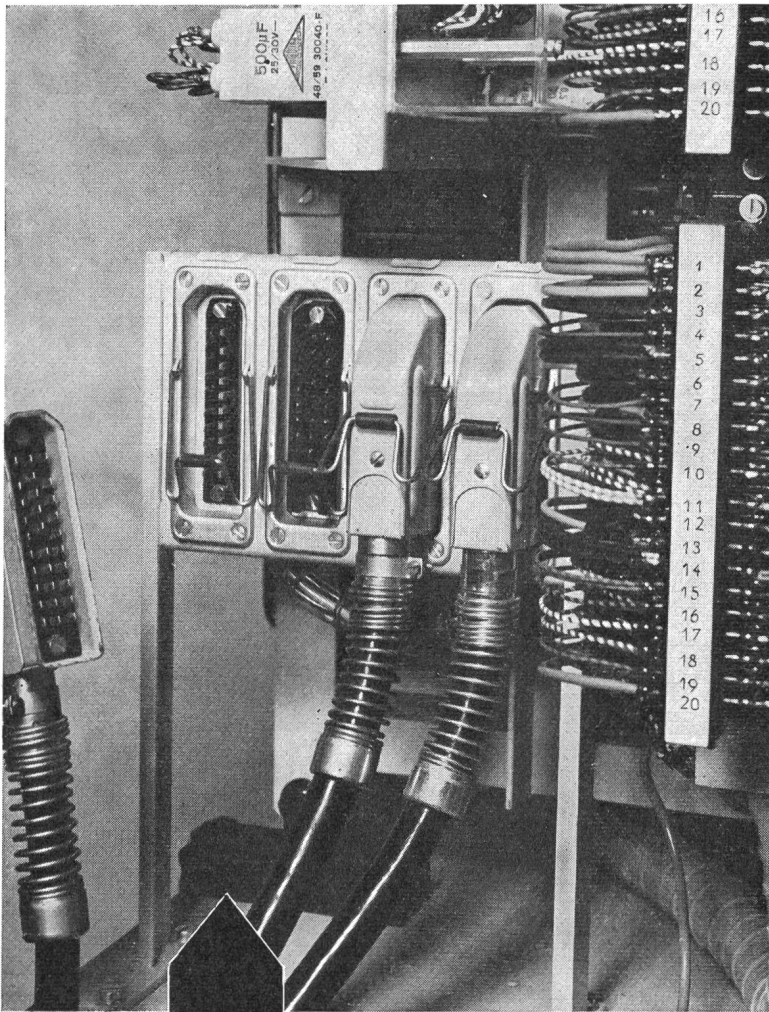

Tuchel-Kontakte

Alle Stecker und Armaturen

die in der Schweiz hergestellt werden, zeigen wir Ihnen an der **MUBA Halle III b**
1. Stock — Stand-Nr. 2564

Ihr Besuch wird uns sehr freuen.

Die selbstreinigenden

TUCHEL-KONTAKT-EINRICHTUNGEN

werden überall dort eingesetzt, wo **Zuverlässigkeit** das erste Gebot ist, und zwar für

**BAHNBETRIEB
FLUGSICHERUNG
MASCHINENSTEUERUNGEN
FERNMELDEWESEN
STUDIOEINRICHTUNGEN
MESSGERÄTE**

und neuerdings auch für militärische Zwecke,
z. B. in Flab-Kdo-Geräten

Steckerleisten, Rundkupplungen, Miniatur- und Spezialstecker

Fabrikation und Vertrieb



ROSCHI ELECTRONIC AG
WORB BE Telephone (031) 67 33 57

Ein weiterer Schritt in unserem Kupplungsstecker -

Programm

für trockene Räume
Kabeleinführung vertikal

No. 61 E
2 P + E
Typ 12

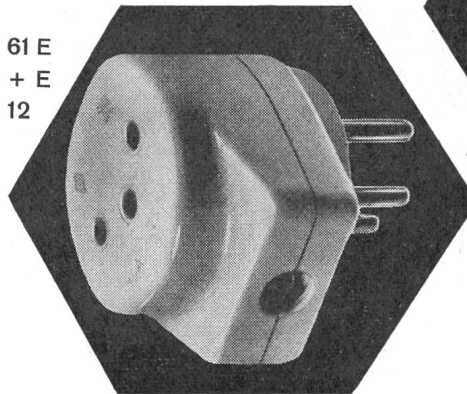

No. 61
2-polig
Typ 1

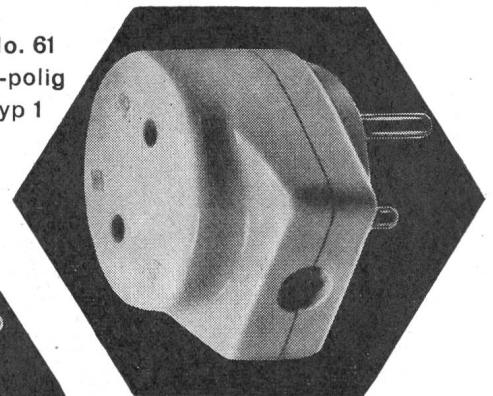

für trockene und feuchte Räume
Kabeleinführung vertikal

No. 65
2 P + E
Typ 14

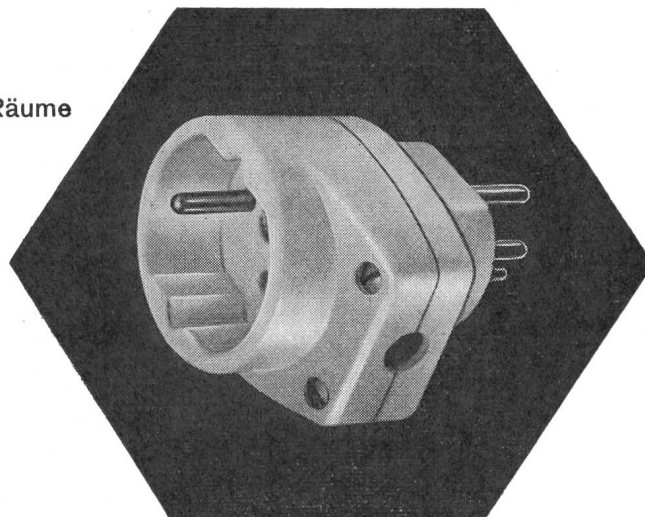

Zu beziehen durch
die Elektrogrossisten

Tschudin & Heid AG.

elektrotechn. Fabrik und Kunstharzpresswerk

Reinach - Basel

Müheless lässt sich die Antriebs-Drehzahl mit einer Flexatron-Steuerung stufenlos anpassen

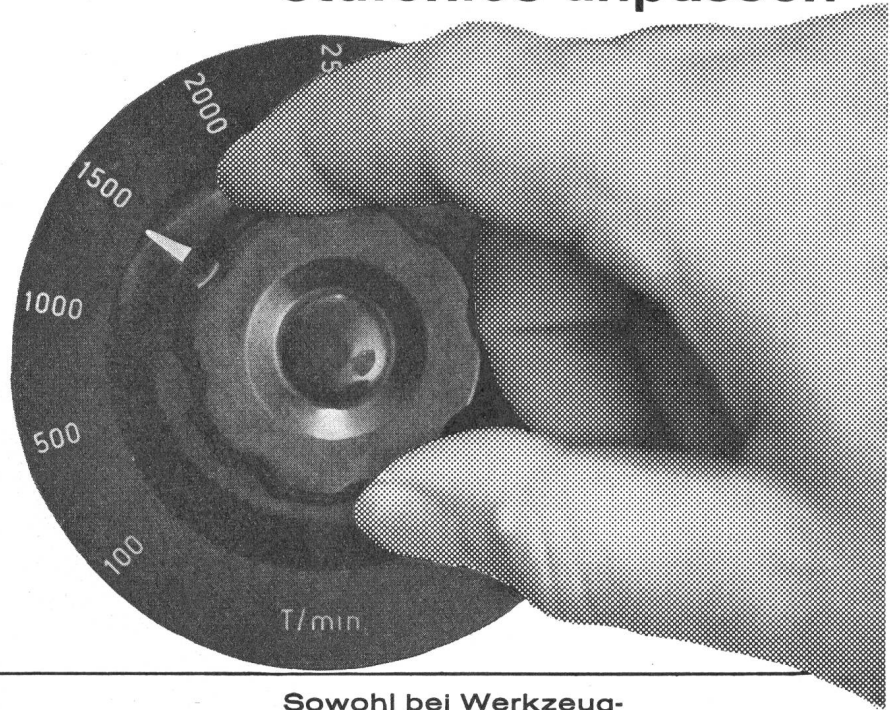

Sowohl bei Werkzeugmaschinen wie auch auf zahlreichen anderen Gebieten der Technik besteht das Bedürfnis nach stufenlos regelbaren Antrieben.

Beschäftigt Sie ein Problem dieser Art, wenden Sie sich an uns, wir verfügen über grosse Erfahrung in der elektronischen und mechanischen Antriebstechnik.

CONTRAVES

Contraves AG, Zürich
Schaffhauserstr. 580
☎ 051/48 72 11

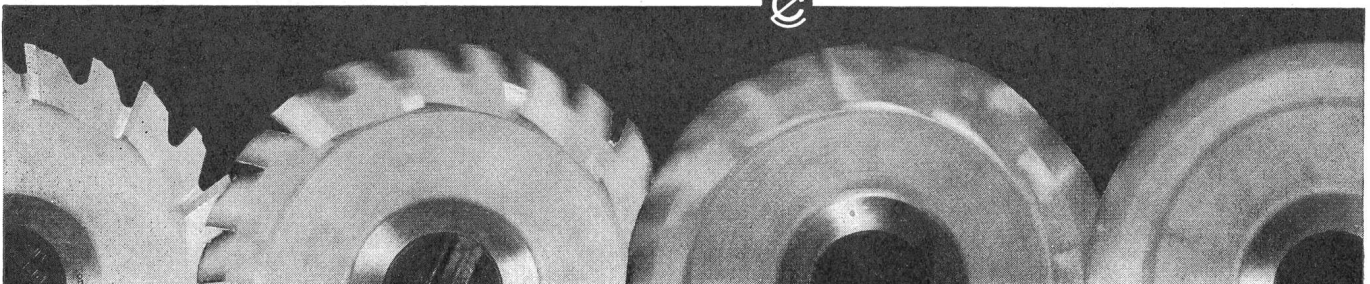

VON ROLL

Armaturen für
den Bau
elektrischer Leitungen



Gesellschaft der
Ludw. von Roll'schen
Eisenwerke AG.
Gerlafingen

241

HAEFELY

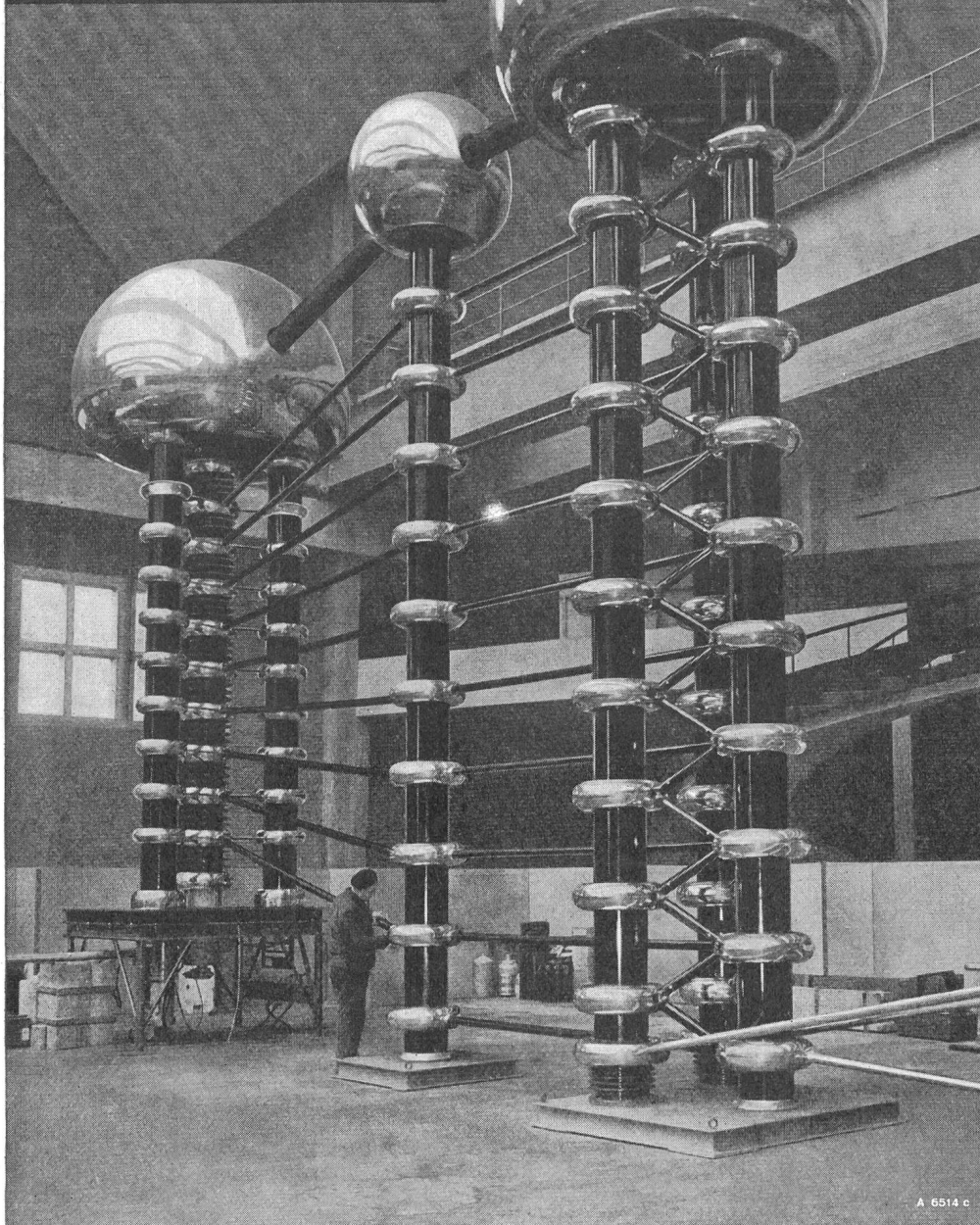

A 6514 c

Hochstabilisierter
Elektronen-
Beschleuniger 1,5 MeV
in symmetrischer
Kaskadenschaltung
für das
Laboratoire d'Optique
Electronique du
C.N.R.S., Université
de Toulouse
Frankreich
(Werkmontage)

Messwandler für Spannungen bis
400 kV

Vollständige Ausrüstung von
Hochspannungs-Prüffeldern und
-Laboratorien

Hoch- und Niederspannungs-
Kondensatoren

Durchführungen bis 525 kV

Isoliermaterial für die
Hochspannungstechnik

HF-Kopplungselemente für
Trägerfrequenz-Telefonie auf
Hochspannungsleitungen

Schweizer
Mustermesse 1961
Halle 3
Stand 716

EMIL HAEFELY & CIE AG BASEL

170 Ag

Warum ist Vreneli so vergnügt?



 **ALUMAG**

Aluminium Licht AG
Industrie für technische Beleuchtung
Uraniastrasse 16, Zürich
Tel. (051) 23 77 33

Es fühlt sich wohl im hellen Schulzimmer mit den gutbeleuchteten Pulten. Hier lernt es gerne und viel: die ganze Welt wird ihm offenstehen.

Der richtig beleuchtete Arbeitsplatz wirkt sehr anregend auf den jungen Menschen. Einsichtige Schulbehörden und Architekten haben das längst erkannt.

Mit der Alumag Ringleuchte «Saturnus», lieferbar als Decken- oder Pendelleuchte, erzielen wir in jedem Raum, wie hier im neuen Schulhaus in Küsnacht bei Zürich, angenehmes, blendungsfreies Licht, und damit die richtige Arbeitsatmosphäre.

Wir haben grosse Erfahrung in der Schul-Beleuchtung.

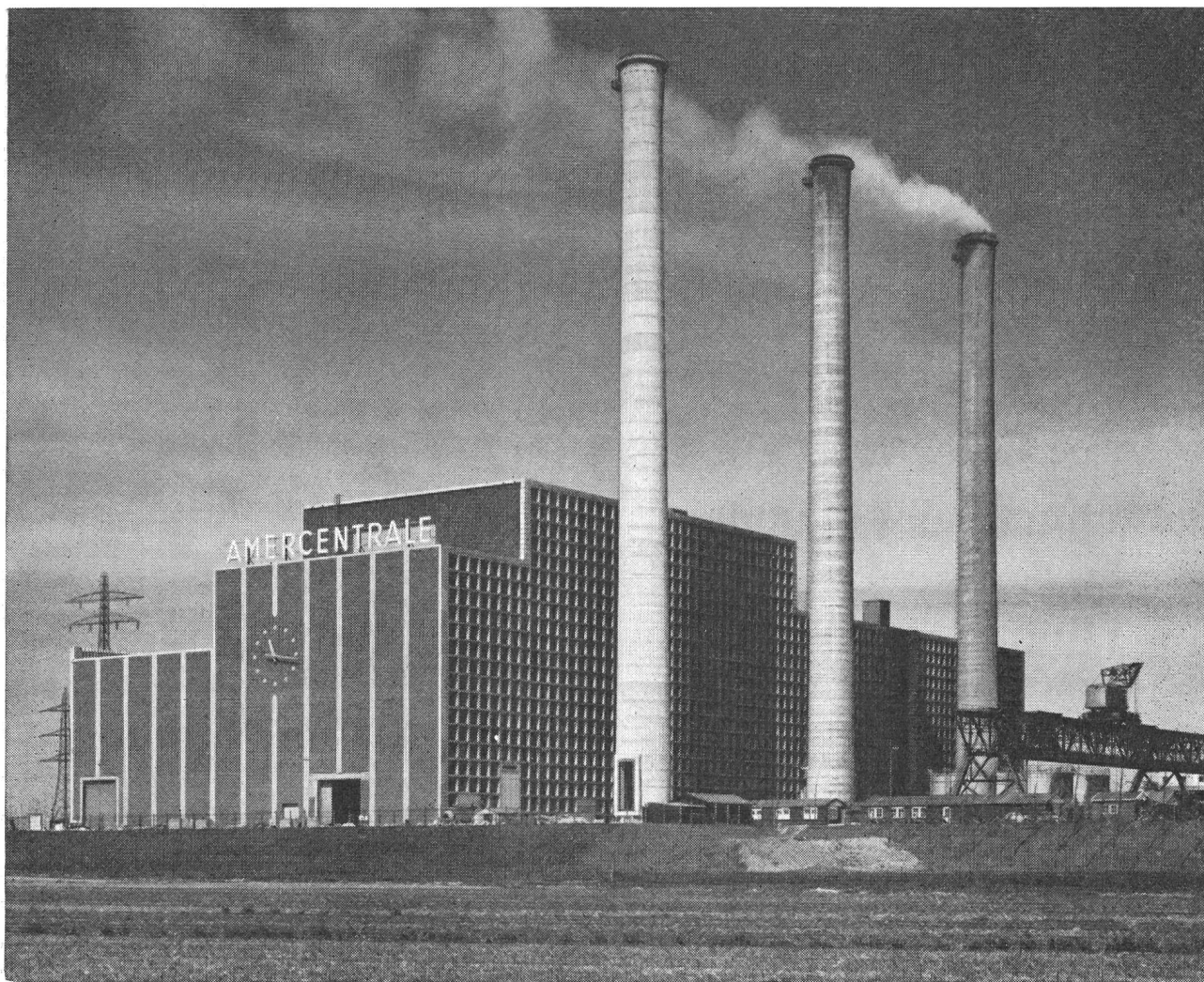

493

Thermisches Kraftwerk Amer der N. V. Provinciale Noordbrabantse Electriciteits-Maatschappij. — In dieser Anlage ist unter anderen Einheiten ein Schelde-Sulzer-Einrohrdampferzeuger aufgestellt. — Betriebsdaten: 510 t/h, 180 atü, 570° C

Thermische Kraftzentralen

für Industrie und öffentliche
Energieversorgung

Wir befassen uns als Generalunternehmer mit Planung und Bau der technischen Anlagen für

Dampfkraftwerke
Dieselkraftwerke
Gasturbinenkraftwerke
Kernenergiekraftwerke

SULZER

Gebrüder Sulzer
Aktiengesellschaft, Winterthur, Schweiz

MUBA 1961 — HALLE 5

CONDENSATEURS AU TANTALE

TANTAL-KONDENSATOREN

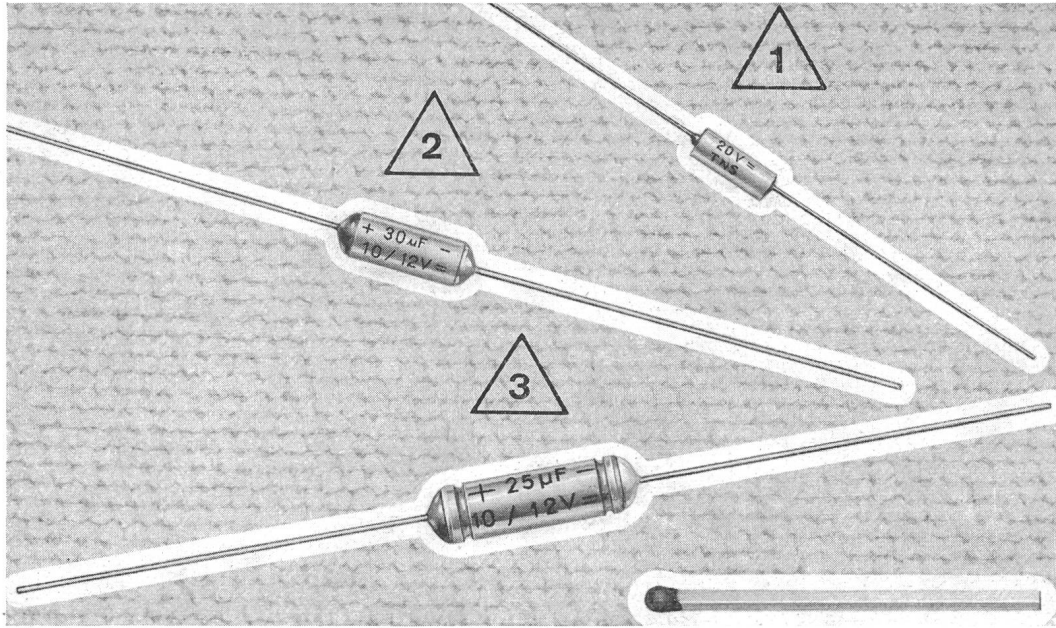

- ▷ (1) type à électrolyte sec (TNS)
- ▷ (2) type fritté (TNF et TNM)
- ▷ (3) type bobiné (TNB)

- ▷ (1) mit gesinterter Anode und festem Elektrolyt
- ▷ (2) mit gesinterter Anode u. flüssigem Elektrolyt
- ▷ mit glatten Tantalbändern

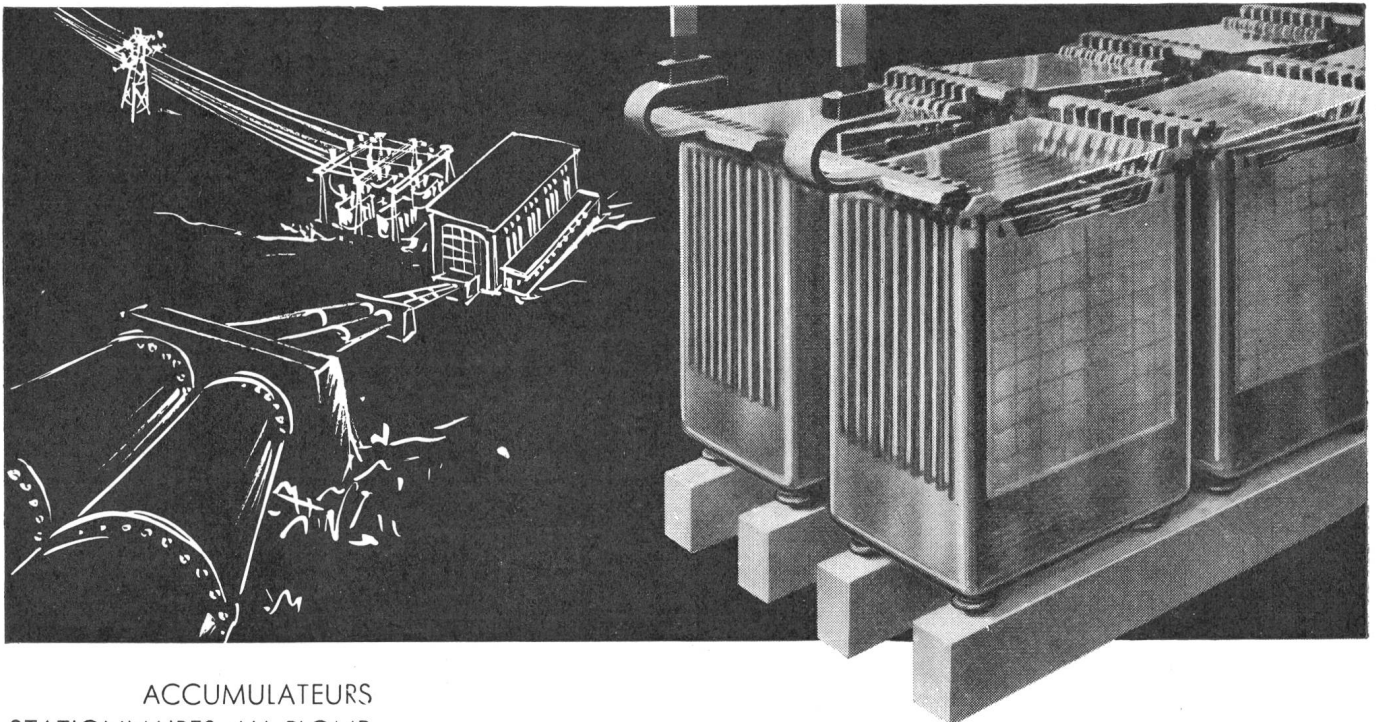

ACCUMULATEURS
STATIONNAIRES AU PLOMB
pour centrales électriques,
centraux téléphoniques, etc.

STATIONÄRE
BLEI-AKKUMULATOREN
für Elektrizitätswerke,
Telefonzentralen, usw.

LECLANCHÉ SA

YVERDON

rotel

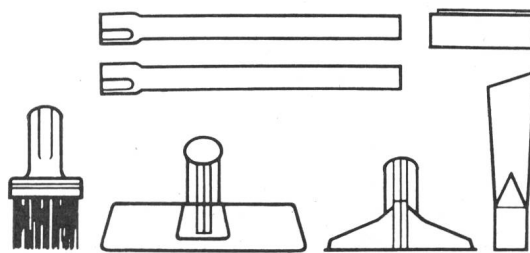

Der modernste Luxus-Staubsauger zum halben Preis – eine neue Rotel-Sonderleistung

2 Jahre Garantie

Der aussergewöhnlich elegante Rotel-Staubsauger mit seiner neuartigen Zweistufen-Fuss-Schaltung erlaubt ein individuelles Regulieren der Saugstärke. Dank dieser Reguliermöglichkeit lassen sich dickste Teppiche mit grosser Tiefenwirkung reinigen – ebenso gründlich entstauben Sie feinste Gewebe (Vorhänge).

Der Rotel-Staubsauger ist mit den modernsten Zusatzgeräten ausgerüstet, auch können hygienische Papierfilter eingesetzt werden. Prüfen Sie den Rotel-Staubsauger und vergleichen Sie – Sie werden von seinen einzigartigen Vorzügen begeistert sein. Preis für Standard-Modell Fr. 198.— De-Luxe-Modell Fr. 258.—

2 weitere preisgünstige Rotel-Artikel:
Bügeleisen «Maya» mit Spritzguss-Sohle, verkupfert, vernickelt und verchromt, nur Fr. 32.50.
Haartrockner «Susten», Kalt- und Warmluft-Schalter, mit modernem Plastikständer, nur Fr. 29.50.

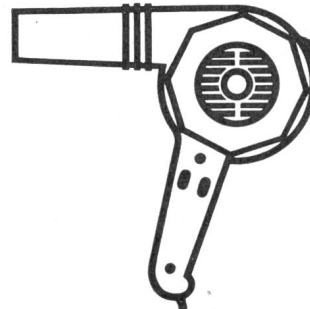
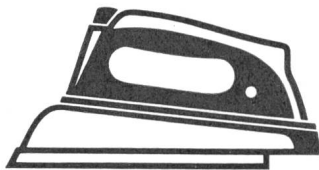

Rotel AG Aarburg, Tel. 062 5 75 81

Grosser Demonstrationsstand: Halle 19, Stand 6201
Stand für Wiederverkäufer: Halle 20, Stand 6593

Lebendiges Quellwasser

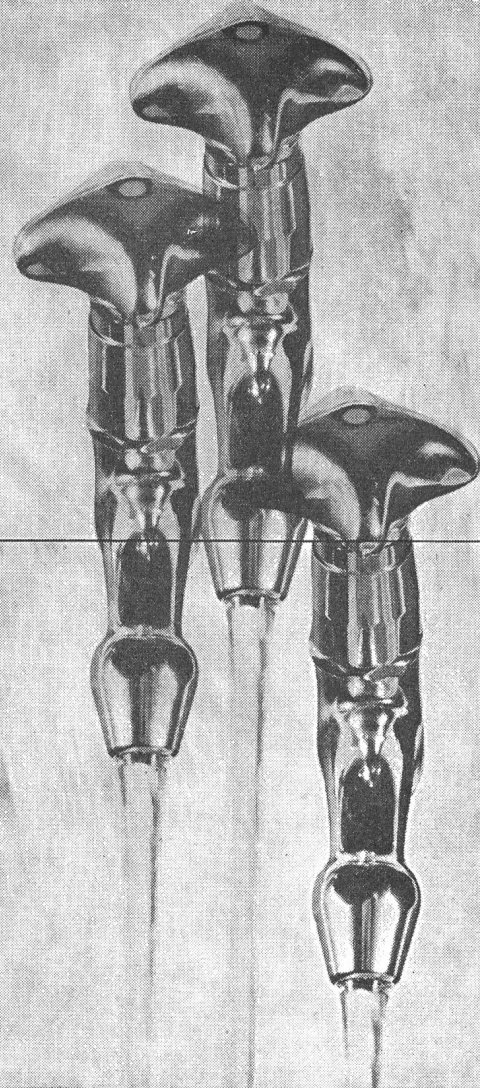
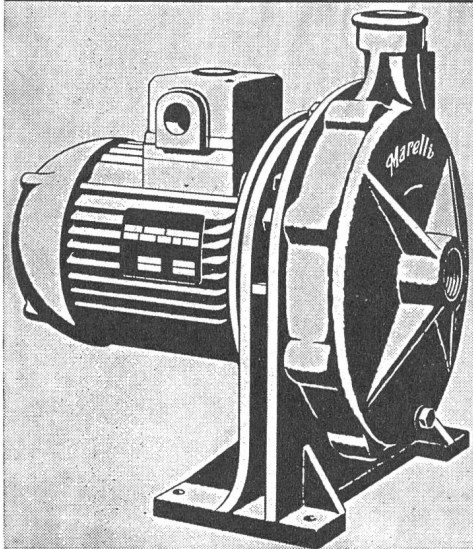

Elektrische Monoblock-Zentrifugalpumpe
Typ PLNK für Fördermengen von 10 bis 50 l/min.
bei 13 bis 21 m manometrischer Höhe.

Eine richtige kleine Hauszentrale, Herrscher über willfährige Quellen: das ist die Pumpe Marelli/MEG. Sie findet das Wasser, zieht es aus seinen verborgensten Schlupfwinkeln und leitet es in sprudelnder Fülle in jede Wohnung. In alten Gebäuden, in denen ein ungenügendes Rohrsystem mühsam das rebellische Nass emporträgt, unterstützt die Marelli-Pumpe das überlastete Verteilernetz; sie erhöht den Druck und befördert strömendes Leben. Energie und Überfluss der häuslichen Wasserquelle, erquickende Lebensfluten bietet Ihnen die Marelli-Pumpe durch die Kraft eines erprobten Motors moderner Bauart und die Dauerhaftigkeit seines wertvollen Materials, dem Sie berechtigtes Vertrauen entgegenbringen werden.

Jeder Wasserhahn — ein quellender Brunnen!

**Es gibt immer
eine bessere Lösung
bei Marelli**

Verlangen Sie Offerte und detaillierte Unterlagen bei: MEG-Machines Electriques S.A.
59, rue du Rhône, Genf, Tel. (022) 25 52 37
oder bei Ihrem gewohnten Installateur.

Motoren, hochoberige Kleinmotoren,
Generatoren, Alternatoren, Transformatoren,
Umformer, Kreiselpumpen, Ventilatoren für
Industrie und Heim, Entstaubungsapparate.



Messtransformatoren

Stromwandler, Spannungswandler, Messgruppen, in verschiedenen Bauarten.

Nebenstehendes Bild zeigt:

Zweiteilige Kabelstromwandler (Mess- und Relaiswandler) in einer 220 kV Freiluftanlage.

Schutzschalter und Sicherungen

für Spannungswandler

«**Epolit**» Kunstharz-Isoliermaterial

Stützer, Durchführungen, Kabelträger sowie Isolierteile aller Art in Giessharz Glasharz (Laminate), Schleuderguss, Pressguss usw.

Elektro-Schweissgeräte

Schweisstransformatoren, Schweißumformer, Benzin- und Dieselschweißaggregate, Punktschweißmaschinen, Zubehör, Elektroden usw.

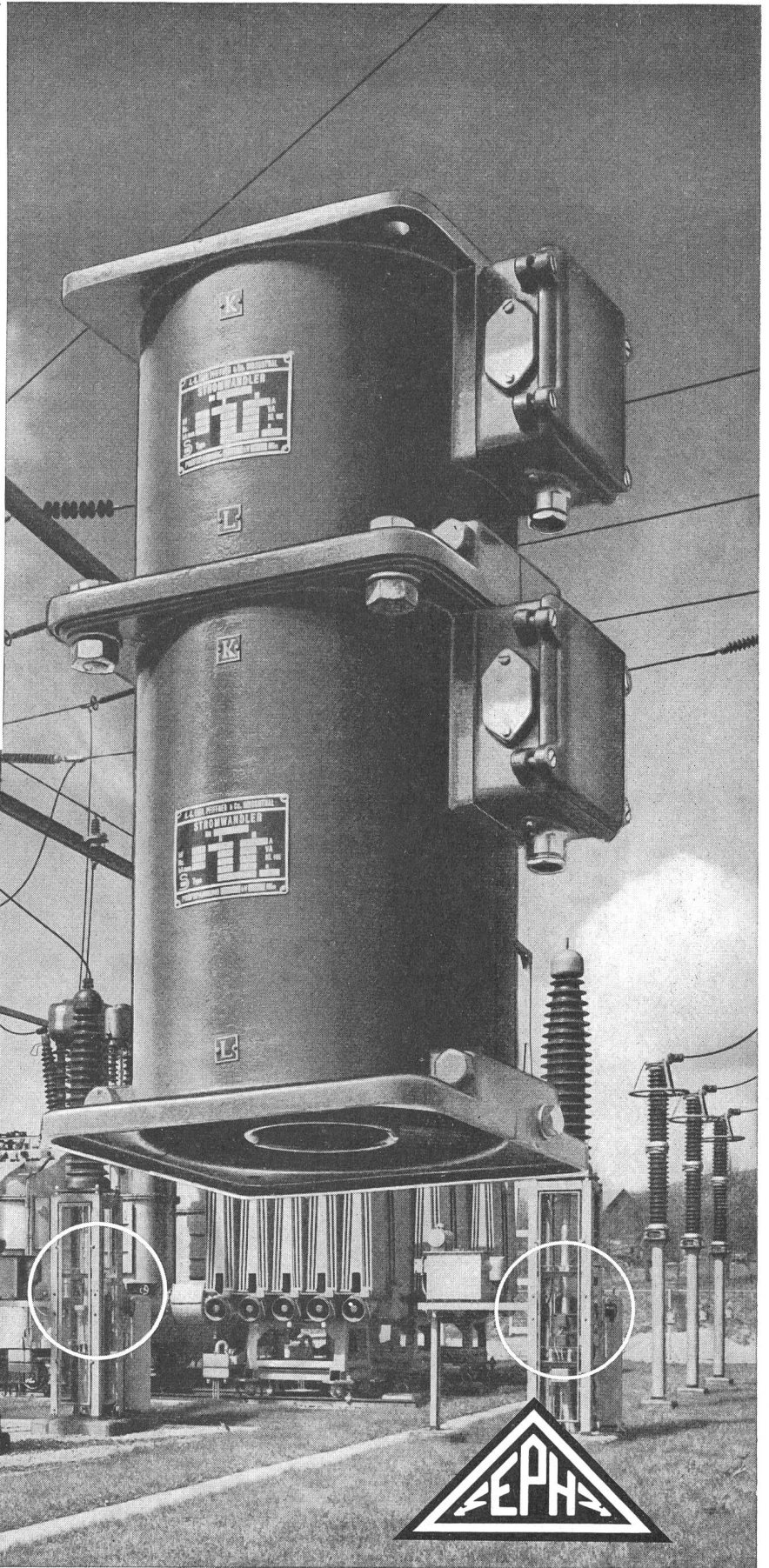

AKTIENGESELLSCHAFT EMIL PFIFFNER & Co. HIRSCHTHAL/AG
Fabrik elektrischer Spezialapparate · Telefon (064) 5 11 10



Leichtmetall-Aquädukt bei der Illsee-Turtmann AG. Oberems

Mit nur 16-17 Stunden Betriebsunterbruch wurde bei Oberems (VS) eine alte, stark beschädigte Leitung durch eine solche aus AIAG-Leichtmetall ersetzt. Nachfolgend einige interessante Daten des neuen Aquäduktes:

Totale Länge ca. 63m in 7 Teilen angeliefert und am Standort zusammengeschnitten. Das Aluminium-Rohr ist als durchlaufender Träger auf Pendelstützen mit freien Spannweiten von 11,5m aufgelagert.

Innendurchmesser des Aluminium-Rohres 1,65 m, Blechstärke 10mm, Totalgewicht ca. 10 t.

Material: Peraluman-30w mit $\sigma_{0,2}$ 8-14 kg/mm²
 σ_B 19-24 kg/mm²
 δ_{10} 15-28%

eine sehr korrosionsbeständige AIAG-Markenlegierung, die in diesem Falle keinen besonderen zusätzlichen Oberflächenschutz benötigt.

Belastung: Eigengewicht ca. 150 kg/m
Wasserlast 2,1t/m
Innendruck entsprechend 10 bis 11 m Wassersäule
Verhältnis Eigengewicht : Wasserlast = 1 : 14

Ausführung: Conrad Zschokke Aktiengesellschaft, Döttingen.

ALUMINIUM-INDUSTRIE-AKTIEN-GESELLSCHAFT

Verkaufsabteilung

Telephon 051/548080

Zürich 48

**Wir beraten unsere Kunden für Konstruktionen,
Fabrikation und Werkstatt.**

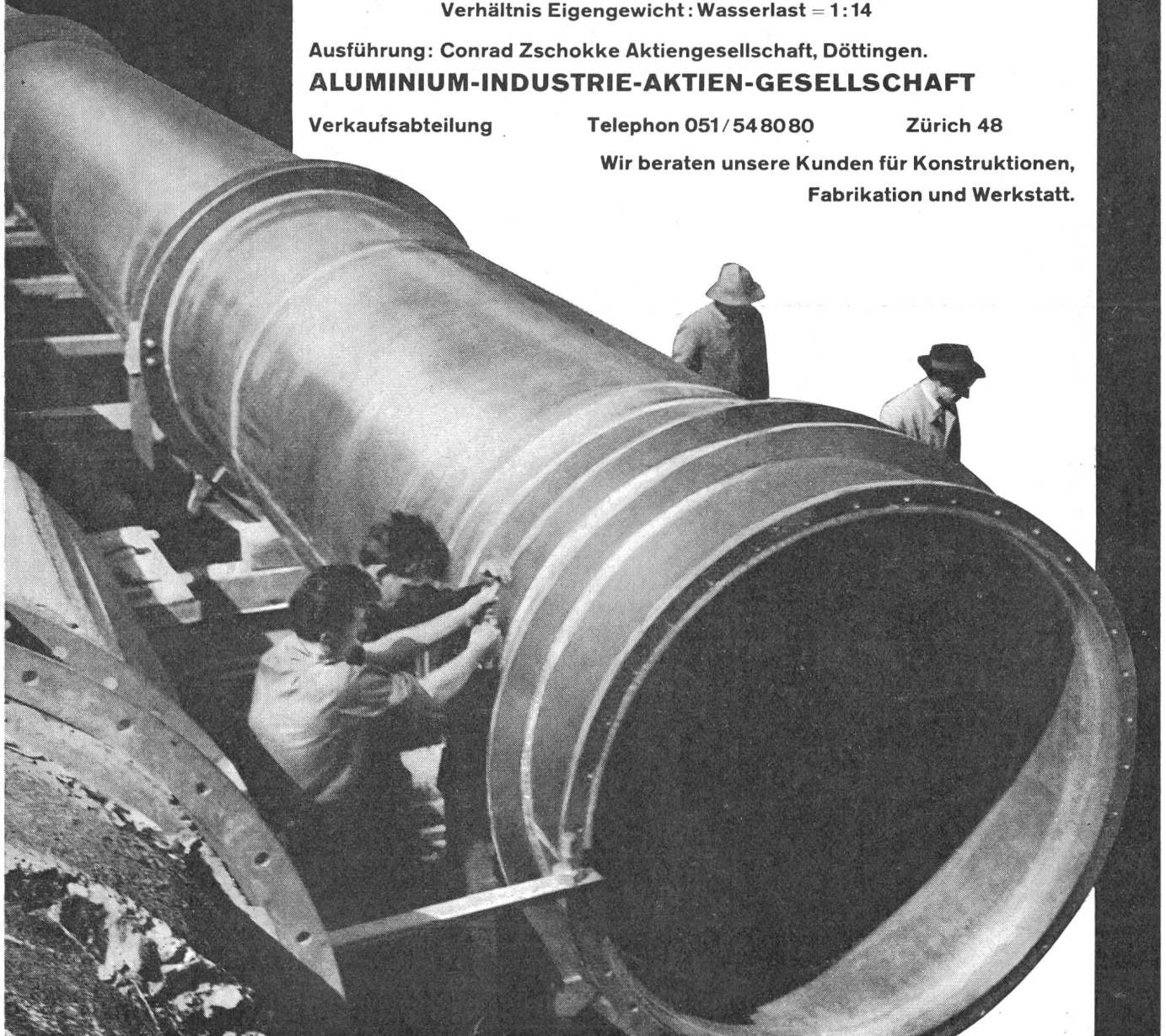

Elektronik Bauelemente

ab Lager

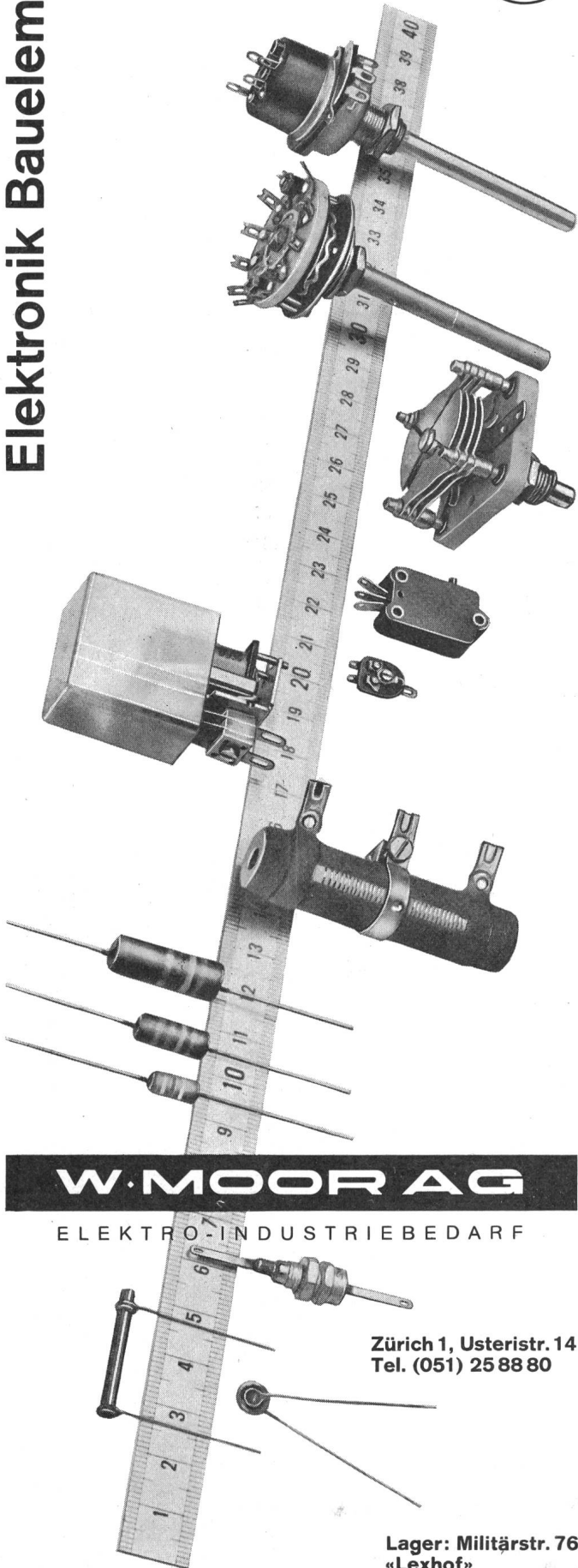

W. MOOR AG
ELEKTRO-INDUSTRIEBEDARF

Zürich 1, Usterstr. 14
Tel. (051) 25 88 80

Lager: Militärstr. 76
"Lexhof"

Sicherheit

durch Stabilität

Konstanz	< 0,1%	nach 5000 Betriebsstunden mit Nennlast
Dauerbelastbarkeit	100%	bei Umgebungstemperaturen bis 125° C
Temperaturkoeffizient	< 15 x 10 ⁻⁶ / °C	
Widerstandsbereich	0,1Ω bis 100 MΩ	beliebige Nennwerte
Toleranzklassen	± 0,1% bis +5%	
Leistungsbereich	1/10 W bis 1000 W	
Güteklasse	MIL-R-10509 C/B DIN 41400 KI.0,5	
Lieferzeit	6 Wochen für Normalwerte	

W. MOOR AG
ELEKTRO-INDUSTRIEBEDARF

Metallfilm-Präzisions-Widerstände

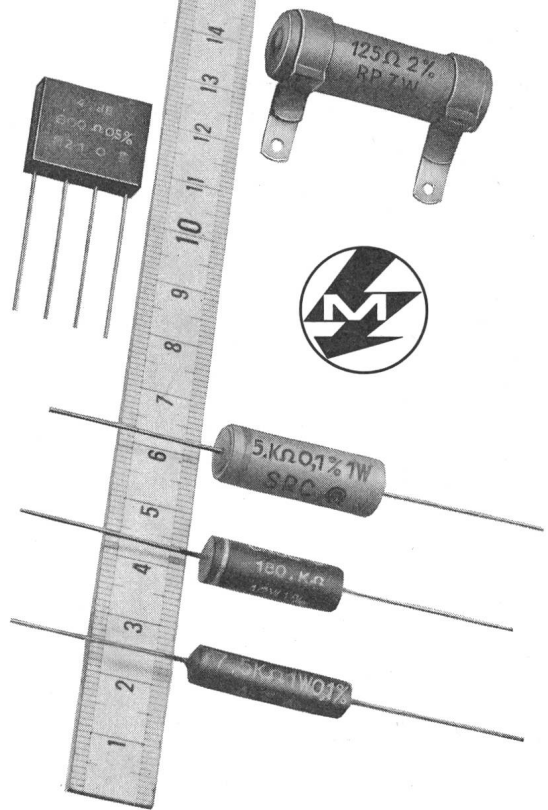

Zürich 1, Usterstr. 14
Tel. (051) 25 88 80



TELEPHONE (038) 5 21 90

Diagrammrollen, Blätter und Scheiben für Registrierinstrumente
SKALENAUFDRUCK, Text und Längslineatur nach Wunsch
Ausführung in höchster Präzision auf modernster Maschine

Klar sehen –
auf
OSRAM *
bestehen

Strapazierte Beleuchtung...
Dann verlässliches Licht – OSRAM-Licht.
OSRAM-HQL-Quecksilber-Hochdruck-Lampen
bewähren sich auch unter schweren Bedingungen
als langlebige und wirtschaftliche Lichtquellen.
Wie die OSRAM-Beleuchtung bei Ihnen
sein könnte, sagen gerne unsere Lichttechniker.

OSRAM AG. Zürich 22, Telephon 051 / 32 72 80

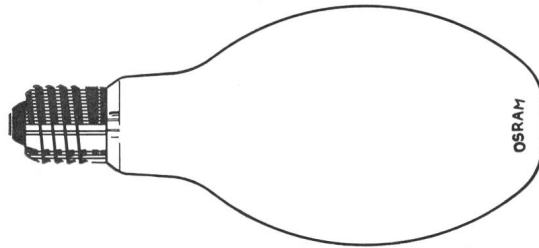

*OSRAM-Lampen langlebig und zuverlässig



Elektronische Bauteile

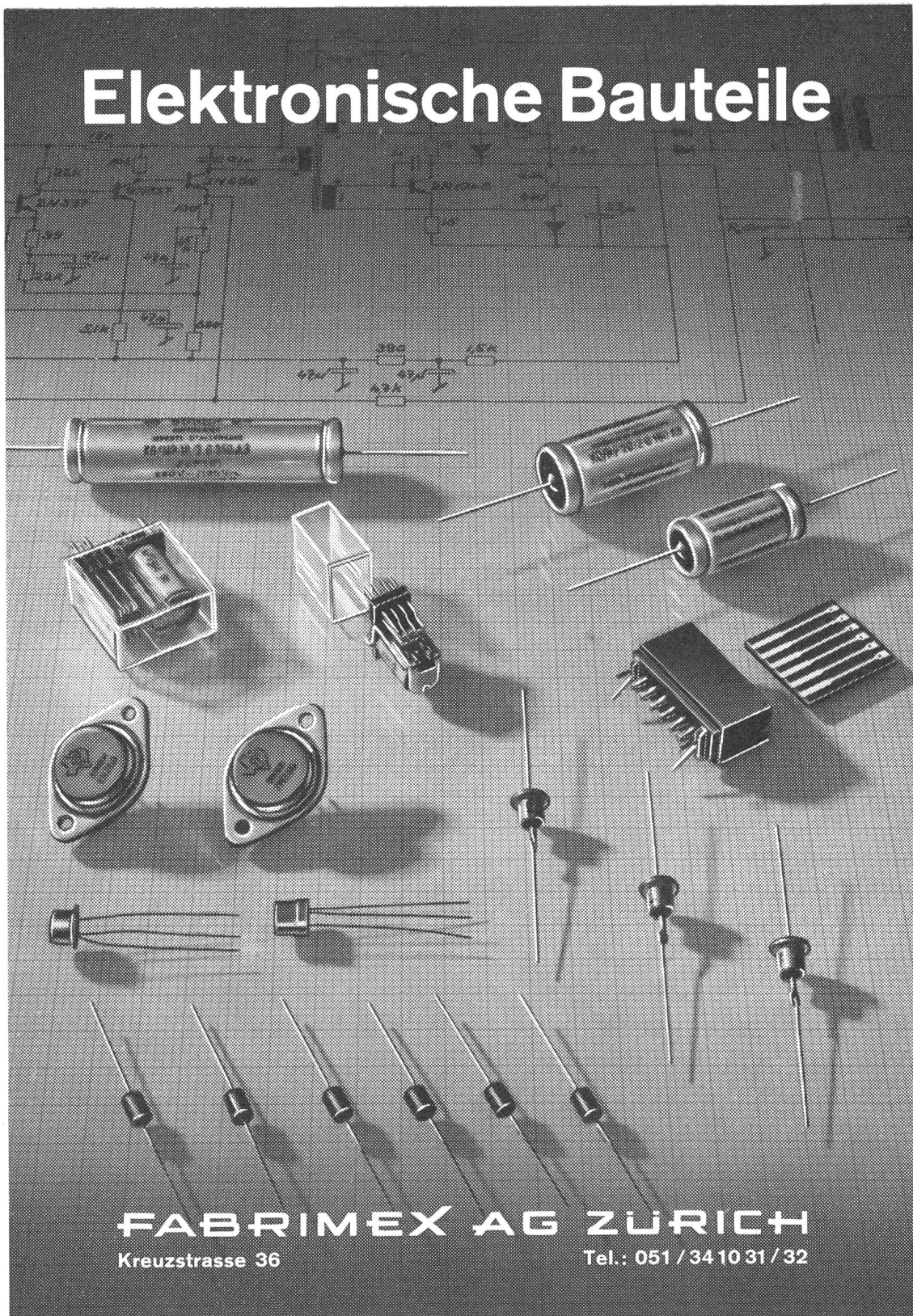

FABRIMEX AG ZÜRICH

Kreuzstrasse 36

Tel.: 051 / 34 10 31 / 32

Warum Mena-Lux Küchen-Kombinationen ?



Da Ihnen MENA-LUX eine Vielzahl von Lösungen zur Einrichtung Ihrer Küche bietet. Die einzelnen, normierten Elemente sind 55 cm breit, 60 cm tief und 90 cm hoch.

Weil die technisch vollkommene Küchenkombination MENA-LUX mit der vorteilhaften Montage zum Besten gehört, was auf dem Markte ist.

Da MENA-LUX für erstklassige Qualität, elegante Ausführung und für Dienst am Kunden bekannt ist.



55 | 60 | 90
Breite | Tiefe | Höhe

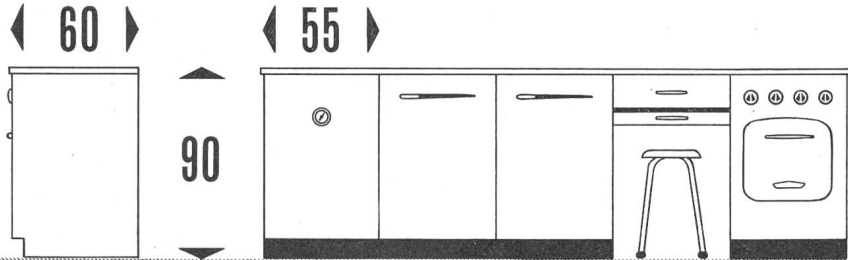

Verfügbare Elemente : Kochherd, Boiler, Kühlschrank, Schrank mit Tablar, Schubladen oder Kehrlicht-Eimer, Wäscherhalter (auch heizbar), Arbeitsplatz usw.

MENA-LUX A. G. MURTEN
Fabrik für Haushaltapparate



DOUSSE

Rapa

Das Sicherungsmaterial von höchster Qualität zu vorteilhafterem Preis

Schraubköpfe

Sicherungspatronen

Passeinsätze

Feinsicherungen

H. C. SUMMERER AG ZÜRICH 6
Sonneggstrasse 74 Telephone (051) 26 97 87 / 88

LIFTY



Leitungsbau
im Kanton Bern mit
LIFTY Stangenwinde

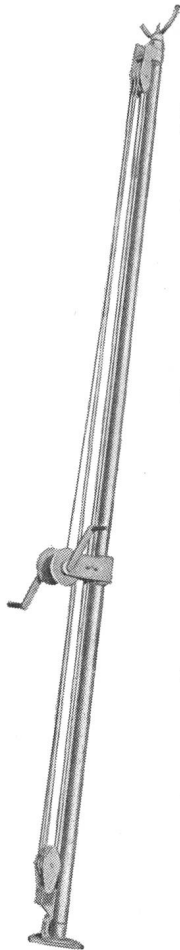

Stangenwinde

Hilfsseil im Bügel
einhängen und
am Leitungsmast
befestigen.

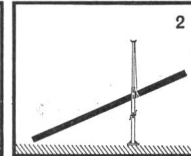
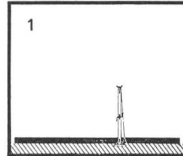

Mit Handkurbel
Stangenwinde
ausstossen.

Leitungsmast mit
Stichel stützen.
Winde einziehen
und unter den
Mast stellen.

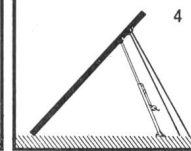
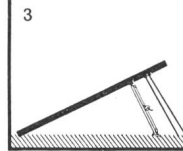

Stangenwinde
ausstossen und
Leitungsmast mit
Stichel nach-
stützen.

Gleiche
Manipulation, je
nach Terrain und
Länge des
Leitungsmastes...

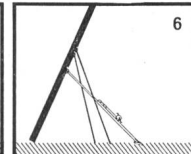
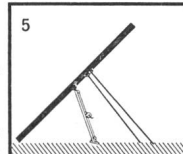

... bis der Mast
ins Loch rutscht
und senkrecht am
gewünschten
Platz steht.

LIFTY Stangenwinden sind einfach, praktisch, solid und haben sich tausendfach in jedem Gelände bewährt.
Modell Lifty I Höhe 250-450 cm ausgestossen
Modell Lifty II Höhe 335-600 cm ausgestossen
Wir geben Ihnen gerne jede gewünschte Auskunft.

F. Hartmann AG

ZÜRICH Löwenstrasse 32 Tel. 051 / 27 15 15
Elektrotechnische Bedarfsartikel en gros



SAIA

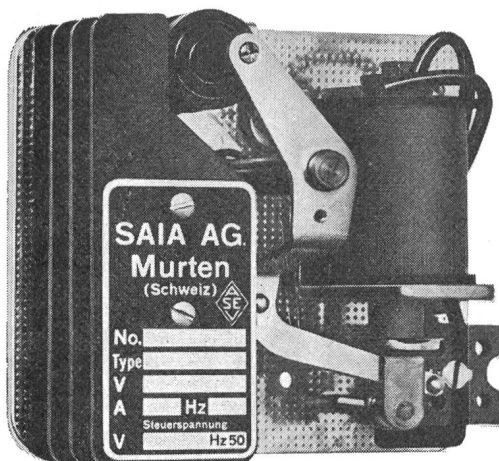

Schaltschütz 10...25A Typ SBR+SR

das zuverlässige Schaltorgan für Ihr Schaltproblem

1...4polig; schliessend, öffnend oder umschaltend

Steuerspannungen: 6...500 V~

höchste Prellfreiheit

hoher Kontaktdruck

kleine Leistungsaufnahme

brummfreier Betrieb

schmale oder flache Ausführung

Zusätze: Anzugsverzögerung 5...120 s, Handschalter, Drucktasten, Spezialausführungen für fakultative oder totale Sperrzeiten bei tariflichen Massnahmen

Ausführliche Unterlagen durch

Tdca-T
20 x 2,5 mm²

Kabel-, Kautschuk-, Kunststoff-Werke

SUHNER+CO
HERISAU AG

SIEMENS
GESCHLOSSENE
DREHSTROMMOTOREN

*immer der Zeit
voraus*

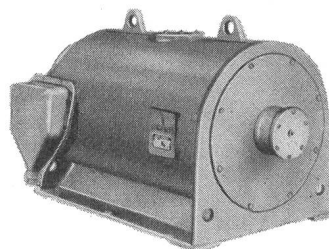

1000 kW/1490 U/min

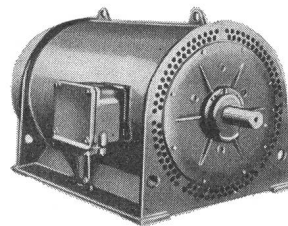

1050 kW/1480 U/min

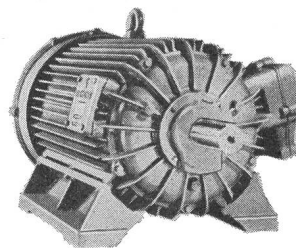

320 kW/1485 U/min

1951 Erster wassergekühlter Motor

1939 Erster röhrengekühlter Motor

1927
Erster oberflächenbelüfteter Motor mit Längsrippen

SIEMENS ELEKTRIZITÄT SERZEUGNISSE AG
Zürich Lausanne

Generalvertretung für die Schweiz der
SIEMENS-SCHUCKERTWERKE AKTIENGESELLSCHAFT
Berlin Erlangen

MUBA Halle 2 Stand 551

HOCHSPANNUNGSLEITUNGEN BIS 380 000 VOLT TRANSFORMATORENSTATIONEN ORTSNETZE
KABELANLAGEN TELEFONLINIEN BAHN- UND TROLLEYBUSLEITUNGEN SCHWEBEBAHNEN

Gebrüder Rüttimann, Zug

AKTIENGESELLSCHAFT FÜR ELEKTRISCHE UNTERNEHMUNGEN



Plica

Wir freuen uns auf Ihren Besuch
an der Muba

Elektro-Halle 3 Stand 842

Standtelefon (061) 38 35 85

Unser Fabrikationsprogramm:

KOPEX-FIBER-Isolierrohre, innen lackiert, rostfrei

KOPEX-PLASTIC-Isolierrohre, innen lackiert, säurefest

PLICA-Panzerrohre Type DUO, innen u. aussen lackiert

PLICA-PLASTIC-Panzerrohre, innen lackiert, säurefest

PLICALEN-Kunststoffrohre Type «R»

orange und grau, innen mit längsgezogenen RILLEN

Verkauf durch die VLE-Grossisten



Kopex



Rohrfabrik Rüschlikon AG. Rüschlikon

vorm. Kopex AG.

gegr. 1938

Telefon (051) 92 13 12

Die Firma mit der längsten Erfahrung in der Herstellung biegsamer Elektro-Rohre



TRAFAG

Einphasen-, Dreiphasen-, Neon-, Schutz- und Hochspannungstransformatoren, Vorschaltgeräte, Drosselspulen etc.

TRAFAG THERMOSTATE

Duostate - Triostate
auch mit kleinsten Schaltdifferenzen
Boilerthermostate

Qualitätsprodukte, gebaut auf Grund eigener Patente in unserer Fabrik in Männedorf

TRAFAG AG ZÜRICH 1/23

Löwenstrasse 59

Telephon (051) 25 34 83

Fabrik für Transformatoren und Thermostate

MUBA: Halle 3 b Stand 937

HANNOVER: Halle 5 Obergeschoss Stand 1101

Adora-Diva, die vollautomatische Qualitätswaschmaschine zum vorteilhaften Preis. Ihre bewährten Vorzüge: Schweizer Fabrikat; Einknopfbedienung; schonende Behandlung der Wäsche; Zweibad-Waschverfahren und Durchlaufspülung; hervorragender Wasch- und Spüleffekt; gutes Flottenverhältnis (keine Laugenverdünnung); Fassungsver-

mögen: 3 1/2 bis 4 kg Trockenwäsche; Trommel, Bottich, Boiler, Abdeckung aus Chromnickelstahl-18/8; bei Installation auf mobilen Sockel keine Bodenverankerung nötig, SEV-geprüft — SIH-empfohlen. Adora-Automat (ohne Boiler) Fr. 1875.—. Adora-Diva-Vollautomat (mit Boiler) Fr. 2265.—. Verzinkerei Zug AG, Zug



Adora Diva

MUBA Halle 20 Stand 6520

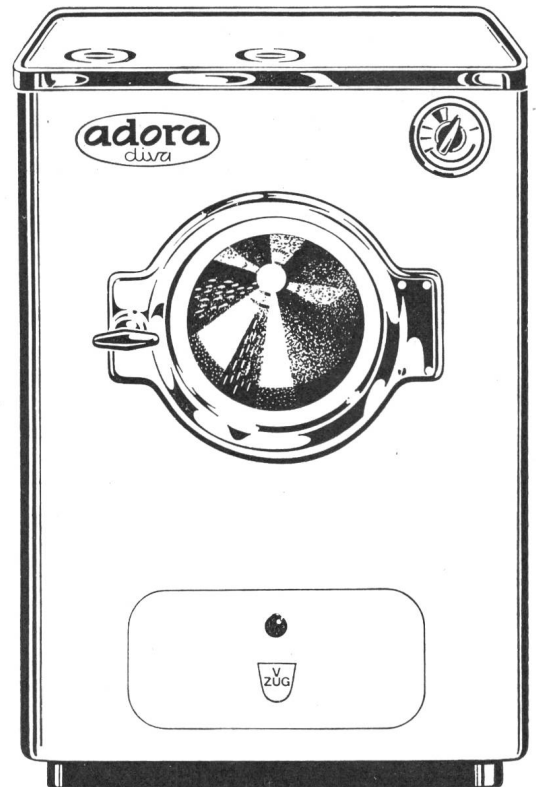

MICRO**SWITCH**

Warum so nachdenklich?

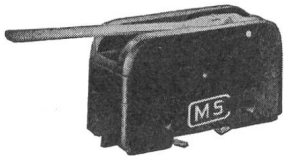

Sicher beschäftigen Sie sich – wie übrigens schon viele vor Ihnen – mit Schaltproblemen, derer Sie gern Herr werden würden.

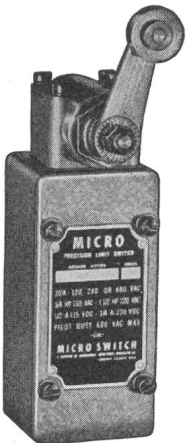

Haben Sie schon einen Honeywell-Ingenieur nach MICRO-Schaltern befragt? Sie werden erfahren, daß sich über 8000 Typen mit verschiedensten Kontaktanordnungen und Betätigungsorganen in allen Zweigen der Industrie als zuverlässige Schaltelemente bewährt haben.



MICRO-Schalter arbeiten mit geringem Schalldruck (bis 4 g), kurzem Betätigungsweg (bis 0,005 mm), kurzer Schaltzeit (bis 500 Schaltungen pro Minute) und hoher Belastbarkeit (bis 20 A). Durch Schnappeffekt gewährleisten sie eine exakte Schaltung und sind unempfindlich gegen Vibration, Erschütterung, Schlag. Die Kombinationsmöglichkeit ist unbegrenzt.

Vom kleinsten Schalter der Welt bis zum schwersten staub- und feuchtigkeitsdichten Industrieschalter arbeiten MICRO-Schaltelemente mit höchster Präzision.

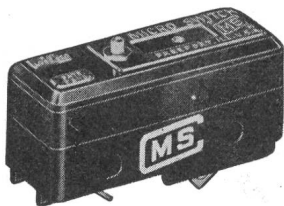

Tausende von Ingenieuren und Technikern haben die Vorteile der MICRO-Schalter erkannt. Schreiben auch Sie noch heute und fordern Unterlagen oder den Besuch unserer Ingenieure. Sie sparen Zeit und erleichtern sich Ihre Arbeit.

Honeywell AG

Zürich (051) 34 74 40

Genève (022) 34 60 66

Säurefeste Leuchten

Neue Modelle ganz in Kunststoff
für Säure- und Naß-Betriebe

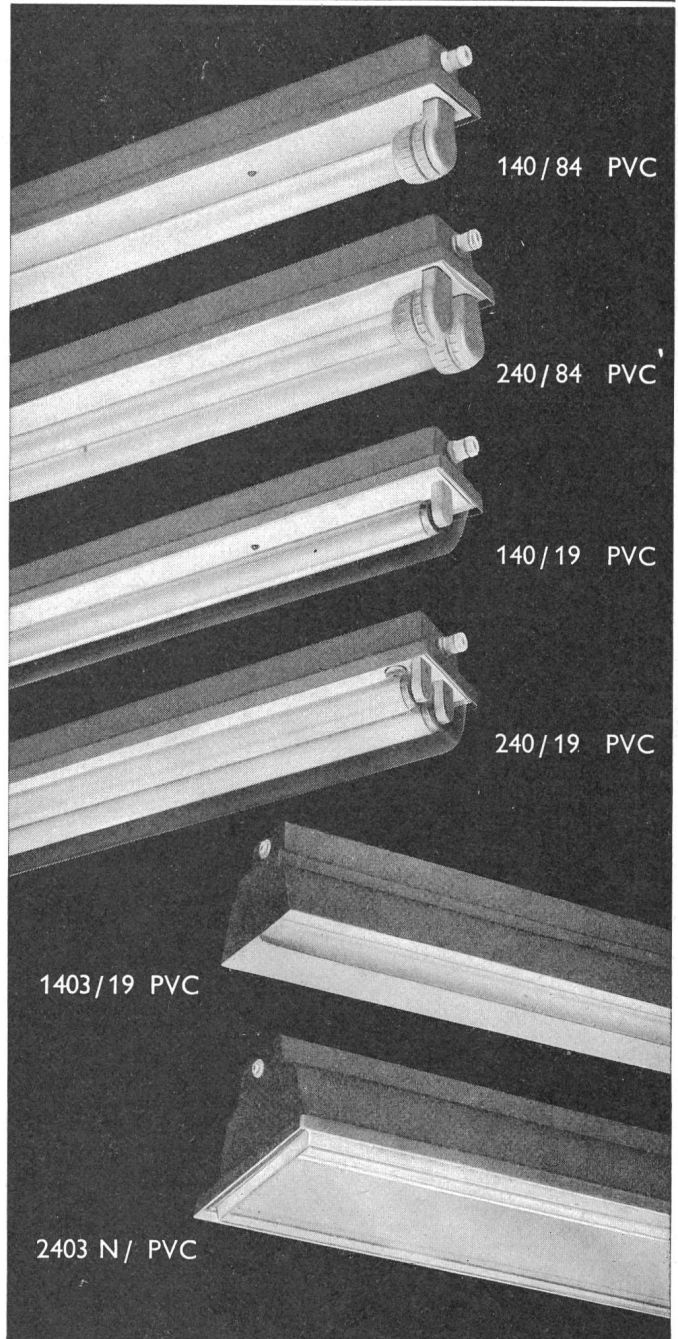

140/84 PVC

240/84 PVC

140/19 PVC

240/19 PVC

1403/19 PVC

2403 N/ PVC



FLUORA Herisau
Spezialfabrik
für Fluoreszenz-Leuchten
Tel. 071 / 5 23 63

Beratung in allen lichttechnischen Fragen
Kostenlose Ausarbeitung
von Beleuchtungs-Projekten



Spezialfabrik für

Registrierpapiere Registriertinten Wachsschichtpapiere

zu allen schreibenden Instrumenten



«DIAGRAMMA» OSK. TREYER DIETIKON

WIDERSTANDSDRÄHTE

IN KONSTANTAN

NICKELIN

CUMAL

BIS 0,04 MM

∅



SELVE THUN

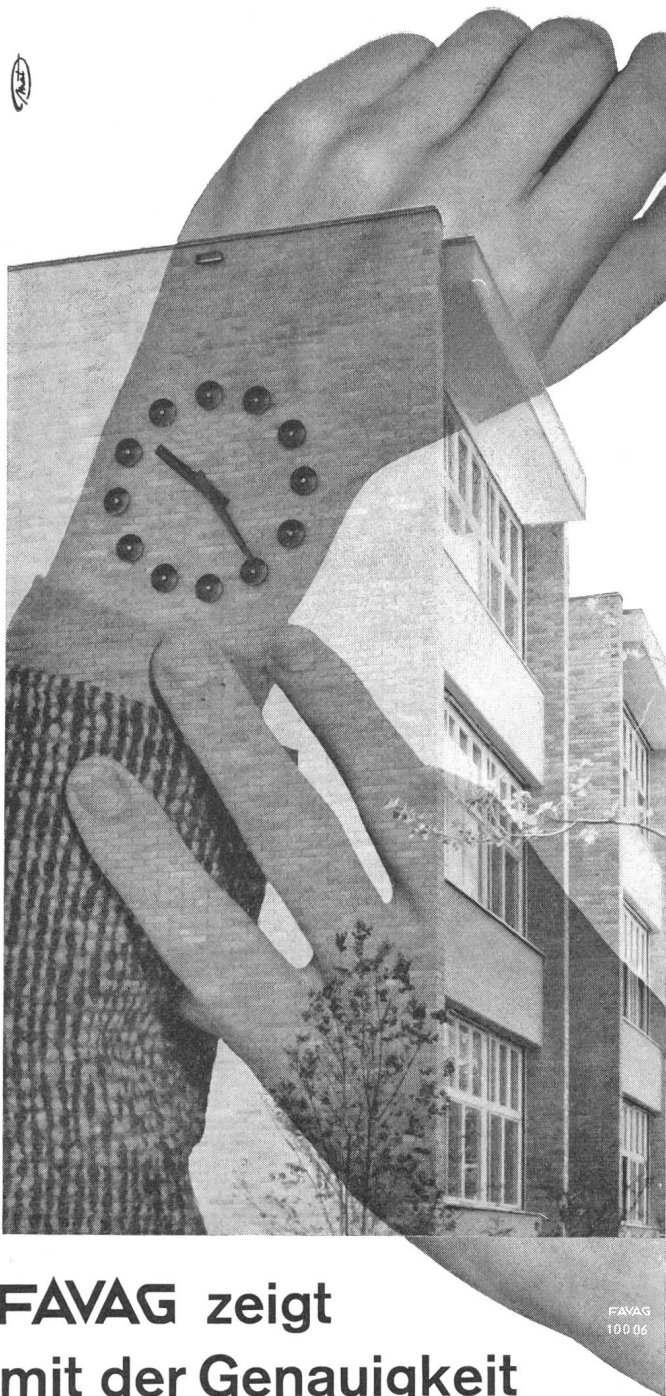

**FAVAG zeigt
mit der Genauigkeit
eines Chronometers
die Zeit an...**

in Bahnhöfen, Flughäfen, Schulen, Spitälern, Büros, Fabriken u. s. w. mittels ihrer hervorragenden Haupt- und Nebenuhren.

Dank einer hundertjährigen Erfahrung hat sich FAVAG auf diesem Gebiet Weltruf erworben.

Die FAVAG-Ingenieure beraten Sie gerne bei der Projektierung Ihrer Zeitmessanlagen.

FAVAG

FAVAG A.G.
Neuchâtel - Schweiz

Mustermesse Basel Stand 396 Halle 2

Guss-Schilder für Elektrizitätswerke

Unsere Schilder zeichnen sich aus durch eine sehr saubere Gravur des Modelles und eine einwandfreie Oberflächenbehandlung.

Verlangen Sie unsern Spezialprospekt Nr. 101



**Hans Meierhofer · Mellingen
Schilderfabrik AG · Tel. (056) 3 41 41**

atlas

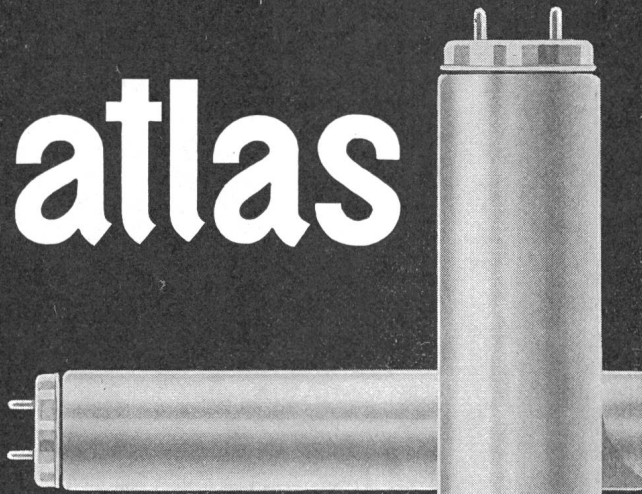

Röhren Starter

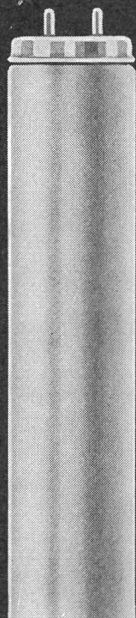

GLÜHLAMPENFABRIK A.G.

FREIBURG

Westinghouse Gleichrichter

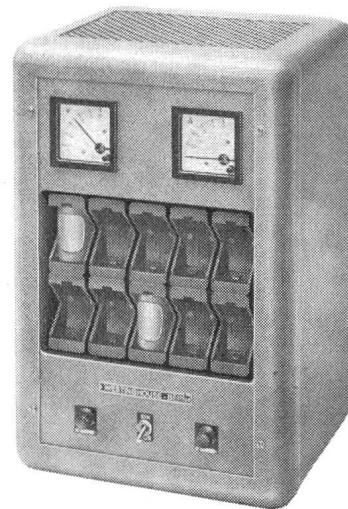

für konstante Spannung
bei veränderlicher Stromentnahme

mit magnetischer-
motorischer-, transistorischer-,
oder Relais-Reguliereinrichtung
sind beliebt,
weil sie zuverlässig arbeiten,
wartungsfrei, einfach in der Bedienung
und formschön sind.

An unserem MUSTERMESSE-Stand
Nr. 2519 Halle III b, 1. Stock
sehen Sie Apparate
für verschiedene Verwendungszwecke
und Leistungen.

Wir freuen uns auf Ihren Besuch.

AG FÜR BREMSEN UND SIGNALE

WESTINGHOUSE

EFFINGERSTRASSE 35 BERN TEL. 031 9 15 66

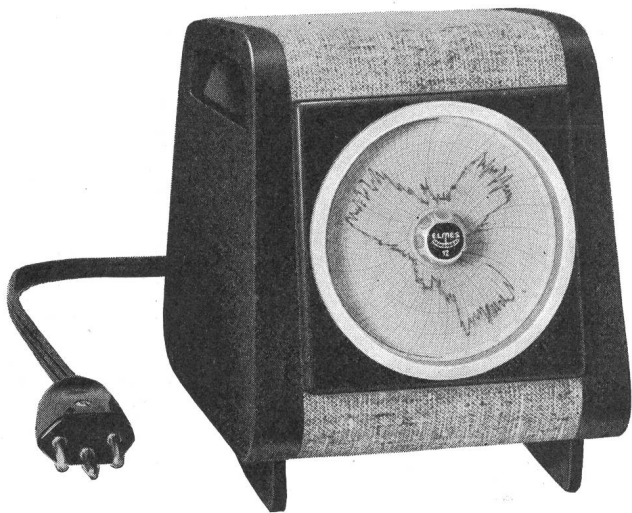

STAUB & CO. Richterswil

Fabrik elektrischer Messinstrumente
Telefon (051) 95 92 22

Kreisblattschreiber ELMES 12

klein — robust — tintenlos

- tragbarer Schreiber in formschönem Gehäuse. Abmessung nur 130×170×156 mm
- auch für Einbaumontage lieferbar in DIN-Normgrösse 96×96 mm
- stossgesicherte Messwerke
- registriert elektrische und nicht-elektrische Grössen.
Für Ströme, Spannungen, Leistungen, Temperaturen, Drücke, pH-Werte usw.
- Umlaufzeit einstellbar für 1, 7 oder 30 Tage, oder 1, 7 oder 30 Stunden
- vorteilhaft im Preis

Gut geformt — für Kombinationen genormt

Mit SEV-Qualitätszeichen

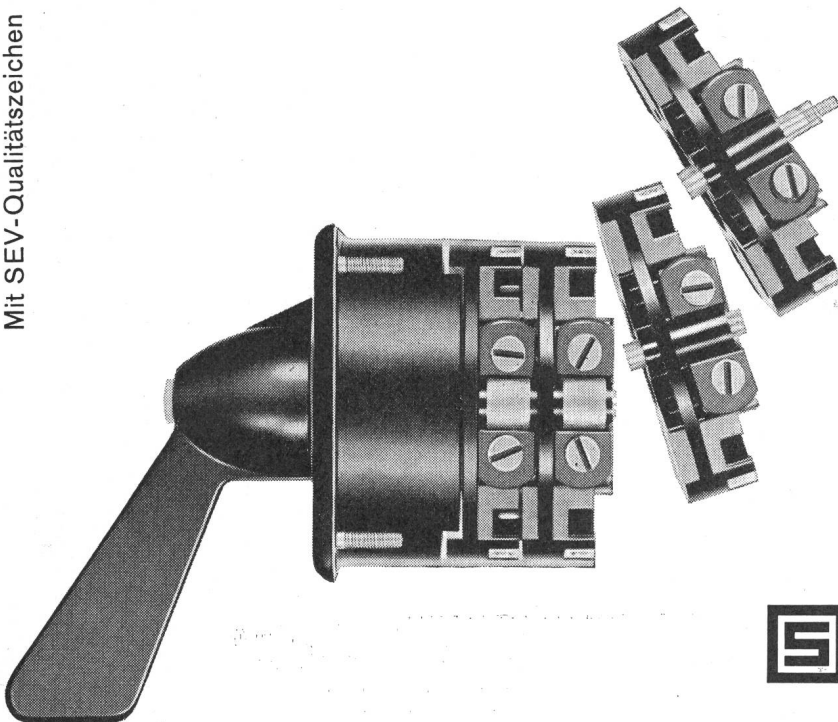

Diese beiden Eigenschaften kennzeichnen die Schurter-Schalter zu einem Qualitätsprodukt. Sie sind durchdacht in jeder Beziehung, sowohl was die Form, wie die Qualität betrifft.

Nennspannung 500 V, Nennströme von 25-300 A. Beliebige Schaltprogramme, bis zu 12 Schaltstellungen auf 360 Grad. Hochwertige Isoliermaterialien. Gleicher Bohrplan für alle Typen, gute Anschlussmöglichkeit. Einheitliche Frontplattengrösse für alle Typen. Über 2 Millionen mechanische Stellungswechsel. Verschiedene Nennstromstärken kombinierbar. Kurzfristig lieferbar: mit Türkuppelung, als abschliessbarer Schlüsselschalter und mit wegnehmbarem Griff auf Nullstellung.



H.SCHURTER AG

Fabrik elektrotechnischer Artikel
Luzern/Schweiz Tel. 041 / 3 10 41

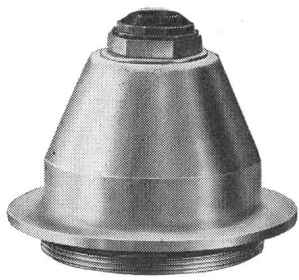

Konischer Stutzen für Kabel- oder Rohreinführung mit Schnurhülle oder Rohrgewinde

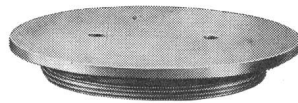

Bodenbündig einschraubbare Verschlussplatte

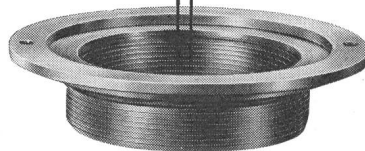

Regulierring für genaues, bodenbündiges Anpassen, zum Einschrauben in den Sockelteil

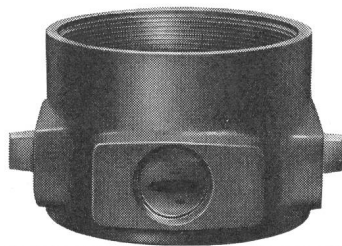

Sockel mit 3 seitlichen PR-Rohrgewinden für direkte Unterflurzuleitung zu Maschinen, Arbeitsplätzen und anderen Anschlußstellen

MAAG - BODENDOSEN

für Licht, Kraft, Telefon- und Signalanlagen

in sauberem Präzisions-Grauguss, Verschlussplatte, Regulierring und konischer Stutzen vernickelt

Als Anschluss- oder Durchschlaufdose, für Einbau von Steckdosen oder Klemmrings bis 8 x 2,5 mm² usw.

GOTTFRIED MAAG
FABRIK ELEKTR. APPARATE
ZÜRICH FRAUENFELD

Meidinger

Ventilatoren und Elektromotoren

Qualitätsprodukte seit mehr als einem halben Jahrhundert. Anpassung an alle Ansprüche der Technik. Geräuschloser Lauf durch spezielle Ausführung der Flügelräder und sorgfältiges Ausbalancieren der Ventilatorflügel und Motoranker. Behebung der magnetischen Geräusche der Elektromotoren durch Spezialwicklung. Genau passende Ersatzteile jederzeit ab Lager lieferbar.

G. Meidinger & Cie, Basel 4,
Telephon 061 - 23 88 70

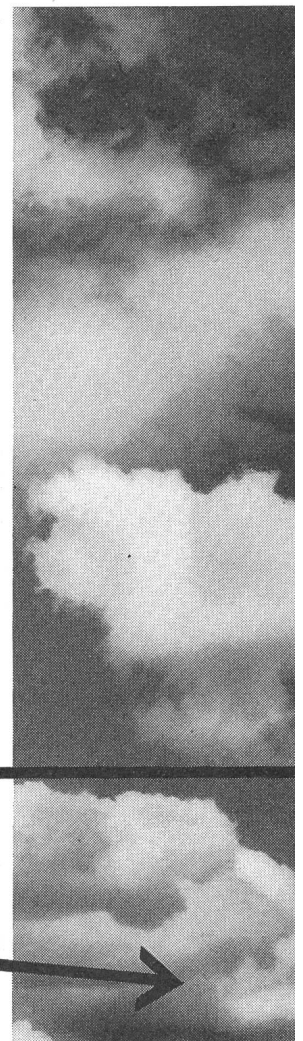
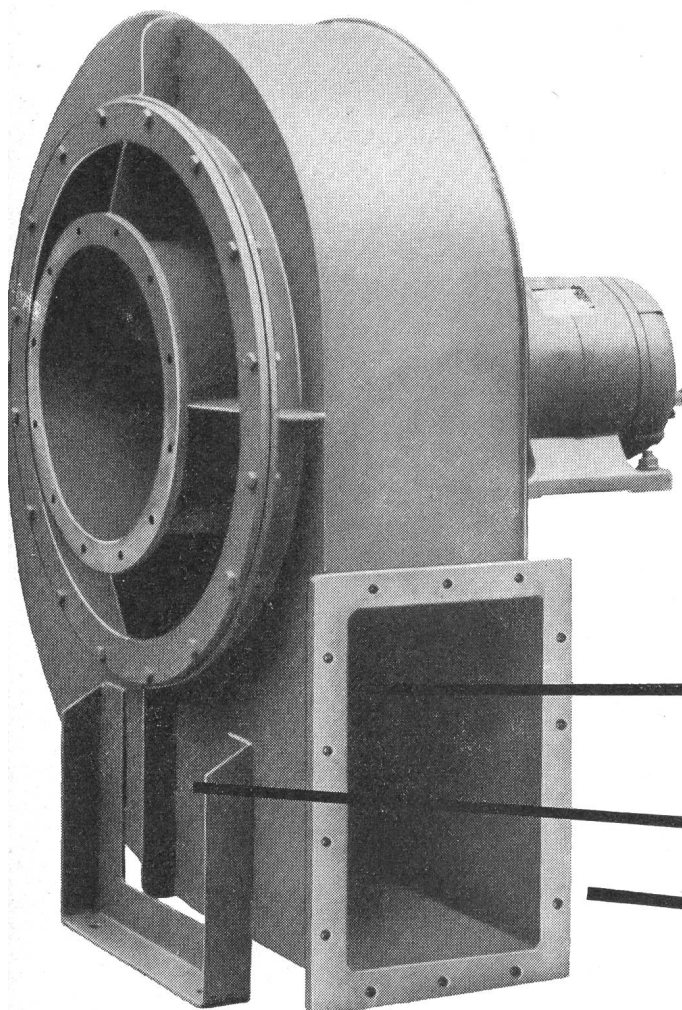

Schienenamperemeter Typ DA

für Gleich- und Wechselstrom

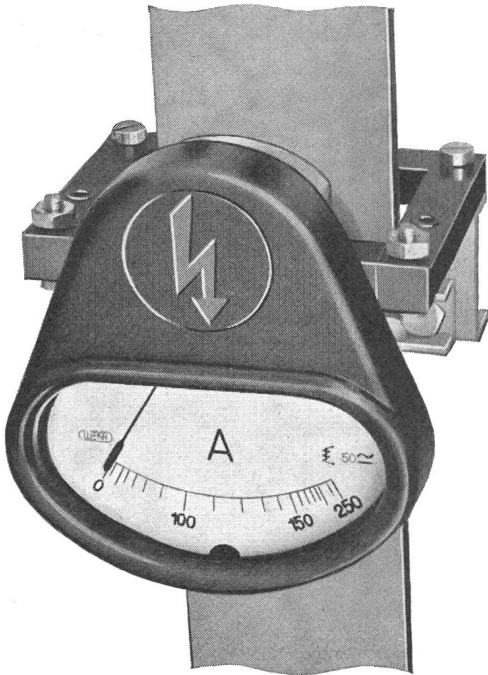

- kurzschlussfest
- explosionsicher
- direkter Anschluss für 60 bis 2000 A (ohne Stromwandler, ohne Shunt)
- auch mit Schleppezeiger lieferbar
- vorteilhafter Preis

Auch für Einbau in Hochspannungsleitungen

ohne Unterbrechung der Leiter

FAMESA

Fabrik elektrischer Messinstrumente AG

Wetzikon (ZH)

Telephon (051) 97 89 54

In der praktischen Anwendung ...

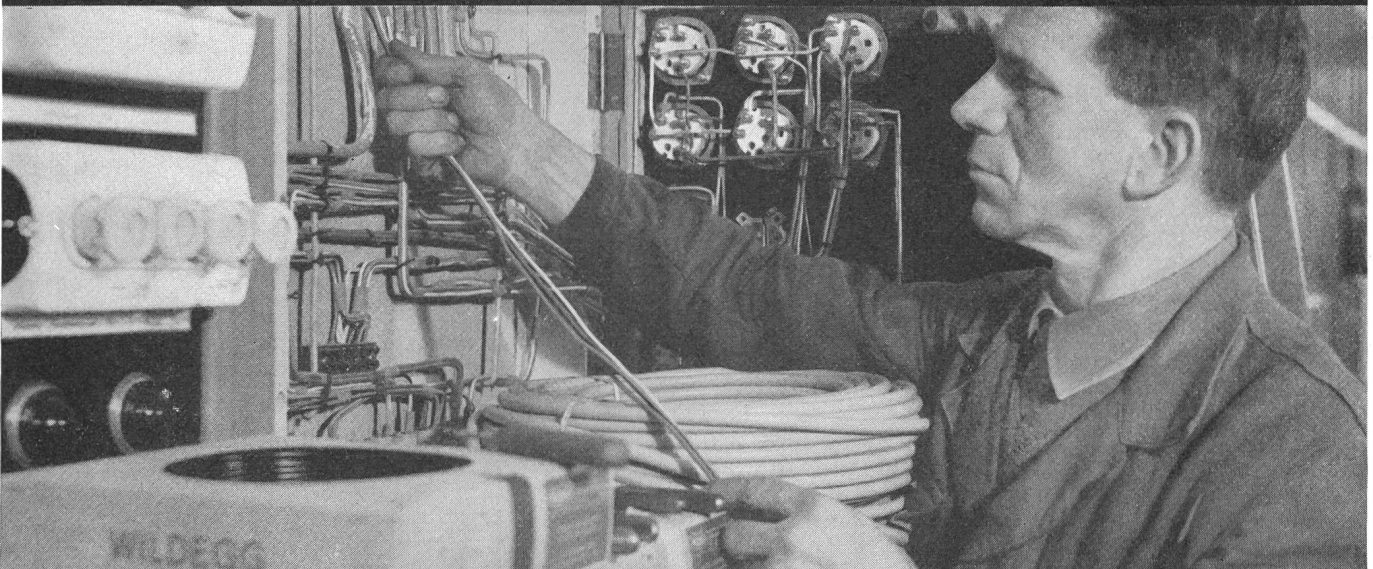

zeigen sich erst so recht die Vorzüge unserer verschiedenartigen elektrischen Leitertypen. Unsere Installationsdrähte und -kabel tragen das SEV-Qualitätszeichen. Sie bieten Gewähr für rationelles Arbeiten

WILDEGG KUPFERDRAHT-ISOLIERWERK
AKT.-GES. WILDEGG

Brown Boveri

Magnetschnellschalter...

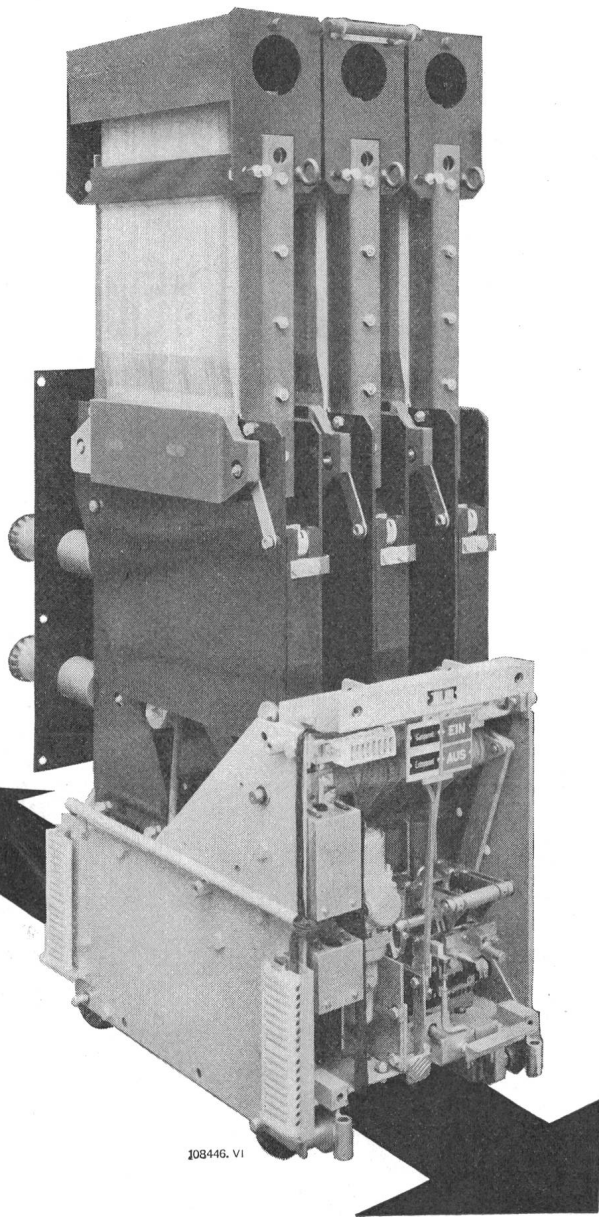

die bewährten öllosen Schalter für die Industrie, mit magnetischer Lichtbogenlöschung, für autonomen Betrieb, werden für Spannungen von 3...17,5 kV und Ströme von 800...2000 A bei Abschaltleistungen von 75...500 MVA gebaut.

Die Magnetschnellschalter sind besonders geeignet für den Einbau in gekapselte Felder, die vollständig berührungssicher und gegen Verschmutzung sowie speziell gegen das Eindringen von Kleintieren geschützt sind.

Durch robuste mechanische Verriegelungen werden Fehlschaltungen vermieden.

Wir zeigen Ihnen an der MUBA 1961 in:

HALLE 5
Stand 1120

Magnetschnellschalter
Elektromotoren nach IEC-Empfehlungen
Si-Gleichrichterschrank
Pol eines 245-kV-Druckluftschalters
Geräte aus der Brown Boveri Elektronik

HALLE 6
Stand 1270

Mittelfrequenz- und Hochfrequenz-
Erwärmung

HALLE 3b/2
Stand 2646

Asklepitrone für Röntgen- oder
Elektronenbestrahlung



A-G. **BROWN BOVERI** & CIE.
BADEN · SCHWEIZ

110130. VI