

Zeitschrift: Bulletin des Schweizerischen Elektrotechnischen Vereins
Herausgeber: Schweizerischer Elektrotechnischer Verein ; Verband Schweizerischer Elektrizitätswerke
Band: 52 (1961)
Heft: 6

Werbung

Nutzungsbedingungen

Die ETH-Bibliothek ist die Anbieterin der digitalisierten Zeitschriften auf E-Periodica. Sie besitzt keine Urheberrechte an den Zeitschriften und ist nicht verantwortlich für deren Inhalte. Die Rechte liegen in der Regel bei den Herausgebern beziehungsweise den externen Rechteinhabern. Das Veröffentlichen von Bildern in Print- und Online-Publikationen sowie auf Social Media-Kanälen oder Webseiten ist nur mit vorheriger Genehmigung der Rechteinhaber erlaubt. [Mehr erfahren](#)

Conditions d'utilisation

L'ETH Library est le fournisseur des revues numérisées. Elle ne détient aucun droit d'auteur sur les revues et n'est pas responsable de leur contenu. En règle générale, les droits sont détenus par les éditeurs ou les détenteurs de droits externes. La reproduction d'images dans des publications imprimées ou en ligne ainsi que sur des canaux de médias sociaux ou des sites web n'est autorisée qu'avec l'accord préalable des détenteurs des droits. [En savoir plus](#)

Terms of use

The ETH Library is the provider of the digitised journals. It does not own any copyrights to the journals and is not responsible for their content. The rights usually lie with the publishers or the external rights holders. Publishing images in print and online publications, as well as on social media channels or websites, is only permitted with the prior consent of the rights holders. [Find out more](#)

Download PDF: 03.04.2026

ETH-Bibliothek Zürich, E-Periodica, <https://www.e-periodica.ch>

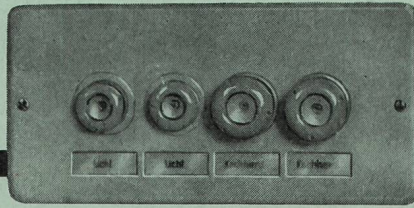

Kleinstverteiler Type UPE
3 Grössen. 3-, 4- und 7-polig. 15 A,
250 V oder 25 A, 500 V

**Anschlussbereite Kleinverteilungen sparen
Montagestunden.**

Sie sind formschön und preisgünstig.

Gruppen-Sicherungselemente Type UG 3 Grössen, 2-, 4- und 6x25 A, 500 V

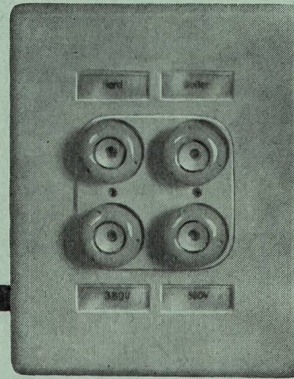

**Verlangen Sie unsere Sonderlisten. Sie enthalten alle gewünschten
Angaben.**

Type UG Kombination 6 x 25 A, 500 V, mit Schütz,
Schalter und Signallampe

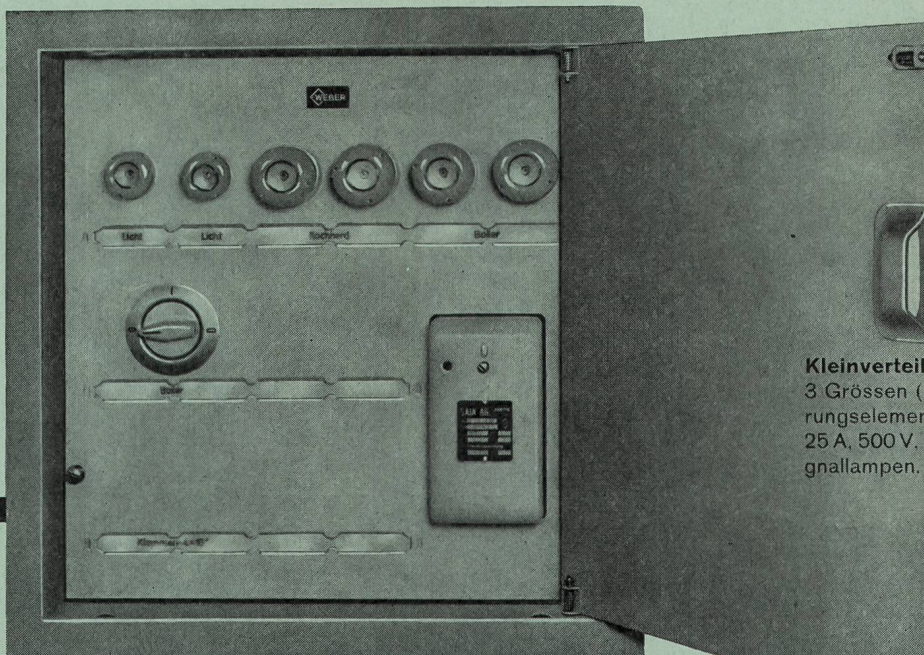
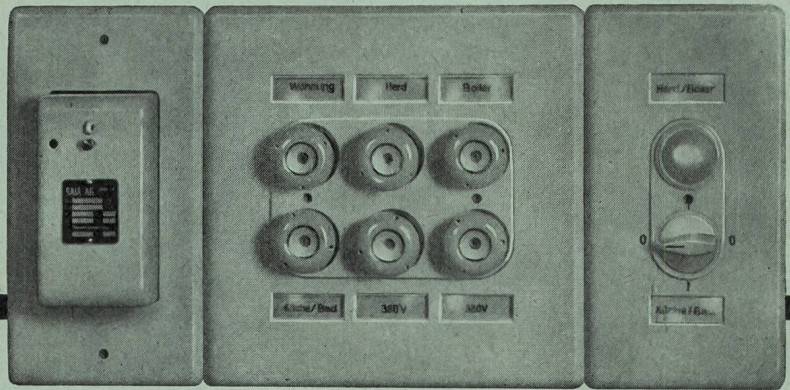

Kleinverteiler Type VG
3 Grössen (bis 18 Pole) für Sicherungselemente 15 A, 250 V oder 25 A, 500 V. Schützen, Schalter, Signallampen.

O. F. THALMANN, ZÜRICH

WEBER AG · EMMENBRÜCKE (SCHWEIZ) · Tel. (041) 5 22 44
Fabrik elektrotechnischer Artikel und Apparate

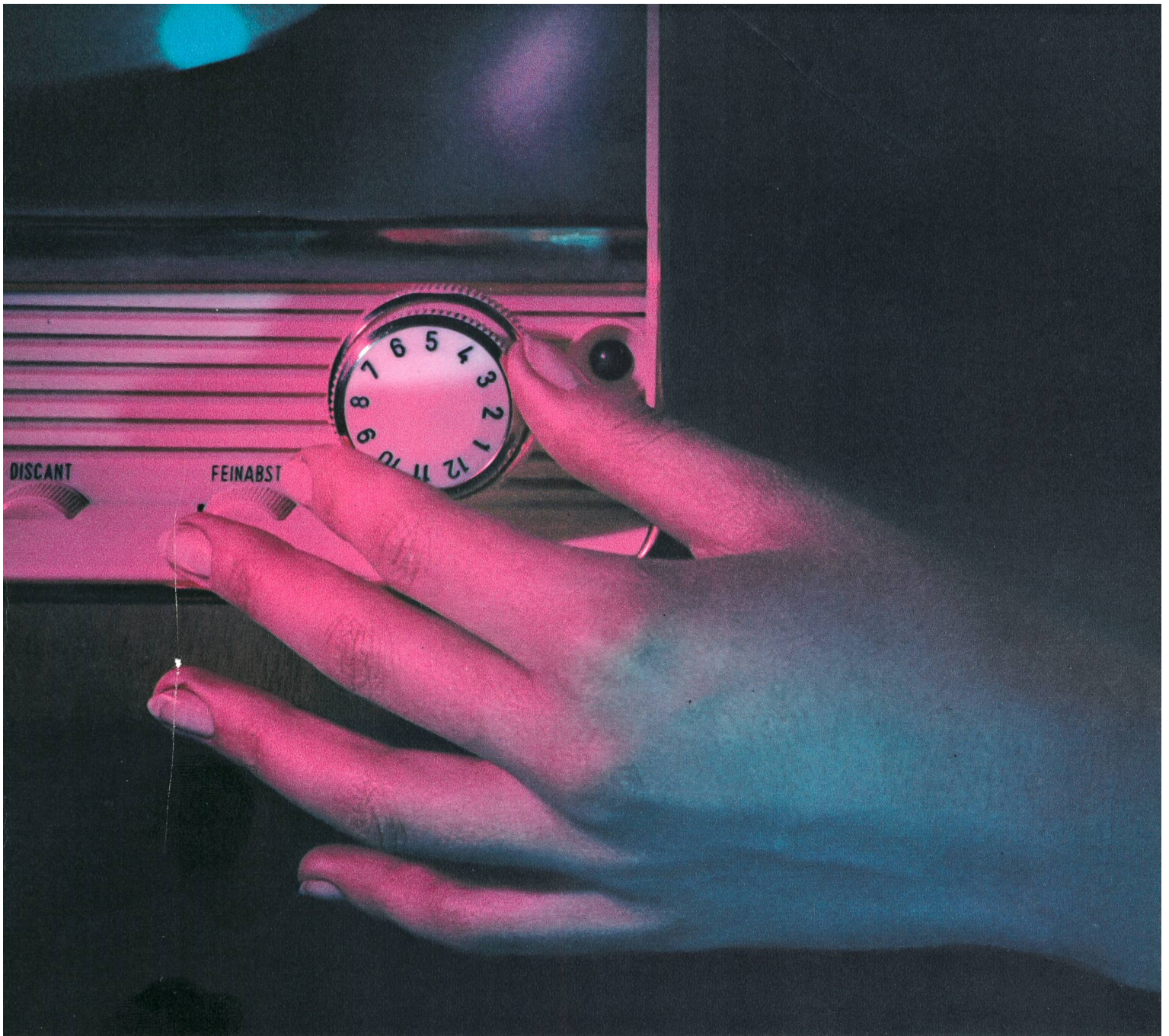

WAS BILD UND TON VOLLENDET

Zur vollendeten Wiedergabe von Ton und Bild tragen nicht zuletzt auch die nach den modernsten Methoden gefertigten Hochfrequenzkabel bei.

HOCHFREQUENZKABEL

Dätwyler



Wir fabrizieren

Hochfrequenzkabel

Trägerfrequenzkabel

Fernseh-Antennenkabel

Fernseh-Kamerakabel

UKW-Antennenkabel

Verzögerungskabel

Photozellenkabel

Impulskabel

Tonfrequenz-Leistungskabel

Mikrofonkabel

Pic-up-Kabel

Lautsprecherkabel

Kabel in Sonderausführung

für Radar, Funk, Fernsehen,
Elektronik, medizinische,
industrielle und nukleare
Forschung und Anwendung

**Dätwyler Hochfrequenzkabel
verdienen Ihr Vertrauen**

Dätwyler AG

Schweizerische Draht-, Kabel-
und Gummiwerke
Altdorf-Uri Telefon (044) 2 13 13

Freileitungs-Material

Verbindungs- und Abspannmuffen
Abzweigklemmen Mastenbezeichnungen
Verankerungsmaterial

R. VONTOBEL & CO

Fabrik elektrischer Spezialartikel
Oberrieden-Dorf ZH

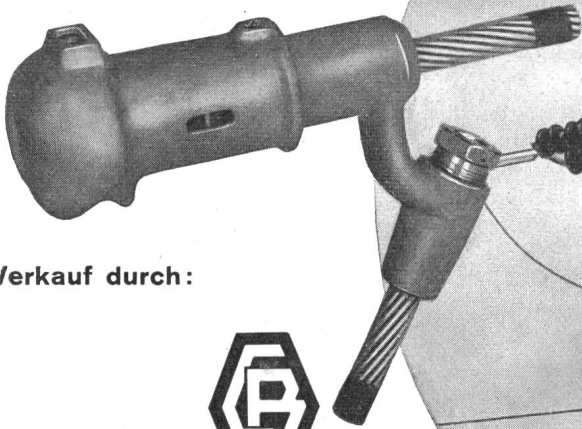

Verkauf durch:



CAMILLE BAUER

AKTIENGESELLSCHAFT

BASEL



Einbau-Instrumente für den **Apparatebau**

ELMES 3	44,5	×	44,5	mm
ELMES 4	65	×	65	mm
ELMES 5	83	×	83	mm
ELMES 6	100	×	130	mm

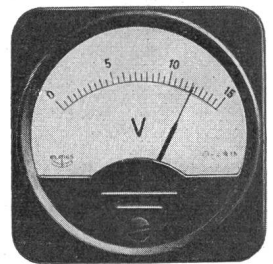
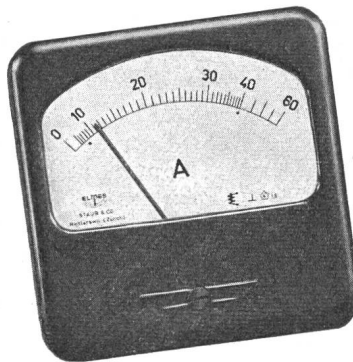
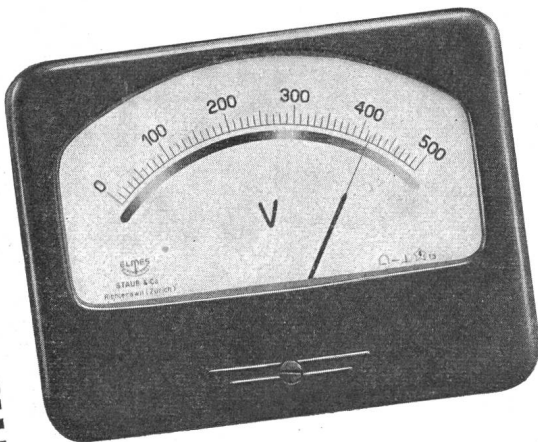

STAUB & CO. / RICHTERSWIL

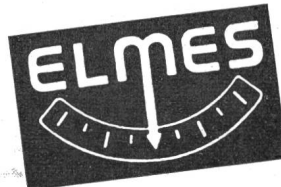

Telefon (051) 95 92 22

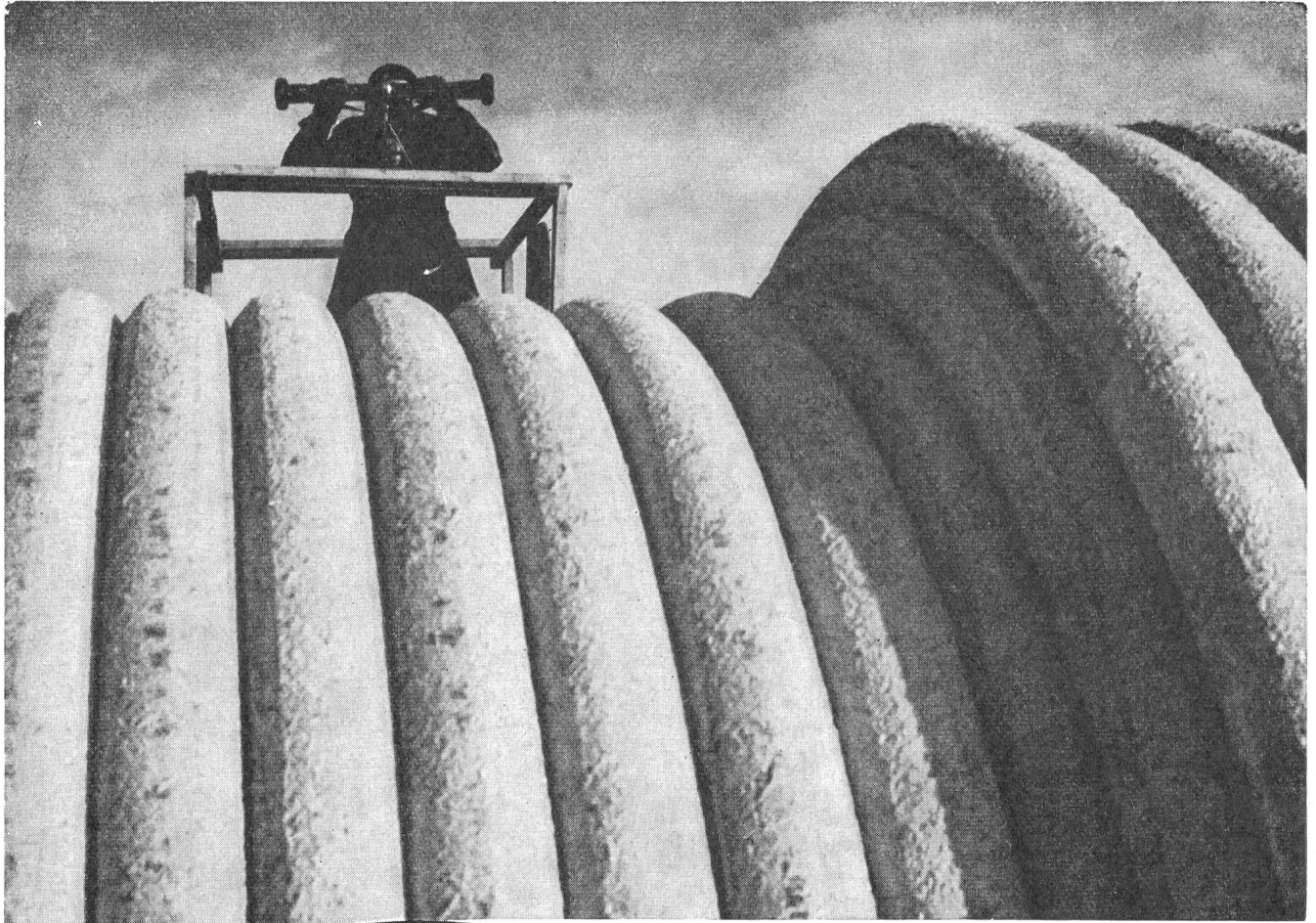

Bleikabel Kunststoffkabel

BRUGG

**KABELWERKE
BRUGG AG**

MLB - Ringkochplatten

mit normalisierten
Steckerstiften, schwarzem
oder verchromten
Rand, sowie Platten für
festen Einbau, in
allen kuranten Grössen
und Ausführungen.

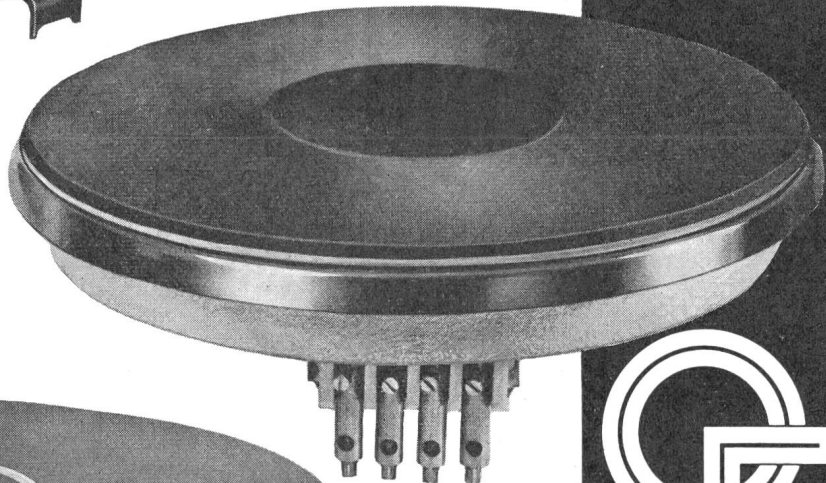
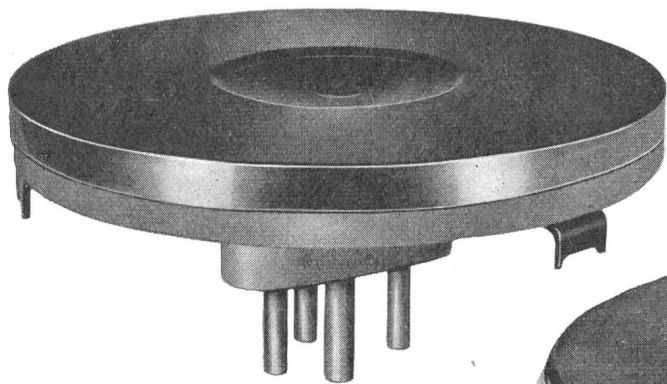

Garantie ein Jahr
für Defekte zufolge
Material- oder
Fabrikationsfehler.

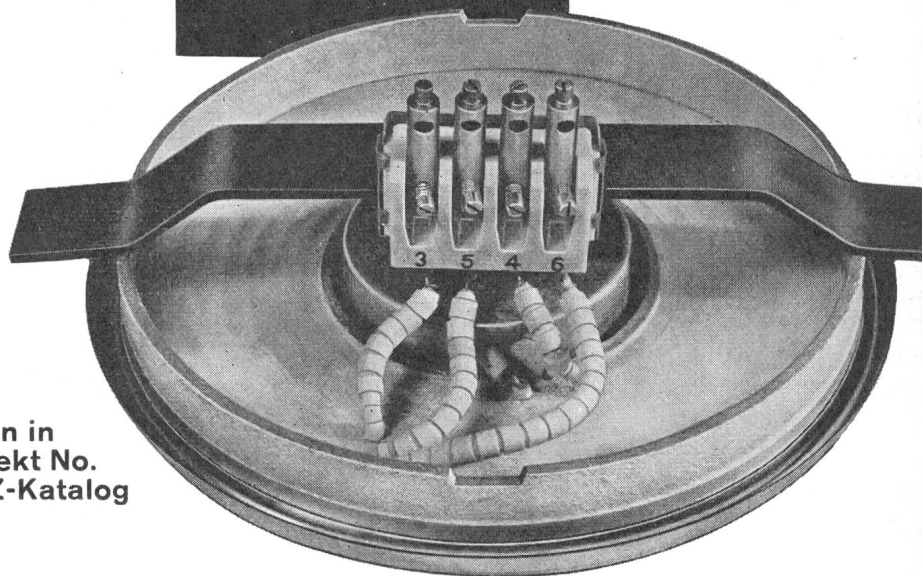
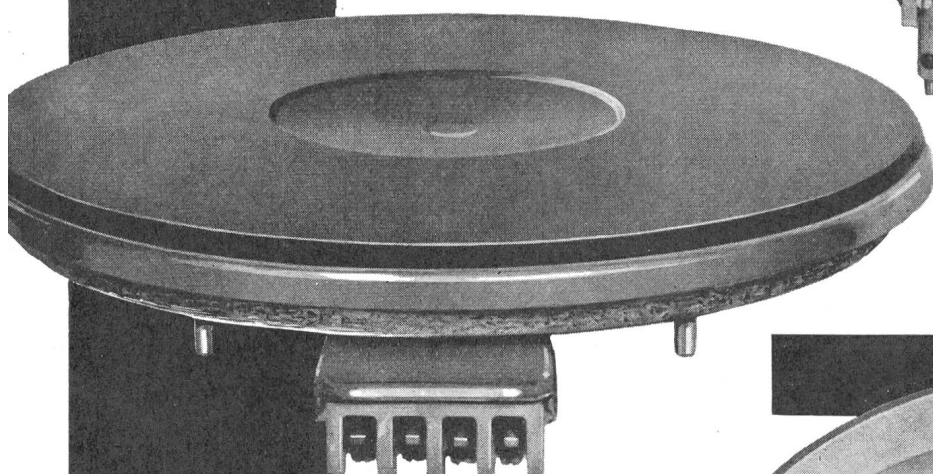

Nähere Angaben in
unserem Prospekt No.
624/3 oder im Z-Katalog
Seite Z 161

OTTO FISCHER AG

Sihlquai 125 - Postfach Zürich 23 Tel. (051) 423311

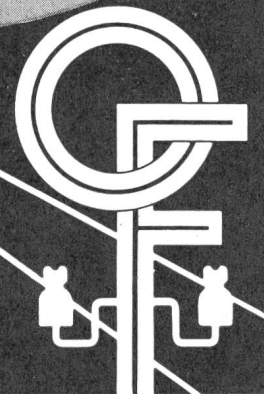

Elektronen- röhren für höchste Ansprüche

Sehr viele Fluggesellschaften rüsten beispielsweise ihre Funk- und Radionavigationsanlagen mit General Electric Five-Star-Röhren aus, um den überaus hohen Sicherheitsansprüchen genügen zu können.

General Electric
Five-Star-Röhren, Empfänger-
röhren, Industrie-Röhren

GENERAL  ELECTRIC

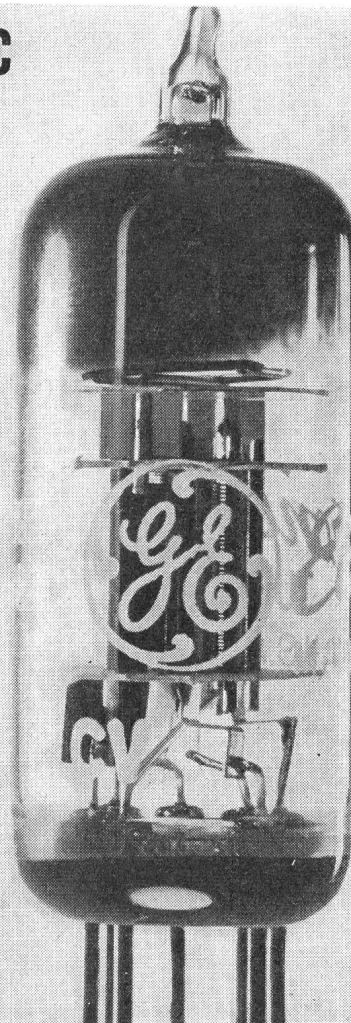

Generalvertretung
für die ganze Schweiz

Novelectric AG Zürich
Abt. Industrielle Elektrotechnik
Claridenstr. 25, Tel. 051-255890
Novelectric AG Bern
Aarberggasse 40
Telefon 031-91091
Novelectric SA Genève
9, rue Céard, tél. 022-26 03 38



Im Auto – und doch von jedem Telephon aus erreichbar

Nehmen wir an, Sie sind mit Ihrem Wagen unterwegs. Plötzlich werden Sie dringend benötigt; von einem Mitarbeiter, von Ihrem Büro oder von Ihrer Praxis.

In ein paar Sekunden werden Sie gefunden. Nämlich so: Ihr Büro ruft Nr. 11 an, verlangt einen Autoruf auf Ihren Wagen... und schon leuchtet bei Ihnen am Armaturenbrett ein rotes Lämpchen auf. Das bedeutet: «ans nächste Telephon bitte!». Sie begeben sich zum nächsten Telephon, läuten Ihr Büro oder Ihre Praxis an – und der Kontakt ist hergestellt.

Autoruf ist eine einfache, wenig kostspielige Suchanlage, die tadellos funktioniert. Autoruf: für Unternehmer, Architekten, Ärzte, Vertreter, Kundenservice, Transportgeschäfte usw.

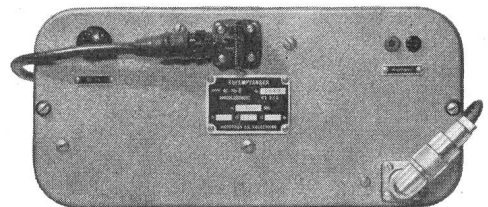

Technische Daten der Empfangsanlage

Bedienungsgerät: 1 Betriebsschalter mit Kontrolllampe, 1 Abstelltaste, 1 Anruflampe (auf Wunsch mit Summer, Hupe oder Flackerlicht)
Empfänger: Super-Regenerativ-Schaltung, Empfindlichkeit $0,4 \mu V$
Breite 32 cm, Höhe 15 cm, Tiefe 20 cm
Rufselektion durch tonselektive Schaltelemente im Impulsfolgeverfahren, mit dreifacher Prüfung auf richtige Impulsfolge. Speisung aus Autobatterie (6, 12 oder 24 V)
Antenne: Autoantenne mit Transformator oder Anschluss an Autoradio-Antenne mit Antennenweiche

Fabrik in Solothurn

Büros in Zürich, Basel, Bern

AUTOPHON

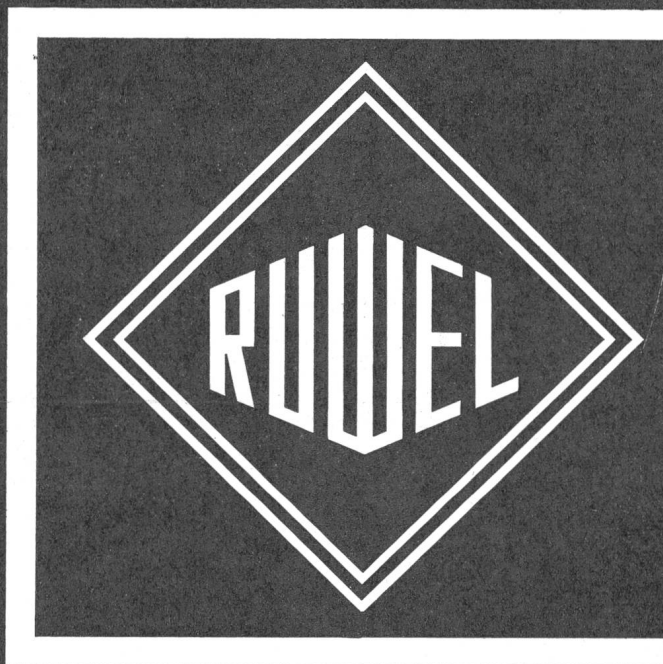

gedruckte
Schaltungen
sind
billiger

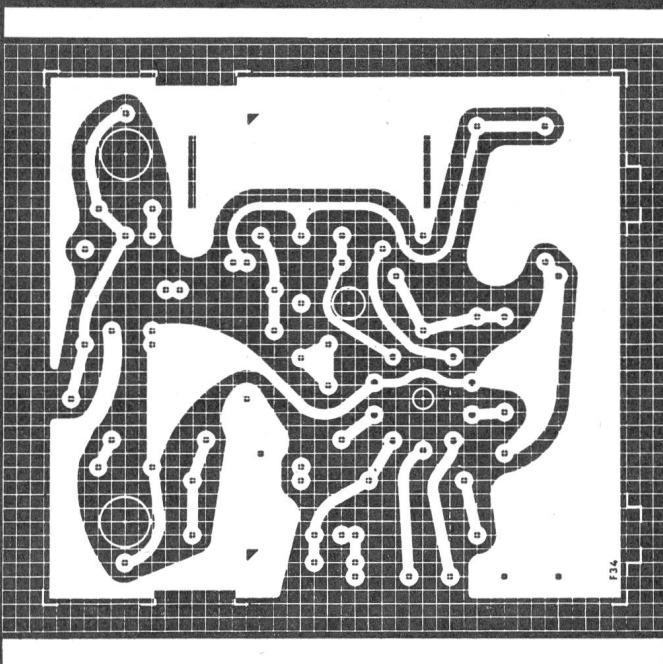

fragen
Sie
uns

Dewald AG
Zürich

Seestr. 561 Tel. 051/451300

Das NEUESTE in einem bewährten Programm



Vor drei Jahren führten wir mit grossem Erfolg das erste Serviscope* in der Schweiz ein. Letztes Jahr erschien die Doppelstrahl-Ausführung und fand wiederum weite Verbreitung. Jetzt bringen wir das neueste Modell, S 42, eine Weiterentwicklung des Original Serviscope für höhere Ansprüche.

- 4" Spiral-Nachbeschleunigungs-Rohr mit 3,7 kV Endbeschleunigung.
- Höhere Verstärkung – max. 10 mV Ablenkempfindlichkeit.
- Exklusiver, ausziehbarer Dunkelschacht.
- Impulsaufhellung für einmalige Ablenkungen.
- HF-Synchronisation, für die Y-Verstärkereigenschaften bemessen.

Geeichter Abschwächer – Geeichte Zeitbasis (bis hinunter zu 5 sec/cm) – X-Verstärkerdehnung bis 10 x Schirmdurchmesser
 Gleichstromgekoppelte Rücklaufaustastung – Universelle Triggerung – Beleuchtete Koordinatenscheibe – Gewicht 8 kg – Preis Fr. 1.660.–

Grundsätzlich das gleich robuste und leichte Vielfachgerät wie sein bewährter Vorgänger, hat der S42 alle Eigenschaften, um mit seiner grossen Schreibgeschwindigkeit und zusätzlichen hohen Empfindlichkeit allen Ansprüchen zu genügen, die an einen KSO mit dem Bereich von 0...6 MHz gestellt werden können. Ursprünglich für Entwicklung und Unterhalt von Rechenmaschinen konstruiert, findet der S 42 besonders da Anwendung, wo Impulse mit tiefen Wiederholungsfrequenzen zu messen sind. Ein einzelner 1 usec Impuls z. B. ist sichtbar und kann leicht photographiert werden. Daneben eignet er sich ganz allgemein für alle Anwendungen in Labor und Betrieb.

* 'Serviscope' is the registered trade mark of

TELEQUIPMENT 

Generalvertretung für die Schweiz: DEWALD AG. Seestrasse 561 Zürich 38 Tel. (051) 45 13 00

Zu den Telequipment Oszilloskopen (und zu allen anderen Marken) empfehlen wir unsere Photocameras der Fa. D. Shackman & Sons London

ELSOLD-LÖTZINNDRAHT

ELSOLD ist aus reinsten Metallen hergestellt

ELSOLD fliesst rasch und bindet schnell

ELSOLD ist absolut **korrosionsfrei**
(von der PTT geprüft)

Verlangen Sie Unterlagen und Preise

SAUBER + GISIN

SCHONT DIE KUPFERSPITZEN

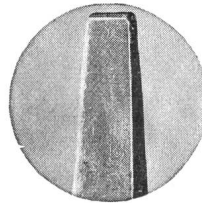

Kupferspitze
ungebraucht

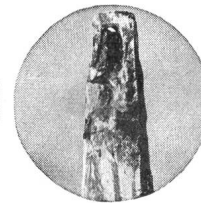

nach ca. 1400
Normallötlungen

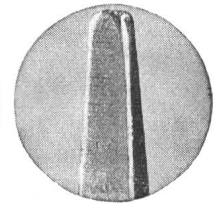

nach ca. 25 000
Lötlungen mit ELSOLD

SAUBER + GISIN AG · HÖSCHGASSE 45 · TEL. 051 34 80 80 · ZÜRICH 8

35.01

Klar sehen – auf **OSRAM** * bestehen

Was leuchtet in den Strassen...
OSRAM-HQL-Lampen, wenn es um sicheres
Licht geht.
OSRAM-HQL-Quecksilber-Hochdruck-Lampen
mit hoher Lichtausbeute sind langlebig,
äusserst widerstandsfähig und brauchen
geringe Wartung.

OSRAM AG, Zürich 22, Telephone 051 / 32 72 80

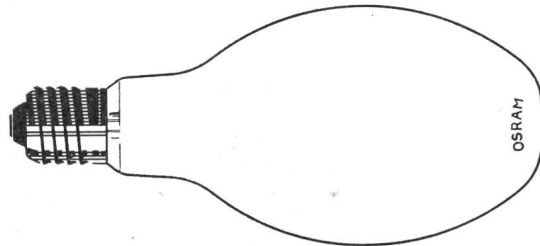

*OSRAM-Lampen langlebig und zuverlässig



AEG Elektromechanische Geräte

ELDRO-HUBGERÄT

Zur Betätigung von Klappen, Türen, Pressen, Kupplungen usw.
Als Bremsregler für Hubwerke, Seilbahnen usw.

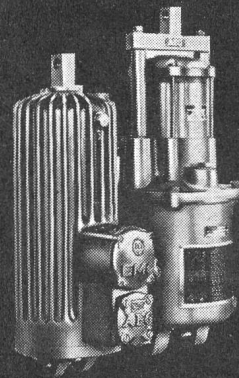

Typenreihe für
Hubarbeit von

75 — 3000 cm kg

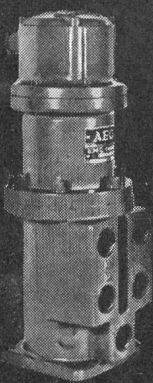

Elektroden-Regelung für Lichtbogenöfen

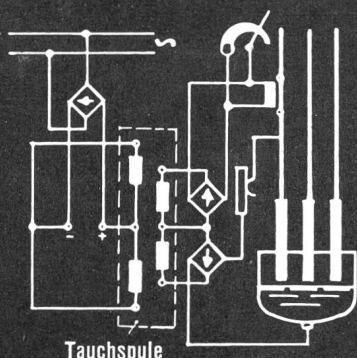

Tauchspule

TAUCHSPULENREGLER

Zur Verwendung als Steuergerät
oder in stetigen Regelkreisen.
Mechanischer Ausgang ± 4 mm
Hydraul. Ausgang ± 100 l/min

Elektromagnetische FÖRDERGERÄTE

angetrieben durch wartungsfreie,
motorlose und robuste Vibratoren.
Kontinuierliche Steuerung.

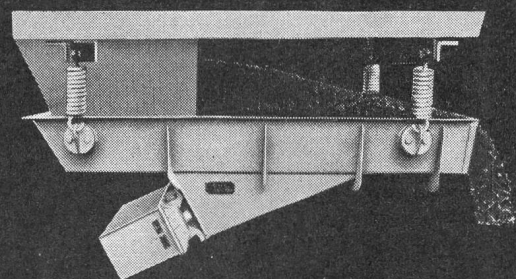

Vibrations-Förderrinnen,
-Rohre, -Siebe, -Rüttler

Md = 0,3
bis
1200 m kg

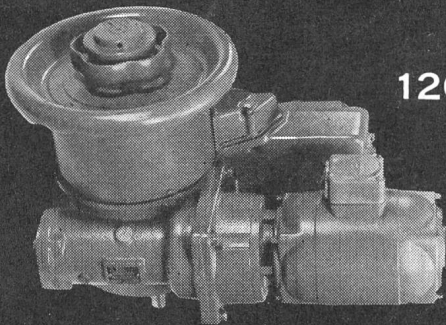

DREHMO-ANTRIEB

Das ideale Stellglied, drehmoment-
abhängig – wegabhängig schaltbar,
zur Fernsteuerung, Regelung und
Automatisierung in Industriewerken,
z. B. für Schieberantriebe usw.

ELEKTRON AG

Zürich 2, Seestrasse 31
Telephon 051 / 25 59 10

Steckdose mit Schutzkontakt
Ausführung
mit Berührungsschutz

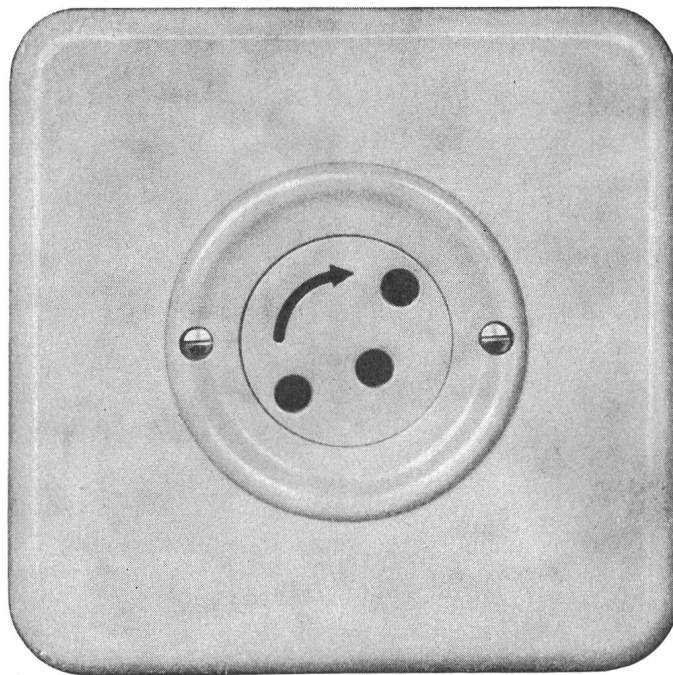

Verschiedene unserer
Modelle wurden mit
der Anerkennungs-urkunde
«Die gute Form»
ausgezeichnet.



76003 BS Pmi
2 P + E
2 P + T 10 A 250 V

Die Kontakthülsen sind
durch eine Drehscheibe
gegen beabsichtigte
Berührung zugedeckt.

Der Stecker kann erst nach
entsprechender Drehung
der Sperrscheibe
eingeführt werden.

Adolf Feller AG Horgen

Gefederte Einbauklemmen

für Installationen, die Erschütterungen oder
der Explosionsgefahr ausgesetzt sind
Klemmschrauben gegen
Selbstlockern gesichert

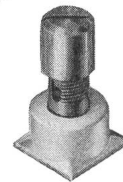
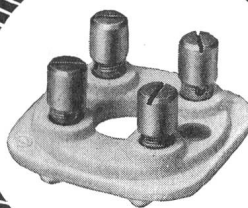
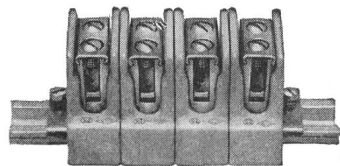

rüttelsicher

(Ex) e



OSKAR WOERTZ, BASEL
FABRIK ELEKTROTECHN. ARTIKEL
MARGARETHENSTRASSE 36-38 TELEPHON (061) 34 55 50

Gebrüder Rüttimann Zug

AKTIENGESELLSCHAFT FÜR ELEKTRISCHE UNTERNEHMUNGEN

- Hochspannungsleitungen bis 380 000 Volt
- Transformatorstationen
- Ortsnetze - Kabelanlagen
- Telefonlinien
- Bahnleitungen
- Schwebbahnen

SAIA

Schaltuhren Zeitschalter

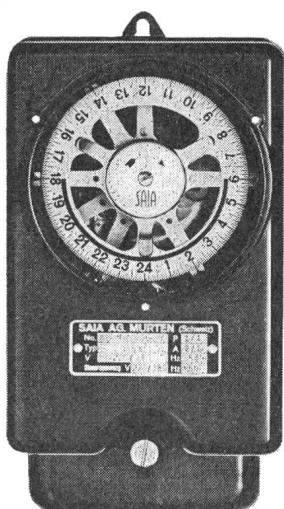

Schaltuhr: 2 A 1...2polig

Zeitschalter: 1 Hauptstromkreis: 10...60 A 1...4polig
1...4 Nebenstromkreise: 2...10 A 1polig

Funktionsauslösung durch Tages-, Wochen- oder astron. Zeitscheiben oder deren Kombinationen

Gehäuse: Isolierpreßstoff, Blech, Guss

Präzisionsankeruhrwerk

automatischer Uhraufzug

3½...6 Tage Gangreserve

Schaltindexe stufenlos verschiebbar

minutengenau einstellbar

kürzeste Schaltperiode ca. 3 Min.

vielseitige Verwendungsmöglichkeiten

Ausführliche Unterlagen durch

Motorschutzschalter

neu neu neu

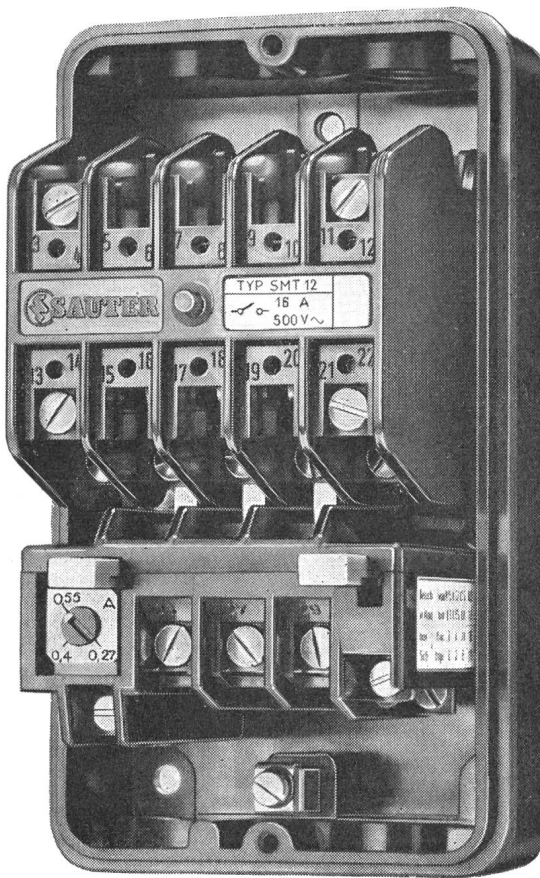

Typ SMT

Der Motorschutzschalter mit thermischem Ueberstromauslöser dient zum Schalten von Motoren bis 16A~

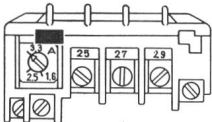

Normalausführung des thermischen Auslösers mit Rückstelltaste

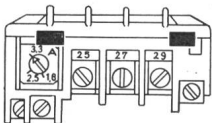

Variante D mit Rückstell- und Dauerimpulstaste

- Geringe Aussenmasse
93 x 165 x 119 mm
- In Isolierpresstoff- oder Blechgehäuse lieferbar
- Massive, leicht zugängliche Klemmanschlüsse
- Spule leicht auswechselbar
- Prellfreie Kontakte
- Hohe mechanische und elektrische Lebensdauer
- Lageunabhängige Funktion
- SEV geprüft

Katalog E5, Blatt 25



Fr. Sauter AG., Basel 16
Fabrik elektrischer Apparate
Telephon 061/32 44 55, Telex 62 260

I 132

Technische Büros in Zürich, Bern, St. Gallen, Genf und Lausanne

Wer ein
Licht
anzündet,
dem
geht ein
Licht auf

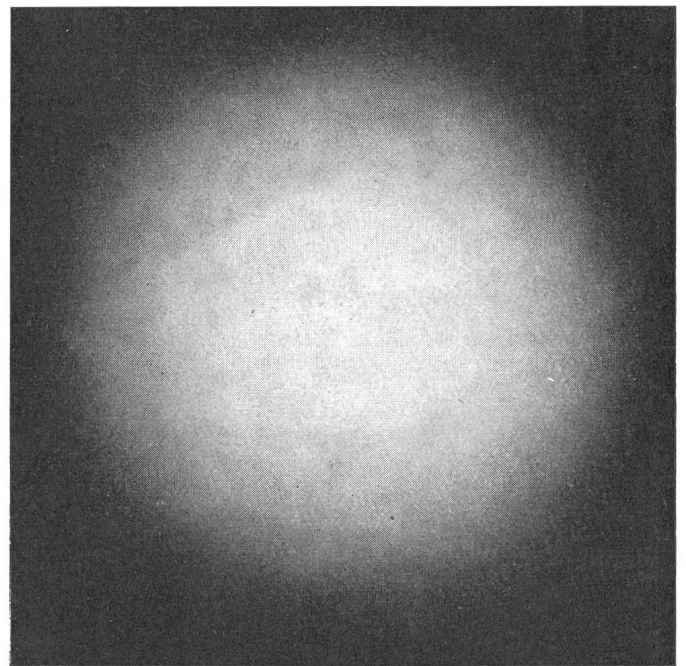

BAG TURGI

BAG Bronzewarenfabrik AG Turgi
Lichtveredlung -
wir lösen jedes Beleuchtungsproblem



**CÂBLE A GAINE ONDULÉE
EN CUIVRE OU ACIER**

**KABEL MIT WELLMANTEL
AUS KUPFER ODER STAHL**

DES CÂBLERIES ET TRÉFILERIES DE COSSONAY

Schalten und walten . . .

Mit SEV-Qualitätszeichen

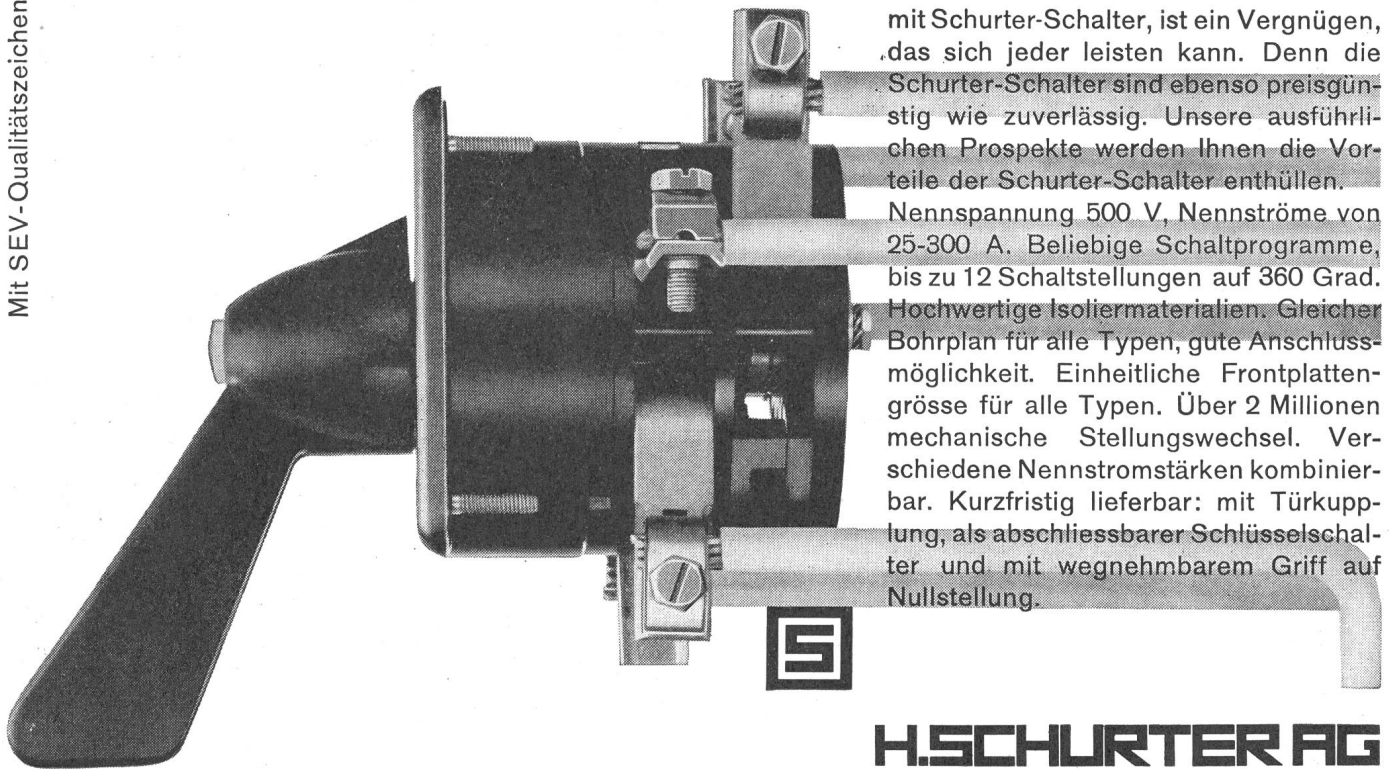

mit Schurter-Schalter, ist ein Vergnügen, das sich jeder leisten kann. Denn die Schurter-Schalter sind ebenso preisgünstig wie zuverlässig. Unsere ausführlichen Prospekte werden Ihnen die Vorteile der Schurter-Schalter enthüllen. Nennspannung 500 V, Nennströme von 25-300 A. Beliebige Schaltprogramme, bis zu 12 Schaltstellungen auf 360 Grad. Hochwertige Isoliermaterialien. Gleicher Bohrplan für alle Typen, gute Anschlussmöglichkeit. Einheitliche Frontplattengrösse für alle Typen. Über 2 Millionen mechanische Stellungswechsel. Verschiedene Nennstromstärken kombinierbar. Kurzfristig lieferbar: mit Türkuppelung, als abschliessbarer Schlüsselschalter und mit wegnehmbarem Griff auf Nullstellung.



H.SCHURTER AG

Fabrik elektrotechnischer Artikel

Luzern/Schweiz

Tel. 041 / 3 10 41

K

LEISTUNGS - TRANSFORMATOREN

**Ofentransformatoren
Reguliertransformatoren mit
Last-Stufenschalter**

Auch Leistungstransformatoren
mit

**unbrennbarer
Chlor-Diphenyl-Füllung**

**Im Bild:
Reguliertransformator
mit Last-Stufenschalter**

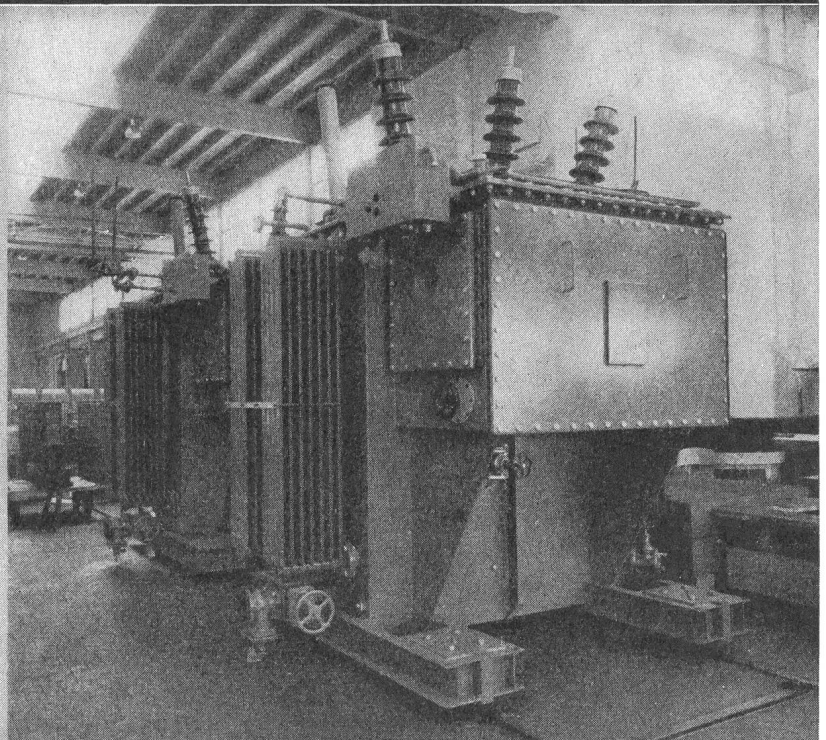

MOSER-GLASER & CO. AG. MUTTENZ BEI BASEL

SPEZIALFABRIK FÜR TRANSFORMATOREN, MESSWANDLER UND ANGEWANDTE APPARATE

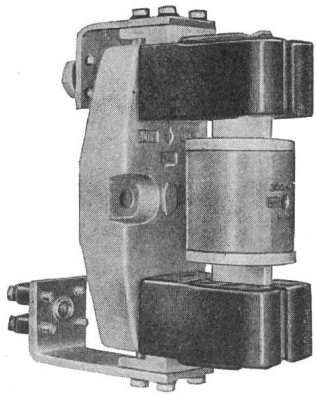

R&S

**NH-
Material**



mit neuartigen, auswechselbaren Anschluss-
fahnen für Anschluss aller Größen an gleicher
S'schiene.

Verlangen Sie Liste 22b

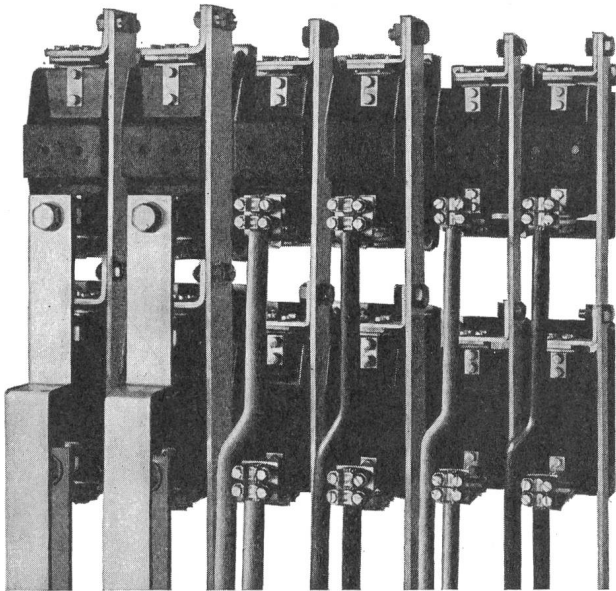

Seitlich versenkt angeordnete Vertikal-
S'schienen, gut zugängliche Anschluss-Stellen

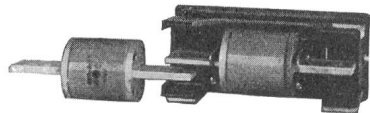
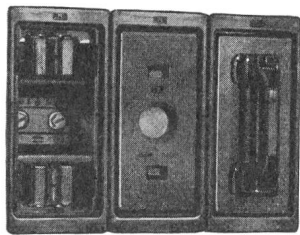

**RAUSCHER & STOECKLIN AG.
SISSACH**

FABRIK ELEKTRISCHER APPARATE
UND TRANSFORMATOREN

Plasticleuchten

5 interessante Typen
aus dem neuen Fluora-Katalog

Modell
aus dem Katalog
Seite C-8

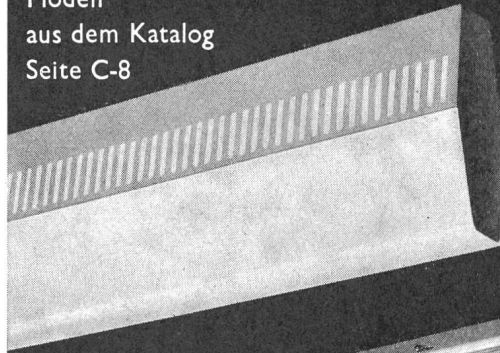

Seite C-10

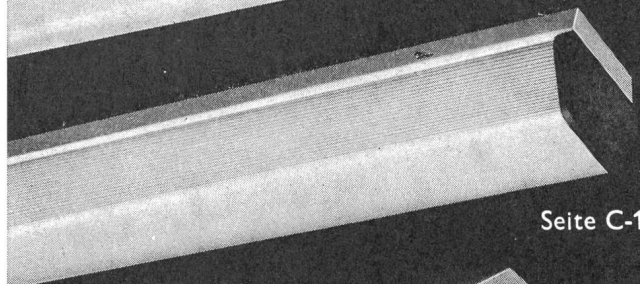

Seite C-12

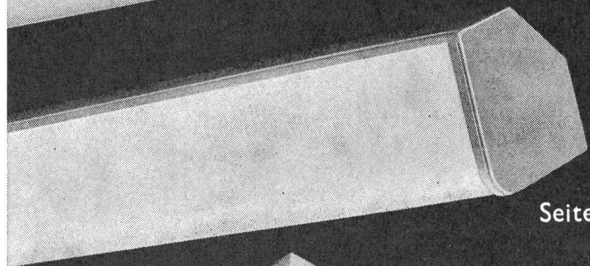

Seite C-15

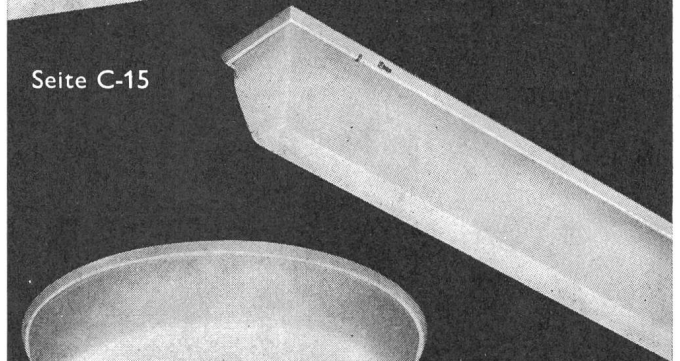

Seite C-17



FLUORA Herisau
Spezialfabrik
für Fluoreszenz-Leuchten
Tel. 071 / 5 23 63

Beratung in allen lichttechnischen Fragen
Kostenlose Ausarbeitung
von Beleuchtungs-Projekten

Wer vorsorglich überlegt,
denkt an kommende
Gewitterstörungen

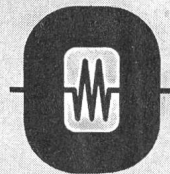

**Oerlikon-
Überspannungsableiter**

verhindern unliebsame
Betriebsunterbrechungen

**Maschinenfabrik Oerlikon
Zürich 50**

63138.1