

Zeitschrift: Bulletin des Schweizerischen Elektrotechnischen Vereins
Herausgeber: Schweizerischer Elektrotechnischer Verein ; Verband Schweizerischer Elektrizitätswerke
Band: 52 (1961)
Heft: 4

Werbung

Nutzungsbedingungen

Die ETH-Bibliothek ist die Anbieterin der digitalisierten Zeitschriften auf E-Periodica. Sie besitzt keine Urheberrechte an den Zeitschriften und ist nicht verantwortlich für deren Inhalte. Die Rechte liegen in der Regel bei den Herausgebern beziehungsweise den externen Rechteinhabern. Das Veröffentlichen von Bildern in Print- und Online-Publikationen sowie auf Social Media-Kanälen oder Webseiten ist nur mit vorheriger Genehmigung der Rechteinhaber erlaubt. [Mehr erfahren](#)

Conditions d'utilisation

L'ETH Library est le fournisseur des revues numérisées. Elle ne détient aucun droit d'auteur sur les revues et n'est pas responsable de leur contenu. En règle générale, les droits sont détenus par les éditeurs ou les détenteurs de droits externes. La reproduction d'images dans des publications imprimées ou en ligne ainsi que sur des canaux de médias sociaux ou des sites web n'est autorisée qu'avec l'accord préalable des détenteurs des droits. [En savoir plus](#)

Terms of use

The ETH Library is the provider of the digitised journals. It does not own any copyrights to the journals and is not responsible for their content. The rights usually lie with the publishers or the external rights holders. Publishing images in print and online publications, as well as on social media channels or websites, is only permitted with the prior consent of the rights holders. [Find out more](#)

Download PDF: 03.04.2026

ETH-Bibliothek Zürich, E-Periodica, <https://www.e-periodica.ch>

NEUHEIT

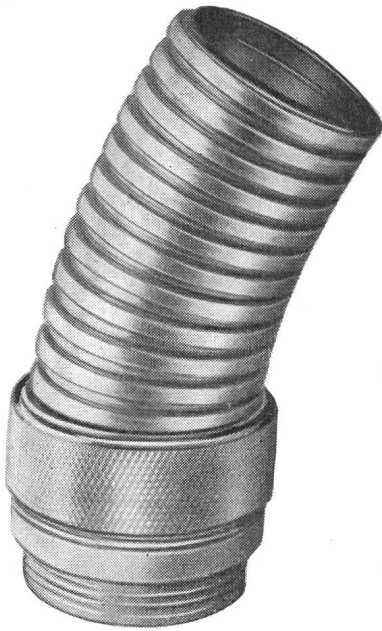

«AGRO» Anschlussnippel
isoliert aus schlagfestem
Kunststoff, gewindeloses,
wasserdicht. Lieferbar für
sämtliche Elektroröhre
und Metallschläuche.

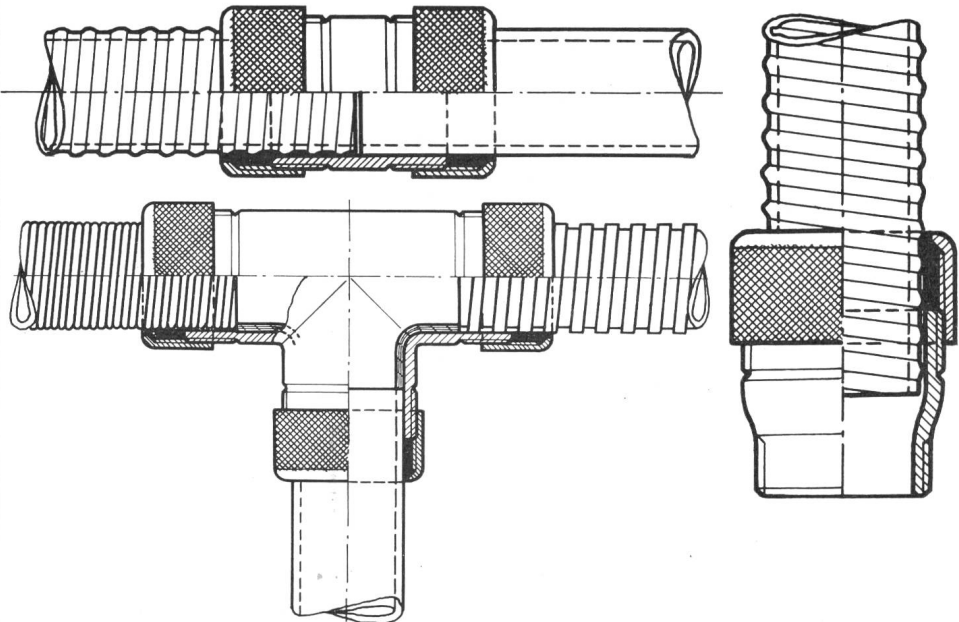

«AGRO» brachte die ersten gewindelosen, wasserdichten vom SEV geprüften Verschraubungen für Elektroröhre auf den Schweizer Markt.

In Qualität, Form und der Weiterentwicklung stets voran.

Bei Spezialfällen wenden Sie sich bitte an uns, wir beraten Sie gerne.

Verlangen Sie unsere neuerstellte Konstruktionsliste.

«AGRO» Produkte sind Schweizer Erzeugnisse

«AGRO» A. GROSSAUER Elektrotechnische Fabrik Hunzenschwil Telephone 064 / 3 43 68

SAIA

Kurzzeitrelais Treppenhausautomat

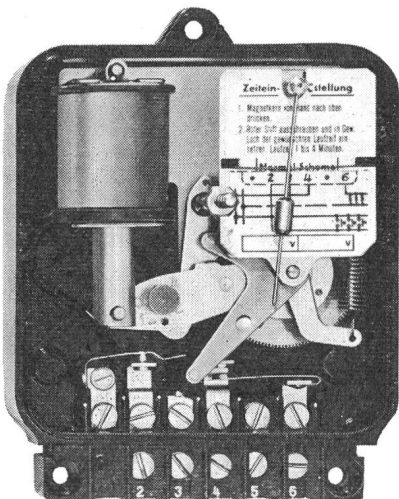

Schaltleistung: 6A 380 V ~; 2A 110 V =

Kontakte: 1polig, schliessend, öffnend oder umschaltend

Steuerspannungen: 24...380V ~; 24...125 V =

Steuerung: Impuls- oder Dauerkontakt

Einschaltzeit vor Ablauf wieder erstellbar

Kurzzeitrelais: 8s...290s abfallverzögert

Treppenhausautomat: Beleuchtungszeit 1...4 Min.

Zusätze: Umschalter für Kurz- auf Dauerbeleuchtung

Umschalter mit Steckschlüssel für Kurz- auf Dauerbeleuchtung
oder Sperrung

Ausführung mit Zeitschalter für automatische Umschaltung von
Kurz- auf Dauerbeleuchtung

Ausführliche Unterlagen durch

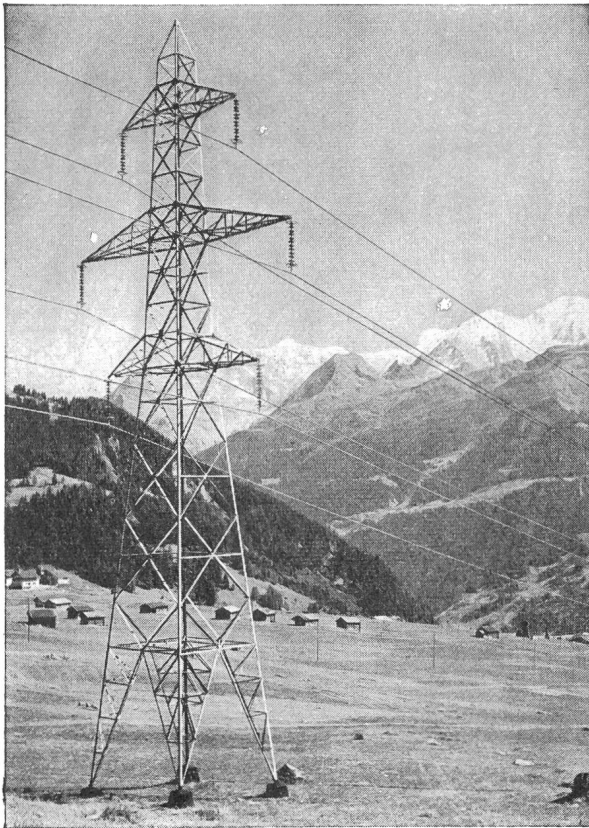

Es ist Ihr Vorteil

wenn Sie Ihre Eisenbau-Werkteile durch uns
im Vollbad verzinken lassen

Sie ersparen sich dadurch auf Jahrzehnte hinaus kostspielige Erneuerungs- und Unterhaltsarbeiten

Für Grosskonstruktionen sind wir besonders gut eingerichtet

Verzinkereiwerke

AG. KUMMLER & MATTER

Däniken/SO Telephone (062) 6 11 54/55

Bäder bis zu 20m Länge - Grosser Lagerplatz

Bodenanschlüsse für Geschäftshäuser

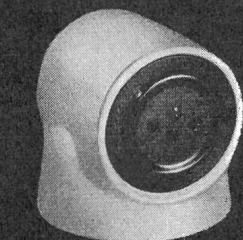

Starkstrom

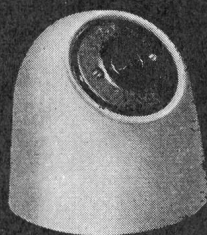

**Telephon oder
Schwachstrom**

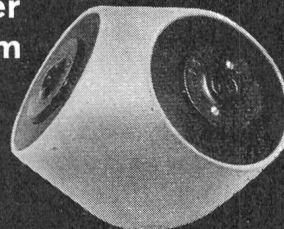
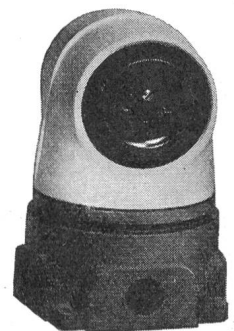

**Telephon und
Schwachstrom**

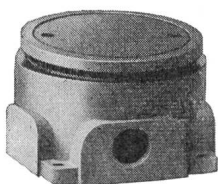

**Bodendose
mit Regulierring zur
bodenbündigen Einstel-
lung des Dosendeckels**

 **OSKAR WOERTZ** *Basel*
TEL. (061) 34 55 50

Schalten und walten . . .

Mit SEV-Qualitätszeichen

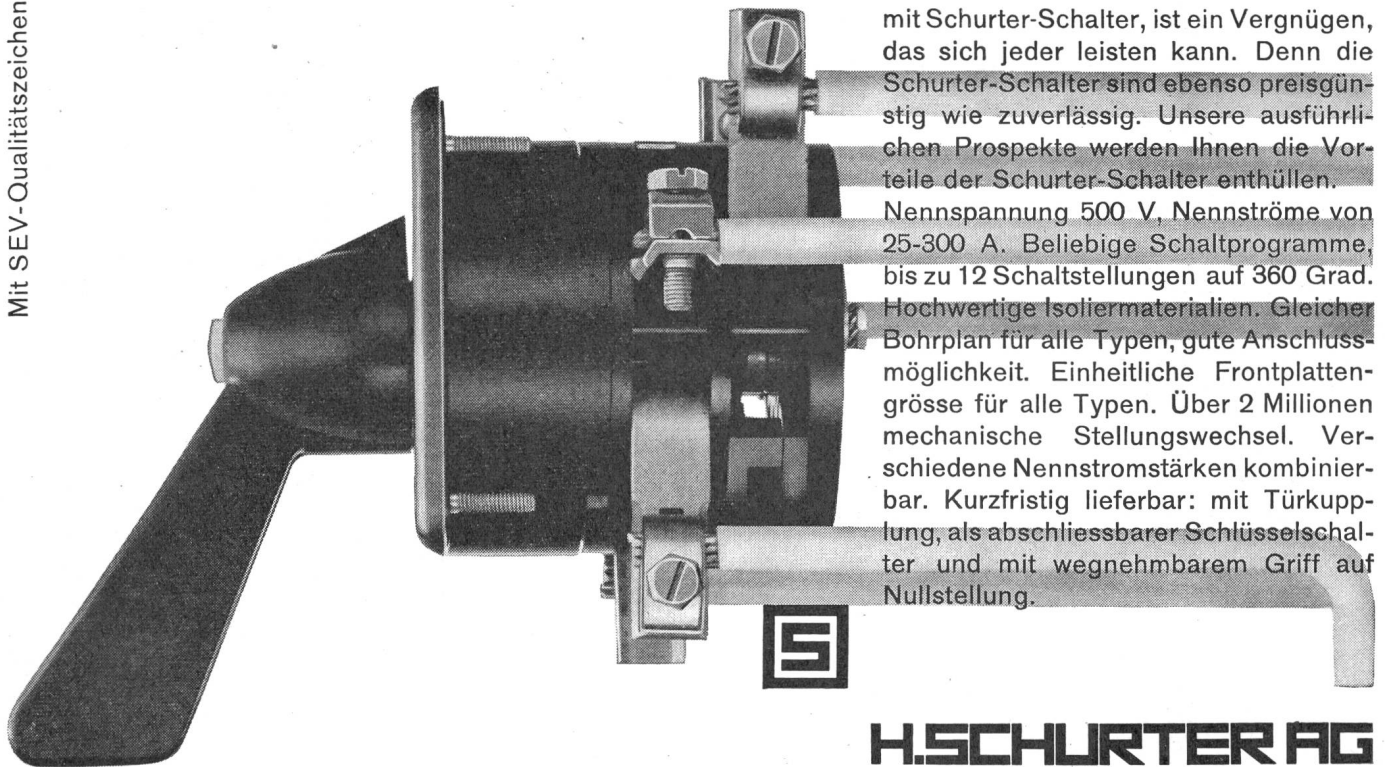

mit Schurter-Schalter, ist ein Vergnügen, das sich jeder leisten kann. Denn die Schurter-Schalter sind ebenso preisgünstig wie zuverlässig. Unsere ausführlichen Prospekte werden Ihnen die Vorteile der Schurter-Schalter enthüllen. Nennspannung 500 V, Nennströme von 25-300 A. Beliebige Schaltprogramme, bis zu 12 Schaltstellungen auf 360 Grad. Hochwertige Isoliermaterialien. Gleicher Bohrplan für alle Typen, gute Anschlussmöglichkeit. Einheitliche Frontplatten-grösse für alle Typen. Über 2 Millionen mechanische Stellungswechsel. Verschiedene Nennstromstärken kombinierbar. Kurzfristig lieferbar: mit Türkupp-lung, als abschliessbarer Schlüsselschal-ter und mit wegnehmbarem Griff auf Nullstellung.



H.SCHURTER AG

Fabrik elektrotechnischer Artikel
Luzern/Schweiz Tel. 041/31041

K

DURESCA[®]-Sammelschienen in genormten Elementen

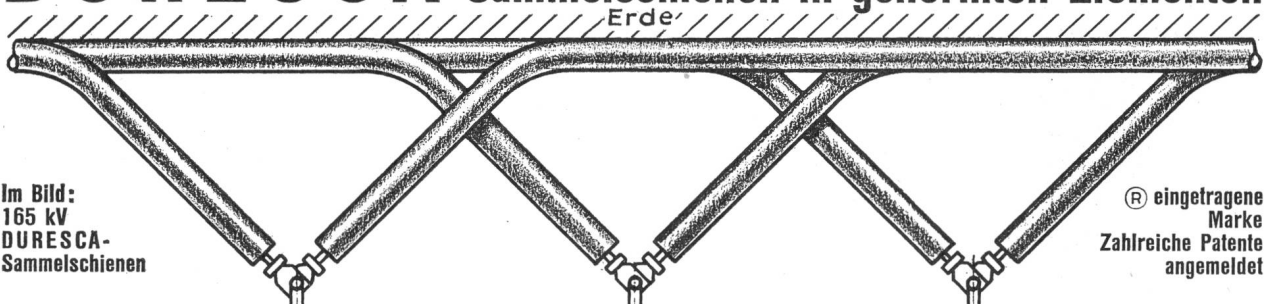

Im Bild:
165 kV
DURESCA-
Sammelschienen

® eingetragene
Marke
Zahlreiche Patente
angemeldet

für alle Spannungen bis 172 kV - revolutionieren den Hochspannungs-Anlagebau

Harte, mechanisch zähe und dielektrisch sehr hochwertige Trocken-Vollisolation der Schienen

Kapazitiv gesteuerte Enden — geerdete Umhüllung — vorzügliche Wärmeableitung — hohe Stossspannungs-festigkeit — schlecht brennbar

Unterbreiten Sie uns Ihre Probleme bei Projektarbeiten und verlangen Sie ausführliches Listenmaterial

Weitere DURESCA-Produkte:
Kondensator-Durchführungen höchster Qualität

MOSER-GLASER & CO. AG. MUTTENZ BEI BASEL

SPEZIALFABRIK FÜR TRANSFORMATOREN, MESSWANDLER UND ANGEWANDTE APPARATE

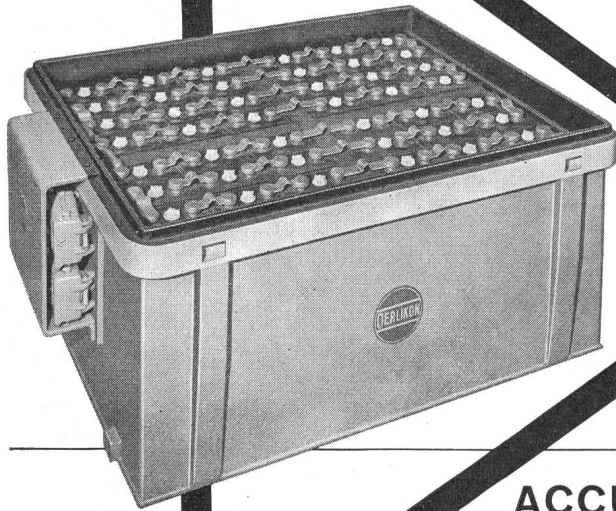
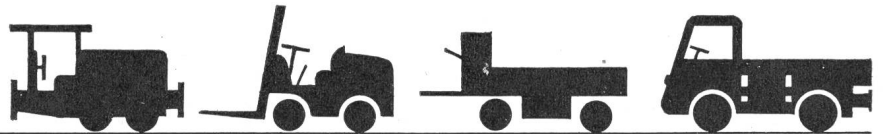

Batterien für Elektrofahrzeuge

Unsere Spezialität:

**Batterien mit Röhrenplatten
Typ OERLIKON PAM**

für stark beanspruchte Elektrofahrzeuge.

Hohe Leistung, lange Lebensdauer.

Über 60 Jahre Erfahrung

ACCUMULATOREN-FABRIK OERLIKON

Zürich 50, Tel. 051/468420



mit Bureaux und Werkstätten in

Biel / Chur / Genf / Lausanne / Lugano
Luzern / Sitten / St. Gallen.



G 482

GHIELMETTI

Schaltuhren
Fernschalter
Zeitrelais

Schalterschütze
Kontaktwerke
Temperaturregler

Fern- und Zentralsteuerungen
Netzkommando-Empfänger

Spezial-Handschalter
für elektrische Antriebe und
alle Schaltkombinationen

Steuer-Druckknöpfe
Fuss-Schalter
Endschalter

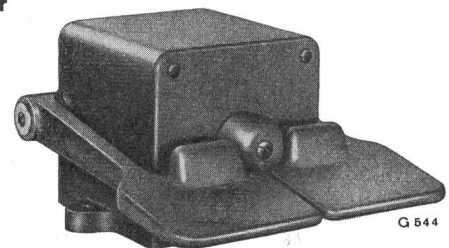

G 544



Ghielmetti & Cie. AG.
Fabrik elektrischer Schaltapparate
Solothurn (Schweiz) · Tel. (065) 2 43 41

Telefon-Durchgangsdose Mod. Fixer

(90 x 64 x 37 mm
ausser)

aus thermoplastischem Material,
mit weissem Selbstregulierdeckel
(100 x 74 mm),

zum Einbau von Klemmstegen mit
4 oder 6 Klemmen

TF 3991/TT Dose leer,
mit UP-Steckdeckel,
TF 3991/4 AP-Steckdeckel weiss
(101 x 76 x 25 mm)

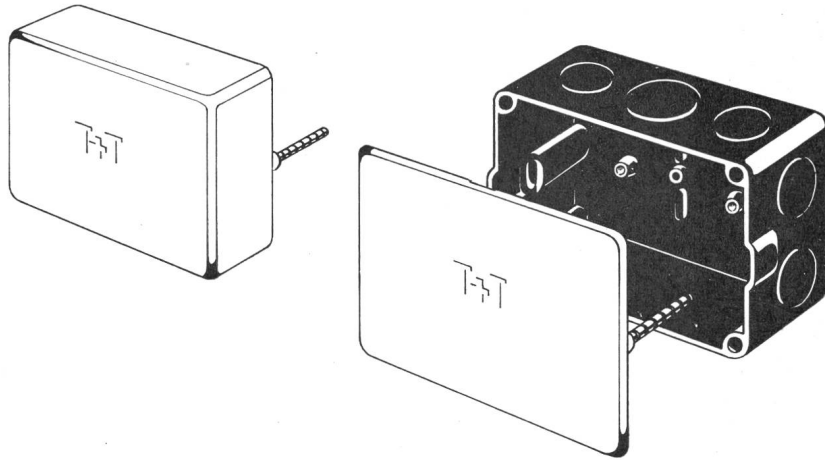

JUL. FISCHER & CO. AG.
ZÜRICH

Elektrotechnische Bedarfsartikel en gros
Ausstellungsstrasse 41 Tel. (051) 42 31 13



Staubfreie, neuzeitliche Betriebsreinigung...



Verbesserung von Klima und Arbeitsleistung, mehr Sauberkeit
in Industrie, Verwaltung und Gewerbe durch

NILFISK

GROSS-STAUBSAUGER

In einem Bruchteil der bisher aufgewandten Zeit schaffen Sie ganze
Berge von Staub und Abfällen weg ... bei einer Leistung, die verblüfft.
Gleichzeitig vermindern Sie Ansteckungs- und Feuergefahr.

Vorzüge, die für NILFISK entscheiden:

- Grosses Fassungsvermögen, hygienische Reinigung, äusserst leichte Bedienung
- Grösste und gleichbleibende Saugleistung
- Ablagerung des Schmutzanfalles direkt im Behälter (Zyklonsystem!)
- Handlich, beweglich, betriebssicher, wirtschaftlich

Für jeden Zweck das richtige Modell:

NILFISK G 71 / 1-motorig
NILFISK G 72 / 2-motorig
NILFISK G 73 / 3-motorig

NILFISK-Industrie-Staubsauger sind erstklassige Hochleistungs-Apparate. 50 Jahre Erfahrung auf dem Gebiet der Saugtechnik bürgen für raffinierte Konstruktion und höchste Qualität.

NILFISK AG. Zürich Limmatquai 94
Tel. 051/34 53 50

Wir wünschen Gratiszustellung Ihres Prospektmaterials über NILFISK-Großstaubsauger

Wir ersuchen um unverbindliche Vorführung

B 1

Adresse

BON

3

Kohler
STEATIT



OFENFABRIK KOHLER A.G. METT-BIEL
ABT. STEATIT TEL. (032) 283 41

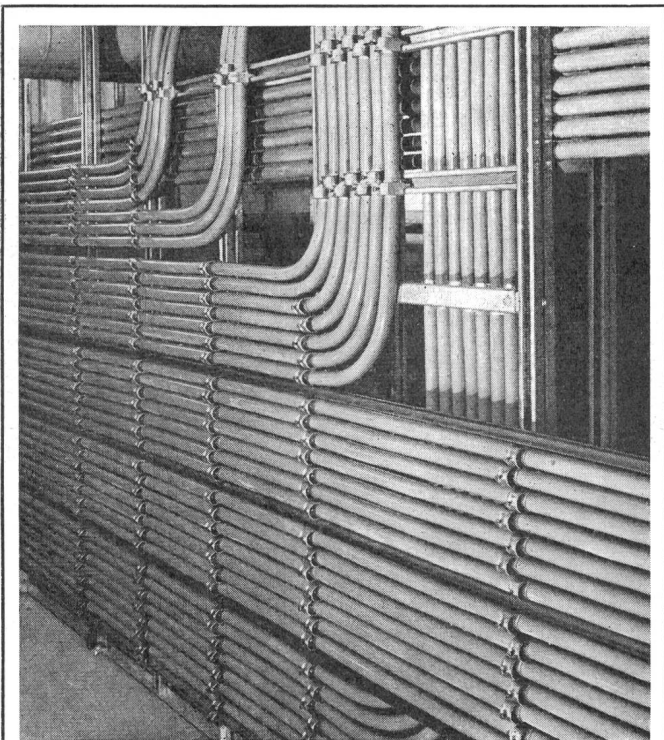

33.01

KSV-Leitungsschnellverleger

platzsparend
rationell
zuverlässig

Verlangen Sie bitte unseren
Prospekt mit Preisliste

SAUBER + GISIN AG ZÜRICH 8
Höschgasse 45 Tel. (051) 34 80 80

SAUBER + GISIN

TRILUX

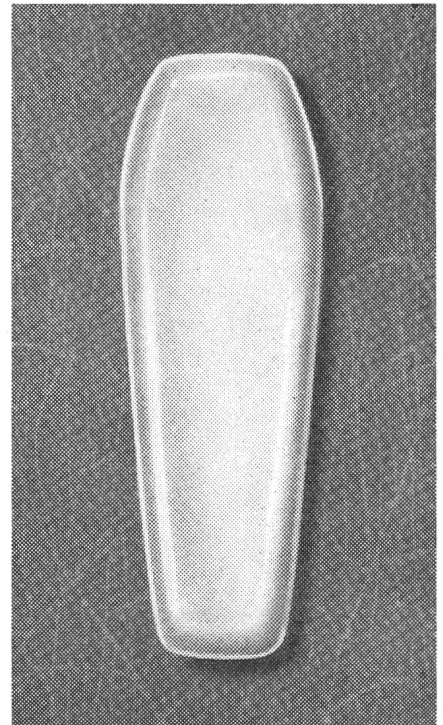

Aus der vielseitigen
Fabrikation von TRILUX-
Beleuchtungskörpern eine
dekorative Wandleuchte
No. 6491/U 40 mit opaler
Kunstglas-Wanne, geschützt
vor Staub und Insekten.

Der bedeutende Umfang
formschöner TRILUX-
Leuchten weist den Weg
zur Lösung schwierigster
Beleuchtungs-Probleme.

Projektierung, Offerte und
Lieferung durch den seit
25 Jahren bekannten
Fachmann

ED. BRENNER, ING.

Lichttechnik und Beleuchtung
Zürich 8 Mühlebachstrasse 21 Tel. 051/34 20 10

Herausgegeben von der Zentrale
für Lichtwirtschaft . Unentbehr-
liches Nachschlagewerk für Elek-
trizitätswerke, Techniker, Instal-
lateure und Baufachleute

**HAND
BUCH**

FÜR BELEUCHTUNG

Ausgezeichnetes Lehrbuch für werdende Techniker
und Elektroinstallateure • 200 Seiten Text, 420
Figuren, 85 Tabellen

Das Handbuch behandelt die neuesten Erzeugnisse
der Lichttechnik • Es enthält alle Grundlagen
zur Berechnung von Beleuchtungsanlagen • Zu
bestellen bei der Verwaltungsstelle des SEV, See-
feldstrasse 301, Zürich 8

Preis für Mitglieder des SEV Fr. 20.—

Preis für Nichtmitglieder Fr. 24.—

Warum Forster bei Küchenkombinationen?

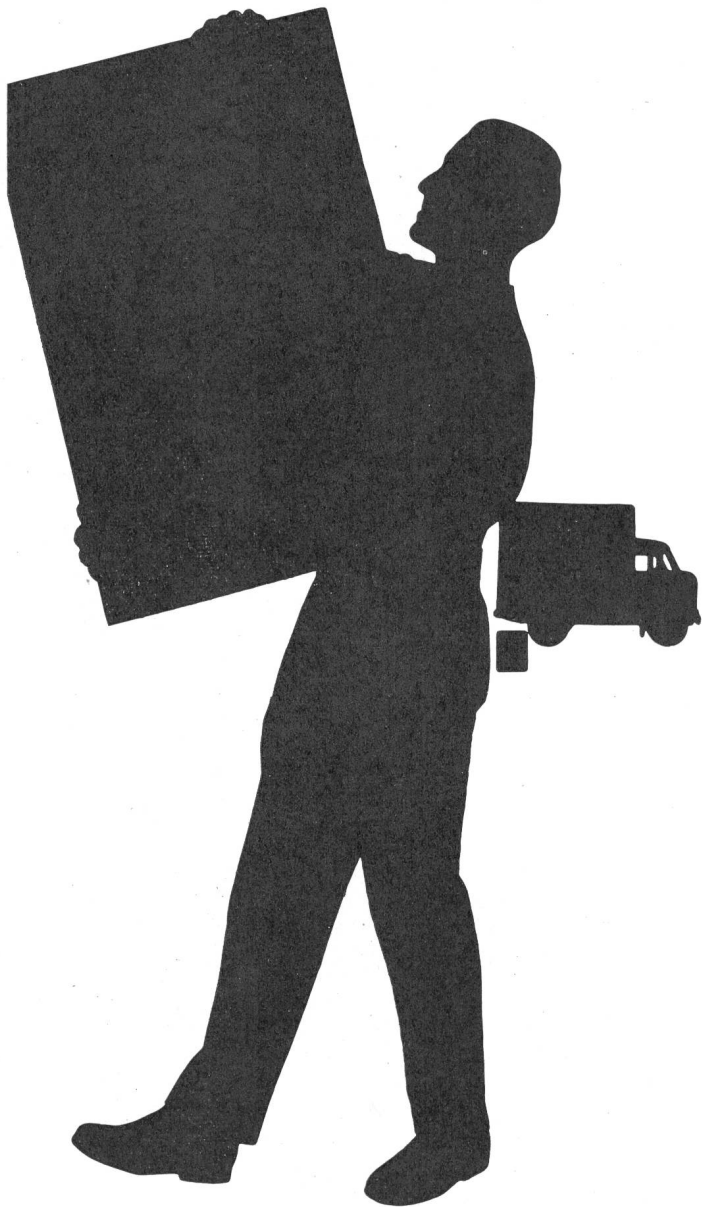

weil das neue Baukastensystem und die einfache Montage die Anlieferung in zerlegtem Zustand ermöglicht. Mit dem Einbringen in die Küchen kann, auch bei grossen Kombinationen, bis zur Fertigstellung des Rohbaus gewartet werden.

Die Gefahr von Transportschäden an Apparaten und fertigen Wänden wird weitgehend reduziert.

Diesen und viele andere Vorteile bietet Forster.

forster

Aktiengesellschaft Hermann Forster, Arbon

Hygrostate



Typen HBC/HBCC

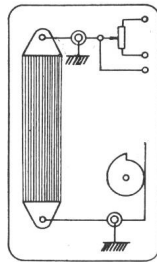

Funktionsschema des Hygrostats Typ HBG mit Geber-Rheostat für progressive Regelungen

Diese formschönen Hygrostate dienen zur Regelung der Luftfeuchtigkeit in Luftkanälen, Klimaschränken, gewerblichen und industriellen Räumen. Der Typ HBC dient als Zweipunkt-Regler, der Typ HBCC als Dreipunkt- oder Zweilaufregler.

- Geeichte Skala von 0 bis 95% r. F.
- Kleine Schaltdifferenz von 1% r. F.
- Messorgan aus speziell imprägnierter Baumwollharfe, die nicht mehr regeneriert werden muss
- Einfacher Einbau in Luftkanal möglich
- Geeignet für Feuchtigkeitsregelungen in textil-, papier- oder tabakverarbeitenden Betrieben

Katalog G3, Blatt 15

SAUTER

Fr. Sauter AG., Basel 16

Fabrik elektrischer Apparate

Telephon 061/32 44 55, Telex 62 260

I 130

Technische Büros in Zürich, Bern, St. Gallen, Genf und Lausanne

Drahtgewickelte Widerstände

5—200 Watt, garantiert erstklassig



LECTROHM fix

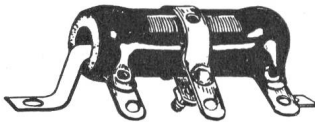

LECTROHM regulierbar

Gut assortiertes Lager beim Generalvertreter

J. Kastl, Dietikon ZH

Elektro- und Radioartikel en gros
Telephon (051) 88 85 88

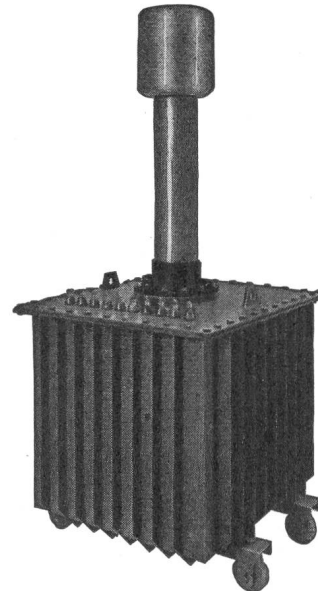

Prüftransformator
50/100/200 kV 40 kVA

Hochspannungsgleichrichter
mit Selen- oder Glüh-
kathodenventilen

Selen-Hochspannungsventile

Transportable Gleich-
richteranlagen bis 500 kV
für Kabelprüfungen

Spezial-Transformatoren
und Drosselspulen für Hoch-
und Niederspannung

Leistungs-Transformatoren

Messwandler für
Hoch- und Niederspannung

Prüfanlagen

«Bulb-Saver» Schaltapparat
zur Herabsetzung des
Lampenschleisses
von Strassenbeleuchtungen

Gross-Elektrofilter

HANS KULL AG., DERENDINGEN/SO

Elektrische Apparate

Büro Steinmattacker

Telephon 065 - 3 67 90

Vorschaltgeräte
für Fluoreszenz-Lampen

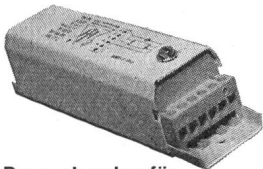

Drosselspulen für
Quecksilberdampf-Lampen
Streifeldtransformatoren
für Natriumdampf-Lampen

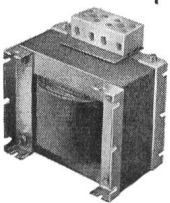

1- und 3-Phasen-
Transformatoren

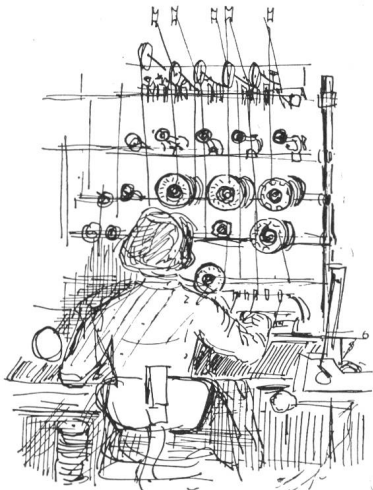
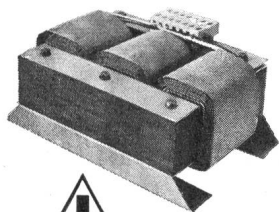

Bestes Material
präziser Wicklungsaufbau
einwandfreie
Vakuum-Imprägnierung
und sorgfältige Montage
verhelfen allen
Leuenberger-Geräten zu
ihrer überall geschätzten
konstanten Qualität



H. Leuenberger

Fabrik elektr. Apparate
Oberglatt ZH, Tel. 051/94 53 33

Clichés Schwitter AG

Basel
Allschwilerstrasse 90
Telefon 061 38 88 50

Zürich
Stauffacherstrasse 45
Telefon 051 25 67 35

Metallum Ag. Pratteln

Metallimport
Hütten- und Legierungswerk

liefert
besonders vorteilhaft

Lötzinn in Stangen
Lötzinndraht mit
und ohne Colophonium
Lagermetall

Tel. (061) 81 54 55

Nachimprägnierungen nach dem "Cobra"- und Bandagen-Verfahren

1. Nachimprägnierung von eingebauten Leitungsstangen nach dem **COBRA-Impfstichverfahren**.
2. Nachpflege in speziellen Fällen mittels der selbstklebenden **WOLMANIT-Schaumstoffbandage**.
3. **Stockschutzimprägnierungen** an neuen Leitungsstangen gemäss den Empfehlungen des Komitees des VSE. Von 1950 bis heute wurden von uns und unseren Koncessionären über **100 000** Kupfervitriolstangen an der Einspannstelle und über **200 000** eingebaute Stangen nachimprägniert.

Verkauf unserer Spezial-Salze, Bandagen, Impfmachines und Apparate an sämtliche Werke und Mastenersteller durch die seit 30 Jahren auf diesem Gebiete spezialisierte Firma:

COBRA & OSMOSE AG

FÜR HOLZIMPRÄGNIERUNGEN

Monbijoustrasse 67, Bern, Tel. (031) 7 16 37

**Wer ein
Licht
anzündet,
dem
geht ein
Licht auf**

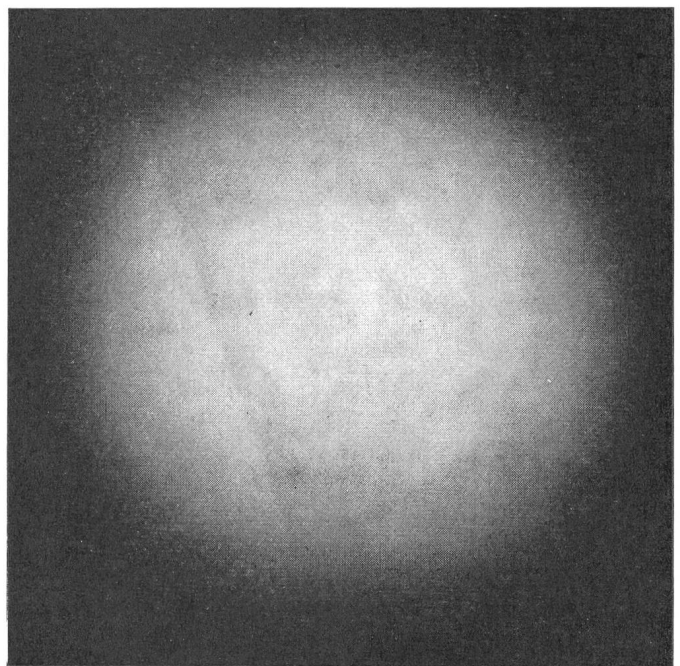

BAG TURGI

BAG Bronzewarefabrik AG Turgi
Lichtveredlung -
wir lösen jedes Beleuchtungsproblem



Beschriftungen
Gravierarbeiten
Massen-Gravuren

Wir lösen jedes Beschriftungs-Problem

SPECKERT+KLEIN

Zürich 1 Schweizergasse 20 / Löwenplatz Tel. 25 00 50



Elektrische Grosskochherde, Kippkessel, Bratpfannen, Brat- u. Backöfen, Wärmeschränke und Bäckereiofen.

Oskar Locher, Zürich
Elektrische Heizungen
Baurstrasse 14 Telefon 34 54 58



Verwenden Sie nur

**Installationsmaterial mit dem
Qualitätszeichen des SEV**



Dieses Material ist nicht nur in sicherheitstechnischer
Hinsicht, sondern auch auf Zweckmässigkeit und gute
technische Ausführung, d. h. auf gute Qualität geprüft

Das braucht jeder Installateur

Zangen - Ampère- u. Voltmeter Mod. 749

Dieses handliche Messgerät mit Strombereichen von 6-300 A und Spannungsbereichen von 150-600 V bietet einzigartige Vorteile. Jeder Installateur der damit arbeitet, ist begeistert. Verlangen Sie unverbindliche Ansichtssendung oder Prospekt.



DAYSTROM

Genf, 13, rue Céard, Tel. (022) 24 72 14/15
Zürich 47, Postfach, Tel. (051) 54 47 46

2

DIE GUTOR-NORM-KASTEN

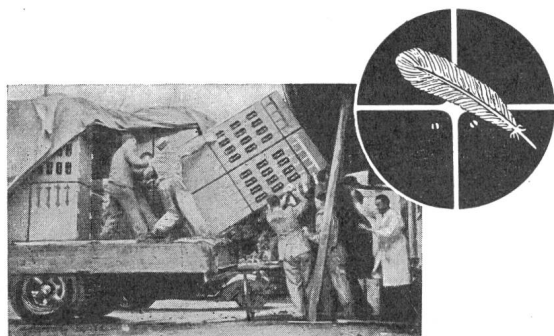

werden ohne besondere Zwischenstücke zu gekapselten Batterien zusammengebaut.

Selbst bei größeren Abmessungen sind die aus Stahl gebauten Blechkasten verhältnismäßig leicht und besitzen hohe mechanische Festigkeit.

Verlangen Sie bitte unseren Prospekt BV 11

GUTOR Verteilanlagen AG., Dottikon AG

Telefon (057) 7 32 99 und 7 33 54

Gleichspannungs - Stabilisatoren

(stabilisierte Netzgeräte)

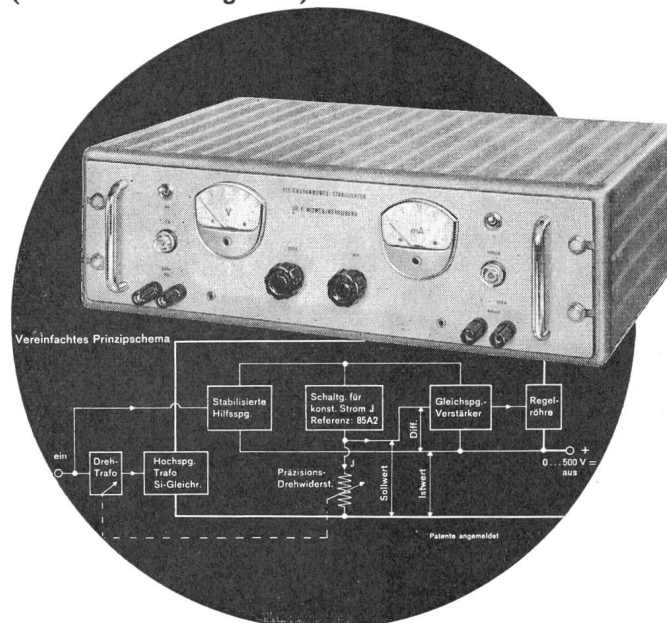

Die Fabrikation im Baukastensystem mit neuartigen Basisschaltungen ermöglicht kurzfristige Lieferung und eine sehr grosse Auswahl verschiedener Geräte.

Verlangen Sie detaillierte Unterlagen mit Preislisten.

KJW

Dr. Kurt J. Witmer

Ingenieurbüro für Elektronik
Herrliberg/ZH-Tel. (051) 90 25 35

Stahl- u. Aluminium-Konstruktionen für Freileitungsbau

Constral Weinfelden

An unsere verehrten Bulletin-Bezüger! Wir liefern Ihnen

die Einbanddecke für Ihren Jahrgang 1960

zum Preise von Fr. 5.50 per Stück + Porto

Administration Bulletin SEV, Zürich 4
Stauffacherquai 36 Tel. (051) 23 77 44



-KERAMIK

für elektrische Isolationen



DR. ING. M. KOENIG ZÜRICH

Wir suchen zu gelegentlichem Eintritt einen ideenreichen
P 807 Lz

Konstrukteur

speziell für die Weiter- und Neuentwicklung von Schaltapparaten, Steuergeräten und evtl. elektronischem Installationsmaterial. 46

Wir würden es schätzen, wenn Sie bereits in der erwähnten Fachrichtung Erfahrungen aufweisen, sind aber auch bereit, Bewerber aus ähnlichen und verwandten Gebieten zu berücksichtigen. Grossen Wert legen wir auf Selbständigkeit und wo es gegeben ist, zweckmässige Zusammenarbeit mit Konstruktionsgruppen und Betriebsabteilungen.

Ihre handgeschriebene Offerte mit Lebenslauf, Zeugniskopien und wenn möglich Angabe der Saläransprüche bitten wir zu richten an die Direktion der Firma **WEBER AG.**, Fabrik elektrotechnischer Artikel und Apparate, **Emmenbrücke LU.**

Ingénieur ou technicien-électricien

est cherché à titre d'EMPLOYE ou de CONSEILLER TECHNIQUE indépendant, par importante fabrique de Genève pour la recherche, la construction et la fabrication de petits moteurs électriques. P 95053 X

Seuls les candidats pouvant apporter des preuves de qualifications spéciales dans ce domaine entreront en considération. 52

Faire offres manuscrites détaillées avec curriculum vitae, sous chiffre B 250139 X, Publicitas, Genève.

Ville de La Chaux-de-Fonds **SERVICES INDUSTRIELS.**
Nous cherchons un P 10241

contremaître électricien

avec maîtrise pour notre Service d'installations intérieures. 54

La préférence sera donnée au candidat ayant quelques années de pratique dans l'établissement des devis et la surveillance des chantiers.

Les offres manuscrites, accompagnées de copies de certificats, sont à adresser à la **Direction des Services Industriels, Collège 30** jusqu'au **lundi 6 mars 1961.**



Die Generaldirektion PTT sucht für den
KURZWELLESENDER SCHWARZENBURG
einen

dipl. Fernmeldetechniker

der neben der Ueberwachung des eigentlichen Senderbetriebes und verschiedenen Messaufgaben auch interessante Betriebsprobleme selbständig behandeln kann. P 655 Y

Bewerber mit guten HF-Kenntnissen und Erfahrung im Senderbau und -betrieb erhalten den Vorzug. 53

Anmeldungen, denen die Zeugnisabschriften über berufliche Ausbildung und bisherige Tätigkeit beizulegen sind, nimmt die **Generaldirektion PTT, Fernmelde-dienste, Speichergasse 6, Bern,** entgegen.

ELEKTRIZITÄTWERKE DES KANTONS ZÜRICH

Die EKZ suchen einen diplomierten Elektroingenieur als

Assistenten des technischen Direktors

Wir wünschen einen initiativen, vielseitigen Mitarbeiter, wenn möglich mit einiger Erfahrung im Bau und Betrieb von Hoch- und Niederspannungsverteilanlagen und guten Fremdsprachkenntnissen. 49

Offerten mit Photo und Angaben über die Gehaltsforderung sind zu richten an die **Direktion der Elektrizitätswerke des Kantons Zürich, Dreikönigstr. 18, Zürich 2.**



Wir suchen für unseren modernen Fabrikationsbetrieb dipl. Techniker als 50

Assistent des Betriebsleiters

zur Lösung aller Aufgaben im Gebiete der Automation und Fabrikationsverbesserungen. Prüfung und Einführung von Automaten und Spezialmaschinen. Ueberwachung der Konstruktion und Anfertigung von Spezialmaschinen. Studium und Einführung von neuen Fabrikationsmethoden. P 204 Sn

Unser Fabrikationsprogramm umfasst elektrische und elektronische Nachrichten-geräte, Apparate der Telephonie, Hochfrequenz-, Zahlensignal- und Lichttrufanlagen. Ausführliche Bewerbungen sind zu richten an:

AUTOPHON

Solothurn.

Techniciens-électriciens

ayant si possible quelques années de pratique dans l'industrie, serait engagé par les **Fabriques des Montres Zenith S. A., Le Locle.** P 10166 N

Les offres accompagnées d'un curriculum vitae sont à adresser à la Direction. 40

Grösserer Kraftwerksbetrieb im Oberwallis sucht

43

dipl. Elektrotechniker

für Projektierung und Bauausführung von Transformierungs- und Schaltanlagen in Hochspannung bis 60 kV. P 2456 S

Erfordernisse: Erfahrung im Anlagenbau. Sprache Deutsch. Kenntnisse im Französisch unerlässlich.

Wir bieten: Selbständige und vielseitige Tätigkeit in Bureau und Aussendienst. Pensionskasse. Partielle 5-Tage-Woche.

Handgeschriebene Offerte mit Lebenslauf, Gehaltsansprüchen, Zeugnisabschriften und Photo sind zu richten unter Chiffre P 2456 S an Publicitas Sitten.

GENERALDIREKTION PTT BERN



Wir suchen für unsere Radio- und Fernsehdienste

P 655 Y

dipl. Elektro-Ingenieure

für die Bearbeitung verschiedener Fachgebiete (Planungs- und Bauaufgaben für Fernseh- und Rundspruchanlagen, Betriebsüberwachung, Mitarbeit in internationalen Organisationen).

Erfordernisse: Schweizerbürger, Kenntnisse einer zweiten Landessprache, wenn möglich Praxis in der Privatindustrie. 51

Wir bieten interessante selbständige Tätigkeit, gute Aufstiegsmöglichkeiten. Bewerber sind gebeten ihre Anmeldung mit Lebenslauf und Angaben über die bisherige Tätigkeit der **Personalabteilung der Generaldirektion PTT** einzureichen.

KRAFTWERKE HINTERRHEIN AG., THUSIS

Wir suchen für unser Grosskraftwerk Ferrera einen

47

dipl. Elektrotechniker

als Zentralenchef. Der Aufgabenkreis umfasst den Betrieb und Unterhalt der Turbinen- und Pumpturbinen mit 185 000 kW installierten Leistungen sowie der Aussenstationen mit Hochspannungseinrichtungen, Wasserfassungen und Staumauern. Es handelt sich um eine vielseitige Tätigkeit, welche eine Persönlichkeit mit Erfahrung und Initiative verlangt.

Während der Montage der Zentrale bietet sich Gelegenheit, die Anlagen gründlich kennen zu lernen. Eine gute Pensionskasse sowie ein modernes Wohnhaus stehen zur Verfügung. Handschriftliche Offerten mit Lebenslauf, Zeugnisabschriften, Referenzen und Photo sind zu richten an die Geschäftsleitung der **KRAFTWERKE HINTERRHEIN AG., THUSIS** P 421-1 Ch



INDUSTRIELLE BETRIEBE DER STADT
BRUGG Elektrizität Gas Wasser

Stellenausschreibung

Beim Elektrizitätswerk Brugg ist die Stelle eines

Elektrotechnikers

zu besetzen. Bei Eignung ist Beförderung zum **technischen Adjunkten** in Aussicht genommen. 5-Tage-Woche. Verheirateten Bewerbern steht eine Dienstwohnung zur Verfügung. 41

Erfordernisse: Ausreichende einschlägige Praxis, möglichst auch im Installationswesen, Gewandtheit im schriftlichen Ausdruck.

Bewerbungen mit Lebenslauf, Zeugnisabschriften, Bild, Eintrittsdatum und Gehaltsansprüchen sind an die Direktion zu richten.

Dorfkorporation Wattwil — Wasser- und Elektrizitätsversorgung
Stellenausschreibung

Zufolge Erreichung des Dienstalters wird die Stelle des

Betriebsleiters

(Elektrotechniker evtl. Elektroingenieur)

39

frei und muss wieder besetzt werden.

In den Aufgabenkreis des Betriebsleiters fallen:

Technische Aufsicht und Wartung der Betriebsanlagen, Weiterführung der im Ausbau befindlichen Neuanlagen, Aufsicht über das Werkpersonal.
(Keine Installations-Abteilung.)

Es handelt sich um einen selbständigen Chef-Posten.

Praktische Erfahrung auf dem Sektor Elektrizitätsversorgung ist Bedingung, und Erfahrung auf dem Gebiete der Wasserversorgung ist erwünscht.

Wir suchen eine charaktervolle, initiative Person mit Geschick und Takt im Umgang mit Behörden, Privaten und dem Personal. Wir sind Mitglied der Pensionskasse schweiz. Elektrizitätswerke. Dienstwohnung ist vorhanden.

Stellenantritt: 1. Januar 1962.

Die Anmeldungen sollen enthalten: Vollständige Personalangaben, Bildungsgang, bisherige Tätigkeit, Gehaltsanspruch, Pensionsverhältnisse, Handschriftprobe und Foto.

Anmeldungen an: **Jean Pozzi**, Präsident des Verwaltungsrates der Dorfkorporation **Wattwil SG.** P 61035 G

Persönliche Vorstellung nur auf unsere Aufforderung.

dipl. Elektrotechnikers

zu besetzen.

Für die vorgesehenen, interessanten und selbständig zu lösenden Aufgaben suchen wir Bewerber möglichst mit abgeschlossener Lehre als Fein- oder Kleinmechaniker und Industriepraxis in Prüffeld oder Laboratorium während oder nach dem Studium.

Neben der eigentlichen Messtechnik umfasst das Arbeitsgebiet unter anderem Versuche in Elektronik, Material-, Prototypen- und Lebensdauerprüfungen, sowie Entwurf und Ueberwachung des Baues von elektrischen und elektronischen Hilfsmitteln für Eichwerkstätten und Fabrikation.

Es steht eigenes Labor mit zugehörigen Hilfsmitteln und Versuchswerkstätte zur Verfügung. Wir bieten angenehmes Betriebsklima bei überdurchschnittlicher Salarierung, 5-Tage-Woche und gut ausgebaute Fürsorgekasse.

Schriftliche Bewerbungen mit Handschriftenprobe sind zu richten an



STAUB & CO., Richterswil ZH, Fabrik elektr. Messinstrumente, Tel. (051) 95 92 22.

Honeywell

sucht jüngeren

Elektrotechniker

mit Technikumsbildung für Kundenberatung und Verkauf von elektrischen Bauteilen für Maschinensteuerungen. Herren mit Kenntnissen über moderne Werkzeugmaschinen erhalten den Vorzug.

48

Einem geeigneten Bewerber bieten wir nach gründlicher Einarbeit ein selbständiges Arbeitsgebiet in einem kleineren Team.

Von unserem neuen Mitarbeiter erwarten wir vor allem Initiative und vollen Einsatz sowie einige Englisch- und Französischkenntnisse.

Offerten sind erbeten an **Honeywell AG**, Mess- und Regelgeräte, Höschgasse 45, Zürich 8.

Liste offener Stellen. Beachten: Sprechstunden der STS für Stellensuchende nur nachmittags. Anmeldebogen bei der STS.

- 37 *Technicien-électricien diplômé d'un technicum*, avant fait un apprentissage de monteur-électricien et ayant quelques années de pratique pour le service des travaux extérieurs comme chef du chantier ou inspecteur du montage. Age 30 ans et plus. Langues: français et allemand, si possible anglais. Entrée à convenir. Situation d'avenir et stable. Fabrique d'appareils électriques en France.
- 39 *Ingénieur-électricien diplômé de EPF ou EPUL*, ayant de pratique, év. débutant, pour le banc d'essai et le laboratoire de développement d'un atelier de construction de gros appareils électrique. Entrée à convenir. Situation stable et intéressante. Fabrique en France.
- 41 *Dipl. Elektroingenieur oder -techniker* mit Kenntnissen der industriellen Elektronik und Praxis oder wenigstens mit Eignung für den Verkauf elektronisch gesteuerter Spezial-Schweissmaschinen, Ultraschall-Bohrmaschinen und anderer elektronischer Geräte in ganz Europa. Geeignet für die Erledigung der einschlägigen administrativen Arbeiten und für die Durchführung von Laborversuchen. Sprachen: Deutsch, Englisch und Französisch. Eintritt nach Vereinbarung. Abwechslungsreiche und selbständige Dauerstellung. Zürich.
- 195 *Ingénieur-électricien diplômé EPF*, très capable, si possible bilingues (français-allemand) pour le département électronique et courant faible. Entrée à convenir. Situation d'avenir et bien rétribuée. Fabrique d'appareils électro-acoustiques et électroniques. Canton de Neuchâtel.
- 121 *Ingenieur mit abgeschlossenen Studien*, Fachrichtung Elektrotechnik oder Maschinenbau, mit guten allgemeintechnischen Kenntnissen, Verständnis für kommerzielle Belange und Gewandtheit im schriftlichen Ausdruck als Mitarbeiter einer Wirtschaftsorganisation. Sprachen: Deutsch, Französisch und Englisch. Alter 30—40 Jahre. Schweizer Bürger. Eintritt nach Vereinbarung. Entwicklungsfähige Dauerstellung für qualifizierten Bewerber. Zürich.
- 349 *Jeune technicien-électricien* (év. dessinateur expérimenté) pour l'établissement de schémas électriques, de projets et devis, ayant plus tard contacts avec la clientèle. Langue maternelle française ou allemande avec des bonnes connaissances de l'autre. Entrée à convenir. Place stable. Bureau technique de vente de l'appareillage électriques et de distribution pour l'industrie des machines (commande automatique par contacteurs, combinaisons de contacteurs, etc.). Lausanne.

Abgemeldete Stellen: 1960: 243.

ELEKTRIZITATSWERK KUSNACHT ZH

Wir suchen

P 6778 Z

Elektrotechniker

für Projektierung, Bau und Unterhalt von Transformatorstationen, Hochspannungs- und Niederspannungs-Kabel- und Freileitungen. 45

Besoldung: Fr. 11 500.— bis 15 300.— bzw. Fr. 13 000.— bis Fr. 17 300.—, zuzüglich Familienzulage Fr. 300.— und Kinderzulage Fr. 240.— je Kind. Pensionskasse. Dienstantritt: nach Vereinbarung.

Offerten mit Handschriftprobe, Angabe der Personalien, der bisherigen Tätigkeit und von Referenzen sind unter Beilage von Zeugnisausschnitten und Foto bis 15. März 1961 zu richten an die Betriebsleitung.

EES cherche pour ses services à Genève

28

ingénieur ou technicien-électricien

ayant 3—5 ans de pratique, de langue maternelle française, connaissances de l'allemand; pour collaborer au service d'exploitation de ses aménagements hydro-électriques (centrales de Gondo et Gabi).

Adresser offre manuscrite avec curriculum vitae, copies de certificats, références, photographie et prétentions de salaire à: P 60620 X

Energie Electrique du Simplon S. A.,
 rue Bovy Lysberg 17, Genève.



Die Telephondirektion Zürich sucht für das Verstärkeramt:

Elektroingenieure

mit abgeschlossener Hochschulbildung, wenn möglich praktischer Tätigkeit; ferner 26

Elektrotechniker

mit Diplom eines schweizerischen Technikums und 1—2 Jahren Praxis als Techniker. OFA 11 878.02 Z

Für den Betriebsdienst:

Elektrotechniker

mit Diplom eines schweizerischen Technikums und 1—2 Jahren Praxis als Techniker.

Wir bieten:

- Gelegenheit zur Einführung in die technischen und administrativen Belange unseres Betriebes.
- Interessante, vielseitige und verantwortungsvolle Arbeit auf folgenden Gebieten:
- Projektierung, Montageüberwachung und Betrieb von Verstärkerämtern, bzw. von automatischen Telephonzentralen.
- Geregelt und günstige Lohn- und Anstellungsverhältnisse; Aufstiegsmöglichkeiten.

Anmeldungen sind mit Ausweisen über Studien und bisherige Betätigung (sowie Geburtschein oder Niederlassungsbewilligung) zu richten an die

Telephondirektion Zürich, Postfach Zürich 39.



Telefunken-Halbleiter Silizium-Dioden

Zenerdioden

OA 126 Zur Erzeugung stabilisierter Bezugsspannungen von 5 ... 18 Volt
Verlustleistung max. 250 mW

Dioden mit besonders hohem Sperrwiderstand
Verlustleistung max. 250 mW

OA 127 Sperrspannung 20 ... 40 Volt

OA 128 Sperrspannung 35 ... 85 Volt

OA 129 Sperrspannung 75 ... 145 Volt

OA 130 Sperrspannung
135 ... 250 Volt

OA 131 Sperrspannung
230 ... 350 Volt

OA 132 Sperrspannung
> 320 Volt

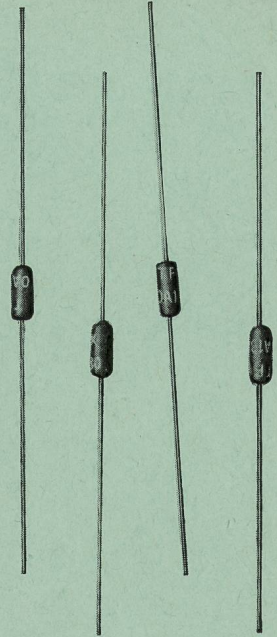

ELEKTRON AG

Zürich 27, Postfach, Telefon 051/25 59 10

LG-MAGNETVERSTÄRKER

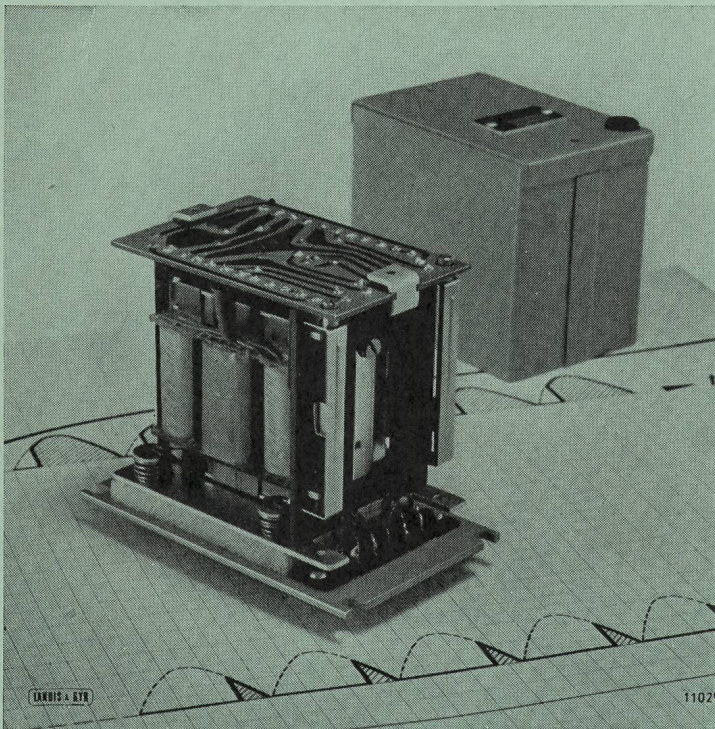

Für Mess- und Regelschaltungen

Robust
Wartungsfrei
Lebensdauer
unbeschränkt

als Messverstärker

Ausgangsleistung: 20 mW

Leistungsverstärkung: $3 \cdot 10^6$

als Leistungsverstärker

Ausgangsleistung: 1 ... 20 W

Leistungsverstärkung: $0,3 \cdot 10^5 \dots 1,1 \cdot 10^6$

LANDIS & GYR AG ZUG

In 3078

Nachrichten Technik



Einzelteile, Apparate,
komplette Anlagen

Fernmeldeanlagen
Fernschreiber
Fernsehsender
Flugfunk und Flugsicherung
Förderbänder
Funkgeräte
Gleichrichterelemente und -geräte
Haustelephonanlagen
Kondensatoren
Lautsprecheranlagen
Messgeräte
Quarze
Richtstrahlanlagen
Röhren und Dioden
Rohrpostanlagen
Senderausrüstungen
Telephonzentralen
Thermistoren
Transistoren
Trägersysteme
Verstärkeranlagen

Standard Telephon und Radio AG.

Zürich, Seestr. 395, Postfach Zürich 38, Tel. (051) 45 28 00

