

Zeitschrift: Schweizer Schule
Herausgeber: Christlicher Lehrer- und Erzieherverein der Schweiz
Band: 50 (1963)
Heft: 10

Werbung

Nutzungsbedingungen

Die ETH-Bibliothek ist die Anbieterin der digitalisierten Zeitschriften auf E-Periodica. Sie besitzt keine Urheberrechte an den Zeitschriften und ist nicht verantwortlich für deren Inhalte. Die Rechte liegen in der Regel bei den Herausgebern beziehungsweise den externen Rechteinhabern. Das Veröffentlichen von Bildern in Print- und Online-Publikationen sowie auf Social Media-Kanälen oder Webseiten ist nur mit vorheriger Genehmigung der Rechteinhaber erlaubt. [Mehr erfahren](#)

Conditions d'utilisation

L'ETH Library est le fournisseur des revues numérisées. Elle ne détient aucun droit d'auteur sur les revues et n'est pas responsable de leur contenu. En règle générale, les droits sont détenus par les éditeurs ou les détenteurs de droits externes. La reproduction d'images dans des publications imprimées ou en ligne ainsi que sur des canaux de médias sociaux ou des sites web n'est autorisée qu'avec l'accord préalable des détenteurs des droits. [En savoir plus](#)

Terms of use

The ETH Library is the provider of the digitised journals. It does not own any copyrights to the journals and is not responsible for their content. The rights usually lie with the publishers or the external rights holders. Publishing images in print and online publications, as well as on social media channels or websites, is only permitted with the prior consent of the rights holders. [Find out more](#)

Download PDF: 17.04.2026

ETH-Bibliothek Zürich, E-Periodica, <https://www.e-periodica.ch>

offeriert. Bald jeder Abfallstoff muß erhalten, in Form eines zügigen Namens als Retter des Bodens zu dienen. Dabei ist etwa gar nicht alles, was heute aus den verschiedensten Abfällen hergestellt wird, ein taugliches Humusmaterial, ganz im Gegenteil. Es ist doch so einfach und zudem noch viel billiger, sich den Humus aus eigenem Boden zu beschaffen, das heißt alles anfallende, organische Material fachgemäß zu kompostieren und, wo nötig, besonders in leichteren Böden zusätzlich noch etwas Torf zu verwenden. Bei der Kompostierung verwendet man aber nur einen bewährten Kompostierungszusatz, wie Composto Lonza, von dem man weiß, daß dadurch die Bildung der fruchtbaren Dauerhumusformen mit krümelnden Eigenschaften gefördert wird. Noch lange nicht jedes Kompostierungsmittel besitzt nämlich diese Eigenschaft. Versuche haben gezeigt, daß die bei zweckmäßiger Kompostierung erzielten Dauerhumus-

formen (Huminstoffen), welche dem Boden mit gutem Kompost einverleibt wurden, noch nach mehreren Jahren vorhanden waren und die Fruchtbarkeit außerordentlich günstig beeinflussen.

L.

Bücher

HUGO HENRICUS PAOLI: *Varius Libellus ad usum scholarum redactus*. Verlag Francke, Bern 1961.

Von allen neulateinischen Werken des hervorragenden Latinisten hat mir sein Ciceronis filius am besten gefallen, und

ich möchte dieses 1960 erschienene Buch nochmals lebhaft empfehlen: Es ist inhaltlich wertvoll, in der Schule ausgezeichnet verwendbar und eine ergänzende Bereicherung des Lateinunterrichts. Diese Attribute können leider auf den Varius libellus nicht übertragen werden, wie sehr auch der frisch sprudelnde Quell des Lateins dem Leser Spaß bereiten mag. Diese bunte Sammlung von drei arabischen Märchen, acht Schulgesprächen und 110 indischen Sprichwörtern ist für die kleinen Lateiner zu schwer, für die großen zu inhaltsarm, für die Erwachsenen zu naiv. Es bleiben die Lehrer: Diese mögen daraus nützliche Anregungen zum mündlichen Gebrauch des Lateins im Unterricht schöpfen; das wäre nicht zu unterschätzen. Aber was sollen dann die eher läppisch als <lepidi> zu nennenden Illustrationen? Latein wird bekanntlich nicht im Kindergarten gelehrt.

A. Loeffle

Haben Sie Freude, neben Ihrem Beruf noch die Führung und den Ausbau einer Ortsagentur zu übernehmen? Für initiativen Typ interessanter Nebenverdienst. Melden Sie sich telefonisch oder schriftlich, wir orientieren Sie gerne über alle Sie interessierenden Fragen.

Konkordia

LUZERN Generalagentur der Basler-Unfall

Morgartenstraße 3, Tel. 041 / 2 30 26

Katholische Privatschule in Basel

sucht auf Frühling 1964

1 Reallehrerin sprachlich-historischer Richtung und

1 Primarlehrerin

Vollamtliche Stellung; Altersversicherung. Bewerberinnen, die sich für Erziehungs- und Schularbeit auf katholischer Grundlage interessieren, bitten wir, sich mit Eingabe der Ausweise über ihren Bildungsgang sowie mit einem ärztlichen Zeugnis zu melden an:

Rektorat der St. Theresenschule, Thiersteinerallee 51, Basel, Tel. (061) 35 66 30.

Zürich Institut Minerva

Vorbereitung auf

Universität · ETH

Arztgehilfenschule

Handelsabteilung

Seriöse Ehebekanntschaft

vermittelt für gute und erste katholische Kreise (Töchter ab 20 und Herren ab 25 Jahren) das anerkannt seriöse, absolut diskrete, individuelle

BÜRO
Elisabet
FUCHS

LUZERN

Theaterstraße 13

Telephon (041) 2 52 37

Pfarramtliche Empfehlung - Staatl. konzessionierte Heiratsvermittlung

Gerade der Lehrer...

hat es oft nicht leicht, die passende Gefährtin zu finden. Auf diskrete, reelle und interessante Weise hilft ihm dazu gegen bescheidene Gebühr unsere erfolgreiche, langjährige Eheanbahnung. Prospekt neutral und unverbindlich.

«Katholischer Lebensweg»

Kronbühl / St. Gallen

Viele Empfehlungsschreiben.

Fach 91, Basel 3

Kirchlich anerkannt.

Bei Kopfw. Migräne.

In jeder Apotheke

Contra-Schmerz

DR. WILD & CO. BASEL

Zahnweh. Monatsschmerzen

es hilft!

Verkehrshaus

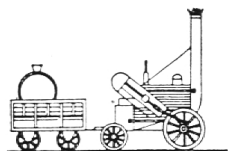

Europas größtes und modernstes Verkehrsmuseum.

Entwicklung und Technik aller Verkehrsmittel zu Wasser, zu Lande und in der Luft.

Lohnendes Ziel Ihrer Schulreise. Zahlreiche Demonstrationsmodelle.

Auskünfte Telefon 041/39494

Luzern

Marienlieder aus dem

MUSIKVERLAG WILLI, CHAM Tel. 042/6 12 05

J. B. Hilber <Der englische Gruß>
gemischter Chor und Orgel
<Mailied zu Maria>
2 gleiche Stimmen und Orgel
<Stella Maris>, gemischter Chor und Orgel

Paul Huber <Ave Maria>, gemischter Chor a cappella
<Gaude Maria Virgo>
3 gleiche Stimmen und Orgel

Wir senden Ihnen gerne diese und andere Werke aus Verlag und Sortiment zur Ansicht.

Stadtschulen Luzern

An den Knaben- und Mädchenklassen der *Sekundarschulen von Luzern* sind auf das Schuljahr 1964/65

zwei Stellen für Zeichenlehrer (innen)

zu besetzen.

Anforderung: Diplom als Zeichenlehrer (in).

Auskunft über die Anstellungsbedingungen erteilt das Rektorat der Sekundarschule Luzern, Museggstraße 22.

Anmeldungen mit Lebenslauf, Foto, Arztzeugnis, Ausweis über Studium, praktische Betätigung und Angabe von Referenzen sind bis 30. November 1963 an die Schuldirektion der Stadt Luzern zu richten.

Luzern, 5. September 1963 Schuldirektion der Stadt Luzern

Realschule des Kreises Therwil, Baselland

Therwil ist eine Gemeinde in der Nähe von Basel, welche in voller Entwicklung begriffen ist und seit Jahrzehnten den Sitz einer Bezirks- resp. einer Realschule innehatte. Mit dem Bau eines neuen Realschulhauses wurde bereits begonnen, und die Räumlichkeiten werden auf Herbst 1964 zur Verfügung stehen. Auf Beginn des Schuljahres 1964/65 ist infolge Führung einer weiteren Schulklasse eine Stelle als

Reallehrer phil. II zu besetzen.

Erfordernisse: Universitätsstudium von mindestens 6 Semestern, Mittellehrer-Diplom. Erfüllung der entsprechenden Bedingungen des kant. Lehrerprüfungs-Reglementes von Baselland. *Besoldung:* Die gesetzliche plus Teuerungszulage, Kinder- und Ortszulage. Der Beitritt zur staatl. Pensionskasse ist obligatorisch. *Bewerbung:* Der von Hand geschriebenen Bewerbung sind beizulegen: Lebenslauf und Bildungsgang, sämtliche Diplome und Ausweise über die wissenschaftliche und pädagogische Ausbildung und eventuell über die bisherige Lehr-Tätigkeit. Ein ärztliches Zeugnis über den gegenwärtigen Gesundheitszustand.

Anmeldungen sind bis zum 1. November 1963 zu richten an Herrn Dr. Paul Schmidt, Präsident der Realschulpflege Therwil BL.

EINWOHNERGEMEINDE ZUG

Schulwesen – Stellenausschreibung

Zufolge Pensionierung sind folgende Stellen neu zu besetzen:

Primarlehrer für eine Knabenklasse Mittelstufe

Stellenantritt: Montag, 13. April 1964.

Jahresgehalt: Laut Besoldungsreglement, zuzüglich Familien- und Kinderzulagen sowie Teuerungszulagen. Pensionskasse. Bewerber mit Lehrpatent und entsprechenden Ausweisen belieben ihre handschriftliche Anmeldung mit Foto und Zeugnissen bis zum 30. September 1963 an das Schulpräsidium der Stadt Zug einzureichen.

Primarlehrerin für eine Knabenklasse Unterstufe

Stellenantritt: Montag, 13. April 1964.

Jahresgehalt: Laut Besoldungsreglement, zuzüglich Teuerungszulagen. Pensionskasse.

Bewerberinnen mit Lehrpatent und entsprechenden Ausweisen belieben ihre handschriftliche Anmeldung mit Foto und Zeugnissen bis 30. September 1963 an das Schulpräsidium der Stadt Zug einzureichen.

Zug, 20. August 1963

Der Stadtrat von Zug

Einwohnergemeinde Zug

Schulwesen – Stellenausschreibung

Zufolge Neuschaffung von zwei Knabensekundarklassen, zwei Mädchensekundarklassen und einer Hilfsklasse werden folgende Stellen zur Bewerbung ausgeschrieben.

Zwei Sekundarlehrer sprachlich-historischer Richtung mit der Fähigkeit, Turnunterricht zu erteilen

Stellenantritt: Montag, den 13. April 1964.

Jahresgehalt: Laut Besoldungsreglement, zuzüglich Familien- und Kinderzulagen sowie Teuerungszulagen. Lehrerpensionskasse.

Bewerber mit entsprechenden Ausweisen belieben ihre handschriftliche Anmeldung mit Foto und Zeugnissen bis zum 30. September 1963 dem Schulpräsidium der Stadt Zug einzureichen.

Zwei Sekundarlehrerinnen

Stellenantritt: Montag, den 13. April 1964.

Jahresgehalt: Laut Besoldungsreglement, zuzüglich Teuerungszulagen. Lehrerpensionskasse.

Bewerberinnen mit entsprechenden Ausweisen belieben ihre handschriftliche Anmeldung mit Foto und Zeugnissen bis zum 30. September 1963 dem Schulpräsidium der Stadt Zug einzureichen.

Ein Hilfsklassenlehrer

Stellenantritt: Montag, den 13. April 1964.

Jahresgehalt: Laut Besoldungsreglement, zuzüglich Familien- und Kinderzulagen sowie Teuerungszulagen. Pensionskasse.

Bewerber mit entsprechenden Ausweisen belieben ihre handschriftliche Anmeldung mit Foto und Zeugnissen bis zum 30. September 1963 dem Schulpräsidium der Stadt Zug einzureichen.

Zug, den 27. August 1963

Der Stadtrat von Zug

Muttenz BL

Auf Schulanfang 1964 suchen wir für unsere Primarschule

einen Lehrer für die Mittelstufe

eventuell

eine Lehrerin für die Unterstufe

Besoldung: Primarlehrer Fr. 10 500.– bis Fr. 15 330.–; Primarlehrerin Fr. 9555 bis Fr. 13 965.– plus Ortszulage Fr. 1300.– plus Teuerungszulage, derzeit 14%. Für verheiratete Lehrer zuzüglich Fr. 360.– Haushalt- und Fr. 360.– Kinderzulage pro Jahr und Kind. Eine Erhöhung der Grundbesoldung steht in Aussicht.

Anmeldungen mit Photo, Lebenslauf und Ausweis über bisherige Studien nebst Arztzeugnis sind bis 30. September 1963 an die Realschulpflege Muttenz zu richten.

Kanton Zug – Stellenausschreibung

Auf den Beginn des Sommersemesters 1964 ist an der **Kantonsschule Zug**

eine Hauptlehrerstelle

für *Deutsch und Englisch* zu besetzen, die hiermit zur freien Bewerbung ausgeschrieben wird.

Anforderungen: Abgeschlossene Hochschulbildung; Fähigkeit, auf der Oberstufe Englisch-Unterricht zu erteilen; Unterrichtspraxis erwünscht.

Besoldung: Im Rahmen des in Revision befindlichen Besoldungsgesetzes. – Pensionskasse.

Auskunft: Allfällige Anfragen sind an den Rektor der Kantonsschule zu richten (Tel. 042 4 21 92).

Anmeldung: Bewerber wollen ihre handschriftliche Anmeldung mit Photo, Lebenslauf und Zeugnisabschriften bis zum 30. September 1963 dem Rektorat der Kantonsschule zuhänden des Regierungsrates einreichen.

An die Kartonage-Kursleiter!

Ich führe für Sie am Lager:

Werkzeuge Kartonmesser für die Hand des Schülers, Scheren, Falzbeine, Winkel

Papiere Papiere zum Falten, Buntpapiere matt und glänzend, Papiere zum Herstellen von Kleisterpapieren, Innen- und Überzugspapiere

Karton Halbkarton satiniert und matt, Maschinenkarton grau und einseitig weiß, Handpappe, Holzkarton

Leinwand Büchertuch, Mattleinen, Kunstleder

Alle Zutaten Kalenderblock, Stundenpläne, Spielpläne, Kordeln, Bänder usw.

Klebstoffe Kleister, Kaltleim, Heißleim, synthetischer Leim

Alle Werkzeuge und Materialien werden in unserer eigenen Werkstatt ausprobiert und verwendet.



Franz Schubiger Winterthur

Der missionarische Charakter der katholischen Kirche gründet in dem Sendungsauftrag Christi. Er gehört zu ihrem Namen und zu ihrem Wesen. Es wäre deshalb falsch, nur an einen Spezialauftrag für Missionare in fernen Ländern zu denken. Die Mission ist ein Anruf an jeden Katholiken auch da, wo in den sogenannten «christlichen» Ländern das missionarische Bewußtsein geschwächt ist.

Der katholische Lehrer hat aber die Aufgabe, die ihm anvertrauten Kinder zu vollgültigen katholischen Christen heranzubilden. Deshalb gebührt der missionarischen Erziehung in der katholischen Schule ein besonderer Platz. Am Ende der Schulzeit müssen die Kinder sich ihrer Weltverantwortung bewußt sein und ihr Leben lang mitsorgen für die Ausbreitung des Reiches Gottes, sei es unmittelbar in der Mission oder durch Gebet, Opfer und Spende.

Dieser wichtigen Aufgabe der katholischen Schule will das neue Werk dienen, das bisher in der katechetischen Literatur fehlte. Es bietet den Priestern, Katecheten und Lehrern eine große Fülle von Material, Missionserzählungen, Unterrichtsskizzen usw., zur Grundlegung des Missionsgedankens und zur missionarischen Erziehung in der eigentlichen religiösen Unterweisung wie auch in den profanen Fächern. Das Buch bringt zahlreiche ausgearbeitete Katechesen zu den neuen Glaubensbüchern und kann so als **Handbuch für den Religionsunterricht** auf der Unter- und Mittelstufe der Volksschulen gebraucht werden. Weitere Teile für die Oberstufe folgen.

Die missionarische Erziehung in der Volksschule

Herausgegeben vom
Päpstlichen Missionswerk
der Kinder in Deutschland

1. Teil: Unter- und Mittelstufe

Band 9 der Reihe
«Schriften zur katechetischen
Unterweisung»

328 Seiten
kartoniert mit Leinenrücken
DM 11.80

Düsseldorf 1963

Patmos

Composto Lonza

Dieses bewährte Mittel verwandelt Gartenabfälle, Laub und Torf rasch in ein ausgezeichnetes Humusmaterial. Composto Lonza dient den Rottebakterien, welche die Abfälle zersetzen, als Nahrung; es neutralisiert die sich entstehenden Säuren und fördert die Bildung von gutem Dauerhumus mit krümelnden Eigenschaften.

Abfälle- und Laubkompost. Jede Schicht von etwa 10 cm sofort nach dem Ausbreiten mit ca. 200 g Composto Lonza (ca. ½ Konservendose) pro Quadratmeter überpudern. Trockene Abfälle werden vorher angefeuchtet. Kleine Zugaben von Torf erhöhen Gehalt und Wert des Kompostes.

Torfkompost. 1 Ballen Torf zerkleinern, gut wässern und 5 kg Composto Lonza nebst ½ Karrette alten Kompostes oder Gartenerde zur Impfung mit Kleinlebewesen beimischen. Torfkompost, ein vorzüglicher und zudem preiswerter Humusspender, ist nach 1 bis 2 Monaten gebrauchsfertig.

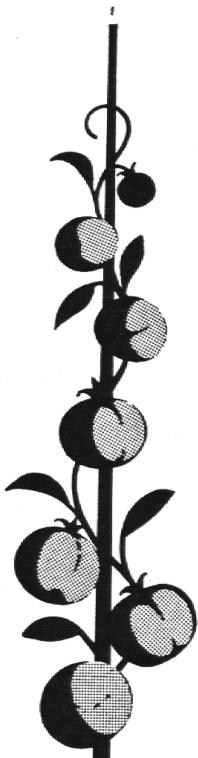

LONZA

LONZA AG BASEL

Englisch in England

lernen Sie mit Erfolg an der staatlich anerkannten
**ANGLO-CONTINENTAL
SCHOOL OF ENGLISH**

in Bournemouth (Südküste). Hauptkurse 3 bis 9 Monate; Spezialkurse 4 bis 10 Wochen; Ferienkurse Juli, August, September. Vorbereitung auf alle öffentlichen Englisch-Prüfungen. Prospekte und Auskunft kostenlos durch unsere Administration: Sekretariat ACSE, Zürich 8 Seefeldstr. 45 Tel. 051/34 49 83 und 32 73 40, Telex 52 529



Alder & Eisenhut AG Küsnacht-Zch.

Turn-, Sport- und Spielgerätek-
fabrik Tel. (051) 90 09 05

Fabrik Ebnat-Kappel

Sämtliche Geräte nach den
Vorschriften der neuen Turn-
schule

Direkter Versand ab Fabrik



Bauer

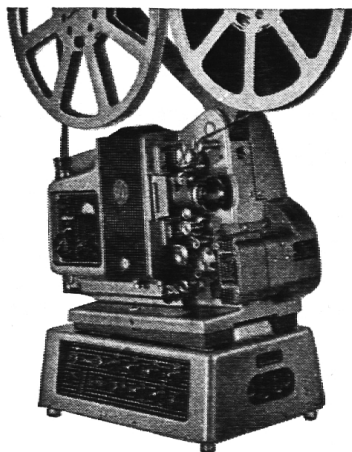

P 5

Der ideale 16-mm-Filmprojektor für den Schulbetrieb

Erstklassige Tonqualität, einfachste Bedienung. Baukastensystem: Vom Stummprojektor auf fünf verschiedene Tonmodelle ausbaubar.

Generalvertretung für die Schweiz:

ERNO PHOTO AG ZÜRICH 7/44

Restelbergstraße 49

Geschäftsbriefe Geschäftsaufsätze

von Max Wohlwend und E. Oberhänsli
4. Auflage, 1955. Partienpreis Fr. 3.50

Formularmappen

beliebig zusammenstellbar für Gewerbe- und Fortbildungsschulen

Preisliste 480 auf Wunsch

Landolt-Arbenz & Co. AG, Zürich 1

Papeterie · Bahnhofstraße 65 · Telephon (051) 23 97 57

**SCHREIBE leicht
SCHREIBE schnell
SCHREIBE und bestell**

BIWA -HEFTE

Verlangen Sie **BIWA** -Hefte bei Ihrem Papeteristen oder direkt bei

ULRICH BISCHOFFS ERBEN WATTWIL
Schulheftfabrikation Telefon (074) 71917

Zuger Schulwandtafeln in Aluminium

Zahlreiche Schulen haben sich für die Zuger Aluminiumtafel entschieden und schätzen die vielen Vorzüge:

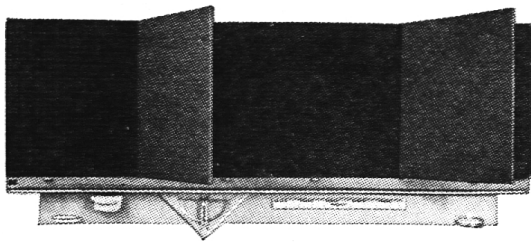

unsichtbare Schiebeeinrichtung bis Boden schiebbar, wodurch Rückwand für Projektion frei
weiches Schreiben, rasch trocknend
10 Jahre Garantie gegen Riß, Bruch, Ablättern und Verziehen

Verlangen Sie Prospekt, Preisliste und *Referenzen*

E. Knobel, Zug

Tel. (042) 4 22 38

Zuger Wandtafeln seit 1914

Sattel, eine aufstrebende Gemeinde mit 1000 Einwohnern, sucht an seine Schule

Primarlehrer

Die Gemeinde hat letztes Jahr ein neues, zweckmäßiges Schulhaus eingeweiht. Es kann auch eine schöne, sonnige Fünfstück-Wohnung zu günstigen Bedingungen zur Verfügung gestellt werden. Gute Salarierung, günstige Gelegenheit für jüngere Lehrer, der sich verheiraten möchte.

Stellenantritt 15. Oktober 1963 oder Frühjahr 1964. Angebote sind zu richten an den Schulpräsidenten der Gemeinde Sattel sz.

Metallarbeiterschule Winterthur

Wir fabrizieren Demonstrationsapparate für den Unterricht in

Mechanik
Wärmelehre
Optik
Magnetismus
Elektrizität
Schülerübungen

Bevorzugen Sie die bewährten schweizerischen Physikapparate. Permanente Ausstellung in Winterthur.

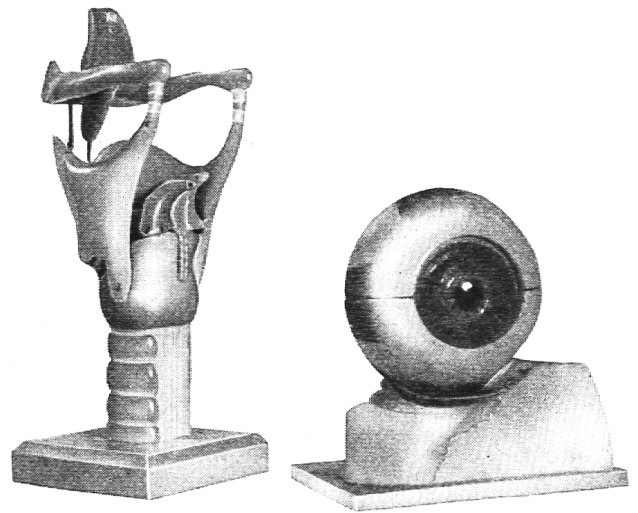

Wir führen eine große Auswahl an Anschauungsmaterial und Experimentiergeräten zur

Menschen-, Tier- und Pflanzenkunde

Natürliche und künstliche Präparate, anatomische Modelle, Tabellen und Wandbilder, Mikropräparate, Mikroskope, Arbeits- und Demonstrationsgeräte.

Prospektmaterial und weitere Auskünfte auf Anfrage.

Awyco AG Olten Ziegelfeldstr. 23 Tel. 062 5 84 60



Umdrucker und Vervielfältiger

eignen sich ganz besonders für den heutigen, zeitgemäßen Unterricht. Die Handhabung ist denkbar einfach, und die Preise sind äußerst günstig.

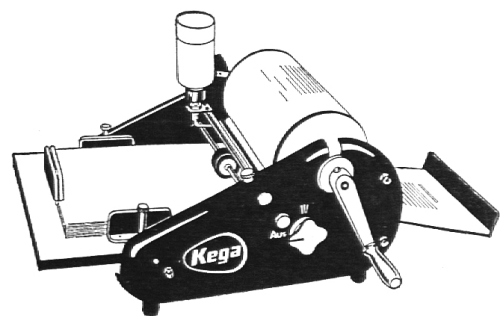

Meine vorteilhaften Preise:

Mod. 15 mit automatischer Papierzuführung ab Fr. 490.-
Handanlage ab Fr. 325.-

Verlangen Sie ausführliches Angebot mit Prospekten und Druckproben von

R. Keller-Gauch, Zürich 23

Löwenstraße 67 (Nähe Hauptbahnhof) Tel. (051) 23 62 55



SCHWEIZERISCHE BANKGESELLSCHAFT AARAU

die leistungsfähige Handelsbank mit eigenem *Reisebüro* berät Sie zuvorkommend in allen Bankgeschäften, zusammen mit der im gleichen Gebäude untergebrachten



HYPOTHEKAR- & SPARKASSE AG HYSPA

welche sich besonders für die Entgegennahme von Geldern auf Sparhefte und Kassenobligationen empfiehlt.

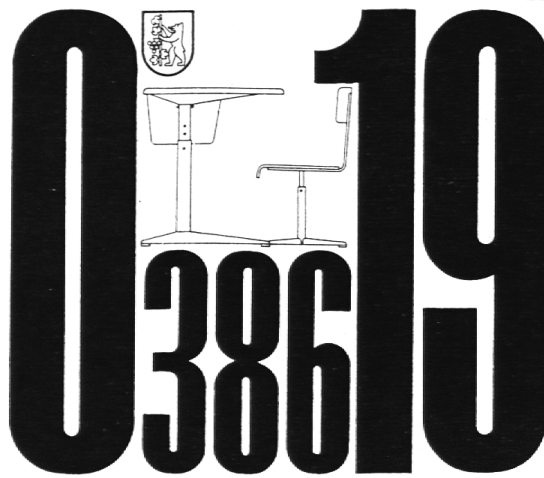

10 Ziffern — von 0 bis 9 —
umfassen die ganze Zahlen-
welt. 3 Überlegungen —
und alle Mobil-Schulmöbel
sind umschrieben:
Einwandfreie, funktions-
richtige Konstruktion,
strapazierfähiger Ausbau
und gute Form.

Ulrich Frei
Mobil-Schulmöbel Berneck
Telefon 071 - 7 42 42

Katholische, junge

Primarlehrerin

sucht Aushilfstelle von Mitte Oktober bis Ende Schuljahr, also März 1964. Unter- oder Mittelstufe bevorzugt. Anmeldung sofort unter Chiffre 449 des Verlags der «Schweizer Schule», Olten.

Diplomierte Logopädin gesucht

für den Sprachheilunterricht an den öffentlichen Schulen Rapperswil und Jona und an Schülern der Heilpädagogischen Schule Rapperswil. Gehalt nach den ortsüblichen Ansätzen evtl. nach Übereinkunft. Offerten sind zu richten an Herrn Walter Hofstetter, Lehrer, Balm/Lenggis, Rapperswil, Tel. 055/2 24 74.

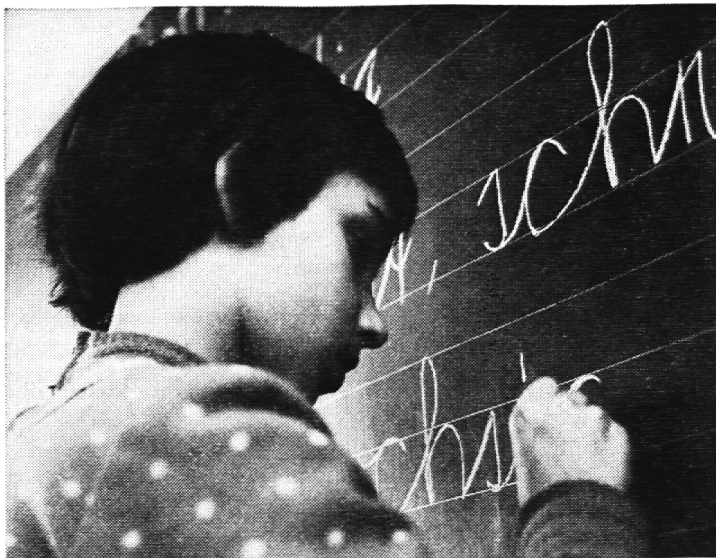

Zum Schulanfang

Farbkasten Oel-Pastelle Tusche Farbstifte

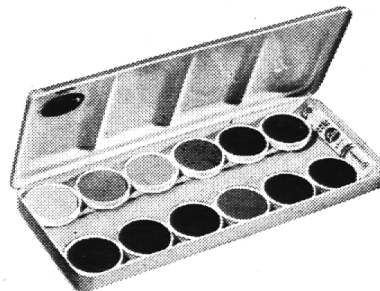

72 L 14/1

Talens und Sohn AG Olten

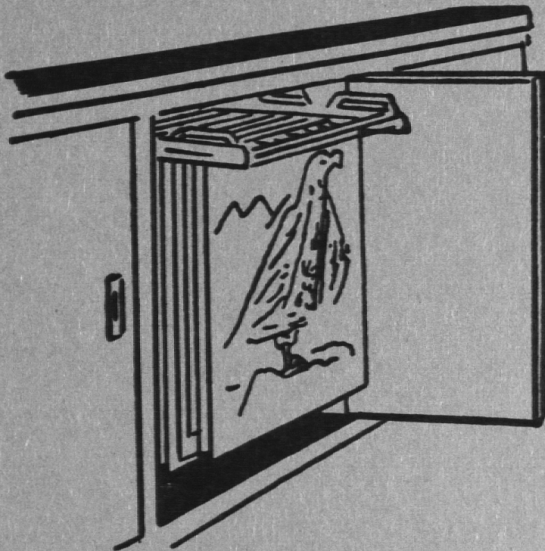
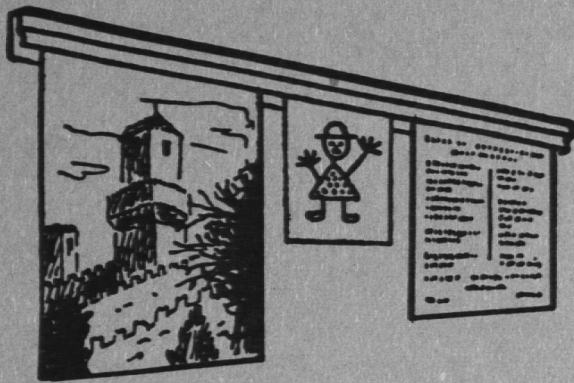

HEBI

Die Original-Leiste für Schulbilder, Zeichnungen und Tabellen, aus Antikorodal in jeder Länge bis 5 Meter

PLANOPEND

Die Bild-Registratur für übersichtliche Ordnung, Schutz gegen Beschädigung und Staub. Einfach bedienbar.

Verlangen Sie Prospekte und Referenzen

AGEPA

AGEPA AG, ZÜRICH, Dufourstr. 56
Telefon (051) 34 29 26

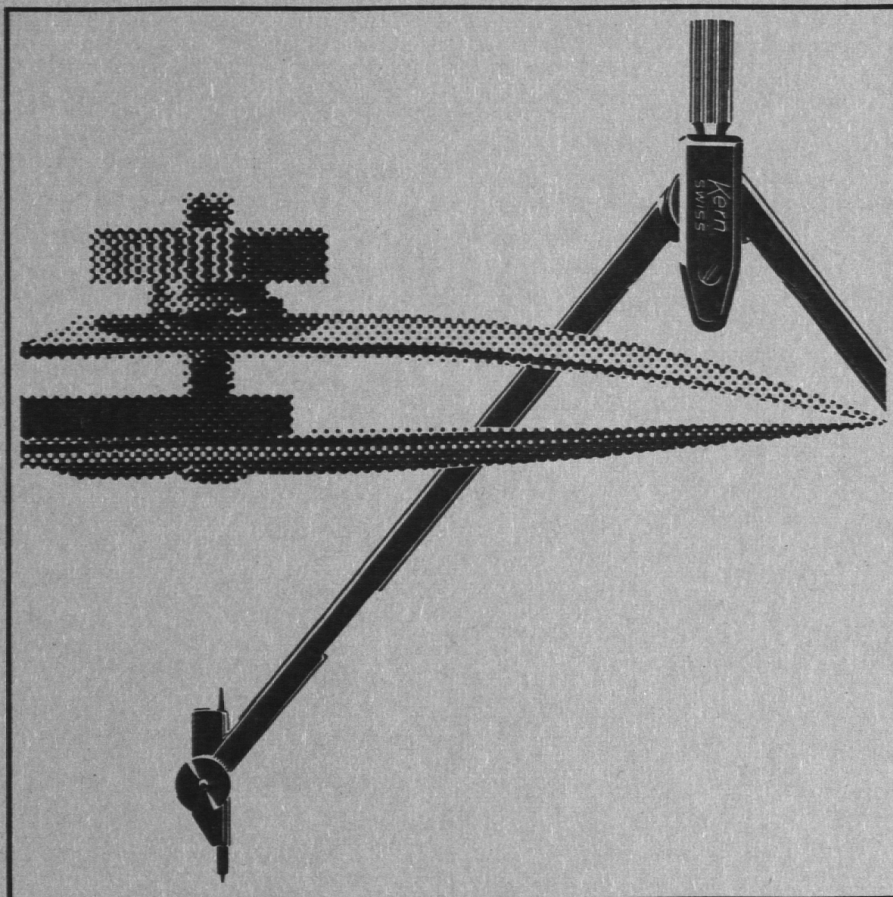

Kern- Schulreißzeuge robust und präzise

Für jeden Schüler, vom Primarschüler bis zum Kantonsschüler, gibt es zu bescheidenem Preis das richtige Kern-Reißzeug. Seine präzisen Instrumente sind robust gebaut und tadellos verchromt. Darum sehen Kern-Schulreißzeuge nach Jahren noch wie neu aus.

Kern & Co. AG Aarau

**schulmöbel
und
wandtafeln
so
fortschrittlich
wie
die schule**

H1 hunziker

**Hunziker Söhne
Schulmöbelfabrik AG
Thalwil (051) 920913**