

Zeitschrift: Tec21
Herausgeber: Schweizerischer Ingenieur- und Architektenverein
Band: 136 (2010)
Heft: 35: Transformation

Werbung

Nutzungsbedingungen

Die ETH-Bibliothek ist die Anbieterin der digitalisierten Zeitschriften auf E-Periodica. Sie besitzt keine Urheberrechte an den Zeitschriften und ist nicht verantwortlich für deren Inhalte. Die Rechte liegen in der Regel bei den Herausgebern beziehungsweise den externen Rechteinhabern. Das Veröffentlichen von Bildern in Print- und Online-Publikationen sowie auf Social Media-Kanälen oder Webseiten ist nur mit vorheriger Genehmigung der Rechteinhaber erlaubt. [Mehr erfahren](#)

Conditions d'utilisation

L'ETH Library est le fournisseur des revues numérisées. Elle ne détient aucun droit d'auteur sur les revues et n'est pas responsable de leur contenu. En règle générale, les droits sont détenus par les éditeurs ou les détenteurs de droits externes. La reproduction d'images dans des publications imprimées ou en ligne ainsi que sur des canaux de médias sociaux ou des sites web n'est autorisée qu'avec l'accord préalable des détenteurs des droits. [En savoir plus](#)

Terms of use

The ETH Library is the provider of the digitised journals. It does not own any copyrights to the journals and is not responsible for their content. The rights usually lie with the publishers or the external rights holders. Publishing images in print and online publications, as well as on social media channels or websites, is only permitted with the prior consent of the rights holders. [Find out more](#)

Download PDF: 20.01.2026

ETH-Bibliothek Zürich, E-Periodica, <https://www.e-periodica.ch>

spannverbund
bausysteme gmbh

**Robust wie die Natur.
Verbundstützen von spannverbund.**

Bambus (Bambusoideae): Symbol für Härte und
Zähigkeit der Premium-Produkte von spannverbund.



spannverbund bausysteme gmbh
Feldstrasse 66, Postfach, CH-8180 Bülach
Telefon +41 44 862 52 00, Fax +41 44 862 52 05
E-Mail: info@spannverbund.ch, www.spannverbund.ch

Schweizerische Baurechtstagung

Die Daten: 1./2. oder 8./9. Februar 2011

IM PLENUM

Versicherungen beim Bauen – und was die AVB sagen

Das Planen, das Bauen und der Staatsanwalt

Die Haftung der Banken bei Bauprojekten

Urteile, Themen und Thesen

WAHLVORTRÄGE UND WORKSHOPS

Der neue Bauprozess – Tiefenbohrungen in der Schweizerischen ZPO

Die lieben Nachbarn – Komplikationen aus Immissionen

Der Traum von der Zweitwohnung – neue Zugangsbeschränkungen?

Der Zahn der Zeit – Verjährung und Verwirkung beim Bauen

Freie Aussprache zum Vertrags- und Vergaberecht

Bau-Expertisen – Nutzen, Risiken und die Verantwortung des Experten

Freier Zugang für alle – Behindertengleichstellung in der Baurechtspraxis

Mangelhafte Leistungsverzeichnisse – und die Haftung der Planer

VORTAGUNG

Von Preisen und der Vergütung – Konzepte und Diskussion

Die ReferentInnen

Prof. Dr. Hubert Stöckli (Freiburg), Tagungsleiter

RA Dr. André Clerc (Freiburg)

Prof. Dr. Jacques Dubey (Freiburg)

RA Dr. Anton Egli (Luzern)

Prof. Dr. Susan Emmenegger (Bern)

Prof. Dr. Peter Hänni (Freiburg)

RA Nadja Herz (Zürich)

RA Dr. Roland Hürlimann (Zürich/Baden)

Prof. Dr. Frédéric Krauskopf (Bern)

RA Dr. Patrick Middendorf (Zürich)

RA Rudolf Muggli (Bern)

RA PD Dr. Peter Reetz (Küsnacht/Zürich)

Prof. Dr. Jörg Schmid (Luzern)

RA Dr. Thomas Siegenthaler (Winterthur)

Bestellen Sie den Einladungsprospekt
über unsere Homepage

www.unifr.ch/baurecht



Institut für Schweizerisches und Internationales Baurecht
Institut pour le droit suisse et international de la construction

Av. Beauregard 13, CH-1700 Fribourg Tel. 026 300 80 40, Fax 026 300 97 20
baurecht@unifr.ch / droitconstruction@unifr.ch

Spreng-, Ramm-, Verkehrs- und andere Erschütterungen



Erschütterungsmessgeräte

VIBRAS

Interessiert?
Verlangen Sie
unverbindlich
den ausführlichen
Prospekt.



**WALESCH
ELECTRONIC**
WALESCH Electronic GmbH

Gestenrietstr. 2, 8307 Effretikon, Tel. 052 343 80 80, Fax 052 343 15 00
E-Mail: info@walesch.ch Internet: www.walesch.ch

Polysun®
inside

Eco+®

Meteonorm®



Lesosai 7.0

SIA380/1 Minergie® GEAK® SIA2031
SIA382/1 SIA384.201 Minergie-eco®
SIA2028 SIA380/4 SIA2024 SIA180

Ende September 2010

www.lesosai.com

Der jetzige Kauf von Lesosai 6.0 (auch mit Modulen) beinhaltet ein Gratis-Upgrade auf Version 7.0 (mit den entsprechenden Modulen).

Kostenlos testen unter: www.iVIEWER.ch



Webseite
ab
CHF 180.-

So günstig war ein professioneller Internet-Auftritt für Ihre Immobilie noch nie.

IMMOSEVER
REAL ESTATE ONLINE SOLUTIONS

Stadtturmstrasse 19
CH-5400 Baden

T 056 209 01 55
F 056 209 01 59

info@immoserver.ch
www.immoserver.ch

BASYS

Wir haben das Know-how

BASYDOR

Querkraftübertragende
Dorne

- ▼ Mit dem neuen LDS Last-Distributionssystem
- ▼ Optimale Krafteinleitung in den Betonkörper

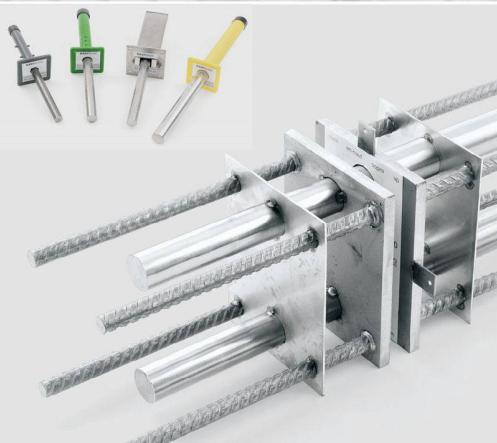

Bau Systeme

SWISS
Quality

Sicher ist Sicher – damit alles stimmt!
www.basys.ch



BASYS AG | Industrie Neuhof 33 | 3422 Kirchberg | Tel. 034 448 23 23