

Zeitschrift: Tec21
Herausgeber: Schweizerischer Ingenieur- und Architektenverein
Band: 135 (2009)
Heft: 16: Im Takt

Werbung

Nutzungsbedingungen

Die ETH-Bibliothek ist die Anbieterin der digitalisierten Zeitschriften auf E-Periodica. Sie besitzt keine Urheberrechte an den Zeitschriften und ist nicht verantwortlich für deren Inhalte. Die Rechte liegen in der Regel bei den Herausgebern beziehungsweise den externen Rechteinhabern. Das Veröffentlichen von Bildern in Print- und Online-Publikationen sowie auf Social Media-Kanälen oder Webseiten ist nur mit vorheriger Genehmigung der Rechteinhaber erlaubt. [Mehr erfahren](#)

Conditions d'utilisation

L'ETH Library est le fournisseur des revues numérisées. Elle ne détient aucun droit d'auteur sur les revues et n'est pas responsable de leur contenu. En règle générale, les droits sont détenus par les éditeurs ou les détenteurs de droits externes. La reproduction d'images dans des publications imprimées ou en ligne ainsi que sur des canaux de médias sociaux ou des sites web n'est autorisée qu'avec l'accord préalable des détenteurs des droits. [En savoir plus](#)

Terms of use

The ETH Library is the provider of the digitised journals. It does not own any copyrights to the journals and is not responsible for their content. The rights usually lie with the publishers or the external rights holders. Publishing images in print and online publications, as well as on social media channels or websites, is only permitted with the prior consent of the rights holders. [Find out more](#)

Download PDF: 21.01.2026

ETH-Bibliothek Zürich, E-Periodica, <https://www.e-periodica.ch>

**Projektwettbewerb im offenen Verfahren
Neubau Schulhaus Mühlematt in Lenzburg**

Ausschreibende Stelle / Auftraggeberin
Stadt Lenzburg, Kronenplatz 24, 5600 Lenzburg

Gegenstand der Ausschreibung
Projektwettbewerb für die 1. Etappe des Neubaus Schulhaus Mühlematt (1400 m² HNF) und die Gestaltung des Aussenraums für Eingangs- und MittelstufenschülerInnen sowie Konzeptstudie für die 2. Etappe des Neubaus Schulhaus Mühlematt (890 m² HNF).

Art des Verfahrens
Für den Neubau des Schulhauses Mühlematt wird ein anonymer Projektwettbewerb im offenen Verfahren durchgeführt.
Das Verfahren erfolgt gestützt auf das GATTWTO-Übereinkommen, § 12 Abs. 1 lit. a der Interkantonalen Vereinbarung über das öffentliche Beschaffungswesen (lvöB), Art. 7 des Submissionsdekrets des Kantons Aargau und die SIA Ordnung 142 für Architektur- und Ingenieurwettbewerbe.

Teilnahmeberechtigung
Die Teilnahme steht allen Architekturbüros mit Sitz oder Niederlassung in der Schweiz oder in einem Vertragsstaat des GATTWTO-Übereinkommens über das Beschaffungswesen, soweit dieser Staat Gegenrecht gewährt, offen. Für den Projektwettbewerb wird empfohlen, eine Fachperson aus dem Bereich Landschaftsarchitektur beizuziehen.

Termine
Bezug der Unterlagen: ab 20. April 2009
Eingabe Anmeldeformular: bis 15. Mai 2009
Eingabe Pläne: bis 21. August 2009
Eingabe Modell: bis 4. September 2009

Verfahrenssprache
Deutsch

Beurteilungskriterien
Städtebauliches Konzept, architektonisches Konzept, Nutzungsanforderungen, Konzept der Aussenräume, Wirtschaftlichkeit und Nachhaltigkeit.

Ausschreibungsunterlagen
Die Ausschreibungsunterlagen für den Projektwettbewerb können ab dem 20. April 2009 online auf folgender Homepage bezogen werden: <http://www.lenzburg.ch>.

Rechtsmittelbelehrung
Gegen diese Ausschreibung kann innerhalb von 10 Tagen seit Publikation beim Verwaltungsgericht des Kantons Aargau schriftlich Beschwerde erhoben werden. Die Beschwerde ist im Doppel einzureichen und hat die Begehren sowie deren Begründung mit Angabe der Beweismittel zu enthalten.



Appenzel Ausserrhoden

**Öffentliche Ausschreibung
Architekturleistung**

- Auftraggeber** Kanton Appenzel Ausserrhoden vertreten durch das Hochbauamt, Kasernenstrasse 17A, 9102 Herisau
- Objekt** Umnutzung Zeughaus Ebnet, Herisau
- Verfahren** Studienauftrag mit fünf Teilnehmenden mit vorausgehender offener Präqualifikation (selektives Verfahren). Die Zuschlagskriterien sind im Programm Präqualifikation und Studienauftrag aufgeführt. Das Verfahren wird in deutscher Sprache geführt.
- Teilnahmebedingungen** Um die Teilnahme können sich Architektinnen und Architekten bewerben, welche nachfolgende Eignungskriterien erfüllen:
 – Referenzobjekte in Bezug auf Projektierungs- und Ausführungskompetenz von ähnlichen Aufgabenstellungen
 – Referenzobjekte mit innenarchitektonischen Qualitäten, gutem Umgang mit denkmalgeschützten Objekten sowie einem Beitrag zur Nachhaltigkeit
 – Einhaltung von Kosten und Terminen sowie Kooperationsbereitschaft, Zusammenarbeit mit Bauträgern
 – Organisation und Leistungsfähigkeit des Planungsbüros, Bürostruktur und Bestätigung, dass die Rahmentermeine eingehalten werden können.
- Bewerbung** Das Programm (inkl. Formular «Antrag für Teilnahme») kann unter www.ar.ch/hba -> Beratung -> Wettbewerbe als pdf-Datei heruntergeladen oder mit dem Vermerk «Umnutzung Zeughaus Herisau» beim Hochbauamt Appenzel Ausserrhoden, Kasernenstr. 17A, 9102 Herisau/hochbauamt@ar.ch bestellt werden.
- Bewerbungstermin** Einreichung bis **Mittwoch, 29. April 2009**, ans Hochbauamt Appenzel Ausserrhoden, Kasernenstrasse 17A, 9102 Herisau. Kennwort **«Präqualifikation Studienauftrag Umnutzung Zeughaus Herisau»**.
- Kontaktadresse** Hochbauamt Appenzel Ausserrhoden, Kurt Knöpfel, Projektleiter, Kasernenstrasse 17A, 9102 Herisau/Tel. 071 353 65 86, kurt.knoepfel@ar.ch
- Rechtsmittel** Gegen diese Ausschreibung kann innert zehn Tagen seit der Veröffentlichung beim Verwaltungsgericht des Kantons Appenzel Ausserrhoden schriftlich Beschwerde erhoben werden. Die Beschwerde muss einen Antrag, eine Darstellung des Sachverhaltes sowie eine Begründung enthalten. Diese Ausschreibung ist beizulegen.

Lucerne University of Applied Sciences and Arts

**HOCHSCHULE
LUZERN**

Technik & Architektur

Technikumstrasse 21
6048 Horw/Luzern
T 041 349 32 07
master.technik-architektur@hslu.ch
www.master-architektur.ch

FH Zentralschweiz

Erfahren Sie Architektur im lebendigen Milieu von Lehre und Forschung – praxisnah und engagiert.

**Infoveranstaltung Master-Studiengang Architektur
Donnerstag, 7. Mai 2009, 18.00 Uhr, Raum D218**



Joint Master der Hochschule Luzern – Technik & Architektur Energie, Material, Struktur und des Instituts Architektur der Fachhochschule Nordwestschweiz Haus, Siedlung, Landschaft.

BASYS

Wir haben das Know-how

BASYDOR

Querkraftübertragende
Dorne

- ▼ Mit dem neuen LDS Last-Distributionssystem
- ▼ Optimale Kräfteinleitung in den Betonkörper

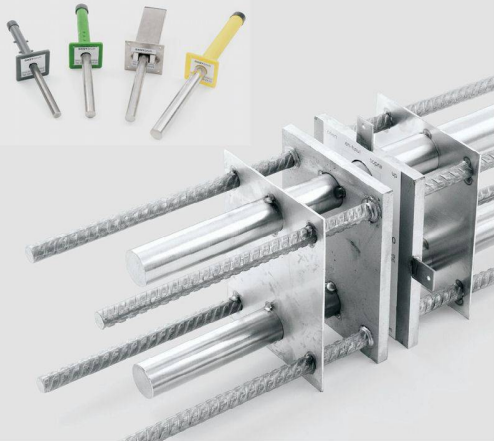

Bau Systeme



SWISS
Quality

Sicher ist Sicher – damit alles stimmt!
www.basys.ch



BASYS AG | Industrie Neuhof 33 | 3422 Kirchberg | Tel. 034 448 23 23



Airside Center, Zürich-Flughafen Foto: Ralph Benschberg

Partner für anspruchsvolle
Projekte in Stahl und Glas



Tuchs Schmid

Tuchs Schmid AG
CH-8501 Frauenfeld
Telefon +41 52 728 81 11
www.tuchs Schmid.ch



Plan-box für Projektleiter?

— **Die Zeit ist reif!** Immer mehr Bauherren verlangen von ihren Architekten, Projektleitern und General- oder Totalunternehmen, dass sie mit Plan-box arbeiten. Als Projektleiter haben Sie mit Plan-box ein Online-Werkzeug zur Verfügung, das Ihnen höchste Planungseffizienz und Ihrem Auftraggeber maximale Sicherheit gibt.

– **Warum Plan-box für Projektleiter?** Weil damit alle Beteiligten jederzeit auf aktuellem Stand sind. Weil der Baufortschritt bis ins Detail dokumentiert ist und sich jederzeit nachvollziehen lässt, wer was wann und wo geleistet hat. Weil Sie Pläne drucken können, wo Sie wollen. Weil sich die gesamte History auf Tastendruck archivieren lässt und sich Verantwortlichkeitsdiskussionen für immer erübrigen.

– **Noch Fragen?** Rufen Sie an. Wir zeigen Ihnen gerne persönlich, wie wertvoll Plan-box für Architekten ist.

— **Plan-box** ist der unabhängige Schweizer Projektraum für Bauplanung und Baumanagement. Er bietet Bauherren, Architekten, Projektleitern und Planern auf einfachste Weise maximale Planungssicherheit.

 **plan-box.com**[®]
BAUPLANUNG NEUSTER STAND

plan-box.com AG

Schinhaltenstrasse 9
CH-6370 Stans-Oberdorf

T 041 612 04 50
info@plan-box.com

Zertifiziert nach der ISO Norm 9001:2008

Plan-box.com ist eine geschützte und registrierte Marke der plan-box.com AG.