

Zeitschrift: Tec21
Herausgeber: Schweizerischer Ingenieur- und Architektenverein
Band: 128 (2002)
Heft: 29-30: Aus- und Weiterbildung

Werbung

Nutzungsbedingungen

Die ETH-Bibliothek ist die Anbieterin der digitalisierten Zeitschriften auf E-Periodica. Sie besitzt keine Urheberrechte an den Zeitschriften und ist nicht verantwortlich für deren Inhalte. Die Rechte liegen in der Regel bei den Herausgebern beziehungsweise den externen Rechteinhabern. Das Veröffentlichen von Bildern in Print- und Online-Publikationen sowie auf Social Media-Kanälen oder Webseiten ist nur mit vorheriger Genehmigung der Rechteinhaber erlaubt. [Mehr erfahren](#)

Conditions d'utilisation

L'ETH Library est le fournisseur des revues numérisées. Elle ne détient aucun droit d'auteur sur les revues et n'est pas responsable de leur contenu. En règle générale, les droits sont détenus par les éditeurs ou les détenteurs de droits externes. La reproduction d'images dans des publications imprimées ou en ligne ainsi que sur des canaux de médias sociaux ou des sites web n'est autorisée qu'avec l'accord préalable des détenteurs des droits. [En savoir plus](#)

Terms of use

The ETH Library is the provider of the digitised journals. It does not own any copyrights to the journals and is not responsible for their content. The rights usually lie with the publishers or the external rights holders. Publishing images in print and online publications, as well as on social media channels or websites, is only permitted with the prior consent of the rights holders. [Find out more](#)

Download PDF: 17.04.2026

ETH-Bibliothek Zürich, E-Periodica, <https://www.e-periodica.ch>



ÜBER 170 FIRMEN ZERTIFIZIERT

Firmenareale naturnah gestalten – mehr Lebensqualität

Die Stiftung Natur & Wirtschaft

- > zeichnet naturnahe Firmenareale nach klaren Qualitätskriterien aus.
- > vermittelt Landschaftsarchitekten und Gartenbaufirmen für die fachgerechte Planung und Realisation.
- > unterstützt Firmen und Anbieter in der PR- und Öffentlichkeitsarbeit.

Mehr Infos? Ein Anruf genügt: Telefon 041 249 4000
 naturpark@naturundwirtschaft.ch www.naturundwirtschaft.ch

STIFTUNG
Natur & Wirtschaft



Die Stiftung wird unterstützt durch:
 Bundesamt für Umwelt, Wald und Landschaft BUWAL, Schweizerischer Fachverband für Sand und Kies FSK, Verband der Schweizerischen Gasindustrie VSG, Swisscom.

WARTUNGSFREIE DACHFENSTER

VELUX®



Die wartungsfreien VELUX Dachflächenfenster aus Polyurethan eignen sich besonders für Feuchträume wie Badezimmer, Küchen etc. Wegen der eleganten, weissen Oberfläche passt es aber auch in jeden anderen Raum, in dem Sie ein zeitlos modernes Ambiente schaffen wollen.



Das VELUX
 Klappflügel Fenster GPU
 ist ab sofort in zwei
 neuen Grössen erhältlich:
 C04 (55x98 cm) und
 M04 (78x98 cm)

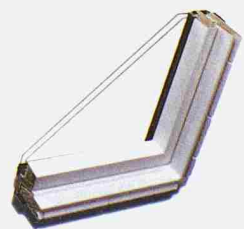

BRINGT LICHT INS LEBEN

Bitte senden Sie mir folgende VELUX Broschüren:

- Die weisse Linie - VELUX Dachflächenfenster in Polyurethan
- Leben unter dem Dach - VELUX Hauptbroschüre

Name _____

Adresse _____

PLZ/Ort _____

Telefon _____

Einsenden an: VELUX Schweiz AG, Industriestrasse 7, CH-4632 Trimbach

Telefon: 062/289 44 44, Telefax: 062/293 16 80

E-Mail: VELUX-CH@VELUX.com, Internet: www.VELUX.ch

tec

2002
2004

formations postgrades

dess - dea - doctorat

INSTITUT D'ARCHITECTURE
UNIVERSITÉ DE GENÈVE

architecture
sauvegarde du bâti
urbanisme
management urbain
paysage

2 ans à temps partiel
500 frs par semestre

info@archi.unige.ch
www.archi.unige.ch

BANANE

ORIGINAL



- 100% Frucht
- vitaminreich
- einfach gesund

Originale sind ein muss, Originale sprechen für Qualität, wir zeigen Ihnen Beispiele wichtiger Originale.



SOLARLUX (Schweiz) AG
 Industriestr. 34c • 4415 Lausen
 Tel. 061 926 91 91 • Fax 061 926 91 95
 E-mail: solarlux@solarlux.ch
 Internet: www.solarlux.ch

SL 25 GANZGLAS

ORIGINAL

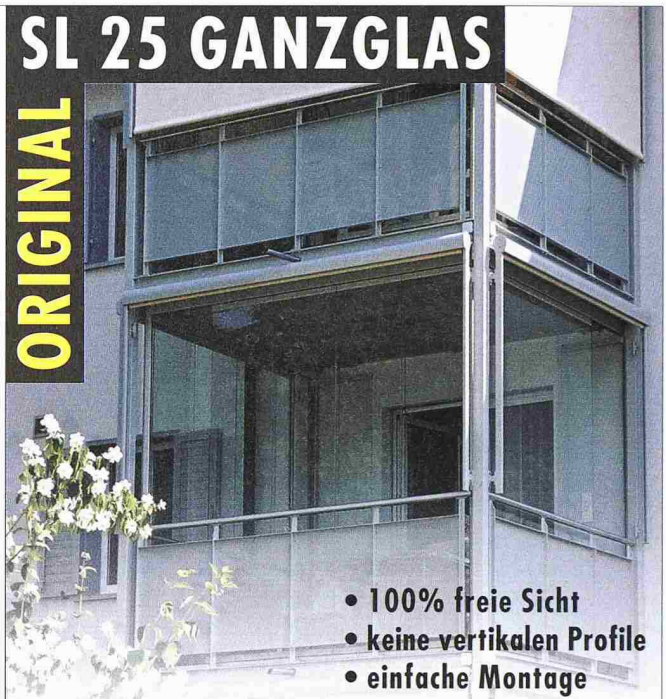

- 100% freie Sicht
- keine vertikalen Profile
- einfache Montage

Originale sind ein muss, Originale sprechen für Qualität, wir zeigen Ihnen Beispiele wichtiger Originale.



SOLARLUX (Schweiz) AG
 Industriestr. 34c • 4415 Lausen
 Tel. 061 926 91 91 • Fax 061 926 91 95
 E-mail: solarlux@solarlux.ch
 Internet: www.solarlux.ch

TAGES
ABEND

KURSE

CAD 2D/3D
AutoCAD
 jeden Monat

AutoCAD
SPEZ / UPDATE
 jeden Monat

Visualisierung
3DStudio MAX
 alle 3 Monate

verlangen Sie unser Kursprogramm!
Tel. 01 - 211 47 17
 www.isz-gmbh.ch

ISZ

Informatik Schulungs
 Zentrum GmbH
 Löwenstrasse 22, 8001 Zürich

UFT Ausrüstung für die Regenwasserbehandlung

Spülkippe FluidFlush SPÜ

Zur Reinigung von Rückhaltebecken aller Art nach dem Leerlaufen mittels Spülschwall. Kurzer, kräftiger, singulärer Schwall durch optimierte Bewegungsdynamik und Kippengeometrie FF10. Große Spannweite.

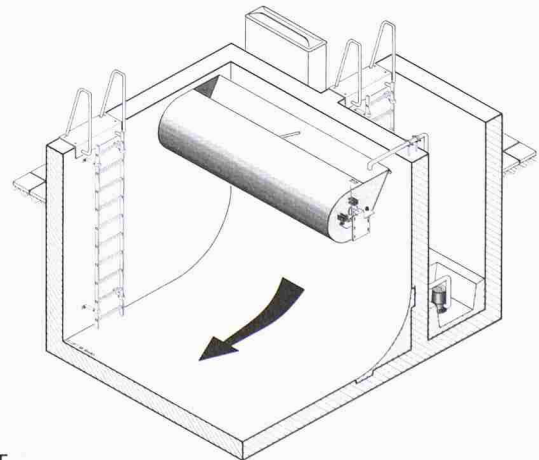

UFT
 Umwelt- und Fluid-Technik
 Dr. H. Brombach GmbH
 Steinstraße 7, 97980 Bad Mergentheim, Germany - Allemagne
 Tel.: +49 (79 31) 97 10-0 Fax: +49 (79 31) 97 10-40
 E-Mail: uft@uft-brombach.de Internet: www.uft-brombach.de

Stahlbauten

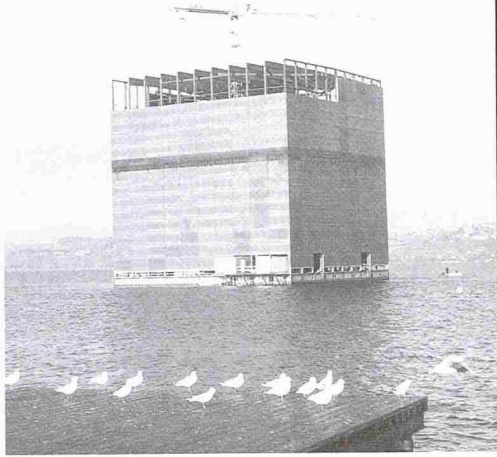

Projekt: Monolith Expo 02 (Ausführung in Arge) / Architekt: Jean Nouvel, Paris

Tuschmid – Kompetenz für anspruchsvolle Stahlbauten. Stahl bietet eine nahezu unerschöpfliche Fülle von Möglichkeiten, Ihre Ideen zu verwirklichen. Wir informieren Sie gerne kompetent und ausführlich.



Tuschmid Engineering AG
Kehlhofstrasse 54, CH-8501 Frauenfeld

Telefon 052 728 81 11
Telefax 052 728 81 00

8. Holcim

Betontagung

4. September 2002

ETH-Hönggerberg,
Zürich

Selbstverdichtender Beton – Innovationspotenzial für den Betonbau

Selbstverdichtender Beton (Self compacting concrete, SCC) ermöglicht bedeutende Verbesserungen im Betonbau. Er eröffnet Neuerungen in konstruktiver Hinsicht, vor allem aber lassen sich durch den Wegfall des Vibrierens beträchtliche Kosteneinsparungen erzielen, Arbeitsabläufe vereinfachen und lästige Einwirkungen auf die Umwelt eliminieren.

Die Holcim (Schweiz) AG steckt sich mit der diesjährigen Betontagung an der ETH-Hönggerberg in Zürich das Ziel, die Fachwelt in

umfassender Weise mit dem Potenzial des selbstverdichtenden Betons bekannt zu machen. Erfahrene nationale und internationale Referenten aus Praxis und Wissenschaft werden auf alle wesentlichen Aspekte der Planung, der Herstellung, des Betonierens und des Nachbehandelns von SCC eingehen und aufzeigen, wie damit Kosten für alle am Bau Beteiligten reduziert werden können.

Anmeldekarten zur Tagung können bei Holcim (Schweiz) AG, Zementmarketing, bezogen werden.

Reservieren Sie sich schon heute den 4. September 2002.



Holcim (Schweiz) AG
Zementmarketing
Hagenholzstrasse 83
CH-8050 Zürich
Tel. +41 (0)58 850 62 15
Fax +41 (0)58 850 62 16
zementmarketing-ch@holcim.com
www.holcim.ch

ANKABA

Der Schweizer Baupartner.

Mit den Spezialarmierungen
von ANKABA haben Sie
immer den richtigen
Anschluss

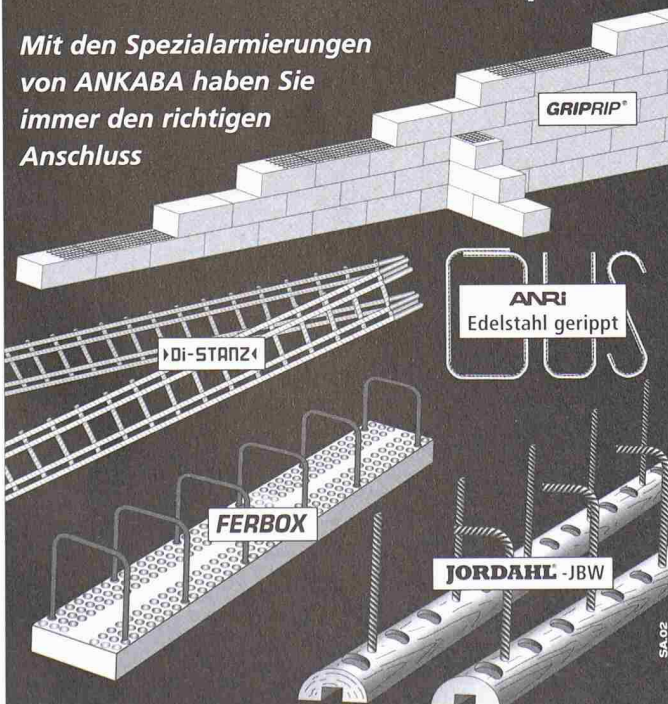

SA 02

ANKABA
Ankertechnik und Bauhandel AG
Zürichstrasse 38a
8306 Brüttsellen
Tel. 01 807 17 17
Fax 01 807 17 18
info@ankaba.ch
www.ankaba.ch

Auftraggeber, Betreuer

Objekt, Aufgabe, Volumen

Verfahren, Preissumme

Wettbewerbe

insieme Verein zur Förderung geistig Behinderter, Liestal Betreuung: Schwob und Sutter Architekten, Murenbergstrasse 2, 4416 Bubendorf	Heilpädagogische Schule, Münchenstein BL	Projektwettbewerb selektiv mit 8 Teams
Hunziker & Cie, Bau- und Justizdepartement des Kantons Solothurn und der Stadt Olten; Betreuung: Planteam S, Dornacherplatz 17, 4501 Solothurn, Fax 032 623 79 43	Städtebauliche Entwicklung Olten Süd-West SO Gesamtentwicklungskonzept Siedlung, Verkehr, Ökologie auf 300 000 m ² Industriebrache	Städtebaulicher Ideenwettbewerb selektiv, mit anschliessendem Studienauftrag Preissumme: 150 000 Fr. und 240 000 Fr.
Zweckverband Kunsteisbahn Lido, Rapperswil-Jona Sekretariat, Frau Sudano, Rathausplatz 2, 8640 Rapperswil, Tel. 055 222 85 11, Fax 210 16 70, eisbahn-lido@rapperswil.ch	Erweiterung Eishalle Lido, Rapperswil ZH Zuschauertribüne um 2000 Plätze, Sanierung u. Vergrös- serung Sanitärbereich u. Garderoben, diverse Ergänzungen	Studienauftrag selektiv
Callwey Verlag Silvana Mai, Stichwort Full House, Postfach 80 04 09, D-81604 München, silvana.mai@callwey.de	100 Jahre Baumeister auf über 100 Quadratmetern, München (D) Messelounge an der «Bau 2003» in München	Realisierungswettbewerb 1. Preis: 2500 Euro; 2. Preis: 1500 Euro; 3. Preis: 1000 Euro
NEU Freie und Hansestadt Hamburg Betreuung: genius loci architekturcontor, D. Hartwich, Deichstrasse 19, D-20549 Hamburg, Fax. +49 40 37 80 73; geniuslocihh@aol.com	Freiraumplanung Hafen-City Hamburg (D)	Ideenwettbewerb selektiv mit 15 bis 20 Teams und 8 bis 10 Teams in einer 2. Phase Preissumme: 70 000 Euro
Office of Public Works in Ireland 51 St Stephen's Green, IRL-Dublin, Bernadette Mannion, Tel. 01 647 64 50, b.mannion@opw.ie	Redevelopment of the North Quays, Waterford (IRL) Masterplan for a dockland regeneration scheme	open competition prize fund: 500 000 Euro
NEU Gemeinnütziger Verein Sonnegg Wohn- und Schulheim Sonnegg, Sonneggstrasse 28, 3123 Belp	Wohn- und Schulheim Sonnegg, Belp BE Erneuerung und Erweiterung Erstellungskosten 4,5 Mio	Projektwettbewerb offen
Stadt Biel und Espace Real Estate AG Hochbauamt der Stadt Biel, Baudirektion, «Wettbewerb Neumarkt», Zentralstrasse 49, 2502 Biel	Altersheim und Wohnüberbauung auf dem Gaswerk- areal, Biel BE	Projektwettbewerb, 2-stufig Preissumme: 210 000 Fr.
Stadt Zürich Grün Stadt Zürich, Marcel Frey, Beatenplatz 1, 8023 Zürich Tel. 01 216 46 38, Fax 212 09 38, marcel.frey@gsz.stzh.ch	Gleisbogen Zürich West, Zürich Verbesserung der Freiraumsituation im Rahmen des Entwicklungskonzepts Zürich West	Studienauftrag selektiv Preissumme: 80 000 Fr.
NEU Schulgemeinde Oberdorf Betreuung: Büro für Bauökonomie, «Präselektion Erweiterung Schulhaus Oberdorf», Zähringerstrasse 19, 6003 Luzern	Erweiterung Schulanlage Oberdorf NW Erweiterung um 6 Klassenzimmer und Nebenräume; Volumen: 6500 m ³	Projektwettbewerb selektiv mit 5 bis 7 Teil- nehmenden
NEU Schulgemeinde Uznach Schulsekretariat, Realschulhaus Haslen, Herrenackerstrasse, 8730 Uznach (Schulsekretär O. Bachmann), Tel. 055 285 85 45	Oberstufenzentrum Uznach SG Erweiterung der Schulanlage Haslen mit Oberstufen- schulhaus	Projektwettbewerb offen Preissumme: 100 000 Fr.
NEU Hochbaudepartement des Kantons Zürich Amt für Hochbauten der Stadt Zürich, Postfach, 8021 Zürich (Ursula Müller) Tel. 01 216 20 89	Wohnsiedlung Heumatt, Zürich Gesamterneuerung (unter Vorbehalt der Kreditgeneh- migung)	Gesamtleistungs-Studienauftrag selektiv mit 3 bis 5 Teams
NEU Gemeinde Freienbach Wettbewerbssekretariat: Liegenschaftsverwaltung Gemeinde Freienbach, Pius Kistler, Unterdorfstrasse 9, Postfach 160, 8808 Pfäffikon SZ	Gemeindehaus Freienbach ZH Nettogeschossfläche: ca. 3600 m ²	Projektwettbewerb selektiv mit 12 Teams

Auch unter: www.sia.ch/wettbewerbe



L P M

LPM AG
Labor für Prüfung und
Materialtechnologie
Tannenweg 10
5712 Beinwil am See
Telefon 062 771 55 55
Telefax 062 771 55 64
admin@lpm.ch

Günstiger als

Qualitätsdienstleistungen zum günstigen Preis: schnell - zuverlässig - souverän.
Professionelle und präzise Diagnosen bei Bauinstandsetzungen.

Sie vielleicht denken