

Zeitschrift: Tec21
Herausgeber: Schweizerischer Ingenieur- und Architektenverein
Band: 127 (2001)
Heft: 4: Landschaft - schafft Land

Werbung

Nutzungsbedingungen

Die ETH-Bibliothek ist die Anbieterin der digitalisierten Zeitschriften auf E-Periodica. Sie besitzt keine Urheberrechte an den Zeitschriften und ist nicht verantwortlich für deren Inhalte. Die Rechte liegen in der Regel bei den Herausgebern beziehungsweise den externen Rechteinhabern. Das Veröffentlichen von Bildern in Print- und Online-Publikationen sowie auf Social Media-Kanälen oder Webseiten ist nur mit vorheriger Genehmigung der Rechteinhaber erlaubt. [Mehr erfahren](#)

Conditions d'utilisation

L'ETH Library est le fournisseur des revues numérisées. Elle ne détient aucun droit d'auteur sur les revues et n'est pas responsable de leur contenu. En règle générale, les droits sont détenus par les éditeurs ou les détenteurs de droits externes. La reproduction d'images dans des publications imprimées ou en ligne ainsi que sur des canaux de médias sociaux ou des sites web n'est autorisée qu'avec l'accord préalable des détenteurs des droits. [En savoir plus](#)

Terms of use

The ETH Library is the provider of the digitised journals. It does not own any copyrights to the journals and is not responsible for their content. The rights usually lie with the publishers or the external rights holders. Publishing images in print and online publications, as well as on social media channels or websites, is only permitted with the prior consent of the rights holders. [Find out more](#)

Download PDF: 29.04.2026

ETH-Bibliothek Zürich, E-Periodica, <https://www.e-periodica.ch>

Drei Marken – ein Begriff

ELCOCUENOD®

Wärmezentralen (Units)
Öl-, Gas- und Zweistoffbrenner

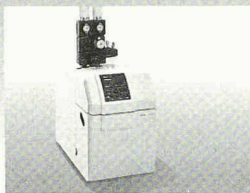

ELCOGAS®

Wand-Gasheizkessel
Stand-Gasheizkessel



ELCOPLUS®

Wärmepumpen, Solartechnik
und Minergiesysteme

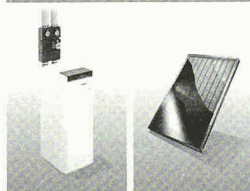

SWISSBAU, Halle 3, Stand E 10

ELCOTHERM

Natürlich heizen

ELCOTHERM AG, Dammstr. 12, 8810 Horgen, Tel. 01 727 91 91, www.elcotherm.com

Gerade?



Oder gewandelt?

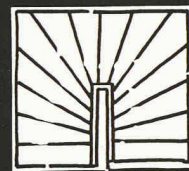

TREPPEN
MEISTER

Alles passend bei Ihrem Treppenmeister!

Swissbau Halle 1.1, Stand A 04



Keller Treppenbau AG

3322 Schönbühl Tel. 031 858 10 10
5600 Lenzburg Tel. 062 891 28 15
8953 Dietikon Tel. 01 741 50 52

Wärmepumpen

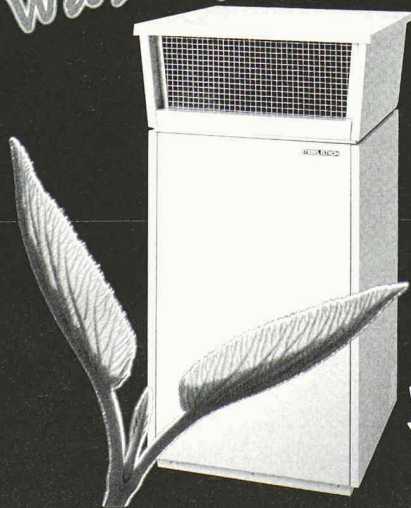

Internationales
Wärmepumpen
Gütesiegel!

Sanieren und profitieren mit
STIEBEL ELTRON Wärmepumpen
für Innen- und Außenaufstellung!

STIEBEL ELTRON

Stiebel Eltron AG • Netzibodenstr. 23 c • 4133 Pratteln
Tel.: 061 - 816 93 33 • Fax: 061 - 816 93 44
Internet: www.stiebel-eltron.com
e-mail: info@stiebel-eltron.ch

Die praktische Lösung

Es hat sich herum-
gesprochen bei denen,
die es wissen müssen:

Man baut mit Holz!

Die EggHolz Kälin AG stellt
eines der erfolgreichsten
Holzbausysteme her:

≡ LIGNATUR

Und EggHolz Kälin AG
ist bekannt für praktische,
intelligente Lösungen.

**Nehmen Sie Kontakt auf.
Es lohnt sich.**

Egg Holz Kälin AG
8847 Egg/SZ
Tel. 055 412 28 63
Fax 055 412 71 57

**EGG-HOLZ
KÄLIN AG**
≡ LIGNATUR

Das tragende Element. Aus Holz.

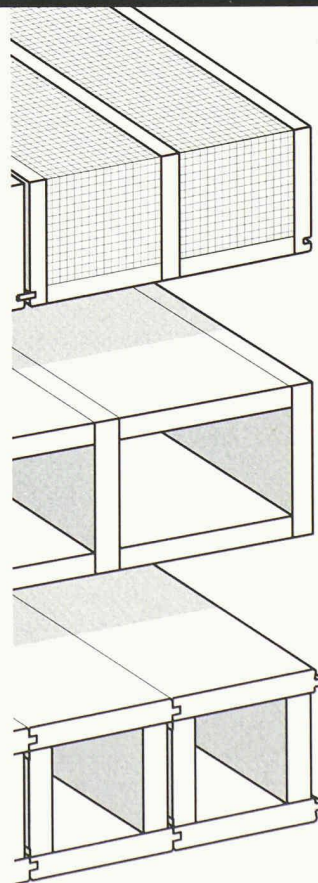

Der Studiengang **BauProzessManagement** an der FHA bietet eine völlig neu entwickelte und im deutschsprachigen Raum bisher einzigartige Ausbildung auf dem Gebiet des Bauwesens. Das Studium verbindet die Faszination des Gestaltens mit ausgezeichneten wirtschaftlichen Aussichten. Neu sind die inhaltliche Ausrichtung, die Struktur und Methodik. Dieser Diplomstudiengang steht Studentinnen und Studenten mit unterschiedlicher Vorbildung offen und ermöglicht individuelle Studienwege.

F | H | AARGAU

Fachhochschule Aargau
für Technik, Wirtschaft und Gestaltung
Nordwestschweiz
BauProzessManagement

Studiengang BauProzessManagement

BauProzessManager/innen (BPM) verbinden durch ihre Fähigkeiten zur Prozessgestaltung, Vernetzung und Kommunikation die Interessen von Investoren, Nutzern und der Öffentlichkeit. Sie gestalten, leiten und verantworten vielschichtige Prozesse mit direkten Auswirkungen auf Lebensraum und Gesellschaft. Dabei überblicken sie den gesamten Lebenszyklus von Bauwerken, beginnend bei Entwicklung über Planung, Realisation, Marketing und Bewirtschaftung bis zur Transformation.

Ausschreibung

Studiendauer:	8 Semester
Kosten:	CHF 600.– pro Semester
Voraussetzungen:	Berufsmatura, gymnasiale Matura mit Berufspraxis oder gleichwertige Ausbildung
Beginn:	halbjährlich, 5. März und 22. Oktober 2001
Anmeldefrist:	15. Februar /30. September 2001
Informationen:	Anmeldungen werden in der Reihenfolge ihres Eingangs berücksichtigt www.fh-aargau.ch – e-mail: info.bpm@fh-aargau.ch Fachhochschule Aargau, Klosterzelgstrasse, 5210 Windisch – Tel 056 462 44 11

Full House CAD

4 x CAD für die Haustechnik

RoCAD ist die komplette 2D/3D-Haustechnik-Lösung unter AutoCAD. Ideal für Planer und ausführende Betriebe. Mit RoCAD agieren Sie effektiv, schnell und sicher – vom Schema über den 2D/3D-Plan zur Stückliste in Berechnung und Ausschreibung. Ihre Haustechnik-Komplettlösung für Lüftung, Heizung, Sanitär / Abwasser und Elektrotechnik gibt's als wirtschaftliches Gesamtpaket oder als Einzelmodule. Gönnen Sie sich Professionalität à la RoCAD!

RoCAD S
Sanitär / Abwasser

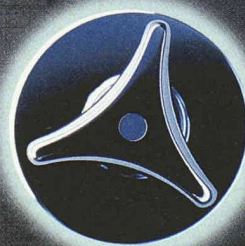

RoCAD L
Lüftung

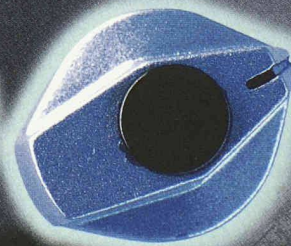

RoCAD H
Heizung

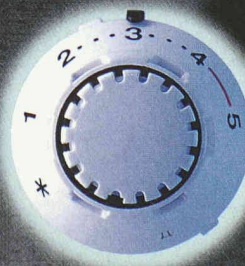

RoCAD EL
Elektro

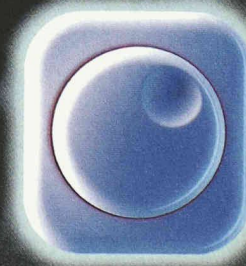

autodesk
authorized distributor



Mensch und Maschine Software AG
Thurgauerstrasse 66
CH-8050 Zürich
Telefon 01 / 3 08 60 30
www.mum.ch

mensch  maschine
CAD as CAD can

WETTBEWERBE

Auftraggeber, Betreuer	Objekt, Aufgabe, Volumen	Verfahren, Preissumme
Wettbewerbe		
NEU Commune de Gland Municipalité, Grand Rue 38, 1196 Gland tél. 022/354 11 30, fax 022/364 80 27	complexe scolaire secondaire, Gland VD 19 classes, salles spéciales, service psychopédagogique, salle de gymnastique double, 2 appartements de concierge	concours à deux degrés, procédure ouverte montant des prix: Fr. 200 000.–
NEU Conseil communal Ville de La Chaux-de-Fonds, Etat de Neuchâtel Secrétariat: Police de construction, Mme M. Guyot, passage Léopold-Robert 3, 2300 La Chaux-de-Fonds, tél. 032/967 64 51, fax 967 64 69	SIS et Police Cantonal, La Chaux-de-Fonds NE	concours de projet, procédure ouverte montant des prix: Fr. 105 000.–
Amt für Städtebau der Stadt Zürich «Wettbewerb Tramwarteallen», Badenerstrasse 141, Postfach, 8021 Zürich, Tel. 01/ 216 42 54, Fax 212 12 66	Neugestaltung Tramwarteallen, Zürich am Bahnhof-, Parade- und Bürkliplatz, Visionen zur Umgestaltung des Bahnhofplatzes	Projektwettbewerb offen
Autonome Provinz Bozen, Landrat für Bauten, Vermögens- und Raumordnung. Abwicklung: plan werk stadt-architekten, Museumsstr. 50, 39 100 Bozen, Tel. 471/30 03 33, Fax 32 80 31, E-Mail: info@planwerkstadt.it	Museum für moderne Kunst, Bozen (I) Kubatur: ca. 38 000 m ³ ; BGF: ca. 8000 m ² ; reine Baukosten: ca. LIT 29 000 000 000.–	Projektwettbewerb offen mit 8 direkt eingeladenen Büros; Preissumme: LIT 350 000 000.–
Bundestheater Holding GmbH Betreuung: Helmut Kunze, Pfarrwiesengasse 18/2/10, A-1190 Wien, Tel. +43 1/320 53 23, Fax 320 53 95	Neugestaltung Volksoper Wien (A)	Projektwettbewerb mit anschliessender Überarbeitungsphase für 3 bis 5 ausgewählte Arbeiten
DAL Danske Arkitekters Landsforbund, Competition Secretariat, Jesper Kock Strandgade 17A, DK-1401 Copenhagen K, Tel. +45/32 83 69 00, Fax 32 83 69 01, E-Mail: konkurrenser@dala.dk	Information Technology and Architecture mögliche architektonische Auswirkungen der Informationsgesellschaft während der nächsten 10 bis 20 Jahre	Ideenwettbewerb
Land Kärnten Abt. 16L, Heinz Diancourt, Miestaler Strasse, A-9010 Klagenfurt, Tel. 0463/536-316 04, Fax 0463/536-316 00	Verwaltungszentrum für die Landesregierung von Kärnten in Klagenfurt Umbau (4500 m ²) und Erweiterung (7000 m ²)	Projektwettbewerb 2-stufig
Schulheim Elgg Sekretariat Schulheim Elgg, Bahnhofstrasse 35, CH-8353 Elgg, Tel. 052/368 62 62	Schulhaus Schulheim Elgg ZH	Studienauftrag selektiv (Referenz-Präqualifikation) mit 3-5 Teilnehmenden
Arbeitskreis Textile Architektur, Frankfurt a.M. (BRD) Näheres: SI+A 33/34 2000, (S. 714)	Textile Strukturen für neues Bauen	Ideenwettbewerb
NEU GWG Gemeinnützige Wohnstätten- und Siedlungsgesellschaft mbH Betreuung: Bartenbach und David, Kapuzinerstrasse 8, 80337 München, Tel. +4989/76 12 87, Fax 76 12 81, E-Mail: Bartenbach-David@t-online.de	Markgräflersiedlung, München (BRD) städtebauliche und landschaftsplanerische Überplanung einer Siedlung aus den 30er Jahren	Ideen- und Realisierungswettbewerb, selektiv; Preissumme: DM 97 000.– (Städtebau) und 134 000.– (Wohnungsbau)
Amt für Hochbauten der Stadt Zürich «Wettbewerb Bernerstrasse», Amtshaus III, Lindenhofstrasse 21, Postfach, 8021 Zürich, Tel. 01/216 51 11, Fax 212 19 36	Wohnüberbauung Bernerstrasse, Zürich Ersatzneubau mit 150 bis 200 Wohnungen	Projektwettbewerb
Stadt Lichtenfels Betreuung: Schäff und Schalk, Hahnweg 61, Tel. +41 9561/539 70, Fax 539 21; E-Mail: wettbewerb@stadttundgeflecht.de	Stadt und Geflecht, Lichtenfels (BRD)	Ideenwettbewerb
NEU L2 Errichtungs- und Vermietungsgesellschaft in Innsbruck Neuhausstrasse 7, A-6020 Innsbruck Ansprechpartner: Ing. Johann Mayr, Tel 0512/59 11/ 55 14	Verwaltungsgebäude in Innsbruck (A) BGF: ca. 10 000 m ² .	einstufiger, offener baukünstlerischer Wettbewerb; Preissumme ATS 1 110 000.–

Auch unter: www.sia.ch (Ausschreibungen)

Projekte erfolgreich präsentieren in 2D und 3D

Das Traumpaar für erfolgreiche CAD-Praktiker heisst **AutoCAD Architectural Desktop** mit exklusivem **Tuning für die Schweiz**. Dank einzigartigen V+Z-Hilfefilmen und V+Z-Schulungs-CD's kommen Sie auch da weiter, wo andere stecken bleiben. So bringen Sie Ihre grenzenlose Kreativität überzeugend zum Ausdruck. Und damit zum Erfolg. Verlangen Sie eine Demonstration.

23.-27.1.2001
SWISS BAU01
Messe Basel.

Halle 2.0
Stand N62

«Einfacher lernen und bedienen dank Hilfefilmen.»

