

Objektyp: **Advertising**

Zeitschrift: **Tec21**

Band (Jahr): **127 (2001)**

Heft 33/34: **Paradiese bauen**

PDF erstellt am: **21.09.2024**

Nutzungsbedingungen

Die ETH-Bibliothek ist Anbieterin der digitalisierten Zeitschriften. Sie besitzt keine Urheberrechte an den Inhalten der Zeitschriften. Die Rechte liegen in der Regel bei den Herausgebern. Die auf der Plattform e-periodica veröffentlichten Dokumente stehen für nicht-kommerzielle Zwecke in Lehre und Forschung sowie für die private Nutzung frei zur Verfügung. Einzelne Dateien oder Ausdrucke aus diesem Angebot können zusammen mit diesen Nutzungsbedingungen und den korrekten Herkunftsbezeichnungen weitergegeben werden. Das Veröffentlichen von Bildern in Print- und Online-Publikationen ist nur mit vorheriger Genehmigung der Rechteinhaber erlaubt. Die systematische Speicherung von Teilen des elektronischen Angebots auf anderen Servern bedarf ebenfalls des schriftlichen Einverständnisses der Rechteinhaber.

Haftungsausschluss

Alle Angaben erfolgen ohne Gewähr für Vollständigkeit oder Richtigkeit. Es wird keine Haftung übernommen für Schäden durch die Verwendung von Informationen aus diesem Online-Angebot oder durch das Fehlen von Informationen. Dies gilt auch für Inhalte Dritter, die über dieses Angebot zugänglich sind.

BAUGRUNDSENKUNGEN? VORBEUGENDE BODENVERFESTIGUNGEN?

Die Lösung bei
Fundationsproblemen

URETEK®
DEEP INJECTIONS

Über 25 Jahre weltweite Erfahrungen in tausenden von Projekten führten die Uretek-Gruppe zur Schaffung eines exklusiven Systems zur Verdichtung und Konsolidierung des Fundamentgrundes.

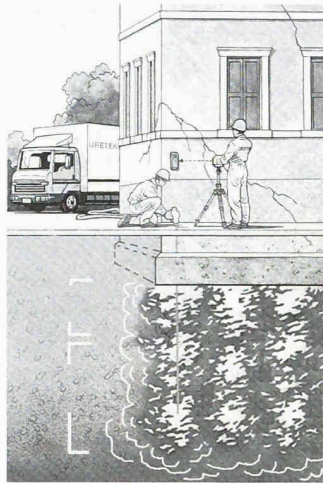

URETEK Schweiz
Inh. Müller & Partner

Brünigstrasse 95 - CH-6074 Giswil
Tel. 041 676 00 80 • Fax 041 676 00 81

www.uretek.net
e-mail: uretekschweiz@uretek.net

Die praktische Lösung

Es hat sich herum-
gesprochen bei denen,
die es wissen müssen:

Man baut mit Holz!

Die EggHolz Kälin AG stellt
eines der erfolgreichsten
Holzbausysteme her:

≡ LIGNATUR

Und EggHolz Kälin AG
ist bekannt für praktische,
intelligente Lösungen.

**Nehmen Sie Kontakt auf.
Es lohnt sich.**

Egg Holz Kalin AG
8847 Egg/SZ
Tel 055 412 28 63
Fax 055 412 71 57

**EGG-HOLZ
KÄLIN AG**

≡ LIGNATUR
Das tragende Element. Aus Holz.

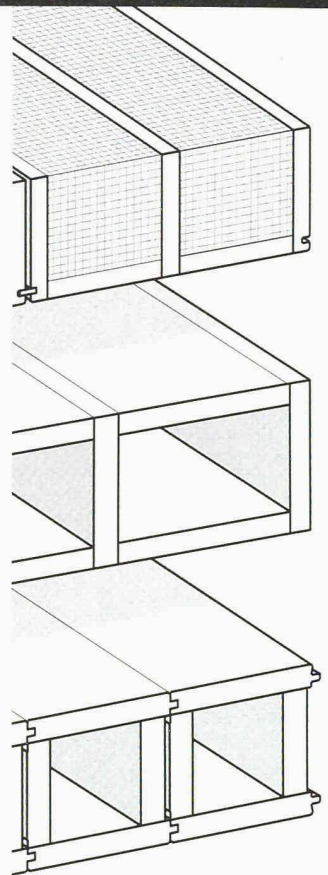

WALO DECORBELÄGE

für grossen Gestaltungsfreiraum in vielen Farben...

Walo Bertschinger AG

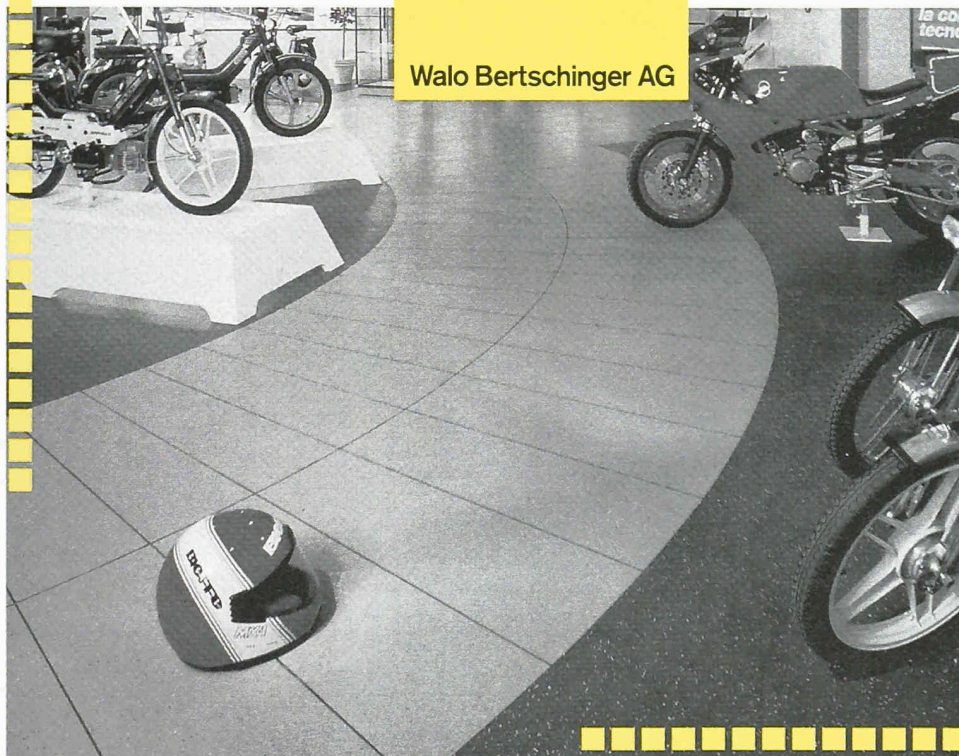

...z.B. mit dem PU-Fliessbelag

PUROLISS

- porenfreie Oberfläche
- leicht wärmeschützend
- strapazierfähig
- trittschalldämmend

Gerne zeigen wir Ihnen
Referenzobjekte in Ihrer Nähe:

Walo Bertschinger AG
Fachbereich Industrieböden
und Decorbeläge

Postfach 7534
8023 Zürich

Telefon 01/745 23 11

Fax 01/740 31 40

MODERNE KANALISATIONEN EINE HERAUSFORDERUNG IM 21. JAHRHUNDERT

Die Tagung richtet sich an Behördemitglieder und Fachleute, die sich mit dem Bau, Betrieb und Unterhalt von Abwasserkanälen befassen.

Termin: 27. September 2001 09.30 - 15.30 Uhr

Ort: Berner Fachhochschule Burgdorf, Pestalozzistr. 20, 3400 Burgdorf

(Auditorium); Parkplätze auf Schulareal oder 5 Gehminuten ab Bahnhof Burgdorf

Programm:

ab 09:00 Uhr	Eintreffen der Teilnehmer, Kaffee	
09:30 Uhr	Begrüssung	Peter Huber, Oberrieden Gebietsleiter Schweiz, Keramo Steinzeug
	Einführungsreferat: Wie weiter nach 150 Jahren neuzeitlicher Kanalisation?	Prof. Richard Heierli, Kilchberg alt Stadtgenieur Zürich; ehem. Dozent für Abwassertechnik ETH Zürich
10:00 Uhr	Werterhaltung von Kanalbauten	Bernhard Gyger, dipl. Ing., Uetendorf Geschäftsführer Gemeindeverband ARA Thunersee
10:30 Uhr	Qualitätsansprüche aus Sicht des Kanalbetreibers	Thierry Kreienbühl, dipl. Ing., Bern Bereichsleiter Kanalnetzbetrieb Stadt Bern
11:00 Uhr	Werkstoffe im modernen Kanalbau und deren Eigenschaften	Karl Rohrhofer, dipl. Ing., Wien Universitätslektor für Rohrleitungsbau, Ziviling. für Kulturtechnik u. Wasserwirtschaft
11:30 Uhr	Finanzierung der Abwasserentsorgung in der Stadt St. Gallen	Dr. Hans Peter Tobler, St. Gallen Entsorgungsamt Stadt St. Gallen, Amtsleiter; Präs. Fachorganisation Entsorgung und Strassenunterhalt des Schweizerischen Städte- und Gemeindeverbandes
12:00 - 13.30 Uhr	Mittagslunch	
13:30 Uhr	EN 1610 "Verlegung und Prüfung von Abwasserleitungen und -kanälen" - Auswirkungen für Auftraggeber, Planer und Baufirmen	Karl Rohrhofer, dipl. Ing., Wien Universitätslektor für Rohrleitungsbau, Ziviling. für Kulturtechnik u. Wasserwirtschaft
14:00 Uhr	Überleitungsstollen zur Sanierung der Abwasser- verhältnisse Zürich-Nord, Glattstollen Filmdokumentation von Entsorgung + Recycling Zürich	Einführung und Diskussionsleitung: Prof. Richard Heierli, Kilchberg
14.30 Uhr	Preisvergleich von Kanalrohren verschiedener Werkstoffe	Karl-Heinz Flick, Bauassessor, dipl. Ing., Köln Fachverband Steinzeugindustrie e.V., Köln
15:00 Uhr	Unterirdischer Rohrvortrieb am Beispiel General Wille-Strasse Zürich	Vilmar Krähenbühl, dipl. Ing., Zürich Geschäftsbereichsleiter Projektierung und Bau Tiefbauamt der Stadt Zürich
15:30 Uhr	Schluss der Tagung Apéritiv	

Tagungsleitung: Prof. Richard Heierli

Kosten: Für die Teilnehmer entstehen keine Kosten für Tagungsteilnahme und Verpflegung.

Anmeldung: Aus organisatorischen Gründen bitten wir um Ihre **Anmeldung bis 7. September 2001** an:

Keramo-Steinzeug, Büro Schweiz, Fachstrasse 73d, 8942 Oberrieden
Tel.: 01-720 30 15/Fax: 01-720 30 86/E-Mail: keramosteinzeug.ch@bluewin.ch

Firma: _____ Tel./Fax: _____

Name Teilnehmer: _____ Titel: _____

Name Teilnehmer: _____ Titel: _____

Name Teilnehmer: _____ Titel: _____

Datum/Unterschrift: _____



«Wer grob ist, ist noch lange nicht stark»
Schiller

filigran

Zehnder glaubt an die Leichtigkeit des Seins. Lieber federleichtes Design als tonnenschwere Plumpheit. Denn gute Ideen setzen sich durch – mit Leichtigkeit. Kuschelige Wärme für Haut und Handtuch. In allen Farben und zahlreichen Modellen.

Die Broschüre «Badheizkörper» hat Zehnder Heizkörper AG, Oberfeldstrasse 2, CH-5722 Gränichen, Telefon 062 855 11 11, Telefax 062 855 11 22, mail@zehnder.net, www.zehnder-heizkoerper.ch

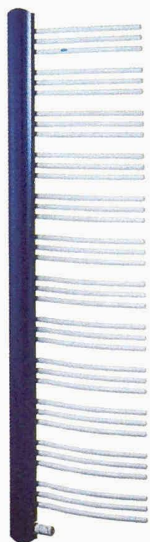

zehnder *yucca wave*
Elegant, geschwungen und viel Ausstrahlung. Eine Skulptur für Handtücher und Wohlbefinden.

Zehnder Heizkörper AG, CH-5722 Gränichen
mail@zehnder.net, www.zehnder-heizkoerper.ch

zehnder

SUCOFLEX®

Die Planer von
"The Eden Project"
verlassen sich auf
die Dichtungsbahnen
von HUBER+SUHNER

HUBER+SUHNER
HUBER+SUHNER AG
Geschäftsbereich Dichtsysteme
CH-8330 Pfäffikon/ZH
Tel. +41 (0)1 952 22 82
Fax +41 (0)1 952 22 10
www.hubersuhner.com