

Objektyp: **Advertising**

Zeitschrift: **Schweizer Ingenieur und Architekt**

Band (Jahr): **106 (1988)**

Heft 17

PDF erstellt am: **19.09.2024**

Nutzungsbedingungen

Die ETH-Bibliothek ist Anbieterin der digitalisierten Zeitschriften. Sie besitzt keine Urheberrechte an den Inhalten der Zeitschriften. Die Rechte liegen in der Regel bei den Herausgebern. Die auf der Plattform e-periodica veröffentlichten Dokumente stehen für nicht-kommerzielle Zwecke in Lehre und Forschung sowie für die private Nutzung frei zur Verfügung. Einzelne Dateien oder Ausdrucke aus diesem Angebot können zusammen mit diesen Nutzungsbedingungen und den korrekten Herkunftsbezeichnungen weitergegeben werden. Das Veröffentlichen von Bildern in Print- und Online-Publikationen ist nur mit vorheriger Genehmigung der Rechteinhaber erlaubt. Die systematische Speicherung von Teilen des elektronischen Angebots auf anderen Servern bedarf ebenfalls des schriftlichen Einverständnisses der Rechteinhaber.

Haftungsausschluss

Alle Angaben erfolgen ohne Gewähr für Vollständigkeit oder Richtigkeit. Es wird keine Haftung übernommen für Schäden durch die Verwendung von Informationen aus diesem Online-Angebot oder durch das Fehlen von Informationen. Dies gilt auch für Inhalte Dritter, die über dieses Angebot zugänglich sind.

**“Wer für die
Zukunft plant,
plant auch die
Wärmezählung
in Ultraschall-
Technik...”**



Dass die Wärmezählung zur gerechten Heizkostenabrechnung in keinem Neubau fehlen darf, ist heute keine Frage mehr. Besonders zuverlässig arbeitet die statische Wärmezählung in Ultraschalltechnik für die Erfassung einzelner Heizkreise. Die Messungen sind sehr präzise. Im Zähler gibt es keine beweglichen Teile, die Störungen verursachen könnten. Die Installation ist problemlos und die Ablesung komfortabel. Mehr über die SIEMENS Ultraschall-Wärmezählung von der NeoVac erfahren Sie im Prospekt, den wir Ihnen auf Anruf gerne zustellen.

NeoVac [®] Wärmemess AG,
8032 Oberriet
Téléphone 071/78 18 91

ATA

Wärmezähler AG
8032 Zurich
Case Postale 132
Téléphone 01/251 56 88

Coupon

Senden Sie mir Ihren Prospekt mit Ausschreibungstext

Name/Firma: _____

Adresse: _____

SIA

WYM

gestern a quirieren
b ossieren
c olorieren
d efinieren
e liminieren
f ormulieren
g ruppieren
h ektographieren
i nformieren
j ustieren
k onzipieren
l okalisieren
m ultiplizieren
n umerieren
o rganisieren
p rojektieren
q uantifizieren
r estaurieren
s chraffieren
t ypisieren
u niformieren
v isualisieren
w ohlproportionieren
x mal radieren
y psilonisieren
z entrieren

heute paragonisieren

PARAGON
CAD ARCHITEKTUR

Kaspar Huber Arch. HTL



Architekturbüro, EDV-Gesamtlösungen
Zürichstrasse 40, 8184 Bachenbülach, 01/860 83 83

**Ob Bauaustrocknung oder Wasserschaden-
sanierung, als ‹Trocknungsspezialisten› bieten
wir Ihnen sämtliche Dienstleistungen an.**

Verlangen Sie unsere

Dokumentation.

Bautro – Das ist

Trocknung nach

Mass.



"CAD vom Architekten:"
Das professionelle CAD-System für
Architekten in der Schweiz.
Unter Fr. 65 000.--

Wir sind ein junges, für Neues aufgeschlossenes Architekten-
 team. Einerseits planen und bauen wir Gebäude aller Art.
 Andererseits verkaufen wir ein CAD-System für Architekten.
 Dank selbst entwickelter, speziell auf die Bedürfnisse der
 Schweizer Architekten ausgerichteter Software und gewissen-
 hafter Kundenbetreuung gehört unser System zu den mit
 Abstand meistverkauften der Branche.
 Zur Erweiterung unseres Teams suchen wir einen jüngeren

Hochbauzeichner
 oder
Architekten HTL

der sich eine gute berufliche Grundlage für die Zukunft
 erarbeiten will. EDV- und CAD-Kenntnisse sind nicht not-
 wendig. Wir führen Sie in diese faszinierende Tätigkeit ein.
 Sehr bald werden Sie die CAD-Planungstechnik so souverän
 beherrschen, dass Sie begeistert und kompetent bei der
 Betreuung unserer CAD Kunden mitwirken wollen.

In aufgestellter Atmosphäre bieten wir Ihnen anspruchsvolle,
 abwechslungsreiche Arbeit bei guter Salarierung und zeit-
 gemässen Sozialleistungen. Obwohl unsere Büros nur 10 Auto-
 minuten von Zürich entfernt sind, arbeiten Sie in einem alten
 Bauernhaus mitten im Dorf.
 Reden Sie doch einmal mit Herr Zuberbühler oder Herr Vifian.
 Dann wissen Sie Bescheid.

CAD vom Architekten **VIFIAN + ZUBERBÜHLER AG**
VIFIAN + ZUBERBÜHLER AG
 ARCHITEKTURBÜRO
 CHILEGÄSSLI 6
 8904 AESCH B. BIRMENSDORF
 TELEFON 01/737 38 11

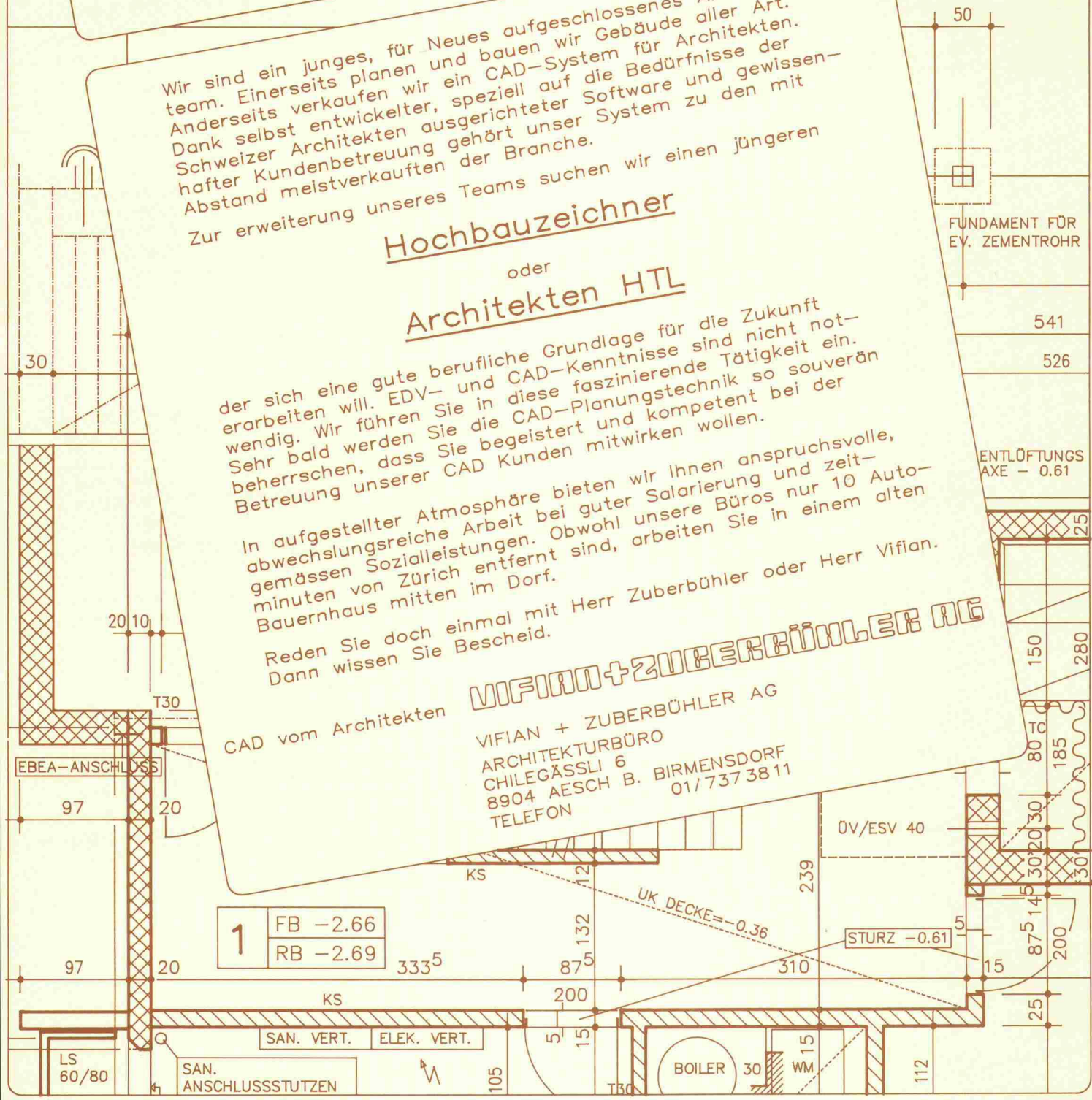

1	FB -2.66
	RB -2.69

Stellenangebote

Ingenieurbüro im Limmattal mit grossem Auftragsbestand und modernsten technischen Hilfsmitteln sucht

Bauingenieur

für vielseitige Tätigkeit in entwicklungsfähige Stellung.

Neben der Projektierung und Statik von Hochbauten in Beton, Stahl und Holz betreuen Sie unsere CAD-Zeichner-Gruppe und helfen durch Ihr Engagement mit, das Unternehmen auf dem neusten technischen Stand zu halten.

Anfragen mit den üblichen Unterlagen unter Chiffre SIA 949 an IVA AG, Postfach, 8032 Zürich.

Anregende Arbeitsatmosphäre
in unserem kleinen
Architektenteam

bietet sich einem versierten

BAULEITER

Architekt HTL oder Bauzeichner/Bauführer

Sie

- kennen sich aus in allen Belangen der Bauleitung
- sind initiativ, mit einem guten Schuss Unternehmergeist
- verfügen über ein gutes Durchsetzungsvermögen und Verhandlungsgeschick

Wir bieten

- interessante Anstellungsbedingungen
- flexible Arbeitszeit
- Unterstützung durch Personal-Computer
- eine umfassende Einarbeitung

Interessiert? Wir freuen uns auf Ihren Anruf.

BBB Architekten

Juheestrasse 28, 8621 Wetzikon, Tel. 01/ 930 03 84

TREETOP Kaderselektion

Für eine führende schweizerische **Ingenieurunternehmung** im **Energieconsulting** suchen wir Sie, den potentiellen

Leiter Gesamtenergieversorgung

Sie sind federführend für die mittelfristige Planung, Budgetierung und Organisation Ihres Profitcenters.

Als **Leiter Marketing und Verkauf** unterstützen Sie die mit der Akquisition und dem Verkauf beauftragten Mitarbeiter und sind selbst Gesprächspartner auf Regierungsebene und besorgt für die notwendigen PR- und Werbemassnahmen.

Als **Spartenleiter Technik** Schweiz entscheiden Sie über die Planungsabwicklung, die Arbeitsmethoden und Systeme und bestimmen die jeweiligen Projektleiter.

Sie wissen Ihre Mitarbeiter zielgerichtet zu führen, sind besorgt für die Fachaus- und weiterbildung sowie für die Kadernachwuchsförderung.

Als **Masch.-Ing. oder El.-Ing. ETH/HTL Anlagenbau** oder **Verfahrenstechnik** mit Erfahrung in Projektleitung, **problemorientiert, kommunikationsstark**, sind Sie eine **unternehmerische Führungspersönlichkeit** mit Französisch- und möglichst Englischkenntnissen.

Frau Bobbio freut sich auf Ihre Bewerbung und wird Sie in einem persönlichen Gespräch detailliert informieren.



Unternehmensberatung

Bodmerstrasse 10
Postfach
CH-8027 Zürich, Telefon 01/ 201 37 37

PAMCO

*Seit Jahren ist unser Kunde, ein Ingenieur-Büro im Raum Nordostschweiz,
mit technisch anspruchsvollen Aufgaben im Nationalstrassen-, Industrie-,
Wohnungs- und Tiefbau massgebend tätig.*

Wir suchen einen fachlich und persönlich kompetenten

BAUINGENIEUR ETH oder HTL als **FILIALLEITER**

Seine Hauptaufgaben sind

Leitung der Gruppe von 7 Mitarbeitern in fachlicher und menschlicher
Hinsicht
Aktive Mitarbeit beim Erstellen von technischen Konzepten und Lösungen
Arbeitsplanung und Koordination in der Gruppe sowie interdisziplinäre
Zusammenarbeit zu fördern
Technologie und Entwicklungen im Fachgebiet permanent zu verfolgen
Betreuung und Pflege der bestehenden Auftraggeber

Geboten wird

Eine fachtechnisch hochinteressante Führungsaufgabe mit viel
Entscheidungsspielraum
Ein engagiertes Team von Mitarbeitern sowie die Unterstützung von
elektronischen Hilfsmitteln
Ein breites Spektrum von Ingenieuraufgaben
Anpassung einzelner Tätigkeitsschwerpunkte an die Erfahrungen des
zukünftigen Stelleninhabers
Ein interessantes Salär, das dem erwarteten Engagement entspricht

Erwartet wird

Mehrjährige Praxis und möglichst vielseitige Erfahrung im konstruktiven
Ingenieurbau
Praktische Mitarbeit, insbesondere im Bereich Statik
Verhandlungsgeschick im Kontakt mit Behörden und Auftraggebern
Fundiertes Fachwissen und die Bereitschaft, dieses stetig zu erweitern
Alter: ab 30 Jahren

Wir von PAMCO PARTNER stehen für ein erstes, unverbindliches Gespräch
gerne zur Verfügung.
Absolute Diskretion ist Ihnen sicher.

Wenden Sie sich bitte an
Herrn H. P. Bondt oder Herrn J. Ettl
Telefon 061 / 22 04 00

PAMCO PARTNER
for Management · Consultant and Contractor
4051 Basel · Burgunderstrasse 39



**Für Menschen
die gerne arbeiten**

Architektur mit Charakter ...

... wollen Sie nicht nur erleben, sondern aktiv mitgestalten.

In einem namhaften Architekturbüro mit Sitz in einer attraktiven Industrie- und Wohngegend der Ostschweiz finden Sie als

Architekt ETH/HTL

ein abwechslungsreiches Betätigungsfeld nach Mass.

Was Ihnen liegt, sind anspruchsvolle Projekte, bei denen es darum geht, die Kundenbedürfnisse zu erkennen und in einen ansprechenden, ästhetischen Baustil umzusetzen. Sie entwerfen direkt an der Kundenfront Bauskizzen und verfeinern Ihre Entwürfe mit dem gewissen Etwas, das Ihre Kreativität voll zum Ausdruck bringt.

Sie besitzen:

- gestalterisches Flair und Sinn für Formgebung
- Eigeninitiative und Wettbewerbserfahrung
- ein ausgewogenes Mass an Vorstellungsvermögen und Realitätsbezug
- ein abgeschlossenes Architekturstudium ETH/HTL und einige Jahre Praxis als Entwerfer.

Wir bauen:

- auf ein erstes, unverbindliches, aber informatives Gespräch
- die Brücke zwischen Ihnen und unserem Auftraggeber.

*Unser Berater, **Herr Erich Mosberger**, freut sich auf ein konstruktives Gespräch mit Ihnen. Rufen Sie uns an, beanspruchen Sie unsere Dienstleistung.*

P.S.: Sie prägen einen Baustil - unser Stil ist geprägt durch vollendete Diskretion.

Personal Sigma Rheintal
Berneckerstrasse 12, 9435 Heerbrugg,
Telefon 071/72 60 90



Aarau - Affoltern a.A. - Baden - Basel - Bellinzona - Bern - Chur - Frauenfeld -
Freiburg - Heerbrugg - Lugano - Luzern - Lyss - Olten - Rapperswil - Schwyz -
Solothurn - St. Gallen - Stans - Sursee - Vaduz - Weinfelden - Wil - Winterthur - Zug - Zürich

Wir sind als Ingenieure und Unternehmer im Bau-
sektor tätig. Für eine neue Filiale im Raume Zürich
suchen wir einen

dipl. Architekten ETH oder dipl. Bauingenieur ETH

als verantwortlichen Leiter.

Anforderungen:

- mehrjährige Erfahrung als Bauleiter (Hochbau)
- Selbständigkeit, Anpassungsfähigkeit
- Verhandlungsgeschick
- Idealter 35-40 Jahre
- Deutsche Muttersprache mit sehr guten mündlichen und schriftlichen Französischkenntnissen, oder umgekehrt

Wir bieten:

- abwechslungsreiche Tätigkeit
- hohe Arbeitsplatzsicherheit
- der Verantwortung entsprechender Lohn

Eintritt nach Vereinbarung.

Angebote bitte mit den üblichen Unterlagen unter
Chiffre SIA 948 an IVA AG, Postfach, 8032 Zürich.



Baudirektion des Kantons Zug

Wir suchen einen

Raumplaner

als Mitarbeiter unseres Amtes für Raumplanung.

Wir erwarten eine abgeschlossene Ausbildung in der Raumplanung oder eine gleichwertige Ausbildung, vorzugsweise im Fachbereich Hochbau/Architektur, eine rasche Auffassungsgabe, ausgesprochene Freude an Teamarbeit und Flair für Verhandlungen und rechtliche Fragen. Von Vorteil ist ferner Erfahrung in der öffentlichen Verwaltung.

Der Aufgabenbereich umfasst die Betreuung der Siedlungsplanung auf kantonaler Stufe, insbesondere die Beratung der Gemeinden in siedlungsplanerischen Fragen (Ortsplanung, Bebauungspläne, Arealbebauungen, Ausnahmegewilligungen) und die Betreuung der siedlungsplanerischen Grundlagen der kantonalen Richtplanung.

Wir bieten ein den Leistungen und dem Arbeitsgebiet entsprechendes Gehalt (im Rahmen der kantonalen Besoldungsverordnung), ein gutes Arbeitsklima und gleitende Arbeitszeit. Es handelt sich um eine Anstellung für vorerst ein Jahr, sie kann aber verlängert werden.

Weitere Auskünfte gibt Ihnen gerne das Amt für Raumplanung, Tel. 042 / 25 33 80.

Ihre Bewerbung mit den üblichen Unterlagen richten Sie an das Amt für Raumplanung, Baarerstrasse 12, 6300 Zug.

Baudirektion des Kantons Zug
Dr. P. Twerenbold, Regierungsrat

Wir sind ein mittelgrosses Ingenieurbüro mit moderner Infrastruktur (EDV, CAD) und vielseitigem Tätigkeitsfeld. Zur Ergänzung unseres Teams suchen wir einen jüngeren, qualifizierten

Bauingenieur ETH/HTL **Fachrichtung Konstruktion**

Sie bearbeiten selbständig anspruchsvolle, statisch-konstruktive und bodenmechanische Aufgaben des Hoch- und Tiefbaus, haben Verhandlungsgeschick und sind teamfähig.

Falls Sie diese vielseitige und ausbaufähige Position interessiert, bitten wir Sie um Ihre Bewerbung.

Himmel-Münger-Kuhn AG, dipl. Bauingenieure
Heimstrasse 18, 8953 Dietikon, Tel. 01 / 740 56 41



sucht:

HTL-Architekten

mit technischem Flair für selbständige Ausführungsplanung.

Voraussetzungen sind einige Jahre Berufserfahrung und Praxis im koordinativen Bereich.

Wenn Sie die Zusammenarbeit in kleinem Team schätzen und Sie Interesse an diesem Aufgabenbereich finden, dann wenden Sie sich an:

Proplaning AG
Hermetschloostrasse 77
8048 Zürich

Tel. 62 23 23
Herrn Sperandio verlangen

AG FÜR PERSONALBERATUNG ZÜRICH

Ein Bauunternehmer sucht seinen Nachfolger

sei es als angestellter

Geschäftsleiter

oder als

Teilhaber und späterer Inhaber

Der jetzige Patron hat sich mit seiner mittelgrossen Hoch- und Tiefbaufirma im Raum Winterthur ein beachtliches geschäftliches Beziehungspotential, eine erstklassige technische Infrastruktur mit Werkhof (eigene Gebäude), Maschinenpark und Transportmittel und damit ein bestens florierendes und angesehenes Unternehmen aufgebaut. Er hat uns beauftragt, einen fähigen

Fachmann des Bauwesens

**(dipl. Bauingenieur/
Bauingenieur HTL /
dipl. Baumeister)**

zu suchen, der seine Managementenerfahrungen bzw. seine unternehmerischen Ambitionen in der einen oder anderen Form zum Tragen bringen möchte. Der Einsatzbereich wird sich, der Führungsfunktion entsprechend, von Anfang an auf die ganze Breite der Aktivitäten beziehen und neben den bautechnischen Kenntnissen auch ein ausgesprochenes Talent für kaufmännische, finanzielle und verhandlungstechnische Aufgaben bedingen.

Interessierte Herren, welche eine derartige Chance zu vertrauensvoller Zusammenarbeit, zu Partnerschaft oder Geschäftsübernahme ergreifen möchten, sind gebeten, sich an uns zu wenden. Wir erteilen unter Zusicherung der Diskretion gerne weitere Auskünfte.

AG FÜR PERSONALBERATUNG ZÜRICH

TALSTRASSE 20

8001 ZÜRICH

TEL. 01 221 36 56

Zur Ergänzung unseres Teams suchen wir einen jüngeren

Bauingenieur HTL

für die selbständige Bearbeitung von Tiefbauprojekten sowie für die Durchführung der örtlichen Bauleitungen.

Gerne erwarten wir Ihren Anruf oder Ihre schriftliche Bewerbung.

Matthias + Partner AG, Ingenieur- und Vermessungsbüro
5600 Lenzburg, Tel. 064 / 51 16 56 / 51 49 41

Baumaterialien/Bauelemente

Gut fundierte und erfolgreiche Schweizer Firmengruppe sucht für ihren Bereich Baumaterialien/Bauelemente im Aargau eine

Führungspersönlichkeit für die Fabrikations- und Betriebsleitung

Wirkungsbereich:

- Führung, Schulung und Unterstützung der Kader und Mitarbeiter (90-100 Personen).
- Leitung der Produktion mit den Gruppen Avor, Fabrikation, Einkauf/Materialbewirtschaftung und Labor.
- Gewährleistung einer qualitativ einwandfreien, kostengünstigen und termingerechten Produktion.
- Kontinuierliche Perfektionierung der Einrichtungen (z. Zt. auf dem neuesten Stand) und Durchsetzung von Rationalisierungsmassnahmen zusammen mit der Geschäftsleitung und Spezialisten.

Anforderungen:

- Berufsbildung als dipl. Baumeister, Bauführer vorzugsweise mit HTL-Ausbildung. Gezielte Weiterbildung in Richtung Betriebsführung.
- Praxis in der Branche und Erfahrung in der Personalführung.
- Dynamische Führungspersönlichkeit mit Organisations-talent und Verhandlungsgeschick. Idealalter: 28-35 Jahre.

Angebot:

- Führungsposition mit weitreichenden Kompetenzen.
- Vielfältige, herausfordernde Aufgaben.
- Angenehme Zusammenarbeit, motivierte und bewährte Mitarbeiter, modernste Werkanlagen und Einrichtungen, starke Marktposition.
- Der Position entsprechende Salarierung und fortschrittliche Anstellungsbedingungen.

Anmeldung

Interessenten sind gebeten, die üblichen Bewerbungsunterlagen an die beauftragte Personalberatung zu senden. Es können auch Anmeldebogen bezogen werden. Diskretion wird zugesichert.

 **Personalberatung Dr. Emil Greber**
Weinbergstrasse 26, 8001 Zürich, Tel. 01/2511085

Architekt(in) HTL

Wir suchen einen formal und konstruktiv begabten Mitarbeiter. Erfahrung in CAD oder Interesse an entsprechender Einschulung wären von Vorteil.

Wenn Sie Freude an einer kreativen Teamarbeit haben, erwarten wir gerne Ihre Kontaktaufnahme.

Egon Dachtler, Architekt SIA
Seestrasse 227, 8810 Horgen
Telefon 01 / 725 64 64



Flughafen-Immobilien-Gesellschaft

Ihre Zukunft - ein Flughafenarbeitsplatz?

Als Gebäudeeigentümer sind wir sehr interessiert, dass sich unsere Mieter, Passagiere, Angestellten und Besucher in den Flughafengebäuden wohl fühlen. Mit Ihrer kompetenten Mitarbeit möchten wir den hohen Standard unserer Anlagen weiterhin sicherstellen. Zur Verstärkung unseres Architekturbüros sind Sie uns als gut qualifizierte(r), jüngere(r)

Architekt(in) HTL

sehr willkommen.

Aufgaben:

- Entwurf, Projektierung und Ausführungsplanung von komplexen Bauvorhaben
- Kostenvoranschläge, Submissionen, Verträge, Bauabrechnungen
- Projektleitungen bei komplexen Um- oder Neubauten

Ebenso willkommen sind Sie als **jüngere(r), selbständige(r)**

Hochbauzeichner(in)

für die Bearbeitung von Projekt- und Detailplänen. Wenn Ihnen der Begriff **CAD** keine Angst einflösst, sondern für Sie eine **Herausforderung** bedeutet, sind Sie bei uns am richtigen Platz.

Fühlen Sie sich angesprochen von einer dieser vielseitigen und nicht alltäglichen Tätigkeiten und sagt Ihnen auch die internationale Flughafenatmosphäre zu? Dann freuen wir uns auf Ihre schriftliche Bewerbung (Lebenslauf, Zeugniskopien, Foto). Für eventuelle Fragen stehen wir Ihnen gerne zur Verfügung.

Flughafen-Immobilien-Gesellschaft
Personaldienst
8058 Zürich-Flughafen, Tel. 01 / 816 25 66

Falls Sie ein jüngerer

dipl. Bauingenieur ETH

sind, der Freude am konstruktiven Ingenieurbau hat, gerne selbständig arbeitet und Verantwortung nicht scheut, so würden Sie gut zu uns passen.

Wir bearbeiten anspruchsvolle Projekte des Hoch- und Brückenbaues im In- und Ausland und möchten unser mittelgrosses Team gerne mit einem Kollegen verstärken, dem unsere vielseitige Tätigkeit und unser freies, unkompliziertes Arbeitsklima in einem kleinen Bürohaus am Rande der City von Zürich zusagt.

Bitte schreiben Sie uns unter Chiffre SIA 941 an IVA AG, Postfach, 8032 Zürich.

Hohe Leistungsqualität und ein ausgesprochen angenehmes Arbeitsklima

begründen gegen aussen und nach innen den guten Namen unseres Auftraggebers, einem personell kleinen Architekturbüro in Bern. Das Team benötigt Verstärkung durch eine(n) jüngere(n)

Architektin Architekten ETH oder HTL

Sie übernehmen in einem breiten Spektrum von Bauvorhaben vielseitige Arbeiten vom Entwurf bis zur Ausführung.

Entscheidend ist, dass Sie Ihre eigene Architektursprache überzeugend vermitteln und sich dennoch viel Offenheit für das gemeinsame Erarbeiten von Lösungen bewahren. Für unseren Auftraggeber ist es selbstverständlich, Ihnen bei entsprechendem Engagement und überzeugenden Leistungen

zu einem späteren Zeitpunkt eine Teilhaberschaft

anzubieten.

Wir orientieren Sie gerne über weitere Details und freuen uns auf Ihre Bewerbungsunterlagen zusammen mit einigen handschriftlichen Notizen oder Ihren vorgängigen Anruf. Absolute Diskretion ist garantiert.

fsb Unternehmensberatung in Personalfragen AG
3012 Bern, Erlachstrasse 5, Telefon 031 50 34 49

Unsere Ingenieurunternehmung ist gesamtschweizerisch in allen Sparten des Bauingenieurwesens, der Planung und der angewandten Informatik tätig. Unseren Mitarbeitern stehen moderne und effiziente **EDV- und CAD-Hilfsmittel** zur Verfügung.

Zur Verstärkung unseres Mitarbeiterteams suchen wir einen jüngeren

Bauingenieur ETH Entwicklungsingenieur konstruktiver Ingenieurbau

Ihr Aufgabengebiet:

- Entwicklungsarbeiten im Bereich des konstruktiven Ingenieurbaus
- Benützerseitige CAD-Entwicklungen auf dem CAD-System Bau-Medusa
- Bearbeitung von Spezialaufgaben und Expertisen
- Durchführung von firmeninternen Weiterbildungsanlässen

Wichtige Voraussetzungen:

- 2 bis 3 Jahre Praxis, nach Möglichkeit im konstruktiven Ingenieurbau
- EDV-Grundkenntnisse (die CAD-Ausbildung erfolgt nach der Anstellung bei uns)
- Freude am Lösen von Problemen, Eigeninitiative, Kreativität praxisnahe Denkweise
- Fähigkeit zum Arbeiten im Team und zum Führen von Projektteams

Sie finden bei uns:

- Interessante, nicht alltägliche, selbständige Tätigkeit
- Innovatives, offenes Betriebsklima mit vielseitigen Entfaltungsmöglichkeiten

Unsere Personalabteilung freut sich auf Ihre Bewerbung.



Emch + Berger Bern AG
Ingenieurunternehmung
Gartenstrasse 1, 3007 Bern
Telefon 031 / 25 23 23

Wir sind ein Architekturbüro in Thalwil und suchen zur Ergänzung unseres Mitarbeiterstabes einen ver-
sicherten

BAULEITER

für die Devisierung und örtliche Bauleitung an-
spruchsvoller Bauvorhaben. Zur Mithilfe stehen Hilfs-
kräfte zur Verfügung.

Wenn Ihnen Arbeitsfreude, Organisationstalent sowie
Sinn für Qualität, Leistung und Teamarbeit ein Anlie-
gen sind, freuen wir uns auf Ihre Bewerbungsunter-
lagen.

A. Dindo + J. Angst, Architekten SIA/FSAI
Gotthardstrasse 55, 8800 Thalwil, Tel. 01 / 720 08 15



**Für Menschen
die gerne arbeiten**

Baumanagement – ein Schlagwort?

*Kaum. Ein namhaftes Luzerner Planungs- und Archi-
tekturunternehmen hat uns beauftragt, für ein lang-
jähriges Grossprojekt Verstärkung zu suchen.*

In einem effizienten Projektteam betreuen Sie als

Bauleiter

**Architekt HTL / Techniker TS /
Bauführer**

*in grosser Selbständigkeit eine Wohnsiedlung an
der Peripherie Luzerns. Sehr abwechslungsreiche
Aufgaben von der Planung über die gesamte Baulei-
tung bis hin zum Verkauf der Wohneinheiten fordern
Sie immer wieder aufs neue.*

*Wir suchen den Kontakt zu einer etwa 25–35jährigen
Persönlichkeit aus der Baubranche, welche mit
grossem Durchhaltewillen die gesteckten Ziele ver-
folgt und gerne in einem Team wachsen möchte.*

*Kontaktieren Sie für ein unverbindliches erstes Ge-
spräch unseren Berater in der Abteilung Technik,
Herrn Thomas Keller. Er möchte Ihnen weitere De-
tails bekanntgeben und sichert Ihnen absolute Dis-
kretion zu.*

Personal Sigma Luzern
Inseliquai 8, 6002 Luzern, Telefon 041 - 244 488



Jacques Tobler AG

Wasseraufbereitungs-Anlagen
Werkstrasse 9, 6010 Kriens-Luzern
Telefon 041 / 41 76 77

Wir sind ein erfolgreiches Kleinunternehmen und möchten recht-
zeitig die Nachfolge unseres jetzigen Geschäftsleiters regeln. Aus
diesem Grunde suchen wir zum Eintritt nach Übereinkunft unseren
künftigen

Geschäftsführer

Anforderungen:

- Ingenieur HTL der Fachrichtung Maschinenbau, Chemie oder elek-
trische Steuerungen
- wenn möglich Erfahrungen im Rohrleitungsbau
- Sprachkenntnisse in Französisch
- verhandlungsgewandt

Aufgabenbereich nach entsprechender Einarbeitung:

- selbständige Betreuung unserer Wasserversorgungs-Kundschaft
- Projektierung, Arbeitsvorbereitung und Ausführung von Trinkwas-
ser-Filterstationen

Wir bieten:

- selbständige Position
- neue Werkstatt- und Büroräumlichkeiten ab Mai '88
- solide Einarbeitung während rund zwei Jahren als Geschäfts-
führer-Stellvertreter
- übliche Lohn- und Sozialleistungen
- Beteiligungsmöglichkeit

Senden Sie bitte Ihre Bewerbungsunterlagen an:

Jacques Tobler AG, Werkstrasse 9, 6010 Kriens-Luzern,
zu Händen von Herrn Hanspeter Schwerzmann
(Telefon 041 / 42 11 33, für vorgängige Auskünfte)

Ihre Laufbahn.

Wir suchen nach Luzern für die Realisierung der

Bahn 2000

Bauingenieure ETH und HTL

mit einigen Jahren Berufserfahrung.

Sie finden bei uns äusserst interessante und vielseitige
Herausforderungen im Rahmen der kommenden Gross-
projekte.

Sie sind an selbständiger, abwechslungsreicher Tätig-
keit in kleinen, dynamischen Teams interessiert. Sie sind
gewohnt, multidisziplinär zu denken, und haben Flair für
Planungs- und Managementaufgaben. Wir bieten Ihnen
die Chance, bei guten Anstellungs- und Einführungs-
bedingungen an der Zukunft der Bahn mitzuwirken.
Rufen Sie uns an. Herr Waser (041 / 21 38 72) erteilt
Ihnen gerne weitere Auskünfte. Ihre handschriftliche
Bewerbung richten Sie bitte an

Kreisdirektion II SBB
6002 Luzern



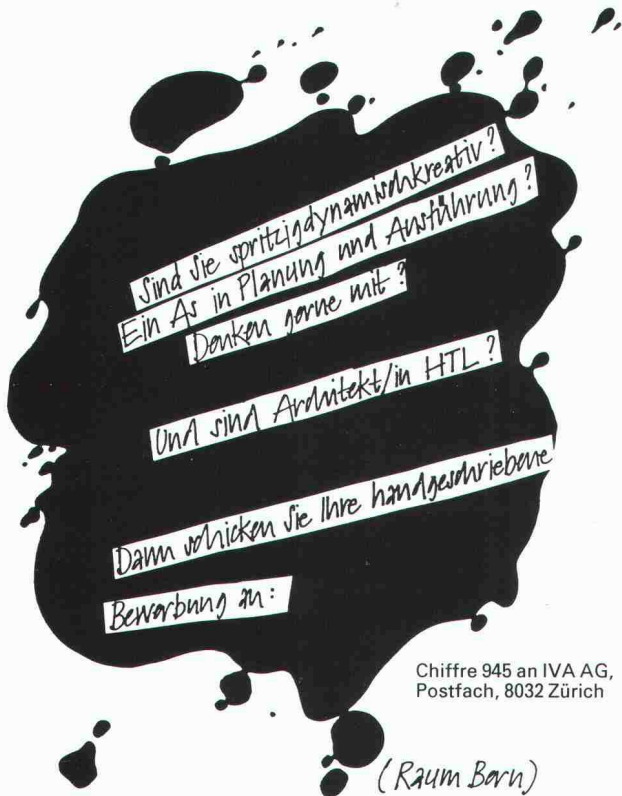

Chiffre 945 an IVA AG,
Postfach, 8032 Zürich

(Raum Born)

Burckhardt Partner



Zur Ergänzung unseres Entwurfsteams suchen wir per sofort oder nach Vereinbarung

Architekten ETH/HTL

Der Aufgabenbereich umfasst Projektstudien, Vor- und Bauprojekte diverser Bauvorhaben im In- und Ausland, Wettbewerbe, Betreuung der Ausführungsplanung (CAD).

Gerne erwarten wir Ihren Anruf oder Ihre schriftliche Bewerbung an

Burckhardt + Partner AG
Architekten Generalplaner
z. Hd. Frau K. Lüdin
Peter-Merian-Strasse 34
4002 Basel, Tel. 061 / 22 45 88

Wir suchen einen jungen, sehr gut qualifizierten

dipl. Bauingenieur ETH

für selbständigen und vielseitigen Einsatz an interessanten Bauaufgaben des Hoch- und Brückenbaues im In- und Ausland.



Minikus, Witta und Partner
dipl. Bauingenieure ETH/SIA/ASIC
Biberlinstrasse 16
8032 Zürich, Telefon 01/55 04 66

Ingenieurbüro

F. PREISIG AG

dipl. Bauingenieur ETH/SIA/ASIC

Wir suchen für unsere Tochterfirma in Horgen einen

Bauingenieur ETH oder HTL

als Stellvertreter des Geschäftsführers

Wenn Sie eine Gelegenheit suchen, ansprechende Projektierungsaufgaben des konstruktiven Ingenieurbaus selbständig zu bearbeiten, und dank einiger Jahre Erfahrung die dazu benötigte Sicherheit mitbringen, können wir Ihnen ein interessantes Angebot unterbreiten.

Nebst der Lösung der projektspezifischen Probleme samt Verkehr mit den Auftraggebern übernehmen Sie auch Verantwortung für die Administration unserer Tochterfirma.

Interessenten, die sich angesprochen fühlen, bitten wir, sich bei unserem Herrn E. Rohner (Tel. 01/301 33 44) zu melden.

Ingenieurbüro F. Preisig AG
Grünhaldenstrasse 6, 8050 Zürich

Wir sind ein mittelgrosses Ingenieurbüro und suchen für die Lösung anspruchsvoller Aufgaben aus dem Hoch-, Tief- und Brückenbau einen

Tiefbauzeichner

und einen

Bauingenieur ETH/HTL

Wir bieten ein angenehmes Arbeitsklima und eine interessante, abwechslungsreiche Tätigkeit.

Wir freuen uns über Ihre telefonische oder schriftliche Kontaktnahme.

Ingenieurbüro **Gerber + Partner**
Gemeindehaus, 5200 Windisch, Tel. 056 / 42 11 42

**Grünes Licht
für Ihre Zukunftspläne.**

Für die banktechnische Koordination und administrative Oberleitung von Immobilien-Projekten suchen wir einen qualifizierten, 30-40jährigen

Architekten

mit fundierten Kenntnissen in den Bereichen Schätzung und Expertisen. Als Arbeitsort ist Genf oder Nyon vorgesehen.

Sie übernehmen zur Hauptsache die

- Projektleitung für Neu- und Umbauten
- Beratung unserer Niederlassungen in Baufragen
- Bearbeitung von selbständigen Architektur-Aufgaben
- Ausfertigung von Schätzungen und Expertisen

Ihr Erfahrungsprofil könnte etwa folgendes sein:

- Diplom als Architekt ETH oder HTL
- Verhandlungsgeschick und Erfahrung als Projektleiter
- Sehr gute französische Sprachkenntnisse
- Erfahrung in der Verwaltung von Liegenschaften

Selbstverständlich werden wir Ihnen diese interessante Position in einem Gespräch sehr gerne vorstellen. Nehmen Sie mit uns Kontakt auf und richten Sie Ihre Bewerbung mit handschriftlichem Begleitschreiben unter der Kennziffer 817 an:

SCHWEIZERISCHE VOLKSBANK, Generaldirektion,
Personalabteilung, Postfach 2620, 3001 Bern

SCHWEIZERISCHE VOLKSBANK



Zur Ergänzung unseres Teams suchen wir per sofort oder nach Vereinbarung

Bauingenieur ETH/HTL

mit einigen Jahren Praxis als Statiker, für die Bearbeitung von Tragkonstruktionen im Hoch- und Tiefbau.

Wir bieten eine abwechslungsreiche, selbständige Tätigkeit.

Wir freuen uns auf Ihre Bewerbung oder Ihren Anruf.

Hans R. Gaschen, Bauingenieure AG
Inh. Paul Martinelli
dipl. Bauingenieur ETH
Höheweg 2, 3800 Interlaken
Telefon 036 / 22 83 61
oder privat 036 / 22 44 09



Kanton St. Gallen

Das Amt für Umweltschutz sucht einen

Chef der Fachstelle Lärm und Erschütterungen

im Zusammenhang mit dem Vollzug der Gesetzgebung über den Umweltschutz.

Der Aufgabenkreis umfasst unter anderem:

- die Mitwirkung bei der Ausarbeitung der Rechtsgrundlagen für den Vollzug der eidgenössischen Lärmschutzverordnung;
- die Federführung bei der Ausarbeitung des Lärmbelastungskatasters;
- die Beurteilung einzelner Vorhaben bezüglich Lärm und Erschütterungen;
- die Empfehlung oder Durchsetzung von Massnahmen;
- die Beratung verwaltungsinterner und verwaltungsexterner Stellen, vor allem der Gemeinden;
- die Koordination der Arbeiten mit anderen Bereichen, insbesondere Strassen- und Bahnverkehr, Gewerbe, Industrie und Raumplanung.

Die ausbaufähige, angemessen dotierte Stelle verlangt eine abgeschlossene Ausbildung als Ingenieur, vorzugsweise als Akustiker, Bau- oder Maschineningenieur. Vorausgesetzt werden überdies einige Jahre Praxis, Verhandlungsgeschick, Verständnis für Rechtsfragen sowie Gewandtheit im mündlichen und schriftlichen Ausdruck.

Interessenten und Interessentinnen richten die Bewerbung an Regierungsrat Dr. W. Geiger, Vorsteher des Baudepartementes des Kantons St. Gallen, Lämmlibrunnenstr. 54, 9001 St. Gallen. Auskunft erteilt gern lic.rer.publ. Guido Germann, Vorsteher des Amtes für Umweltschutz (Tel. 071 / 21 30 12).

Erfolg – dank unseren Mitarbeitern

Unsere Mitarbeiter sind unser Kapital. Deshalb ist es unser Bestreben, nur bestausgewiesenes, überdurchschnittliches Personal zu finden.

Zur Ergänzung unseres Teams suchen wir mit Eintritt nach Vereinbarung

dipl. Bauingenieur ETH

oder

Bauingenieur HTL

mit einigen Jahren Praxis, für die statische und konstruktive Bearbeitung von Tragkonstruktionen im Hoch- und Tiefbau, und die Leitung von Projekten sowie

Tiefbauzeichner

Fachrichtung Eisenbeton, auch ohne Praxis.

Wir bieten Ihnen grosse Selbständigkeit, einen modern eingerichteten Arbeitsplatz und ein angenehmes Arbeitsklima.

Bitte schreiben oder telefonieren Sie uns.

Ernst Winkler + Partner AG

Dipl. Bauing. ETH/SIA/ASIC

Ingenieur- und Vermessungsbüro

Tribtschenstrasse 9, 6005 Luzern

Telefon 041 / 44 05 77 (Herrn Baumann verlangen)

Ihre Laufbahn.

Für unsere Sektion Brückenbau in Luzern suchen wir einen

Bauingenieur ETH

Aufgabenbereich:

- Leitung der Projektierung und der Durchführung von Neubauten sowie von Unterhalts- und Sanierungsarbeiten an Brückenobjekten und anderen Kunstbauten, insbesondere im Raume Nordwestschweiz.
- Anleitung privater Ingenieurbüros.
- Führung einer Arbeitsgruppe (Eigenproduktionen, Bauleitungen und Oberbauleitungen).

Anforderungen:

- Führungseigenschaften, Verhandlungsgeschick.
- Einige Jahre Berufserfahrung, vorzugsweise auf dem Gebiet des Brückenbaus (Konstruktion, Statik mit EDV-Kenntnissen).
- Italienisch-Kenntnisse erwünscht.

Herr Conrad erteilt Ihnen gerne weitere Auskunft (Telefon 041 / 21 30 10).

Ihre handschriftliche Bewerbung richten Sie an

Kreisdirektion II SBB
6002 Luzern



SCHLÄPFER GU BAUMA

Für interessante Industriebauten im Zürcher Oberland suchen wir einen Architekten HTL, der als

Projektleiter

anspruchsvolle Industriebauten plant und diese Projekte als **Bauleiter** betreut.

Für diese ausbaufähige Position suchen wir einen dynamischen und kontaktfähigen Architekten oder einen entsprechenden Baufachmann.

Wir werden Sie sorgfältig in Ihre neue Aufgabe einführen und sichern Ihnen eine langjährige und ausbaufähige Dauerstelle zu.

Eintritt sofort oder nach Vereinbarung.

Bitte senden Sie uns Ihre Bewerbungsunterlagen oder rufen Sie uns doch einfach an und verlangen unseren Herrn G. Schläpfer, Telefon 052 / 46 16 47

Ihre Zukunft hängt von Ihrem persönlichen Einsatz ab!

Unser Auftraggeber ist ein alteingesessenes Architekturbüro am **linken Zürichseeufer**, wenige Minuten vom Bahnhof entfernt. Es ist vor allem auf Kommunal-, Geschäfts- und Wohnungsbauten tätig.

Der Inhaber der Firma möchte sich in den nächsten Jahren entlasten können. Er sucht zu diesem Zweck einen etwa 30- bis 35jährigen

dipl. Architekten

ETH oder HTL

als **Bürochef**

Als «rechte Hand des Chefs» sollten Ihre Stärken vor allem bei der Ausführung liegen. Sie sorgen für ein gut organisiertes Büro, verstehen es, Ihre Mitarbeiter so richtig zu motivieren und einen flotten Teamgeist zu schaffen. Sie vertreten die Firma gegenüber Behörden und Bauherren und führen die Verhandlungen kompetent und selbständig.

Haben wir Sie angesprochen? Gerne erwarten wir Ihre handschriftliche Bewerbung mit Lebenslauf und Zeugniskopien unter Kennzeichen UM.

Unser Name bürgt für absolute Diskretion. Unterlagen werden erst im Anschluss an ein persönliches Gespräch und nur mit Ihrer Einwilligung weitergeleitet.

Führungs- und Organisationsberatung
Ausbildungsberatung, Seminare
Kaderbeschaffung und -selektion
Graphologische Praxis
Berufs- und Karriereberatung

IAP-BASEL
UNTERNEHMENS-
BERATER

4005 Basel, Greifengasse 1

Institut für Angewandte Psychologie

Stadt Wädenswil

Für die weitgehend selbständige Bearbeitung des Leitungskatasters suchen wir für das **Bauamt** auf möglichst bald einen jungen

Zeichner

Zur Verfügung steht eine Anlage für die grafisch interaktive Bearbeitung. Bewerber mit Interesse an EDV wenden sich schriftlich an den **Stadtrat, 8820 Wädenswil**.

Mündliche Auskünfte erteilt der Stadtingenieur, Tel. 01 / 780 04 52.

Wir bauen in die Zukunft

Für unseren Bereich Bauwesen suchen wir einen

dipl. Bauingenieur ETH

mit mehrjähriger Erfahrung und guten Fremdsprachenkenntnissen.

Der Aufgabenbereich umfasst einerseits die Bearbeitung anspruchsvoller statischer und konstruktiver Probleme bei Neu- und Umbauten für die eigenen Werke, andererseits die Projektierung und Ausführungsplanung schlüsselfertiger Anlagen für unsere Kundschaft.

Wir erwarten von Ihnen die Fähigkeit, selbständig zu arbeiten und die notwendigen Eigenschaften, um als Vorgesetzter unser Tiefbaubüro zu führen und Projektleitungen zu übernehmen. Die Bereitschaft zu gelegentlichen Auslandsaufenthalten wird vorausgesetzt.

Gerne erwarten wir Ihre Bewerbung mit den üblichen Unterlagen an die Personalstelle MF, Herrn M. Rohrbach, Tel. 052 / 81 59 81.

Gebrüder Sulzer Aktiengesellschaft
8401 Winterthur

3517

SULZER

Wir wollen unsere Stärke in Entwurf und Detailbearbeitung weiter ausbauen. Sie sind

dipl. Architekt ETH oder Architekt HTL

und suchen eine abwechslungsreiche Dauerstelle in einem mittelgrossen Architekturbüro: Schwergewicht im Entwurf und Wille zum Durchsetzen Ihrer Ideen in der Realisierung der Aufgaben. Sie haben bereits erste Erfahrungen und Erfolge hinter sich und können uns deshalb vom Studium konzeptioneller Varianten bis zur architektonischen Kontrolle der Ausführungspläne wirksam unterstützen. Wir stellen Ihnen dazu unsere Logistik zur Verfügung, damit Sie selbständig arbeiten können.

Arbeitsort: Zürich-Seefeld. Stellenantritt nach Vereinbarung. Rufen Sie bitte Dr. Bühler an, wenn Sie sich für eine Zusammenarbeit interessieren.

Bühler Kuenzle Gerber Architekten AG
Münchsteig 10, 8008 Zürich, Tel. 01 / 55 40 44

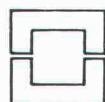

Steiger Partner Architekten

suchen

Architekten ETH Architekten HTL

zur Projektierung und Ausführung interessanter Bauaufgaben im kleinen Team.

Melden Sie sich bitte bei Herrn P. O. Meyer, Telefon 01 / 252 78 34, oder schreiben Sie uns an

STEIGER PARTNER AG
Architekten und Planer
Klausstrasse 20, 8034 Zürich

Für unser Büro in Bern suchen wir je einen selbständigen und vielseitig interessierten

dipl. Bauingenieur ETH und Bauingenieur HTL

mit einigen Jahren Erfahrung für Entwurf, Statik und Konstruktion von anspruchsvollen Projekten im Hoch- und Tiefbau. Terminal mit CAD-Bildschirmarbeitsplatz steht zur Verfügung.

Fortschrittliche Anstellungsbedingungen (Grüner Gesamtarbeitsvertrag) und angenehmes Arbeitsklima in kleinem Team.

Eintritt nach Vereinbarung.

Bitte richten Sie Ihre Bewerbung mit den üblichen Unterlagen an:



Gonin-Zeerleder
Dipl. Bauingenieure ETH SIA
Beratende Ingenieure ASIC

3000 Bern 15, Postfach 95
Jupiterstrasse 45/207
Telefon 031 32 32 12

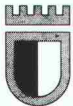

STADT BURGDORF

Im Stadtbauamt ist die Stelle des

Abteilungsleiters Tiefbau

neu zu besetzen.

Als Mitarbeiter des Stadtbaumeisters ist der Abteilungsleiter Tiefbau verantwortlicher Projektleiter der städtischen Strassen- und Kanalisationsbauten. Er sorgt für ihre Werterhaltung und in Zusammenarbeit mit dem Werkmeister für den ordnungsgemässen Betrieb. Zusammen mit seinen Mitarbeitern erarbeitet und realisiert er kleinere bauliche Massnahmen selber, behandelt die Gewässerschutzgesuche und baut die städtische Abfallbeseitigung zeitgemäss aus.

Der anspruchsvolle Aufgabenkreis bedingt eine HTL-Ausbildung Richtung Tiefbau oder eine gleichwertige Ausbildung. Mehrjährige Berufserfahrung ist erwünscht.

Wir betrachten gutes Gestaltungsvermögen, Interesse an bau- und vertragsrechtlichen Fragen und Sicherheit im mündlichen und schriftlichen Ausdruck als unerlässlich. Der Abteilungsleiter Tiefbau muss zielgerichtet organisieren, wirksam führen und erfolgreich verhandeln können.

Für die Besoldung ist die Besoldungsordnung der Stadt Burgdorf massgebend. Der Stellenantritt erfolgt nach Vereinbarung.

Handschriftliche Bewerbungen sind mit den üblichen Unterlagen, Zeugnissen und Foto bis spätestens am 24. Mai 1988 an den Personaldienst der Stadt Burgdorf, Rathaus, 3400 Burgdorf, zu richten. Bei Fragen gibt Herr Ch. Heiniger, Stadtbaumeister, gerne Auskunft (Tel. 034 / 21 61 41).



Für unsere Tätigkeitsgebiete Ingenieurgeologie und Hydrogeologie suchen wir einen erfahrenen

Geologen

mit vertieften Kenntnissen in der Geologie des Juras und in der angewandten Hydrogeologie sowie in der Geotechnik.

Von unserem Mitarbeiter erwarten wir einen Hochschulabschluss (Diplom oder Doktorat). Ihr Alter liegt bei 35 bis 45 Jahren. Als Leiter eines kleinen Teams lieben Sie die selbständige Bearbeitung von anspruchsvollen und abwechslungsreichen Aufgaben mit Kundenkontakten.

Rufen Sie uns an; Herr Kiefer gibt Ihnen gerne Auskunft.

Kiefer & Studer AG

Geotechniker SIA/ASIC
Winkelstrasse 20, 4153 Reinach
Tel. 061 / 76 94 76

Wir suchen jüngere(n)

Bauingenieur(in) / Verkehrsplaner(in) ETH/HTL

mit praktischer Erfahrung.

Das Arbeitsgebiet umfasst:

- Sachbearbeitung/Projektleitung bei Verkehrsplanungen aller Art
- Projektierung von Verkehrsberuhigungskonzepten und Massnahmen
- Arbeiten im allgemeinen Tiefbau und im Umweltschutz, evtl. auch Bauleitungen

Es erwarten Sie vielseitige Projekte und Bauvorhaben, die oft in interdisziplinären Projektteams bearbeitet werden. Die Zusammenarbeit mit unseren Architekten, Landschafts- und Raumplanern ist eine Herausforderung. Selbständiges Arbeiten und Interesse an gesamtheitlichen, zukunftsgerichteten Lösungen sind Voraussetzungen.

Wir sind ein selbstverwalteter Betrieb von mittlerer Grösse mit guten Anstellungsbedingungen, (40-Std.-Woche, bezahlter Bildungsurlaub). Telearbeit wäre möglich. Arbeitsort beim Bahnhof Brugg, kein Parkplatz.

Bewerbungen mit den üblichen Unterlagen an:

METRON
Verkehrsplanungs- und Ingenieurbüro AG
Steinackerstrasse 7, 5200 Brugg-Windisch
Telefon 056 / 41 41 04, Auskunft: Peter Hotz

Metron ist eine private, unabhängige Dienstleistungsfirma. Sie löst Beratungs-, Forschungs-, Planungs- und Bauaufgaben für öffentliche und private Auftraggeber.

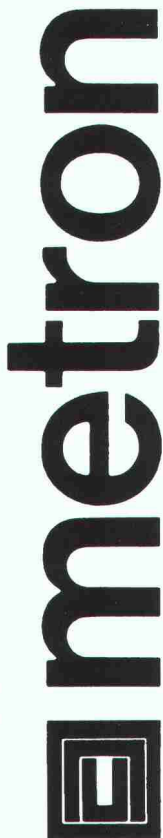

Chance für Zeichner

Ingenieurbüro mit 3D-CAD-Software sucht für das Zweigbüro Dietikon

Eisenbetonzeichner

für die selbständige Bearbeitung von interessanten Projekten.

CAD-Erfahrung erwünscht, jedoch nicht Bedingung.

Anfragen an

Ingenieur- und Vermessungsbüro
Sennhauser, Werner & Rauch AG
Bahnhofstrasse 2, Schlieren
Tel. 01 / 730 18 44, Herr W. Junker

Chance für Baufachmann(-frau)!

Unser Direktionsbereich «Bauwesen» in Zürich sucht eine(n)

Hochbauzeichner(in) / Bauleiter(in)

Sie erledigen selbständig die anfallenden Hochbauzeichnerarbeiten, lösen konstruktive Aufgaben und übernehmen Bauleitungsaufgaben von der Kostenschätzung bis zur Abrechnung, inkl. Submission.

Mitbringen sollten Sie einige Jahre Berufserfahrung in einer ähnlichen Funktion, Organisations-talent, Verhandlungsgeschick und nicht zuletzt viel Sinn für Teamgeist.

Wir freuen uns schon jetzt darauf, Sie kennenzulernen und bitten Sie, uns Ihre Bewerbungsunterlagen zuzustellen.



MIGROS-GENOSSENSCHAFTS-BUND

Personal und Ausbildung, Limmatstrasse 152, 8005 Zürich

Selektion von Führungskräften, Kaderplanung, Kommunikationstraining

Integrales Bauen – zukunftsweisende Gesamtlösungen aus der Synthese von wirtschaftlichen, technischen und ästhetischen Elementen von der Planung bis zur Ausführung. Sind Sie interessiert?

Unser Mandant ist eine leistungsstarke Unternehmungsgruppe der Baubranche mit führender Marktstellung. Als

Leiter für den Bereich Architektur & Planung

übernehmen Sie eine wichtige Schlüsselrolle. Sie vertreten die Idee des integralen Bauens im Markt aktiv und sind federführend für eine gekonnte Umsetzung.

Bei dieser anspruchsvollen Unternehmensaufgabe, bei der Ihnen die Gesamtverantwortung einschliesslich des finanziellen Ergebnisses übertragen wird, werden Sie von einer tragfähigen Infrastruktur unterstützt. Sie führen einen qualifizierten Mitarbeiterstab (ca. 50 Planer, Architekten, Bauführer usw.) und arbeiten aufs engste interdisziplinär mit anderen Abteilungen zusammen.

Sie sind der Generalist, der seine vielseitigen Fähigkeiten als Unternehmer (Führungseigenschaften, Organisationstalent, Marktverständnis) umzusetzen versteht und auch seine betriebswirtschaftlichen und bautechnischen Kenntnisse erfolgreich anzuwenden weiss. Haben Sie als

dipl. Architekt ETH

bereits mehrere Jahre Führungserfahrung und eingehende Berufspraxis, idealerweise im Industrie- und Wohnungsbau? Dann könnte dieses Aufgabengebiet eine echte Herausforderung für Sie sein, bei der Sie attraktive Entwicklungsmöglichkeiten und Aufstiegschancen finden!

Wir freuen uns auf ein Gespräch mit Ihnen und bitten Sie, vorgängig Ihre Bewerbungsunterlagen (Lebenslauf, Zeugniskopien, Handschriftprobe, Foto) an unsere Frau **H. Glatt** zu senden. Wir reagieren prompt und wahren selbstverständlich Diskretion.

FIDES

UNTERNEHMENSBERATUNG

Elisabethenstrasse 15, Postfach 265, 4010 Basel, Tel. 061 54 9111

Unser mittelgrosses Architekturbüro im **Oberengadin** realisiert anspruchsvolle Bauten des öffentlichen und privaten Sektors.

Wir suchen vielseitige

Bauführer Bauzeichner(in)

Wir erwarten: fachliches Können, Interesse und Freude an guter Gestaltung sowie Eigeninitiative.

Wir bieten: leistungsgemässe Entlohnung und abwechslungsreiche Arbeit im Team, umgeben von der grosszügigen Engadiner Bergwelt.

Eintritt baldmöglichst oder nach Vereinbarung.

Bitte richten Sie Ihre schriftliche oder telefonische Bewerbung an

J. Troxler, dipl. Arch. ETH/SIA AG

Via Somplaz 70, 7512 St. Moritz-Champfèr, Tel. 082 / 3 72 22

PRADER

Sehen Sie Ihre Zukunft als

Kalkulator

für Untertagebauarbeiten? Unser spezialisiertes Unternehmen sucht zur Ergänzung seines Teams im Bereich Submissionsbearbeitung und Arbeitsvorbereitung selbständig arbeitende dipl. Bauingenieure ETH oder HTL.

Nebst Ihrer Grundausbildung haben Sie Erfahrung im Untertagebau oder Kalkulationswesen.

Wir bieten abwechslungsreiche Tätigkeit, ein angenehmes Arbeitsklima, zeitgemässen Lohn mit guten Sozialleistungen.

Fühlen Sie sich angesprochen? Ihre schriftliche Bewerbung oder erste telefonische Kontaktnahme mit unserem Herrn W. Ritz wird uns freuen.

Prader AG, Ingenieure und Bauunternehmung

Waisenhausstrasse 2, 8001 Zürich, Telefon 01 / 211 26 32

Gesucht

Projektleiter

Kreativer Architekt ETH oder HTL mit ausgeprägtem Interesse an verantwortungsvoller Tätigkeit und mit Erfahrung in der selbständigen Betreuung und Leitung anspruchsvoller Bauaufgaben.

Bautechniker/Bauführer

Versierter Praktiker mit Organisationstalent für die örtl. Bauführung auf grösseren Baustellen. EDV-Hilfsmittel stehen zur Verfügung.

Bauzeichner(in)

mit überdurchschnittlichen Fähigkeiten, architektonische Vorgaben gestalterisch und technisch korrekt weiterzuentwickeln und darzustellen.

Ich erwarte gerne Ihre Bewerbungsunterlagen oder Ihren Anruf (Telefon 052 / 25 66 21)

Albert Blatter, Architekt SIA, Wülfingerstrasse 36, 8400 Winterthur

Ihre Laufbahn.

Interessieren Sie sich für zukunftsweisende Projekte im Eisenbahnverkehr und möchten Sie bei der Gestaltung tatkräftig mitwirken?

Wir suchen für unsere Bausektion in Basel

je einen jüngeren Ingenieur ETH und HTL (Fachrichtung Bau, Kultur oder Vermessung)

Zu Ihrem Arbeitsgebiet gehören anspruchsvolle Projektleitungs- und Koordinationsaufgaben im Rahmen der Masterplanung rund um den Bahnhof Basel SBB.

Wir erwarten einige Jahre Praxis, vorzugsweise auf dem Gebiet des Tief- oder Eisenbahnbaus, fundierte Kenntnisse in Projektleitungen und Erfahrung im Umgang mit kommunalen und eidgenössischen Behörden. Herr Koch, Telefon 061 / 21 21 88, erteilt Ihnen gerne weitere Auskunft.

Wenn Sie an diesen herausfordernden Aufgaben und der Mitarbeit in einem kleinen Team interessiert sind, senden Sie uns Ihre handschriftliche Bewerbung.

Kreisdirektion II SBB
6002 Luzern



Wir suchen für eine bedeutende Ingenieur-Unternehmung bei Luzern den

dipl. Bauingenieur ETH

für die Bereiche Hoch- & Tiefbau sowie Brückenbau.

Es erwartet Sie eine vielseitige, interessante Tätigkeit. Für die Bearbeitung der Aufträge stehen Ihnen die entsprechenden modernen Hilfsmittel sowie ein geschultes Team zur Seite.

Wenn Sie nicht nur eine verantwortungsvolle Stelle, sondern auch den Einstieg als Partner und Mitinhaber anstreben, erwarten wir gerne Ihre Bewerbungsunterlagen.

Treuhand + Beratungs AG Luzern
Bahnhofstrasse 7 (Herr P. Willi)
Telefon 041 / 23 98 88



**Schweizer Gesellschaft
für Entwicklung und Zusammenarbeit**

Wir suchen für einen Einsatz in einem Ausbildungszentrum für Strassenbaukader in

KISII / Kenya (Ostafrika)

einen

Ausbildner/ Bauingenieur ETH/HTL

Das **Aufgabengebiet** umfasst:

- die Erarbeitung von Lehrunterlagen nach methodisch-didaktischen Prinzipien
- in Zusammenarbeit mit den kenianischen Mitarbeitern die Planung und Durchführung der Ausbildungskurse für Strassenbaukader
- die fachliche Beratung der Instrukturen in technischen und in Ausbildungsfragen
- zusammen mit dem Projektpartner die Koordination der administrativen Abwicklungen, Personalplanung und Personalführung

Anforderungen:

- mehrjährige Erfahrung in Ausbildung, z. B. als Berufsschullehrer
- Berufserfahrung in Tiefbau/Strassenbau
- sehr gute Englischkenntnisse in Wort und Schrift
- Initiative und kooperative Arbeitsweise
- Idealalter: 30-40 Jahre - Zivilstand: egal

Stellenantritt: etwa Juli 1988 (oder nach Vereinbarung)

Wir bieten:

- vielseitige und verantwortungsvolle Tätigkeit, Zwei- bis Dreijährsvertrag mit bezahltem Heimaturlaub; 6 Wochen Ferien pro Jahr; den Anforderungen entsprechendes gutes Salär; sehr gute Sozialleistungen.

Gerne orientieren wir Sie in einem persönlichen Gespräch über diese interessante Aufgabe im Rahmen der Entwicklungszusammenarbeit. Interessenten bitten wir, sich schriftlich oder telefonisch mit uns in Verbindung zu setzen:

Schweizer Gesellschaft für Entwicklung und Zusammenarbeit
St. Moritzstrasse 15, 8042 Zürich, Tel. 01/363 50 60 (Frau B. Minder)



Treuhand-Gesellschaft
Société Fiduciaire
Società Fiduciaria

Heizungstechnik

Im Auftrag eines erfolgreichen und sehr dynamischen **Dienstleistungsunternehmens** im Bereich **Heizung/Sanitär** aus der Region **Solothurn** suchen wir einen initiativen und einsatzfreudigen

Projektleiter

- Aufnahme, Bearbeitung und Überwachung anspruchsvoller und vielseitiger Projekte
- Heizungsrechnungen mit Materialspezifikation
- Bauführungen und Abrechnungen

bilden die Schwerpunkte Ihrer zukünftigen Tätigkeit und Verantwortung.

Fühlen Sie sich mit Ihrer Ausbildung/Erfahrung als

Heizungstechniker (HTL oder VSHL) oder

Heizungszeichner

angesprochen, dann freuen wir uns auf Ihre Anfrage oder schriftliche Bewerbung, die Sie an unseren Herrn R. Hertz richten wollen. Wir garantieren selbstverständlich absolute Diskretion.

Visura Treuhand-Gesellschaft
Personalberatung
Schöngrünstrasse 35, 4501 Solothurn
Telefon 065 / 22 34 51



Kantonale Verwaltung

In nachstehender Dienststelle ist folgende Stelle wieder zu besetzen

Amt für Raumplanung, Chur

Tel. 081 / 23 33 40

Kreisplaner(in)

(abgeschlossenes Studium an einer Hochschule oder gleichwertige Ausbildung, Erfahrung in Orts- und Regionalplanung, Organisations- und Verhandlungsgeschick. Deutsche Muttersprache und evtl. Romanischkenntnisse)

Beratung der Gemeinden bei der Durchführung von Ortsplanungen, Prüfung von Planungserlassen der Gemeinden, Behandlung von Baugesuchen ausserhalb der Bauzonen, Stellungnahmen zu Projekten und Sachplanungen.

Wir bieten zeitgemässe Entlohnung im Rahmen der Personalverordnung. Dienstantritt nach Vereinbarung.

Auskünfte über den Aufgabenbereich erteilt die obengenannte Dienststelle.

Ihre Bewerbung richten Sie bitte mit den üblichen Unterlagen bis 7. Mai 1988 an das **Personal- und Organisationsamt des Kantons Graubünden, Steinbruchstrasse 18/20, 7001 Chur**, Telefon 081 / 21 31 01.

Für die Mitarbeit an Wettbewerben und anspruchsvollen öffentlichen Bauten suchen wir

Architekten HTL Bauzeichner

Obrist + Partner, Architekten-Planer
7500 St. Moritz, Telefon 082 / 3 35 21

Für die Werkplanbearbeitung und Devisierung interessanter Bauaufgaben im Bereich Wohnungs- und Geschäftshausbau suche ich Mitarbeiter mit mehrjähriger Erfahrung

Architekten HTL Hochbauzeichner(in)

Werner Gantenbein, dipl. Architekt BSA/SIA
Mommensstrasse 18, 8044 Zürich, Telefon 01 / 47 61 23

Baufachmann - Baufachfrau?

Möchten Sie selbständig Einfamilienhäuser und Zweckbauten realisieren? Wir bieten Ihnen eine neue Herausforderung als

Projektleiter(in)

Schwerpunkte bilden:

- Planungswesen und Arbeitsorganisation
- Auftragserteilung an Subunternehmer
- Oberaufsicht über Montagegruppen
- Qualitäts- und Terminüberwachung
- Französischkenntnisse

Sie werden sorgfältig in Ihre neue Aufgabe eingeführt und können tatkräftige Unterstützung sowie grosszügige Handlungsfreiheit voraussetzen.

Interessiert? Für eine erste Kontaktnahme wenden Sie sich bitte an Herrn E. Mötteli, Tel. 064 / 54 18 28. Oder schicken Sie uns Ihre Bewerbungsunterlagen.



Meisterstück

Das Markenhaus

Streif Hausbau AG · Haldenmühle 29 · 5705 Hallwil
Telefon 064/5418 28

In unserem neuen Architekturbüro mit anregender Arbeitsatmosphäre bieten wir einem

Hochbauzeichner/ Bautechniker

eine vielseitige, selbständige sowie individuelle Stelle als Bürochef.

Wir freuen uns auf Ihre Bewerbung.

Würgler & Co.

Architekturbüro + Unternehmungen seit 1926

Europastrasse 7, 5734 Reinach AG

Tel. 064 / 70 01 01, Herr M.M. Stecher

SCHLÄPFER GU BAUMA

Für die Projekt- und Planbearbeitung von interessanten Industriebauten im Zürcher Oberland suchen wir einen

Hochbauzeichner

Wir bieten einem versierten und dynamischen Mitarbeiter eine selbständige und abwechslungsreiche Dauerstelle mit entsprechender Honorierung.

Eintritt sofort oder nach Vereinbarung.

Bitte senden Sie uns Ihre Bewerbungsunterlagen oder rufen Sie uns doch einfach an und verlangen unseren Herrn G. Schläpfer, Telefon 052 / 46 16 47

Rohrer Ingenieur AG sucht

Bauingenieur als Projektleiter

mit mindestens 3 Jahren praktischer Erfahrung zur selbständigen Bearbeitung von Projekten aus dem Industriebau,

sowie jüngere(n)

Tiefbauzeichner(in)

(Fachrichtung Eisenbeton).

Wenn Sie Freude haben, in einem kleineren Ingenieurbüro mit angenehmem Arbeitsklima Ihre Kenntnisse und Erfahrungen anzuwenden, dann freuen wir uns auf Ihre schriftliche Bewerbung.

Rohrer Ingenieur AG, Rohrer & Buzzola

Brunnmattstrasse 85, 3000 Bern 21, Telefon 031 / 45 93 71

Planungsbüro in Bern sucht jüngeren, initiativen

Verkehrsingenieur ETH

Wir erwarten von Ihnen:

- abgeschlossenes ETH-Studium
- selbständiges Arbeiten
- Freude am Anpacken neuer Problemstellung
- Wille zur interdisziplinären Zusammenarbeit
- Engagement in Umweltfragen

Wir bieten:

- gutes Arbeitsklima in kleinerem Team
- fortschrittliche Anstellungsbedingungen

Eintritt: nach Vereinbarung

Bitte richten Sie Ihre Bewerbung mit den üblichen Unterlagen unter Chiffre SIA 946 an IVA AG, Postfach, 8032 Zürich.

Suchen Sie eine neue Herausforderung als

Entwurfsarchitekt

und möchten Sie Ihre Kreativität in Verbindung mit technisch und wirtschaftlich realisierbaren Lösungen im Hochbaubereich unter Beweis stellen?

Wenn Sie sich zudem ein vielseitiges Arbeitsgebiet in einem mittelgrossen Architekturbüro wünschen, dann nehmen Sie bitte mit Herrn A. Stocker Kontakt auf, er wird Ihnen diese interessante Stelle gerne näher beschreiben.

H.P. Zweidler + Partner AG

Grindelstrasse 5, 8304 Wallisellen, Telefon 01 / 830 01 85

Wir bieten jungem

Ingenieur HTL

der Freude an komplexen Bauvorhaben hat, die Möglichkeit, sich viel Wissen anzueignen. Sehr interessante Statik- und Tiefbauarbeiten warten auf Erledigung.

Schriftliche Bewerbungen an

Hans Frei & Co

Ackersteinstrasse 21, 8049 Zürich

In unserem neuen Architekturbüro mit anregender Arbeitsatmosphäre bieten wir einem

Hochbauzeichner

eine vielseitige, selbständige sowie individuelle Stelle.

Wir freuen uns auf Ihre Bewerbung.

Würgler & Co.

Architekturbüro + Unternehmungen seit 1926
Europastrasse 7, 5734 Reinach AG
Tel. 064 / 70 01 01, Herr M.M. Stecher

Wir suchen

jüngere Entwurfsarchitekten(innen)

Architekturbüro **Bob Gysin + Partner SIA/SWB**
Oberdorfstrasse 113, 8600 Dübendorf, Tel. 01 / 821 52 66

Wir empfehlen, den Offerten auf Stellenangebote keine Originalzeugnisse beizulegen.

In Graubünden wird naturliebendem

Bauingenieur/Bauführer

ein interessanter Job geboten: die Bauleitung eines Wasserkraftwerkes.

Fühlen Sie sich angesprochen?

Gerne erwarten wir Ihre Bewerbung.

Ingenieurbüro **Hans Marugg**

Engadinstrasse 12, 7000 Chur, 081 / 22 44 79/80

Wenn Sie Freude an vielseitiger Tätigkeit haben, hätten wir Ihnen sofort oder nach Vereinbarung eine Stelle als

Hochbauzeichner/Bauleiter oder Architekt HTL/Bauleiter

anzubieten. Falls Sie sich angesprochen fühlen, rufen Sie uns einfach an oder schreiben Sie an:

G. Brossard + W. Schweri, Architekten

St. Gallerstrasse 57, 8400 Winterthur, Tel. 052 / 27 87 67

Stellengesuche

Geologe/Hydrogeologe

mit Nachdiplomstudium ETHZ/EAWAG «Siedlungswasserbau und Gewässerschutz» und über 10jähriger Erfahrung (auch im Ausland), sucht Arbeit als Angestellter oder freier Mitarbeiter, übernimmt auch Auslandsaufträge (Sprachen: Deutsch, Englisch, Spanisch, Italienisch, u. a.).

Zuschriften unter Chiffre 951 an IVA AG, Postfach, 8032 Zürich.

Dipl. Architekt ETH, 39

Langjährige Erfahrung in Projektierung und Ausführung von anspruchsvollen Bauaufgaben, in ungekündigter Stellung, sucht interessante und vielseitige Dauerstelle im Raum Winterthur.

Zuschriften unter Chiffre SIA 943 an IVA AG, Postfach, 8032 Zürich.

Bauingenieur HTL

(D/E), 36 J., sucht neue Herausforderung, z.B. abwechslungsreiche Tätigkeit im In- oder Ausland. Erfahrung in Bauleitung vorhanden.

Offerten unter Chiffre SIA 944 an IVA AG, Postfach, 8032 Zürich.

Dipl. Bauingenieur ETH

CH, 50jährig, mit Erfahrung im Grundbau (Projektierung und Ausführung) sucht neue, abwechslungsreiche Tätigkeit, Region Zürich.

Offerten bitte unter Chiffre 950 an IVA AG, Postfach, 8032 Zürich.

Dipl. Bauingenieur

41, noch keine Arbeitsbewilligung, 16jährige Erfahrung, sucht Stelle als Baufachmann (Statik, Bauführer, Polier usw). Branchenkenntnisse in Hoch- und Tiefbau. Ausführungspraxis in Gebäuden, Strassen, Tunneln, Brücken, Kraftwerken). Sprache D/E.

Offerten an PLIŠIĆ, Alters-Pflegeheim, 3258 Frienisberg/Seedorf, 032/82 50 53

Diverses

Ab sofort in Winterthur-Rosenberg, in unmittelbarer Nähe Autobahnanschluss Zürich-St. Gallen,

exkl., ruhige 2½-Zimmer-Wohnung

sehr gut geeignet als Büro, mit separatem Eingang.

Hans Sonderegger, Am Schützenweiher 4B, 8400 Winterthur
Tel. 052 / 23 09 89

Dipl. Architekt ETH/SIA, eigenes Büro

vielseitig, erfahren, engagiert, flexibel, übernimmt **Gesamt- oder Teileleistungen** von Entwurf, Planung, Ausführung; Neu- und Umbauten; Projektübernahme/freie Mitarbeit. Raum ZH/AG/ZG.

Kontaktnahme unter Chiffre 947 SIA an IVA AG, Postfach, 8032 Zürich.

Als eine in der Elektromechanik und im Stahlbau tätige Unternehmung **suchen wir zur Übernahme** (oder langfristigen Zusammenarbeit mit Kapitalbeteiligung) den Kontakt zu einem kleineren

Ingenieurbüro

mit Erfahrung in verwandten Bereichen. Vorzugsweise in der Region Lausanne, Fribourg, Bern, Olten, Baden, Zürich.

Wir freuen uns über Ihren Bericht unter Chiffre R-05-575 957 an Publicitas AG, 3001 Bern.



Baustatiksoftware für Personal Computer mit MS-DOS Betriebssystem

Über 60 Programme: Ebene und räumliche Fach- und Stabwerke, inkl. Th. 2. Ord. und Vorspannung, Platten mit finiten Elementen. Stahlbeton, Stahlbau, Holzbau, Grundbau, TWO/TWS, TWP 84. Grafische Darstellung.

Wulf Seele, Ing. SIA, Flurstrasse 44, 2544 Bettlach, 065 / 55 21 43

FENSTERFABRIK
GASSER AG
6110 WOLHUSEN
041-7112 28



FENSTER

GASSER

Die grösste Auswahl – zu günstigsten Preisen! Garantiert!

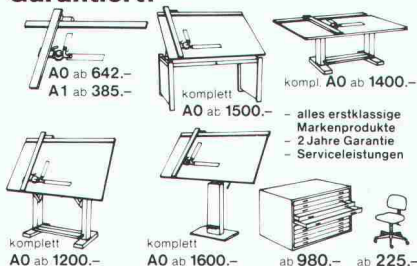

Wir führen zu unschlagbaren Preisen in Top-Qualität:

- Zeichentische zum stehenden und sitzenden Arbeiten
- Zeichenmaschinen für verschiedenste Ansprüche
- Planschranke
- Stühle
- Tische
- etc.

MUELLER ENGINEERING 8957 SPREITENBACH
Verlangen Sie Gratiskatalog ▶ 01/2769092 056/712465

Wohnen in gesunden Häusern

iso-Superbloc

2-Kammer-Isolierbaustein



CEWAG DÜDINGEN

Fabrikation von Isolier- und Baustoffen
3186 Düringen
☎ 037/43 12 61
Telex 942 093



k = 0,33
W/m² K
k = 29 kcal/m² h °C

BON: Bitte um Zustellung der ISO-Superbloc-Unterlagen

Name _____
Strasse _____
PLZ/Ort _____

Impressum

Schweizer Ingenieur und Architekt

Herausgeber

Verlags-AG der akademischen technischen Vereine

Offizielles Organ

Schweizerischer Ingenieur- und Architekten-Verein (SIA)
Gesellschaft Ehemaliger Studierender der ETH Zürich (GEP)
Schweizerische Vereinigung Beratender Ingenieure (ASIC)

Redaktion

Rüdigerstrasse 11, Postfach 630, 8021 Zürich
Tel. 01/201 55 36

Redaktoren

Heinz Rudolphi, Ing. HTL, leitender Redaktor
Bruno Odermatt, dipl. Arch. ETH/SIA
Hans U. Scherrer, dipl. Ing. ETH/SIA
Brigitte Honegger, Architektin

Nachdruck von Bild und Text, auch auszugsweise, nur mit schriftlicher Zustimmung der Redaktion und mit genauer Quellenangabe.

Abonnemente

	Schweiz:	Ausland:
1 Jahr	Fr. 170.–	Fr. 185.–
Einzelnummer	Fr. 6.50	Fr. 7.50

Ermässigte Abonnemente für Mitglieder der GEP, des BSA, der ASIC, des STV und für Studenten.

Einzelnummern sind bei der Redaktion erhältlich

Bestellungen für Abonnemente sowie Adressänderungen von Abonnenten an

Abonnementverwaltung SI + A, Edenstrasse 20,
8045 Zürich, Telefon 01/207 80 91,

Adressänderungen von SIA-Mitgliedern an das
SIA-Generalsekretariat, Postfach, 8039 Zürich

Postcheck

«Schweizer Ingenieur und Architekt»
80-6110-6 Zürich

Anzeigen

IVA AG für Internationale Werbung

Hauptsitz:	Filiale Lausanne:
Mühlebachstr. 43	Pré-du-Marché 23
8032 Zürich	1004 Lausanne
Tel. 01/251 24 50	Tel. 021/37 72 72
Telefax 01/251 27 41	Telefax 021/37 02 80

Druck

Offset + Buchdruck AG
Staffelstrasse 12, 8045 Zürich, Tel. 01/207 72 72

Ingénieurs et architectes suisses (IAS)

Erscheint im gleichen Verlag

Redaktion:

En Bassenges, 1024 Ecublens, Tel. 021/47 20 98

Abonnemente:

	Schweiz:	Ausland:
1 Jahr	Fr. 113.–	Fr. 122.–
Einzelnummer	Fr. 6.50	Fr. 7.50

SIA-Normen

SIA-Normen und Dokumentationen sind nur erhältlich beim SIA-Generalsekretariat, Selnaustrasse 16, Postfach, 8039 Zürich, Tel. 01/201 15 70

GRIPS



eie – Ihr Dienstleistungspartner für grafische Datenverarbeitung

(natürlich mit **GRIPS**, unserem **G**rafisch **I**nteraktiven **P**rogramm **S**ystem!)

• **Ver- und Entsorgung**

in den Bereichen Gas, Wasser, Kanalisation, Elektro, Fernwärme, Gemeinschaftsantennen-Anlage (z. B. Werkplan, Leitungskataster)

• **Topografische und thematische Karten**

in den Bereichen Planung, Umweltschutz, Geologie, Forstwirtschaft und Hydrologie (z. B. Richtplan, Zonenplan, Risiko- und Waldschadenkataster)

• **Planungsaufgaben**

in den Bereichen Verkehrsplanung, Landschaftsplanung, Siedlungsplanung (z. B. Bebauungsplan, Flächennutzungsplan, Zivilschutzplan)



topographie

études d'ingénieurs civils s.a.

Mühlebachstrasse 54, 8008 Zürich, Tel. 01/251 12 70

Bis in alle Ewigkeit.

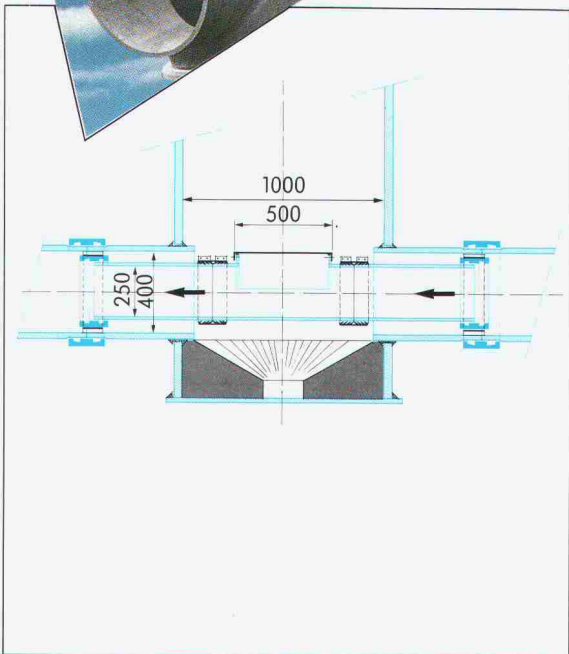
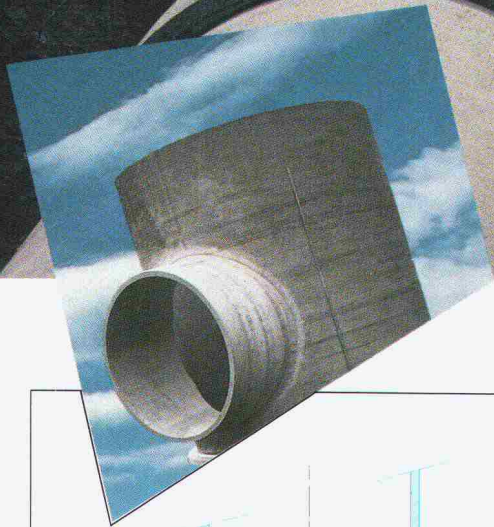
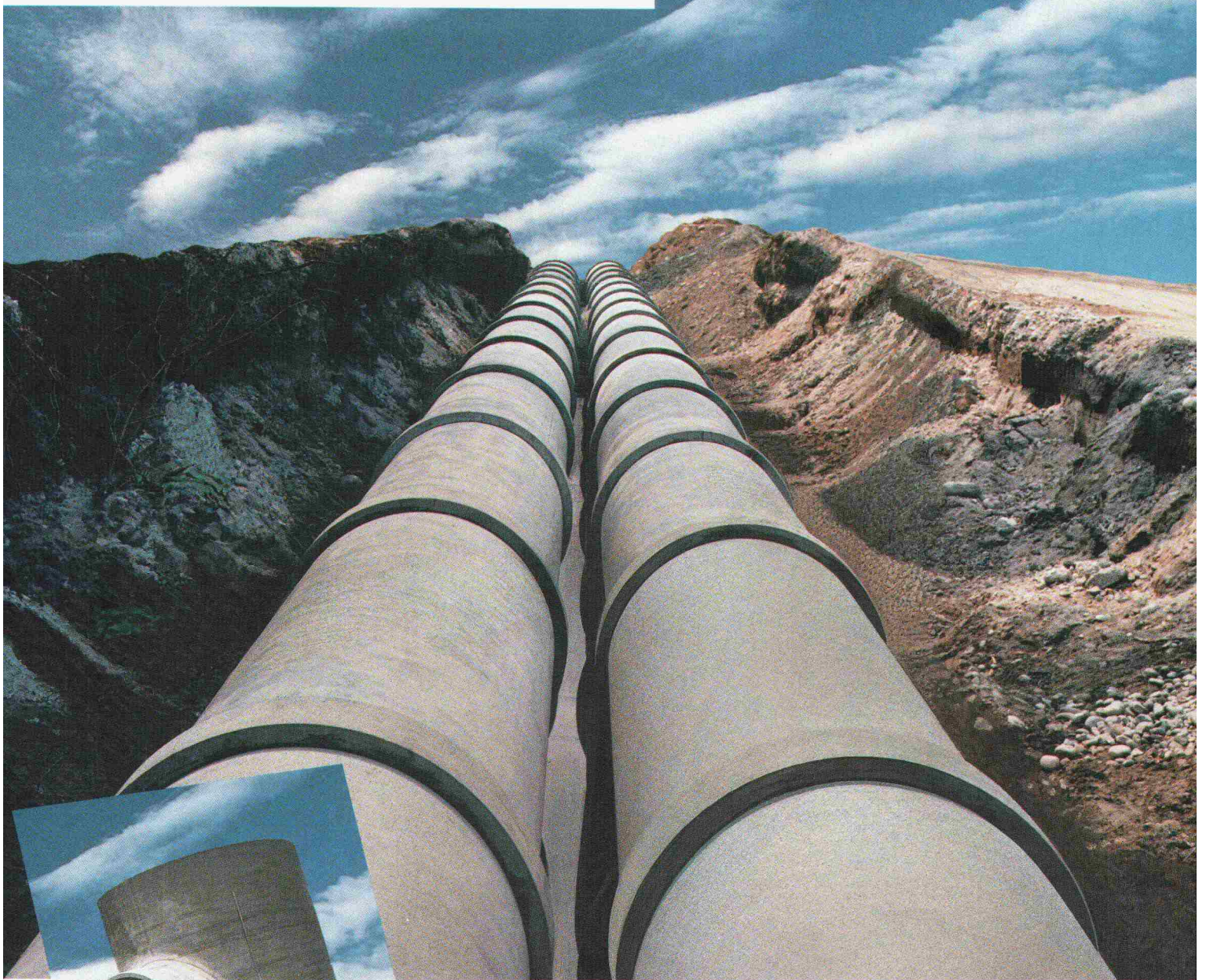

Und diese Behauptung ist nicht aus der Luft gegriffen. Seit Jahrzehnten beweisen ETERNIT-Kanalisationsrohre ihre optimale Eignung für alle Kanalisationsysteme. Die extrem korrosionsbeständigen Rohre weisen höchste mechanische Festigkeiten auf. Mit dem doppelgelenkigen Kupplungssystem und den vorfabrizierten Kontrollschächten steht Ihnen ein ausgereiftes, perfektes System zur Verfügung. Es versteht sich von selbst, dass dieses absolut dicht ist. Und zwar sehr sehr lange. Sachkundige Beratung und Service werden praktisch mitgeliefert. Und natürlich sind wir an der kontinuierlichen Forschung und Entwicklung tätig, um Ihnen jeweils die neueste Technologie zur Verfügung stellen zu können. Bis in alle Ewigkeit.

Nähere Informationen und ausführliches Dokumentationsmaterial direkt von Eternit. Anruf genügt.

Eternit AG, 8867 Niederurnen, Tel. 058 / 23 11 11.
Eternit SA, 1530 Payerne, Tél. 037 / 62 91 11.

Eternit 