

Objektyp: **Advertising**

Zeitschrift: **Schweizer Ingenieur und Architekt**

Band (Jahr): **116 (1998)**

Heft 20

PDF erstellt am: **26.09.2024**

Nutzungsbedingungen

Die ETH-Bibliothek ist Anbieterin der digitalisierten Zeitschriften. Sie besitzt keine Urheberrechte an den Inhalten der Zeitschriften. Die Rechte liegen in der Regel bei den Herausgebern. Die auf der Plattform e-periodica veröffentlichten Dokumente stehen für nicht-kommerzielle Zwecke in Lehre und Forschung sowie für die private Nutzung frei zur Verfügung. Einzelne Dateien oder Ausdrucke aus diesem Angebot können zusammen mit diesen Nutzungsbedingungen und den korrekten Herkunftsbezeichnungen weitergegeben werden. Das Veröffentlichen von Bildern in Print- und Online-Publikationen ist nur mit vorheriger Genehmigung der Rechteinhaber erlaubt. Die systematische Speicherung von Teilen des elektronischen Angebots auf anderen Servern bedarf ebenfalls des schriftlichen Einverständnisses der Rechteinhaber.

Haftungsausschluss

Alle Angaben erfolgen ohne Gewähr für Vollständigkeit oder Richtigkeit. Es wird keine Haftung übernommen für Schäden durch die Verwendung von Informationen aus diesem Online-Angebot oder durch das Fehlen von Informationen. Dies gilt auch für Inhalte Dritter, die über dieses Angebot zugänglich sind.

Impressum

Schweizer Ingenieur und Architekt SI+A

Herausgeber

Verlags-AG der akademischen technischen Vereine
Verlagsleitung: Prof. Benedikt Huber

Offizielles Organ

Schweizerischer Ingenieur- und Architekten-Verein (SIA)
Gesellschaft Ehemaliger Studierender der ETH Zürich (GEP)
Schweizerische Vereinigung Beratender Ingenieure (USIC)

Redaktion

Inge Beckel, dipl. Arch. ETH
Martin Grether, dipl. Bau-Ing. ETH SIA
Richard Liechti, Abschlussredaktor

Redaktionsanschrift:
Rüdigerstrasse 11, Postfach 630, 8021 Zürich
Tel. 01 201 55 36, Fax 01 201 63 77
E-Mail SI_A@swissonline.ch

Korrespondenten

Hans-Georg Bächtold, dipl. Forst-Ing. ETH
(Raumplanung/Umwelt)
Karin Dangel, lic. phil. (Denkmalpflege)
Hansjörg Gadiant, dipl. Arch. ETH (Städtebau)
Erwin Hepperle, Dr. iur. (öffentliches Recht)
Roland Hürlimann, Dr. iur. Rechtsanwalt (Baurecht)

Ständige Mitarbeiterin

Margrit Felchlin, SIA-Generalsekretariat

Produktion

Werner Imholz

Sekretariat

Odette Vollenweider, Adrienne Zogg

Nachdruck von Bild und Text, auch auszugsweise, nur mit schriftlicher Zustimmung der Redaktion und mit genauer Quellenangabe. Für unverlangt eingesandte Beiträge haftet die Redaktion nicht.

Abonnemente

1 Jahr
Einzelnummer

Schweiz:

Fr. 225.- inkl. MWSt
Fr. 8.70 plus Porto, inkl. MWSt

Ausland:

Fr. 235.-

Ermässigte Abonnemente für Mitglieder GEP, BSA, USIC, STV, Archimedes und Studenten. Einzelnummern sind nur bei der Redaktion erhältlich.

Bestellungen für Abonnemente sowie Adressänderungen von Abonnenten an:
Abonnementverwaltung Huber & Co. AG, 8501 Frauenfeld,
Telefon 052 723 57 94

Adressänderungen von SIA-Mitgliedern an das SIA-Generalsekretariat, Postfach, 8039 Zürich

Anzeigen: IVA AG für Internationale Werbung

Hauptsitz: Mühlebachstr. 43 8032 Zürich Tel. 01 251 24 50 Fax 01 251 27 41	Filiale Lausanne: Pré-du-Marché 23 1004 Lausanne Tel. 021 647 72 72 Fax 021 647 02 80	Filiale Lugano: Via Pico 28 6909 Lugano-Cassarate Tel. 091 972 87 34 Fax 091 972 45 65
--	---	--

Satz + Druck

Huber & Co. AG, 8501 Frauenfeld, Tel. 052 723 55 11

Ingénieurs et architectes suisses IAS

Erscheint im gleichen Verlag
Redaktion:
Rue de Bassenges 4, case postale 180, 1024 Ecublens,
Tel. 021 693 20 98, Fax 021 693 20 84

Abonnemente:

1 Jahr
Einzelnummer

Schweiz:

Fr. 148.- inkl. MWSt
Fr. 8.70 plus Porto, inkl. MWSt

Ausland:

Fr. 158.-

CAD- und Baustatiksoftware

- **isb cad** - für den konstruktiven Ingenieurbau und Architektur. Variantenkonstruktionen für zahlreiche Standardbauteile und Bibliotheken für Stahlbau, Vorfabrikation und Architektur. Armierungsmodule mit Generierung von Stahl- und Netzlisten. Datenaustausch im DXF-Format. Neu: Version für Windows 95/NT.

Statikprogramme: Ebene und räumliche Stab- und Fachwerke, Platten und Scheiben mit finiten Elementen, Stahlbau, Holzbau, Grundbau und vieles mehr.

WULF SEELE ING. SIA FLURSTR. 44 2544 BETTLACH
Tel. 032/645 02 40 Fax 032/645 02 41

Lunorette Wäschetrockner

die andere Art der Wäschetrocknung von G.Kull AG



LUNOR G. Kull AG Aemlerstr. 96 A CH-8003 Zürich Tel. 01-455 50 70 Fax 01-451 16 26
Zweigstelle: Mattstettenstr. 8 CH-3303 Jegenstorf Tel. 031-761 11 26 Fax 031-761 16 64



Aspekte der Bauökologie

Nachdiplomkurs 98/99

Nach den positiven Erfahrungen der ersten Jahreskurse und der regen Nachfrage wird ein vierter Nachdiplomkurs durchgeführt. Der Kurs richtet sich an Personen mit einer spezifischen Baufachausbildung, vor allem an Architekten, die eine entsprechende Praxis aufweisen.

Kursziel:

Die Vermittlung einer gesamtheitlichen Betrachtung ist das Hauptziel des Kurses. Dabei wird das heutige Wissen für den Baupraktiker nachvollziehbar und anwendbar vermittelt.

Nach dem Kurs sind die Teilnehmer/-innen in der Lage, für das jeweilige Objekt die ökologisch relevanten Faktoren erkennen und werten zu können sowie diese Erkenntnisse in ihre alltägliche Arbeit einfließen zu lassen.

Kursdaten:

Der Kurs ist berufsbegleitend und verläuft über zwei Semester, alle vierzehn Tage inkl. drei Doppeltage Donnerstag und Freitag. Er umfasst 20 Kurstage mit insgesamt 160 Lektionen. Beginn: Ende Oktober 98 bis Anfang Juli 1999.

Anmeldeschluss: 15. September 1998.

Kursleitung:

Ueli Kasser, dipl. chem. Ökologe OeVS, Prof. Hansruedi Preisig, dipl. Architekt SIA, Prof. Werner Dubach, Architekt BSA/SIA, Karl Viridén, dipl. Architekt HTL.

Weitere Informationen:

Prof. H. R. Preisig, Tel. 01/262 25 55; Fax 262 48 72

ID-C

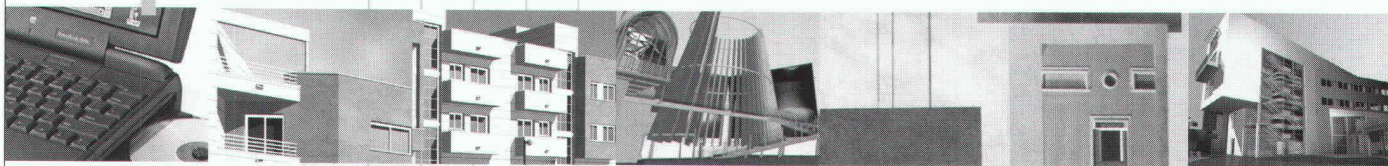

Computersysteme für
Büroadministration,
Architekten,
Bauingenieure,
Werbeagenturen und
Visuelle Gestalter

IDC AG Luzern
Langensandstrasse 74
CH-6005 Luzern
Telefon 041 368 20 70
Fax 041 368 20 79
www.idc.ch

Beratung, Verkauf,
Schulung und
Unterstützung
von Hard-
und Software

Seit 10 Jahren
Anbieter von
ArchiCAD und
MAC+BAU

Vier sichere Werte – empfohlen vom Bauspezialisten



ArchiCAD® 5.0

Das Konstruktionswerkzeug des Architekten

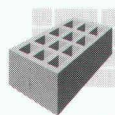

MAC+BAU MacOS

Das integrale Werkzeug der Architekten

ArchiCAD® for TeamWork

Teamarbeit, die Klarheit schafft

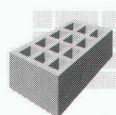

MAC+BAU WINDOWS

Das integrale Werkzeug der Architekten

Hauswasseranlage

Sammeln Sie Quell- und Regenwasser zum Nulltarif
mit dem stationären Brauchwassersystem der Zukunft!

- Automatische Ein- Ausschaltung der Pumpe
- Kompakte Abmessungen
- Tanks von 1'100 bis 4'000 Litern
- Druckerhöhungspumpe 3,5 bar, 220V, 1500W

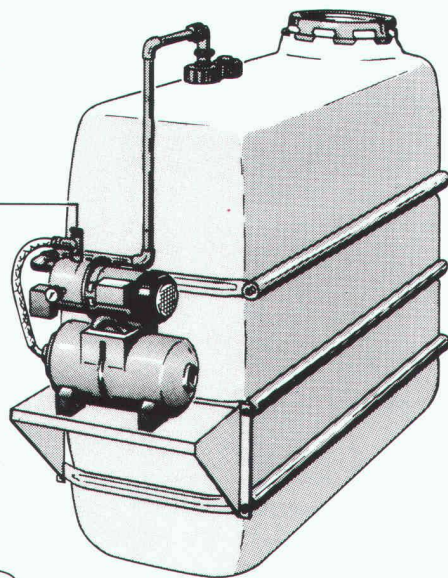

arsaparc.com

faser-plast

Bitte verlangen Sie Unterlagen!

Faser-Plast AG, Sonnmattstrasse 6-8
9532 Rickenbach-Wil SG, Tel. 071 923 21 44



Architekten mit Biss gesucht.

Kreative Architekten können mit dem **PETER® ROHBAUSYSTEM** jede Idee verwirklichen. Denn alle Systemdecken und -wände sind individuelle Unikate. Mit allen Ecken und Aussparungen, mit Leerrohren für die Elektroinstallation, nach den Architektenplänen exakt gefertigt. So wird kreative Architektur bezahlbar.

Peter®
BAUSYSTEME AG
Neues Denken · Neues Bauen

PETER® BAUSYSTEME AG · LEEWEG 18 · CH-8180 BÜLACH
TEL. 01-872 90 90 · FAX 01-861 08 88

SONY

Wanna reach for the stars ?



Wenn Sie den richtigen Monitor für Ihren Computer suchen, müssen Sie nicht alles über ASC, MALS oder EFEAL wissen. Vertrauen Sie auf Sony. Als Erfinder der Trinitron-Technologie wissen wir auch, dass ein Monitor höchste Funktionalität erfüllen muss. Ihr Sony-Händler kann es Ihnen zeigen. Und wenn Sie wollen, erklärt er Ihnen auch die Vorteile von ASC, MALS und EFEAL.

Take one.

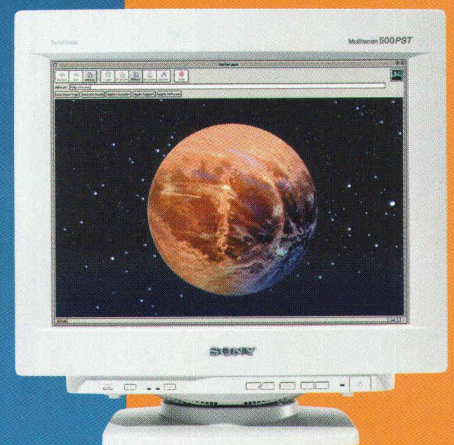

Multiscan 500PST

