

**Zeitschrift:** Schweizer Ingenieur und Architekt  
**Herausgeber:** Verlags-AG der akademischen technischen Vereine  
**Band:** 113 (1995)  
**Heft:** 5

## Werbung

### Nutzungsbedingungen

Die ETH-Bibliothek ist die Anbieterin der digitalisierten Zeitschriften auf E-Periodica. Sie besitzt keine Urheberrechte an den Zeitschriften und ist nicht verantwortlich für deren Inhalte. Die Rechte liegen in der Regel bei den Herausgebern beziehungsweise den externen Rechteinhabern. Das Veröffentlichen von Bildern in Print- und Online-Publikationen sowie auf Social Media-Kanälen oder Webseiten ist nur mit vorheriger Genehmigung der Rechteinhaber erlaubt. [Mehr erfahren](#)

### Conditions d'utilisation

L'ETH Library est le fournisseur des revues numérisées. Elle ne détient aucun droit d'auteur sur les revues et n'est pas responsable de leur contenu. En règle générale, les droits sont détenus par les éditeurs ou les détenteurs de droits externes. La reproduction d'images dans des publications imprimées ou en ligne ainsi que sur des canaux de médias sociaux ou des sites web n'est autorisée qu'avec l'accord préalable des détenteurs des droits. [En savoir plus](#)

### Terms of use

The ETH Library is the provider of the digitised journals. It does not own any copyrights to the journals and is not responsible for their content. The rights usually lie with the publishers or the external rights holders. Publishing images in print and online publications, as well as on social media channels or websites, is only permitted with the prior consent of the rights holders. [Find out more](#)

**Download PDF:** 25.04.2026

**ETH-Bibliothek Zürich, E-Periodica, <https://www.e-periodica.ch>**

# ROLAND MESSERLI AG

I N F O R M A T I K

Durchgängigkeit im Planungsprozess

Vorbildlicher Bedienerkomfort

Automatische Arbeitsabläufe

Preiswertes CAD-Paket

Kostenberechnung durch Integration der Elementmethode (EKP)

Kostenschätzung mit Elementen

Kostenberechnung anhand der aktuellen Marktpreise

Übersichtliche Darstellung der Kosten in jeder Projektierungsphase

Generieren eines Rohleistungsverzeichnisses zur Weiterbearbeitung  
mit dem Messerli Devisierungsprogramm

Einfach in der Bedienung unter Microsoft Windows™

WinMesserli nach den neusten CRB-Vorschriften (IfA 92)

Funktionale und flexible Formulargestaltung

Automatische Mehrwertsteuer-Buchungen

Mandantenfähig, Fremdwährungen

Verbindung zur Baubuchhaltung

SIA Kontenplan, Käfer, etc.

MESSERLI CAD



MESSERLI EKP

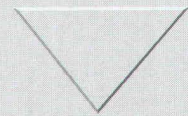

WIN MESSERLI



MESSERLI FIBU



## Ihr Bausoftwarelieferant

Senden Sie uns umgehend Ihre Unterlagen.

Vereinbaren Sie mit uns einen Vorführ-Termin.

Firma:

Strasse:

Plz./Ort:

Telefon:

Name:

Ausfüllen und faxen 056 / 71 61 73  
oder anrufen 056 / 70 12 55

Bei Messerli Produkten profitieren Sie nicht nur von der Leistungsfähigkeit  
der Produkte, wir schulen und supporten Sie auch.

Prüfen Sie, ein Vergleich  
lohnt sich immer.

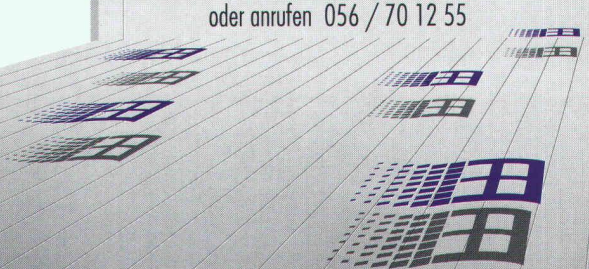

Wir lass

# 1995

die Fassa

**Besuchen Sie uns an der Swis**

Sie sind herzlichst eingeladen, mit uns zusammen zwischen dem 7. und 11. Februar in Basel an der Swissbau'95 auf das moderne Outfit und die neue Ver-

legemöglichkeit unserer Fassadenelemente aus Glasfaserbeton anzustossen. Bei dieser Gelegenheit können Sie alle Cemfor-Fassadenelemente und andere

ZZ-Produkte unverbindlich unter die Lupe nehmen und sich selbst von unserer hohen Fertigungsqualität überzeugen. Wir freuen uns auf Ihren Besuch!

uns gerne

min

schauen.

au '95, Halle 301, Stand C 31

PS: Der druckfrische Prospekt mit dem modernen Design und den neuen Verlegungsmöglichkeiten der Cemfor-Fassadenelemente wartet am Stand auf Sie.

Wir senden Ihnen Ihr Exemplar auf Wunsch auch gerne zu. Anruf genügt!  
**ZZ ZIEGELEIEN**, Elementwerk Istighofen  
CH-8575 Bürglen, Telefon 072 448 787

**CEMFOR<sup>®</sup>**  
Fassadenelemente mit Zukunft

# Türen von Svedex:



## So individuell wie Ihre Kunden.

Svedex Türen sind Türen für alle Fälle. Vom Umbau bis zum Grossprojekt. Es gibt sie individuell gefertigt nach Kundenwünschen, oder in Standard-Ausführung. Einhängfertig oder als Rohlinge von höchster Qualität. In Klingnau führen wir permanent über 8000 Teile an Lager. Zu Ihrem Vorteil. Nutzen Sie ihn. Zusammen mit dem Top-Svedex-Service: Beratung, Objekt-Bearbeitung, rasche Lieferung.

Bezugsquellen für Svedex-Türen sind der Holzplatten- und der Baustoffhandel. Verlangen Sie unsere Dokumentation.

SWISSBAU 95

Halle 214  
Stand N 66

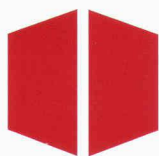

# SVEDEX

## Türen öffnen Räume



Svedex AG, CH-5513 Klingnau, Tel. 056 407 111

## Für jedes Problem die richtige Lösung.



*Legen Sie mit sechs Streichhölzern ein Quadrat!*

Als Spezialbau-Unternehmen sind wir fast täglich gefordert, knifflige Probleme zu lösen. Unsere Stärke ist, auf Kundenwünsche einzugehen, Marktnischen zu erkennen und dafür erstklassige Produkte, Technologien und Verfahren anzuwenden. Dabei setzen wir höchste Massstäbe an Qualität, Zuverlässigkeit, Flexibilität und Termineinhaltung. Testen Sie uns! Wir beweisen Ihnen unsere Leistungsfähigkeit.

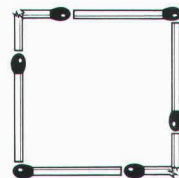

**Spezialisten für Problemlösungen.**

Bauabdichtungen  
Kunstharz-Bodenbeläge  
Beschichtungen  
Injektionen  
Betonsanierungen  
Bautenschutz

BAU PARTNER AG  
Vogelastrasse 48  
8953 Dietikon  
Telefon 01/742 00 11  
Telefax 01/742 00 20  
Filiale: 8964 Rudolfstetten AG

# Individuelle und professionelle Lösungen...

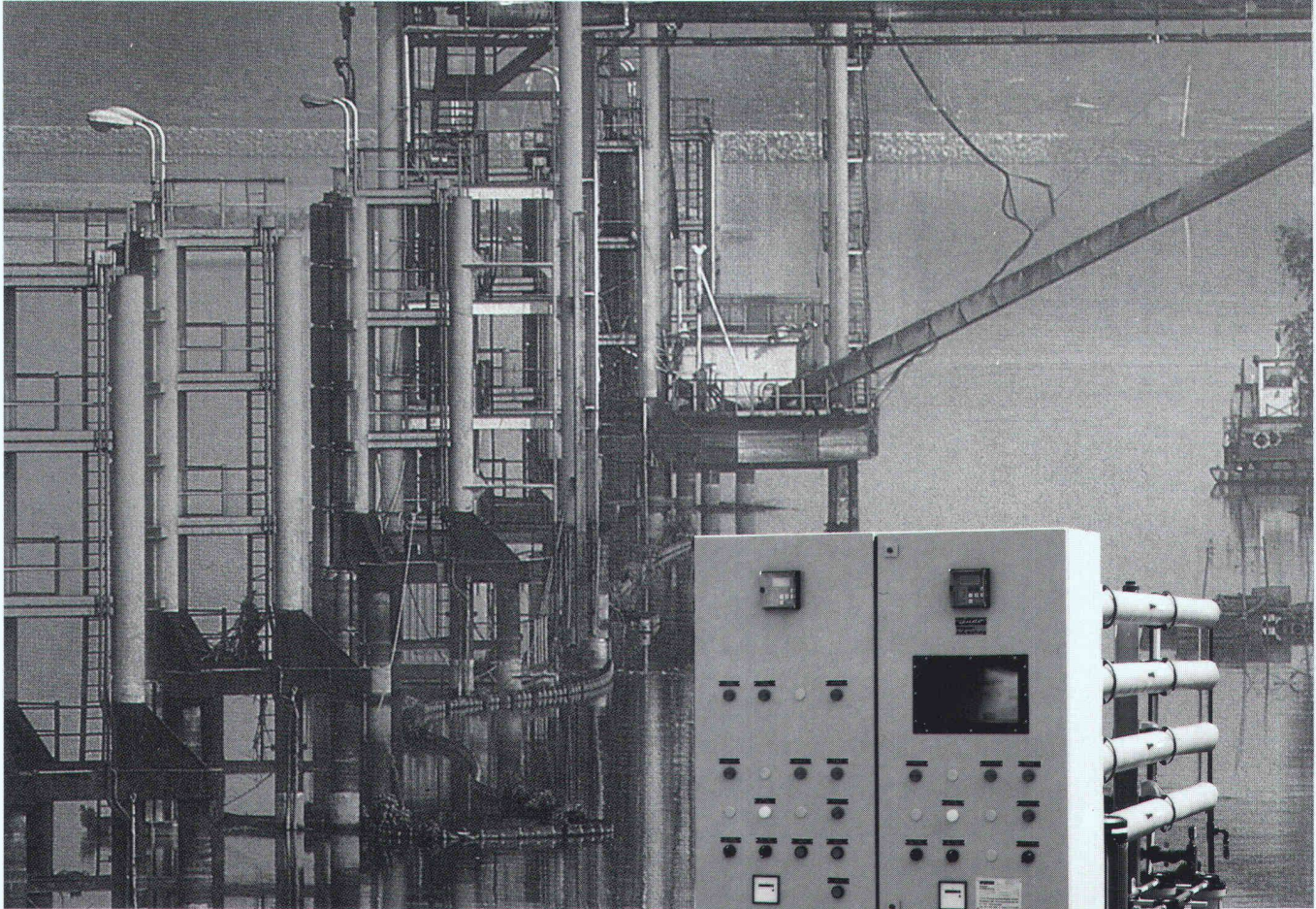
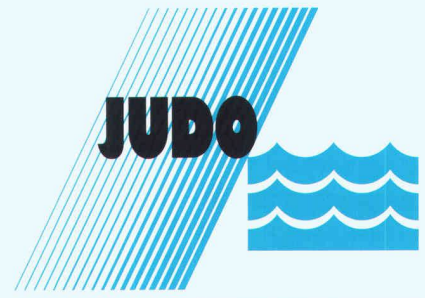

## Wassertechnik für Industrie und Grossanlagen

Grosse anspruchsvolle Anlagen für die *Prozesstechnik* unterscheiden sich stark von Trinkwasserversorgungen. *Trinkwassergewinnung* aus stark belasteten Quellen oder Seewasserwerke haben wiederum eigene Problemstellungen.

Hier steht am *Anfang jeder Planung das Gespräch* und die Information. Basis ist nicht nur der Bedarf des Kunden, auch das *Fachwissen und die Erfahrung* des Interessenten und des Beraters müssen zum Zuge kommen.

Haben Sie eine Aufgabenstellung aus dem Gebiet der industriellen Wassertechnik, sollten Sie unsere Fähigkeiten und Möglichkeiten prüfen. Besonders interessant könnte die Besichtigung einer durch uns realisierten Anlage sein!

Insbesondere möchten wir hier auf *Umkehr-Osmoseanlagen, Grossfiltergeräte, Pendel-Enthärteanlagen, Druckerhöhungssysteme*, ev. gekoppelt mit *Stapeltanks* etc., hinweisen.

## Wasserpflege macht vieles wieder gut!

SWISSBAU 95  
Halle 331  
Stand D32

**STÜCKLIN**  STÜCKLIN & CIE AG, 4414 FÜLLINSDORF  
Tel. 061/901 36 22, Fax 061/901 36 26

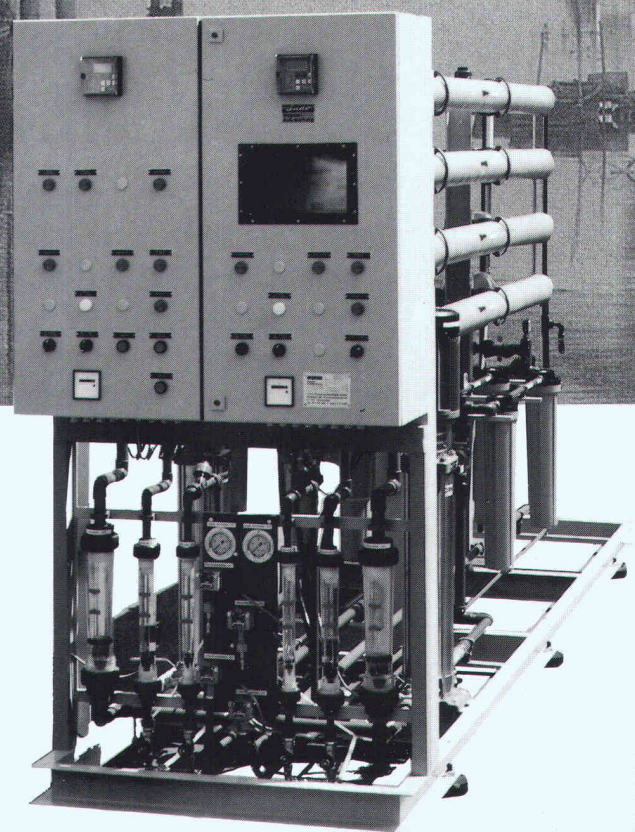

Rolezki Werbung

**Wir wünschen mehr Information über Wassertechnik für Industrie und Grossanlagen.**

Firma: \_\_\_\_\_  
Sachbearbeiter: \_\_\_\_\_  
Str./Nr.: \_\_\_\_\_  
PLZ/Ort: \_\_\_\_\_  
Telefon: \_\_\_\_\_

**Coupon bitte an nebenstehende Adresse einsenden.**

Wir freuen uns auf Ihren Besuch an unserem Swissbau-Stand!

Prospekte kosten bei uns nichts .... 01/884 68 68

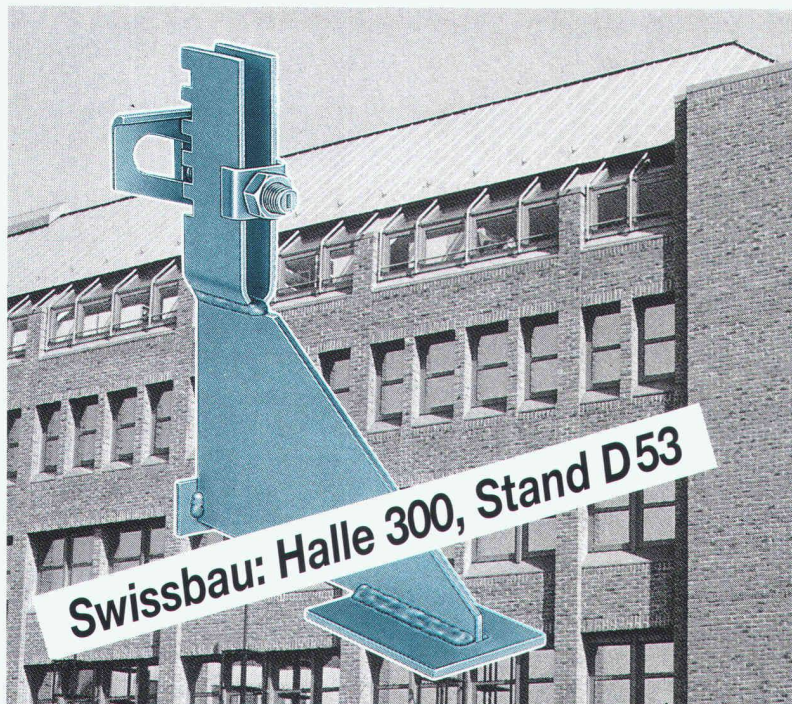

Warum Abfangkonstruktionen von Halfen?

- weil ein komplettes Lieferprogramm rund um das Verblendmauerwerk angeboten wird,
- weil Höhenverstellungen der Halfen-Konsolenanker bis zu 7 cm möglich sind,
- weil die Schräglochplatte eine stufenlose Verstellbarkeit und eine kraftschlüssige, sichere Justierung gewährleistet,
- weil das Konstruktionsprinzip der Halfen-Konsolenanker technisch perfekt ist,
- weil Sie von den Mobatec-Ingenieuren kompetent beraten werden.

- Verlangen Sie Unterlagen unter Telefon 01 / 884 68 68

**MOBATEC**

MOBATEC AG  
Buchstrasse 6  
CH-8112 Otelfingen  
Tel. 01 / 884 68 68  
Fax 01 / 845 13 13

Bureau de Lausanne  
En Budron E9  
CH-1052 Le Mont  
Tél. 021 / 652 78 61  
Fax 021 / 652 78 78

**Verankerungstechnik**



**HALFEN**  
General-  
vertretung

sicher verbinden **HVV**

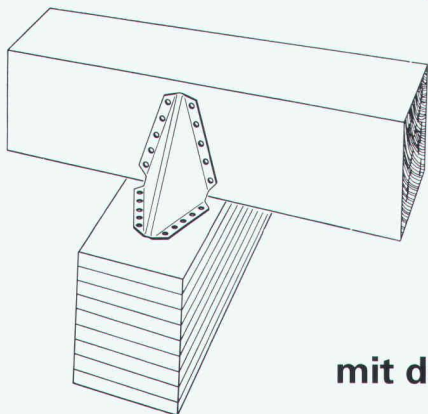

mit der Knagge

**HOLZBAU-VERBINDER-VERTRIEB AG**

Postfach • 3415 Hasle-Rüegsau • Tel. 034/61 36 05 • Fax 034/61 46 57

**Regionalvertretungen:**

Kurth SA	1350 Orbe VD	Frischkecht AG	8853 Lachen
SMW-AG	9500 Wil SG	Georges Fivaz	1870 Monthey 2
Häring + Co. AG	4133 Pratteln	Xaver Keiser	6300 Zug
Walter Berger	6592 San Antonino	H. Banholzer AG	3862 Innertkirchen
Roth Schaub AG	8450 Andelfingen	Max Schön	7202 SAYS GR

Fordern Sie unser ausführliches Informationsmaterial an:

Name: \_\_\_\_\_

Firma: \_\_\_\_\_

Branche: \_\_\_\_\_

Strasse: \_\_\_\_\_

PLZ u. Ort: \_\_\_\_\_

(möglichst Firmenstempel)

SIA 1/95

**Veritherm Ölheizung:  
Schützt die Umwelt,  
spart Ihr Geld**

15-100 kW  
Leistung

SWISSBAU 95  
Halle F 14  
Stand 331

Gemäss Bundesamt "BUWAL" besitzt Veritherm den besten Wirkungsgrad aller in der Schweiz angemeldeten Systeme. Das heisst: weniger Ölverbrauch. Das patentierte Veritherm-System hält Schadstoffe zurück (durch Kondensation und Neutralisation). Das heisst: weniger Umweltbelastung. Dabei ist Veritherm bewährt (über 15 000 Installationen) und nicht teurer als andere Anlagen. Ein revolutionäres System. Warum das so ist erfahren Sie aus unseren Unterlagen.



Veritherm Vertriebs AG  
Sägestrasse 10  
CH 3098 Köniz  
Tel. 031 972 44 66

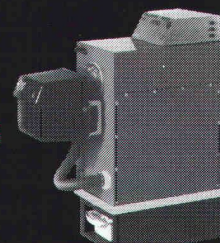

# Statikberechnung letzter Stand: FLASH für Windows – auf dem neuen HP Omnibook.



Gefragt nach dem leistungsfähigsten Statikprogramm, nennen die meisten Ingenieure FLASH. Gefragt nach dem komfortabelsten PC-Betriebssystem nennen die meisten Anwender Windows. Nichts lag also näher, als FLASH und Windows zusammenzubringen: Mit WIN-FLASH stellt Ihnen Walder & Trüb Informatik einen grafisch interaktiven Pre- und Postprozessor zur Seite, mit dem Sie z.B. eine Flachdecke in wenigen Minuten eingeben und mit 1000 Unbekannten und 6 Lastfällen in weniger als zwei Minuten berechnen, inkl. grafischer Ausgabe.

Nicht genug damit: Aufgrund einer langjährigen engen Zusammenarbeit hat Walder & Trüb mit Hewlett Packard

ein einzigartiges Paket geschnürt: Den Ingenieur-Arbeitsplatz in der Aktentasche. Genauer: Das neue HP Omnibook 600 C, 486 DX2/50, 12 MB oder 600 C, 486 DX4/75, 8 MB mit je 170 MB Disk und externem 3.5 Zoll-Floppy-Laufwerk plus erster Lizenz für FLASH und WIN-FLASH (Stabtragwerke, Scheiben, Platten, Schalen, Vorspannung und Querschnittsbemessung) für Fr. 14 750.– (weitere Lizenzen mit 50 bis 75% Rabatt, Spezialpreise für Schulen und Studenten).

Verlangen Sie jetzt unverbindlich eine Demoversion von WIN-FLASH oder die Vorführung des Programms auf dem HP Omnibook.



- Bitte senden Sie mir ausführliche Unterlagen über WIN-FLASH und das HP Omnibook
- Bitte senden Sie mir eine Testversion von WIN-FLASH, inkl. Beispielhandbuch (Schutzgebühr Fr. 200.–)
- Bitte rufen Sie mich an, um einen Termin für die Vorführung von WIN-FLASH auf dem Omnibook zu vereinbaren

Name: \_\_\_\_\_

Vorname: \_\_\_\_\_

Firma: \_\_\_\_\_

Strasse: \_\_\_\_\_

PLZ/Ort: \_\_\_\_\_

Telefon: \_\_\_\_\_

Coupon einsenden an:

**RZW**  
**Walder & Trüb**  
**Informatik AG**  
Tannacker 2 · 3073 Gümligen

 **HEWLETT®**  
**PACKARD**

**SWISSBAU**  
7. – 11. 2. 95, in Basel  
Stand A41, Halle 311

# ID-C

Computersysteme für  
Büroadministration  
Architekten,  
Bauingenieure,  
Werbeagenturen und  
Visuelle Gestalter

**IDC AG Luzern**  
Langensandstrasse 74  
CH-6005 Luzern  
Telefon 041 40 45 80  
Fax 041 44 00 53

Beratung, Verkauf,  
Schulung und  
Unterstützung  
von Hard-  
und Software

Seit 8 Jahren  
offiz. Vertreiber und  
Direktimporteure  
von ArchiCAD™

SWISS  
BAU 95

Messe Basel.  
7.-11.2.1995

Halle 311, Stand A 22

# JETZT MIT NOCH MEHR *Power* MAC+BAU®

**Die Integrale Anwendung in der Baubranche.**

## BAUADMINISTRATION

- **Bedarfsanalyse**
  - Grobdiagnose (IPBAU), Ablaufplanung
  - Raumbuch, Ausmass, Baubeschrieb
  - Kostenschätzung nach EKG/BKP
  - Finanzierung, Mietzinsen
- **Projektierung**
  - Energiebilanz SIA 380/1
  - K-Wert nach SIA 180 und 180/1
  - Kostenvoranschlag nach EKG/BKP
  - Devisierung nach NPK 2000, BHB und Eigentext
  - Offertvergleich, Vergebung, Werkverträge
- **Realisierung**
  - Terminplanung, Protokolle
  - Baubuchhaltung, Zahlungsnachweis
  - Finanzrapport, Mehr- Minderkosten
  - Bau- und Unternehmerabrechnung
- **Nutzung**
  - Liegenschaftsverwaltung
  - Buchhaltung, Verträge
  - Budget und Abrechnung
  - Stockwerkeigentum, Wertquoten

## BÜROADMINISTRATION

- **Stammdaten**
  - Objektliste, BKP, NPK, EKG
  - Adressverwaltung, Listen
  - Etiketten, Serienbriefe
- **Auftragsverwaltung**
  - Honorar Schätzung, Offerte und Vertrag
  - Stundenlisten und Rapporte
  - Auftragskarten, Budget und Kalkulation
  - Honorar- und Spesenabrechnungen
  - Debitorenlisten und Inkassowesen
  - Mehrwertsteuer Abrechnung
- **Personalwesen**
  - Arbeits-Statistik, -Verträge und Sollzeit
  - Lohn-Abrechnung und -Ausweis
  - AHV, SUVA und BVG Abrechnung
- **Buchhaltung**
  - Finanzbuchhaltung mit Kontoblätter
  - Kreditoren und Zahlungsaufträge
  - Bilanz und Erfolgsrechnung

**Als Ergänzung zu MAC+BAU bieten wir Ihnen die komplette Bau-Lösung mit ArchiCAD, cumTerra und HouseMap.**

**Verlangen Sie unsere aktuellen Bündel-Preise!**

**IDC AG Luzern, Telefon 041 40 45 80**

Apple Centre

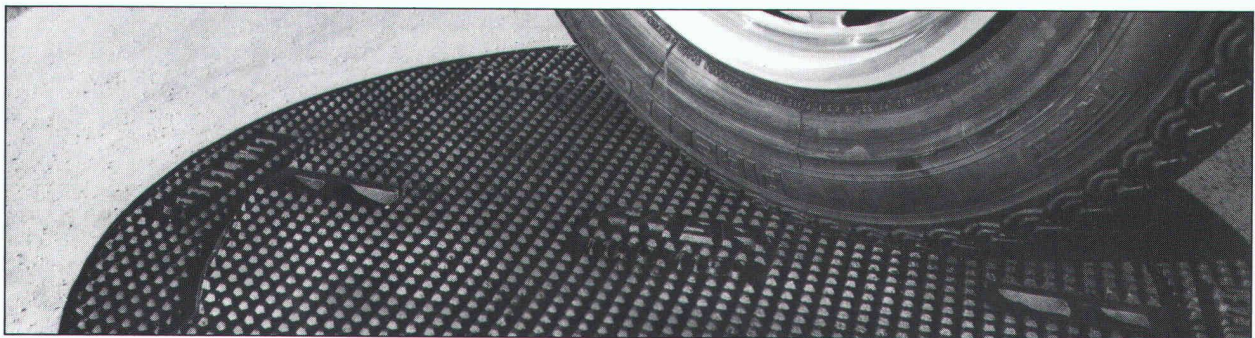

## Eine exklusive und fortschrittliche Produktpalette

**Eine gesicherte Verkehrsberuhigung  
und eine Höhenverstellbarkeit  
innerhalb von wenigen Minuten!**

Mit dem **SELFLEVEL**, eine durch ihren V-förmigen Sitz revolutionäre Schachtabdeckung, wird jegliches Wackeln und Klappern beseitigt. Seine Konstruktionsbauweise erlaubt es ihm, den grössten Verkehrsbelastungen standzuhalten.

Bei Erneuerung eines Strassenbelages wird er innert wenigen Minuten mit einem Pickel und einer Schaufel auf der erwünschten Höhe verstellt. Lieferbar mit Vollgussdeckel oder zum Auffüllen mit Beton.

**10 JAHRE  
GARANTIE  
GEGEN WACKELN  
UND KLAPPERN**



**Selflevel**

Brevet + Patent



**FONDERIE ET  
MECANIQUES**

**ATELIERS  
D'ARDON SA**

CH-1957 Ardon Valais  
Téléphone (027) 86 51 86  
Télex 472 889 FASA-CH  
Téléfax (027) 86 52 00

VA 12/87

# WINKHAUS highControl



## KONTROLLIERTE NATÜRLICHE LÜFTUNG FÜR MODERNE ARCHITEKTUR.

**Natürliche Lüftung  
bei jedem Wetter:  
sensorgesteuert und  
vollautomatisch.**

Ob Sommer oder Winter, mit WINKHAUS highControl schaffen Sie angenehme Raumluft in Bauobjekten aller Art.

Denn sensorgesteuerte Motoriken öffnen und schließen Fenster und Fenstertüren automatisch.

Die highControl-Sensormodule reagieren auf Wind, Regen und Licht sowie Raumtemperatur, Raumfeuchtigkeit und Raumluftgüte.

**Mehr Möglichkeiten für die Glasarchitektur.**

Das WINKHAUS highControl-Programm ermöglicht Lösungen zur natürlichen Lüftung, ohne den gestalterischen Freiraum einzuschränken.

Fordern Sie unseren Prospekt an, und informieren Sie sich über die

vielfältigen Möglichkeiten zur natürlichen Lüftungsregelung mit WINKHAUS highControl!



**WINKHAUS TECHNIK**  
Bachtelstrasse 9  
CH - 8307 Effretikon  
Telefon 052 32 65 21  
Telefax 052 32 65 64

**WINK  
HAUS**

**highControl**  
INTELLIGENZ IM FENSTER.

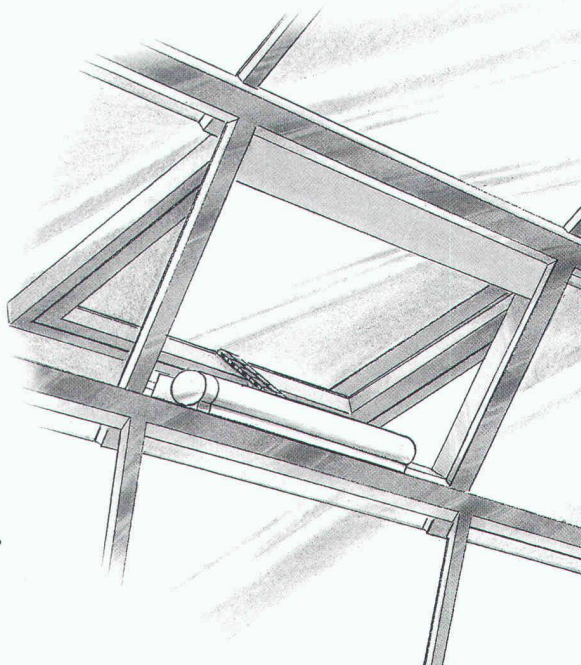

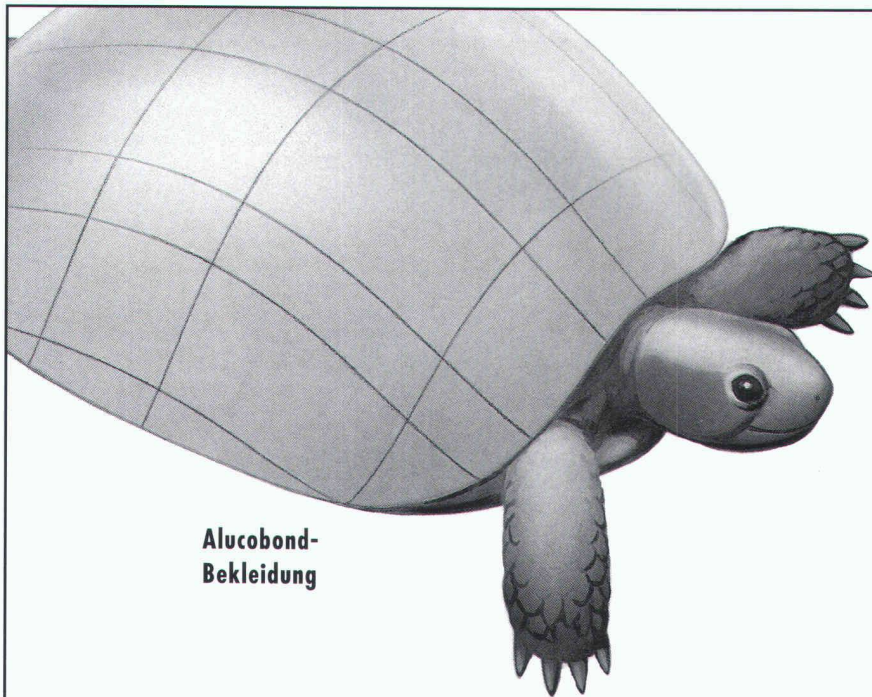

Alucobond-  
Bekleidung

20  
Millionen  
Jahre  
für uns  
getestet.

RENZEN & PARTNER

20 Millionen Jahre hat der Schild diese Reptilien vor dem Aussterben gerettet. Und wie erhalten Sie Ihr Gebäude? Wie wäre eine hinterlüftete Fassade? Nutzen Sie unsere 25jährige Erfahrung und lassen Sie sich beraten.

**DIETHELM**   
F A S S A D E N B A U A G

In unseren Fassaden steckt mehr Erfahrung.

Spilhof · 5626 Hermetschwil · Tel. 057 33 51 70 · Fax 057 33 35 96

## WAS GIBT'S NEUES?

Zum Beispiel:

EINE FALTFLÜ-  
GELTÜRE MIT  
EINER TÜRÖFF-  
NUNG VON BIS  
ZU 2 METER.

SCHIEBETÜREN  
FÜR FLUCHT-  
UND RETTUNGS-  
WEGE.

HSW-GLAS-  
SCHIEBEWÄNDE  
MIT UND OHNE  
ELEKTRO-  
ANTRIEB.

DREHTÜREN  
MIT INTEGRIER-  
TEM LÜFTUNGS-  
SYSTEM.

## DAS GIBT'S NEUES.

BEI BAUMGARTNER IN BUBIKON

Besuchen Sie uns am Stand M 46  
Halle 204

7.-11.2.1995  
SWISS  
BAU 95  
Messe Basel.

BAUMGARTNER  
TÜRAUTOMATIK AG  
ROSSWIESSTRASSE 27  
CH-8608 BUBIKON  
TELEFON 055/374 111  
TELEFAX 055/374 115

**Baumgartner**  
TÜRAUTOMATIK  
Ein Unternehmen der DORMA-Gruppe

GANZ AUTOMATISCH FÜR SIE DA.  
L'AUTOMATISME À VOTRE SERVICE.  
AUTOMATISMO AL VOSTRO SERVIZIO.

**Abdichtungs-  
schutzbahnen**

**Trittschall-  
dämmung  
und  
Schwingungs-  
isolierung**

**Begehbare  
Bodenbeläge  
(in Bahnen)**

**Spiel- und  
Sportplatz-  
beläge  
(Fallschutz)**

**NEU:**  
eingefärbte  
Bodenbeläge  
in Rot und  
Grün

**NEU:**  
**FORMTAPE  
SPEZIAL**, die  
Platten mit den  
Verlegeclips

**UND,  
UND,  
UND**

**Besuchen  
Sie uns an  
der Swissbau,  
Halle 115,  
Stand D50**

**Als einziger Schweizer Hersteller für Verbundkunststoffe  
im RECYCLINGVERFAHREN verarbeiten wir Schweizer Granulat  
(z.B. Altpneu-Verwertung).  
Das ist echtes Recycling, das  
sich für Sie ökologisch auszahlt.  
Lassen Sie sich beraten.**

Formtech AG  
Püntstrasse 2, CH-8492 Wila  
Telefon 052 - 45 25 13  
Fax 052 - 45 24 18

# FORMTECH

## Recycling total

**CULLIGAN-ZIER AG**  
wegweisend in der  
**Wasseraufbereitung**



**CULLIGAN-ZIER AG**  
Bahnhofstrasse 17  
8422 Pfungen  
Telefon 052 / 31 38 21  
Telefax 052 / 31 28 04

SWISSBAU 95  
Halle 321 Stand F32

## WER ALTE GEWOHNHEITEN ÜBER BORD SCHMEISST, DEM HILFT UNSERE WINDOWS- SOFTWARE, DEN LADEN BESSER ZU SCHMEISSEN.

Haben Sie schon spitz gekriegt, was der Computer in Architekturbüros ausrichten kann? Die Bauadministrations-Software **BAU2000** und die CAD-Software **RIBCON** werden's Ihnen zeigen. Und da beide unter **Windows** laufen, fällt es umso leichter, alte Gewohnheiten aus dem Fenster zu werfen.

**Swissbau ist vom 7. - 11.2. 95  
Halle 311/Stand B 12**

# BAUCAD AG

**BAUCAD AG**, Neugutstrasse 66, 8600 Dübendorf, Tel. 01/820 25 00, Fax 01/820 25 70  
**BAUCAD SA**, Av. de Provence 4, 1007 Lausanne, Tél. 021/625 62 91, Fax 021/624 81 21

# Für die Zukunft gerüstet - mit EIB

Der Europäische Installations-Bus: Vernetzen, Steuern, Überwachen mit einem System. Effizient, günstig, zukunfts-offen.

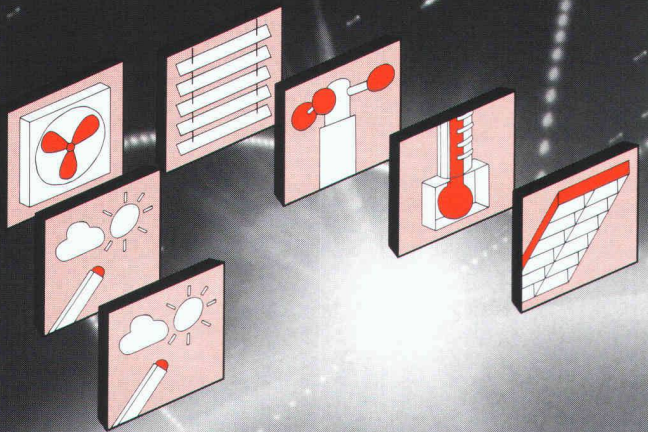

**Kummler+Matter**

Kummler+Matter AG  
Hohlstr. 176, Postfach, CH-8026 Zürich  
Tel. 01/247 47 47, Fax 01/291 02 62

**Geschwindigkeit ist keine Preisfrage mehr.**

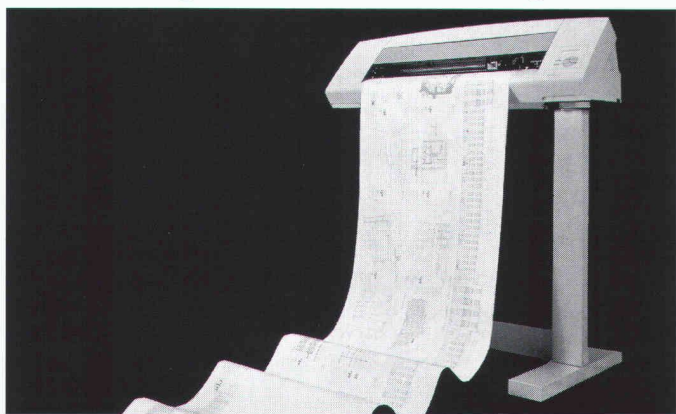

**Der neue InkJet-Plotter von Océ.**



Der neue InkJet-Plotter Océ 5100 hat nur starke Seiten. Nehmen Sie zum Beispiel seine hohe Plotgeschwindigkeit; A1 in 4 Min., A0 in 6 Min., oder auch seine hohe Übertragungsgeschwindigkeit von bis zu 1 MB/Sek. Der Océ 5100 ist der einzige seiner Klasse, der dank Rolleneinzug bis zu 70 A1 unbeaufsichtigt ausplottet. Und dies alles zum Preis eines üblichen Penplotters. Worauf warten Sie noch?

**Der neue InkJet-Plotter interessiert uns.** Dokumentieren Sie uns darüber.

Name/Vorname: \_\_\_\_\_ Firma: \_\_\_\_\_

Adresse: \_\_\_\_\_ PLZ/Ort: \_\_\_\_\_

Tel.: \_\_\_\_\_ Fax: \_\_\_\_\_

**MESSERLI**  **INFORMATIONSTECHNIK**

A. Messerli AG, Sägereistrasse 29, 8152 Glattpfegg, Tel. 01/829 11 11, Fax 01/829 13 48

## Zeitgemässe Abdichtungstechnik erfordert den Spezialisten

### Neutral

Als unabhängiger Spezialist bin ich an kein System und Produkt gebunden und kann somit optimale Methoden und Materialien wählen.

### Kompetent

Als langjähriger Spezialist für Abdichtungsfragen bin ich der kompetente Partner für Bauherren, Ingenieure und Architekten.

### Planung

Beratung, Planung, Projektierung und Bauleitung im Bereich der Abdichtungstechnik erfordern immer mehr den spezialisierten Fachmann.

### Abdichtung

Grundwasser, Tunnel- und Stollenbau, Brücken, Galerien und Deponien.

Ingenieurbüro für Abdichtungstechnik

**Peter Zwicky Ing. HTL**

Terrassenstrasse 5  
6060 Sarnen  
Telefon 041/66 29 39

## Edelstahl in Perfektion

■ ■ ■ Wo man täglich durchblickt, sollte man den Durchblick behalten.

■ ■ ■ Die Edelstahlsysteme von Franke für Fenster, Türen, Zargen und Fassadenelemente sind das Produkt langjähriger praktischer Erfahrung und beständiger Weiterentwicklung.

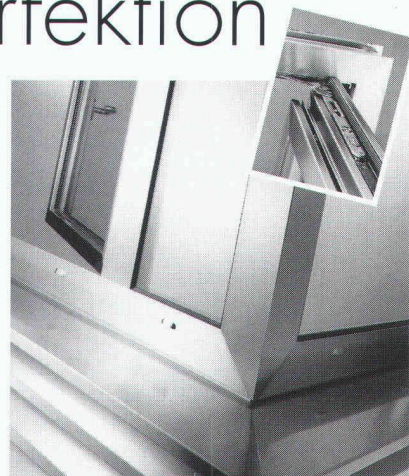

Franke AG  
CH-4663 Aarburg  
Schweiz

**FRANKE**

Produktbereich  
Metallbau

Telefon 062 43 31 31  
Telefax 062 41 30 14  
Telex 981 808

**Halle 212  
Stand B 72**

■ Technik

■ Qualität

■ Design



## SOPRALEN: EISSICHER.

Der Eiffelturm profitiert davon wie das Langwies-Viadukt in Graubünden oder das Mount-Washington-Observatorium in den USA: von Sopralen Bauwerkabdichtungen. Sie schützen Gebäude vor Wasser, Wurzeln, Dampf und Kälte, sie schützen Mensch und Natur. Es gibt kein umweltverträglicheres, natürlicheres und zuverlässigeres Abdichtungsmaterial als Bitumen. Sopralen GA2 beispielsweise garantiert durch seine viskoelastischen und thermoplastischen Eigenschaften auch bei extremer thermischer und mechanischer Belastung hundertprozentige Zuverlässigkeit. Weltweit gibt es keinen besseren Namen für den Fortschritt in der Bitumentechologie als Sopralen von Soprema (ehemals AEZ). Soprema – weltweit führender Hersteller von Bitumenprodukten.

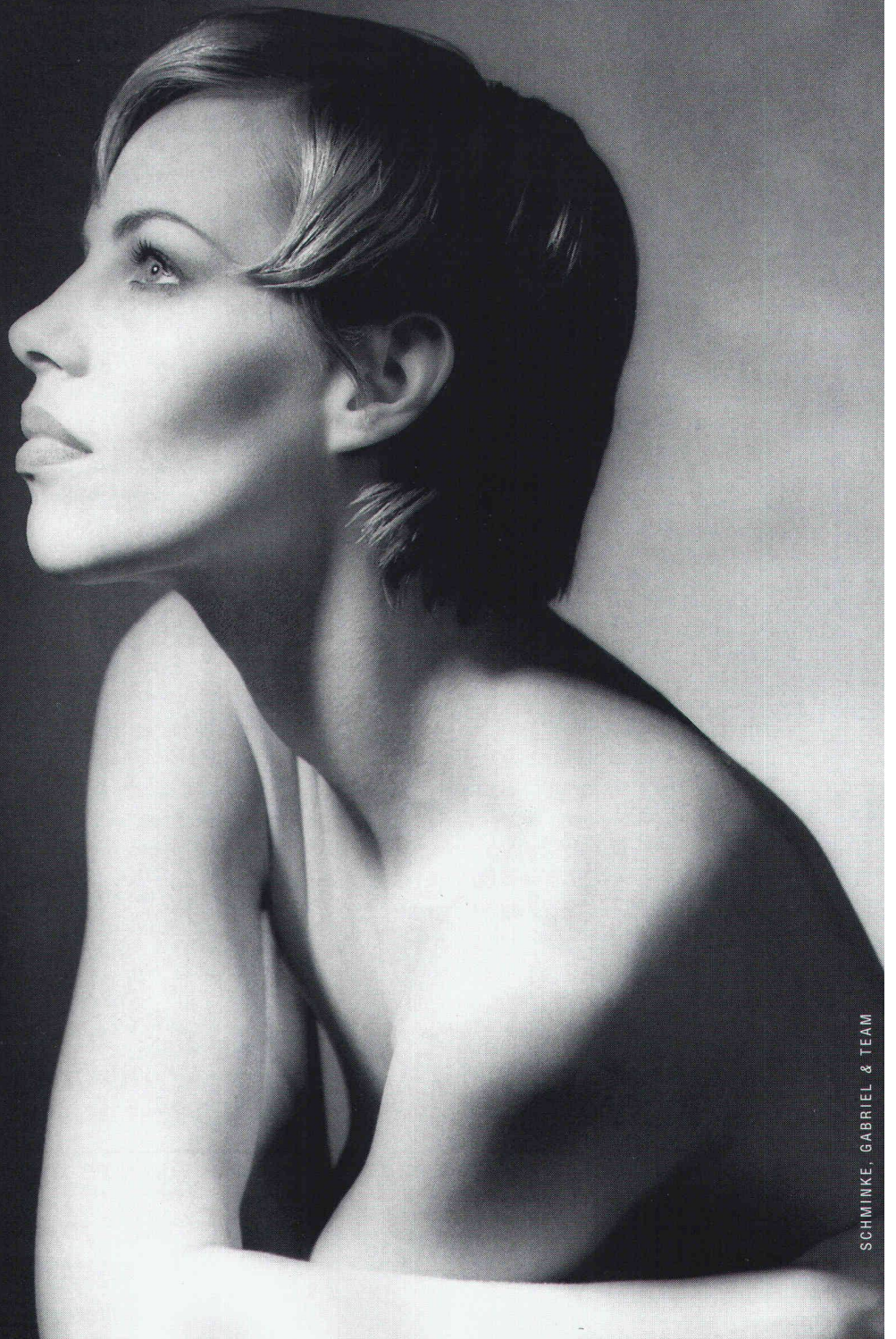

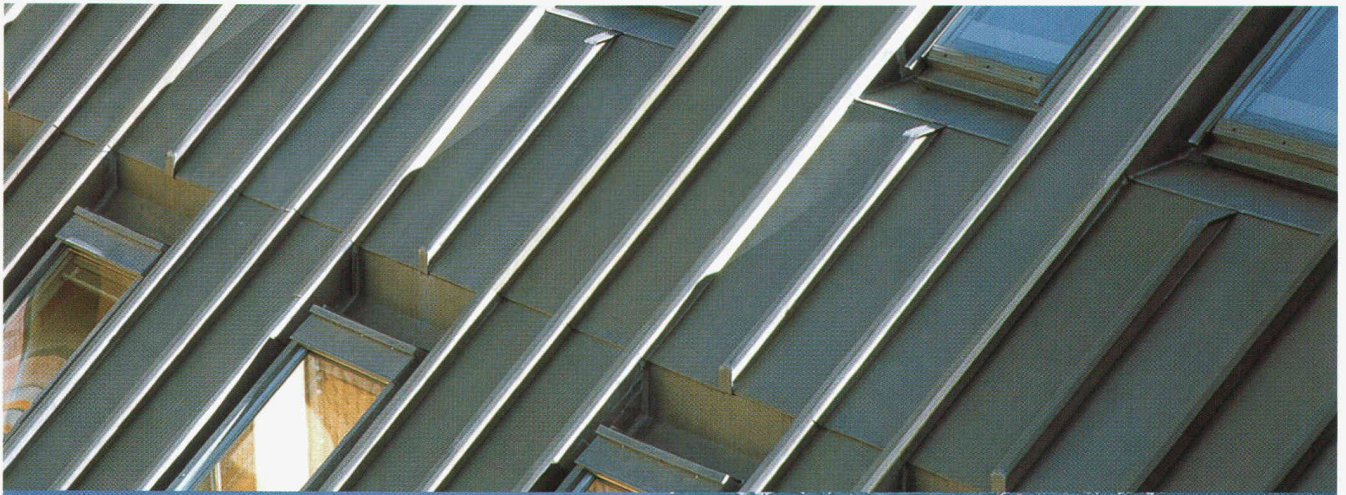

Schulhaus in Lömmenschwil/SG



Schulhaus in Root/LU

**SWISSBAU**  
Halle 302, Stand A21

## VM ZINC. Dächer machen Häuser

Wie der Hut bei der Kleidung gehört das Dach zu den augenfälligeren Merkmalen des Hauses. Es markiert Unterschiede, prägt die Erscheinung und setzt Akzente. Ganz besonders Dächer mit VM ZINC.

Seit mehr als 150 Jahren beschäftigen wir uns mit der Verarbeitung von Zink sowie mit seiner Anwendung als Dachbekleidungsmaterial. Die von uns entwickelten Anwendungstechniken gelten als wegweisend für die Branche in ganz Europa.

Wir unterstützen und begleiten unsere Partner von der Konzeption bis zur Realisation. Mit umfas-

sendem Service und hochwertigen Produkten, die den strengsten Normen gerecht werden.

VM ZINC-Bleche und -Bänder gibt es in unterschiedlichen Standardstärken und -größen sowie in 3 Oberflächenausführungen:



Als Architekt sprechen Sie bei uns mit kompetenten Fachleuten, die Sie beraten, Ihnen beim Erstellen der Pläne und der Detailzeichnungen helfen.

Aber das ganz Besondere an VM ZINC ist der kreative Freiraum, den dieses edle Material dem Architekten bei der Ausgestaltung seiner Dächer einräumt. VM ZINC verleiht Ihrer Architektur das gewisse Etwas, vor dem man den Hut zieht. Auf Jahrzehnte hinaus.

VM ZINC, Gammen, 3206 Rizenbach, Tel. (031) - 747 58 68, Fax (031) - 747 58 68

