

Zeitschrift: Schweizer Ingenieur und Architekt
Herausgeber: Verlags-AG der akademischen technischen Vereine
Band: 112 (1994)
Heft: 11

Werbung

Nutzungsbedingungen

Die ETH-Bibliothek ist die Anbieterin der digitalisierten Zeitschriften auf E-Periodica. Sie besitzt keine Urheberrechte an den Zeitschriften und ist nicht verantwortlich für deren Inhalte. Die Rechte liegen in der Regel bei den Herausgebern beziehungsweise den externen Rechteinhabern. Das Veröffentlichen von Bildern in Print- und Online-Publikationen sowie auf Social Media-Kanälen oder Webseiten ist nur mit vorheriger Genehmigung der Rechteinhaber erlaubt. [Mehr erfahren](#)

Conditions d'utilisation

L'ETH Library est le fournisseur des revues numérisées. Elle ne détient aucun droit d'auteur sur les revues et n'est pas responsable de leur contenu. En règle générale, les droits sont détenus par les éditeurs ou les détenteurs de droits externes. La reproduction d'images dans des publications imprimées ou en ligne ainsi que sur des canaux de médias sociaux ou des sites web n'est autorisée qu'avec l'accord préalable des détenteurs des droits. [En savoir plus](#)

Terms of use

The ETH Library is the provider of the digitised journals. It does not own any copyrights to the journals and is not responsible for their content. The rights usually lie with the publishers or the external rights holders. Publishing images in print and online publications, as well as on social media channels or websites, is only permitted with the prior consent of the rights holders. [Find out more](#)

Download PDF: 20.01.2026

ETH-Bibliothek Zürich, E-Periodica, <https://www.e-periodica.ch>

Drehscheibe der Informationen für Ausführungen, Kontrollen und Expertisen

VSIU

Verband Schweizer Industrieboden-Unternehmer

Association Suisse des entreprises de sols industriels

ASESI

Mitglieder des VSIU/ASESI

Ostschweiz	Mittelland	Westschweiz	Lieferanten
Bertschinger Walo AG 8023 Zürich	Bertschinger Walo AG 4009 Basel	Balzan & Immer SA 1007 Lausanne	KMR Bautechnik AG 9202 Gossau
Cosimo 8965 Berikon	Bertschinger Walo AG 3015 Bern	Bertschinger Walo SA 1025 St-Sulpice / VD	Meynadier AG 8048 Zürich
Euböolithwerke AG 9500 Wil	Bertschinger Walo AG 6030 Ebikon / LU	Euböolith SA 1800 Vevey	
Fiechter + Fuchs AG 8413 Neftenbach	Bertschinger Walo AG 5600 Lenzburg / AG	Weiss & Appetito SA 1020 Renens	
Fürst & Naef AG 8026 Zürich	Euböolithwerke AG 4601 Olten		
Gebr. Hilti AG 9494 Schaan / FL	Euböolithwerke AG 3702 Hondrich / Spiez		
Grossmann AG 8045 Zürich	Frutiger AG 3601 Thun	Tessin	Experten
Kramer Eugen AG 8048 Zürich	Isolationen AG 3000 Bern 5	Novastrada SA 6900 Lugano	tecnotest ag 8803 Rüslikon
Locher & Cie. AG 8022 Zürich	Jura Strassen und Beton AG 4503 Solothurn		
Repoxit AG 8403 Winterthur	Weiss & Appetito AG 3018 Bern		
Schaffroth & Späti AG 8403 Winterthur			
Scheuermann AG 9403 Goldach			
Sika AG, SikaBau 8048 Zürich			

Wir setzen uns ein für Ordnung im Submissionswesen und für die Einhaltung von Leistungs- und Qualitätsbeschrieben (SIA Norm 252, NPK 662).
Wir unterstützen die Arbeit der Kommission für Qualitätssicherung für korrekte Arbeitsausführung.

Sekretariat VSIU/ASESI:
M. Kamber & Partner
Postfach 6922
3001 Bern
Tel. 031 382 23 22
Fax 031 382 26 70

TENSA GRIP SILENT FUGEN- PROFIL

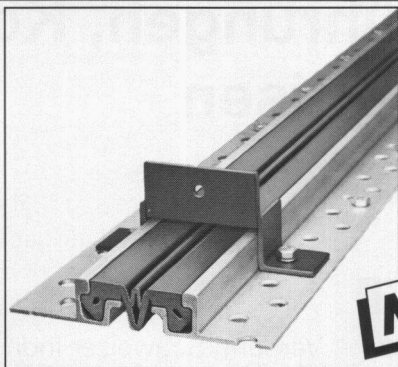

Wir führen ein umfangreiches Sortiment an wasserdichten TENSA-Fugen-übergängen für den Hoch- und Tiefbau.

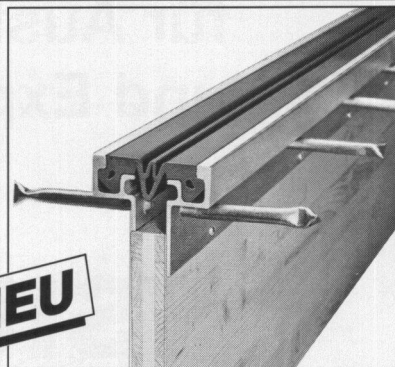

NEU

Diese Dehnfugen können einfach montiert werden. Zum Beispiel "in die Schalung" oder "aufgedübelt".

Wir überbrücken und dichten auch Ihre Probleme!



PROCEQ SA
Riesbachstr. 57
CH-8034 Zürich
Tel. 01/383 78 00
Fax 01/383 85 87

proceq



murfor[®] RE

Patent angem.

Mauerwerksbewehrungen machen Mauerwerk sicher!

ZZ

ZZ ZIEGELEIEN

Postfach, 8045 Zürich
Telefon 01 468 21 11

Stellenangebote

Zur Ergänzung unseres Teams von Fachleuten suchen wir jüngere, vielseitig interessierte Mitarbeiter. Für einen initiativen

dipl. Bauingenieur ETH/HTL

und eine(n) initiative(n)

Tiefbauzeichner(in)

sind interessante Objekte im konstruktiven Hoch- und Tiefbau zu bearbeiten.

Wir bieten Ihnen eine vielseitige und interessante Tätigkeit, moderne Arbeitsmittel wie FE-Programme und CAD sowie ein kollegiales Arbeitsklima.

Senden Sie uns Ihre Bewerbung oder rufen Sie uns an!



Unger + Gisler AG

Bauingenieur ETH/HTL/ASIC
Finsterwaldstrasse 92, 8201 Schaffhausen
Telefon 053 24 57 52

Wir suchen in unser Team

Architekt/Architektin

mit Ausführungserfahrung und Freude an verantwortungsvoller Arbeit.

Roland G. Leu, Prof. dipl. Arch. ETH BSA SIA
Schönau, 8620 Wetzikon

Architekturbüro im Oberengadin GR sucht

Architekt HTL

zur Bearbeitung vielseitiger und anspruchsvoller Bauaufgaben im öffentlichen und privaten Bereich.

Bewerbungen sind erbeten unter Chiffre SIA 117 an IVA AG, Postfach, 8032 Zürich.

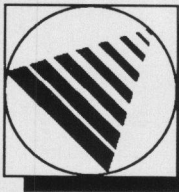

PATHOS

Aktiengesellschaft für Unternehmensberatung

Untere Krüzern 8, 9015 St. Gallen
Tel. 071/31 22 55

Hier können Sie Ihr Verhandlungsgeschick, Ihre Eigeninitiative, Ihre Kreativität und Ihren Sinn für Oekologie und Wirtschaftlichkeit im Bauwesen voll zur Entfaltung bringen!

Ein national tätiges Unternehmen mit Sitz in Zürich und über 120 Absatzpartnern, möchte mit ihrem qualitativ hochstehenden, bauphysikalisch einwandfreien und **kompletten Baustoffsystem** seine starke Marktposition noch weiter ausbauen. Zu diesem Zweck suchen wir Sie als

Dipl. Bauingenieur für Key-Account

in diese neu geschaffene Position. Direkt der Geschäftsleitung unterstellt stellen Sie selbständig die Grosskundenbetreuung, die kompetente Beratung der Ingenieurbüros, die fachtechnische und marketingmässige Unterstützung der Geschäftsleitung, des Aussendienstes und der Absatzpartner sowie den Fachschulbereich sicher.

Diese anspruchsvolle Tätigkeit erfordert von Ihnen eine höhere technische Ausbildung im Bauwesen, Weiterbildung im Marketing/Verkauf, französische Sprachkenntnisse in Wort und Schrift sowie Praxiserfahrung.

Nehmen Sie diese vielseitige und interessante Herausforderung bei einem führenden innovativen Baustoffhersteller an, und senden Sie Ihre kompletten Bewerbungsunterlagen inkl. Photo z.Hd. Herrn F. With zu. Wir freuen uns, Sie kennenzulernen.

Verband der Personalberatungsunternehmen der Schweiz  VPS FSCP

AVA

Für den Aussendienst suchen wir einen

dipl. Architekten HTL als Schätzer

Aufgaben:

- Einschätzung von Gebäuden zu Versicherungszwecken
- Schätzungsrevisionen
- Abschätzung von Schäden an Gebäuden
- Durchführung von Kontrollen im Brandschutzwesen

Anforderungen:

- Diplomabschluss HTL
- mehrjährige Praxis als Bauleiter
- initiatives und selbständiges Arbeiten

Wir bieten:

- angenehmes Arbeitsklima in einem Team von Architekten
- zeitgemässe Besoldung und Sozialleistungen im Rahmen des staatlichen Besoldungsdekretes
- der Arbeitsplatz befindet sich zu Hause
- vollamtliches Arbeitspensum

Bedingung:

- Wohnsitznahme im Kanton

Stellenantritt: nach Übereinkunft.

Wenn Sie die Stelle interessiert, erwarten wir gerne Ihre handschriftliche Bewerbung mit Angaben von Referenzen und den üblichen Unterlagen bis zum 31. März 1994 an die untenstehende Adresse.

Nähere Auskunft über diese Stelle erteilt Ihnen gerne der Chef des Aussendienstes, Jörg Eckert, Telefon intern 064/26 36 40.

AARGAUISCHES VERSICHERUNGSAMT

Direktion, Dr. Rolf Eichenberger, Bahnhofstr. 101, 5001 Aarau

Führungsaufgabe in der Baubranche

Wir sind eine wirtschaftlich gesunde und neuzeitlich organisierte Hoch- und Tiefbau-Unternehmung. Für unsere Abteilung Hoch- und Tiefbau suchen wir nach Übereinkunft einen

Profit-Center-Leiter

Wir wenden uns an einen ca. 40–45jährigen Bauingenieur (ETH oder HTL) oder an einen dipl. Baumeister. Unerlässlich ist eine mehrjährige Unternehmenspraxis auf ähnlicher Stufe- mit Schwerpunkt Hochbau. Ferner erwarten wir ein fachlich kompetentes Auftreten, überzeugenden Führungsausweis, unternehmerisches Denken und Handeln sowie Sinn für Wirtschaftlichkeit.

Die Aufgaben umfassen: die Akquisition sowie die Pflege und Vertiefung von Aussenbeziehungen, die Koordination und Überwachung der Bauausführungen und natürlich die Führung und Motivation des Kaders und der Mitarbeiter. Nebst der Kalkulation sind Sie auch für die Budgetierung in diesem Profit-Center verantwortlich.

Wir bieten Ihnen eine Funktion, die mit den notwendigen Kompetenzen ausgerüstet ist. Zudem finden Sie bei uns ein Unternehmen, das die Mitarbeiter fördert und grossen Wert auf die permanente Aus- und Weiterbildung legt.

Angesprochen? Rufen Sie unseren Herrn U. Beck an, wenn Sie mehr über diese Aufgabe erfahren wollen.

Hächler-ZenRuffinen AG,
Tägerhardstrasse 118, 5430 Wettingen, Tel. 056/26 25 52

Hächler
ZenRuffinen



Wir bearbeiten sehr interessante Aufträge im Brücken- und Hochbau. Wir konstruieren mit Stahlbeton – auch vorgespannt und vorgefertigt –, mit Stahl und Holz, lösen Baugruben- und Fundationsprobleme und zeichnen mit CAD.

Dazu suchen wir einen weiteren

dipl. Bauingenieur ETH

mit 3 bis 5 Jahren Berufserfahrung. Falls Sie Interesse haben, so rufen Sie uns bitte an. (E. Witta verlangen.)

Minikus Witta Voss
dipl. Bauingenieure ETH/SIA/ASIC
Biberlinstrasse 16, 8032 Zürich
Telefon 01/422 04 66

Wir suchen

dipl. Bauingenieur ETH

mit guten theoretischen Kenntnissen und einigen Jahren erfolgreicher Praxis im konstruktiven Ingenieurbau.

Einem geeigneten Bewerber eröffnen sich im Rahmen der Nachfolgeregelung in absehbarer Zeit interessante Möglichkeiten.

Wir freuen uns auf Ihre schriftliche Bewerbung und die üblichen Unterlagen.



Winiger, Kränzlin+Partner
Bauingenieure AG
Löwenstr. 1, 8001 Zürich
Tel. 01/211 30 50

Wer macht was?

Abdichtungen

Starr im Dünnschichtverfahren

BAUSCHUTZ AG RASCOR-Systemtechnik
Bergstr. 34, 8902 Urdorf, Tel. 01/735 15 35

BENZ AG, Kunstharzbeläge und
Bautenschutz, Bändlistr. 31, 8064 Zürich
Tel. 01/432 50 24, Fax 01/432 28 60

BAUPLUS c/o DIENER AG
Asylstr. 77, 8030 Zürich, 01/252 55 34

RENECO AG, Wiesackerstrasse 89
8105 Regensdorf, Tel. 01/842 33 55
Fax 01/840 36 08

REPROJET AG, 8008 Zürich
Zollikerstrasse 41, Tel. 01/381 30 60,
Fax 01/382 33 43
Lachen, Tel. 055/63 46 00,
Fax 055/63 54 77
Intervaz - St.Gallen - Liestal

Altlasten

ELEKTROWATT
INGENIEURUNTERNEHMUNG AG,
8034 Zürich, Tel. 01/385 33 22,
Fax 01/385 29 80

GEILINGER AG,
Energie- und Umwelttechnik,
Museumstr. 3/Postfach 988,
8401 Winterthur, Tel. 052/234 11 11

Akustik

IMHOF AKUSTIK AG
Ingenieurbüro für Akustik
9043 Trogen, Tel. 071/94 31 11
4242 Laufen, Tel. 061/761 21 51

Architekturmodelle

ATELIER 7, M. Fricker
Klosbachstrasse 123, Tel. 01/261 92 67

BEATRICE BROCKER Modellbau
9000 St.Gallen, Tel. 071/24 75 33

INGOLD AG Modellbau
4600 Olten, Tel. 062/26 22 50

U. KLOPFENSTEIN Atelier für Modellbau
4054 Basel, Tel. 061/302 60 03

LÜCHINGER Modellbau
9113 Degersheim, Tel. 071/54 15 22

SCHALK MODELLBAU AG
8050 Zürich, Tel. 01/302 64 11
5512 Wohlenschwil, Tel. 056/91 37 37

SCHNÜRIGER Modellbau, 8953 Dietikon
Moosmattstr. 16, Tel. 01/740 27 57

VÖGELI MODELLBAU, Usterstr. 202,
8620 Wetzikon, Tel. 01/932 56 50

VONLANTHEN MODELLBAU
9500 Wil, Tel. 073/22 65 38

WASSMANN AG, MODELL- + PROTOTYPEN
5102 Ruppertswil, Tel. 064/47 37 77
5200 Brugg, Tel. 056/32 24 22
5734 Reinach, Tel. 064/73 10 19

MODELLBAU ZABOROWSKY
Inhaber D. Raffainer
Neumarkt 10, 8001 Zürich, 01/252 22 16

Art Brunnen/Skulpturen/ Wandgestaltung/Design

ART BRUNNEN Grossbrunnenanlagen,
Skulpturenbrunnen, Wandbrunnenobjekte
SCHWIMMENDE KUGEL in Granit und
Marmor 10-150 cm Ø
SKULPTUREN in Granit, Bronze, Metall,
Holz etc.

MINERALIENBRUNNENLANDSCHAFTEN
grosse Mineralienbrocken und Mineralien-
leuchtkörper
CREATIONS ANGELO SCHWYZER,
Gerbestrasse 10, 8353 Elgg, Tel./Fax
052/48 11 63, Atelier 052/48 14 63

Asbestentfernung Altlastensanierung

RAG REICHENBERGER AG, 6038 Gisikon
Reuss-Strasse 9, Tel. 041/91 02 22

Bauadministration + CAD für Architekten und Bauingenieure

Modular aufgebaute Programmsysteme,
z.B. BAUCONTROL. Hard- und Software.
Unverbindl. Beratung und Demo auf Anfra-
ge. OLIVETTI (Schweiz) AG, EDV für den
Bau, Industriestrasse 50, 8304 Wallisellen
Tel. 01/839 15 11, Fax 01/831 04 46

Baugrundberatung

GEOCONTROL AG, Geotechnik
Dachwasserversickerungen, Sondierungen,
8006 Zürich, Tel. 01/362 18 74
6210 Sursee, Tel. 045/21 80 50

Baugrunduntersuchungen

BBL Baulaboratorium AG
4132 Muttlenz/Basel, Tel. 061/61 33 14

CSD COLOMBI SCHMUTZ DORTHE AG
3007 Bern, Tel. 031/382 30 10
5000 Aarau, Tel. 064/24 66 22
4410 Liestal, Tel. 061/921 24 28
6010 Kriens, Tel. 041/41 16 07
2900 Porrentruy, Tel. 066/66 58 58
8158 Regensberg, Tel. 01/854 04 24

CSD INGENIEURS CONSEILS SA
1052 Le Monts-Lausanne, 021/647 12 41
1700 Fribourg, Tel. 037/26 86 86
1950 Sion, Tel. 027/22 60 76
1201 Genève, Tel. 022/340 04 04

GEOTEST AG
(s. Geologie - Geotechnik - Geophysik)

K + S KIEFER + STUDER AG
Geotechniker SIA/ASIC, 4153 Reinach BL,
Tel. 061/711 94 76, Fax 061/711 96 34

LOCHER GEOTECHNIK
(s. Geologie - Geotechnik - Geophysik)

Bauinspektion

ELEKTROWATT
INGENIEURUNTERNEHMUNG AG
Zustandsanalysen Hoch- und Tiefbau, Po-
tentialmessung, Thermographie, Georadar,
Erschütterungsmessung, Endoskopie, Ultra-
schall, Bauphysik.
Instandsetzungskonzepte, Materialtechno-
logie, Qualitätssicherung, Bauleitung.

Zürich: Tel. 01/385 28 66,
Fax 01/385 30 13

Bern: Tel. 031/42 44 00,
Fax 031/42 49 50

Luzern: Tel. 041/22 12 55,
Fax 041/22 71 20

Sitten: Tel. 027/22 26 37,
Fax 027/22 24 95

Chur: Tel. 081/22 85 41,
Fax 081/22 40 86

Lugano: Tel. 091/55 06 19,
Fax 091/54 79 62

Bauleitung

Giger & Canonica, Bauleitungen
Büro Zürich: Wehntalerstrasse 416
8046 Zürich, Tel. 01/372 16 14
Büro Sulgen: Schulstr. 11/Postfach 108
8583 Sulgen, Tel. 072/42 32 85

Bauliche Erneuerung Materialtechnologie Bauwerksicherheit

WOLFSEHER UND PARTNER AG
Bauingenieure und Materialtechnologen
Technologie-Zentrum
Webereistr. 68, 8134 Adliswil
Tel. 01/709 15 15, Fax 01/709 15 50
Büros Zürich, Bern, Basel, Baar

Bauphysik

KOPITSIS BAUPHYSIK
M. Sc. dipl. Bauphysiker SIA
5610 Wohlen, Tel. 057/22 55 15

EMMER PFENNINGER PARTNER AG
4142 Münchenster, Weidenstr. 13
Tel. 061/411 03 03, Fax 061/411 90 71

Bauschäden und Expertisen

CONCRETAG (s. Bauwerkserhaltung)

LPM Baustoffprüfinstitut
Tannenweg 10, 5712 Beinwil am See
Tel. 064/71 55 64, Fax 064/71 55 55

Das zuverlässige Jahresprogramm:

Genau auf den Minu-
tentakt. Die Jahres-
schaltuhr V86/4 digi 322
von Grässlin. Mit kombi-
niertem Jahres-, Wo-
chen- und Tagespro-
gramm. Beziehbar in
marktgängiger 2- oder
4-Kanal-
technik.

Schier unbe-
grenzt sind
ihre Einsatz-
möglichkei-
ten in Indu-
strie und Verwaltung.
Dies durch die zahlrei-
chen technischen
Finessen wie z. B. voll-
automatische Umstel-
lung von Winter- auf
Sommerzeit, Impuls-
steuerung, 1x-Funkti-
on, Schnelllauf-Taste
zur Ueberprüfung der
Programmierung etc.
Und all dies in der weg-
weisend einfachen Be-
dienungsphilosophie
von Grässlin.

GRÄSSLIN

Grässlin & Co. CH-1713
St. Antoni, Tel. (037) 35 10 65

Wer macht was?

TFB und Betonstrassen AG, Lindenstrasse 10, 5103 Wildegg, Tel. 064/57 72 72, Fax 064/53 16 27

Bautrocknung/Winterbauheizung

ROTH-KIPPE AG, 8055 Zürich
Gutstrasse 12, Tel. 01/461 11 55

Bauwerksanierungsexpertisen

BAUSA, Reckholtern 4, 3065 Bolligen
Tel. 031/921 94 67

Bauwerkserhaltung

CONCRETAG
Beratende Ingenieure und Architekten
Produkteunabhängige Beratung
und Expertisen, Zustandsanalysen,
Unterhaltskonzepte, Sanierungsvorschläge,
Laboruntersuchungen, Qualitätssicherung
8052 Zürich, Schaffhauserstrasse 473
Tel. 01/302 11 33, Fax 01/302 12 50

Beleuchtungssysteme

BEAT BUCHER AG, LICHT MIT KONZEPT
Konstanzerstr. 58, 8274 Tägerwilien
Tel. 072/69 16 16, Fax 072/69 26 42

Betonlabor

IMP Bauteil AG, Inst. für Mat.-Prüfung
Mittelgässli, 205, 4617 Gunzgen SO
Tel. 062/46 50 46, Fax 062/46 19 31
VERSUCHSSTOLLEN HAGERBACH AG
7320 Sargans, Tel. 081/723 59 09
Fax 081/723 70 05
TFB, Lindenstrasse 10, 5103 Wildegg
Tel. 064/57 72 72, Fax 064/53 16 27

Beton- und Naturstein-Untersuchungen

CONCRETAG (s. Bauwerkserhaltung)
CSD COLOMBI SCHMUTZ DORTHE AG
(s. Baugrunduntersuchungen)
GEOTEST AG
(s. Geologie – Geotechnik – Geophysik)
LPM Baustoffprüfinstitut
(s. Materialprüfung)

Betonbohren/Betonfräsen

BETONBRENN AG, Asylstrasse 77
8030 Zürich, Tel. 01/252 55 39
KUBO AG, Bohrunternehmung,
Berninastrasse 156, 8057 Zürich,
Tel. 01/312 67 77, Fax 01/312 67 90
SPALTENSTEIN HOCH + TIEFBAU AG
Schaffhauserstrasse 372, 8050 Zürich
Tel. 01/316 11 11

Betonsanierungen

BAUPLUS c/o DIENER AG
Asylstr. 77, 8030 Zürich, 01/252 55 34
BENZ AG, Kunstharzbeläge und
Bautenschutz, Bündlistr. 31, 8064 Zürich
Tel. 01/432 50 24, Fax 01/432 28 60
RENESCO AG, Wiesackerstrasse 89
8105 Regensdorf, Tel. 01/842 33 55
Fax 01/840 36 08
REPROJET AG, 8008 Zürich
Zollikerstrasse 41, Tel. 01/381 30 60,
Fax 01/382 33 43
Lachen, Tel. 055/63 46 00,
Fax 055/63 54 77
Untervaz – St. Gallen – Liestal
SPALTENSTEIN HOCH + TIEFBAU AG
Schaffhauserstrasse 372, 8050 Zürich
Tel. 01/316 11 11

Bühnenbau/Theatertechnik

Beratung, Planung und Ausführung von
komplexen Bühneneinrichtungen
MAX EBERHARD AG Bühnenbau
8872 Weesen, Tel. 058/43 17 18

Bühnen- u. Theaterplanungen

Bühnentechnik – Licht – Elektroakustik –
Mobilar, NEUTRALE Beratung – Planung –
Devisierung und Fachbauleitung
Planungsteam THEATECH
8863 Buttikon SZ, Tel./Fax 055/67 23 09

Brandabschottungen

R. MURI Feuerschutz-Konstruktionen AG
8805 Richterswil, Tel. 01 784 37 60
REICHENBERGER AG, 6038 Gisikon
Reuss-Strasse 9, Tel. 041/91 02 22

Brandschutz-Alternativkonzepte

GEILINGER AG, Abt. BSB, PF 988
8401 Winterthur, Tel. 052/234 12 85

Brandschutzdämmungen

R. MURI Feuerschutz-Konstruktionen AG
8805 Richterswil, Tel. 01/784 37 60
SCHNEIDER DÄMMTECHNIK AG
8401 Winterthur, Im Hölzli 26
Tel. 052/235 21 21, Fax 052/232 68 14

CAAD MAS Medusa Architektur System

Ein Muss für den praxisorientierten Architekt. Verlangen Sie eine unverbindliche Demo. • Beratung • Verkauf • Schulung • Service • Hotline Tel. 01/202 85 05, Fax 01/202 85 06
Krattinger & Meyer, Architektur & Planung AG
Rüdigerstr. 10, 8045 Zürich

CADD POINT LINE

Das komplette Schweizer 3D-CAD auf PC für Architekt und Innenarchitekt. Bewährt (seit 1983) • einfach zu lernen • preisgünstig.
POINT LINE AG, 5402 Baden, Tel. 056/20 14 60, Fax 056/22 13 61

CAD/Bau-Informatik für das Ingenieurbüro

Grösstes professionelles Softwareangebot
• Statik • Grundbau • Devisierung • Bahnbau • Strassenbau Vermessung • Gas- und Wasserversorgung • Büroadministration • neutrale CAD-Beratung
INGWARE GmbH, Bau-Informatik,
Seestr. 78, 8703 Erlenbach,
Tel. 01/910 34 34, Fax 01/910 34 35

CAD

RasterCAD GTX, die intelligente Lösung, um bestehende Zeichnungen mit CAD zu bearbeiten. Scannen, Vektorisieren, Archivieren. Plottservice per Disketten/Modem. Beratung. ASCAD AG,
3550 Langnau
Tel. 035/2 56 57, Fax 035/2 59 48

CAD Allplot

für den kostenbewussten Bauingenieur
Marktleader in der Schweiz

CAD Allplan

für den zukunftsorientierten Architekten
7500 Installationen in Europa
ALLPLOT und ALLPLAN sind leicht erlernbare modular aufgebaute CAD-Systeme für alle Ansprüche und Geldbeutel. Unübertroffene Bedienungsführung.
FIDES Informatik, 8004 Zürich
Tel. 01/249 27 06
FIDES Informatik, 2501 Biel
Tel. 032/23 77 11
CDS Bausoftware AG, 9435 Heerbrugg
Tel. 071/72 66 75
OLIVETTI (Schweiz) AG, 8304 Wallisellen
Tel. 01/839 15 11

CAD/Bauadministration auf Apple Macintosh – ArchiCAD – Mac&Bau

ArchiCAD/topCAD/Mac&Bau für integrale Bauplanung. Gerne beraten wir Sie unverbindlich.
IDC AG, L. Desserich
Langensandstrasse 74, 6005 Luzern
Tel. 041/40 45 80, Fax 041/44 00 53

CAD und Bauadministration für das Bauwesen

Vom einfachen Devisierungsmodul bis zur Elementmethode mit Verbindung zum CAD
HEINIGER & PARTNER AG
8620 Wetzikon, Hofstrasse 96A
Tel. 01/932 11 31

CAD für Bauingenieure und Architekten

cadwork informatik AG
4051 Basel, Tel. 061/271 92 80,
Fax 061/271 45 80

CAD für Ingenieure mit STRATIS UND RIBTEC

WIESER BAUINFORMATIK AG
Rorschacherstr. 21, 9000 St. Gallen
Tel. 071/25 84 54, Fax 071/25 11 95
Branchenspezifische Lösungen für Hoch- und Tiefbau

CAD-MOSS: Die Software für den Tiefbau

PI-SYSTEMS AG
Feilengasse 5, 8008 Zürich,
Tel. 01/382 30 75, Fax 01/382 30 76

CAD Speedikon

Das integrierte CAD-System für die Baubranche mit über 1200 installierten Arbeitsplätzen in der Schweiz. Gesamtlösungen im Bereich: Architektur, Ingenieurwesen, Facility Management, Haustechnik.
WALDER & TRÜEB INFORMATIK AG
Tannackerstr. 2, 3073 Gümligen
Tel. 031/951 21 24, Fax 031/951 81 06

CAD/STATIK/EDV für Bauingenieure

Programmsystem CAESAR, vollständige EDV-Lösungen für das ganze Bauingenieurwesen.
RONY DAHINDEN Ingenieur + Software AG,
8370 Sirmach, Tel. 073/26 39 22

CAD vom Architekten

VIFIAN + ZUBERBÜHLER AG
Architekturbüro
8904 Aesch, Tel. 01/737 38 11
Seit 1985 vertrauen wir auf Autocad:
Heute über 500000 Installationen weltweit. Die meisten Schweizer Architekten vertrauen uns. An einer unverbindlichen Demo zeigen wir Ihnen warum.

MesserliCAD/CAE MesserliBAUAD MesserliEKP

Branchenspezifische und übergreifende Software für Architektur und Haustechnik. Integrales CAD/CAE auf HP-Workstations. Bauadministration. Devisierung und Elementkostenplanung unter MS-Windows mit Verknüpfung zum MesserliCAD. Ihr EDV-Partner im Bauwesen mit über 4000 Installationen IN DER SCHWEIZ.
ROLAND MESSERLI AG INFORMATIK,
8957 Spreitenbach und 3011 Bern,
Tel. 056/70 12 55, Fax 056/71 61 73

Cheminée-Einsätze

RÜEGG CHEMINÉE AG
Schwättenmos 4, 8126 Zumikon,
Tel. 01/918 05 22, Fax 01/918 05 16

Devisierung

Giger & Canonica, Bauleitungen
Büro Zürich: Wehntalerstrasse 416
8046 Zürich, Tel. 01/372 16 14
Büro Sulgen: Schulstr. 11/Postfach 108
8583 Sulgen, Tel. 072/42 32 85

Entfeuchtung/Entfeuchter

ROTH-KIPPE AG, 8055 Zürich
Gutstrasse 12, Tel. 01/461 11 55

Entsorgungskonzepte/Rückbauten

Heinz Hunn, Bauingenieurbüro
Hard 5, 8408 Winterthur
Tel./Fax 052/222 78 26

Erschütterungen/Messungen

CSD COLOMBI SCHMUTZ DORTHE AG
(s. Baugrunduntersuchungen)
EXPLOSIV CONSULT AG
8492 Wila, Tel. 052/45 17 78

GEFAS AG (s. Geologie – Geotechnik – Geophysik)

GEOTEST AG
(s. Geologie – Geotechnik – Geophysik)
K+S P. KIEFER + R. STUDER AG
4153 Reinach BL, Tel. 061/711 94 76,
Fax 061/711 96 34

ZIEGLER CONSULTANTS
Schaffhauserstr. 333, 8050 Zürich,
Tel. 01/311 52 02. Schwingungs- und Schallmessungen, Überwachungen, Sanierungen und Expertisen

Erschütterungen/Lärm/Dynamik

Messungen, Gutachten, Schutzmassnahmen.
RUTISHÄUSER Ingenieurbüro für Bau, Verkehr und Umwelt, 8008 Zürich, Drahtzugstrasse 15, Tel. 01/422 50 66,
Fax 01/422 37 25

Fassadenisolation (verputzt)

Planung, Detaillösungen, Devisierung,
Beratung durch Systemhalter,
SIEGFRIED KELLER AG, 8304 Wallisellen,
01/839 66 11, Fax 01/839 68 50

Fassadenplanung

EMMER PFENNINGER PARTNER AG
4142 Münchenstein, Weidenstr. 13
Tel. 061/411 03 03, Fax 061/411 90 71

Metallbau-Planung J.F. MEYER AG
6006 Luzern, Würzenbachstr. 17
Tel. 041/31 20 88, Fax 041/31 76 69

STADELMANN + ZOLLER ENGINEERING AG
Ackerstr. 43, 8610 Uster,
Tel. 01/941 09 97, Fax 01/941 09 96

Felslabor

VERSUCHSSTOLLEN HAGERBACH AG
7320 Sargans, Tel. 085/2 59 09

Frischbetonkontrollen

IMP Bauteil AG (s. Betonlabor)
LPM Baustoffprüfinstitut
(s. Materialprüfung)
TFB, Lindenstrasse 10, 5103 Wildegg
Tel. 064/57 72 72, Fax 064/53 16 27

Gebäudesimulation

Dyn. Simulation des therm. und energ. Verhaltens mit DOE oder DECOS.
GEILINGER AG, Energie- und Umwelttechnik
Museumstrasse 3, Postfach 988
8401 Winterthur, Tel. 052/234 11 11
Produktneutrale Simulation des thermischen und energetischen Verhaltens eines Gebäudes mittels DOE 2.
STRAHM AG, Planungsbüro für Heizungs- und Lüftungstechnik, Bolligenstrasse 94,
3065 Bolligen, Tel. 031/921 67 47

Gebäudezustandserfassung/Gröbdiagnose

Giger & Canonica, Bauleitungen
Büro Zürich: Wehntalerstrasse 416
8046 Zürich, Tel. 01/372 16 14
Büro Sulgen: Schulstr. 11/Postfach 108
8583 Sulgen, Tel. 072/42 32 85

Geologie – Geotechnik – Geophysik

CSD COLOMBI SCHMUTZ DORTHE AG
(s. Baugrunduntersuchungen)
GEFAS AG, Hinterbühlstrasse 3
8046 Zürich, Tel. 01/372 16 14
Georadar, Erschütterungen, Sprengtechnik
GeoExpert ag
Bahnhofstrasse 35, 8603 Schwerzenbach
Tel. 01/825 62 82, Fax 01/825 62 83
GEOTEST AG
3052 Zollikofen, Tel. 031/911 01 82
9008 St. Gallen, Tel. 071/24 87 10
6048 Horw LU, Tel. 041/47 10 24
8955 Oetwil a.L., 4587 Aetingen SO
1700 Fribourg, 1033 Chesaux-s./L.
1915 Chamoson VS
LOCHER GEOTECHNIK, Hans Georg Locher
Boden- und Felsmechanik, Baumaterialien,
Baumethoden, erdstatistische Berechnungen
PF, 3067 Boll, Tel. 031/839 66 72

Grundbautechnik

RL TERRAPROJECT AG ZUG
6300 Zug, Tel. 042/31 44 47

Haustechnik

Sanitär, Heizung, Lüftung, Projekt- und Ausführungsplanung, Fachbauleitung.
Fredy Reimann, Josefstrasse 6,
8953 Dietikon, Tel. +Fax 01/740 03 11,
Nat. 077/78 28 52

Holzschutzmittel

Dr. R. MAAG AG, 8157 Dielsdorf
Tel. 01/855 11 11, Fax 01/855 15 08
Color xex, Xerotin, Xylosan

Hydrodynamischer Betonabtrag

REPROJET AG, 8008 Zürich
Zollikerstrasse 41, Tel. 01/381 30 60,
Fax 01/382 33 43
Lachen, Tel. 055/63 46 00,
Fax 055/63 54 77
Untervaz – St. Gallen – Liestal

Wer macht was?

Injektionen

BAUSCHUTZ AG RASCOR-Systemtechnik
Bergstr. 34, 8902 Urdorf, Tel. 01/735 15 35

BENZ AG, Kunstharzbeläge und
Bautenschutz, Bündlstr. 31, 8064 Zürich
Tel. 01/432 50 24, Fax 01/432 28 60

RENESCO AG, Wiesackerstrasse 89
8105 Regensdorf, Tel. 01/842 33 55
Fax 01/840 36 08

REPROJET AG, 8008 Zürich
Zollikerstrasse 41, Tel. 01/381 30 60,
Fax 01/382 33 43

Lachen, Tel. 055/63 46 00,
Fax 055/63 54 77
Untervaz – St.Gallen – Liestal

SPALTENSTEIN HOCH + TIEFBAU AG
Schaffhauserstrasse 372, 8050 Zürich
Tel. 01/316 11 11

Isolierungen

SCHNEIDER DÄMMTECHNIK AG
8401 Winterthur, Im Hölderli 26
Tel. 052/235 21 21, Fax 052/456 21 41

Kanal-Sanierungen

HATT-HALLER-KLUG AG
8055 Zürich, Tel. 01/456 21 41

KÄPPELI, Bautenschutz & Umweltechnik AG
6430 Schwyz, Tel. 043/21 11 71

Klebewehrungen

BENZ AG, Kunstharzbeläge
und Bautenschutz
Bündlstr. 31, 8064 Zürich
Tel. 01/432 50 24, Fax 01/432 28 60

RENESCO AG, Wiesackerstrasse 89
8105 Regensdorf, Tel. 01/842 33 55
Fax 01/840 36 08

SPALTENSTEIN HOCH + TIEFBAU AG
Schaffhauserstrasse 372, 8050 Zürich
Tel. 01/316 11 11

STAHLTON AG
Riesbachstr. 57, 8034 Zürich,
Tel. 01/384 89 70, Fax 01/422 11 16

Kostenschätzung/ Kostenvoranschlag

Giger & Canonica, Bauleitungen
Büro Zürich: Wehntalerstrasse 416
8046 Zürich, Tel. 01/372 16 14
Büro Sulgen: Schulstr. 11/Postfach 108
8583 Sulgen, Tel. 072/42 32 85

Küche

ALNO AG, Hardhofstrasse 15,
8424 Embrach, Tel. 01/876 05 55,
Fax 01/876 05 45.

Mit über 80 Vertretungen in der Schweiz

Kunst am Bau

JAKOB SCHWARZ, SWB/GSMB
8005 Zürich, Tel. 01/271 68 97

Kunstharz-Bodenbeläge

BENZ AG, Kunstharzbeläge und Bautenschutz,
Bündlstrasse 31, 8064 Zürich,
Tel. 01/432 50 24, Fax 01/432 28 60

Lärmbekämpfung und Akustik

INGENIEURBÜRO
MEYER & SCHALTEGGER AG
9000 St.Gallen, Singenbergstrasse 18,
Tel. 071/23 78 08, Fax 071/22 39 42

SINUS ENGINEERING AG, 6010 Kriens
Amlehstrasse 22, Tel. 041/41 79 19
Fax 041/42 28 41

Lärmbekämpfung und Akustik
Beratung, Messung, Expertisen

Lärm- und Schwingungsexpertisen

SULZER-innotec, Fachstelle für
Schwingungen und Akustik
Postfach, 8401 Winterthur
Tel. 052/81 21 23

ZIEGLER CONSULTANTS
(s. Erschütterungen/Messungen)

Lärmschutz

SCHNEIDER DÄMMTECHNIK AG
8401 Winterthur, Tel. 052/235 21 21

Lärmbekämpfung und Akustik
Beratung, Projektierung,
Schallschutzanlagen, Messungen

SIEGFRIED KELLER AG, Wallisellen
Lärmschutz, Büro und Lager:
Industriestrasse 45, 8304 Wallisellen
Tel. 01/839 65 50

Materialprüfung

BBL BAULABORATORIUM AG
4132 Muttenz/Basel, Tel. 061/61 33 14

IMP Bautest AG (s. Strassenbaulabor)

LPM Baustoffprüfinstitut
Tannenweg 10, 5712 Beinwil am See
Tel. 064/71 55 64, Fax 064/71 55 55

TFB, Lindenstrasse 10, 5103 Wildegg
(s. Betonlabor)

Mauerentfeuchtungen

BAUSCHUTZ AG, RASCOR-Systemtechnik
Bergstr. 34, 8902 Urdorf, Tel. 01/735 15 35

BENZ AG, Kunstharzbeläge und
Bautenschutz, Bündlstr. 31, 8064 Zürich
Tel. 01/432 50 24, Fax 01/432 28 60

RENESCO AG, Wiesackerstrasse 89
8105 Regensdorf, Tel. 01/842 33 55
Fax 01/840 36 08

REPROJET AG, 8008 Zürich
Zollikerstrasse 41, Tel. 01/381 30 60,
Fax 01/382 33 43

Lachen, Tel. 055/63 46 00,
Fax 055/63 54 77
Untervaz – St.Gallen – Liestal

Metall-Normtüren

BRANDER AG, 8162 Steinmaur
Tel. 01/853 06 22, Fax 01/853 06 75

Microtunneling/Rohrvortrieb

Gebr. Meier AG, Tiefbau
5200 Brugg, Tel. 056/41 15 46
Fax 056/41 61 24

Mineralfarben

KEIMFARBEN AG, 9435 Heerbrugg
Produktion, Vertrieb, Beratung,
Tel. 071/72 40 25-26, Fax 071/72 45 85

Natursteine

J. & A. Kuster AG, 8807 Freienbach,
Tel. 01/784 25 25, Fax 01/785 04 52

Ökologische Beratungen Recycling-Verfahren Entsorgungskonzepte

WOLFSEHER UND PARTNER AG
Bauingenieure und Materialtechnologien
Technologie-Zentrum
Webereistr. 68, 8134 Adliswil
Tel. 01/709 15 15, Fax 01/709 15 50
Büros Zürich, Bern, Basel, Baar

Pfahlprüfungen

BSA INGENIEURS CONSEILS
1527 Villeneuve/FR, Tel. 037/64 15 21
Integrität, Dynamik bis 10000 kN, Schwin-
gungen

DE CERENVILLE GEOTECHNIQUE SA
1024 Ecublens, Tel. 021/691 24 91

GEOTEST AG
(s. Geologie – Geotechnik – Geophysik)

Photogrammetrie

BSA INGENIEURS CONSEILS
1527 Villeneuve/FR, Tel. 037/64 15 21

Fassaden, Archäologie, Hoch- und Tiefbau
FRAUCHIGER CAD AG, 3012 Bern
Tel. 031/302 72 49, Fax 031/302 72 59

Gebäudeaufnahmen für Architektur
BÜRO FÜR OPTISCHE BAUAUFNAHMEN
tscharner und partner, 8750 glarus,
tel. 058/61 82 50, fax 058/61 82 14

Plotservice re-TransPlot

30 Plotservice-Dienstleistungsbetriebe über
die ganze Schweiz verteilt. Verlangen Sie
Unterlagen.

A. MESSERLI AG, Sägereistrasse 29,
8152 Glattbrugg, Tel. 01/829 11 11,
Fax 01/829 15 23

Pumpen

3S SYSTEMTECHNIK AG
5236 Remigen
Tel. 056/44 01 01, Fax 056/44 23 30

Pumpen/Armaturen

KSB Zürich AG, 8031 Zürich
Tel. 01/272 99 33, Telefax 01/272 66 76

Rohrleitungs-Sanierungen

HATT-HALLER-KLUG AG
8055 Zürich, Tel. 01/456 21 41

Schadstoffentfernung

Abbau von mit Giftstoffen belasteten
Anlagen und Entseuchung von Gebäuden.

RAG REICHENBERGER AG, 6038 Gisikon
Reuss-Strasse 9, Tel. 041/91 02 22
Filiale Basel, Gartenstrasse 63
4052 Basel, Tel. 061/272 17 71

Schallschutz- und Schwingungstechnik

ANGST + PFISTER, 8052 Zürich
Thurgauerstr. 66, Tel. 01/306 61 11

PRONOVO AG
körperschall- und schwingungsdämmende
Materialien, Hochbaulager
8050 Zürich, Tel. 01/311 55 62

Schaumstoffstreifen zur Fugen-Hinterfüllung

SCHAUMSTOFF AG, 8303 Bassersdorf
Geerenweg 4, Tel. 01/836 61 14

Solaranlagen

Schlüsselfertige netzgekoppelte Solar-
anlagen Solarex-Solarmodule mit
20-Jahresgarantie
MÜNTWYLER ENERGIETECHNIK AG
Märtingasse 1, 3052 Zollikofen
Tel. 031/911 50 63, Fax 031/911 51 27

Sprengtechnik

EXPLOSIV CONSULT AG
8492 Wila, Tel. 052/45 17 78

Spritzbeton

LAICH SA, 6670 Avegno
Spritzbeton, Gunit, Sandstrahlen
Tel. 093/81 17 22, Fax 093/81 25 54

RENESCO AG, Wiesackerstrasse 89
8105 Regensdorf, Tel. 01/842 33 55
Fax 01/840 36 08

REPROJET AG, 8008 Zürich
Zollikerstrasse 41, Tel. 01/381 30 60,
Fax 01/382 33 43

Lachen, Tel. 055/63 46 00,
Fax 055/63 54 77
Untervaz – St.Gallen – Liestal

SPALTENSTEIN HOCH + TIEFBAU AG
Schaffhauserstrasse 372, 8050 Zürich
Tel. 01/316 11 11

Strassenbaulabor

IMP Bautest AG, Inst. für Mat.-Prüfung
Mittelgästr. 205, 4617 Gunzgen SO
Tel. 062/46 50 46, Fax 062/46 19 31

TFB, Lindenstrasse 10, 5103 Wildegg
(s. Betonlabor)

Taucherarbeiten/Wasser- bauarbeiten

TSM Perrotet AG
1786 Sugiez, Überwachungen – Expertisen
Tel. 037/77 13 46, Fax 037/77 33 54

Theater- und Lichttechnik

H. J. HUBER, Planungsbüro für Theater- und
Lichttechnik, Gumelenstrasse 14
8810 Horgen, Tel. 01/725 25 52
Fax 01/725 78 22

Tonmineralogisches Labor

Dr. U.P. Büchi und E.R. Müller AG
Beratende Geologen SIA/ASIC
8105 Regensdorf, Tel. 01/870 01 50

Trennwände • Werkkabinen

Verstellbare Blätter-Wände
schallsoliert, feuerbeständig

BLÄTTLER AG, Holz- und Metallbau
Industriestr. 1, 8117 Fällanden
Tel. 01/825 43 85

Trennwände + Kabinenanlagen

CHRISTEN + PARTNER AG, Projektierung,
Design und Bau von mobilen Kabinen-
und Trennsystemen in Glas, Metall und
Holz, 4461 Boeckten, Tel. 061/99 55 81,
Fax 061/99 55 83

Treppen

COLUMBUS-TREPPEN AG
9245 Oberbüren, Tel. 073/51 37 55
Spindeltreppen aus Holz und Alu,
Scheren- und Holzschiebetreppen

Trocknung

siehe Entfeuchtung

Umweltverträglichkeits- prüfung

CSD COLOMBI SCHMUTZ DORTHE AG
(s. Baugrunduntersuchungen)

GEOTEST AG
(s. Geologie – Geotechnik – Geophysik)

ROOS + PARTNER für Umwelt und Technik
6208 Oberkirch, Tel. 045/21 93 93,
Fax 045/21 74 91

TFB, Lindenstrasse 10, 5103 Wildegg
(s. Bauschäden und Expertisen)

Unterquerungsarbeiten/ Microtunneling/Schlagvortrieb mit Stahl-, Beton-, Eternit- und Kunststoffrohren bis Ø 1200 mm/ bis 150 m Länge

TRENCHAG AG, 8305 Dietlikon
Tel. 01/833 22 05, Fax 01/833 22 45

UVP und Lärmschutz

GEILINGER AG, Energie- und Umweltechnik
Museumstrasse 3, Postfach 988
8401 Winterthur, Tel. 052/234 11 11

UVP und Ökobilanzen

OEKO + OEKO AG, 7243 Pany,
Ökologie im Einklang mit Ökonomie
Tel. 081/54 42 42, Fax 081/54 42 52

Verkehrswesen und UVP

NOORIA AG
Dr. R. Bahman, dipl. Ing. ETH/SIA
Geschäftszentrum Wipkingen
Röschbachstrasse 22, 8037 Zürich
Tel. 01/272 27 01, Tel. 01/272 41 41,
Fax 01/272 26 06
Verkehrsplanung, Verkehrserhebungen,
Planung+Projektierung v. Verkehrsanlagen,
Offentl. Verkehr, Verkehrsberuhigungen,
Lärm- und Umweltverträglichkeitsgutachten

Vorfabrizierte Armierungen

Mit FIRISTA-Elementen armerieren Sie
wirtschaftlicher. FIRIPA-Anschlusskörbe
(Spezial-Prospekt verlangen)

FISCHER REINACH AG, 5734 Reinach
Tel. 064/71 15 55, Fax 064/71 60 12

Waagen

METTLER-TOLEDO (Schweiz) AG
Waagen und analytische Instrumente
Postfach, 8606 Greifensee
Tel. 01/944 45 45, Fax 01/944 45 10

Wärmepumpen

Stiebel Eltron AG, 4132 Muttenz
Tel. 061/61 45 43, Fax 061/61 94 19

Wasser/Abwasser-Leitungen

SIKA Robotics AG,
Rohr-Sanierungs-Service, 8627 Grüningen
Tel. 01/935 27 82, Fax 01/935 30 23
Effiziente Kanalisations-Rohrnetzsanierung
mit dem «SikaRobot» ®-System; ohne Auf-
grabungen; in Rohren von 150–900 mm
Durchmesser. Hausanschlüsse und Hausin-
nenleitungen abdichten und sanieren mit
dem «SikaRoboLiner ®10»-Verfahren

Wäschetrockner

ROTH-KIPPE AG, 8055 Zürich
Gutstrasse 12, Tel. 01/461 11 55

Zeichnungsservice

Zeichnen von Bauplänen mit CAD,
Plotservice, Neutrale Systemberatung.
CADPLAN Stocker+Schildknecht
4051 Basel, Tel. 061/281 82 75

Zustandserfassung von Bauwerken

CONCRETAG (s. Bauwerkserhaltung)



Tiefbauamt des Kantons Zürich

Das Tiefbauamt ist verantwortlich für die Projektierung und Ausführung von Tiefbauten auf dem Flughafen Zürich-Kloten. Für die Bewältigung der Bauvorhaben in den nächsten Jahren suchen wir zur Verstärkung des Flughafensbüros einen/eine

Bauingenieur/in ETH oder HTL

Ziel:

Sicherstellung einer koordinierten, wirtschaftlichen und termingerechten Abwicklung der Projektierungs- und Bauarbeiten.

Aufgaben:

- Begleiten von Projekten im allgemeinen Tiefbau im Flughafen
- Projektleitungsfunktionen bei Aufträgen an Ingenieurbüros, Bauleitungen und Unternehmer
- Projektadministration

Anforderungen:

- abgeschlossenes Studium als Bauingenieur ETH oder HTL
- gute Fachkenntnisse und praktische Erfahrung
- Führungs- und Verhandlungsgeschick
- Gewandtheit im Schriftverkehr

Wir bieten Ihnen eine abwechslungsreiche und interessante Tätigkeit in einem kleinen Team (Arbeitsort: Zürich-Flughafen), eine zeitgemässe Besoldung und ausgebaute Sozialleistungen.

Fühlen Sie sich angesprochen? Dann senden Sie bitte Ihre handschriftliche Bewerbung mit den üblichen Unterlagen an das Tiefbauamt des Kantons Zürich, Personalabteilung, Walcheturm, 8090 Zürich. Telefon 01/259.30.76/77/78



Für unseren Hauptsitz in Muttenz suchen wir einen erfahrenen

DIPL. BAUINGENIEUR ETH

als Projektverantwortlichen für anspruchsvolle Projekte im Tiefbau (Verkehrsanlagen, Kunstbauten, Umweltschutz, Siedlungswasserbau).

Wir erwarten einen engagierten Fachmann, der sich als Sachbearbeiter fachlich qualifiziert hat, der ein Arbeitsteam leiten kann und der gute EDV-Kenntnisse und -Praxis besitzt.

Ein engagiertes Mitarbeiterteam wird Sie in ihren Aufgaben unterstützen. Wir bieten ein angemessenes Salär und ausgebaute Sozialleistungen. In unserer Firma bestehen für Sie gute Entwicklungsmöglichkeiten.

Wir freuen uns auf Ihre schriftliche Kontaktnahme. Für weitere Auskünfte steht Ihnen unser Herr K. Hartmann gerne zur Verfügung.

Jauslin + Stebler Ingenieure AG
Gartenstrasse 15, 4132 Muttenz, Telefon 061/61 33 11

JÖRG LIENERT UNTERNEHMENSBERATUNG IN ORGANISATIONS- UND PERSONALFRAGEN

Eine Stelle an der Spitze für eine Unternehmerpersönlichkeit

Unser Auftraggeber ist ein kleineres, aber sehr gut fundiertes Ingenieurbüro in der Zentralschweiz. Der hervorragende Auftragsbestand bezeugt die seriöse Geschäftsführung und das entsprechende Renommée.

Nun möchte sich der Inhaber entlasten und seine Nachfolge regeln. Im Rahmen dieser Konstellation suchen wir den Kontakt zu einem ausgewiesenen

dipl. Bauingenieur ETH/HTL

Fachrichtung konstruktiver Ingenieurbau und guten Kenntnissen im allgemeinen Tiefbau als

Nachfolger des Inhabers

Es bietet sich Ihnen die Möglichkeit zu einer partnerschaftlichen Geschäftsübernahme. Der Inhaber wird Ihnen dabei volle Unterstützung in allen Belangen geben. Ihr künftiges Team besteht aus qualifizierten, motivierten Mitarbeitern. Sie sind sich bestimmt der grossen Verantwortung bewusst und verstehen deshalb unsere hohen Anforderungen an Sie wie: mehrjährige Berufserfahrung in leitender Stellung, absolute Fachkompetenz und Selbstständigkeit. Sie werden Ihr Verhandlungsgeschick, Ihre Führungseigenschaften sowie Ihr wirtschaftliches und unternehmerisches Denken und Handeln voll einsetzen können.

Sind Sie ambitioniert und sehen Ihr Ziel in einer erfolgreichen Weiterentwicklung der Firma? Dann freut sich Frau R. Itier, Geschäftsstelle Seidenhofstrasse 14, auf Ihre vollständigen Bewerbungsunterlagen mit Handschriftprobe und Foto. Sie steht Ihnen auch für telefonische Vorabklärungen zur Verfügung. Eine vertrauliche Behandlung Ihrer Angaben ist für uns Pflicht und Selbstverständlichkeit.



JÖRG LIENERT, PILATUSSTRASSE 30, 6002 LUZERN, TEL. 041-23 72 78
GESCHAFTSSTELLE: SEIDENHOFSTR. 14, 6002 LUZERN, TEL. 041-23 74 74

Wir suchen zur Ergänzung unserer Projektierungsabteilung einen jüngeren, kreativen

Architekten ETH/HTL

dem das Entwerfen und eine gute Ausführung gleichermaßen ein Anliegen ist.

Es erwarten Sie äusserst vielfältige öffentliche und private Bauaufgaben sowie Wettbewerbe, die Sie in einem leistungsfähigen Team massgebend mitbearbeiten und mitprägen können.

Auf Ihre schriftliche Bewerbung freuen wir uns.

Stüssy + Bavier Architekten
Rheinstrasse 25, 7000 Chur

Gesucht nach Arosa

CAD-Beton-/Stahlbetonzeichner/-in

Kurzbewerbungen an: Ribi + Mazzetta, Bauingenieure AG,
7050 Arosa. Tel. 081/31 14 54



KANTON SCHWYZ

Beim **Kantonalen Amt für Raumplanung** ist die Stelle der

Leitung Bereich Ausnahmegewilligungen

neu zu besetzen.

Aufgaben:

- Leitung des Bereichs Ausnahmegewilligungen
- Bearbeitung von Baugesuchen für Bauten und Anlagen ausserhalb der Bauzonen, namentlich Vorabklärungen, Vorentscheide, Bewilligungen und Beschwerdevernehmlassungen
- Bearbeitung von PBG-Ausnahmegewilligungen
- in Abhängigkeit der Eignung, Sachbearbeitung für die Dienststelle Landschaftsschutz, im Umfang von max. 40 % des vollen Pensums

Anforderungen:

- Technische oder kaufmännische Grundausbildung, Zusatzausbildung in Raumplanung von Vorteil
- Organisations- und Verhandlungsgeschick, Kontaktfreude und Ausdauer
- Gewandtheit im schriftlichen Ausdruck
- Initiative und selbständiges Arbeiten
- Verwaltungspraxis und Führungserfahrung
- Gute Kenntnisse des Bau-, Planungs- und Verwaltungsrechts

Stellenantritt: 1. April 1994 oder nach Vereinbarung

Bewerberinnen oder Bewerber, die sich von diesem interessanten und abwechslungsreichen Tätigkeitsgebiet angesprochen fühlen, werden gebeten, ihre Bewerbung mit Lebenslauf, Zeugniskopien und Foto bis zum 25. März 1994 ans Justizdepartement des Kantons Schwyz, Regierungsgebäude, 6430 Schwyz, zu richten. Nähere Auskunft über die Stelle erteilt Ihnen Herr Robert von Rotz, Vorsteher Amt für Raumplanung (Tel. 043 / 24 20 05).

JUSTIZDEPARTEMENT

Lienhard

Wir stellen unsere Beratungen und Dienstleistungen den Gas- und Wasserversorgungen in der ganzen Schweiz zur Verfügung. Für die Abteilungen **Rohrnetzrechnung** und **Ingenieurbau** suchen wir einen

Bauingenieur ETH/HTL

Sie arbeiten als selbständiger Projektleiter in einem kleinen Team, haben intensiven Kontakt zu unseren Kunden und bewältigen gerne nichtalltägliche Aufgaben.

Wir stellen Ihnen eine ausgebaute EDV-Struktur zur Verfügung und unterstützen Sie tatkräftig bei der Einführung in einen technisch anspruchsvollen Aufgabenbereich.

Unser Herr Peter Gloor erteilt Ihnen gerne nähere Auskunft.

Bolimattstrasse 5
5033 Buchs-Aarau
Telefon 064 22 82 82
Telefax 064 22 89 78

Ingenieurbüro
K. Lienhard AG
Buchs-Aarau



ARCHITEKTIN / ARCHITEKT

Das Hochbauamt des Kantons Bern ist ein Bauträgerfachorgan. Seine Mitarbeiter/-innen sind gut ausgebildete Generalisten mit Hochschul- oder Technikumsausbildung. Als Projektleiter/-innen begleiten sie Bauvorhaben von der Bedarfsermittlung über die Projektierung und Ausführung bis zur Gebrauchswerterhaltung. Sie definieren Zielsetzungen und sorgen in enger Zusammenarbeit mit Fachleuten aus der Privatwirtschaft dafür, dass diese erreicht werden. Zum Aufgabenbereich gehören landwirtschaftliche Bauten ebenso wie Wohnungs- und Verwaltungsbauten, Universitäts- und Spitalbauten. Beim Bauen suchen wir nicht nur den Nutzen, sondern beachten auch die nachteiligen Auswirkungen der Bautätigkeit: Flächenbeanspruchung, Folgekosten, Umweltschutz und Wohngifte sind Bestandteile unseres Versuchs, gesamtheitlich zu denken. Wir arbeiten im Team, die eigenverantwortlichen Projektleiter/-innen sind in unserer Matrixorganisation durch Fachleiter/-innen unterstützt. Konflikte versuchen wir nicht zu unterdrücken, sondern in einem frühen Planungszeitpunkt zu erkennen und dann zu lösen. Unsere Arbeitsplätze befinden sich in einem modernen Verwaltungsgebäude, welches mit öffentlichen Verkehrsmitteln leicht erreichbar ist. Interessiert Sie unser Tätigkeitsbereich? Können Sie sich mit unsern Zielsetzungen identifizieren? Wären Sie bereit, ab 1. Mai 1994 oder nach Vereinbarung in der Funktion des Projektleiters/der Projektleiterin mit einem Beschäftigungsgrad von 100% (Jobsharing ist evtl. möglich) Verantwortung zu übernehmen? Wenn ja und wenn Ihre Muttersprache deutsch ist, senden Sie die üblichen Bewerbungsunterlagen bitte bis zum 25. März 1994 an Urs Hettich, Kantonsbaumeister, Reiterstrasse 11, 3011 Bern (Tel. 031/633 34 12). Auf Bewerbungen von Frauen freuen wir uns besonders.

KANTONALES HOCHBAUAMT

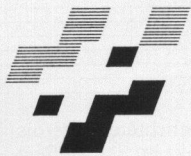

AMT FÜR BUNDESBAUTEN
OFFICE DES CONSTRUCTIONS FÉDÉRALES
UFFICIO DELLE COSTRUZIONI FEDERALI

Als Dienstleistungsorgan sind wir für die Planung und Realisierung der Bauvorhaben des Bundes im In- und Ausland zuständig. Unser Hauptsitz befindet sich in Bern, mit dezentralen Baukreisdirektionen.

Für unseren Baukreis 4 in Zürich, Sektion Militärbauten, suchen wir eine/n

Projektleiter/in

Das Aufgabengebiet umfasst:

- Projekt-Management, integrale Bauprojektplanung
- Planung und Kontrolle der qualitäts-, termin- und kostengerechten Bauprojektentwicklung
- Anspruchsvolle Neu- und Umbauten sowie Unterhaltsvorhaben von militärischen Einrichtungen in der Ostschweiz

Sie bringen folgende Voraussetzungen mit:

- Architekt/in ETH/HTL mit mehrjähriger Berufserfahrung, wenn möglich im Projekt-Management
- Breites Fachwissen und generalistisches Denken
- Verhandlungsgeschick und Durchsetzungsvermögen
- Gute Kenntnisse der deutschen und französischen Sprache

Fühlen Sie sich von diesem breiten Aufgabenspektrum angesprochen? Dann richten Sie bitte Ihre Bewerbungsunterlagen an die untenstehende Adresse.

AMT FÜR BUNDESBAUTEN
Sektion Personal
Frau D. Bachmann-Walliser
Effingerstrasse 20
3003 Bern
Tel. 031 / 322 81 30

Wir suchen eine(n) kreative(n)

ArchitektIn HTL

als ProjektleiterIn für die Ausführungsplanung eines interessanten öffentlichen Auftrages.

Wir erwarten Erfahrung in anspruchsvollen Umbauten (Altersheim-/Spitalbau), eine ganzheitliche Denk- und Arbeitsweise sowie gestalterisches Flair.

Arbeitsbeginn: sofort

Wir freuen uns auf Ihre Bewerbung.

Architektur-Werkstatt, Zentweg 21, 3006 Bern

JÖRG LIENERT
UNTERNEHMENSBERATUNG
IN ORGANISATIONS- UND PERSONALFRAGEN

Fachmännische Problemlösungen

Mein Auftraggeber ist ein bekanntes Ingenieur- und Beratungsunternehmen der Zentralschweiz, das sich durch seine Dienstleistungen rund um die Wasserwirtschaft eine führende Position erarbeitet hat und über einen gesicherten Auftragsbestand verfügt. Ich suche in seinem Namen den Kontakt zu einem ausgewiesenen

Kultur-Ingenieur ETH

(allenfalls Bauingenieur oder Geowissenschaftler)

als

Projektleiter

im Bereich Wasserwirtschaft

Nebst Ihrer fachlichen Kompetenz sind somit Ihre Führungseigenschaften, Ihre Selbständigkeit und gute EDV-Kenntnisse angesprochen.

Ich freue mich auf Ihre Bewerbungsunterlagen und werde umgehend Kontakt aufnehmen.



JÖRG LIENERT, PILATUSSTRASSE 30, 6002 LUZERN, TEL. 041-237278
GESCHÄFTSSTELLE: SEIDENHOFSTR. 14, 6002 LUZERN, TEL. 041-237474

Stellengesuche

Masch. Ing. HTL (29 j. m) mit Erfahrung in PL im Anlagenbau. Stehe kurz vor Studienabschluss

Energieingenieur NDS

Bin motiviert, meine Erfahrungen in die Praxis umzusetzen. Grossraum Bern-Biel bevorzugt. Interessiert?

Ich freue mich auf Ihren Kontakt unter Chiffre SIA 126 an IVA AG, Postfach, 8032 Zürich.

Dipl. Bauingenieur ETH

29, CH, sucht nach 4 1/2-jähriger Berufserfahrung im konstruktiven Ingenieurbau neue Herausforderung in ergänzendem Dienstleistungsbereich des Bauwesens.

Angebote unter Chiffre SIA 125 an IVA AG, Postfach, 8032 Zürich

Stetes Inserieren bringt Erfolg!

Die Schweizer Hochschul-Ingenieure und -Architekten

lückenlos!

Die Schweizer Hochschul-Ingenieure und -Architekten zählen zu den Top-Entscheidern in der gesamten Bauwirtschaft, in den Planungsbüros und -ämtern und in der Industrie.

Mit «Schweizer Ingenieur und Architekt» in der deutschen und «Ingénieurs et architectes suisses» in der Westschweiz sprechen Sie diese Elite lückenlos an!

46 deutsche und 24 französische Ausgaben sowie ein vielfältiger Themenplan erlauben eine gezielte Platzierung Ihrer Anzeige im optimalen Umfeld.

Wir beraten Sie gerne!

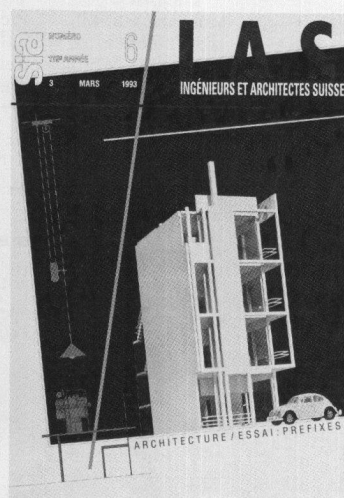
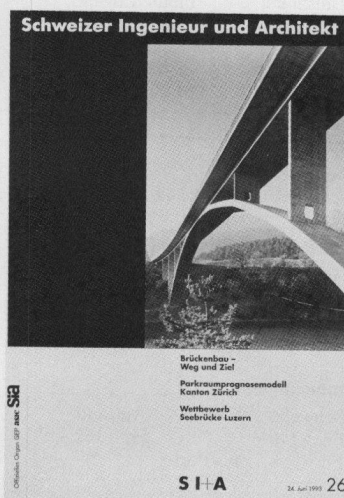

Die offiziellen Fachzeitschriften des Schweizerischen Ingenieur- und Architektenvereins SIA, der Gesellschaft ehemaliger Studierender der ETH/GEP und des Schweizerischen Verbandes Beratender Ingenieure ASIC.

Iva

IVA AG für internationale Werbung

Mühlebachstrasse 43
8032 Zürich
Telefon 01/251 24 50
Telefax 01/251 27 41

Rue Pré-du-Marché 23
1004 Lausanne
Téléphone 021/647 72 72
Téléphax 021/647 02 80

Stellengesuche

Hochbauzeichner, 45jährig

sucht per sofort Arbeit im Raum Aarau, Olten, Lenzburg.
Telefon 064/31 20 61 (Zimmermann)

Dipl. Bauingenieur ETH

CH, in ungekündigter Stellung sucht Herausforderung im Raum
Innerschweiz/Zürich.

Angebote unter Chiffre SIA 124 an IVA AG, Postfach, 8032 Zürich

Diverses

STADT BADEN

Die Stadt Baden veranstaltet einen

öffentlichen Ideenwettbewerb

nach SIA-Ordnung 152/93

für die Neugestaltung des Theaterplatzes mit unterirdischer Parkierungsanlage in Baden

Teilnahmeberechtigung

Teilnahmeberechtigt sind alle Architekten und Architektinnen, welche seit dem 1. Januar 1993 Wohn- oder Geschäftssitz in den Gemeinden Baden, Ennetbaden, Wettingen oder Neuenhof haben oder hier heimatberechtigt sind. Es wird erwartet, dass sie mit einem Ingenieur zusammenarbeiten. Auch wird empfohlen, dass sie eine/n Landschaftsarchitekten/in beiziehen. Die Ingenieure und Landschaftsarchitekten und -architektinnen haben die Teilnahmebedingungen nicht zu erfüllen.

Auszeichnungen

Für die Ausschüttung von 6 - 7 Preisen steht eine Summe von Fr. 100 000.-, für Ankäufe eine Summe von Fr. 25 000.- zur Verfügung. Es wird die Gesamtsumme von Fr. 125 000.- ausgeschüttet.

Bezug der Unterlagen

Das Programm für den Ideenwettbewerb kann bei der Stadtplanung Baden (Tel. 056/20 82 90) bezogen werden. Die Beilagen und Pläne können gegen Bezahlung des Depots von Fr. 300.- bei der Stadtplanung bis spätestens 25. März 1994 bezogen werden.

Abgabetermine:

- Projektpläne: bis 15. Juli 1994
- Modell: bis 5. August 1994

BAULEITUNGEN DEVISIERUNGEN

für Wohn- Industrie- und Umbauten durch erfahrenen
Architekten HTL in freier Mitarbeit.

Offerten unter Chiffre Q 264-10136 an ofa Orell
Füssli Werbe AG, Postfach, 8810 Horgen 1.

Impressum

Schweizer Ingenieur und Architekt (SI+A)

Herausgeber

Verlags-AG der akademischen technischen Vereine

Offizielles Organ

Schweizerischer Ingenieur- und Architekten-Verein (SIA)
Gesellschaft Ehemaliger Studierender der ETH Zürich (GEP)
Schweizerische Vereinigung Beratender Ingenieure (ASIC)

Redaktion

Rüdigerstrasse 11, Postfach 630, 8021 Zürich
Tel. 01 / 201 55 36, Telefax 01 / 201 63 77

Redaktoren

Heinz Rudolphi, Ing. SIA, Chefredaktor
Bruno Odermatt, dipl. Arch. ETH / SIA
Hans U. Scherrer, dipl. Ing. ETH / SIA
Brigitte Honegger, Architektin

Redaktioneller Mitarbeiter

Richard Liechti

Produktion

Werner Imholz

Sekretariat

Odette Vollenweider, Adrienne Zogg

Nachdruck von Bild und Text, auch auszugsweise, nur mit schriftlicher
Zustimmung der Redaktion und mit genauer Quellenangabe.

Abonnemente

	Schweiz:	Ausland:
1 Jahr	Fr. 216.-	Fr. 235.-
Einzelnummer	Fr. 8.- plus Porto	

Ermässigte Abonnemente für Mitglieder GEP, BSA, ASIC,
STV, Archimedes und Studenten.

Einzelnummern sind nur bei der Redaktion erhältlich.

Bestellungen für Abonnemente sowie
Adressänderungen von Abonnenten an

Abonnementverwaltung Huber & Co. AG
CH-8501 Frauenfeld, Telefon 054 / 27 11 11

Adressänderungen von SIA-Mitgliedern an das
SIA-Generalsekretariat, Postfach, 8039 Zürich

Postcheck

«Schweizer Ingenieur und Architekt»
80-6110-6 Zürich

Anzeigen

IVA AG für Internationale Werbung

Hauptsitz: Mühlebachstr. 43 8032 Zürich Tel. 01 / 251 24 50 Fax 01 / 251 27 41	Filiale Lausanne: Pré-du-Marché 23 1004 Lausanne Tel. 021 / 37 72 72 Fax 021 / 37 02 80	Filiale Lugano: Via Pico 28 6909 Lugano-Cassarate Tel. 091 / 52 66 84 Fax 091 / 52 45 65
--	---	--

Satz + Druck

Huber & Co. AG
8501 Frauenfeld, Tel. 054 / 27 11 11

Ingénieurs et architectes suisses (I+AS)

Erscheint im gleichen Verlag

Redaktion:

Rue de Bassenges 4, case postale 180, 1024 Ecublens,
Tel. 021 / 693 20 98, Telefax 021 / 693 20 84

Abonnemente:

	Schweiz:	Ausland:
1 Jahr	Fr. 140.-	Fr. 152.-
Einzelnummer	Fr. 8.- plus Porto	

SIA-Generalsekretariat

Selnastrasse 16, Postfach, 8039 Zürich
Tel. 01 / 283 15 15, Fax. 01 / 201 63 35
SIA-Normen und -Dokumentationen: Tel. 01 / 283 15 60

WAS SOLL MAN EINEM INGENIEUR, FÜR
DEN EINE SACHE ENTWEDER GUT ODER
SCHLECHT IST, ÜBER ARBO-KRAGPLAT-
TENANSCHLÜSSE NOCH ERZÄHLEN?

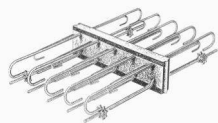
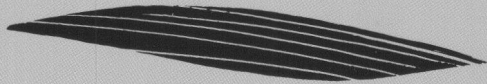
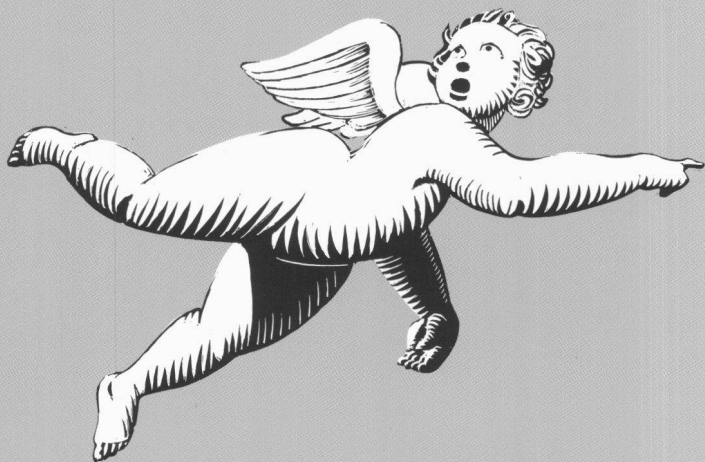

Dass sie wie alle Eigenentwicklungen von Aschwanden von hervorragender Qualität sind und höchsten Ansprüchen der Ingenieure genügen? Dass ihr Isolationskörper aus Blähton-Leichtbeton für ein besonders geringes Raumgewicht sorgt? Dass ihre doppelt geführte Schubbe-
wehrung Verlegefehler verhindert? Dass sie mit einer 30 mm dicken Betonüberdeckung alle Anforderungen der Brandwiderstandsklasse F 90 erfüllen? Dass sie optimal vor Korrosion geschützt sind? Oder dass Sie für ausführliche technische Dokumentation bei Aschwanden an der einzig richtigen Adresse sind? Aber das alles wissen Sie doch längst... F.J. Aschwanden AG, Spezialprodukte für das Bauwesen, 3250 Lyss, Telefon 032 84 86 11, Telefax 032 84 47 42

Aschwanden

WARUM SIE IHREN TEMPEL AUF SCHLEUDERBETON- STÜTZEN BAUEN SOLLTEN.

Das griechische Imperium wäre wohl nie zerfallen, hätte es damals PARCOVA®-Schleuderbetonstützen gegeben. Ihre grosse Tragfähigkeit bei geringem Querschnitt, ihr hoher Feuerwiderstand und die schnelle Montage sind sagenhaft. Ästhetisch werden sie jeder griechischen Gottheit gerecht. Und qualitativ jedem modernen Parking-, Büro- oder Verwaltungstempel. Warum also unnötig Zeit, Geld und Nerven opfern?



SACAC
Schleuderbetonwerk AG
Im Lenzhard Postfach
5600 Lenzburg
Tel. 064 51 18 82
Fax 064 51 85 93



Solid wie Schleuderbeton.