

**Zeitschrift:** Schweizer Ingenieur und Architekt  
**Herausgeber:** Verlags-AG der akademischen technischen Vereine  
**Band:** 109 (1991)  
**Heft:** 45

## Werbung

### Nutzungsbedingungen

Die ETH-Bibliothek ist die Anbieterin der digitalisierten Zeitschriften auf E-Periodica. Sie besitzt keine Urheberrechte an den Zeitschriften und ist nicht verantwortlich für deren Inhalte. Die Rechte liegen in der Regel bei den Herausgebern beziehungsweise den externen Rechteinhabern. Das Veröffentlichen von Bildern in Print- und Online-Publikationen sowie auf Social Media-Kanälen oder Webseiten ist nur mit vorheriger Genehmigung der Rechteinhaber erlaubt. [Mehr erfahren](#)

### Conditions d'utilisation

L'ETH Library est le fournisseur des revues numérisées. Elle ne détient aucun droit d'auteur sur les revues et n'est pas responsable de leur contenu. En règle générale, les droits sont détenus par les éditeurs ou les détenteurs de droits externes. La reproduction d'images dans des publications imprimées ou en ligne ainsi que sur des canaux de médias sociaux ou des sites web n'est autorisée qu'avec l'accord préalable des détenteurs des droits. [En savoir plus](#)

### Terms of use

The ETH Library is the provider of the digitised journals. It does not own any copyrights to the journals and is not responsible for their content. The rights usually lie with the publishers or the external rights holders. Publishing images in print and online publications, as well as on social media channels or websites, is only permitted with the prior consent of the rights holders. [Find out more](#)

**Download PDF:** 02.01.2026

**ETH-Bibliothek Zürich, E-Periodica, <https://www.e-periodica.ch>**

## Zum Titelbild

### Riss-Dübelleisten

#### ... die wirtschaftliche Lösung Ihrer Durchstanzprobleme

Die Dübelleiste hat sich in zahlreichen Bauten im In- und Ausland als Durchstanzarmierung bestens bewährt. Dank unserem leistungsfähigen Ingenieurteam und einer ausgefeilten Computerstatik sind wir in der Lage, optimale, objektbezogene und wirtschaftliche Lösungen anzubieten. Die Dübelleiste zeichnet sich besonders durch grosse Baustellen- und Verlegefreundlichkeit aus.

Interessiert? Unsere Bauingenieure beraten Sie gerne.



Eisenwarenfabrik, Verankerungstechnik  
Industriestrasse 32  
8108 Dällikon-Zürich  
Telefon 01/844 11 22  
Telex 827 102, Telefax 01/844 11 51

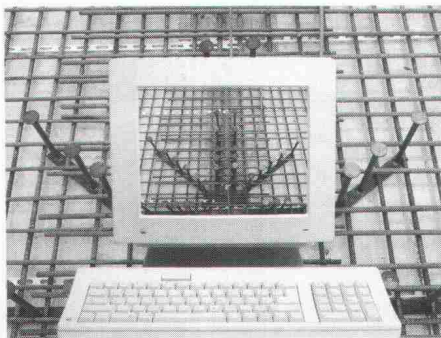

## Inhalt

<b>Baumanagement</b>	<b>Reorganisation Bauwesen des Bundes</b> <i>J. Wiegand, Basel</i>	1065
<b>Architektur</b>	<b>Bauernhof - Stadthaus - Palast</b> <i>F. B. Keller, Zürich</i>	1071
<b>Raumplanung</b>	<b>Üetlibergtunnel</b> <i>M. Eggenberger, N. Gräub, Zürich</i>	1079
<b>Bautechnik</b>	<b>Der wirkungsvolle und dauerhafte Kragenplatten-Anschluss</b> <i>P. H. Forrer, Oberaach</i>	1082
<b>Wettbewerbe</b>	<b>Immeuble «écologique» de logements pour étudiants, Genève (A). Doppelturnhalle und Oberstufenschulhaus, Staufen AG (E). Altersheim Neumarkt, Winterthur ZH, Überarbeitung (E). Mehrzweckgebäude, Gsteigwiler BE (E). Werkhof Aarau AG (E) Grundschule der Jüdischen Gemeinde zu Berlin (D)</b>	1084 1085
<b>Aktuell</b>	<b>Erdwärme für St. Moritz. Kanaltunnel: Eröffnung Juni 1993. Erneute Zunahme des Motorfahrzeugverkehrs 1990. Unterschiedliche Motorisierung in Kantonen. Zementlieferungen: keine Belegung. Gute Ausbildung nach wie vor gefragt. Für Sie gelesen: Ing. HTL - der bestausgebildete Handwerker Europas?</b>	1092
<b>Persönlich</b>	<b>Wechsel im CC des SIA. Caspar Reinhart zum 60. Geburtstag</b>	1095
<b>SIA-Mitteilungen</b>	<b>Bericht von der DV Flims, 23. August 1991. Normen SIA 161 und 161/1 «Stahlbauten»</b>	1096
<b>B-Seiten</b>	<b>Laufende Wettbewerbe und Ausstellungen. Veranstaltungen. Aus Technik und Wirtschaft</b>	B165-168
<b>Impressum</b>	<b>am Schluss des Heftes</b>	

## Ingénieurs et architectes suisses

<b>Numéro 23/91</b>	Rédaction: rue de Bassenges 4, 1024 Ecublens, tél. 021/693 20 98
<b>Architecture et énergie</b>	<b>ARCHITECTURE ET ÉNERGIE</b> 395
	<b>Architecture et énergie: l'évolution d'une idée</b> 396
	<b>Recherche et développement en énergie solaire</b> 400
	<b>Villas jumelées faisant partie du complexe résidentiel «La Cité solaire»/Ardon (VS)</b> 402
	<b>Maison d'habitation jumelée/Thônex (GE)</b> 404
	<b>Logements économiques en terrasse, Castel «Zur Linde»/Schmitten (Fribourg)</b> 406

# Abwicklungseleganz.



## Der Konstrukteur.

Mit CAD und am Zeichenbrett konstruiert er seine Objekte werkstatt- und montagegerecht.



## Das Detail.

Die Fachwerkstruktur ermöglicht eine einfache Führung der Installationen.



## Das Detail.

Die Binder sind auf eingespannte Stützen aufgesetzt.



## Sportbauten.

Die grossen Spannweiten der Sporthalle Neuhof in Lenzburg werden mit Fachwerk-Doppelbindern überbrückt.

Optimierung von Qualität, Termin und Preis durch ausgefeiltes Engineering, detaillierte Planung und präzise Fertigung und Montage - das ist Abwicklungseleganz im Stahlbau.

Meto-Bau AG  
5303 Würenlingen  
Telefon 056 98 26 61  
Telefax 056 98 10 23  
Telex 827 420 meto ch

**Meto-Bau**  
Stahl ist unsere Stärke.



# Tobler **WALM**<sup>®</sup> Stützenkopfverstärkung der neuen Generation

Bei der Konstruktion von Flachdecken werden mehr und mehr Stützenkopfverstärkungen aus Stahl eingesetzt. Die Stützenkopfverstärkung Tobler WALM<sup>®</sup> bietet eine neuartige, moderne Lösung mit wesentlichen Vorteilen gegenüber herkömmlichen Systemen.

- Tobler WALM<sup>®</sup> garantiert einen idealen Kraftfluss. Die Kontinuität der Flachdecke wird nicht unterbrochen.
- Stützenkopfverstärkung und Betondecke bilden eine Einheit (Betonverbund-System).
- Tobler WALM<sup>®</sup> eignet sich auch speziell für vorgespannte Decken, weil der optimale Verlauf der Spannglieder über der Stütze nicht behindert wird.
- Mit Tobler WALM<sup>®</sup> kann die untere Armierung normengerecht über das Auflager geführt und verankert werden.
- Tobler WALM<sup>®</sup> lässt sich mit allen modernen Stützensystemen (Stahlkern-, Schleuderbeton-, Vollstahl- und Brandschutzstützen) kombinieren.
- Tobler WALM<sup>®</sup> wird nach der neuen Stahlbeton-Norm (SIA-Norm 162/1989) dimensioniert.
- Tobler WALM<sup>®</sup> wurde an der ETH Lausanne entwickelt und in praktischen Versuchen geprüft.

Wir senden Ihnen gerne detaillierte Informationen über Tobler WALM<sup>®</sup> zu.

Name

Adresse

PLZ/Ort



# Tobler

Tobler Stahlbau AG  
Industriestrasse 8  
9015 St.Gallen-Winkeln  
Telefon 071-32 12 52

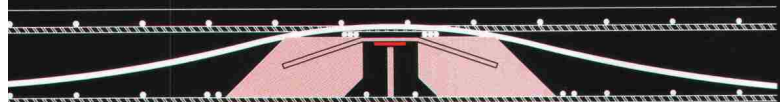

# KLARE ENTSCHEIDUNG

Sein Blick traf die beiden Le-Corbusier-Sessel, die er sich zum neuen Haus geleistet hatte. Wie gut sie in der hellen, rundum verglasten Wohnhalle aussahen. Nicht anders die Essgruppe mit den Stahlrohr-Stühlen nach Mart Stam. Er war glücklich. Und zufrieden über die gute Zusammenarbeit mit seinem Architekten. Alles war so geworden, wie sie es sich vorgestellt hatten: Die zeitgemässe Architektur ohne Schnörkel, die Inneneinrichtung mit den modernen Klassikern und die Details. Zum Beispiel diese neuen Schalter und Steckdosen von Feller, die so gut zum Stil des Hauses passten.

EDIZIO wurde gleich von Anfang an mit in die Planung einbezogen. Das Ergebnis war überzeugend. Er hatte sich eben mehr als das Übliche gegönnt.

*Edizio*  
by  
FELLER

EDIZIO ist das neue Programm von Schaltern und Steckdosen der Feller AG. Design by Multiple. Konzept by E&K AG.

Felle

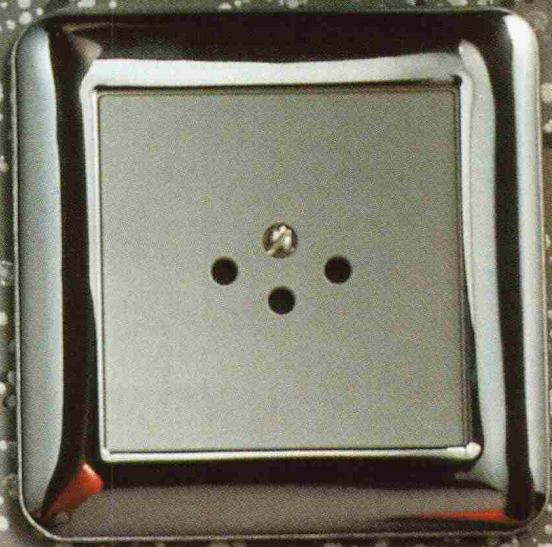

# Systeme von SCHÜCO

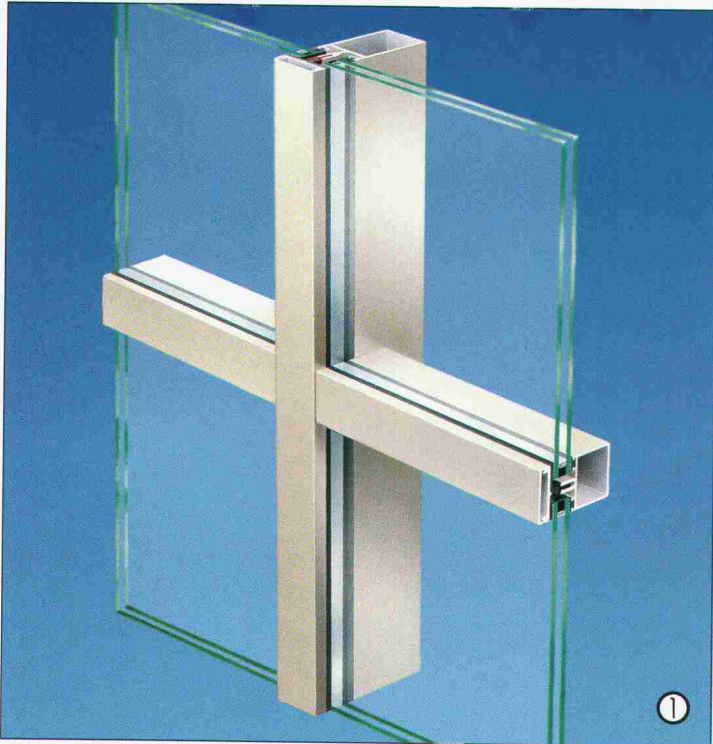

①

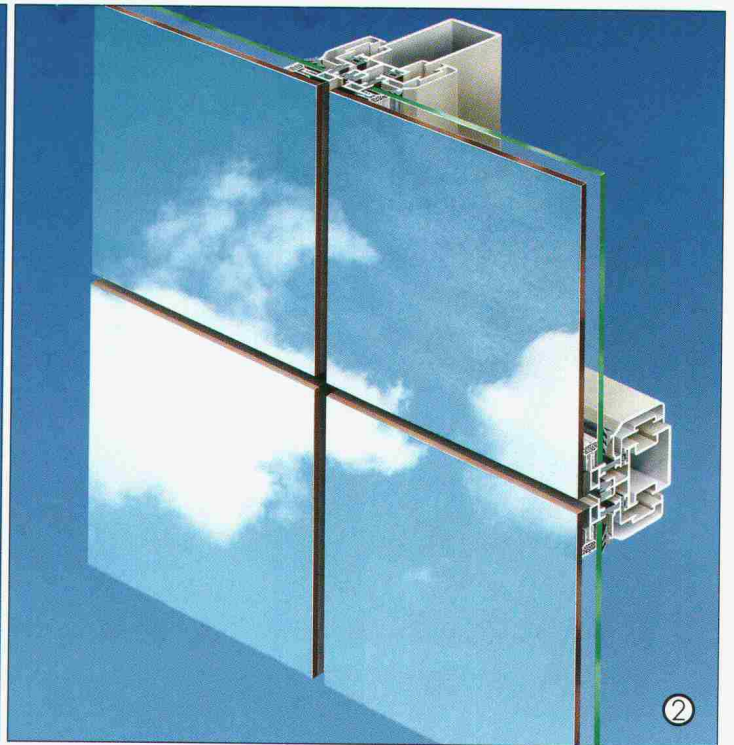

②

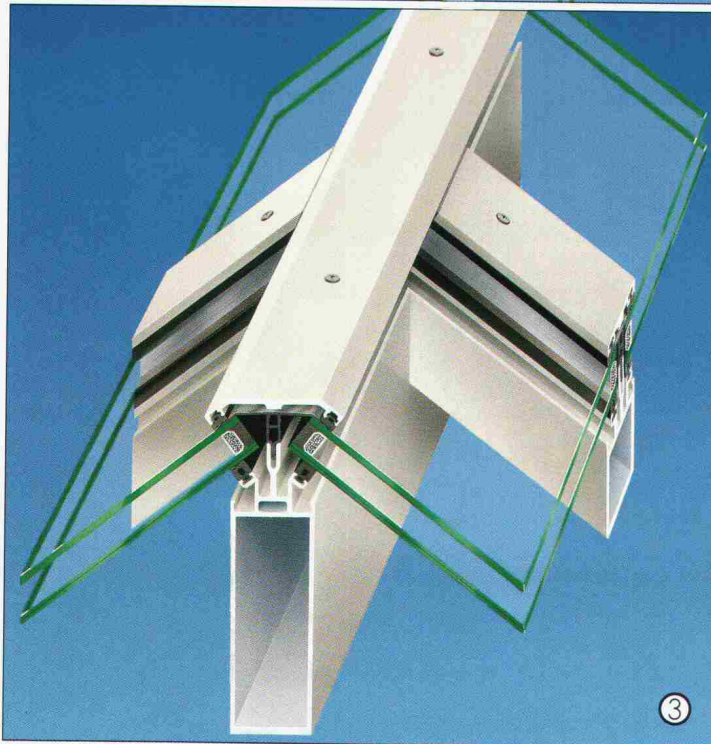

③

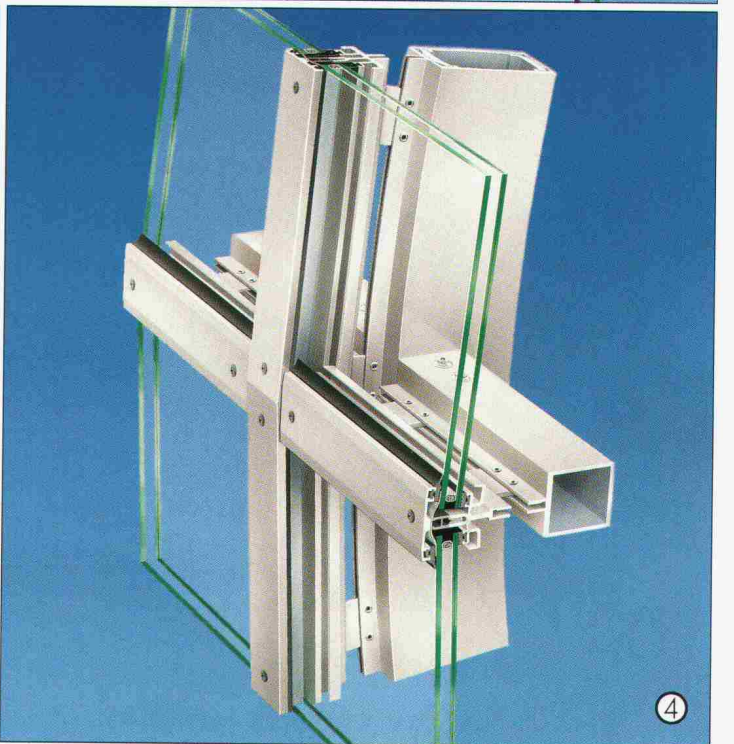

④

Wo heute gute Architektur entsteht, sind Aluminium-Glas-Konstruktionen meistens beteiligt. Und vorrangig geschieht dieses mit bewährter System-Technologie von SCHÜCO: Aluminiumsysteme von hoher Sicherheit und für kreative Architektur. Zur Realisierung von Metallfassaden in Pfosten-Riegel-Bau-

weise die Systeme FW 50 ① und SK 60 V, für „kalt-warme“ Fassaden die Konstruktions-Systeme CW 70 und CW 80. Für Structural Glazing-Ganzglasfassaden das System SG 50 E ②

Zur Ausbildung von Polygonen, Pyramiden und Dachkonstruktionen aller Winkelungen das System SK 60 ③ mit der integrierten Kondenswasser-Drainage. Für Kuppeln, Gewölbe und

Rundbogen-Konstruktionen das System BV 60 ④. Kompatibel mit diesen Fassaden- und Lichtdach-Konstruktionen sind die SCHÜCO-Systeme für Fenster und Türen. Damit haben Planer und Verarbeiter die Sicherheit, Technik und Ästhetik zu optimalen Gesamtlösungen zu vereinen.

  
SCHÜCO  
INTERNATIONAL

# Fassaden in der Schweiz

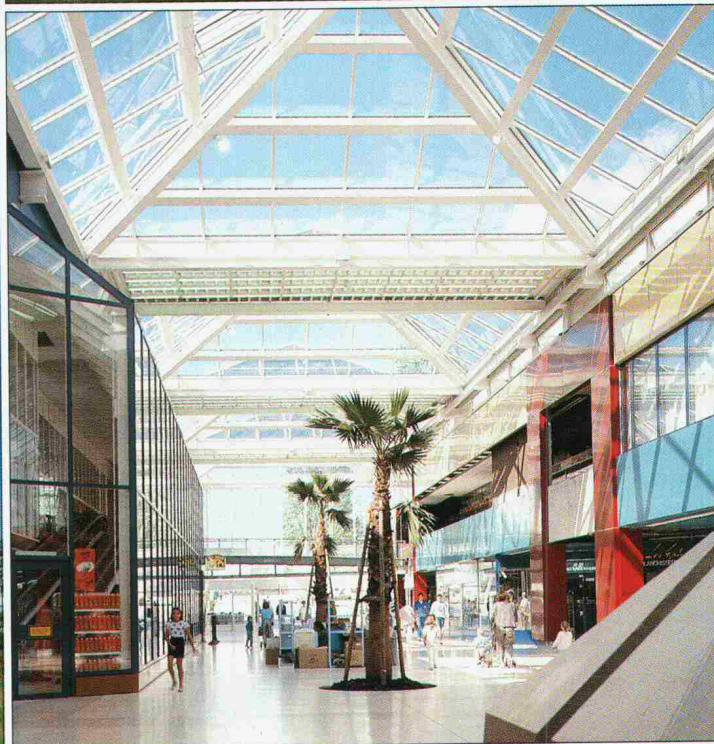

Als Partner von SCHÜCO International haben wir die erfahrenen Fachleute für den Einsatz von SCHÜCO-Systemen und leisten auf unsere Weise einen Beitrag dazu, dass in der Schweiz gute Architektur mit Aluminium-Konstruktionen unterstützt wird. Viele hervorragende Beispiele beweisen das.

In diesem Sinne verstehen wir uns auch als Service-Unternehmen mit spezieller, landesspezifischer Bau Erfahrung. Bauherren bieten wir vielfältigen Informations-Service, wenn es um Neubauüber-

legungen oder Bauerneuerungs-Absichten geht. Architektenbüros und Planungsabteilungen empfehlen wir unseren Technischen Beratungsdienst, der in der Entwurfs- und Planungsphase von anerkanntem

Nutzen ist. Ebenso unterstützen wir Fassaden- und Fensterbau-Betriebe von der Planung bis zur Ausführung am Bau. Sprechen Sie uns an, wenn Sie eindrucksvolle Ideen und anspruchsvolle Geometrien technisch sicher umsetzen wollen.

## JANSEN

Jansen AG, 9463 Oberriet SG  
 Telefon 071/78 9111 Telex 881850 Telefax 071/78 2270



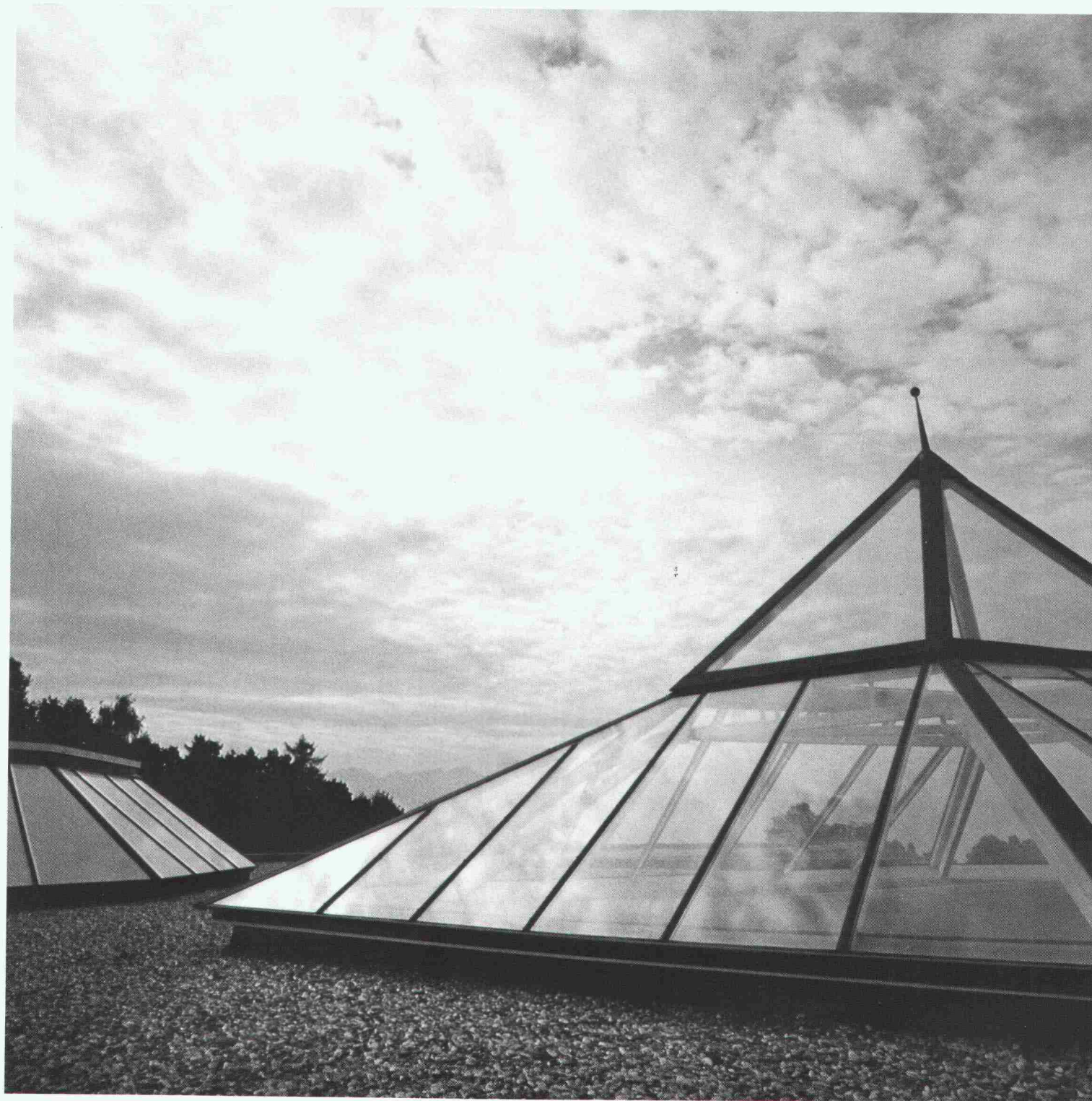

## Hier wird getagt.

Von Montag bis Freitag. Das ganze Jahr. Denn unter diesen Verglasungen wollen die Herren Juristen des Kantonsgerichtes Lausanne möglichst unverfälschtes Licht in ihre Akten bringen. Und wenn ein Richter in einem besonders schwierigen Fall sein Urteil noch woanders bestätigt haben möchte, so ist ihm die Sicht nach oben offen. Oder sollten nach einer harten Verhandlung etwelche Köpfe rauchen, werden einfach die

Verglasungsflügel geöffnet, um Dampf abzulassen. In der Planungsphase dieses Projektes mussten jedoch noch einige Probleme geklärt werden. Unter anderem die Frage, welchen Bedingungen die Verglasungen entsprechen müssen. Denn wo Funktionalität und Ästhetik zusammentreffen, sollte nur einwandfreies Material zum Zuge kommen. Ganz klar, dass hier die Architekten Musy und Vallotton strengste Massstäbe an

die Wahl der Verglasungen gesetzt haben. So fällt in kompetenten Kreisen immer wieder der Name WEMA. Weil Bau-Spezialisten der fachkundigen Beratung von Bau-Spezialisten vertrauen können. Und weil WEMA neben den kittlosen Verglasungen auch für ihr Qualitäts-Angebot an Lichtkuppel-Systemen, Gitterrosten und Normbauteilen bekannt ist. Kein Zufall, wurde für das Lausanner Gericht ein WEMA-Produkt empfohlen.

WEMA AG  
Metallbau/Bauelemente  
Richtstrasse 5  
8304 Wallisellen  
Tel. 01/833 02 81  
Zweigniederlassung Lausanne:  
Tel. 021/691 18 18





# Dahinter steckt mehr als Sie sehen können!

Kilometer um Kilometer flankieren Stützmauern Autobahnen und Landstrassen. Hinter den unterschiedlichen Fassaden steckt in vielen Fällen ein einziges Bewehrungssystem: **Tensar**

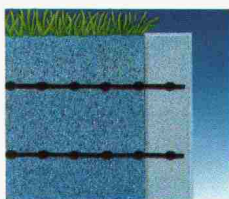

Mit **Tensar SR** Geogittern können die unterschiedlichsten Füllmaterialien und Frontverkleidungen verwendet werden.

**Geogitter** Das knotensteife Polymergitter, das sich dauerhaft mit dem Erdboden verzahnt. So werden selbst extremste Belastungen gleichmässig verteilt. Und maximale Stabilität ist auf lange Sicht gewährleistet.

### Mehr Gestaltungsmöglichkeiten

Mit **Tensar** Geogittern haben Sie bei der Frontverkleidung alle Freiheiten,

denn sie hat keinerlei tragende Funktion. Wählen Sie Holz oder Naturstein, dünne Betonplatten, Gras oder einfach das Gitter selbst – ganz wie es Ihnen gefällt.



### Mehr Wirtschaftlichkeit

**Tensar** Geogitter lassen sich problemlos, schnell und rationell installieren. Weil Sie jedes verfügbare Füllmaterial verwenden können. Und weil aufwendige Einbautechniken und Geräte völlig überflüssig sind.

### Mehr Leistung

Überall auf der Welt stellen **Tensar**

Geogitter ihre hohen Stabilisierungseigenschaften und ihre chemische und biologische Resistenz unter Beweis. Sowohl das Institut für Bautechnik als auch das British Board of Agrément bescheinigen **Tensar SR** Geogittern eine Haltbarkeit von mindestens 120 Jahren. Kein Wunder, dass **Tensar** Geogitter in immer mehr Stützmauern die tragende Rolle spielen.

Für weitere Informationen wenden Sie sich bitte an:  
MÜLLER-MÜLLER AG.  
techn. Beratung Geotextilien  
8854 Siebnen  
Telefon: 055-64 22 45  
Fax: 055-64 23 40



F. Landolt AG  
8752 Näfels

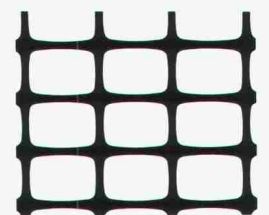

**Tensar**®

Tensar und 'Netlon' sind die eingetragenen Warenzeichen von Netlon Limited in der Schweiz und anderen Ländern.

# Ist Ihre Brunnenstube noch stubenrein?



Eine gute Nachricht für alle Gemeinden mit «altersschwachen», ersatzbedürftigen Brunnenstuben: Mit Lösungen von Eternit lassen sich auf ideale Weise wieder einwandfreie Verhältnisse schaffen!

Die Erfahrung der vergangenen Jahre zeigt, dass sich die Sanierung von veralteten Brunnenstuben von Quellwasserfassungen meist nicht mehr lohnt. Eine Erneuerung ist dann die einzig richtige Entscheidung.

Eternit-Brunnenstuben werden im Werk nach Mass gefertigt und sind eine technisch, hygienisch und wirtschaftlich stubenreine Lösung. Lassen Sie sich informieren. Verlangen Sie noch heute die detaillierten Unterlagen.

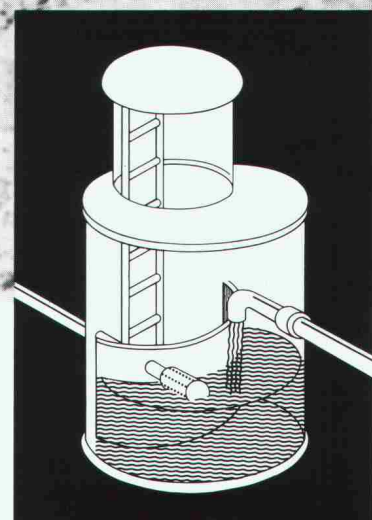

Das hundertfach bewährte System von ETERNIT: Eine Lösung aus bester Quelle!



# Grosse helle Bauten entstehen oft aus einer kleinen, roten Muster-Box!

Sie enthält das ganze, breite Spektrum von Neomat-Tageslichtplatten: flache, gewellte, Doppel- und Dreifachsteg – in Acryl, Polyester, PéVéClair und Polycarbonat!  
Damit Sie beim Planen grosser, heller Bauten gleich alles zur Hand haben, passt unsere kleine, rote Musterbox – in Ordnergrösse – gut ins Regal.  
Gratis und franko erhältlich mit dem Coupon oder über Telefonnummer 064/71 62 62.



  
**neomat**  
TAGESLICHTPLATTEN  
Neomat AG · 5734 Reinach AG  
Telefon 064/716262 · Fax 064/717233

Bitte senden Sie mir die rote Gratis-Musterbox

Name: \_\_\_\_\_

Strasse: \_\_\_\_\_

PLZ/Ort: \_\_\_\_\_

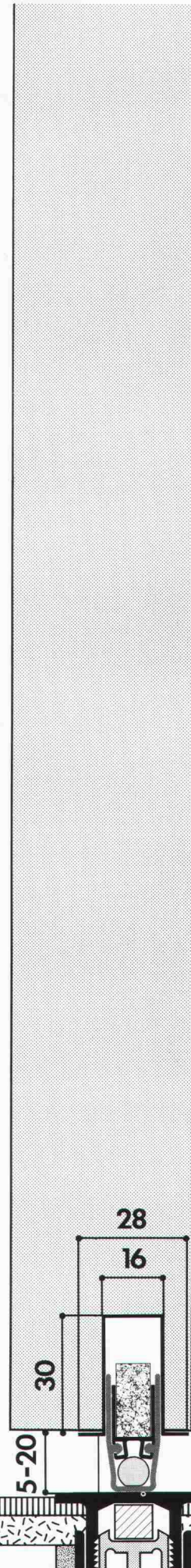

Planet ist ein einfacher (auch nachträglich) eingebauter schwellenloser Türverschluss. Geräuschlos, wartungsfrei und ohne Schwelle überbrückt er den Spalt zwischen Boden und

# WINI

Türe. Und stellt so einen wirkungsvollen Schutz vor Lärm, Wärmeverlust und Zugluft dar.

**Planet WE**, mit Silikon-Rundschnur geschäumt: optimale Schalldämmung in Verbindung mit **Planet BT** (Bodentrennschwelle)

# Planet

**SIEMENS**

Start

Stop

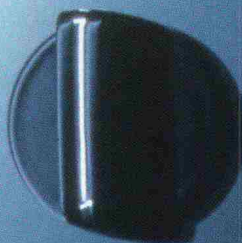

system 45  
Ganz neue  
Perspektiven  
für die Küche.

# Sicherheit

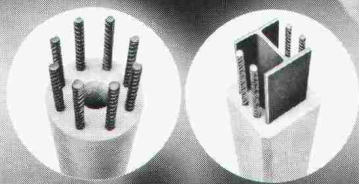

**Sacac  
Schleuderbetonstützen:**

**Schnelle Montage**

**Grosse  
Lieferbereitschaft**

**Hohe  
Wirtschaftlichkeit**

**Geprüfte Qualität**

## PARCOVA

Die moderne Bautechnik stellt hohe Anforderungen an das Stützsystem: Grosse Belastungen, hoher Schlankheitsgrad, langer Feuerwiderstand, perfekte Oberflächenqualität, kurze Bau- und Montagezeiten, flexible Gestaltung.

Die neue Parcovas-Schleuderbetonstütze von SACAC erfüllt diese Bedingungen optimal. Der ovale Stützenquerschnitt mit den Abmessungen von nur  $27 \times 48$  cm kann Gebrauchslasten bis zu 6400 kN aufnehmen. Die Parcovas-Stütze eignet sich vorzüglich für Parkhäuser,

Büro- und Verwaltungsgebäude. SACAC-Schleuderbetonstützen werden durch unser Ingenieurbüro nach dem Wunsch des Kunden berechnet und konstruiert. Das Resultat – ein Qualitätsprodukt. Sind Sie an weiteren Informationen interessiert? Rufen Sie uns an! Lassen Sie sich durch den SACAC-Spezialisten beraten.

**Schleuderbetonwerk AG**  
Postfach, 5600 Lenzburg  
Telefon 064 51 18 82  
Telefax 064 51 85 93



**Wir fabrizieren Schleuderbeton seit 1946**

# Styrodur®

der kreative Dämmstoff



**Lassen Sie Ihrer gestalterischen Phantasie freien Lauf.** Nichts schränkt Ihre Ideen ein, wenn es um die Wahl des richtigen Dämmstoffes geht. Styrodur bringt die Forderung nach planerischem Spielraum und optimaler Funktion mühelos in Einklang. Die Eigenschaften überzeugen und lösen viele Probleme am Bau.

Planen Sie mit Styrodur. Es ist die Wärmedämmung, die Ihre Ansprüche an die Bauphysik des Gebäudes optimal erfüllt — vom Keller bis zum Dach.

Ausdrucksstarke Architektur für anspruchsvolle Gebäude — realisiert mit dem Wärmedämmstoff, der Ihrer Kreativität Spielraum läßt!

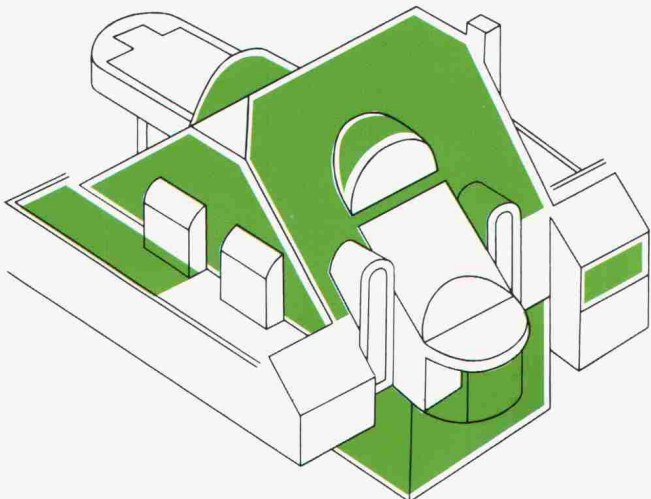

**Styrodur®**

**von BASF.**

**Grün und gut.**

*Alleinvertreib für die Schweiz:*

**Alporit Dämmstoffe  
Kork AG, 5623 Boswil**  
Telefon 057/47 11 44  
Telefax 057/46 18 82

BASF (Schweiz) AG  
8820 Wädenswil

**BASF**



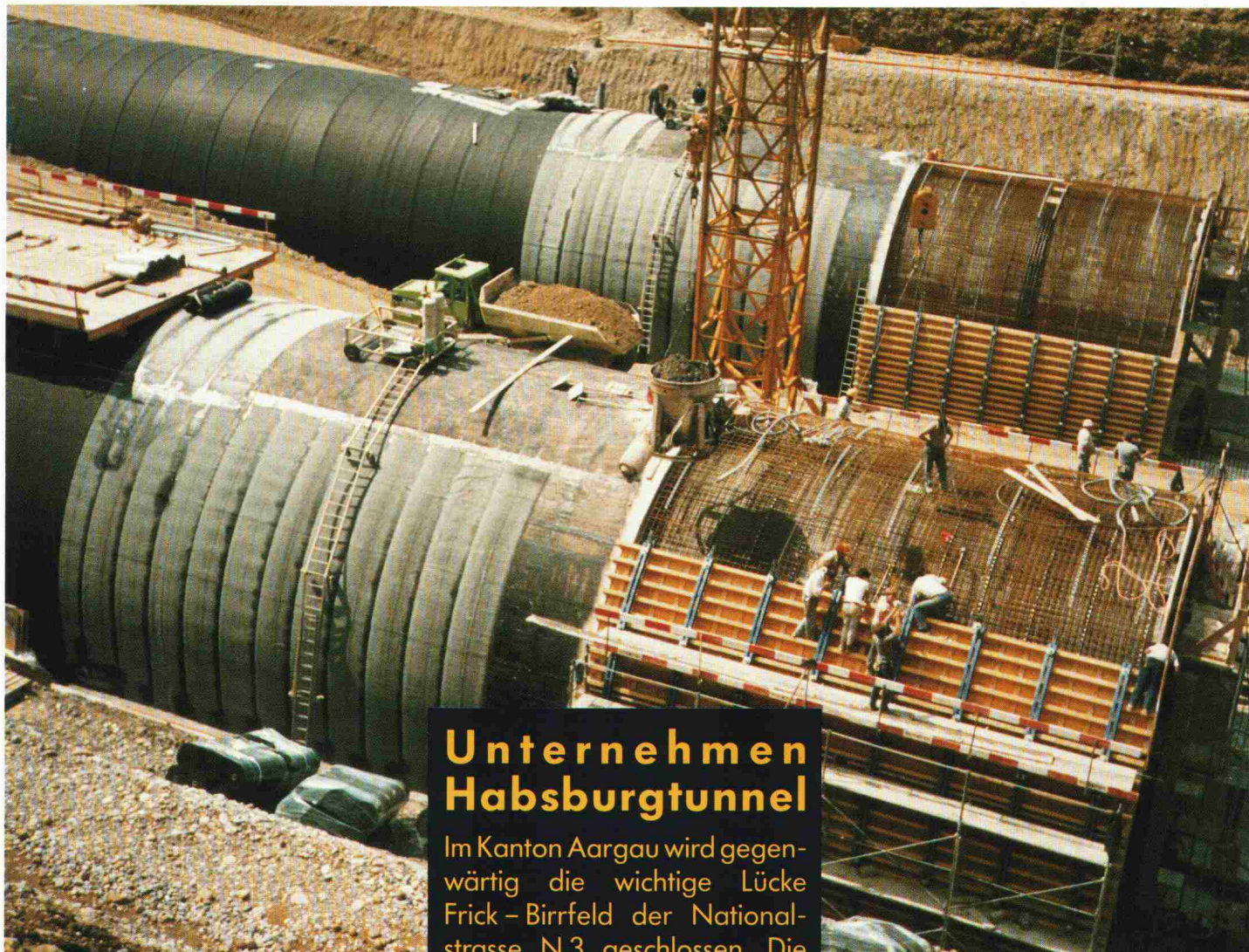

## Unternehmen Habsburgtunnel

Im Kanton Aargau wird gegenwärtig die wichtige Lücke Frick – Birrfeld der Nationalstrasse N 3 geschlossen. Die Strecke umfasst auch den Habsburgtunnel. SikaBau hat die Tagbaustrecke Süd auf einer Länge von 400 m mit Bitumenbahnen abgedichtet. Mit diesem Bauwerk leistet der Strassenbau einen echten Beitrag an den Umweltschutz, denn wertvolles Kulturland wird geschont und verbessert.

# Für Boden- Spitzenleistungen

ColoRex, der homogene Plattenbelag von Forbo-Giubiasco erfüllt höchste Anforderungen in Beanspruchung, Belastung, Hygiene und Design.

Als Pressbelag mit richtungsfreier Musterung findet ColoRex darum immer grössere Verbreitung im Industrie-, Gewerbe-, Laden- und Eingangsbereich, in Spitälern, Laboratorien, Büros, öffentlichen Bauten, EDV-Zentralen und auf Doppelböden.

Verlangen Sie die ColoRex-Dokumentation mit der untenstehenden Infokarte.

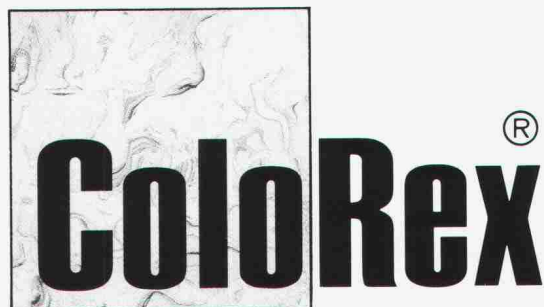

**ColoRex**®



Forbo-Giubiasco SA · 6512 Giubiasco · Tel. 092/280 111



**Forbo**

# Wir sorgen für Ruhe.

Für jedes Geräusch- und Erschütterungs-isolations-Problem haben wir eine geeignete Lösung.

## **LASTO-CALENBERG, Produkte zur Trittschalldämmung.**

Sie bieten individuelle Lösungen für spezifische Probleme im Bereich des Trittschallschutzes.

## **LASTO ISOTRITT, Trittschalldämmkonsole.**

Ideal für den Einbau in Treppenhäusern, Aufzugschächten, Loggien usw.  
Neu: F90 geprüft gemäss SIA.

## **LASTO-ISOBLOCK Lager. Körperschallisolationen.**

Für spezielle Bauten, z.B. bei Haus auf Haus-Konstruktionen mit hohen Belastungen und grossen Trittschalldämmanforderungen.

PROCEQ-Trittschalldämmlager lösen all Ihre Probleme, die Sie in diesem Bereich haben.

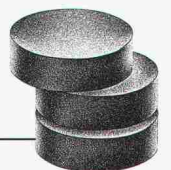
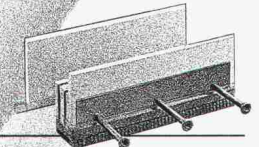
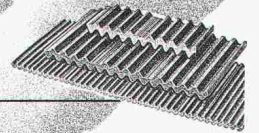

**Wer es genauer wissen will,  
verlangt unsere Beratung.**

**proceq**

PROCEQ SA · Riesbachstrasse 57 · 8034 Zürich  
Telefon 01/383 78 00 · Telefax 01/383 99 14

Rostbeständiger Stahl für  
Fassaden  
Schaufenster  
Verkleidungen  
Innenausbau  
Liftkabinen  
Rolltreppen  
Spültische  
Haushaltgeräte  
Behälter  
Kühl- und Gefriermöbel  
usw.

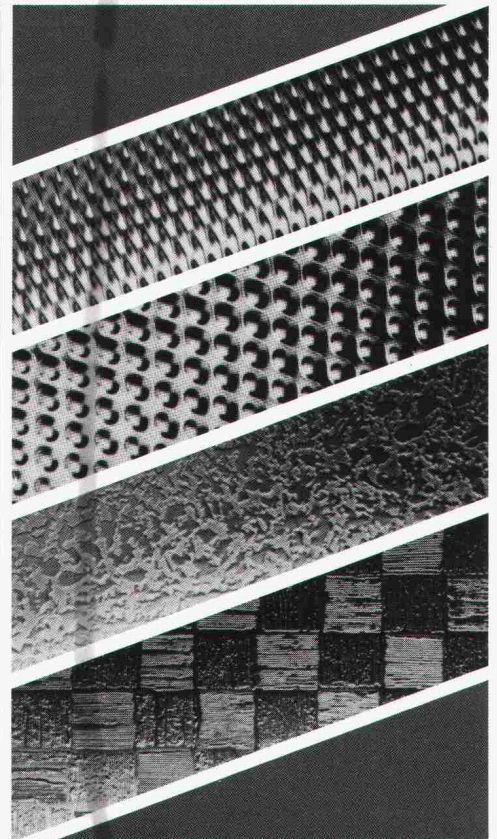

**Ihr Lieferant für rostbeständige,  
dekor- und mustergewalzte, gebürstete  
oder geschliffene Bleche und Bänder  
in der Qualität WN 1.4301/AISI 304:**

Claridenstrasse 20  
8022 Zürich  
Telefon 01-2071111  
Telex 815316  
Telefax 01-2012222

**KOHLER**  
HANS KOHLER AG ZÜRICH

# Trage und harre aus.

(Ovid)

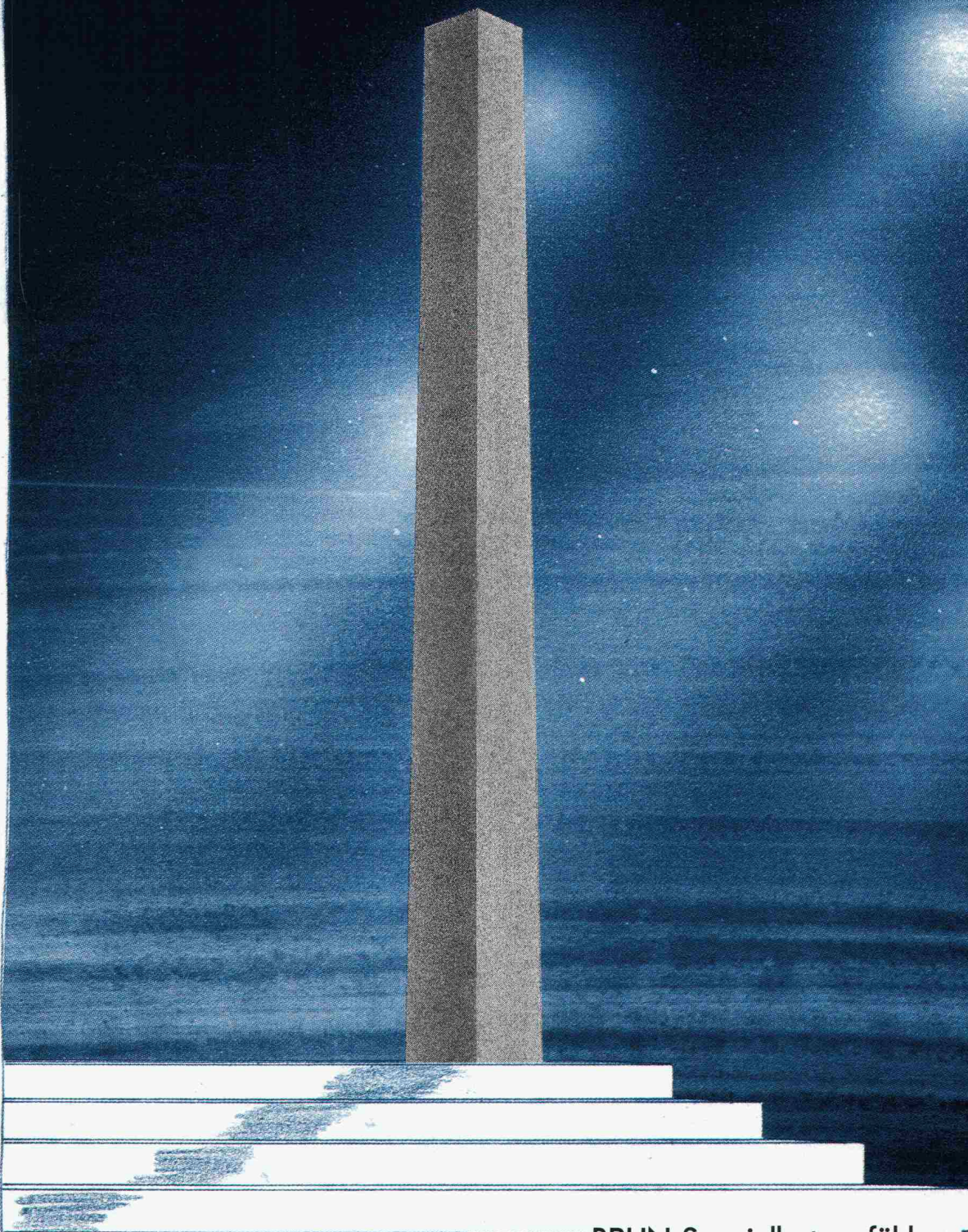

## BRUN-Spezialbetonpfähle – in tragender Rolle.

Einsatz und Können sind wegweisend für BRUN-Spezialbetonpfähle. Überall dort, wo es etwas zu tragen gibt, beherrschen sie die Szene. Sie eignen sich für kleine oder grosse Auftritte.

**BRUN** ELEMENTWERK BRUN AG LUZERN  
Mooshüslistrasse  
6020 Emmenbrücke  
Tel. 041/55 18 18 Fax 041/55 18 66

# Schnüriger

# Modellbau

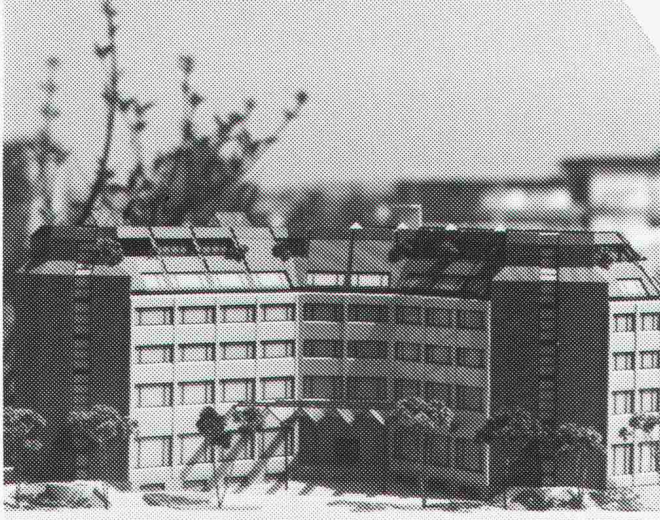

Architektur-, Industrie- + Planungsmodelle, Gipsunterlagen, sowie Design

Moosmattstrasse 16, 8953 Dietikon, Tel. 01/740 27 57

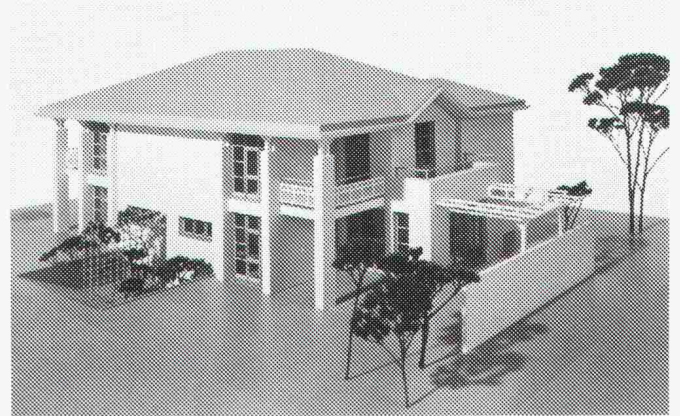

Planung · Fabrikation · Montage · Service/Unterhalt · Planung · Fabrikation · Montage · Service/Unterhalt

## Hydraulisch- mechanische Boden-

## und Bühnentechnik



**Ernst Hunziker AG**  
Konstruktionswerkstätte  
**5734 Reinach AG**  
Telefon 064 - 71 83 12  
Fax 064 - 71 83 16

## in Mehrzweck-, Saal- und Theater- bauten

Verlangen Sie unsere  
Unterlagen oder ein  
unverbindliches Gespräch

Planung · Fabrikation · Montage · Service/Unterhalt · Planung · Fabrikation · Montage · Service/Unterhalt



**AGI**

# **AG für Isolierungen**

**Zürich 01/311 63 63**

**Basel 061/312 87 44**

**Bern 031/25 25 93/94**

**Luzern 041/89 32 32**

**Solothurn 065/23 51 81**

**Winterthur 052/25 12 34**

**St. Gallen 071 / 31 58 31**

## **Kälte, Kühlräume**

Kühl- + Tiefkühlzellen, Kühl- + Tiefkühlhäuser  
Isoliertüren, Transpirex

**Bauisolierungen  
Brandschutz  
Technische Isolierungen**

schöck **AKTUELL** schöck **AKTUELL**

## Schöck setzt neue Massstäbe

### Schöck ISOKORB

## DER Kragplattenanschluss mit Duplex-Stahl 1.4462

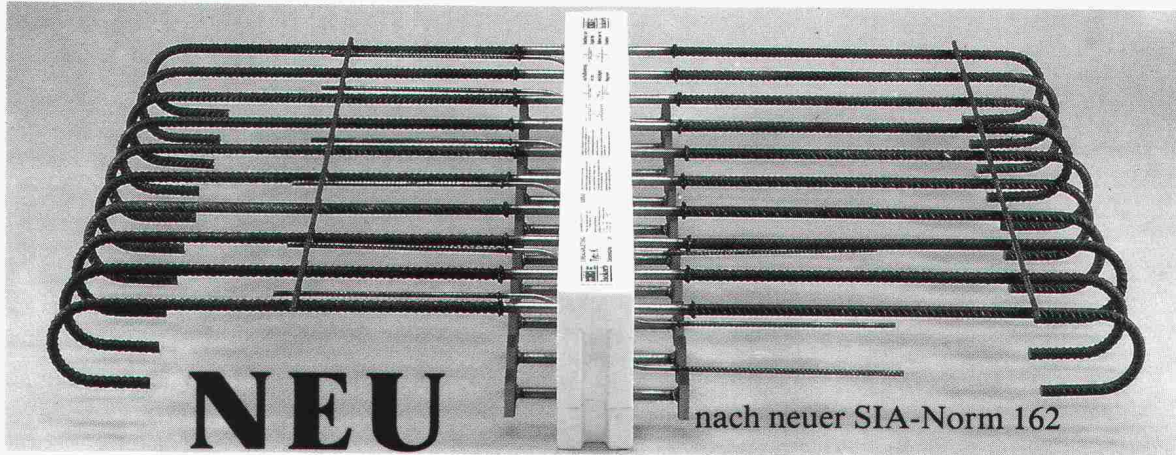

Schöck-Bauteile AG, 5630 Muri  
Tel. 057 / 44 55 44, Fax 57 / 44 47 85

**schöck** Ideen  
fürs  
Bauen

**In Kälte-, Wärme- und Schalldämmfragen haben wir das Sagen !**

## Die meistverkauften Tablettts, mit denen Sie garantiert nie flach herauskommen!

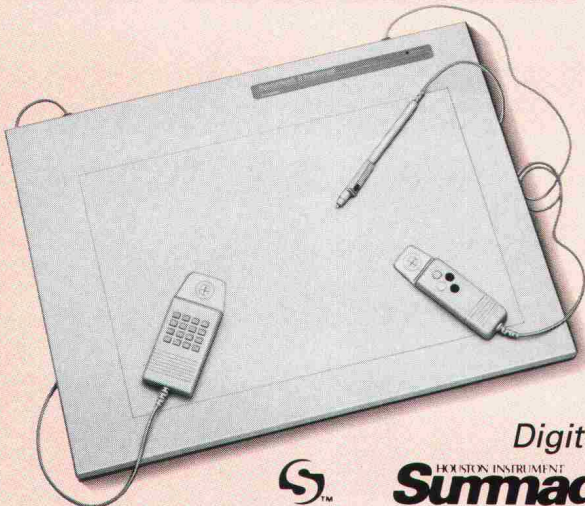

Digitalisiertablettts  
**Summagraphics**  
HOUSTON INSTRUMENT

Die Digitalisiertablettt-Palette von Summagraphics bietet optimale Lösungen für alle Anwendungen, wo Geschwindigkeit, hohe Auflösung und grösste Präzision gefragt sind. Kein Wunder gilt sie als die weltweite Nummer 1. Zumal auch ihre Software-Kompatibilität sämtliche Grenzen sprengt.

Ob Freihand- oder technisches Zeichnen, Statistiken, Kartographie, PC-unterstütztes Planen und Verarbeiten, Textverarbeitung und so weiter – das Summagraphics-Programm bietet Spitzentechnik in allen Grössen. Von A5–A0 und grösser. Für jeden Bedarf. Auch für Sie.

Und wenn wir schon beim Zeichnen sind: Für individuelle Beratung und mehr Information zeichnen wir als Generalvertreter für die Schweiz verantwortlich. Unser Coupon steht Ihnen zur Verfügung.

### COUPON FÜR WEITSICHTIGE.

- Bitte senden Sie mir Unterlagen über die Summagraphics-Tablettts.
- Wir sind Fachhändler und am Wiederverkauf interessiert.

Vorname: \_\_\_\_\_ Name: \_\_\_\_\_

Firma: \_\_\_\_\_ Strasse: \_\_\_\_\_

PLZ/Ort: \_\_\_\_\_ Telefon: \_\_\_\_\_



**Rentsch**  
INFORMATIK

Walter Rentsch Data AG, Distribution,  
Industriestrasse 27, 8604 Volketswil  
Tel. 01/945 15 45, Fax 01/945 10 16

# Ihre offene Tür für Tore

*Wir  
sind  
auch  
in Bern!*

JUCKER TOR AG

Ästhetische Qualitätstore zu bauen, die sich nach jahrelangem Einsatz problemlos öffnen, sind für uns eine tägliche Herausforderung. Die aussergewöhnliche Leichtgängigkeit ist das Resultat konsequenter Entwicklungsarbeit und Verdienst der bekannten - von Jucker entwickelten MIKO-Laufwerke. Ob Falt-, Flügel- oder Schiebetor sowie Sektional- und Brandschutztor aus Alu oder Stahl - auf das Jucker-Tor ist jahrelang Verlass.

*Ihr guter Torhüter*

**JUCKER TOR AG**

8610 Uster  
Dammstr. 10  
Tel. 01/940 21 66  
Fax. 01/940 61 19

3027 Bern  
Bethlehemstr. 1  
Tel. 031/56 81 56  
Fax. 031/56 81 27

1604 Puidoux  
Le Verney  
Tél. 021/946 32 41  
Fax 021/946 32 71

## Ja, ich möchte mehr Informationen

- Torauswahltabelle als Planungshilfe
- Referenzliste
- Präsentation Tormodelle mit Beratung
- Prospekte (Alu-, Stahl-, oder Sektionaltore)

Name: \_\_\_\_\_

Firma: \_\_\_\_\_

Adresse: \_\_\_\_\_

PLZ/Ort: \_\_\_\_\_

Telefon: \_\_\_\_\_



Ihr Partner  
für anspruchsvollen Fassadenbau  
inbezug auf die Ökologie, Qualität und Architektur

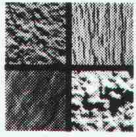

## SteroCrete

Die asbestfreie Platte für hinterlüftete Fassaden

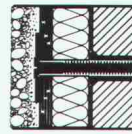

## VarioTherm

Die mineralische Kompaktfassade, mech. befestigt

### Einige Vorzüge von SteroCrete:

- Bauphysikalisch optimal, da hinterlüftet.
- Grosse Auswahl an verschiedenen Oberflächenstrukturen.
- NCS-Farben, d.h. fast unbeschränkte Auswahl an Farben.
- Auch für grosse Beanspruchungen geeignet. 10 Jahre Garantie.

### Einige Vorzüge von VarioTherm:

- Mineralische Bauweise.
- Mechanische Befestigung.
- Sehr gute Festigkeit gegen mechanische Beschädigungen.
- Nicht brennbar, auch für Hochhäuser anwendbar.
- Verbesserung der Schalldämmung.

## VARIO-ELEMENT AG

Rebhaldenstr. 7, 8625 Gossau/ZH  
Telefon 01/ 935 44 50  
Telefax 01/ 935 18 89

DECOR-BELÄGE



gestalterischer Freiraum mit bewährter Bodentechnik

GRANIT 90,  
der kunstharz-  
gebundene  
Granitstein.

**WALO**

Walo Bertschinger AG

GRANIT 90

Wir beraten Sie gerne:  
Walo Bertschinger AG  
Abt. Industrieböden  
und Decorbeläge  
Postfach 7534  
8023 Zürich

Tel. 01/740 40 43  
Fax 01/740 31 40

# Ein Angebot für alle Baumeister, die auf EDV nicht den Meister machen wollen.

Das musste ja einmal kommen: eine Computer-Lösung, die von Grund auf für das Baugeschäft entwickelt wurde, und für dessen Anwendung man im Grunde auch nur vom Baugeschäft etwas verstehen muss. Hier ist sie: die Baumeister-Lösung von Heiniger & Partner – praxisorientiert und bedienungsfreundlich wie unser gesamtes Angebot, mit dem wir bei Architekten und Bauingenieuren bereits Furore ge-

macht haben. Mit unserer Baumeister-Lösung erledigen Sie die Vorkalkulation, das Offertwesen, das Ausmessen und die Akkord- und Regiefakturierung wie Sie sich das gewohnt sind – nur eben am Bildschirm und viel speditiver. Übrigens auch speditiver als mit allen bisherigen Computer-Lösungen. Dieses Angebot dürfte somit auch jene Baumeister interessieren, die auf EDV bereits den Meister machen mussten.

Senden Sie mir bitte die Unterlagen zu Ihrem Softwarepaket Baumeister-Lösung.

Nehmen Sie bitte mit mir Kontakt auf.

Name: \_\_\_\_\_

Firma: \_\_\_\_\_

Strasse/Nr: \_\_\_\_\_

PLZ/Ort: \_\_\_\_\_

Einsenden an Heiniger & Partner AG, IBM PS/2 Business Center, Hofstrasse 96 a, 8620 Wetzikon 1.

**HEINIGER**  
& PARTNER AG

**Unsere Software.**

# Die Sarnafil Becken und Teiche – schöner Wohnort für Sie und ihn.



Für Pflanzen und Tiere bedeutet ein Teich zusätzlicher Lebensraum, für den Erbauer ein dekoratives Stück eigene Natur. Sarnafil Teiche und Biotope sind erfreulich rasch installiert. Erstens, weil dieses spezielle System einfach, aber zuverlässig funktioniert. Und zweitens, weil wir Sie dabei umfassend beraten. Vier Schichten legen Sie im Aushub übereinander: ein Drahtgeflecht gegen Nager, einen Kunstfaserfilz als Aus-

gleichs- und Schutzschicht, dann Sarnafil und schliesslich eine Böschungsmatte zur Erdrutschsicherung. Jetzt folgt der schöpferische Teil. Sie beleben den Teich mit Pflanzen – und bald werden sich die ersten Tiere einfinden. Bitte, halten Sie sich an die Ratschläge unserer Experten, und haben Sie Geduld. Eine Besiedlung braucht ihre Zeit. Übrigens: wir bieten sämtliche Abdichtungssysteme im Hoch- und Tiefbau an.

Bitte informieren Sie mich über die Sarnafil Becken- und Teichsysteme.

Ich bin  Bauherr/Liegenschaftsbesitzer  Generalunternehmer  
 Unternehmer  Ingenieur  Architekt  Gartenbauer  Privat  
 \_\_\_\_\_

Und schicken Sie mir auch die Sarnafil Gesamtbroschüre.

Name/Vorname \_\_\_\_\_

Firma \_\_\_\_\_

Strasse/Nr. \_\_\_\_\_

PLZ/Ort \_\_\_\_\_

SIA

Einsenden an Sarna Kunststoff AG, Industriestrasse, 6060 Sarnen,  
Telefon 041/66 99 66.

## Sarnafil®

Becken- und Teichsysteme. Alles unter Dach und Fach.



## Schöne alte Methoden, Zeit, Temperatur und Mitteilungen abzulesen

13 14				Bahn Railway			
Zeit	Abfahrt nach		Gleis	Zeit	Abfahrt nach		Gleis
Time	Departure to		Track	Time	Departure to		Track
13:14	BUCHS SG	INNSBRUCK WIEN	4	13:40	ZÜRICH HB	LENZBURG BIEL GENEVE-AEROPORT	3
13:18	WINTERTHUR	WIL ST. GALLEN	2	13:43	ZÜRICH HB	BERN LAUSANNE GENEVE-AEROPORT	4
13:21	ORLIKON ZÜRICH ENGE	THALWIL ZIEGELBRÖCKE	3	13:58	WINTERTHUR	ST. GALLEN BUCHS SG	1
13:22	WINTERTHUR	FRAUENFELD ROMANSHORN	1	14:04	ORLIKON ZÜRICH BADEN BERN	INTERLAKEN	4
13:33	ZÜRICH HB	ZUG LUZERN	2	14:18	WINTERTHUR	WIL ST. GALLEN	2
13:39	EFFRETIKON	PFÄFFIKON ZH WETZIKON	1	14:21	ORLIKON ZÜRICH ENGE	THALWIL ZIEGELBRÖCKE	3

**BCIKB** BANCA DI CREDITO DI TRIESTE TRZASKA KREDITNA BANKA

BANKNOTEN RATES BUY/ANKAUF SELL/VERKAUF  
 SORTEN KURSEN ACOQUISTO/NAKUP VENDITA/PRODAJA

CAMBII DEL GIORNO  
 TECAJNA LISTA

U.S.A.	1 USD	0.99000	1.00000
Canada	1 CAD	0.70000	0.71000
Switzerland	1 CHF	0.65000	0.66000
Denmark	1 DKK	0.13000	0.13500
Norway	1 NOK	0.10000	0.10500
Sweden	1 SEK	0.10000	0.10500
Netherlands	1 NLG	0.64500	0.65000
Belgium	1 BEL	0.35000	0.35500
France	1 FRF	0.20000	0.20500
Un. Kingdom	1 GBP	0.60000	0.61000
Germany	1 DEM	0.45000	0.45500
Austria	1 ATS	0.13000	0.13500
Portugal	1 PTE	0.20000	0.20500
Spain	1 ESP	0.16000	0.16500
Japan	1 JPY	3.60000	3.65000
Ireland	1 IEP	0.75000	0.75500
Greece	1 GRD	20.00000	20.50000
Australia	1 AUD	0.70000	0.71000
Yugoslavia	1 YUD	1.00000	1.05000
E.C.U.	1 XEU	0.75000	0.75500

Zeit-/ Temperaturanzeige

Leuchtschriften

Laboruhr

Wechselkursanzeige

## Schöne neue Methoden, Zeit, Temperatur und Mitteilungen abzulesen

Überall dort, wo die visuelle Anzeige im Vordergrund steht, sind wir Ihre kompetenten Partner. Individuelle Probleme bedürfen individueller Lösungen. Unsere Problemlösungen setzen sich aus technologisch hochstehenden

Produkten zusammen. Profitieren Sie von unserem langjährigen Know-how, das Sie von der Beratung über die Planung, Installation bis hin zur Wartung und Service begleitet. Damit geben wir Ihnen langfristige Sicherheit.

**BG-Tech AG**  
 Förlibuckstrasse 150  
 8037 Zürich  
 Telefon 01/272 26 22  
 Telefax 01/272 58 56

Ein Unternehmen der bgp-Gruppe

**bgp**  
 Technologie mit System

