

Zeitschrift: Schweizer Ingenieur und Architekt
Herausgeber: Verlags-AG der akademischen technischen Vereine
Band: 109 (1991)
Heft: 40

Werbung

Nutzungsbedingungen

Die ETH-Bibliothek ist die Anbieterin der digitalisierten Zeitschriften auf E-Periodica. Sie besitzt keine Urheberrechte an den Zeitschriften und ist nicht verantwortlich für deren Inhalte. Die Rechte liegen in der Regel bei den Herausgebern beziehungsweise den externen Rechteinhabern. Das Veröffentlichen von Bildern in Print- und Online-Publikationen sowie auf Social Media-Kanälen oder Webseiten ist nur mit vorheriger Genehmigung der Rechteinhaber erlaubt. [Mehr erfahren](#)

Conditions d'utilisation

L'ETH Library est le fournisseur des revues numérisées. Elle ne détient aucun droit d'auteur sur les revues et n'est pas responsable de leur contenu. En règle générale, les droits sont détenus par les éditeurs ou les détenteurs de droits externes. La reproduction d'images dans des publications imprimées ou en ligne ainsi que sur des canaux de médias sociaux ou des sites web n'est autorisée qu'avec l'accord préalable des détenteurs des droits. [En savoir plus](#)

Terms of use

The ETH Library is the provider of the digitised journals. It does not own any copyrights to the journals and is not responsible for their content. The rights usually lie with the publishers or the external rights holders. Publishing images in print and online publications, as well as on social media channels or websites, is only permitted with the prior consent of the rights holders. [Find out more](#)

Download PDF: 04.04.2026

ETH-Bibliothek Zürich, E-Periodica, <https://www.e-periodica.ch>



162

Der Norm voraus mit Euco- Zusatzmitteln!

Die SIA-Norm 162 definiert die minimalen Anforderungen, die Sie an einen Beton stellen müssen.

Welcher Baufachmann aber gibt sich mit dem Minimum zufrieden? Gerade wenn es um Beton geht, ist dies selten

oder nie die wirklich überzeugende Lösung; es gilt, etwas mehr zu tun als nur die Norm zu erfüllen. Dazu brauchen Sie einen Partner, der den normgerechten Beton in all seinen Einsatzformen fest im Griff hat: Einen Spezialisten mit viel Erfahrung und umfassendem Know-how. Und einer, der weiss, was der Begriff Service wirklich heisst. – Wir von Euco sind überzeugt, Ihre Beton-Probleme, wie auch immer sie sich stellen, mit Kompetenz, Zuverlässigkeit und einer Palette moderner und bewährter Zusatzmittel lösen zu können. Damit in Zusammenarbeit zwischen Betonwerk, Bauunternehmung und Bauleitung die geforderten Werte nicht nur erfüllt, sondern übertroffen werden. Unsere Spezialisten freuen sich auf eine partnerschaftliche Zusammenarbeit.

**Unser Vertriebspartner:
Der Schweizerische Baumaterial-Handel**



Euco Bauchemie AG

Wir machen mehr aus Beton

Ein Unternehmen von «Holderbank»

Euco Bauchemie AG	Industrie Neuhof 9	3422 Kirchberg	Tel. 034/ 45 34 04	Fax 034/ 45 35 71
Euco Bauchemie AG	Furtbachstrasse 5	8107 Buchs-Zürich	Tel. 01/844 41 41	Fax 01/844 38 59
Euco Bauchemie S.A.	La Rosaire 1	1123 Aclens	Tel. 021/869 94 77	Fax 021/869 99 19

KALK STOP

Info-Tel.:
033/23 42 42

Wichtiger
denn je!

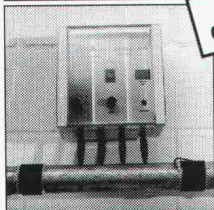

ANTICALC 1000
Kalkbehandlung
bis 3 m²/Stunde
Fr. 1995.-



ANTICALC 2000
Kalkbehandlung
bis 6 m²/Stunde
Fr. 2995.-

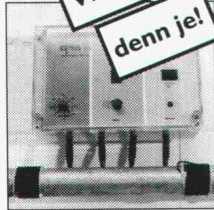

ANTICALC 3000
Kalkbehandlung
bis 40 m²/Stunde
Fr. 4985.-

Geeignet für Haushalt / Gewerbe / Industrie

Bitte senden Sie uns Ihre Dokumentation über diesen umweltfreundlichen + wartungsfreien Kalkschutz zu.

Inpra AG, Geräte-Technik, Seestr. 14, 3602 Thun

Visura

Treuhand-Gesellschaft
Société Fiduciaire
Società Fiduciaria

LEIKOS PLUS klare Fakten auf einen Blick



- Auftragsdaten
- Mitarbeiterdaten
- Controllingdaten

Mit LEIKOS PLUS

haben Sie als Ingenieur oder Architekt

Ihre Aufträge jederzeit fest im Griff!

Verlangen Sie eine ausführliche Dokumentation bei einer unserer Kontaktpersonen:

Solothurn

Herrn K. Späti Telefon 065 24 65 32
Herrn M. Egger Telefon 065 24 65 25

Luzern

Herrn H. R. Schleiss Telefon 041 40 44 88

Zürich

Herrn H. P. Altorfer Telefon 01 211 38 33

Aarau

Herrn Ch. Roth Telefon 064 25 55 66

Baden

Herrn M. Leuthard Telefon 056 84 02 45

PARAGON

neigt zu

vollkommenem

CAD für Architekten

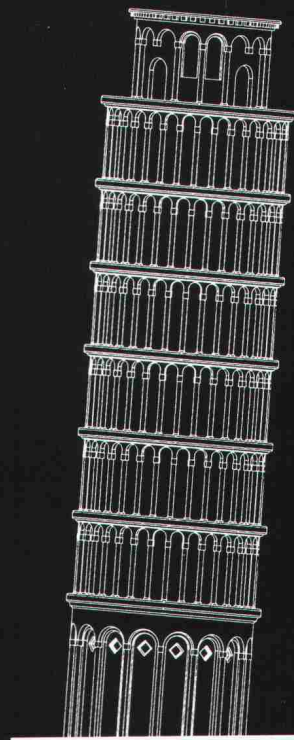

PARAGON®

PROFESSIONELLE CAD-SOFTWARE FÜR ARCHITEKTEN



Kaspar Huber Arch. HTL

Architekturbüro · CAD-Gesamtkonzeptionen · 8184 Bachenbülach
Zürichstrasse 40 · Telefon 01/860 83 83 · Telefax 01/861 19 34

FIRIPA[®]
Eine Armierung von
FISCHER REINACH.

Ohne diesen Korb könnten Sie bald einen kriegen.

Mit dem vorgeschweissten FIRIPA-Anschlusskorb stehen Sie immer gut da. Denn so sparen Sie gleich mengenweise Arbeit, Zeit und Geld. Zum Beispiel bei Streifenfundamenten, wo ein Mann allein den 3,0 m langen FIRIPA-Korb mit einem

Griff massgenau versetzen kann. Ohne mühsames Aufstellen einzelner U-Bügel, ohne zeitraubendes Fixieren an Längseisen und ohne nervendes Umkippen fast fertiger Bügelkörbe. Die

stabilen FIRIPA-Anschlusskörbe stehen nicht nur immer im Handumdrehen genau da, wo Sie sie brauchen. Sie stehen im Fachhandel auch dort, wo Sie sie suchen.



Fischer Reinach AG, 5734 Reinach, Telefon 064/7115 55 • Pantex-Stahl AG, 6233 Büron, Telefon 045/74 0111 • Panfer SA, 1522 Lucens, Telefon 021/906 87 87 • Von Roll AG, 4563 Gerlafingen, Telefon 065/34 22 22 • Ruwa Drahtschweisswerk AG, 3454 Sumiswald, Telefon 034/7119 65



Vielseitig! Aber eine Familie!

Grässlin-Schaltuhren haben bestechende Vorteile in Qualität und Leistung: Trotz unterschiedlichster Einsätze und Ansprüche sind alle Modelle durchgehend als Gerätefamilie konzipiert. Dies beginnt beim gleichen Design und einheitlicher Bedienungsphilosophie, geht über die DIN-Schienenmontage

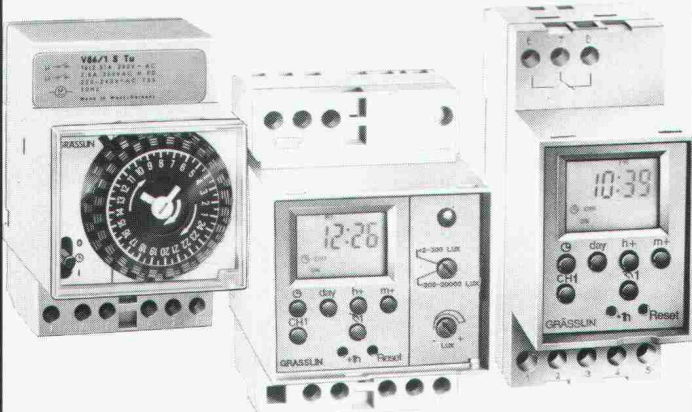

und hört beim DIN-Gehäuse noch lange nicht auf!

Denn damit ist über das Innenleben noch nichts gesagt. Trotzdem. Wenn Sie ein Modell kennen, kennen Sie alle. Praktisch bei Montagen und im Einsatz. Fragen Sie Ihren Elektro-Grosshändler nach Grässlin-Schaltuhren.

GRÄSSLIN

Grässlin & Co. CH-1713
St. Antoni, Tel. (037) 35 10 65

BETONENTNAHME
AN BAUWERKEN
SPRENGUNGEN

D'A Andrea

Sous les Pins 10
2802 Develier
Tél. 066/22.98.86
Fax 066/22.08.61

Ihrem Dienst

Akrobatische Arbeiten !

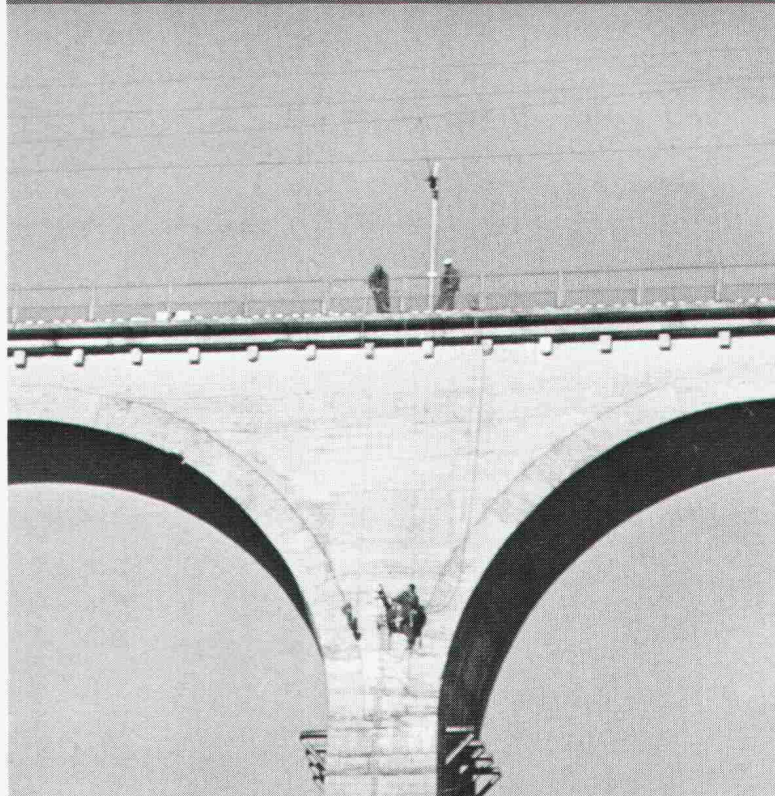

Antwort-Coupon

Wir wünschen

Besuch Ihres Vertreter

Prospekt

Name

Strasse

Ort

Telefon

Wir führen folgende Arbeiten aus:

1. Arbeitsbeurteilung
2. Betonentnahme an Bauwerken
3. Sprengungen
4. Felswände
5. Vorbeugung und Sicherung
6. Vermessungen
7. Verschiedene Aktivitäten

SAGER

SAGER AG CH-5724 Dürrenäsch
Telefon 064-54 18 81
Telefax 064-54 34 15

FERROFIX®

Der Armierungs-Distanzhalter

- Raster-Auflagesystem
- Sicherer Betonverbund
- Exakte Betonüberdeckung
- Rasches Verlegen
- Grosse Aussparung

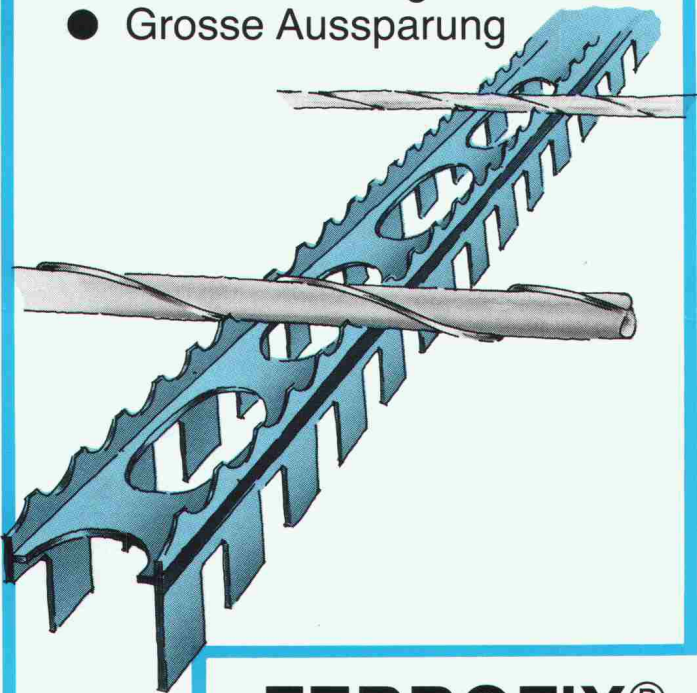

FERROFIX®

Der Armierungs-Distanzhalter

Der eisen- und betongerechte Abstandhalter bringt dem Baumeister und dem Bauingenieur mehr Sicherheit beim Verlegen der Armierungseisen.

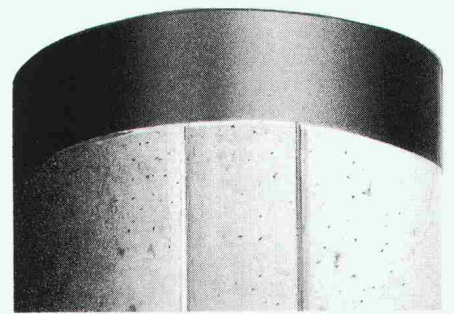

Schlag auf Schlag...

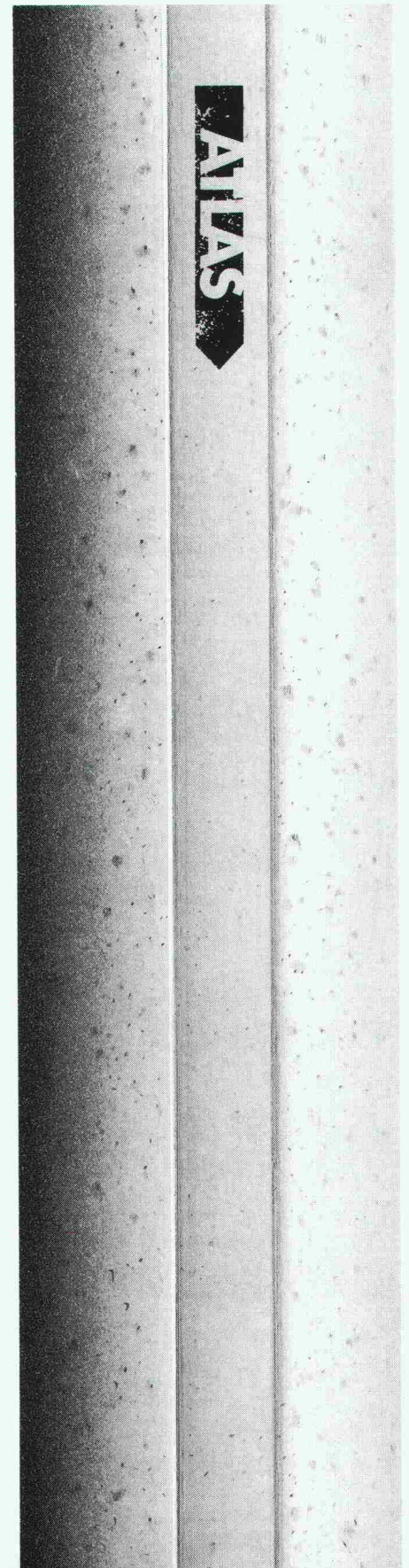



Aquarex

Ihr Partner für:

Beton- und Mörtelzusatzmittel
Fugenbänder
Bautenschutzprodukte
Spezialtrockenmörtel

Aquarex Bauchemie AG
8620 Wetzikon

Telefon 01 932 18 44
Telefax 01 932 18 31

Rufen Sie an. Sie erhalten
weitere Informationen.

Generalvertretung:

ADDIMENT® -PRODUKTE

Wieser

BAU  INFORMATIK

RORSCHACHER STR. 21

CH-9000 ST. GALLEN

TELEFON 071 25 84 54

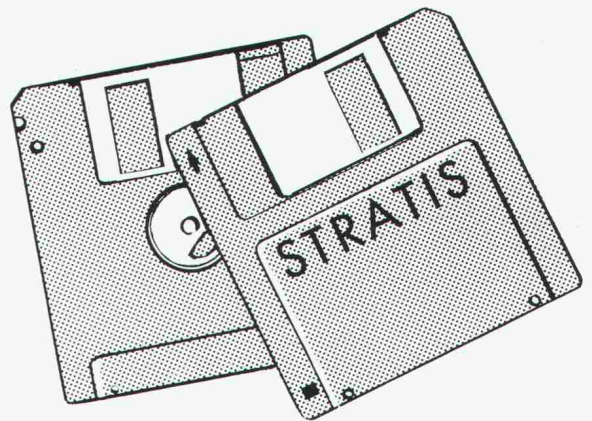

Nivelliere Laser Theodolite Total- stationen



Ob Baunivelliere, Laser, Theodolite oder Totalstation, Sie finden bei uns das richtige Gerät. Und sämtliches Zubehör dazu.

SOKKIA-Geräte sind weltweit führend, qualitativ hochstehend, bedienerfreundlich, im Einsatz erprobt.

Verlangen Sie Unterlagen von der Vertretung für die Schweiz oder im Fachhandel.

GEOMETRA

Geometra AG
5036 Oberentfelden
Tel. 064/43 42 22
Fax 064/43 45 05
Eigene Werkstätte.

SAGER

SAGER AG CH-5724 Dürrenäsch
Telefon 064-54 18 81
Telefax 064-54 34 15

FERROFIX-i

Der Armierungs-Distanzhalter auf Isolationen

- Für alle Isolierplatten geeignet
- Kein Eindringen der Isolation
- Raster-Auflagesystem
- Standfest und begehbar
- Zeiteinsparung beim Verlegen

NEU!

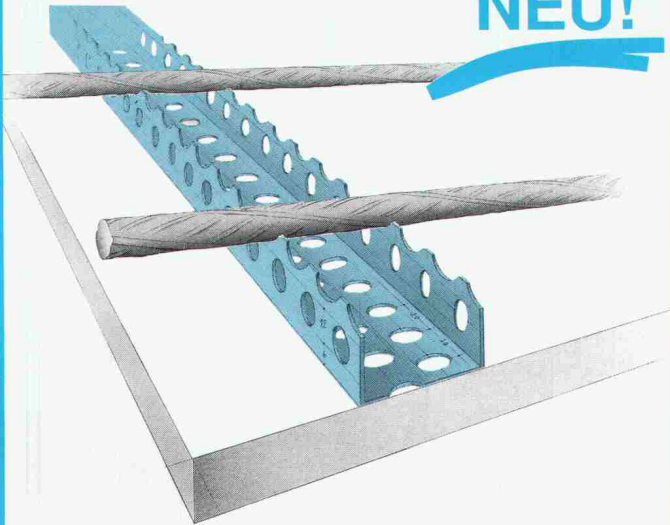

FERROFIX-i

Der Armierungs-Distanzhalter auf Isolationen

Der zweckmässige Abstandhalter für das sichere Verlegen der Armierungseisen auf Isolierplatten.

auf Schlag auf Schlag...

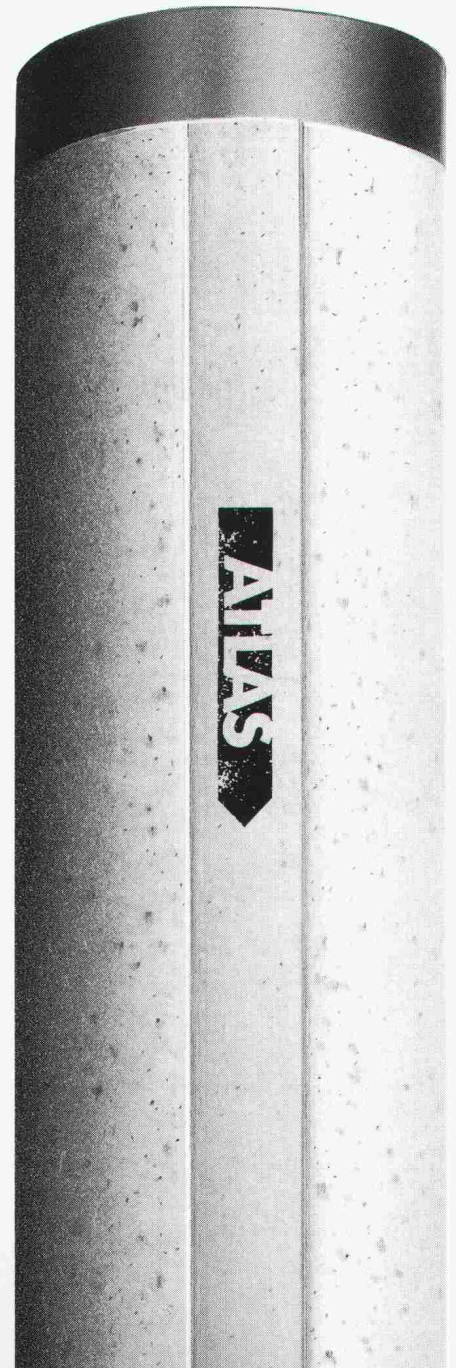



Caspico

Das Geheimnis der unverwüstlichen Schönen.

Auf den ersten Blick sind Caspico-Bodenplatten einfach schön. Darüber hinaus sind sie aber auch ausgesprochen widerstandsfähig. Das Geheimnis heisst Acrylbeton: witterungs- und UV-beständig, resistent gegen Säuren, Laugen, Salzlösungen und gegen Temperaturen bis zu 80°C wie gegen Frost. Damit ist Caspico der ideale Bodenbelag für Dachterrassen, Balkone und Freisitze. Die hohe mechanische Festigkeit erlaubt eine geringere Dimensionierung der Platten. Dadurch sind sie leicht-

ter (11 kg/Platte) und lassen sich mühelos verlegen, mit regelmässigen Fugen und Hohlräumen zwischen Platten und Unterlage, die für gute Entwässerung sorgen. Erhältlich ist Caspico im Format 50 x 50 x 2 cm und in 6 Farben.

Unterlagen bei Ihrem Baumaterial-Händler oder direkt bei: Tribeton AG, Betonprodukte, 3225 Müntschemier, Tel. 032 83 21 21, Fax 032 83 23 56.



TRIBETON

Swif®

Kupplungs-Muffe Swif-1

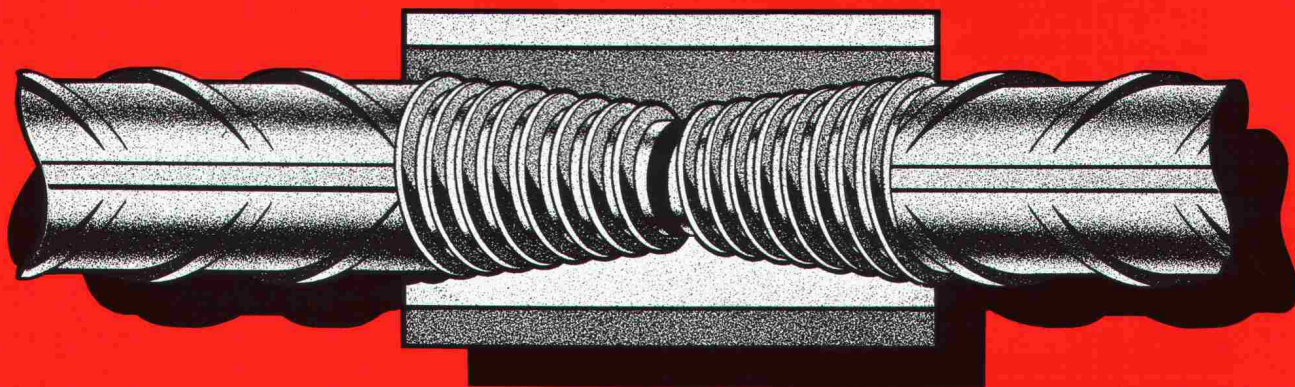

Das konische Schweizer Press-Gewinde. Für das schnelle Kuppeln von Armierungsstahl. Hohe Ermüdungsfestigkeit. Robustes Grob-Gewinde, ideal für die Baustelle.

Swif AG

8712 Stäfa/ZH Telefon 01 937 44 75 Fax 01 937 20 32

Professioneller Objekt-Korrosionsschutz und Farbbeschichtung ...

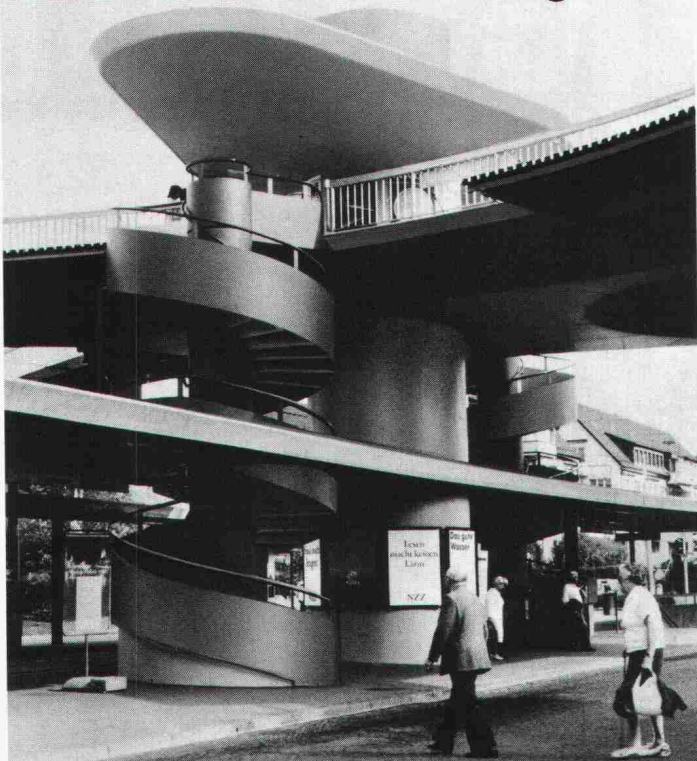

... für sichere und
störungsfreie Anlagen.

Spezialitäten:

- Allgemeiner Stahlhochbau
- Wasserkraftanlagen
- Behälter- und Tankbau
- Brücken

70 Jahre Erfahrung
Umweltfreundliche Verfahren
Flexible, seriöse Arbeitsweise

ZAG ZUBERBÜHLER AG
PFAFFIKON SZ

Industriestr. 2 ☎ 055 48 19 63
8808 Pfäffikon Fax 055 48 41 84

Korrosionsschutz am Objekt und im Werk

Coupon für Dokumentation



Firma _____

Zuständig _____

Einsenden an:
Zuberbühler AG, 8808 Pfäffikon SZ

SI

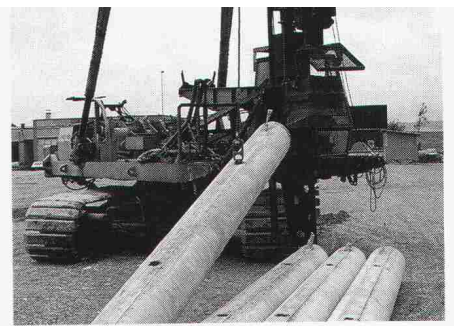

schlagende Vorteile:

Atlas-Rammpfähle sind runde Fertigbetonpfähle mit einem Durchmesser von 350 oder 450 mm. Sie eignen sich für alle Böden und zeichnen sich durch hohe Belastbarkeit und Biegefestigkeit aus. Ihr runder Querschnitt sorgt für eine grosse Mantelreibung und ihre Konizität für eine erhöhte Tragfähigkeit. Atlas-Rammpfähle gibt es als zylindrische und konische Grund- sowie zylindrische Aufsatzpfähle in Elementlängen von vier bis vierzehn Metern. Sie sind kuppelbar und lassen sich als Druck- und Zugpfähle, Schrägpfähle, Injektionspfähle und Massiv-Absorber zur Wärmegewinnung verwenden. Die hohe Betonqualität garantiert ein problemloses, sicheres Rammen. Für detaillierte Auskünfte und Sonder-Ausführungen wenden Sie sich jederzeit unverbindlich an:

Tribeton AG Betonprodukte
CH-3225 Müntschemier Bahnhofstrasse
Telefon 032 83 21 21 Telefax 032 83 23 56



TRIBETON

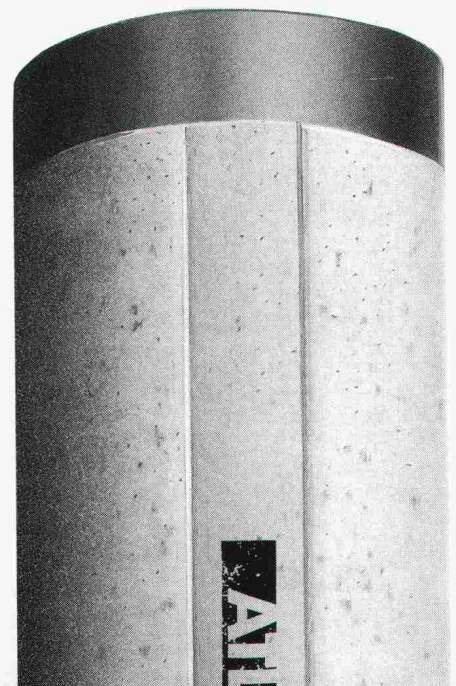

80'000 gespart

Anspruchsvolle Fugenübergangs-Konstruktionen

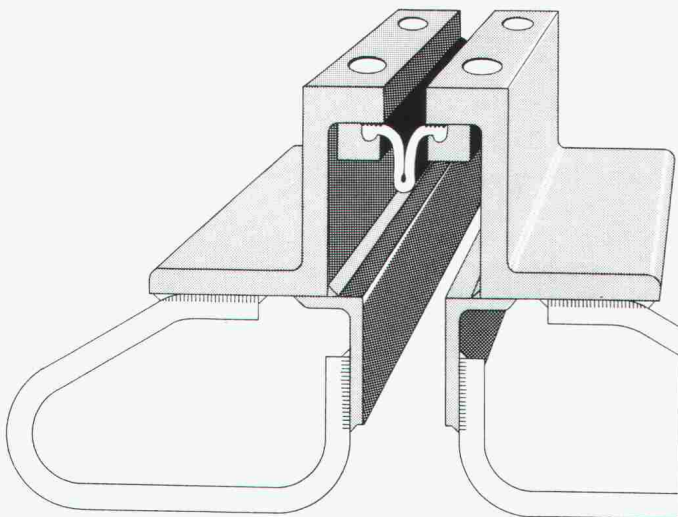

Optimale Problemlösungen zeigen sich im Detail

- o wasserdicht
- o wartungsfrei
- o für grosse Bewegungen
- o für sämtliche Belagsarten

BAMECO AG

8424 Embrach, Stationsstrasse 100

Tel. 01/865 31 34, Fax 01/865 57 90

C A D ARBEITSPLÄTZE BESONDERER ART

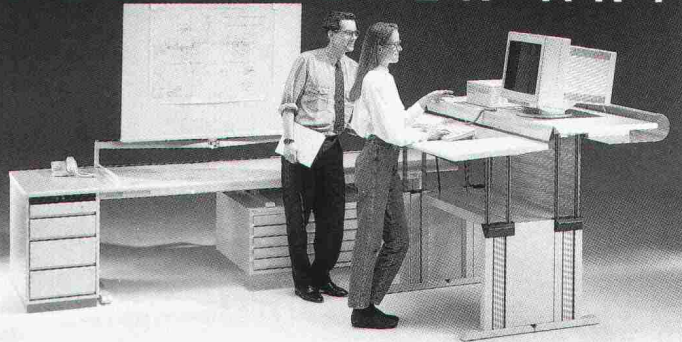

leuwico die Nr.1 in Europa

Die perfekte Ergonomie- vom Sitzen bis zum Stehen. Das modulare Möbelprogramm - beliebig erweiterbar. Fordern Sie Unterlagen an bei der Generalvertretung:

JOMA

Zeichentechnik und Büromöbelsysteme

JOMA-Trading AG, Weierenstrasse 22, CH-8355 Aadorf
Tel. 052/61 41 11, Fax 052/61 20 51

Kommunal- und Industrieservice

Saugen und Blasen fester und flüssiger Stoffe
Strassenreinigen und -abraden
Belagfräsen und -trennen
Betonfräsen und -trennen

Weiss+Appetito

Absaugen von sämtlichen festen, flüssigen und schlammigen Materialien

zum Beispiel • Reinigen von Faultürmen • Sand- und Kiesfängen • Schlackenböden • Flachdächer • Aushub usw.

Wir blasen auch Materialien wie Kies, Sand, Splitter, Leca, Gartenerde

- auf Flachdächer • in Silo
- als Hinterfüllung usw.

Weiss + Appetito Spezialdienste AG Bern

Statthalterstrasse 46
Postfach
3018 Bern

Telefon 031 34 23 23



Absaugen von Zwischenböden bei Renovierungen, Umbauten und Sanierungen.

80'000 Rasierklingen und viel Nerven und Zeit haben die 3000 zufriedenen ALLPLOT/ALLPLAN-Anwender im letzten Jahr gespart.

Statt veralteter Arbeitsmittel lieber CAD von Fides. Denn Fides Informatik bietet für den modernen Architekten massgeschneiderte CAD-Lösungen an, die tausendfach erprobt sind. Also, am besten noch heute den Coupon an uns einsenden.

CAD von Fides: kein Problem.

ALLPLOT/ALLPLAN von

Fides Informatik
Badenerstr. 172
8004 Zürich
Telefon 01 249 27 06

Fides Informatik
Hans Hugi Strasse 3
2501 Biel
Telefon 032 23 77 11

FIDES

INFORMATIK

Ausschneiden und noch heute einsenden an

Fides Informatik, Frau Hövker, Badenerstr. 172, 8004 Zürich
Ja, senden Sie mir bitte sofort

- Detaillierte ALLPLOT/ALLPLAN-Beschreibung
- Preisliste ALLPLOT/ALLPLAN
- ALLPLOT/ALLPLAN-Planbeispiele
- Info's über AZAD-Bauadministration
- Programmübersicht für Architekten
- Programmübersicht für Bauingenieure

Name: _____

Firma: _____

Strasse: _____

PLZ/Ort: _____

Telefon: _____

AGENCE BASIL

Brückenbau

Ihr Partner für fachgerechte Lösungen



Stahlbauten/Hochregallager
Fenster und Fassaden
Transportsysteme

Tuchschnid



Tuchschnid AG · CH-8500 Frauenfeld · Telefon 054 26 1111

GRUNDBAU

**BERATUNG
BERECHNUNG
AUSFÜHRUNG**

● BOHRPFÄHLE IN LOCKERGESTEIN UND FELS BIS Ø 250 CM

● PFAHLWÄNDE

● FILTERBRUNNEN MIT WASSERHALTUNG

● VORGEBOHRTE SPUNDWÄNDE

● RAMMARBEITEN: HOLZPFÄHLE, STAHLPFÄHLE, FERTIGBETONPFÄHLE

● SPUNDWANDARBEITEN



**JMS
FELDMANN**

GRUNDBAU AG

ST. GALLERSTRASSE 29 · 8645 JONA

055 - 28 35 25 · FAX 055 - 28 65 25

NEOLTEC^{SA}

FOSAM

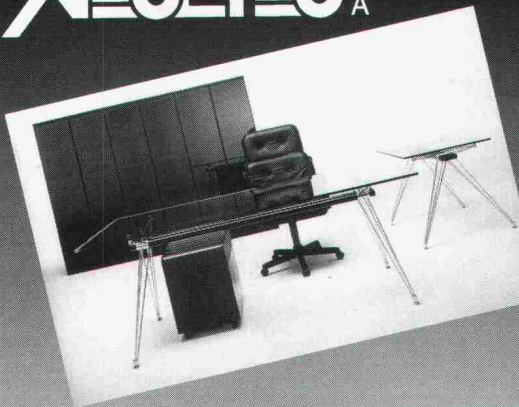

**EINRICHTUNG
FÜR BÜRO
UND TECHNIK
VON A bis Z!**

ROUTE de la Pierre
CH - 1024 ECUBLENS
TÉL : 021 / 691 86 11
FAX : 021 / 691 51 40

Dilatationsfugen

ETASA® – Deflex®

- optimale Technik
- hoher Qualitätsstandard
- Boden-, Wand-, Deckenprofile



ETASA AG

CH-8617 Mönchaltorf ZH

☎ 01/948 14 14, Fax 01/948 18 66

Nr 1 im Microtunneling weil wir Grundwasser beherrschen



Marco Piatti AG • Kempstalstrasse 91 • 8308 Illnau • 052-44 13 33 • Fax 052-44 22 07

heller

Bauen ist unser Leben

In allen Baubereichen erarbeiten erfahrene Spezialisten der Heller-Gruppe eine besonders vorteilhafte Lösung.

W. J. Heller AG, Schlossstr. 131
3000 Bern 5, Tel 031. 25 81 12

Heller. Wir bauen am Erfolg.

Für Sport und Plausch von GTSM

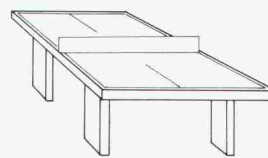

- TT-Tische, wetterfest
- Billardtische
- Gartenschach
- Volley-, Handball- und Fussball-Tore
- Mini-golf-Anlagen
- Bänke für Zuschauer
- Fussballkasten
- etc. etc. für Privatgärten, Parks, Schwimmbäder, Sport- und Freizeitanlagen, Hotels, Heime etc. Sehr preisgünstig. Sofort lieferbar.

BON

- Wir möchten unverbindlich einen GTSM-Katalog
 eine Offerte für _____

Name/Adresse: _____

GTSM MAGGLINGEN

2532 Magglingen

TEL. 01/461 11 30

8003 Zürich Aegertenstr. 56



Tauben

Wir schützen Ihre Liegenschaft.

Sämtliche anderen Haushaltsschädlinge und Lästlinge bekämpfen wir in über 40 Ländern weltweit.

Büros in

Zürich
01 750 25 50

Egerkingen
062 61 44 01

Genf
022 755 49 55

Servicestellen in der ganzen Schweiz.



Rentokil

Wissenschaftliche Schädlingsbekämpfung seit 60 Jahren.

GRATIS

Inspektionen +
Beratungen

Möwen, Kleinvögel
Holzschädlinge

GARANTIE

bis zehn Jahre

Wir sind Ihre Spezialisten für:

- Elastische- und Kraftschlüssige-Injektionen
- Mauerentfeuchtungen
- Betonsanierungen
- Spezialverputze und Dichtverputze
- Klebarmierungen
- Kunstharzbeschichtungen
- Gunitierarbeiten

TECTON



Tecton Bautenschutz AG
Ringstrasse 18
5432 Neuenhof
Tel. 056 / 87 11 90
Fax. 056 / 86 18 55

Was wir schützen bleibt erhalten.

Stellenangebote



AMT FÜR BUNDESBAUTEN
OFFICE DES CONSTRUCTIONS FÉDÉRALES
UFFICIO DELLE COSTRUZIONI FEDERALI

- Sie suchen eine Kaderstelle auf dem Bausektor, insbesondere im Ingenieurwesen.
- Ein sich auf die ganze Schweiz erstreckendes Tätigkeitsgebiet interessiert Sie ganz besonders.
- Ihre Stärke liegt in Ihren Qualitäten in der Betriebsführung und Unternehmensleitung, namentlich im Projektmanagement.

Unter diesen Umständen sollte die nachfolgende Stelle Ihren Erwartungen entsprechen.

Direktorin/Direktor des Baukreises 5

Aufgaben:

Im Zuge der Reorganisation des Amtes für Bundesbauten ist der neue Baukreis 5 im Aufbau begriffen. Er wird sich vornehmlich mit dem Management von Spezialbauten/-aufgaben in der gesamten Schweiz befassen. Zu diesem Zweck werden seine Sektionen «Spezieller Ingenieurbau», «Umwelttechnik», «Schutz- und Untertagbau» sowie «Tank- und Rohrleitungsbau» als Totalübernehmer bzw. Generalplaner auf den Fachgebieten Neu- und Umbauten sowie Unterhaltsarbeiten beauftragt. Ferner wird der Baukreis 5 bei Bedürfnisabklärungen die Abteilung «Grundlagen» beratend unterstützen. Als Mitglied der Direktionskonferenz werden Sie beitragen, die Amtsstrategie festzulegen.

Anforderungsprofil:

Sie besitzen eine abgeschlossene Ausbildung als Ingenieur und beherrschen das Projektmanagement. Sie sind befähigt, die Tätigkeiten eine Gruppe qualifizierter Mitarbeiterinnen und Mitarbeiter zu planen, zu leiten und zu koordinieren. Das Management interdisziplinärer operativer Projekte motiviert Sie. Sie haben Verhandlungsgeschick und beherrschen zwei Amtssprachen.

Sollte Sie diese verantwortungsvolle, abwechslungsreiche Stelle interessieren, dann richten Sie bitte Ihre Bewerbungsunterlagen an die untenstehende Adresse. Für weitere Auskünfte steht Ihnen Herr F. Chassot, Personalchef (Telefon 031 / 61 81 31), gerne zur Verfügung.

Amt für Bundesbauten

Personaldienst
Effingerstrasse 20
3003 Bern



KANTON ZÜRICH

BERUFSSCHULE WINTERTHUR

BAUABTEILUNG WÜLFINGERSTRASSE 17 8400 WINTERTHUR TEL. 052 267 85 51

Auf Beginn Schuljahr 1995/96 ist eine

hauptamtliche Lehrstelle für den berufskundlichen Unterricht an Maurerklassen

infolge Pensionierung des jetzigen Stelleninhabers neu zu besetzen.

Anforderungen:

- Diplom als Architekt HTL oder Bauingenieur HTL
- abgeschlossene Maurerlehre
- mehrjährige Praxis in Bauunternehmung (Praxiszeit bis Stellenantritt als Hauptlehrer wird angerechnet)
- SIBP-Diplom als Berufsschullehrer (es können auch Bewerber berücksichtigt werden, die das Berufsschullehrer-Diplom am Schweizerischen Institut für Berufspädagogik in Zollikofen noch erwerben müssen - Ausbildungszeit: 1 Jahr)
- Bereitschaft für den Unterricht in der beruflichen Weiterbildung

Einsatz als Lehrbeauftragter:

- Es besteht die Möglichkeit, ab Schuljahr 1992/93 als Lehrbeauftragter mit einem Pensum von 5 Lektionen pro Woche zu unterrichten.

Anstellung:

Im Rahmen der kantonalen Berufsschullehrerverordnung.

Auskünfte:

E. Noser, Leiter Bauabteilung, Telefon 052 / 267 85 51

Anmeldung:

Bewerbungen sind bis zum 30. Oktober 1991 mit den üblichen Unterlagen einzusenden an:

Gewerblich-Industrielle Berufsschule Winterthur, Bauabteilung, Wülfingerstrasse 17, 8400 Winterthur



Ernst Winkler + Partner AG

Ingenieurbüro für Hochbau, Tiefbau, Planung und Vermessung

Per sofort oder nach Vereinbarung suchen wir einen erfahrenen und ausgewiesenen

Bauingenieur ETH/HTL

zur Lösung interessanter Aufgaben im Massiv-, Brücken- und Spezialtiefbau sowie als stellvertretenden Geschäftsleiter. Für die Bearbeitung stehen moderne EDV-Anlagen zur Verfügung.

Möchten Sie mehr über diese vielseitige und anspruchsvolle Tätigkeit erfahren, dann setzen Sie sich bitte mit unserem Geschäftsleiter, Herrn B. Hofstetter, in Verbindung, oder senden Sie Ihre Bewerbung an:

ERNST WINKLER + PARTNER AG
Dipl. Bauingenieure ETH/SIA/ASIC
Ingenieur- und Vermessungsbüro
Tribtschenstrasse 9, 6005 Luzern
Telefon 041 / 44 05 77

Sie haben Ihre Führungsbegabung bereits erfolgreich unter Beweis gestellt, denn man attestiert Ihnen neben Sachkenntnis auch ein feines Gespür für Menschen auf der Mitarbeiter- und Kundenseite: Als

Geschäftsleiter

nehmen Sie das komplexe Geschäfts- und Projekt-Management eines renommierten Unternehmens auf dem Gebiet der Haustechnik in die Hand und beeinflussen auf hoher Ebene die übrige Unternehmensgruppe mit.

Sie sind direkt dem geschäftsführenden Delegierten des VR verantwortlich und sind Mitglied der erweiterten Unternehmensleitung, dem Gremium, welches über die Belange der einzelnen Geschäftsleitungen hinaus die Geschicke der Gruppe lenkt.

Aber auch als künftiger Leiter Ihres Generalunternehmens im Heizungs-, Sanitär- und Elektrogewerbe können Sie Ihren Erfolgsmassstab an der Zukunft messen:

Über Ihre Abteilungsleiter führen Sie ca. 100 Haustechniker und bearbeiten von Zürich aus den Heimmarkt und den Markt Baden mit eigener Filiale. Was Sie vorfinden sind eine Unternehmensvision, die Ihrer Entwicklung gegenüber offen ist, kurze Wege, einfache Strukturen und ein schlagkräftiges Team, das Sie dynamisch führen und auch diplomatisch und projektgerichtet motivieren.

Um dieser anspruchsvollen Aufgabe gerecht zu werden, benötigen Sie neben der bereits ausgewiesenen praktischen Befähigung zur verantwortlichen Geschäftsführung auch fachtechnisches Wissen zur Projektleitung, z.B. durch eine handwerklich-technische Erstausbildung im Bau- oder Baunebengewerbe. Sicher besitzen Sie ausgeprägte Führungserfahrung, konzeptionelle, organisatorische und koordinierende Stärken. Als unternehmerisch handelnde Persönlichkeit haben Sie sich durch Ihre früheren Positionen bereits ein Beziehungsnetz in der Baubranche der Region Zürich aufgebaut, das Ihnen als oberstem Geschäftsleiter und Repräsentanten nun erst recht zustatten kommt.

Wenn Sie diese zukunftsorientierte Position anspricht, rufen Sie uns an oder senden Sie uns Ihre Unterlagen. Wir freuen uns darauf, Sie kennen zu lernen!

Die meisten bewegen sich auf dem goldenen Mittelweg und wundern sich, wenn der verstopft ist.

alevis

alevis AG
Personalberatung
Frau L. Capoferri



Zeltweg 46
8032 Zürich
Telefon 01 252 94 49
Telefax 01 252 96 55

Beratung: gute Lösungen gut vermitteln

Mein Auftraggeber ist ein namhaftes Planungs- und Ingenieurbüro in Zürich, das sich u.a. für die Bewältigung brennender bzw. drohender Probleme auf den Gebieten «Umwelt», «Energie» und «Sicherheit» einsetzt.

Im Rahmen dieser Aktivitäten kommt der Beratung von Behörden und Amtsstellen in Fragen des Gewässerschutzes eine besondere Note zu: Sie verlangt von den verantwortlichen Fachleuten neben hoher Sachkompetenz und Selbständigkeit ein ausgeprägtes Verhandlungs- und Überzeugungstalent.

Im Zuge der Nachwuchs- und Ausbauplanung suche ich einen etwa 30- bis 35jährigen

kommunikationsfreudigen

Kultur- oder Bauingenieur

der sein Interesse an der Thematik «Gewässerschutz» weiter kultivieren und zur Expertise ausbauen möchte

Die Erreichung dieses Zieles setzt bei der angesprochenen Nachwuchskraft die Bereitschaft zu aktivem Lernen voraus: zum einen in Form spezifischer theoretischer Weiterbildung, zum andern durch engagiertes learning by doing.

Aufgeschlossene junge Kultur- oder Bauingenieure, die mit anspruchsvollen Kunden umzugehen, Projekte effizient zu leiten und in interdisziplinären Aufgabenstellungen mit Spezialisten anderer Fachrichtungen zu kooperieren verstehen, lade ich ein, sich durch Einreichung ihrer kurzgefassten Unterlagen mit mir in Verbindung zu setzen oder mit Frau Hug den Termin für ein unverbindliches telefonisches Vorgespräch zu vereinbaren.



EGGER MANAGEMENT-BERATUNG

Beratung in Organisations-, Führungs- und Personalfragen
Badenerstrasse 414, 8004 Zürich, Tel. 01 492 43 71

Die Herausforderung: Bauprojekte ganzheitlich anpacken. Das Ziel: Die Lebensqualität der Menschen verbessern. Die Motivation: Trends setzen und führend sein. Im führenden Unternehmen für integrierte Bauplanung des Kantons Aargau.

Im Zukunftsbereich Computer Aided Design sind wir seit sechs Jahren Trendsetter in der Schweiz.

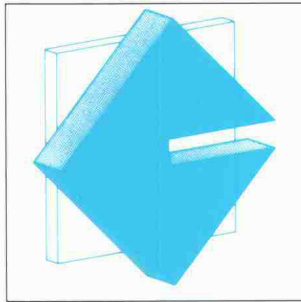

Architekt(in)
HTL

Sie bieten: Ausbildung als Architekt oder gleichwertige Erfahrung. Fähigkeit zur Bearbeitung und Realisierung von komplexen Industrie- und Verwaltungsbauten. EDV-Flair und Initiative zur Anwendung unseres CAD-Systems.

Wir bieten: Eine interdisziplinäre, abwechslungsreiche Tätigkeit, viel Spielraum für Eigeninitiative in unserem freundlichen Architektur-Team sowie gutes Salär und Aufstiegsmöglichkeiten.

Fühlen Sie sich herausgefordert und motiviert? Herr Lanz freut sich auf Ihre Bewerbung!

GÄHLER PARTNER
INTEGRIERTE BAUPLANUNG

Gähler & Partner AG
Badstrasse 16, CH-5400 Ennetbaden, Tel. 056-20 95 11

Sie sind zwischen 25 und 50, Architekt ETH, HTL oder Autodidakt, kurz, Sie sind eine Kapazität als

Entwurfsarchitekt/in

Dann könnte das Ihre Stelle sein: Wir suchen eine Persönlichkeit mit viel realitätsbezogener Kreativität und Spürsinn für Trends in Architektur und Entwurf.

Sie sind ständig auf dem aktuellsten Stand des Wissens über bedeutende Bauvorhaben sowie Wettbewerbe.

Sie können sich vorstellen, eine Führungsfunktion zu übernehmen, und verfügen über Durchsetzungsvermögen und Überzeugungskraft im Gespräch mit Behörden und Bauherren.

Herr Bomio erwartet Ihre schriftliche Bewerbung oder Ihren Telefonanruf.



Krattinger + Meyer
Architektur und Planung AG
Stöckackerstrasse 89
3018 Bern
Telefon 031 / 55 54 54

MITARBEITEN
AN DER
ZUKUNFT DER
BAHN

Unsere **Hauptabteilung Bau**,
Sektion Bahndienst 3
in **Luzern**, sucht

Bauingenieur/in HTL

mit Fachrichtung Tiefbau für interessante Aufgaben in den Bereichen Gleisbau und -unterhalt. Es warten vielseitige Planungs-, Projektierungs- und Ausführungsaufgaben auf Sie. Nebst der Lösung technischer Probleme haben Sie Freude am Organisieren, an Projektleitungsaufgaben und an der Zusammenarbeit mit Spezialisten verschiedenster Fachrichtungen.

Sie sind teamfähig, haben Verhandlungsgeschick und Durchsetzungsvermögen. Wir bieten Ihnen eine nicht-alltägliche Herausforderung in einem fortschrittlichen Umfeld. Ein eingespieltes Team wartet auf Sie.

Unsere modernen Anstellungsbedingungen werden auch Sie überzeugen.

Interessiert? Rufen Sie uns an. Telefon 041 / 21 32 50. Herr R. Honegger gibt Ihnen gerne weitere Auskunft. Oder senden Sie Ihre handschriftliche Bewerbung bitte an:

Kreisdirektion II SBB
6002 Luzern





Ihr eigenes Grossprojekt

Unser Auftraggeber, ein Top-Unternehmen im Ost-Aargau, baut für sich selbst und legt Wert auf qualitativ hochstehende Bauausführungen. Zur Ergänzung des Teams suchen wir einen

Architekten HTL für die Bauleitung

Nach einer sorgfältigen Einführungsphase bietet sich einem jüngeren HTL-Absolventen die einmalige Chance, Bauleitungsaufgaben für ein langfristiges Grossprojekt zu übernehmen. Durchsetzungsvermögen und die Bereitschaft, Verantwortung praktisch von der Submission bis zur Fertigstellung zu übernehmen, erachten wir als ideale Voraussetzungen für diese anspruchsvolle, interessante Stelle.

Spricht Sie diese einmalige Herausforderung an? Sind Sie an einem langfristigen Engagement bei einem Unternehmen, das Ihnen unter anderem fortschrittliche Anstellungsbedingungen und soziale Sicherheit bietet, interessiert? Dann rufen Sie Herrn K. Leyhe an. Er erteilt Ihnen gerne weitere Auskünfte.

Samstagsmorgen geöffnet

Telefon 064 / 24 05 52 ·

Fax 064 / 22 88 88

Kader-Selekt · Klaus Leyhe ·
Laurententorgasse 7 ·
5000 Aarau



Einwohnergemeinde Langenthal

Die **Bauverwaltung** sucht per **1.1.1992** oder nach Vereinbarung einen/eine

Bauinspektor/in

Aufgabenbereich

- fachtechnische und administrative Leitung des Bauinspektorates
- baupolizeiliche Aufgaben und Kontrollen

Wir erwarten

- erfahrenen Baufachmann eventuell mit HTL-Ausbildung
- Verhandlungsgeschick
- gute mündliche und schriftliche Ausdrucksweise
- Absolventen der Bauinspektorenschule oder Bereitschaft zum Besuch dieses Weiterbildungskurses

Wir bieten

- selbständige und anspruchsvolle Tätigkeit mit entsprechendem Salär
- modernen Arbeitsplatz
- fortschrittliche Anstellungsbedingungen

Weitere Auskünfte erteilt Ihnen der Bauverwalter K. Högger, Telefon 063 / 29 22 54, gerne.

Bewerbungen mit Lebenslauf, Arbeitszeugnissen, Foto an die **Zentralstelle Personalwesen, Herrn F. Sutter, Gemeindehaus, 4900 Langenthal.**

Wir sind ein modern ausgerüstetes Ingenieurbüro mit Niederlassungen in Aarau, Bern und Olten.

Zur Ergänzung unseres Teams suchen wir einen

Bauleiter

für eine interessante Tunnelbaustelle im Raum Aarau.

Wir erwarten:

- Ausbildung als Bauingenieur HTL oder abgeschlossene Lehre als Tiefbauzeichner mit Zusatzausbildung
- Initiative und Freude an der Lösung nicht alltäglicher Probleme
- wenn möglich Erfahrung in der Bauleitung von Tiefbauten

Wir bieten:

- anspruchsvolle, abwechslungsreiche Tätigkeit
- angenehmes Arbeitsklima in kleinem Team
- zeitgemässe Anstellungsbedingungen

Gerne erwartet Herr Kradolfer Ihre Kurzbewerbung oder Ihren Anruf.



ROTHPLETZ/LIENHARD
projektierende Bauingenieure
AARAU - BERN - OLTEN

Aarauerstrasse 50, 4600 Olten
Telefon 062 / 26 57 57

.... Bauingenieur HTL ...

ancotech ag ist ein spezialisiertes Unternehmen im Bereich Entwicklung, Produktion und Vertrieb von Verankerungssystemen und Spezialbewehrungen.

Zur Ergänzung unseres Beraterteams suchen wir einen jüngeren Bauingenieur HTL für die Kundenbetreuung in der Ostschweiz.

Ihr Arbeitsbereich umfasst Beratung und Betreuung unserer Kunden (Bauingenieure und Architekten). Sie sind hauptsächlich im Aussendienst tätig (ca. 80%). Es ist notwendig, dass Sie gerne selbstständig arbeiten.

Wenn Sie sich von dieser abwechslungsreichen Stelle angesprochen fühlen, freuen wir uns auf Ihren Anruf. Herr Mösch informiert Sie gerne über weitere Einzelheiten.



ancotech ag

Verankerungssysteme

Wehntalerstrasse 9 Tel: 01/856'16'66

8165 Schöfflisdorf Fax: 01/856'17'50

gefunden?



Wir sind Hersteller und weltweiter Distributor der POINT LINE CAD-Software, einem ausgezeichneten Produkt für Architekten, Innenarchitekten, Büroplaner, Messe- und Ladenbauer und gehören zu den führenden Anbietern auf dem Schweizer Markt.

Im Rahmen des weiteren Ausbaus unseres Teams suchen wir für den Direktverkauf Schweiz aufgestellte, dynamische, selbständige und verantwortungsbewusste Verkaufsprofis als

Kundenberater/ Verkäufer CAD

in verschiedene Verkaufsgebiete.

Die ideale Besetzung für diesen Job wäre ein Architekt/Innenarchitekt oder Hochbauzeichner mit entsprechender Weiterbildung und Erfahrung als Verkäufer. Branchen- und Marktkenntnisse wären natürlich vorteilhaft.

In unserem rasch wachsenden, High-Tech-Betrieb sind Teamgeist, Einsatz und eine überdurchschnittliche Leistung gefragt. Diese honorieren wir mit einem echten Leistungslohn, flexibler Arbeitszeit und weiteren Leistungen.

Bitte richten Sie Ihre Bewerbung vertraulich an:

POINT LINE AG, Chris Bigler, Zürcherstrasse 27,
5402 Baden (056 / 20 14 60)

Vereinigung Kantonaler Feuerversicherungen
Association des établissements cantonaux d'assurance incendie
Bundesgasse 20, 3011 Bern, Telefon 031/22 32 46



Brandschutz

ist eine herausfordernde Aufgabe. Als Dachorganisation der Brandschutzbehörden ist die VKF koordinierend und beratend tätig.

Wir suchen einen Gebietsleiter Bautechnik:

Bauingenieur oder Architekt ETH/HTL

mit einigen Jahren praktischer Erfahrung.

Die Tätigkeit unseres künftigen Mitarbeiters ist selbstständig und vielseitig. Er wird sich mit allen Brandschutzfragen im Bereich der Bautechnik befassen. Zum Aufgabenbereich gehören insbesondere die Beurteilung von Produkten, Fragen der Elementarschadenverhütung, Verhandlungen mit der Industrie und mit Verbänden sowie die Normierungsarbeit auf nationaler und internationaler Ebene.

Wir erwarten vom Stelleninhaber Verhandlungsgeschick, Bereitschaft zur interdisziplinären Zusammenarbeit, Vorkenntnisse oder Praxis auf dem Gebiet des Brandschutzes und Französischkenntnisse.

Wir bieten nebst fortschrittlichen Anstellungsbedingungen und Weiterbildungsmöglichkeiten einen Arbeitsplatz wenige Gehminuten vom Hauptbahnhof Bern entfernt.

Schriftliche Bewerbungen richten Sie bitte an die Direktion der Vereinigung Kantonaler Feuerversicherungen, Postfach 8576, 3001 Bern. Für telefonische Fragen (031 / 22 32 46) steht Ihnen der Bereichsleiter, Herr H. Kuhn, gerne zur Verfügung.

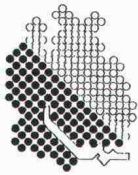

**Im
Dienste
aller**

Die Zürcher Gemeinden
Der Kanton Zürich

**Hochbauamt des
Kantons Zürich**

Für unsere Abteilung Universitätsbauten suchen wir zum Eintritt ab 1.1.1992 oder nach Vereinbarung

Architekten(in)

als Vertreter(in) der Bauherrschaft für die Universitätsbauten im Areal Irchel.

Aufgabenbereich:

- Erarbeitung von Planungs- und Projektierungsgrundlagen
- Leiten der Arbeitsgruppe Neubauten Universität Zürich-Irchel
- Beurteilung gestalterischer Belange bei Bauvorhaben in Planung und Ausführung
- Projektleitung Bauherrschaft, Verhandlungen mit Benutzern und beauftragten Planern
- Bearbeitung organisatorischer, finanzieller und administrativer Belange.

Anforderungen:

- Abschluss als Architekt(in) ETH oder gleichwertige Ausbildung
- Mehrjährige Berufserfahrung im Bereich von Entwurf, Projektierung, Bauausführung und Projektleitung
- Sicherheit und Offenheit in der Beurteilung gestalterisch-architektonischer Belange
- Kommunikationsfähigkeit gegenüber unterschiedlichen Personkreisen.

Wenn Sie Interesse an der Lösung komplexer Aufgaben aus allen Bereichen der Architektentätigkeit mit verschiedensten Partnern haben, erwarten wir gerne Ihre Bewerbung. Wir bieten den Anforderungen entsprechende fortschrittliche Arbeitsbedingungen. Der Arbeitsort liegt in der Nähe des Hauptbahnhofes.

Für telefonische Auskünfte steht Ihnen der Abteilungsleiter, H. Weibel (Telefon 01 / 259 29 32), gerne zur Verfügung.

Ihre handschriftliche Bewerbung mit Lebenslauf ist zu richten an: Hochbauamt des Kantons Zürich, Personalbüro, Walchetur, 8090 Zürich.

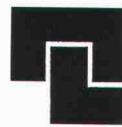

**Zentralschweizerisches
Technikum Luzern
Ingenieurschule HTL**

Infolge Eröffnung der Fachrichtung Informatik an der Abteilung Elektrotechnik ist auf den 1. August 1992 die Stelle eines **hauptamtlichen**

Dozenten für die Fächergruppe Elektrotechnik und Elektronik

zu besetzen.

Der Unterricht umfasst sowohl Theoriestunden als auch die Leitung der entsprechenden Laborübungen. Zudem besteht die Möglichkeit zur Betreuung von Semester- und Diplomarbeiten aus dem erwähnten Fachgebiet. Elektroingenieuren mit didaktischem Geschick, die eine längere Industriepraxis nachweisen können, bieten wir eine selbständige und verantwortungsvolle Tätigkeit. Ein gewisser Spielraum für eigene Arbeiten und Kontakte mit der Praxis ist vorgesehen. Die Bewerbung hat bis zum **19. Oktober 1991** zu erfolgen. Interessenten können ein Merkblatt über Anstellung bzw. Bewerbung sowie Angaben über den Lehrauftrag auf unserem Sekretariat anfordern.

**Direktion des Zentralschweizerischen Technikums
Luzern, Ingenieurschule HTL, 6048 Horw, Telefon
041 / 40 77 55**

LOCHER

Für unser Bauleitungs- und Projektierungsbüro in Kloten suchen wir einen

Bauingenieur HTL sowie einen Tiefbauzeichner

Der Aufgabenbereich umfasst Projektierungs- und Bauleitungsarbeiten im Tiefbau, speziell im Strassen-, Pisten- und Belagsbau.

Ihre Bewerbung mit den üblichen Unterlagen richten Sie bitte an die untenstehende Adresse.

Für weitere Informationen stehen Ihnen unsere Herren W. Bramaz (01 / 813 79 37) oder J. Hasenfratz (01 / 218 92 39) gerne zur Verfügung.

Locher & Cie AG

Bauingenieure und Bauunternehmer
Pelikan-Platz 5
8022 Zürich

MITARBEITEN
AN DER
ZUKUNFT DER
BAHN

Unsere **Hauptabteilung
Bau, Sektion Fahrbahn
in Luzern** sucht

Bauingenieur/in HTL

als Kadernachwuchs für Planung, Bau und Erhaltung von modernen Gleisanlagen. Sie erhalten die Gelegenheit, sich praxisbezogen und umfassend in die vielschichtigen Aufgaben des Bahnbau einzuarbeiten. Zukunftsorientierte Projekte und Konzepte können Sie massgeblich mitgestalten. Sie verhandeln und organisieren. Auf Sie wartet ein junges, dynamisches Team. Moderne Hilfsmittel erleichtern Ihnen die Arbeit. Sie finden bei uns eine sehr attraktive Herausforderung in einem fortschrittlichen Umfeld mit modernen Anstellungsbedingungen.

Interessiert? Rufen Sie uns an. **Telefon 041 / 21 38 76**. Herr K. Isler gibt Ihnen gerne weitere Auskunft.

Oder senden Sie Ihre handschriftliche Bewerbung bitte an:

**Kreisdirektion II SBB
6002 Luzern**



Ihre faszinierende Schlüsselposition bei einer grösseren, finanzkräftigen und renommierten

Zürcher Generalunternehmung

Um den Bauherren eine optimale Lösung gewährleisten zu können, suchen wir zur Teamergänzung einen

Planungsleiter

Aufgaben:

- Organisation, Führung und Koordination von Projektierung, Planung und Kalkulation unter Einbezug aller internen und externen Projektbeteiligten für TU- und GU-Bauvorhaben
- Erstellen von Planungs- und Bauprogrammen sowie Bau- und Raumbeschrieben
- Ausarbeitung von Honorarverträgen mit Leistungsbeschrieben, Generalplanungs- und Projektmanagement-Aufträgen
- Erarbeitung von Nutzungs- und Projektstudien

Wenn Sie als Architekt HTL, Bautechniker oder ähnlich qualifiziert sind, mit Praxis in den obigen Aufgabenbereichen, dann erwartet Sie eine grosszügig dotierte Dauerstelle, gut ausgebaute Sozialleistungen in einem kollegialen, dynamischen Team.

Gerne erwarten wir Ihre Kontaktnahme; absolute Diskretion ist selbstverständlich.

IGBM Consultants
Postfach 460, 8034 Zürich
Telefon 01 / 383 33 96
Ihr Spezialist in der Baubranche!



Zentralschweizerisches
Technikum Luzern
Ingenieurschule HTL

Infolge Eröffnung der Fachrichtung Informatik an der Abteilung Elektrotechnik ist auf den 1. August 1992 die Stelle eines **hauptamtlichen** Dozenten für

Mathematik

zu besetzen. Einem Mathematiker mit abgeschlossenem Hochschulstudium und entsprechender Praxis in Industrie oder Schule bieten wir eine selbständige und verantwortungsvolle Tätigkeit. Ein gewisser Spielraum für eigene Arbeiten und Kontakte mit der Praxis ist vorgesehen. Erfahrungen in Informatik und Numerik sind erwünscht.

Die Bewerbung hat bis zum **19. Oktober 1991** zu erfolgen. Interessenten können ein Merkblatt über Anstellung bzw. Bewerbung sowie Angaben über den Lehrauftrag auf unserem Sekretariat anfordern.

Direktion des Zentralschweizerischen Technikums Luzern, Ingenieurschule HTL, 6048 Horw, Telefon 041 / 40 77 55

50 Jahre 1941

MURER

Unsere Unternehmung ist in der ganzen Schweiz im Tief- sowie vor allem im Untertagebau tätig. Aufgrund der guten Auftragslage ist eine Verstärkung unseres Kaders notwendig, wir bieten deshalb nachfolgende Stellen an:

Bauführer
Ing. ETH/HTL oder BSA

für Einsätze auf Baustellen in der ganzen Schweiz

Maschineningenieur
Ing. ETH/HTL

für Haupteinsatz in unserer Zentralverwaltung in Erstfeld sowie auf Baustellen im In- und Ausland

Kalkulator/Avor
Ing. ETH/HTL

mit Einsatzort Zentralverwaltung Erstfeld

Wenn Sie sich für eine dieser Stellen interessieren, nehmen Sie bitte mit unserer Personalabteilung Kontakt auf (Herrn J. Epp oder Herrn P. Murer verlangen), welche Ihnen gerne weitere Auskünfte über die ausgeschriebenen Stellen erteilt. Wir freuen uns auf Ihre Bewerbung.

Personalabteilung
Bauunternehmung Murer AG
Zentralverwaltung
6472 Erstfeld
Telefon 044 / 5 11 77

Im Rahmen des Ausbaus der FIXIT-Produktepalette im Sektor Wärmedämmprodukte suchen wir einen

Projektleiter/ Productmanager

Ihre Aufgabe:

- Stellvertretung des Bereichsleiters
- selbständige Bearbeitung von bauphysikalischen Problemen
- erstellen von Devisierungsunterlagen, Lösungsvorschlägen und Kundenofferten
- Ausbau der vorhandenen unterstützenden EDV-Hardware

Wir erwarten:

- Ausbildung als Architekt HTL/Bauingenieur HTL oder entsprechende Kenntnisse aufgrund einer einschlägigen Berufspraxis
- Bereitschaft zur initiativen, einsatzfreudigen und verantwortungsbewussten Mitarbeit bei der vielfältigen Aufgabenbewältigung
- gute Führungseigenschaften
- Freude am mündlichen und schriftlichen Kundenkontakt
- Französischkenntnisse von Vorteil

Wir bieten:

- Interessante Tätigkeit in kleinem Team
- zeitgemässe Anstellungsbedingungen
- Möglichkeit zu weitgehender Selbständigkeit
- sichere und ausbaufähige Stelle in einem fundierten Unternehmen

Gerne erwarten wir Ihre Bewerbung mit den üblichen Unterlagen. Für weitere Auskünfte steht Ihnen der Bereichsleiter, Herr J. Pfefferkorn, gerne zur Verfügung.

HANIEL Baustoffe AG, Basel
Münchensteinerstrasse 41, 4002 Basel
Beratung und Verkauf, 8433 Weiach, Telefon 01 / 858 26 61

Für unser erfolgreiches Planungsbüro suchen wir einen initiativen

Hochbautechniker TS

für grössere Bauvorhaben im Bereich von

- Gewerbe- und Bürobau
- Wohnungsbau
- Industriebau

Als Projektleiter-Stv. erstreckt sich Ihr Aufgabengebiet von der Ausführungsplanung, Verhandlung mit Behörden bis zur Koordination der Fachingenieure usw.

Wir bieten Ihnen:

- Einsatz von modernsten EDV-Hilfsmitteln (CAD)
- angenehmes Arbeitsklima in kleinerem Team
- anspruchsvolle und vielseitige Tätigkeit
- Mitarbeit von Projektwettbewerben in kleinen Arbeitsgruppen

Wir freuen uns auf Ihr Schreiben oder Ihren Anruf.

PPI

Generalplaner AG

Hardturmstrasse 181, 8005 Zürich
Telefon 01 / 272 23 23, Herr A. Gehrhardt



AMT FÜR BUNDESBAUTEN
OFFICE DES CONSTRUCTIONS FÉDÉRALES
UFFICIO DELLE COSTRUZIONI FEDERALI

Leiter/in Abteilung Grundlagen

Sind Sie **Architekt/in, Bauingenieur/in** oder **Betriebswirtschafter/in** mit ausgesprochen generalistischer Denkweise?

Fühlen Sie sich befähigt, eine Abteilung mit etwa 30 Mitarbeitern zu führen?

Sind Sie bereit, mit Ihren Mitarbeitern

- Grundlagen für Projektierung und Realisierung von Bauvorhaben zu erarbeiten? (Bedürfnisanalysen, Machbarkeitsstudien, Investitionsberechnungen, Nutzwertanalysen usw.)
- das Projektcontrolling während Planungs- und Ausführungsphase durchzuführen?
- allgemeine Grundlagen für das Bauwesen des Bundes zu schaffen (Energie, Ökologie, Objekt- und Brandschutz) und die Bauprojektleiter zu beraten?

Beherrschen Sie eine 2. Landessprache, und können Sie sich mit Überzeugungskraft und Verhandlungsgeschick durchsetzen?

Schätzen Sie ausserdem ein angenehmes Arbeitsklima und eine angemessene Entlohnung? Dann könnten Sie die Person sein, die wir suchen.

Haben wir Ihr Interesse geweckt?

Wenden Sie sich für weitere Informationen an Herrn H.-P. Jost, Vizedirektor, Telefon 031 / 61 82 03, oder senden Sie Ihre Bewerbung direkt an:

Amt für Bundesbauten, Sektion Personal
Effingerstrasse 20, 3003 Bern

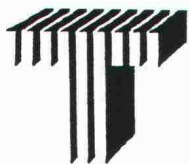

Edy Toscano AG
Dipl. Bauingenieur ETH/SIA/ASIC

Wir suchen

Bauingenieur(in)

mit Kenntnissen und möglichst Erfahrung in der Planung und Projektierung von Deponien.

Sie finden in unserer neuen Zweigniederlassung in Winterthur eine vielseitige und herausfordernde Arbeit in einem jungen Team.

Sie haben die Möglichkeit, Projekte selbständig zu bearbeiten oder im Rahmen grösserer Projekte mitzuwirken. Ihr Lohn entspricht den an Sie gestellten Anforderungen und Ihrem Einsatz.

Wenn Sie in unserem Stellenangebot eine Herausforderung erblicken, so sollten Sie nicht zögern, sich zu bewerben. Herr J. Stucki, im Büro Zürich, gibt Ihnen gerne weitere Auskünfte.

Edy Toscano AG, dipl. Bauingenieur ETH/SIA/ASIC
Nordstrasse 114, 8037 Zürich, Telefon 01 / 363 47 37.



Kantonale Technikerschule Hochbau

An der Bauabteilung der Gewerblich-Industriellen Berufsschule Winterthur

Wir eröffnen auf Beginn des Schuljahres 1992/93 die Technikerschule Hochbau. Zur Ergänzung unseres Lehrkörpers suchen wir noch

Lehrbeauftragte für den Unterricht an der kantonalen Technikerschule Hochbau Winterthur

Unterrichtsfächer (Grundlage: SIA Wegleitung 1077):
Bauphysik, Bauchemie, Baubiologie, Baustatik und Festigkeitslehre, Baukonstruktionslehre, Bauleitung und Baukosten, Vermessen.

In einigen Fächern werden die Lehraufträge voraussichtlich auf Teilgebiete verteilt werden.

Anforderungen

- Abgeschlossene HTL- oder ETH-Ausbildung als Architekt, Bauingenieur, Chemiker, Physiker
- Im zu unterrichtenden Fach in der Praxis tätig
- Bereitschaft, das Fach vernetzt mit andern Fächern zu unterrichten und aktiv im Lehrkörper mitzuarbeiten
- Besondere Neigung für die berufliche Erwachsenenbildung

Anstellung

Im Rahmen der kantonalen Berufsschullehrerverordnung

Auskünfte

E. Noser, Leiter der Bauabteilung, Telefon 052 / 267 85 51

Anmeldung

Bewerbungen sind bis zum 31. Oktober 1991 mit den üblichen Unterlagen einzureichen an:

Gewerblich-Industrielle Berufsschule Winterthur, Bauabteilung,
Wülflingerstrasse 17, 8400 Winterthur

Kantonale Baudirektion des Kantons Freiburg

Freie Stelle

Bauingenieur HTL

beim Strassen- und Brückendepartement,
Abteilung für Wasserbau

Tätigkeitsgebiet: Der Bewerber wird mit der Projektausarbeitung und Bauleitung von Gewässer-verbauungen und verschiedenen technischen und administrativen Arbeiten beauftragt.

Anforderungen: Ausbildung als Bauingenieur oder Kulturingenieur HTL, mit Interesse für Hydrologie und Hydraulik; einige Jahre Berufserfahrung; Erfahrung auf dem Gebiet des Flussbaues erwünscht; Fähigkeit zum Redigieren; deutsche oder französische Muttersprache, mit guten Kenntnissen der anderen Sprache.

Stellenantritt: sofort oder nach Vereinbarung.

Auskünfte: Strassen- und Brückendepartement, Abteilung für Wasserbau, Herr H. Gétaz, Telefon 037 / 25 37 35.

Anmeldefrist: 11. Oktober 1991.

Schriftliche Bewerbungen mit Lebenslauf, Foto, Zeugniskopien und Referenzen sind an das **Personalamt des Staates, Joseph-Piller-Strasse 13, 1700 Freiburg**, zu richten.

Künzli + Künzli

PERSONALAUSWAHL

In München

lässt sich leben. Sogar gut, wenn man sich in einer grösseren renommierten Bauunternehmung mit Tradition als Mitglied der obersten

Geschäftsleitung

etablieren kann. Wir suchen zwei, evtl. befreundete, Unternehmerpersönlichkeiten, idealerweise einer aus dem Hoch- und einer aus dem Tiefbau, Alter etwa 37-47 Jahre.

Unser Herr Künzli, der unabhängige Personalberater für Baukader, kann Sie umfassend und objektiv informieren. Rufen Sie ungeniert an.

Dreikönigstrasse 49 8002 Zürich
Telefon 01/281 15 55 Telefax 01/281 15 56

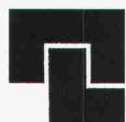

Zentralschweizerisches
Technikum Luzern
Ingenieurschule HTL

Infolge Eröffnung der Fachrichtung Informatik an der Abteilung Elektrotechnik ist auf den 1. August 1992 die Stelle eines **hauptamtlichen**

Dozenten für allgemeine Informatik

zu besetzen.

Im Rahmen des Aufbaus umfasst diese Stelle vorerst ein Pensum von etwa 12 Wochenstunden. Der definitive Ausbau zu einem Vollpensum ist auf August 1993 vorgesehen.

Der Unterricht umfasst Theorie und Laborübungen sowie die Leitung von Semester- und Diplomarbeiten. Informatikern (vornehmlich mit Hochschulabschluss), die sich über eine längere Industriepraxis und wenn möglich Unterrichtserfahrung ausweisen können, bieten wir eine selbständige und verantwortungsvolle Tätigkeit. Ein gewisser Spielraum für eigene Arbeiten und Kontakte mit der Praxis ist vorgesehen. Die Bewerbung hat bis zum **19. Oktober 1991** zu erfolgen. Interessenten können ein Merkblatt über Anstellung bzw. Bewerbung sowie Angaben über den Lehrauftrag auf unserem Sekretariat anfordern.

Direktion des Zentralschweizerischen Technikums Luzern, Ingenieurschule HTL, 6048 Horw, Telefon 041 / 40 77 55

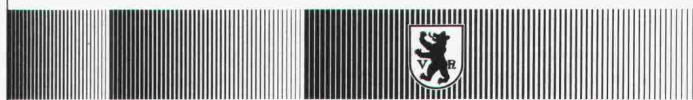

Hochbauamt

Kanton Appenzell A.Rh.

Das Kantonale Hochbauamt sucht einen qualifizierten, verantwortungsbewussten

Projektleiter/Baufachmann mit Schwergewicht Spitalbau

In den nächsten Jahren sollen grosse Erneuerungsarbeiten an den Regionalspitalern Herisau und Heiden durchgeführt werden. Das Hochbauamt begleitet fachtechnisch sämtliche Bauvorhaben von der Bedürfnisabklärung bis zur Abrechnung.

Wir stellen uns einen Mitarbeiter mit umfassenden technischen Kenntnissen im Hochbau vor, der sich nicht scheut, komplexe Problemkreise zu analysieren und einer Lösung zuzuführen. Neben der fachbezogenen Ausbildung (z.B. Architekt ETH oder HTL) sind wenn möglich Kenntnisse im Spitalbau erwünscht. Gerne erwarten wir auch selbständige Arbeitsweise, gute Umgangsformen, Bereitschaft zur Zusammenarbeit sowie organisatorische Fähigkeiten und Gewandtheit im mündlichen und schriftlichen Ausdruck.

Wir bieten Ihnen – neben einem vielseitigen Tätigkeitsgebiet mit angenehmem Arbeitsklima – eine zeitgemässe Entlohnung mit guten Sozialleistungen im Rahmen der kantonalen Dienst- und Besoldungsordnung und der Pensionskassenverordnung.

Arbeitsort: Herisau, im neu renovierten Verwaltungsgebäude Kasernenstrasse 17A

Stellenantritt: nach Vereinbarung

Nähere Auskunft erteilt Ihnen gerne der Kantonsbaumeister, Herr O. Hugentobler, Telefon 071 / 53 61 11.

Handschriftliche Bewerbungen mit den üblichen Unterlagen über Ausbildung und bisherige Tätigkeit sowie Foto, Lebenslauf und Zeugniskopien richten Sie an das Kantonale Hochbauamt, Kasernenstrasse 17A, 9102 Herisau.

Vorwärtskommen

Langfristige Wachstumsziele werden nicht ohne Werbung erreicht. Inserate im «Schweizer Ingenieur und Architekt» bilden die Vorhut für die Marktpräsenz von morgen.



Das Spezialistenteam unserer Abteilung Brandschutz verfolgt das Ziel, Personen und Sachen durch geeignete Massnahmen vor den Auswirkungen von Bränden und Explosionen zu schützen.

Zur Verstärkung unseres Teams suchen wir einen einsatzfreudigen

Architekten HTL evtl. Bauingenieur HTL

welchen wir nach entsprechender Ausbildung als

Brandschutzingenieur

zur Betreuung eines

Brandschutzkreises

einsetzen werden.

Zu Ihren wichtigsten Aufgaben gehören:

- Bewilligungspflichtige Bauvorhaben begutachten, Bewilligungen ausarbeiten, neuerstellte Anlagen abnehmen, periodisch Kontrollen durchführen
- Beratung von Behörden, Architekten und Bauherren in allen Belangen des vorbeugenden Brandschutzes.

Die Bewältigung dieser Aufgaben stellt folgende Anforderungen:

- Abgeschlossene Ausbildung als Architekt HTL oder Ingenieur HTL
- Mehrjährige praktische Berufstätigkeit (Idealalter 28 bis 40 Jahre)
- Durchsetzungsvermögen
- Gewandtheit im mündlichen und schriftlichen Verkehr mit Behörden und Privatpersonen

Wir bieten:

- Angenehmes Arbeitsklima
- Angemessenes Salär und zeitgemässe Sozialleistungen
- Verantwortungsvolle, interessante und vielseitige Tätigkeit
- Gründliche Einführung und Weiterbildung

Stellenantritt: Nach Übereinkunft

Falls Sie sich von dieser anspruchsvollen und interessanten Aufgabe angesprochen fühlen, erwarten wir gerne Ihre handschriftliche Bewerbung mit Angabe von Referenzen und den üblichen Unterlagen. Allfällige ergänzende telefonische Auskünfte erteilt Ihnen gerne der Chef der Abteilung Brandschutz, Herr Hans Schneeberger, Telefon 064 / 26 36 46.

AARGAUISCHES VERSICHERUNGSAMT
Direktion, Bahnhofstrasse 101, 5001 Aarau

***Wer inseriert,
wird nicht vergessen!***



**An der Eidgenössischen
Technischen Hochschule
Lausanne**

sind mehrere Professuren für

Architektur: Entwerfen und Theorie

(mögliche Spezialisierungen: Konstruktion, C.A.D., Theorie und Geschichte) zu besetzen (Teilzeitanstellung).

Die Hauptaufgabe dieser Professoren wird der Unterricht im Entwerfen und dessen Begleitung durch einen Kurs in Architekturtheorie sein.

Unterricht in französischer Sprache.

Anmeldefrist: 15. Dezember 1991
Lehrbeginn: Herbst 1992 oder 1993

Interessenten können bei der unten erwähnten Adresse das Anmeldeformular anfordern:

Secrétariat général de
l'Ecole polytechnique fédérale de Lausanne
CE-Ecublens
CH-1015 Lausanne/Suisse

AG FÜR PERSONALBERATUNG ZÜRICH

Das zukunftssträchtige Tätigkeitsgebiet für einen

Bau- oder Kultur- ingenieur:

Consulting im Bereich Abwassertechnik/Kläranlagen

Unser Kunde ist ein interdisziplinäres Ingenieur- und Beratungsbüro mit Sitz in Zürich. Dank langjähriger Beziehungen und kontinuierlicher technischer Betreuung grösserer Objekte nimmt der genannte Fachbereich eine tragende Rolle in der ganzen Dienstleistungspalette ein. Im Zuge des wachsenden Auftragsvolumens suchen wir für ihn einen Ingenieur, der die

Leitung von Gesamt- projekten

übernehmen kann. Der Stelleninhaber sollte aus Theorie und Praxis Kenntnisse der Themenkreise Abwasserreinigung/Schlammbehandlung mitbringen und von seinen sonstigen Fähigkeiten her gesehen in der Lage sein, nicht nur die Studien- und Pultarbeit, sondern auch die Verhandlungs- und Kontaktaufgaben mit Auftraggebern und ausführenden Firmen zu übernehmen.

Interessenten für diese Kaderstellung sind gebeten, sich unverbindlich unter Zusicherung der Diskretion an uns zu wenden. Wir erteilen gerne ergänzende Auskünfte.

AG FÜR PERSONALBERATUNG ZÜRICH
8001 ZÜRICH TALSTRASSE 20 TEL. 01 221 36 56 FAX 01 211 55 78

Wir suchen für unser Büro im Zentrum der Altstadt

Baufachmann/Kalkulator

(Architekt HTL, Bauleiter oder ähnliche Grundausbildung)

für Kostenermittlung, Devisierung, Vertragswesen, Kostenüberwachung, Terminplanung usw.

Für jüngeren, engagierten Mitarbeiter mit einigen Jahren Praxis bietet sich abwechslungsreiche Zusammenarbeit mit kollegialen Arbeitsgruppen.

Hertig Hertig Schoch, Architekten BSA/SIA
Rindermarkt 5, 8001 Zürich, Telefon 01 / 252 20 45

NOSTALIT

Bauingenieur HTL

Planen Sie Ihre berufliche Zukunft längerfristig – dies könnte Ihre Chance sein!

Wir sind ein führendes Unternehmen der Baustoffindustrie. Zur Verstärkung des Technischen Stabes suchen wir für den Bereich Planung und Beratung den geeigneten Mitarbeiter.

Das Tätigkeitsgebiet umfasst im wesentlichen Planungsarbeiten für firmeninterne Bauaufgaben, Beratung und ingenieurmässige Behandlung von Offertanfragen sowie die technische Unterstützung von Verkauf und Betrieb.

Für eine selbständige Tätigkeit wenden wir uns an jüngere, initiative Baufachleute auf Stufe HTL oder mit gleichwertiger Ausbildung, vorzugsweise Richtung Tiefbau. Neben «handwerklichem Können» erleichtern Kreativität, Begeisterungsfähigkeit und Teamgeist den Einstieg in diese herausfordernde und vielseitige Aufgabe.

Haben wir Ihr Interesse geweckt?

Herr. E. Zwahlen freut sich auf Ihre Bewerbung, welche Sie mit den üblichen Unterlagen senden an: Bangerter AG, Bahnhofstrasse 27, 3250 Lyss.

**BANGERTER
LYSS**

macht mehr aus Beton

Bangerter AG, 3250 Lyss
Telefon 032 / 84 72 22

Wir sind ein mittelgrosses Ingenieurbüro, das in der Region Baden/Zürich tätig ist und äusserst interessante Projekte im Hoch-, Brücken- und Spezialtiefbau bearbeitet.

Ihr Interesse liegt in der möglichst selbständigen Bearbeitung von grösseren Projekten, und Sie möchten Ihr Know-how erweitern, indem Sie vom Wissen unserer erfahrenen Mitarbeiter profitieren können. Dank Ihrer Flexibilität und Ihrem gesunden Menschenverstand sind Sie in der Lage, Probleme auch mittels unkonventioneller Ideen zu lösen.

Dann sind Sie unser(e) neue(r)

Bauingenieur(in) ETH/HTL

Schicken Sie uns Ihre Bewerbung, oder vereinbaren Sie einen Termin mit Herrn Minikus.

Minikus Witta Voss

dipl. Bauingenieure ETH/SIA/ASIC
Schartenstrasse 41, 5400 Baden
Telefon 056 / 21 61 67

AG FÜR PERSONALBERATUNG ZÜRICH

**Die international ausgerichtete
Managementaufgabe auf
 Holdingstufe für einen**

dipl. Bauingenieur ETH

Im Auftrage einer bedeutenden und bestfundierte Baugruppe (Hauptaktivitäten in der Schweiz und in Deutschland) suchen wir den

Stellvertreter in der Spartenleitung «Generalplanung/ Generalbau»

mit direkter Führungsverantwortung (Direktionsebene) für sämtliche Ingenieurabteilungen, welche einen Personalbestand von mehreren Dutzend Mitarbeitern aufweisen.

Aufgrund Ihrer mehrjährigen Praxis aus leitender Funktion und des breit abgestützten Fachwissens sollten Sie in der Lage sein, ein hochstehendes Consultingangebot aufrechtzuerhalten und Ihr Team in diesem Sinne zu motivieren und einzusetzen. Das Niveau der zu pflegenden (auch akquisitorischen) Kontakte und die Komplexität der wartenden Aufgaben bedingen einen klaren Blick für technische, betriebswirtschaftliche und gesamtunternehmerische Zusammenhänge, ein Gespür für geschäftliche Ausbaumöglichkeiten, Gewandtheit im Auftreten und eine gekonnte Verhandlungstechnik.

Entsprechend qualifizierte, unternehmerisch denkende Bauingenieure möchten wir bitten, sich telefonisch oder schriftlich an uns zu wenden. Wir erteilen Ihnen über diese in jeder Weise bestausgestattete Stellung gerne weitere Auskünfte, wobei wir für volle Diskretion bürgen.

AG FÜR PERSONALBERATUNG ZÜRICH
8001 ZÜRICH TALSTRASSE 20 TEL. 01 221 36 56 FAX 01 211 55 78

Unsere Mandantin,

Gebr. Meier AG

eine dynamische, solid fundierte

Tiefbauunternehmung

beheimatet

**in den Kantonen Aargau
und Solothurn**

ist auch in der Sparte

Spezialtiefbau

erfolgreich tätig und bekannt für die Ausführung technisch anspruchsvoller und qualitativ hochstehender Arbeiten in den Bereichen Baugrunduntersuchungen, Grundwasserfassungen, Absenkungen, Foundationen und jüngstens auch in Microtunneling.

Wegen personeller Änderungen haben Sie nunmehr die Chance, in dieser zukunftsträchtigen Sparte eine

Bauführer

Position zu besetzen. Zu Ihrer vielseitigen Aufgabepalette gehören die Arbeitsvorbereitung, Einsatz der Equipen und Maschinen, Leitung der Bauausführung, das Bestellwesen, Ausmass, Abrechnung und Kontakte zu den Bauleitungen.

Als dipl. Bauing. ETH oder Bauing. HTL mit relevanter spartenspezifischer Erfahrung können Sie mit einer selbständigen, technisch faszinierenden und grosszügig bezahlten Position rechnen.

Da wir mit der Vorselektionierung beauftragt sind, bitten wir Sie, uns direkt zu kontaktieren.

Wir sichern Ihnen absolute Diskretion zu.

IBGM Consultants

Postfach 460, 8034 Zürich

Telefon 01 / 383 33 96

Ihr Spezialist für die Baubranche

Zur Mitarbeit bei der Realisierung von anspruchsvollen Bauvorhaben im Bereich des Industriebaus suchen wir einen

Bauleiter

In enger Teamarbeit mit den Planern und Konstrukteuren betreuen unsere Bauleiter die Phasen Devisierung, Bauleitung und Kostenüberwachung mit neuesten Hilfsmitteln.

Wir freuen uns auf Ihre Kontaktnahme zur Vereinbarung eines Gespräches.

LANZREIN + PARTNER ARCHITEKTEN AG

Aarestrasse 40

3600 Thun

Telefon 033 / 22 52 72 (Herr Schertenleib)



Anforderungsreiche Aufgaben auf dem Gebiet

Grundbau/Spezialtiefbau

werden bei unserem Auftraggeber, einem Ingenieurbüro im Raum Zürich, mit der Unterstützung eines Teams hervorragender Fachleute gelöst. Zur Verstärkung suchen wir einen

Bauingenieur ETH

der Projekte im Untertagbau, Spezialtiefbau und Deponiewesen selbständig bearbeitet.

Wir stellen uns vor, dass ein Bewerber über Berufserfahrung verfügt und nicht nur geotechnische Berechnungen für komplexe Tiefbauten und spezielle Foundationen beherrscht, sondern auch als Berater für Unternehmer und Behörden auftreten kann.

Dank überdurchschnittlichen Weiterbildungsmöglichkeiten, interessanten Projekten und einer guten Zusammenarbeit können Sie sich fachlich und persönlich weiterentwickeln.

Herr Knellwolf (Telefon 071 / 41 02 60) freut sich, Sie kennenzulernen und Ihnen die Aufgabe im Detail vorzustellen. Volle Diskretion ist für uns selbstverständlich.

Confida Consulting AG

CH-9400 Rorschach Telefon 071 41 02 60
Signalstrasse 12 Telefax 071 41 04 14
CH-8024 Zürich, Postfach Telefon 01 251 20 60
Rämistrasse 25 Telefax 01 251 12 16

Stellengesuche

Berufsbegeisterte, dynamische, 22 Jahre junge

Tiefbauzeichnerin

Spezialgebiet Eisenbeton

sucht neue Herausforderung im Raum Zürcher Unterland, Winterthur mit Weiterbildungsmöglichkeiten, bei der sie ihre CAD-Erfahrung zur Geltung bringen kann.

Angebote unter Chiffre BI 1016 an ofa Orell Füssli Werbe AG, Postfach, 8180 Bülach.

Dipl. Bauingenieur TH

mit mehrjähriger Erfahrung im Brückenbau, Hochbau, Industriebau und Grundbau sowie im EDV und Computerstatik, **sucht neue Stelle.**

Angebote richten Sie bitte unter Chiffre SIA 1212 an IVA AG, Postfach, 8032 Zürich.

Künzli + Künzli

PERSONALAUSWAHL

Mobilität im Bauen ist im Vormarsch

Unser Auftraggeber nördlich von Zürich ist führend im Bau von komplett ausgestatteten mobilen Raumelementen, die sich beliebig zu ganzen Baukörpern kombinieren lassen. Für Gebäude, bei denen eine Standortverschiebung wahrscheinlich wird oder wo man sich die knappen Baulandreserven nicht langfristig verbauen will, ist dies eine ideale Lösung.

Im Zuge des zügigen Weiterausbaues des Bereiches «Raumsysteme» suchen wir einen weiteren jüngeren Baufachmann (Architekt HTL, Bauleiter, Bauzeichner) mit kaufmännischem Flair als

Verkaufsberater Raumsysteme

Die anspruchsvolle Kombination von Projektierung und Verkauf, von Innen- und Aussendienst ist für einen begeisterungsfähigen Selbststarter wie geschaffen. Hier läuft etwas, man ist echt gefordert und wird gefördert.

Unser Herr Künzli, der unabhängige Spezialist für Kaderleute der Bauindustrie, kann Ihnen auch von der Erfahrung früher empfohlener Bewerber berichten.

Dreikönigstrasse 49 8002 Zürich
Telefon 01/281 15 55 Telefax 01/281 15 56

Dipl. Kulturingenieur

43, mit Geometerpatent und vielseitig einsetzbaren Fähigkeiten – insbesondere im Bereich Planungen – sucht neues Betätigungsfeld in der deutschen Schweiz.

Kontaktnahme unter Chiffre SIA 1201 an IVA AG, Postfach, 8032 Zürich

Junger Bauingenieur HTL

sucht neue Herausforderung im **Tunnelbau**. Unternehmung oder Proj./Bauleitung, Raum ZH/AG/SO, später ganze CH und Ausland.
Offerten unter Chiffre SIA 1211 an IVA AG, Postfach, 8032 Zürich.

Dipl. Architektin

sehr gute Darstellerin mit mehrjähriger Berufserfahrung in Entwurf (Vorprojekte, Baueingaben, Innenraumgestaltung, Wettbewerbe . . .) übernimmt neue Aufgaben auch in **freier Mitarbeit.**

Kontaktnahme unter Chiffre SIA 1210 an IVA AG, Postfach, 8032 Zürich.

Dipl. Bauingenieur Mr. Sci – Statiker

mit beweisendem Wissen und Erfahrung in Hoch- und Tiefbau, Eisenbeton, Holz, Stahl (Gebäude, Häuser, Hallen, Brücken . . .). Sprache: Deutsch/Englisch, persönlicher Kontakt erwünscht. Mit Arbeitsbewilligung B, zuverlässig, angenehm, flexibel, kann kleines Büro (bis 5 Zeichner) übernehmen oder in grossem selbständig arbeiten.
Offerten: Miodrag Jovic, Postfach 76, 3940 Steg.

Für grösseres Bauvorhaben suchen wir per 1.1.1992

Projektleiter(in) Architekten(in) ETH/HTL

mit 3–5 Jahren Praxiserfahrung

Bewerbungen an:

Burkhalter + Sumi, Architekten SIA/ETH/SWB/BSA,
Gertrudstrasse 24, 8003 Zürich, Telefon 01 / 451 35 39

Diverses

Als dipl. Architekt ETHZ, Raumplaner NDS/ETHZ mit reicher Erfahrung in den Sparten Unternehmensberatung, Raumplanung, Betriebsplanung, Fabrikplanung und Logistik suche ich

Bürogemeinschaft oder Kooperation

mit gut eingeführtem Ingenieur- oder Architekturbüro im Grossraum Zürich als Basis für meine selbständige Bearbeitung von Aufträgen. Kontaktnahme unter Chiffre SIA 1209 an IVA AG, Postfach, 8032 Zürich.

Bauleitung, Devisierung

durch erfahrenen Architekten HTL in freier Mitarbeit, für Wohn- und Industriebauten

Anfragen unter Chiffre HG 1574, ofa, Zugerstrasse 35, 8810 Horgen

Ausgewiesenes

Bauleitungsbüro

hat freie Kapazität und übernimmt zu fairen Konditionen, termingerecht: Bauleitungen, Submissionen, Kostenvoranschläge. EDV: Messerli, Datenaustausch nach SIA 451 möglich.

Raum: Olten–Baden. Submissionen bis Zürich.

Offerten unter Chiffre SIA 1200 an IVA AG, Postfach, 8032 Zürich.

Innenarchitekt/Designer

Habe noch Freiraum für Projekte, übernehme Arbeiten vom Entwurf bis zur Ausführung in Selbständigkeit oder freier Mitarbeit.

Ihre Kontaktnahme erreicht mich unter Telefon 01 / 482 70 59, Fax 01 / 482 70 67.

Architekt HTL

mit eigenem Büro hat **freie Kapazität** für Entwurf und Ausführung sowie Wettbewerbe.

Anfragen unter Telefon: 01 / 383 50 83

Marktlücke für Bauingenieurbüro

In grosser Ortschaft mit 5 Architekturbüros fehlt ein selbständiger Bauingenieur. Wir haben an Top-Lage die Räumlichkeiten.

Jakob Schmid, Postfach 341, 6110 Wolhusen,
Telefon 041 / 71 21 72

A vendre

charpente métallique de prestige, constituée de piliers ronds et de fermes en treillis dont les éléments sont des tubes ronds et carrés, avec peinture de finition blanche

surface: 56,50 x 36m²
hauteur totale: 7,00 m
hauteur utile: 5,50 m
trame moyenne: 11,00 x 4,50 m

Convient pour: halle d'exposition, garage

Disponible à partir de fin octobre

Pour plus de renseignements s'adresser à:

Geilinger SA
M.H. Jaalouk
Ch. des Cerisiers
CH-1462 Yvonand
tél. 024 / 322 111

Neuenburg/Schweiz
zu verkaufen

Ein-Familien-Villa

auf 2 Stockwerken mit 7 Zimmern, 2 Bädern, Küche, Balkon, Sonnenterrasse, Garage, Keller, Garten komplett bepflanzt. 6000 m² Baugrund (2 Villen möglich) mit wunderbarem See- und Alpenblick.

Auf freiem Feld, aber ab Neuenburg in etwa 10 Min., ab Bern und Lausanne in etwa 40 Min. erreichbar.

Kaufpreis: sFr. 1 800 000.–

Dokumentation und Offerte: Anruf oder Fax an

SOGIM S.A., av. Léopold-Robert 23–25, 2300 La Chaux-de-Fonds
Telefon (0041)39 / 23 84 44, Fax (0041)39 / 23 21 87

**Ständige
Wiederholung
verschafft
Ihren Inseraten
die erforderliche
Wirkung!**

VILLE DE GENEVE



Département municipal
de l'aménagement,
des constructions et de la voirie

Division des constructions

Concours d'architecture

La Ville de Genève organise un concours de projets pour l'aménagement des surfaces issues de la couverture des voies de chemin de fer à Saint-Jean selon l'article 6 du règlement SIA No 152, édition 1972.

Le concours est ouvert aux architectes ayant leur domicile professionnel ou privé dans le Canton de Genève depuis le 1er janvier 1990, ainsi qu'à tout architecte originaire du Canton de Genève domicilié hors canton, inscrit au REG A ou B. Quelques architectes de nationalité suisse sont également invités.

Le jury dispose d'un montant de Fr. 100 000.- pour l'attribution de 7 à 9 prix et d'une somme de Fr. 20 000.- pour d'éventuels achats.

Les documents peuvent être consultés gratuitement à la direction des constructions 4, rue de l'Hôtel-de-Ville, 1er étage, de 8 h 00 à 10 h 00 et de 14 h 00 à 16 h 00, dès le 30 septembre 1991. Le retrait des documents se fera du 30 septembre au 28 octobre 1991 à l'adresse et aux horaires précités, moyennant une finance de Fr. 400.- à verser au CCP No 12-1230-9 de la Ville de Genève, division des constructions, Case postale 983, 1211 Genève 3 et en précisant sous la rubrique «communications» du bulletin de versement, la mention: Concours No 4.

Remise des questions jusqu'au 25.11.1991
Remise des projets jusqu'au 27.3.1992
Remise des maquettes jusqu'au 10.4.1992.

Jetzt aktuell!

In Zürich, Baden, Basel und
St.Gallen



Betriebsingenieur STV
Wirtschaftsingenieur STV
Vertiefung: Marketing/
Verkauf

Wirtschaftsingenieur STV
Vertiefung: Unternehmens-
führung

Verlangen Sie das Detailprogramm. Wir informieren Sie unverbindlich an einem unserer Informationsanlässe in Zürich, Basel oder St.Gallen. Reservieren Sie sich telefonisch einen Platz.

33-1850



Kaderschule St.Gallen AG
Schreinerstrasse 7
9001 St.Gallen
Telefon 071/23 40 46

*Bauen
in Stahl
optimal*

Profitieren Sie!
von unserer langjährigen Erfahrung auf
folgenden Fabrikations- und Dienstlei-
stungszweigen:

Stahlbau
Tragkonstruktionen und Hallenbauten für In-
dustrie und Gewerbe

Metallbau
Fassadensysteme mit Fenster und Türen sowie
Schaufenster- und Treppenanlagen

Blecbearbeitungszentrum
Für CNC-gesteuertes Scheren, Abkanten bis 6 m
und Laserschneiden bis 3 m Länge

Autokranvermietung
(bis 300 Tonnen Tragkraft), Transporte jeder Art
sowie Schwertransporte mit Spezialfahrzeugen,
Fabrikumzüge

Notstromaggregate
(Vermietung und Verkauf) bis 1000 kVA, fahrbar
und stationär

SENN AG

Heinz Senn AG
Bernstrasse 9, 4665 Oftringen
Telefon 062 / 97 44 55, Fax 062 / 97 24 72

*Gastro
Center*

- Tische, Stühle, Barhocker, Bänke
auf Mass
- Besuchen Sie unsere grosse
Fabrik-Ausstellung in Boswil

KEUSCH
Tisch- und Stuhlfabrik AG
Zentralstrasse 21 5623 Boswil
Tel.057/463000 Fax057/462669

Gratisprospekt

auf PC's unter MS/PC-DOS

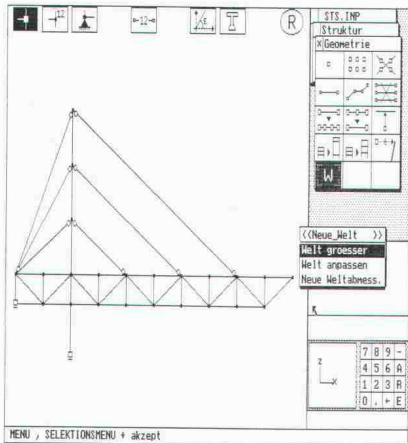

Leistungsfähige, bedienungsfreundliche Software + kompetente, langfristig gesicherte Unterstützung = erfolgreiche Computeranwendung

- STATIK-2:** 2D/3D Stabstatik mit 2. Ordnung, Dynamik, Stabilität, Vorspannung. Grafische Eingabe für 2D
- FAGUS-2:** Querschnittsprogramm Stahl/Spannbeton
- PYRUS:** Nichtlineare Berechnung von Stützen **NEU**
- CEDRUS-2:** Platten mit Finiten Elementen
- CEDRUS-2S:** Scheiben mit Finiten Elementen
- LARIX:** Grundbauprogramme, Baugrubenabschlüsse, Stabilität, Stützmauern

ADD POWER TO ADMINISTRATION

PAS

Power Sensation!

Die elektronische Stempeluhr

Vorbei mit den alten Stempeluhren und dem mühsamen Rapportausfüllen.

PAS, Personal Administration System, ein bewährtes Software-Paket für die professionelle Zeiterfassung Ihrer Angestellten im ganzen Betrieb, unglaublich bedienerfreundlich und flexibel.

PAS, das Zeiterfassungssystem für Ihren PC, an dem sich jedes moderne System messen sollte!

Die Präsenzzeiten erfassen Sie einfach und übersichtlich mit Personen zugeordneten Batchpoints. Sie erfassen Ihre Betriebsdaten schnell, können die Kostenstellen nach Ihren Stundenansätzen definieren und haben sich damit den Weg gebahnt für die, heute so wichtige, Nachkalkulation. Das Software-Paket bietet Ihnen die Möglichkeit jederzeit aktuelle Auftragslisten auszudrucken oder Zwischensaldis der Aufträge abzurufen bzw. auszudrucken, damit eine absolute Terminüberwachung und Auftragsabrechnung für die Fakturierung gewährleistet ist. Stundensaldi, Monatsrapporte und Jahresschlussabrechnungen mit Gleitzeitsaldi Ihrer Angestellten sind per Tastendruck jederzeit verfügbar.

komplett ab:

Fr. 295.-

PAS ist lauffähig ab MS-DOS 3.3, auf allen IBM XT/AT kompatiblen und PS/2 Systemen. PAS wird komplett mit 3.5" und 5 1/4" Disketten und deutschem Handbuch geliefert.

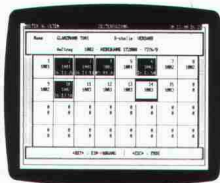

- elektronische Präsenzzeiterfassung
- manuelle Präsenzzeiterfassung
- Betriebsdatenerfassung
- Kostenstellen / Nachkalkulation
- Auftragslisten
- Auftragsaldi
- Terminüberwachung
- Stundensaldi / Monatsrapporte
- Jahresschlussabrechnung
- Mitteilungssystem

Für Bestellungen und weitere Auskünfte telefonieren Sie:

041-45 71 20

ESCAPE
Büroorganisation
Schlossweg 4 - CH-6010 Kriens



Impressum

Schweizer Ingenieur und Architekt

Herausgeber

Verlags-AG der akademischen technischen Vereine

Offizielles Organ

Schweizerischer Ingenieur- und Architekten-Verein (SIA)
Gesellschaft Ehemaliger Studierender der ETH Zürich (GEP)
Schweizerische Vereinigung Beratender Ingenieure (ASIC)

Redaktion

Rüdigerstrasse 11, Postfach 630, 8021 Zürich
Tel. 01 / 201 55 36, Telefax 01 / 201 63 77

Redaktoren

Heinz Rudolphi, Ing. SIA, Chefredaktor
Bruno Odermatt, dipl. Arch. ETH / SIA
Hans U. Scherrer, dipl. Ing. ETH / SIA
Brigitte Honegger, Architektin

Redaktioneller Mitarbeiter

Richard Liechti

Produktion

Werner Imholz

Sekretariat

Odetta Vollenweider, Adrienne Zogg

Nachdruck von Bild und Text, auch auszugsweise, nur mit schriftlicher Zustimmung der Redaktion und mit genauer Quellenangabe.

Abonnemente

	Schweiz:	Ausland:
1 Jahr	Fr. 185.—	Fr. 198.—
Einzelnummer	Fr. 7.—	Fr. 8.—

Ermässigte Abonnemente für Mitglieder der GEP, des BSA, der ASIC, des STV und für Studenten.

Einzelnummern sind bei der Redaktion erhältlich

Bestellungen für Abonnemente sowie Adressänderungen von Abonnenten an

Abonnementverwaltung SI+A, Edenstrasse 20,
8045 Zürich, Telefon 01 / 207 80 96,

Adressänderungen von SIA-Mitgliedern an das SIA-Generalsekretariat, Postfach, 8039 Zürich

Postcheck

«Schweizer Ingenieur und Architekt»
80-6110-6 Zürich

Anzeigen

IVA AG für Internationale Werbung

Hauptsitz: Mühlebachstr. 43 8032 Zürich Tel. 01 / 251 24 50 Fax 01 / 251 27 41	Filiale Lausanne: Pré-du-Marché 23 1004 Lausanne Tel. 021 / 37 72 72 Fax 021 / 37 02 80	Filiale Lugano: Via Pico 28 6909 Lugano-Cassarate Tel. 091 / 52 66 84 Fax 091 / 52 45 65
--	---	--

Satz + Druck

Druckerei Winterthur dw AG
Bäulerwisenstrasse 1/3, 8152 Glattbrugg, Tel. 01 / 829 55 11

Ingénieurs et architectes suisses (IAS)

Erscheint im gleichen Verlag

Redaktion:

Rue de Bassenges 4, case postale 180, 1024 Ecublens,
Tel. 021 / 693 20 98, Telefax 021 / 693 20 84

Abonnemente:

	Schweiz:	Ausland:
1 Jahr	Fr. 120.—	Fr. 130.—
Einzelnummer	Fr. 6.50	Fr. 7.50

SIA-Normen

SIA-Normen und -Dokumentationen sind nur erhältlich beim SIA-Generalsekretariat, Selnastrasse 16, Postfach, 8039 Zürich,
Tel. 01 / 201 15 72, Telefax 01 / 201 63 35