

Zeitschrift: Schweizer Ingenieur und Architekt
Herausgeber: Verlags-AG der akademischen technischen Vereine
Band: 109 (1991)
Heft: 23

Werbung

Nutzungsbedingungen

Die ETH-Bibliothek ist die Anbieterin der digitalisierten Zeitschriften auf E-Periodica. Sie besitzt keine Urheberrechte an den Zeitschriften und ist nicht verantwortlich für deren Inhalte. Die Rechte liegen in der Regel bei den Herausgebern beziehungsweise den externen Rechteinhabern. Das Veröffentlichen von Bildern in Print- und Online-Publikationen sowie auf Social Media-Kanälen oder Webseiten ist nur mit vorheriger Genehmigung der Rechteinhaber erlaubt. [Mehr erfahren](#)

Conditions d'utilisation

L'ETH Library est le fournisseur des revues numérisées. Elle ne détient aucun droit d'auteur sur les revues et n'est pas responsable de leur contenu. En règle générale, les droits sont détenus par les éditeurs ou les détenteurs de droits externes. La reproduction d'images dans des publications imprimées ou en ligne ainsi que sur des canaux de médias sociaux ou des sites web n'est autorisée qu'avec l'accord préalable des détenteurs des droits. [En savoir plus](#)

Terms of use

The ETH Library is the provider of the digitised journals. It does not own any copyrights to the journals and is not responsible for their content. The rights usually lie with the publishers or the external rights holders. Publishing images in print and online publications, as well as on social media channels or websites, is only permitted with the prior consent of the rights holders. [Find out more](#)

Download PDF: 04.04.2026

ETH-Bibliothek Zürich, E-Periodica, <https://www.e-periodica.ch>

Zum Titelbild

Einsatz von Noppenbahnen DELTA-MS beim EUROTUNNEL-Projekt

Die Noppenfolie wurde als Dränageschicht bei den Verbindungstunneln, aber auch bei den Druckausgleichstunneln eingesetzt. Während bei den Verbindungstunneln eine zusätzliche PVC-Abdichtung in Verbindung mit einem Vlies verarbeitet wurde, verzichtete man hierauf bei den Druckausgleichstunneln. In beiden Fällen übernimmt die Noppenbahn DELTA-MS wie ein Regenschirm die Ableitungsfunktion zum Dränagerohr im Sohlbereich. Rufen Sie uns an, und lassen Sie sich durch unsere Spezialisten beraten.

Dörken AG
Riehenstrasse 62a
Postfach 521, 4021 Basel
Tel. 061/681 06 30, Fax 061/681 11 87

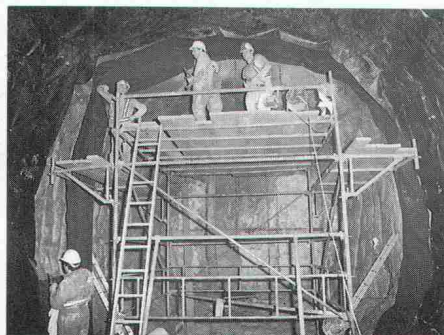

Inhalt

Energietechnik	SIA-Energiepreis 1990: Prämierte Objekte	
	Einfamilienhaus in Dielsdorf	
	<i>U. Schäfer, Binz</i>	545
	Sanierung Hochhaus Glattbrugg	
	<i>R. Vogel, Zürich</i>	549
	Wärmespeichervermögen des Gebäudes	
	<i>T. Frank, Dübendorf</i>	554
Wettbewerbe	ETH-Hönggerberg (D). Gestaltung des Auslandschweizer-Platzes in Brunnen SZ (E). Schulanlage Unterdorf, Grabs SG, Überarbeitung (E). Oberstufenzentrum Jonschwil-Schwarzenbach SG, Überarbeitung (E). Erweiterung Dorfschule Ruswil LU (E). Überbauung «Herrenacker Süd», Schaffhausen (E). Infrastrutture turistico-ricreative, Airolo TI (A). Succursale de la Banque Raiffeisen, logements, Givisiez FR (A). Wohnheim für Behinderte, Chur (A). Turnhalle Gundeldingerschulhaus, Turnhalle «Sandgrube», Basel (A). European 2. Exposition European 2, 1991	556
Zuschriften	Geometrische Optimierung einer Drehscheibe	560
Aktuell	Exportchancen der Schweizer Doppelstöcker für den hohen Norden. Flughafen Zürich: 11,3% weniger Passagiere. Hundert Jahre Beleuchtungstechnik - und jetzt: die QL-Lampe. Erdbebenforschung wird ausgebaut. Umweltsatellitenplanung der neunziger Jahre. Ganz kurz: kreuz und quer	561
Tagungsberichte	Unternehmerische Chancen im heutigen Polen. Beton ist unschuldig	564
Hochschulen	Modernisierung des Studienangebotes an den ETH	565
Bücher		566
Nekrologe	Rudolf Steiger zum Gedenken	567
ASIC	Ruedi Gisi neuer Präsident	567
SIA-Mitteilungen	Neue Mitglieder im SIA. Wahlen in Kommissionen Informatik. SIA und Edifact. Umfrage zur Empfehlung SIA 380/3	568 569
	Sektionen. Waldstätte: Planungs- und Baugesetz - Erfahrungen nach einem Jahr	570
	CRB. Das neue Bauhandbuch '91 nach NPK Bau	570
B-Seiten	Laufende Wettbewerbe und Ausstellungen. Veranstaltungen. Aus Technik und Wirtschaft	B 89-92
Impressum	am Schluss des Heftes	

Ingénieurs et architectes suisses

Numéro 12/91	Rédaction: Rue de Bassenges 4, 1024 Ecublens, tél. 021/693 20 98
Information	Accès à l'information scientifique et technique en Suisse et système ETHICS <i>par Hannes Hug et Pierre Boskovitz</i>
	159
EPFL: La Suisse et l'Europe	Les sciences humaines à l'honneur à l'Ecole polytechnique fédérale de Lausanne <i>par Jean-Pierre Weibel</i>
	170
	La Suisse et les échéances européennes <i>par Olivier Reverdin</i>
	171

FOAMGLAS®

Umweltverträglich ohne Kompromisse.



500 m² FOAMGLAS®-Platten und FOAMGLAS®-BOARDS zur Dämmung von Böden, Terrassen und zweischaligen Wänden.

Moderne Dämmstoffe müssen sich zunehmend an ihrer Umweltverträglichkeit messen lassen. Planer und Bauherren fordern Materialien, die eine positive Ökobilanz aufweisen. FOAMGLAS® von Pittsburgh Corning erfüllt diese hohen Anforderungen. Dem anorganischen Dämmstoff aus geschäumtem Glas wird optimale Umweltverträglichkeit bei den Rohstoffen, bei Produktion, Anwendung und Entsorgung international zuerkannt und bestätigt.

Jetzt ist FOAMGLAS® durch ein erweitertes Produktangebot noch vielseitiger für die Dämmung der gesamten Gebäudehülle anwendbar.

FOAMGLAS® – Dämmtechnologie mit höchster Umweltverträglichkeit.

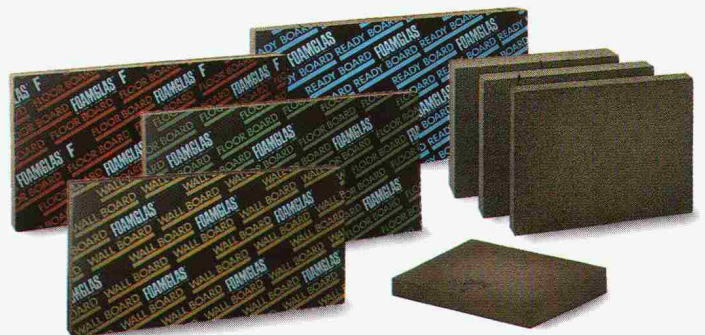



Das komplette Dämmprogramm von Pittsburgh Corning:

FOAMGLAS®-Platten für die Kompaktbauweise

Bereich Flachdachbau

FOAMGLAS®-Kompaktdach

- bekiest
- begehbar
- befahrbar
- begrünt

Bereich bauphysikalisch belastete Boden- und Wand-Dämmung

FOAMGLAS®-Boden- und Wand-Dämmung kompakt für:

- Industriebauten
- Verwaltungsbauten
- Wohn- bzw. wohnähnliche Bauten
- Sportanlagen

FOAMGLAS®-Boards für viele Bereiche der Trockenbauweise

- Dämmung erdberührter Böden und Wände
- Dämmen flachgeneigter zweischaliger Dächer
- Dämmung im Zweischalen-Mauerwerk
- Dämmen steiler Dächer
- Innendämmung von Aussenwänden

FOAMGLAS® – der anorganische Sicherheits-Dämmstoff aus geschäumtem Glas.

Langlebig bei dauerhaftem Wärmedämmwert. Wasser- und dampfdiffusionsdicht, formstabil, hoch belastbar, stauchungs-/kriechfrei, säurebeständig, nicht brennbar, unverrottbar, schädlingssicher, leicht zu bearbeiten.

FOAMGLAS® enthält keine Bindemittel, ist FCKW- und HFCKW-frei, faser- und wohngiftfrei. Gesamthaft hohe Umweltverträglichkeit, von den Rohstoffen bis hin zur Entsorgung. FOAMGLAS® weist eine optimale Ökobilanz auf.

Wir informieren Sie gerne ausführlich.

pc PITTSBURGH
CORNING
(SCHWEIZ) AG

Rundum innovativ.

Unterer Quai du Bas 92
CH-2502 Biel/Bienne
Tel. 032/23 55 55
Fax 032/23 10 81

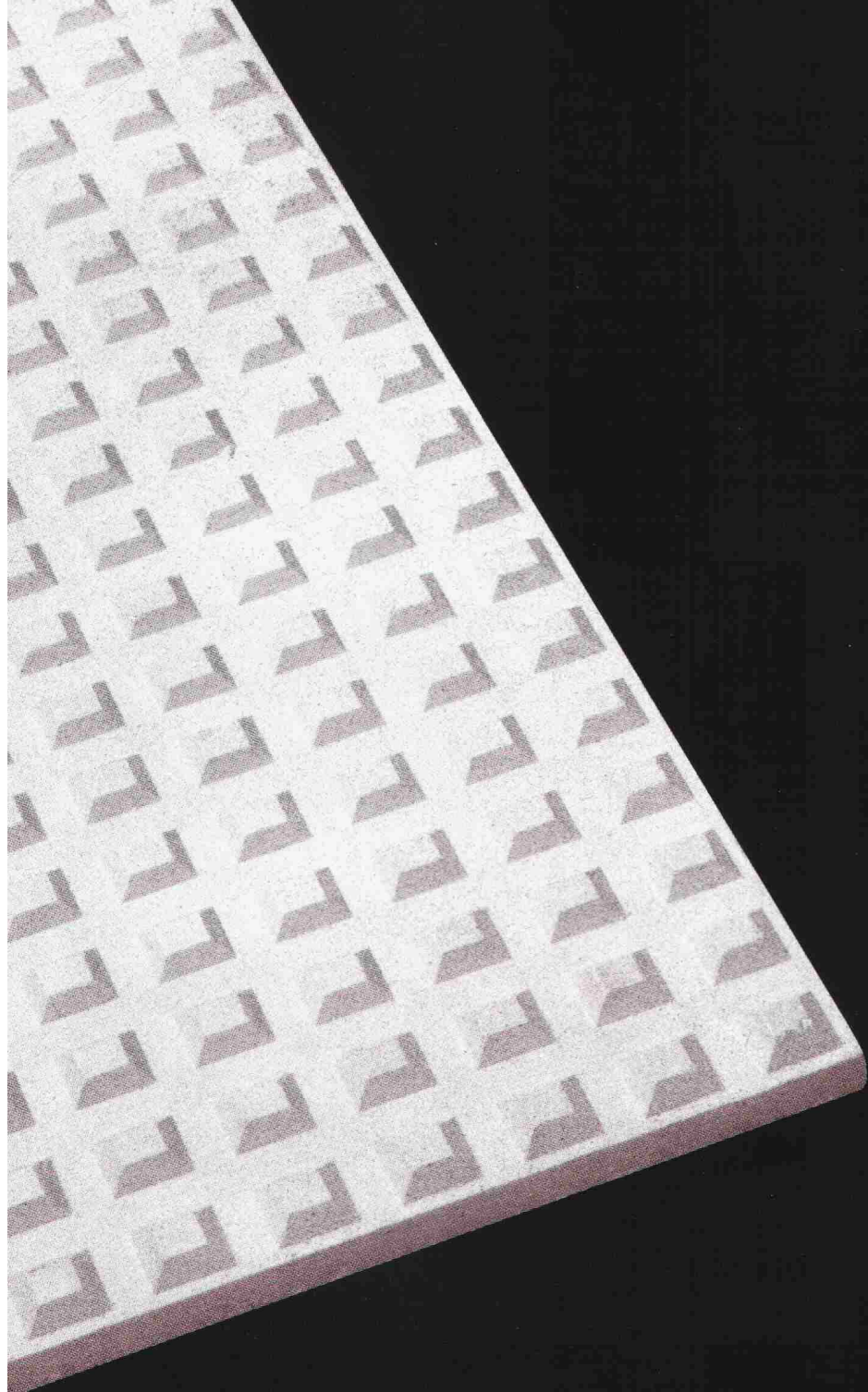

Wohnhaus Grosswiesenstrasse, Zürich
(Pensionskasse HG Commerciale, Zürich)

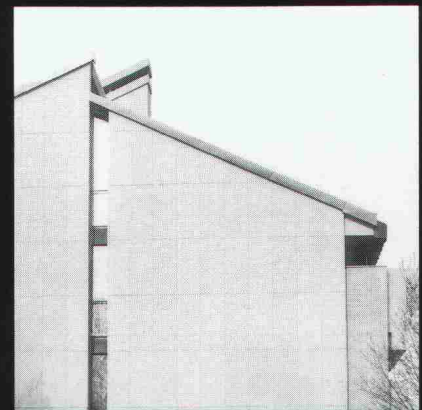

Mehrfamilienhaus, Confignon/GE
(Ausführung: J.M. + D. Cerutti, Châtelaine/GE)

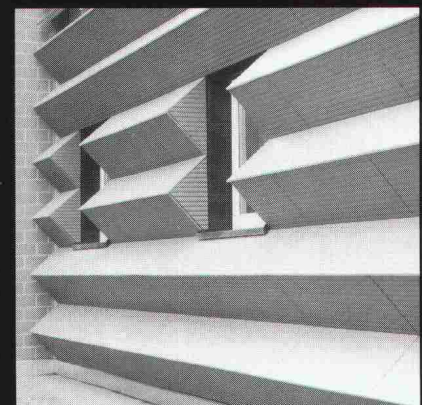

Gewerbe-Zentrum Letten, Allschwil/BL
(Architekten: Suter + Suter AG, Basel)

Mit Laufen kleiden Sie d

Laufen hat für Bauherren und Architekten zwei vorgehängte Fassaden-Systeme zur Wahl: Da ist einmal das bekannte Stero-Crete aus Betonmörtel mit Glasfaserarmierung. Dann ist da die Mirage Fassadenplatte, die alle seit Jahrhunderten bekannten Vorzüge von Keramik bietet: edle Oberfläche und schöne Farben, be-

ständig gegen Säure, Schmutz und aggressive Luft, frostsicher und wetterfest, nicht brennbar, härter als die meisten Natursteine. Neben den bauphysikalischen Vorzügen einer hinterlüfteten Fassade bieten Ihnen beide Systeme die Möglichkeit, Ihre Vorstellungen von Fassadengestaltung voll auszuschöpfen.

StereoCrete
LAUFEN

Auch wenn's um Fassaden geht.



Residenz Canto Sereno, Minusio/TI
(Architekten: Freund & Partner, Bern)

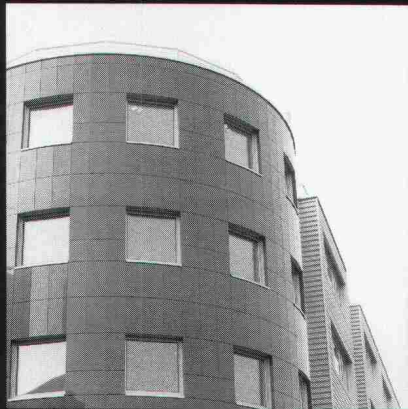

Geschäftshaus Ganter & Marti, Basel
(Architekt: W. Sutter, Muttenz/BL)

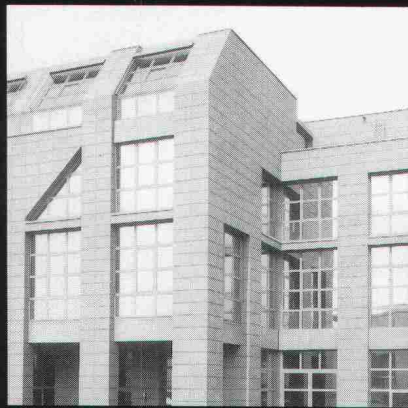

Geschäftshaus Hüslimatt, Buslingen/AG
(Architekten: Bütler + Savoia, Urdorf/ZH)

Fassade so oder so ein.

MIRAGE
LAUFEN

Auch wenn's um Fassaden geht.

Neben unterschiedlichen Formaten können Sie auch verschiedene Oberflächen und Farben bestimmen. Und beide Systeme eignen sich sowohl für Sanierungen als auch für Neubauten. Wenn Sie wissen wollen, wie Sie Ihrer Fassade so oder so ein individuelles Gesicht geben können, senden Sie uns einfach den Coupon zu.

Informations-Coupon

Ja, wir wollen mehr über Fassadengestaltung wissen.

Firma

Zuständig

Strasse

Plz/Ort

Telefon

SIA

Tonwarenfabrik Laufen AG, Abt Fassaden, 4242 Laufen

Bis in alle Ewigkeit...

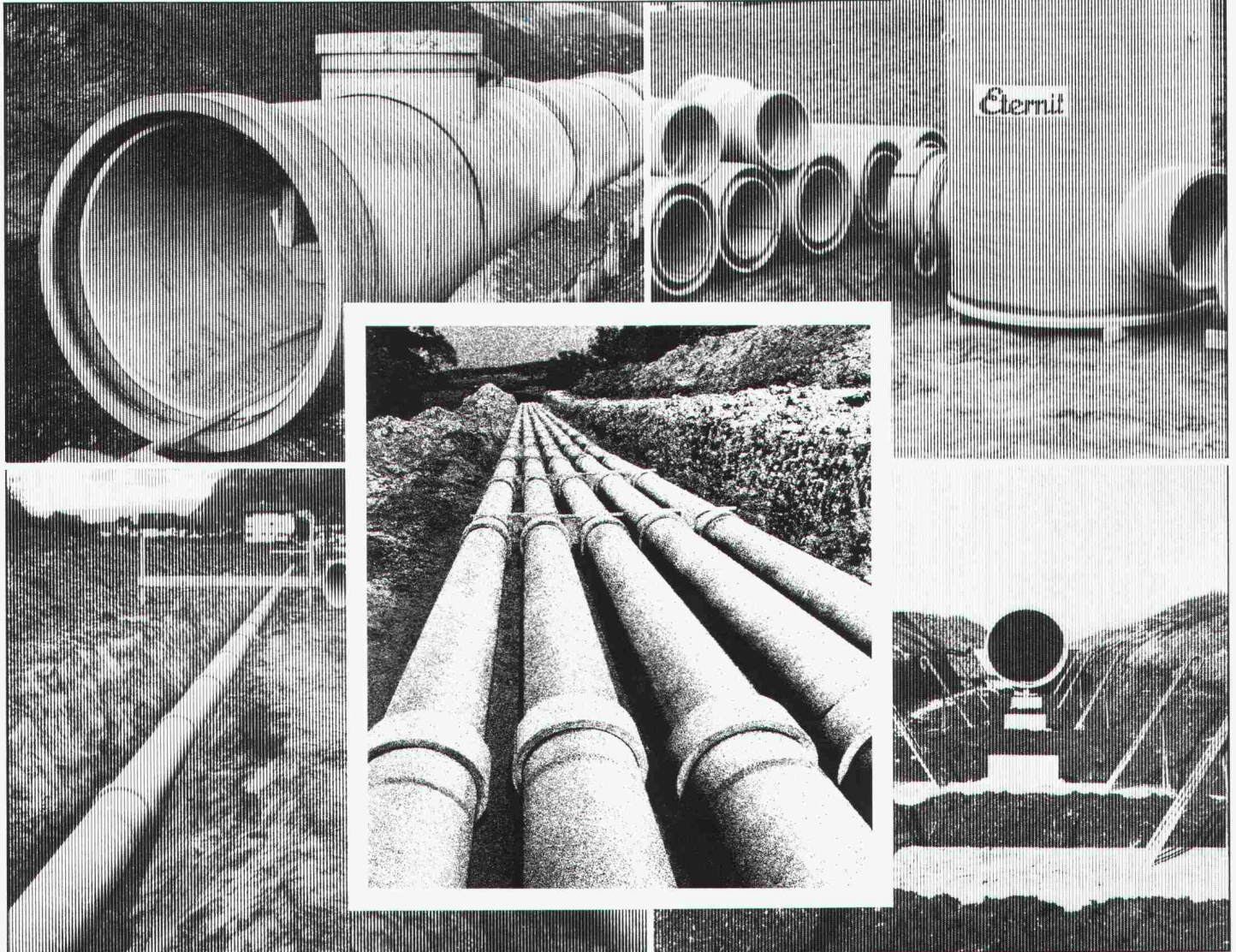

Doppelrohr-System ETERNIT

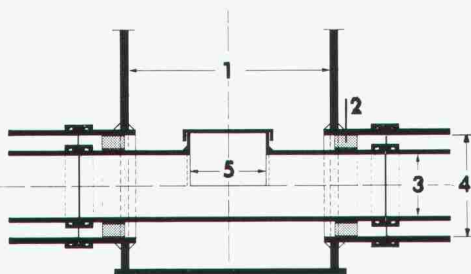

- 1 Vorfabrizierter Schacht
- 2 Gleitkufen
- 3 Mediumrohr
- 4 Schutzrohr
- 5 Putzöffnung

Der aktive Schutz unseres Grundwassers verlangt hochwertige und dichte Abwassersysteme.

Seit Jahrzehnten beweisen ETERNIT-Kanalisationsrohre ihre optimale Eignung für alle Kanalisationsysteme. Die extrem korrosionsbeständigen Rohre weisen höchste mechanische Festigkeiten auf; das doppelgelenkige Kupplungssystem sorgt auch bei setzungsempfindlichen Böden für absolute Dichtheit. Zu einem Abwassersystem gehören jedoch nicht nur Rohre. Von Eternit erhalten Sie deshalb auch massgeschneiderte Kontrollschächte, Anschlusselemente an Ortsbetonbauwerke, Doppelrohrsysteme für Grundwasserschutzgebiete und vieles mehr.

Nähere Informationen und ausführliche Dokumentationen direkt von der Eternit AG. Anruf genügt.

Eternit AG, 8867 Niederurnen, 058/23 11 11
Eternit SA, 1530 Payerne, 037/62 91 11

Eternit

Pumpen und Armaturen für Heizung/Sanitär und Trinkwasser müssen sparsam und ausdauernd sein!



Schon seit Jahren arbeiten die KSB-Ingenieure unermüdlich daran, diese Voraussetzungen immer wieder zu optimieren und neue, noch bessere Lösungen zu entwickeln. Hin und wieder gelingen dann auch ganz grosse Würfe, wie zum Beispiel die tausendfach eingesetzte ETANORM-Umwälzpumpe oder die BOAX-Absperrklappe, die auch heute noch zum Besten gehört, was der Fachhändler an Armaturen anbietet oder die HYATRONIC Pumpensteuerung, die Ihrer Anlage ein für allemal das Energieverschwenden abgewöhnt.

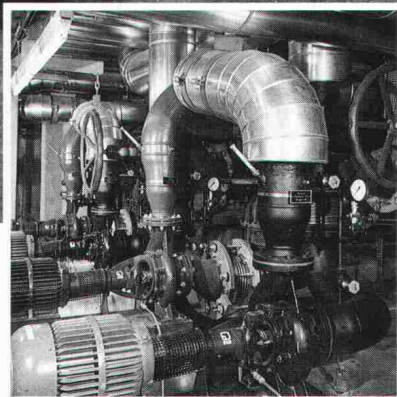

Auch heute sind unsere Ingenieure nicht untätig und vielleicht gelingt ihnen schon morgen eine Neuentwicklung, die dem Optimalen nochmals einen Schritt näher kommt. Wenn Sie von der Arbeit unserer Ingenieure profitieren möchten, rufen Sie uns einfach an. Wir informieren Sie gerne über die Möglichkeiten Spitzenprodukte sinnvoll einzusetzen.

KSB Zürich AG

Limmatstrasse 50 · 8031 Zürich
Telefon 01 272 99 33
Telefax 01 272 66 76 · Telex 822 707



AGI

AG für Isolierungen

Zürich 01/311 63 63

Basel 061/312 87 44

Bern 031/25 25 93

Luzern 041/89 32 32

Solothurn 065/23 51 81

Winterthur 052/25 12 34

Chur 081/51 66 77

St. Gallen 071/31 58 31

Brandschutz

*Abschottungen, Verkleidungen
Fugen, Kissen, Beschichtungen*

**Bauisolierungen
Kälte, Kühlräume
Technische Isolierungen**

Treffpunkt: «Sicherheit '91, Halle 2, Stand 210

Doppelgänger im Beton*

STAIFIX-Doppelschubdorn DSD sorgt für optimale und gleichmässige Kraftübertragung bei Fugenkonstruktionen

Ein System setzt sich durch:
STAIFIX-Doppelschubdorne bewähren sich europaweit auf Baustellen jeder Grössenordnung als sicheres System zur Aufnahme und Übertragung von Querkraften bei Fugenkonstruktionen.

**STAIFIX-Doppelschubdorne
hochbelastbar und
korrosionssicher**

**STAIFIX®
DSD**

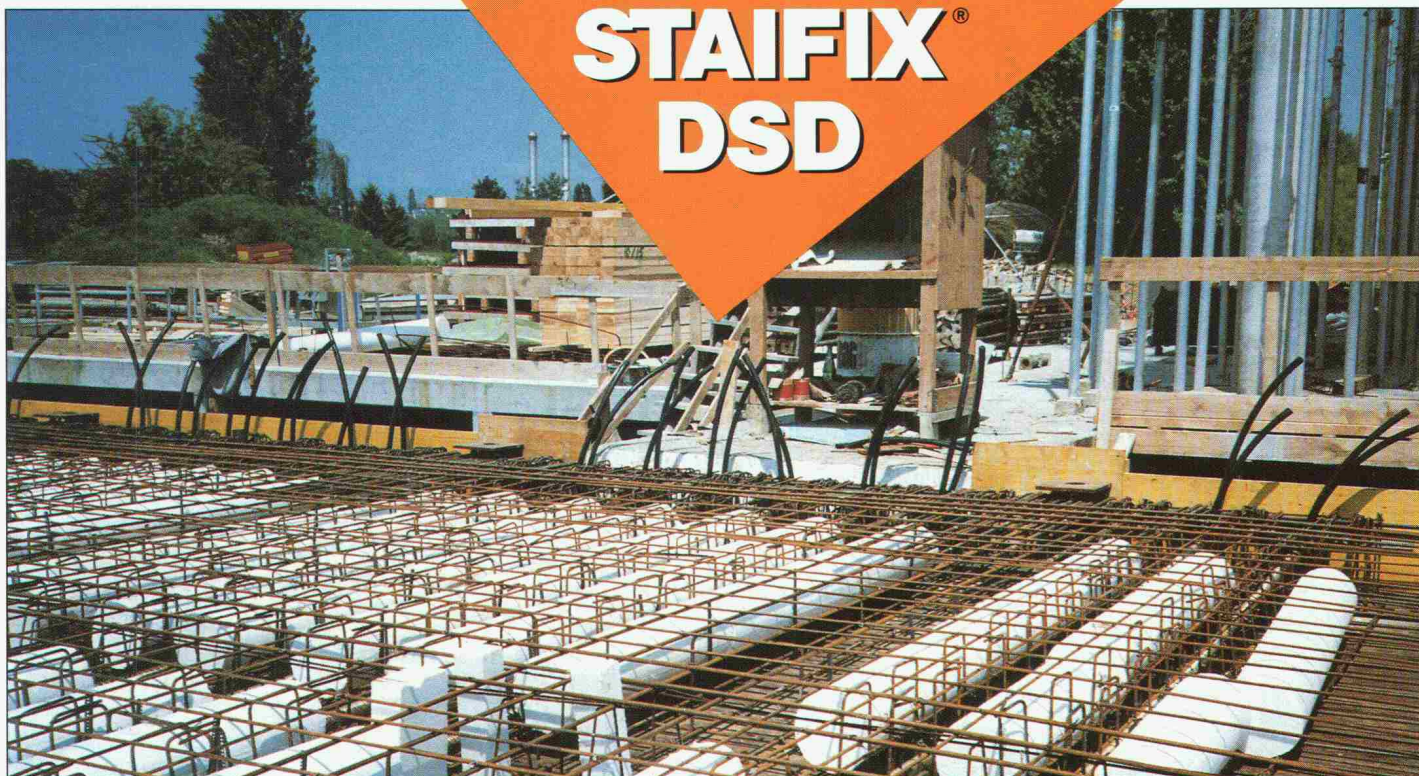
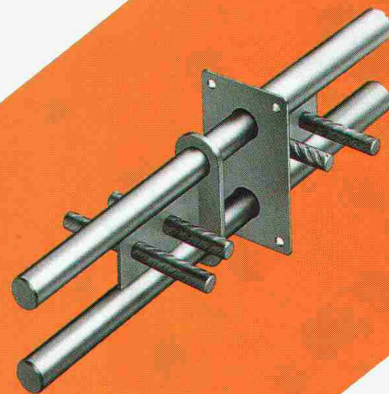

*Einsatz von STAIFIX-DSD 100 im
Projekt Ecole de Pharmacie, Dorigny

Bauherr: BUD Université de Lausanne-
Dorigny

Ingenieur: Piguet + Associés,
Ingénieurs Conseils SA, Lausanne

Verlangen Sie unseren
ausführlichen Katalog

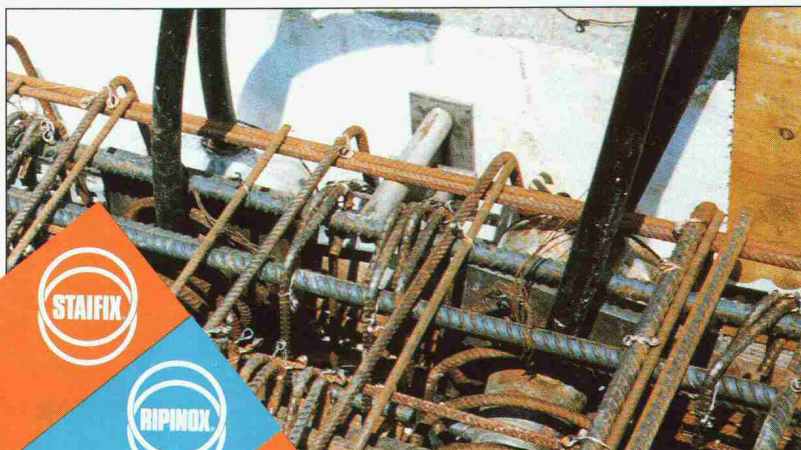

PFLÜGER + PARTNER AG

Korrosionssichere Produkte für das Baugewerbe

Kirchlindachstrasse 98
Telefon 031 57 62 12

CH-3052 Zollikofen
Fax 031 57 52 87

Die «Röhre» für Installateure.



Flexibel, leicht, schnell und einfach verlegbar... Diese Stichworte haben den Boswiler Heizungsinstallateur Leo Gomer dazu bewogen, die von BRUGG entwickelte NTS-FERWAG-FLEX-Leitung einzusetzen. Die neukonzipierte Niedertemperaturleitung passt sich dem Graben an. Hindernisse werden flexibel umfahren. Zwei Mann genügen, um 30 Meter DN 40 in den Graben zu tragen und den Ring auszurollen. Schweissarbeiten und Nachdämmen fallen weg. Der Graben kann sofort eingedeckt werden. Die Monteure sind wieder bereit für den Einsatz auf anderen Baustellen. Auch Nichtfachleute können diesen Rohrtyp verlegen, und mit wenig Fachwissen lassen sich die Anschlüsse und Endabschlüsse ebenso problemlos montieren. Unsere neue, in harten Tests geprüfte «Röhre für Installateure» hat sich in der Praxis bereits vielfach bewährt und schon manchem Fachmann der Branche die tägliche Arbeit wesentlich erleichtert.

Produktion:

BRUGG ROHRSYSTEM

Brugg Rohrsystem AG
Fernwärme- und
Flüssigkeitstransport-Leitungen
CH-5200 Brugg
Telefon 056 483 500 · Fax 056 483 535

Vertrieb:

HUBER

H. Huber & Co. AG
Postfach 3281
CH-4002 Basel
Telefon 061 335 33 33
Fax 061 335 32 66

**Welches Material ist diesem Höcker
sehr verwandt?**



Serie CHROMA, 240 x 115 x 8 mm (Wasserwerk Crepieux, Planung: S.C.P.A., Batton+Roustit, F-Lyon)

CHROMA von **BUCHTAL**. Hier einmal an der Fassade. Wie der Schwielensohler, genannt Dromedar (*Camelus dromedarius*), ist **CHROMA** für Klimaschwankungen wie geschaffen. Mit dem Unterschied, daß **CHROMA** ein nahezu unerschöpfliches Farben- und Formatspektrum bietet. Und auch in puncto Langlebigkeit ein Plus besitzt. In bezug auf die natürliche Herkunft besteht zwischen beiden allerdings wieder volle Übereinstimmung. Echtes Steinzeug von **BUCHTAL** ist Natur.

Senden Sie mir Informationen über:

CHROMA **BUCHTAL-Gesamtprogramm**

Name _____

Straße _____

PLZ/Ort _____

STA/B35/06 91

BUCHTAL 
QUALITÄTS-KERAMIK

Deutschspr. Schweiz u. Tessin, D. Jost, Zumhofhalde 44,
CH-6010 Kriens, Tel.: (041) 455773, Fax: (041) 452371
W-Schweiz, Bern und Solothurn, W. Treppe, Chemin du Plan 8,
CH-1092 Belmont, Tel.: (021) 297324, Fax: (021) 298222

Einfach voraus: Die Wärmepumpen- Systeme Carrier und Hemair von Hoval.

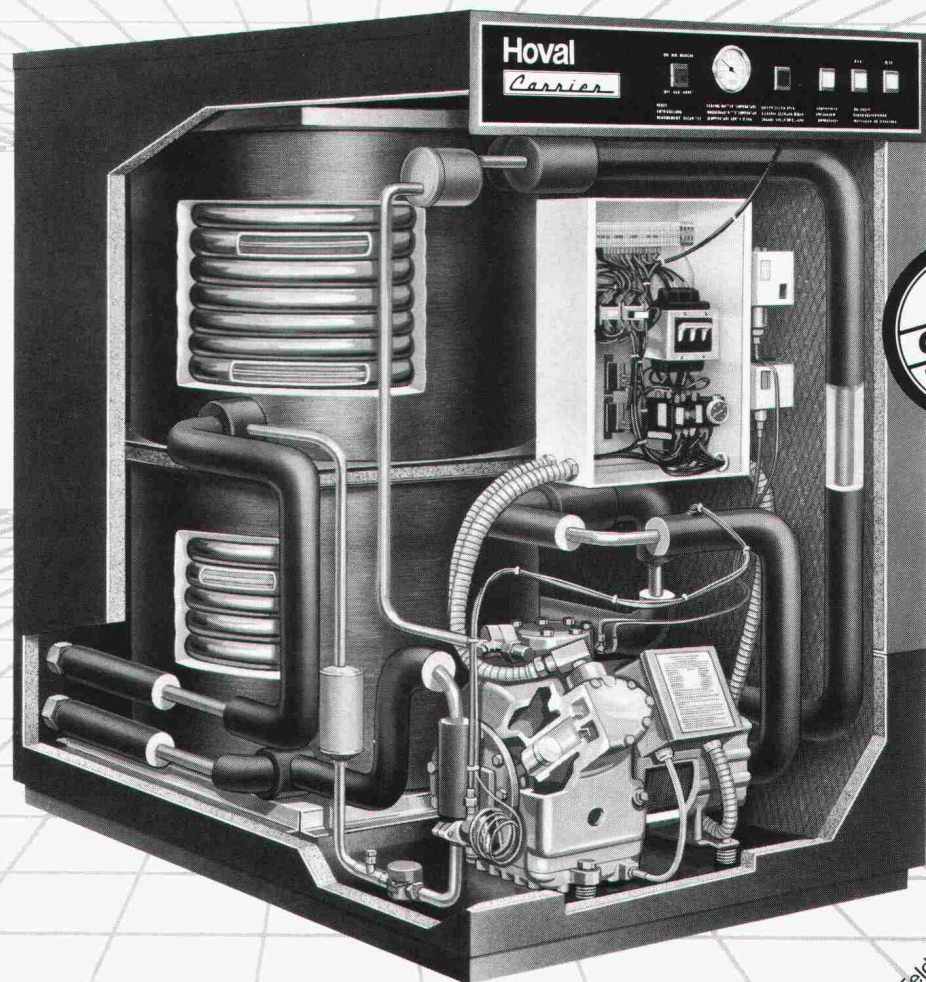

Carrier-, Hemair- und Hoval-Wärmepumpen nutzen die im Wasser, der Erde und in der Luft gespeicherte Wärme und verbrauchen deshalb viel weniger Endenergie als konventionelle Heizkessel. Bei den Wärmepumpen von Hoval mit Mikroprozessorsteuerung beträgt die Energieeinsparung übers Jahr volle 65%.

Hinter den wirtschaftlichen Hoval-Wärmepumpen-Systemen stehen 15 Jahre Erfahrung in Technik und Service. Dies ist Ihre Garantie für Zuverlässigkeit, Betriebssicherheit und eine lange Lebensdauer.

Hoval Herzog AG
8706 Feldmeilen
Telefon 01/925 61 11
Regionalbüros und Service-
Zentren in Reinach/BL,
Bern, Lausanne und
Lugano.

Hoval *Carrier*

Verantwortung
für Energie und Umwelt.

Für Klimatisierung
Nr. 1 in der Welt.

Einsenden an: Hoval Herzog AG, 8706 Feldmeilen
Senden Sie mir bitte Ihre ausführlichen Wärmepumpen-Unterlagen.
Name/Firma
Strasse/Nr.
PLZ/Ort



PRESYN Top-Floor. Qualität unter jedem Bodenbelag.

ATELIER MAP Zollikofen

Der **Fliessunterlagsboden** PRESYN Top Floor mit synthetischem Anhydrit* wird industriell hergestellt und in der ganzen Schweiz nach einheitlichem Qualitätsstandard wirtschaftlich und sicher eingebaut.

*nach dem internationalen  System.

Mit dem Fahrmischer ab Betonwerk -ohne Zwischenlagerung- über Pumpe direkt an den Einbauort gefördert.

PRESYN Top Floor -Verlangen Sie noch heute detaillierte Unterlagen oder ein unverbindliches Beratungsgespräch mit Ihrem Regionalberater.

**Presyn Top-Floor.
Einfach besser.**

PRESYN

Presyn AG
Bernstrasse 9 3421 Lyssach
Telefon 034 47 93 33
Telefax 034 45 57 84

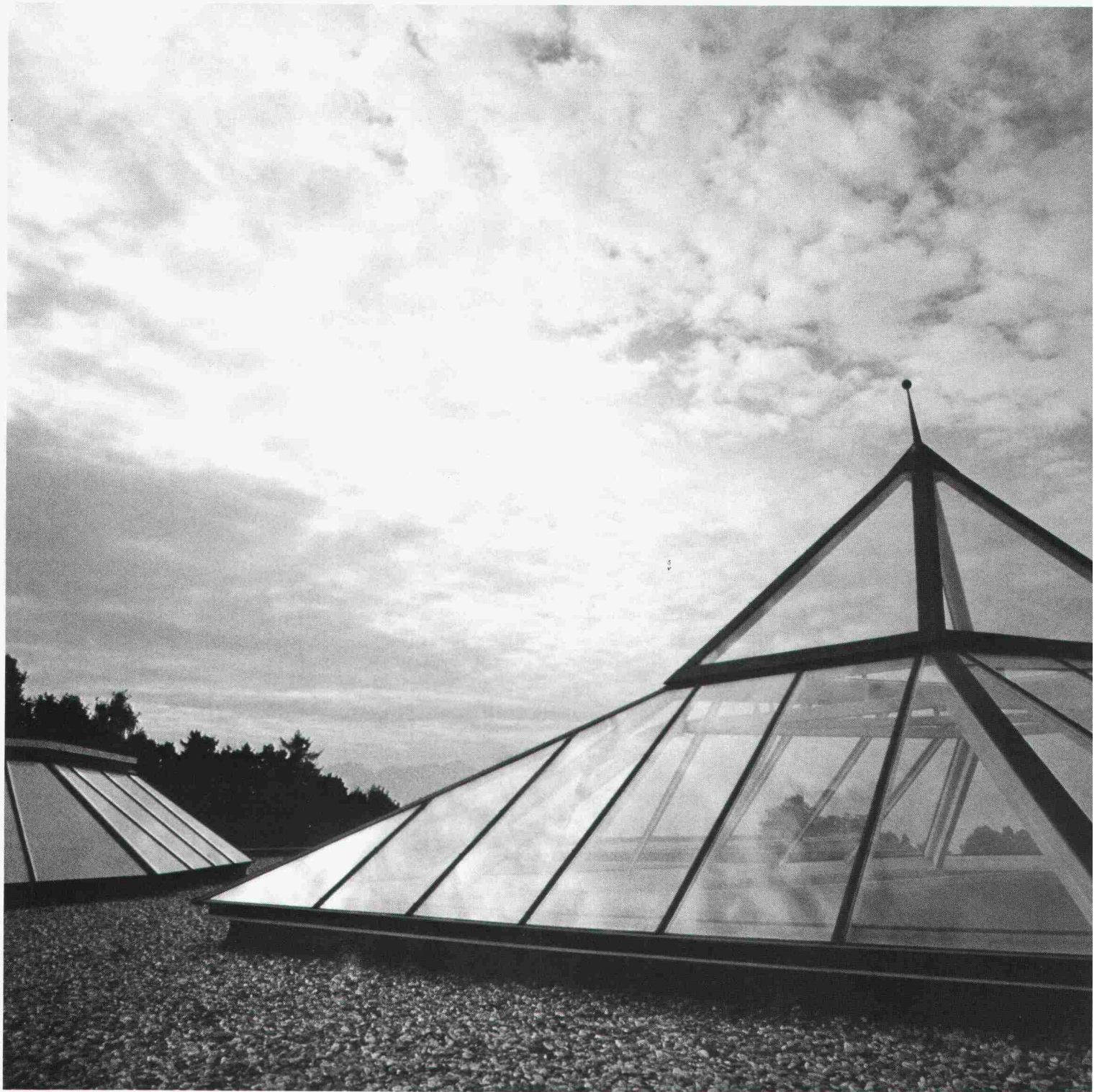

Hier wird getagt.

Von Montag bis Freitag. Das ganze Jahr. Denn unter diesen Verglasungen wollen die Herren Juristen des Kantonsgerichtes Lausanne möglichst unverfälschtes Licht in ihre Akten bringen. Und wenn ein Richter in einem besonders schwierigen Fall sein Urteil noch woanders bestätigt haben möchte, so ist ihm die Sicht nach oben offen. Oder sollten nach einer harten Verhandlung etwelche Köpfe rauchen, werden einfach die

Verglasungsflügel geöffnet, um Dampf abzulassen. In der Planungsphase dieses Projektes mussten jedoch noch einige Probleme geklärt werden. Unter anderem die Frage, welchen Bedingungen die Verglasungen entsprechen müssen. Denn wo Funktionalität und Ästhetik zusammentreffen, sollte nur einwandfreies Material zum Zuge kommen. Ganz klar, dass hier die Architekten Musy und Vallotton strengste Massstäbe an

die Wahl der Verglasungen gesetzt haben. So fällt in kompetenten Kreisen immer wieder der Name WEMA. Weil Bau-Spezialisten der fachkundigen Beratung von Bau-Spezialisten vertrauen können. Und weil WEMA neben den kittlosen Verglasungen auch für ihr Qualitäts-Angebot an Lichtkuppel-Systemen, Gitterrosten und Normbauteilen bekannt ist. Kein Zufall, wurde für das Lausanner Gericht ein WEMA-Produkt empfohlen.

WEMA AG
Metallbau/Bauelemente
Richtstrasse 5
8304 Wallisellen
Tel. 01/833 02 81
Zweigniederlassung Lausanne:
Tel. 021/691 18 18

wema

**“Wer für die
Zukunft plant,
plant auch die
Wärmezählung
in Ultraschall-
Technik...”**



Weil sie gerecht ist und der Umwelt dient, hat sich die verbrauchsabhängige Wärmemessung durchgesetzt. Dazu bieten wir die fortschrittliche Technik: US STAR, die unbestechlichen, präzisen Ultraschall-Wärmezähler der neuesten Generation für verschleissfreie Durchflussmessung - zuverlässig und langzeitstabil. Technik, die in keinem Neubau fehlen darf. Wenn Sie sich für unser System entscheiden, wählen Sie einen umfassenden Service. Er reicht von der Beratung bis zum Heizkosten-Abrechnungsdienst.

NeoVac®
für die perfekte Wärmemessung

NEOVAC Wärmemess AG
9463 Oberriet, Telefon 071/780 180, Fax 071/78 29 49

Coupon

Senden Sie mir Ihren Prospekt mit Ausschreibungstext
Name/Firma: _____
Adresse: _____

**20
JAHRE
ERFAHRUNG
IN
DER KUNST
DES
KUNST-
STOFF-
FENSTER
BAUS.**

Werbe-Team Surses



Haben Sie sich auch schon überlegt, was Fenster alles können und aushalten müssen? Wir von der KUFAG jedenfalls schon. Und das seit 20 Jahren.

Unsere Erfahrung, mit diesem ausgezeichneten Werkstoff umzugehen, hat uns zu absoluten Spezialisten gemacht.

Wenn Sie sich also heute unseren Namen merken, ist es auch keine grosse Kunst mehr, ab sofort in Ihrem Haus die richtigen Fenster einzubauen.

KUFAG AG

KUFAG AG, Kunststoff-Fensterbau
4665 Oftringen, Telefon 062-97 65 65
3636 Längenbühl, Telefon 033-56 32 56

Es geht nichts über natürliches Licht und frische Luft durchs Flachdach. Cupolux-Lichtkuppeln lassen soviel Licht durch, dass man tagaus-tagein ohne Strom ein natürliches, angenehmes Arbeitslicht erhält. Und was unser Cabrio auch noch bringt: Lüftung, Rauch- und Wärmeabzug. Summa summarum, optimalste Werte und unübersehbare Vorteile in der Nutzung vorhandener Ressourcen.

FLACHDACHCABRIO.



Jakob Scherrer Söhne AG
 Bau- und Apparatespenglerei
 Allmendstrasse 7 8059 Zürich 2
 Telefon 01 202 79 80 Telex 817 810
 Telefax 01 202 79 90



Transparente Überdachungen in vielen Formen und Farben.



CUPOLUX-Lichtkuppeln. 41 Grössen. Auch mit Rauch- und Wärmeabzug.

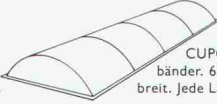

CUPOLUX-Lichtbänder. 65-325 cm breit. Jede Länge.

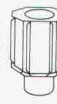

Aspirateur: robuster, statischer Entlüfter. 1a Cheminée-Hut.

Wir übertragen Kräfte.

Kräfte von einem Bauteil ins andere zu übertragen erfordert spezielle Produkte und technisches Know-how. Wir haben beides.

LASTO-THERMOKRAG, Kragplattenanschluss.

Die Kräfte der Balkonplatte zu übertragen und dabei die Kälte draussen zu lassen, das ist die Aufgabe dieses Anschlusses. Gleichzeitig garantiert der Anschluss optimalen Korrosionsschutz in der Fuge. Der Einbau erfolgt direkt ab Palette – einfacher geht das Versetzen nicht mehr.

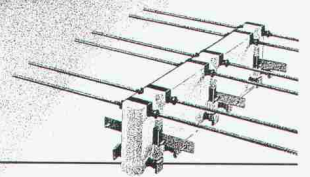

LASTO-DORN, Querkraftübertrager.

Er überträgt die Kräfte von einem Bauteil ins andere, auch wenn die Fuge sich dehnt. Er garantiert seine Funktion auch beim Angriff von äusserst korrosiven Stoffen. Zuverlässigkeit und Einfachheit beim Einbau heisst auch Wirtschaftlichkeit.

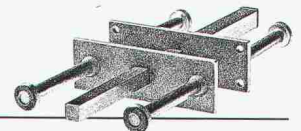

LASTO-Ankerpatronen, die Schnellverankerung.

Das neue Verankerungssystem für Armierungseisen vereinfacht und beschleunigt die Arbeit in Wänden und Decken.

PROCEQ-Verankerungen lösen alle Probleme, die Sie in kraftschlüssigen Fugen haben.



**Wer es genauer wissen will,
 verlangt unsere Beratung.**



PROCEQ SA · Riesbachstrasse 57 · 8034 Zürich
 Telefon 01/383 78 00 · Telefax 01/383 99 14

EIN WASSERWÄRMER DER SPITZENKLASSE

über
100'000
Stück in
der
Schweiz
im Einsatz

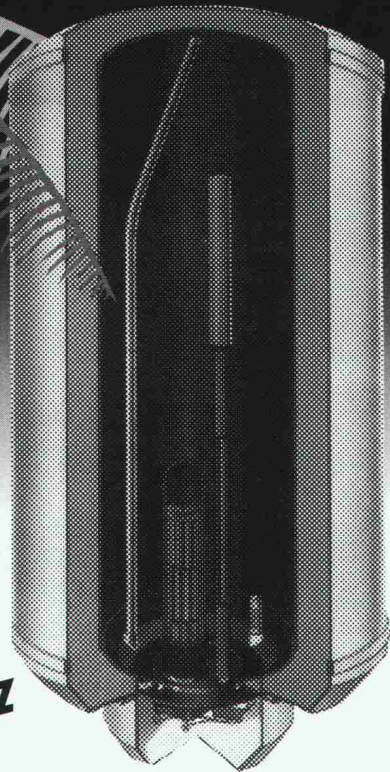

Sauter Wasserwärmer sind bekannt für hochstehende Qualität bei interessantem Preis. Eine neue Verteilerorganisation kann heute für sofortige Lieferung garantieren.

Sauter

Ihre Regionalvertreter:

F. + H. Engel AG

Gottstattstrasse 16, 2504 Biel,
Tel. 032/41 29 66
Steigerhübelstrasse 94, 3008
Bern, Tel. 031/25 72 25
Von Roll-Strasse 26, 4600 Olten,
Tel. 062/26 71 71
Claragraben 135, 4057 Basel,
Tel. 061/681 08 80

Arthur Weber Stahl AG

Herrngasse 12, 6430 Schwyz,
Tel. 043/21 19 03

Gauss + Co. AG

Bäulerstrasse 20, 8152
Glattbrugg, Tel. 01/810 20 50

Carl Stürm + Co. AG

Marienbergstrasse 21, 9400
Rorschach, Tel. 071/40 61 11

Frigerio + Co.

Via Varesi 18, 6601 Locarno,
Tel. 093/31 01 41

Wunderli AG

Eichfeld 1, 8640
Rapperswil/Jona
Tel. 055/21 11 11

Albert Joos AG Stahlhandel

Raschürnstrasse 34, 7007 Chur
Tel. 081/25 11 88

Frimatherm SA

Route de Formangueires 5.1782
Belfaux, Tel. 037/45 32 32
Succursale: 1964 Conthey:
Case postale 604, 1951 Sion,
Tel. 027/36 65 66

Generalimporteur:

FRIMATHERM

Route de Formangueires
Tel. 037 / 45 32 32

1782 Belfaux
Fax 037 / 45 32 65

Wenn die Luft von oben kommt...

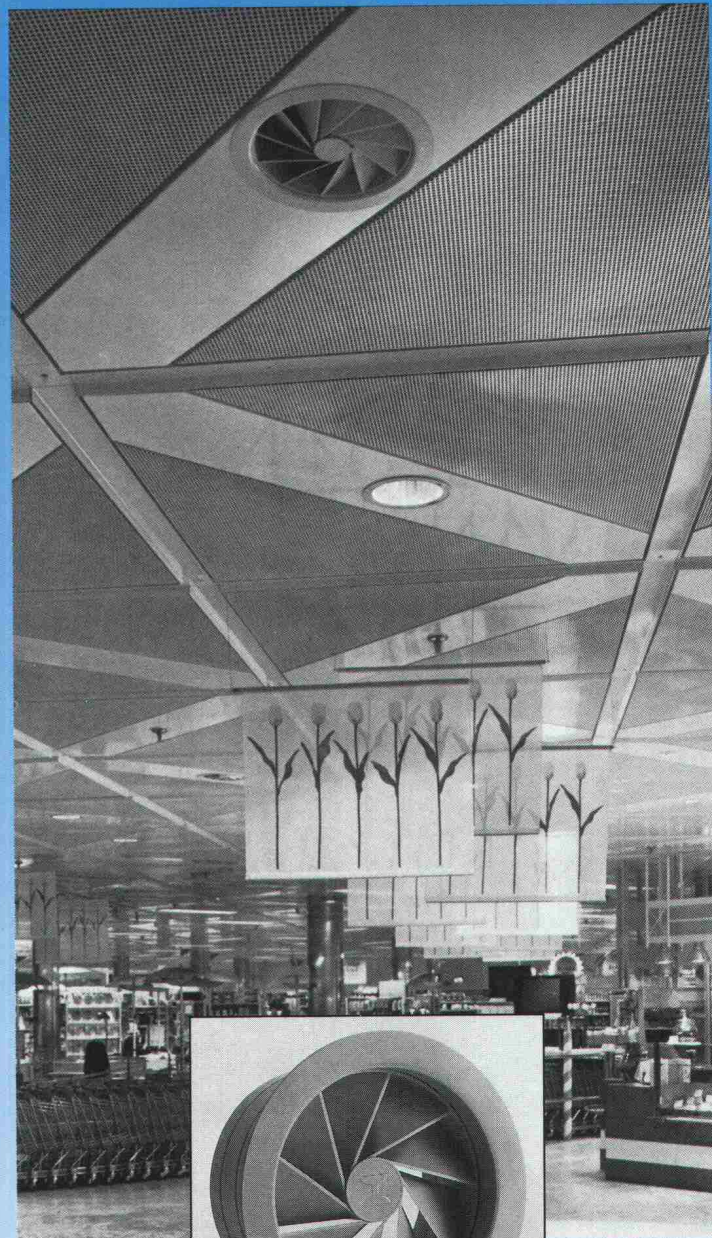

2.2

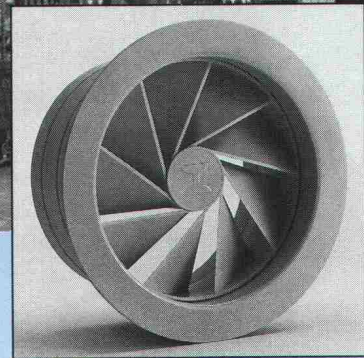

HESCO Dralldiffusoren

...darf die Frischluft nicht wie ein Sturmwind in den Aufenthaltsbereich fahren. HESCO-Dralldiffusoren verhindern das elegant. Tangentiale Luftleitschaufeln und eine umsteckbare Induktionsdüse lassen die Luft optimal einströmen. Funktioniert in der Doppeldecke und freiausblasend.

Verlangen Sie den Beweis; wir kennen und lösen Ihr Problem.



HESCO

Hesco Pilgersteg AG
CH-8630 Rüti/ZH
Tel. 055/33 71 11
Fax 055/33 73 10

Der Weg der Luft

Darf's ein bisschen mehr sein?

Treppenlifte für jeden Anspruch

Für Überbauungen, öffentliche Gebäude, Privat-Häuser etc.
Für Drinnen und im Freien, mit und ohne Witterungsschutz.
Beförderung sitzend, stehend oder im Rollstuhl. Auch nachträglich einbaubar.

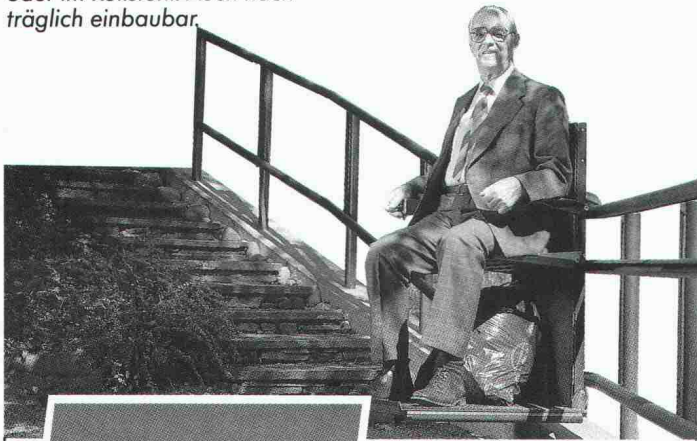

rigert

Treppenlifte für jeden Anspruch

Rigert Maschinenbau AG
Hauptsitz: 6405 Immensee
Tel. 041-8' 53 81



Coupon

Senden Sie mir Ihre Dokumentation über Innenanlage Aussenanlage

Name: _____

Strasse, Nr.: _____

PLZ/Ort: _____

Tel.: _____

S

WinterGard Frostschutz für Rohrleitungen

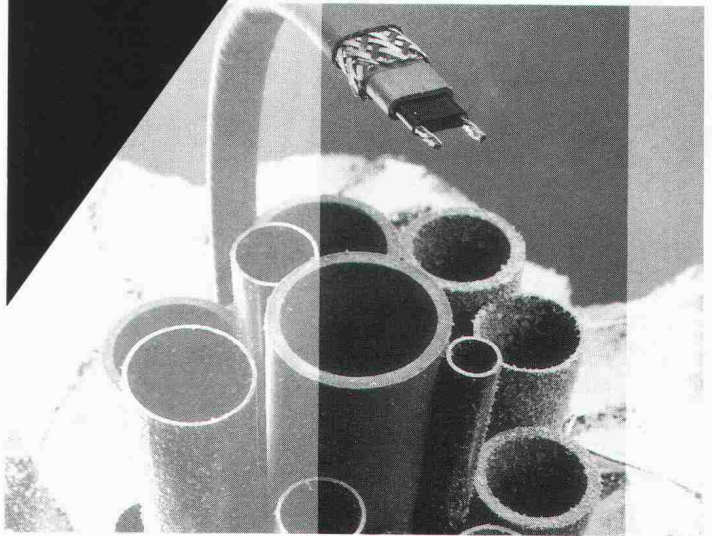

Winter für Winter dasselbe: Kälte und Frost verursachen an Gebäuden und Installationen erhebliche Schäden. Besonders ungeschützte und schlecht isolierte Wasserleitungen frieren ein und bersten. Hohe Reparaturkosten, Ersatzansprüche und eine Menge Ärger sind die Folgen.

Kurz, eine zuverlässige, selbstregelnde Rohrbegleitheizung ist eine Investition, die sich vielfach bezahlt macht.

Raychem AG
Oberneuhofstr. 8
6340 Baar
042 31 81 31
Fax 042 31 77 00

Raychem

MAZOA

MEPTEC SA

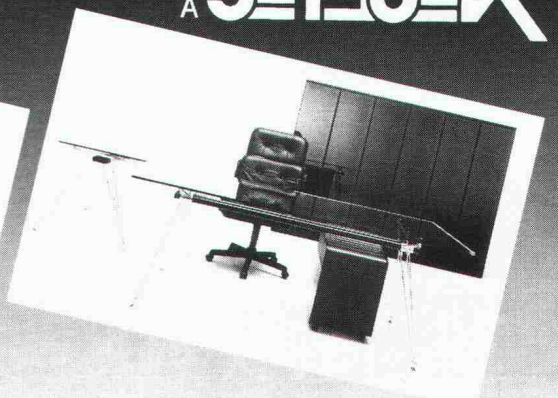
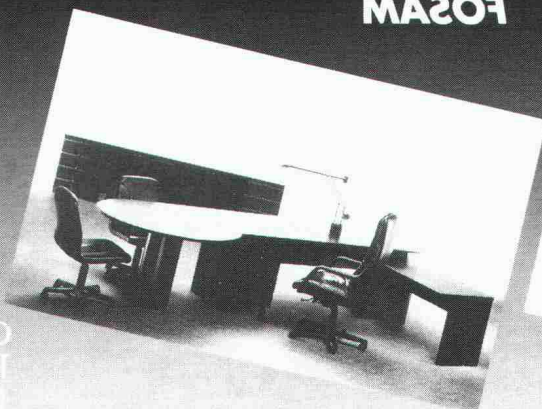

EINRICHTUNG
FÜR BÜRO
UND TECHNIK
VON A bis Z!

ROUTE DE LA PIERRE
CH - 1024 ECUBLENS
Tel.: 021 697 86 11
Fax: 021 697 86 40

Nein.

Denn sFr. 19'900,- genügen völlig, um in das bewährte CAD-System ALLPLOT •JUNIOR• von Fides einzusteigen.

Und damit günstig alle Vorteile eines top-modernen CAD-Systems auszunutzen. Und wenn's irgendwann doch ein bisschen mehr sein soll: das Programm ist jederzeit ausbaufähig.

Also, den Coupon noch heute an uns ein-senden genügt völlig.

CAD von Fides: kein Problem.

ALLPLOT von

Fides Informatik
Badenerstr. 172
8004 Zürich
Telefon 01 249 27 06

Fides Informatik
Hans Hugli Strasse 3
2501 Biel
Telefon 032 23 77 11

FIDES
INFORMATIK

Ausschneiden und noch heute einsenden an

Fides Informatik, Frau Hövker, Badenerstr. 172, 8004 Zürich
Ja, senden Sie mir bitte sofort

- Detaillierte ALLPLOT/ALLPLAN-Beschreibung
- Preisliste ALLPLOT/ALLPLAN
- ALLPLOT/ALLPLAN-Planbeispiele
- Info's über AZAD-Bauadministration
- Programmübersicht für Architekten
- Programmübersicht für Bauingenieure

Name: _____

Firma: _____

Strasse: _____

PLZ/Ort: _____

Telefon: _____

Typ: SKOT
Hersteller: GN Laur Knudsen
Dimensionen: Ø 239 mm
Material: Alu-Druckguss, Polycarbonat
Lichtquelle: E27 max. 75W oder
G24; PLC 18W
Eignung: Aussenräume, Plätze, Nassräume, Korridore

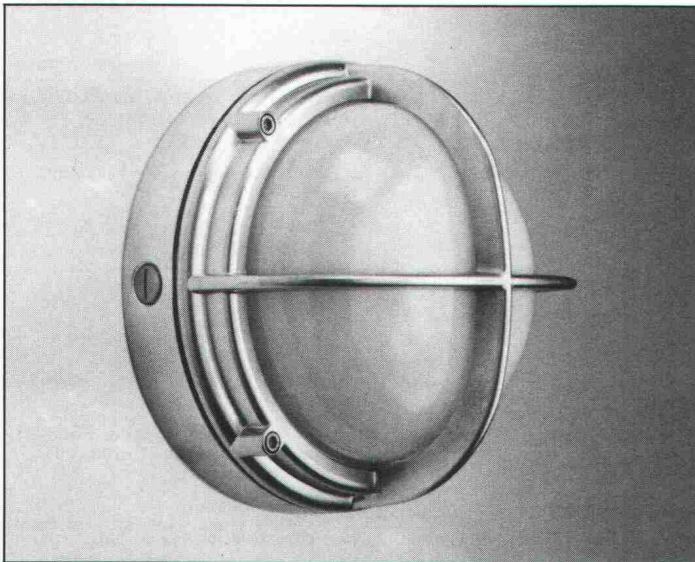

LICHT+RAUM

Hinterer Schermen 44, CH-3063 Ittigen, 031 58 77 88

Ein Ergebnis aus 10 Jahren intensiver Forschung

Raumfugen für Beton

Mastix
Sicherheitsdichtung

Unverwüstlich, wasserdicht, leicht zu verlegen,
Mastix will Ihnen zeigen, zu was es fähig ist.

Verlangen Sie unverbindlich
unsere Dokumentation oder unsere VHS-Kassette.

Dokumentation VHS-Kassette

Name/Unternehmen: _____

Adresse: _____

PLZ/Ort: _____

Tel.: _____

Mastix SA Rte Aloys-Fauquez 28 CH-1018 Lausanne
Tel. 021/38 29 49 Fax 021/38 31 72

**PROFIS
IN SACHEN LÜFTUNG**

Hochleistungsventilatoren

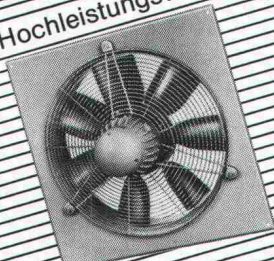

Bad/WC-Ventilatoren

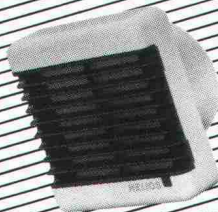

Tischventilatoren

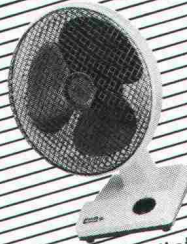

Xpelair-Ventilatoren

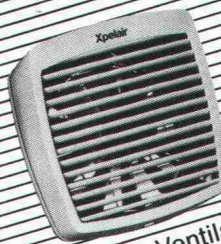

Rohrventilatoren

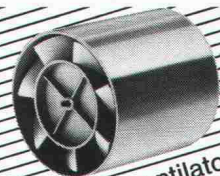

HELIOS VENTILATOREN AG
Luftechnik

Steinackerstr. 36 • 8902 Urdorf ZH
Tel. 01/734 36 36 • Fax 01/734 31 84

Wer macht was?

Abdichtungen

Starr im Dünnschichtverfahren

BAUSCHUTZ AG, RASCOR-Systemtechnik
8048 Zürich, Bristenstr. 10, Tel. 01 / 432 11 30

BENZ AG, Kunstharzbeläge und
Bautenschutz. Bändlistr. 31, 8064 Zürich
Tel. 01 / 432 50 24, Fax 01 / 432 28 60

IMPREGNA GmbH, 8036 Zürich,
Abt. Bausanierung, Hallwylstrasse 71
Tel. 01 / 241 95 05, Telefax 01 / 242 07 30

RENESCO AG, Wiesackerstrasse 89,
8105 Regensdorf, Tel. 01 / 842 33 55
Fax 01 / 840 36 08

STUMP BOHR AG, 8032 Zürich
Abt. Bautenschutz
Mühlebachstr. 20, Tel. 01 / 252 56 22

Abschichtungen

BAUPLUS c/o DIENER AG
Asylstr. 77, 8030 Zürich, 01 / 252 55 34

Akustik

SINUS ENGINEERING AG, 6010 Kriens
Amlehnstrasse 22, Tel. 041 / 41 79 19
Akustik und Lärmbekämpfung
Beratung, Messung, Gutachten

Angewandte Klimatologie/Meteorologie

Umweltüberwachung/Lufthygiene/
Geoinformatik
METEOTEST, Tel. 031/23 74 17
Fabrikstrasse 29, 3012 Bern

Architekturmodelle

LÜCHINGER Modellbau
9113 Degersheim, Tel. 071 / 54 15 22

SCHALK MODELLBAU AG
8050 Zürich, Tel. 01/302 64 11
5430 Wetztingen, Tel. 056/27 10 80

WERNER SCHNÜRIGER, 8953 Dietikon
Moosmattstr. 16, Tel. 01/740 27 57

SULZER-INNOTEC Modellbau
8401 Winterthur, Tel. 052 / 262 21 77
Fax 052 / 22 18 75

VONLANTEN MODELLBAU
9500 Wil, Tel. 073 / 22 65 38

MODELLBAU ZABOROWSKY
Inhaber D. Raffainer
Neumarkt 10, 8001 Zürich, 01/252 22 16

Asbestentfernung Brandabschottungen

Reichenberger AG, 6038 Gisikon
Reuss-Strasse 9, Tel. 041 / 91 02 22

Ausschreibungen

für Mauerwerksanierungen, Abdichtungen,
Mauerentfeuchtungen und Sanierputzsysteme

Über 10 Jahre Erfahrung
A. STAUB AG, Spezialbaustoffe
7304 Maienfeld-Jenins, Tel. 085/9 49 42

Bauaustrocknung

Roth-Kippe AG, 8055 Zürich
Gutstrasse 12, Tel. 01 / 461 11 55

Baugrunduntersuchungen

BBL Baulaboratorium AG
4132 Muttenz/Basel, Tel. 061/61 33 14

EUB, Prüflabor für Erdbau,
Umwelt und Baustoffe.
3014 Bern, Stauffacherstrasse 130 A
Tel. 031 / 42 81 52, Fax 031 / 41 18 53

CSD COLOMBI SCHMUTZ DORTHE AG
3007 Bern, Tel. 031 / 26 30 10
5000 Aarau, Tel. 064 / 24 66 22
4410 Liestal, Tel. 061 / 921 24 28
6004 Luzern, Tel. 041 / 51 24 71
2900 Porrentruy, Tel. 066 / 66 58 58
8158 Regensberg, Tel. 01 / 853 02 57
CSD INGENIEURS CONSEILS SA
1052 Le Mont-s.-Lausanne, 021/37 12 41
1700 Fribourg, Tel. 037 / 22 76 66
1950 Sion, Tel. 027 / 22 60 76
1201 Genève, Tel. 022 / 340 04 04

GEOTEST AG
(s. Geologie - Geotechnik - Geophysik)

K+S P. KIEFER + R. STUDER AG
4153 Reinach BL, Tel. 061 / 711 94 76
SIEBER CASSINA + PARTNER
Sieber Cassina Handke + Partner
(s. Umweltverträglichkeitsprüfung)

Bauphysik

AG HEINR. HATT-HALLER, Zürich
Bauphysik und Bautechnologie
Tel. 01 / 461 16 50

KOPITSIS BAUPHYSIK
M. Sc. dipl. Bauphysiker SIA
5610 Wohlen, Tel. 057 / 22 55 15

Bauschäden und Expertisen

AG HEINR. HATT-HALLER, Zürich
Hoch- und Tiefbauunternehmung
Tel. 01 / 461 16 50

CONCRETAG, (s. Bauwerkserhaltung)

LPM Baustoffprüfinstitut
Tannenweg 1066, 5712 Beinwil am See
Tel. 064 / 71 55 64, Fax 064 / 71 55 55

TFB + Betonstrassen AG Wildegg
Beratungen im Hoch-, Tief- und
Strassenbau
Lindenstrasse 10, 5103 Wildegg
Tel. 064 / 53 17 71, Telefax 064 / 53 16 27

VSL BETONEXPERT (s. Bauwerkserhaltung)

Bauwerkserhaltung

CONCRETAG
Beratende Ingenieure u. Architekten
Produkteunabhängige Beratung und
Expertisen, Zustandsanalysen,
Unterhaltskonzepte, Sanierungs-
vorschläge, Laboruntersuchungen,
Qualitätssicherung
8052 Zürich, Schaffhauserstrasse 473
Tel. 01 / 302 11 33, Fax 01 / 302 12 50

VSL BETONEXPERT
Beratende Ingenieure, neutrale
Begutachtung, Zustandsanalysen,
Expertisen, Laboruntersuchungen,
Unterhaltskonzepte, Sanierungs-
vorschläge, Qualitätssicherung, Frisch-
betonkontrollen, Vakuuminjektionen.
8304 Wallisellen, Industriestrasse 48
Tel. 01 / 830 76 70, Fax 01 / 830 76 71
3000 Bern 22, Scheibenstrasse 70
Tel. 031 / 40 19 00, Fax 031 / 41 97 19
1023 Crissier, Rue Arc-en-Ciel 2
Tel. 021 / 634 73 24, Fax 021 / 635 49 67

Betonfarben

PROTECTING AG,
Gütstrasse 15a, 8700 Küsnacht
Tel. 01 / 910 56 70, Fax 01 / 910 37 06

Betonlabor

EUB, Bern
Stauffacherstrasse 130 A, 3014 Bern
Tel. 031 / 42 81 52, Fax 031 / 41 18 53

TFB Wildegg
Lindenstrasse 10, 5103 Wildegg
Tel. 064 / 53 17 71, Telefax 064 / 53 16 27

VERSUCHSSTOLLEN HAGERBACH AG
7320 Sargans, Tel. 085 / 2 59 09

Beton- und Naturstein- Untersuchungen

EUB, Bern (s. Betonlabor)

GEOTEST AG
(s. Geologie - Geotechnik - Geophysik)
CSD AG (s. Baugrunduntersuchungen)

Betonbohren/Betonfräsen

BETONBRENN AG, Asylstrasse 77
8030 Zürich, Tel. 01 / 252 55 39

SPALTENSTEIN HOCH + TIEFBAU AG
Schaffhauserstrasse 372, 8050 Zürich
Tel. 01 / 316 11 11

Betonsanierungen

BAUPLUS c/o DIENER AG
Asylstr. 77, 8030 Zürich, 01 / 252 55 34

BENZ AG, Kunstharzbeläge und
Bautenschutz. Bändlistr. 31, 8064 Zürich
Tel. 01 / 432 50 24, Fax 01 / 432 28 60

AG HEINR. HATT-HALLER, Zürich
Hoch- und Tiefbauunternehmung
Tel. 01 / 461 16 50

IMPREGNA GmbH, 8036 Zürich,
Abt. Bausanierung, Hallwylstrasse 71
Tel. 01 / 241 95 05, Telefax 01 / 242 07 30

Gunit, Spritzbeton, Sandstrahlen
E. LAICH SA, 6670 Avegno,
Tel. 093 / 81 17 22

J. F. JOST BAU AG, Steinwiesenstr. 3,
8952 Schlieren, Tel. 01 / 730 32 32

Betonsanierungen

RENESCO AG, Wiesackerstrasse 89,
8105 Regensdorf, Tel. 01 / 842 33 55
Fax 01 / 840 36 08

SPALTENSTEIN HOCH + TIEFBAU AG
Schaffhauserstrasse 372, 8050 Zürich
Tel. 01 / 316 11 11

STUMP BOHR AG, 8032 Zürich
Abt. Bautenschutz
Mühlebachstr. 20, Tel. 01 / 252 56 22

TECTON-BAUTENSCHUTZ AG
5432 Neuenhof, Ringstr. 18
Tel. 056 / 87 11 90, Fax 056 / 86 18 55

ARTHUR WANNER AG
Abt. Betonsanierung
Dorfstrasse 35, 8155 Niederhasli
Herr A. Frei, Tel. 01 / 850 57 70

Betonsanierung:

Eine Wissenschaft für uns!
10 Jahre Erfahrung · 300 000 m²
bearbeitet · Kompetente Analysen ·
Umfassende Beratung.

ROBERT SPLEISS AG
Bauunternehmung
Mühlebachstrasse 164, 8034 Zürich
Tel. 01 / 382 00 00, Fax 01 / 382 00 07
Wir freuen uns auf Ihren Anruf und
stehen gerne zu Ihrer Verfügung.

Brandabschottungen

AG für Isolierungen
8050 Zürich, Tel. 01 / 311 63 63

R. MURI Feuerschutz-
Konstruktionen AG
8805 Richterswil, Tel. 01 / 784 37 60

Reichenberger AG, 6038 Gisikon
Reuss-Strasse 9, Tel. 041 / 91 02 22

Brandschutzdämmungen

AG für Isolierungen
8050 Zürich, Tel. 01 / 311 63 63

R. MURI Feuerschutz-
Konstruktionen AG
8805 Richterswil, Tel. 01 784 37 60

SCHNEIDER DÄMMTECHNIK AG,
8401 Winterthur, Im Hölderli 26
Tel. 052 / 89 21 21

Brandschutzuntersuchungen/ Brandsimulationen

GEILINGER AG, Abt. BSB
Scheideggstrasse 30, 8401 Winterthur
Tel. 052 / 88 12 85, Fax 052 / 29 10 08

CAD Allplot/Allplan

allcad ag, CAD für das Bauwesen
8625 Gossau ZH, Tel. 01 / 935 49 27
Verkauf, Schulung, Hot-Line, Planproduktion

CAD Allplot/Allplan

Computer Design Sieber
CDS Bausoftware AG, 9435 Heerbrugg
Tel. 071 / 72 66 75, Ihr Partner:
praxisbezogen, kundennah, flexibel
und zukunftsicher

CAD-Arbeitsplätze für Architekten und Bauingenieure

FIDES INFORMATIK
8004 Zürich, Tel. 01 / 249 27 01
Integrierte Lösungen (Berechnungen,
Devisierung, CAD) für das gesamte
Bauwesen.

CADD für Architekten

Die Komplettlösung auf dem PC für
Architektur und Innenausbau:
3D/SOLIDS und PAINT für Entwurf
und Präsentation, 2D für Konstruktion
Beratung · Schulung · Gesamtlösung
POINT LINE AG, Zürcherstr. 27
5402 Baden, Tel. 056 / 20 14 60

CAD GDS

Das bewährte CAD-System für die
CH-Bauplaner (Arch., Ing., HT) seit
1982.
Zukunftweisend und auf die Bauplanung
zugeschnitten und optimiert.
MOR Design Systems, Gemsenstr. 2
8006 Zürich, Tel. 01 / 363 70 10
Fax 01 / 363 71 27

CAD für Architekten und Bau- ingenieure/Bauadministration

PCG INFORMATIK AG
8957 Spreitenbach, Tel. 056/71 49 81-82
komplette Lösung für das Bauwesen

CAD für Bauwesen

ARIGER, MARTY & ZWICKY AG
9500 Wil, Tel. 073 / 22 56 64
«Aus der Praxis - für die Praxis»
Devisierung, Baukostenkontrolle -
CAD-Lösung - die integrierte Lösung

CAD/Messerli CAD

Professionelles CAD im Bauwesen
Bauadministration (1550 Kunden)
ROLAND MESSERLI Informatik
8957 Spreitenbach, Tel. 056 / 70 12 55
3011 Bern, Tel. 031 / 46 19 14

CAD Speedikon

Das integrierte CAD-System für die
Baubranche mit über 650 Arbeits-
plätzen in der Schweiz
RZW DR. WALDER + PARTNER AG
Tannackerstr. 2, 3073 Gmülden
Tel. 031 / 52 21 24, Fax 031 / 52 81 01

CAD/STATIK/EDV für Bauingenieure

Programmsystem CAESAR,
vollständige EDV-Lösungen für das
ganze Bauingenieurbüro.
RONY DAHINDEN
Ingenieure + Software AG
8370 Sirmach, Tel. 073 / 26 39 22

CAD vom Architekten

VIFIAN + ZUBERBÜHLER AG
8904 Aesch, Tel. 01 / 737 38 11
Das seit 1987 von Schweizer
Architekten meistgekauft
CAD-System! An einer unverbind-
lichen Demo zeigen wir Ihnen warum.

Endoskopie

VSL BETONEXPERT (s. Bauwerkserhaltung)

Erschütterungen/Messungen

AIR-LOC Schrepfer AG,
Eigenheimstrasse 22
8700 Küsnacht ZH, Tel. 01 / 929 22 66

CSD AG (s. Baugrunduntersuchungen)
EXPLOSIV CONSULT AG
8492 Wila, Tel. 052 / 45 17 78

GEFAS AG (s. Geologie - Geotechnik
- Geophysik)
GEOTEST AG
(s. Geologie - Geotechnik - Geophysik)
K+S P. KIEFER + R. STUDER AG
4153 Reinach BL, Tel. 061 / 711 94 76

Fassadenisolierung

Fassaden, hinterlüftet, isoliert
Unsere besondere Spezialität!
15 Jahre Erfahrung · 500 000 m²
verarbeitet · Permanente Schulung
unserer Spezialisten · Umfassende
Beratung.

ROBERT SPLEISS AG
Bauunternehmung
Mühlebachstrasse 164, 8034 Zürich
Tel. 01 / 382 00 00, Fax 01 / 382 00 07
Wir freuen uns auf Ihren Anruf.
Für Sie, das Neueste von der Front!

Fassadenplanung

Metallbau-Planung J. F. Meyer AG
6006 Luzern, Würzenbachstr. 17
Tel. 041/31 20 88

Felslabor

VERSUCHSSTOLLEN HAGERBACH AG
7320 Sargans, Tel. 085 / 2 59 09

Frischbetonkontrollen

EUB, Bern
Stauffacherstrasse 130 A, 3014 Bern
Tel. 031 / 42 81 52, Fax 031 / 41 18 53
IMP Bauteam AG (s. Strassenbau) VSL
BETONEXPERT, 8304 Wallisellen
Industriestrasse 48, Tel. 01 / 830 76 70
Fax 01 / 830 76 71

Fugentechnik

ARTHUR WANNER AG
Abt. Fugentechnik
Dorfstrasse 35, 8155 Niederhasli
Herr A. Frei, Tel. 01 / 850 57 70

Gebäudesimulation

Dyn. Simulation des therm. und energ.
Verhaltens mit DOE oder DECOS.
GEILINGER AG, Energie- und Umwelttechnik
Museumstrasse 3, Postfach 988
8401 Winterthur, Tel. 052 / 88 17 01

Geologie - Geotechnik - Geophysik

CSD AG (s. Baugrunduntersuchungen)
GEFAS AG, Hinterbühlstrasse 3
8307 Effretikon, Tel. 052 / 32 25 32
Bodenuntersuchungen (Georadar),
Erschütterungsmessungen, Sprengtechnik

Geologie - Geotechnik - Geophysik

GEOTEST AG
3052 Zollikofen, Tel. 031 / 57 20 74
9008 St. Gallen, Tel. 071 / 24 87 10
6048 Horw LU, Tel. 041 / 47 10 24
8955 Oetwil a.L., 4587 Aetingen SO
1700 Fribourg, 1033 Cheseaux-s./L.
1915 Chamson VS

SIEBER CASSINA + PARTNER
Sieber Cassina Handke + Partner
(s. Umweltverträglichkeitsprüfung)

Grundbautechnik

RL TERRAPROJECT AG ZUG
6300 Zug, Tel. 042 / 31 44 47

Holzschutzmittel

Dr. R. MAAG AG, 8157 Dielsdorf
Tel. 01/855 11 11
Color xex, Xerotin, Xylosan

Injektionen

BAUSCHUTZ AG, RASCOR-Systemtechnik
8048 Zürich, Bristenstr. 10, Tel. 01 / 432 11 30

BENZ AG, Kunstharzbeläge und
Bautenschutz. Bändlstr. 31, 8064 Zürich
Tel. 01 / 432 50 24, Fax 01 / 432 28 60

AG HEINR. HATT-HALLER, Zürich
Hoch- und Tiefbauunternehmung
Tel. 01 / 461 16 50

IMPREGNA GmbH, 8036 Zürich
Abt. Bausanierung, Hallwylstrasse 71
Tel. 01 / 241 95 05, Telefax 01 / 242 07 30

RENECO AG, Wiesackerstrasse 89,
8105 Regensdorf, Tel. 01 / 842 33 55
Fax 01 / 840 36 08

SPALTENSTEIN HOCH + TIEFBAU AG
Schaffhauserstrasse 372, 8050 Zürich
Tel. 01 / 316 11 11

STUMP BOHR AG, 8032 Zürich
Abt. Bautenschutz
Mühlebachstr. 20, Tel. 01 / 252 56 22

TECTON-BAUTENSCHUTZ AG
5432 Neuenhof, Ringstr. 18
Tel. 056 / 87 11 90, Fax 056 / 86 18 55

ARTHUR WANNER AG
Abt. Injektionen
Dorfstrasse 35, 8155 Niederhasli
Herr A. Frei, Tel. 01 / 850 57 70

Isolierungen

AG für Isolierungen
8050 Zürich, Tel. 01 / 311 63 63

SCHNEIDER DÄMMTECHNIK AG
8401 Winterthur, Im Hölderli 26
Tel. 052 / 89 21 21

Kanalfernsehen und -sanierung

A. KÄPPELIS SÖHNE AG
Umwelttechnik, Bautenschutz
6430 Schwyz, Tel. 043 / 21 11 71
6460 Altdorf, Tel. 044 / 2 99 93

Kanalisationen

Krähenmann AG / Kasapro AG
Kanalunterhalt und -sanierungen
9202 Gossau SG, Tel. 071 / 85 35 11
Fax 071 / 85 92 77

Klebearmierungen

AG HEINR. HATT-HALLER, Zürich
Hoch- und Tiefbauunternehmung
Tel. 01 / 461 16 50

RENECO AG, Wiesackerstrasse 89,
8105 Regensdorf, Tel. 01 / 842 33 55
Fax 01 / 840 36 08

SPALTENSTEIN HOCH + TIEFBAU AG
Schaffhauserstrasse 372, 8050 Zürich
Tel. 01 / 316 11 11

Kunst am Bau

JAKOB SCHWARZ, SWB/GSMBA
8005 Zürich, Tel. 01 / 271 68 97

Kunststoff-Dichtungsbahnen

Sarnafil Abdichtungssysteme
für Hoch- und Tiefbau
SARNA KUNSTSTOFF AG
6060 Sarnen, Tel. 041 / 66 99 66

Lärmexpertisen

BAUMGARTNER & PARTNER AG
8645 Jona-Rapperswil,
Sonnenbergstr. 26, Tel. 055 / 27 35 25

Lärmexpertisen

SINUS ENGINEERING AG, 6010 Kriens
AmLehnstrasse 22, Tel. 041 / 41 79 19
Lärmbekämpfung und Akustik
Beratung, Messung, Expertisen

Lärm- und Schwingungsexpertisen

SULZER-innotec, Fachstelle für
Schwingungen und Akustik
Postfach, 8401 Winterthur
Tel. 052 / 81 21 23

Lärmschutz

SCHNEIDER DÄMMTECHNIK AG
8401 Winterthur, Tel. 052 / 89 21 21
Lärmbekämpfung und Akustik
Beratung, Projektierung,
Schallschutzanlagen, Messungen

SIEGFRIED KELLER AG, Wallisellen
Lärmschutz, Büro und Lager:
Zürichstrasse 38, 8306 Brüttisellen
Tel. 01 / 833 59 51

Lüftungskanal: Reinigung und Wartung

IWS AG, Industriewartung-Services
4108 Witterswil, Tel. 061 / 301 10 62
Fax 061 / 721 80 38

Materialprüfung

BBL Baulaboratorium AG
4132 Muttenz/Basel, Tel. 061/61 33 14

EUB, Bern
Stauffacherstrasse 130 A, 3014 Bern
Tel. 031 / 42 81 52, Fax 031 / 41 18 53

IMP Bautech AG (s. Strassenbaulabor)

LPM Baustoffprüfinstitut
Tannenweg 1066, 5712 Beinwil am See
Tel. 064 / 71 55 64, Fax 064 / 71 55 55

TFB Wildegg
Lindenstrasse 10, 5103 Wildegg
Tel. 064 / 53 17 71, Telefax 064 / 53 16 27

Mauerentfeuchtungen

BAUSCHUTZ AG, RASCOR-Systemtechnik
8048 Zürich, Bristenstr. 10, Tel. 01 / 432 11 30

BENZ AG, Kunstharzbeläge und
Bautenschutz. Bändlstr. 31, 8064 Zürich
Tel. 01 / 432 50 24, Fax 01 / 432 28 60

RENECO AG, Wiesackerstrasse 89,
8105 Regensdorf, Tel. 01 / 842 33 55
Fax 01 / 840 36 08

A. STAUB AG, Spezialbaustoffe
7304 Maienfeld-Jenins
Tel. 085 / 9 49 42

STUMP BOHR AG, 8032 Zürich
Abt. Bautenschutz
Mühlebachstr. 20, Tel. 01 / 252 56 22

TECTON-BAUTENSCHUTZ AG
5432 Neuenhof, Ringstr. 18
Tel. 056 / 87 11 90, Fax 056 / 86 18 55

Messtechnik

Messen - Registrieren - Auswerten
im Bereich Wasser, Energie und
Umwelt
A.P. KERN AG, 3210 Kerzers
Fax 031 / 755 68 89, Tel. 031 / 755 71 21

Metall-Normtüren

Brander AG, 8162 Steinmaur
Tel. 01 / 853 06 22, Fax 01 / 853 06 75

Microtunneling/ Rohrvortrieb

Gebr. MEIER AG, Tiefbau
5200 Brugg, Tel. 056 / 41 15 46

Natursteine

J. und A. Kuster, Steinbrüche AG
8807 Freienbach, Tel. 01 / 784 25 25

P. DE ZANET + Co. AG
8730 Uznach, Tel. 055 / 72 28 44

Oberlichter/Dachverglasungen

TUCHSCHMID AG, Kehlhofstr. 54
8500 Frauenfeld, Tel. 054 / 26 11 11

Pfahlprüfungen

GEOTEST AG
(s. Geologie - Geotechnik - Geophysik)

Pumpen

GRUNDFOS PUMPEN AG
8117 Fällanden
Tel. 01 / 825 29 25, Telex 828 462

Pumpen

HÄNY & CIE. AG, Pumpen- und
Wasseraufbereitungsanlagen
8706 Meilen, Tel. 01 / 925 11 31
Fax 01 / 923 38 44

SOMMER SCHENK SUISSE
Pumpenbau, 5213 Villnachern
Tel. 056 / 43 13 63

Pumpen/Armaturen

KSB Zürich AG, 8031 Zürich,
Tel. 01 / 272 99 33, Telex 82 27 07

Quellfassungen

langjährige Erfahrungen
B. Jäger, Tiefbau
8932 Mettmenstetten, seit 1963
Tel. 01 / 767 03 19

Rammdurchstossungen

seit 1977
Unterquerungen, mit oder ohne
Stahlrohre, alle Ø,
B. Jäger, Tiefbau
8932 Mettmenstetten
Tel. 01 / 767 03 19

Rammsondierungen

RL TERRAPROJECT AG ZUG
6300 Zug, Tel. 042 / 31 44 47

Rohrstossungen

Ø: bis 120 cm / Länge: bis 70 m
Theiler + Kalbermatter AG, Luzern
Tel. 041 / 40 11 22, Fax 041 / 41 00 00

Schadstoffentfernung

Abbau von mit Giftstoffen belasteten
Anlagen und Entseuchung von
Gebäuden.
REICHENBERGER AG, 6038 Gisikon
Reuss-Strasse 9, Tel. 041 / 91 02 22
Filiale Basel, Gartenstrasse 63
4052 Basel, Tel. 061 / 23 17 71

Schalldämmende Bauelemente

Das Fachwerk «Schalldämmung»
zeigt einfach, klar und sicher wie man:
Türen, Trennwände, Holzbalkendecken,
Dächer, Aussenwände (Holzbau),
Rolladenkästen usw. konstruiert bzw.
saniert. Zu beziehen für Fr. 55.- bei
HAWA AG, Abteilung
Schalldämmplatten «HAWAPHON»
8932 Mettmenstetten, Tel. 01 / 767 14 71

Schallschutz- und Schwingungstechnik

AIR-LOC Schrepfer AG, Eigenheimstr. 22
8700 Küsnacht ZH, Tel. 01 / 929 22 66

ANGST + PFISTER, 8052 Zürich
Thurgauerstr. 66, Tel. 01 / 306 61 11

PAUL SCHWAB AG, Soodstr. 57,
8134 Adliswil, Tel. 01 / 710 02 22

Sprengtechnik

EXPLOSIV CONSULT AG
8492 Wila, Tel. 052 / 45 17 78

Spritzbeton

Gunit, Sandstrahlen
E. LAICH SA, 6670 Avegno
Tel. 093 / 81 17 22

RENECO AG, Wiesackerstrasse 89,
8105 Regensdorf, Tel. 01 / 842 33 55
Fax 01 / 840 36 08

SPALTENSTEIN HOCH + TIEFBAU AG
Schaffhauserstrasse 372, 8050 Zürich
Tel. 01 / 316 11 11

Stahlbau-Projektierung/ Beratung

GEILINGER AG, Abt. SIT
Schweideggstrasse 30, 8401 Winterthur
Tel. 052 / 88 12 84, Fax 052 / 29 10 08

Strassenbaulabor

IMP Bautech AG, Inst. für Mat.-Prüfung
Mittelgäustr. 205, 4617 Gunzgen SO
Tel. 062 / 46 20 46, Fax 062 / 46 19 31

Strassenprojektierung

NOORIA AG, Gesch.-Zentrum Wipkingen
Hönggerstrasse 40, 8037 Zürich
Tel. 01 / 272 27 01, Fax 01 / 272 26 06

Theater- und Bühnentechnik

H.-J. HUBER, Planungsbüro für
Theater- und Lichttechnik
Gumelenstrasse 14, 8810 Horgen
Tel. 01 / 725 25 52, Fax 01 / 725 78 22
Neutr. Beratung, Planung u. Fachbauleitung
für Gemeinde-, Mehrzwecksäle usw.

Thermolackierungen

Thermolackierwerk Waltenspül AG
6142 Gettnau LU, Tel. 045/81 20 51
Telefax 045 / 81 38 15

Trennwände - Werkkabinen

Verstellbare Blättler-Wände
schallisoliert, feuerbeständig
BLÄTTLER AG, Holz- und Metallbau
Industriestr. 1, 8117 Fällanden, 01/825 43 85

CHRISTEN + PARTNER AG,
4616 Kappel b. Olten
Trennwand- und Kabinenfabrikation
Tel. 062 / 46 36 46, Fax 062 / 46 40 90
4127 Birsfelden
Tel. 061 / 313 08 04, Fax 061 / 313 08 58

Treppen

COLUMBUS-TREPPEN AG
9245 Oberbüren, Tel. 073/51 37 55
Spindeltreppen aus Holz und Alu,
Scheren- und Holzschiebetreppen

Umweltverträglichkeitsprüfung

CSD AG (s. Baugrunduntersuchungen)

ELEKTROWATT
INGENIEURUNTERNEHMUNG AG
8034 Zürich, Tel. 01 / 385 29 41

GEOTEST AG
(s. Geologie-Geotechnik-Geophysik)
grobau management (Projektleitungen)
9500 Wil, Tel. 073 / 22 18 22

MUELLER & PERROTTE
rue A.-Mooser 1, 1700 Fribourg
Tel. 037 / 22 56 60, Fax 037 / 23 24 63

SIEBER CASSINA + PARTNER
Beratende Geologen und Ingenieure
8004 Zürich, Tel. 01 / 291 07 00
4600 Olten, Tel. 062 / 32 15 85
3007 Bern, Tel. 031 / 26 35 35
5000 Aarau, Tel. 064 / 22 82 01
Sieber Cassina Handke + Partner
7000 Chur, Tel. 081 / 24 10 26

Ungezieferbekämpfung

Ketol AG, Abt. Insecta-Service
8157 Dielsdorf ZH, Tel. 01/853 05 16

Unterquerungsarbeiten mit Stahl- und Eternitrohren bis 1000 mm Ø

für Kanalisation und Werkleitungen
TRENCHAG AG, 8305 Dietlikon
Tel. 01/833 22 05

UVP und Lärmschutz

GEILINGER AG, Energie- und Umwelttechnik
Museumstrasse 3, Postfach 988
8401 Winterthur, Tel. 052 / 88 17 01

Verkehrswesen und UVP

NOORIA AG
Dr. R. Bahman, dipl. Ing. ETH/SIA
Geschäftszentrum Wipkingen
Hönggerstrasse 40, 8037 Zürich
Tel. 01 / 272 27 01, Fax 01 / 272 26 06
Verkehrsplanung, Verkehrserhebungen,
Planung + Projektierung v. Verkehrsanlagen,
Öffentl. Verkehr, Verkehrsberuhigungen,
Lärm- und Umweltverträglichkeitsgutachten

Vorfabrizierte Armierungen

Mit FIRISTA-Elementen armeren Sie
wirtschaftlicher. FIRIPA-Anschlusskörbe
(Spezial-Prospekt verlangen)
FISCHER REINACH AG, 5734 Reinach
Tel. 064 / 71 15 55, Telex 981 532
Telefax 064 / 71 60 12

Waagen

METTLER-TOLEDO (Schweiz) AG,
Waagen und analytische Instrumente
Grafenstr. 8, 8606 Nänikon-Uster
Tel. 01 / 941 61 61, Fax 01 / 941 60 16

Wasser-/Abwasser-/Gasleitungen Gas-/Wasser-Transportleitungen

Sika Robotics AG
Rohr-Sanierungs-Service
8627 Grüningen, Tel. 01 / 935 27 82
3147 Mittelhäusern, Tel. 031 / 93 00 26
6030 Ebikon, Tel. 041 / 33 58 55
4450 Sissach, Tel. 061 / 98 38 43
9326 Horn, Tel. 071 / 41 83 85
Effiziente Kanalisations-Rohrnetz-
sanierung mit dem «SikaRobot»
System, ohne Aufgrabungen; in
Rohren von 150 bis 800 mm Durch-
messer (auch Hausanschlüsse).
Druckleitungs-Sanierungen Gas/
Wasser mit dem P.I.M.-Borst-Verfahren

Wasserentkeimung

KATADYN PRODUKTE AG, Industriestr. 27,
8304 Wallisellen, Tel. 01 / 830 36 77

Zustandserfassung von Bauwerken

CONCRETAG (s. Bauwerkserhaltung)
VSL BETONEXPERT (s. Bauwerkserhaltung)

Verbundpfähle

Stahlprofil mit Betonmantel

- Ausführung mit Schreitbagger, Hochbaukran oder Kleinstramme für Fundamentverstärkungen (h = 1,90 m)
- auch für beengte und schwer zugängliche Baustellen
- kein Kieskoffer erforderlich
- auch für Kleinbaustellen und Unterfangungen wirtschaftlich

GREUTER GRUNDBAU AG

8182 HOCHFELDEN
POSTFACH 26
TELEFON 01/860 70 78

Pressvortriebe
Rammvortriebe
Pfahlfundationen
Grundwasserabsenkungen



Qualität gibt Sicherheit...

Zaunsysteme - Arealabschlüsse

Elektro-Drehkreuze - Codekarten

- Sicherheits-Gitterzaun mit Y-Ausleger
- Schiebetore, 2 bis über 20 m
- Torbarrieren, 2 bis 10 m
- Begrünungsanlagen

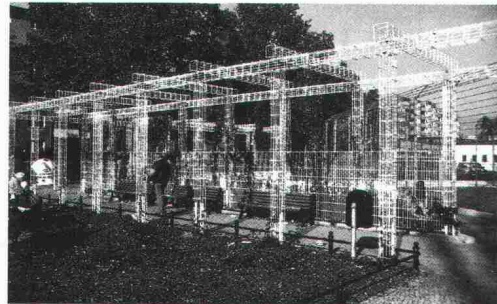
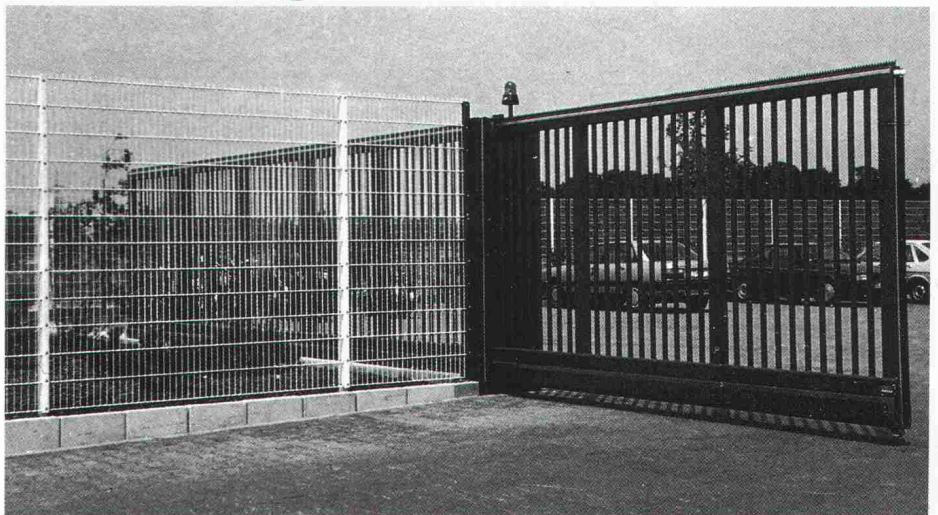

Wego System AG Hirschenstr. 1
9536 Schwarzenbach

Telefon 073/23 25 30
Fax 073/23 91 30

**BRUNNER
ERBEN** HOCH + TIEFBAU

**BRUNNER
ERBEN** HOCH + TIEFBAU

Viele Jahre praktische Erfahrung sowie umfassendes Wissen sind das Rückgrat unserer Tätigkeiten.

**Allgem. Tiefbau
Tunnelbau
Wasserbau**

**Pfahlungen - Trägerbohrungen
Rammvortrieb mit Stahlrohren
Hydr. Pressvortrieb, alle Querschnitte**

Unsere Ingenieure stehen Ihnen für Beratungen und Kostenvoranschläge gerne zur Verfügung.

Leutschenbachstrasse 52

Postfach

8050 Zürich

Telefon 01 / 301 06 60

Telefax 01 / 302 58 50