

Zeitschrift: Schweizer Ingenieur und Architekt
Herausgeber: Verlags-AG der akademischen technischen Vereine
Band: 109 (1991)
Heft: 20

Werbung

Nutzungsbedingungen

Die ETH-Bibliothek ist die Anbieterin der digitalisierten Zeitschriften auf E-Periodica. Sie besitzt keine Urheberrechte an den Zeitschriften und ist nicht verantwortlich für deren Inhalte. Die Rechte liegen in der Regel bei den Herausgebern beziehungsweise den externen Rechteinhabern. Das Veröffentlichen von Bildern in Print- und Online-Publikationen sowie auf Social Media-Kanälen oder Webseiten ist nur mit vorheriger Genehmigung der Rechteinhaber erlaubt. [Mehr erfahren](#)

Conditions d'utilisation

L'ETH Library est le fournisseur des revues numérisées. Elle ne détient aucun droit d'auteur sur les revues et n'est pas responsable de leur contenu. En règle générale, les droits sont détenus par les éditeurs ou les détenteurs de droits externes. La reproduction d'images dans des publications imprimées ou en ligne ainsi que sur des canaux de médias sociaux ou des sites web n'est autorisée qu'avec l'accord préalable des détenteurs des droits. [En savoir plus](#)

Terms of use

The ETH Library is the provider of the digitised journals. It does not own any copyrights to the journals and is not responsible for their content. The rights usually lie with the publishers or the external rights holders. Publishing images in print and online publications, as well as on social media channels or websites, is only permitted with the prior consent of the rights holders. [Find out more](#)

Download PDF: 12.12.2025

ETH-Bibliothek Zürich, E-Periodica, <https://www.e-periodica.ch>

Wir wissen
nicht alles,
aber
das Wichtigste.

**Erfahrung
im Kaminbau
seit 1966 –
über 20'000
Anlagen.**

Ein Partner für Planung,
Herstellung und Mon-
tage von Chromstahl-
kaminen.

Für Wohnhäuser,
öffentliche Bauten und
Industrieanlagen.

Unsere Applikations-
blätter informieren Sie.

Ein Anruf genügt.

**Kaminneubau
Kamin-
sanierungen**

Ing. K. Schilling AG
8600 Dübendorf
Tel. 01/ 821 88 05
1052 Mont/Lausanne
Tel. 021/ 652 64 33
9008 St.Gallen
Tel. 071/ 25 30 22

Schilling



TraceTek

warnt vor Leckschäden

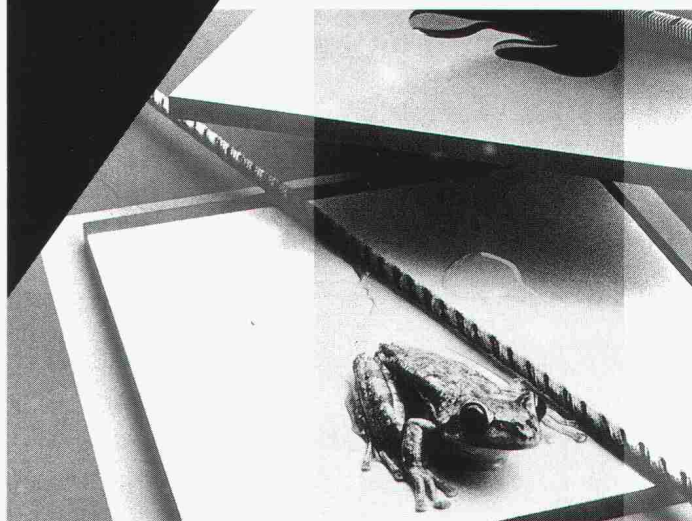

Ein Leck, nicht sofort
erkannt, kann sich kata-
strophal auswirken, kost-
spielige Schäden und
schwierige, mitunter sogar
gefährliche Aufräumungs-
arbeiten nach sich ziehen.

Kurz, ein leistungsfähiges
Leckwarnsystem ist eine
Investition, die sich vielfach
bezahlt macht.

Entsprechendes Handeln
ermöglicht oft, Schäden zu
vermeiden und Ausfallzei-
ten zu begrenzen.

Raychem AG
Oberneuhofstr. 8
6340 Baar
042 **31 81 31**
Fax 042 31 77 00

Raychem

MIT TAGESLICHT AKZENTE SETZEN.

Wir sind die Spezialisten für
Tageslicht-Technik, für **Licht-
bänder und Lichtkuppeln**.

Wir beraten Sie kompetent
und realisieren Ihre Ideen:
Vordächer, Gehwege, Passe-
rellen, Arkaden, Warte- und
Einstellhallen, Lichthöfe.

Verlangen Sie unsere Planung-
unterlagen.

SCHERRER

Jakob Scherrer Söhne AG
Allmendstrasse 7 8059 Zürich 2
Tel. 01 202 79 80
Fax 01 202 79 90

Dauerelastische,
vollflächig haftende
KEMPEROL-
Abdichtung und Sanierung

Terrassen Balkone



Flachdächer
Parkdecks, Brücken
Unterterrain-Bauten

EPOWA

EPOWA AG Kunststoffwerk

8505 Pfyn TG, Telefon 054 65 21 21
9466 Sennwald SG, Telefon 085 7 58 23
8964 Rudolfstetten AG, Tel. 057 33 98 35

Verlangen Sie unsere Dokumentation

Typ: SK0T
Hersteller: GN Laur Knudsen
Dimensionen: Ø 239 mm
Material: Alu-Druckguss, Polycarbonat
Lichtquelle: E27 max. 75W oder
G24; PLC 18W
Eignung: Aussenräume, Plätze, Nassräume, Korridore

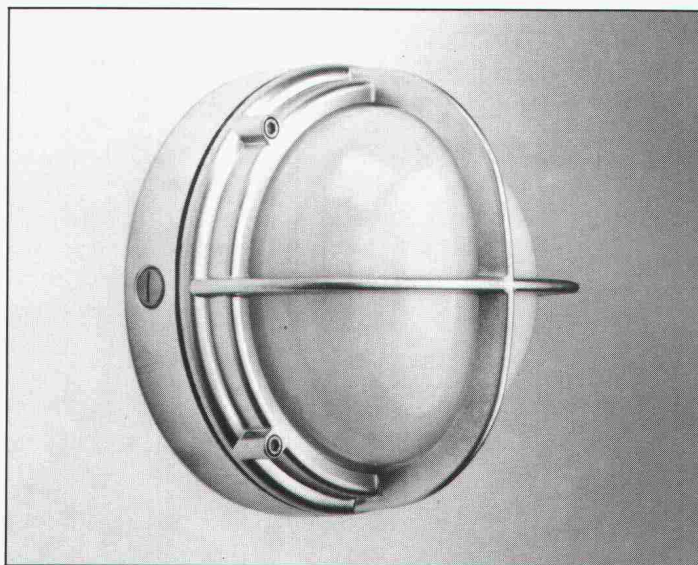

LICHT+RAUM^{AG}

Hinterer Schermen 44, CH-3063 Ittigen, 031 58 77 88

KÄLTE
WÄRME
LÄRM

Für
gesundes
Klima

SCHICHTEX DÄMMSYSTEME

Bau + Industriebedarf AG

4104 Oberwil, Tel. 061 401 40 30, Fax 061 401 29 23

sicher verbinden

HVV

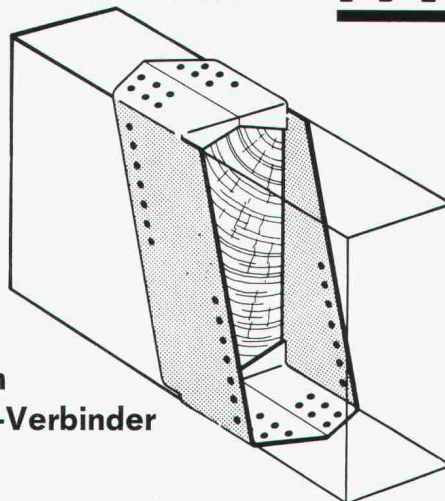

mit dem
Gerber-Verbinder

HOLZBAU-VERBINDER-VERTRIEB AG

Postfach, 3415 Hasle-Rüegsau, ☎ 034/61 36 05, Fax 034/61 46 57

Regionalvertretungen:	Schnoz Holz AG	7203 Trimmis	
H. Banholzer AG	3862 Innertkirchen	Schaub AG	8450 Andelfingen
F. Furth	1350 Orbe	P. Frischknecht	8853 Lachen SZ
Häring + Co. AG	4133 Pratteln	SMW AG	9500 Wil SG
W. Berger	6592 San Antonino	G. Fivaz	1870 Monthey 2
Schnoz Holz AG	7131 Schleuis	X. Keiser	6300 Zug

Fordern Sie unser ausführliches Informationsmaterial an!

Name:

Firma:

Branche:

Strasse:

PLZ und Ort:

(möglichst Firmenstempel)

SIA 5/91

*ecoline - die neue Objektschrank -linie
von Schneider*



S Schneider
Ideen rund ums Bad

W. SCHNEIDER + CO. AG METALLWARENFABRIK, CH-8135 LANGNAU-ZÜRICH, TEL. 01/713 39 31

Brüggmann

ARCANT®

Das System zur individuellen Gestaltung kompletter Hausfassaden

- Vordach-Systeme
- Fenster-Außendekorationen
- Fassaden-Begrünungselemente

ATTIKA

Das besonders flachbauende Vordach in zwei Gestaltungsvarianten. Der ausladende Dachabschluß hat wahlweise Trapez- oder Bogenform. Dieses Dach paßt auch bei extremer Enge noch zwischen Haustür und Traufe.

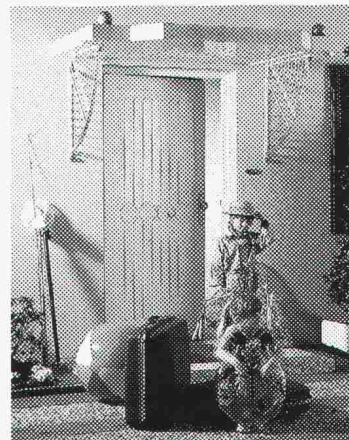

Wir beraten Sie gern:

Brüggmann AG

Oberwachtstrasse 13 · 8700 Küsnacht/ZH
Telefon (01) 9 11 01 02 · Telefax (01) 9 11 01 13



S 10

Swif®

Kupplungs-Muffe Swif-1

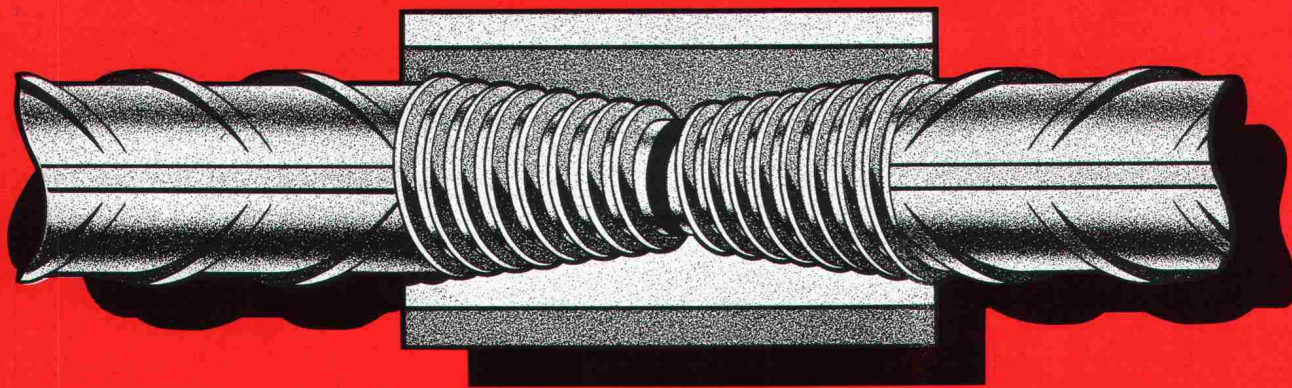

Das konische Schweizer Press-Gewinde. Für das schnelle Kuppeln von Armierungsstahl. Hohe Ermüdungsfestigkeit. Robustes Grob-Gewinde, ideal für die Baustelle.

Swif AG

8712 Stäfa/ZH Telefon 01 937 44 75 Fax 01 937 20 32

Sarnafil T – die Revolution in der Flachdachabdichtung.



Mit dem neuentwickelten Flachdachsystem Sarnafil T haben wir für Sie den Sprung in die Zukunft gemacht. Vertrauen Sie auf unsere jahrzehntelange Erfahrung. Sarnafil T ist bitumenverträglich. Das bedeutet für Sie, speziell im Renovationsbau, weniger Kosten: dank direkter Verlegung auf bituminöse Untergründe und Wiederverwendung des verunreinigten Kieses, ohne Trennlage. Sarnafil T ist auch in ökologischer Hinsicht

ein Fortschritt in der Abdichtungstechnologie. Zudem ist Sarnafil T ohne Rauchentwicklung hervorragend verarbeitbar, was den durch uns geschuldeten Verlegern zugute kommt. Zusätzlich profitieren Sie von unserem vollumfänglichen Sarnafil Dienstleistungspaket mit einer umfassenden Garantie. Mit Sarnafil T machen Sie den Sprung in die Zukunft. Übrigens: Wir bieten sämtliche Abdichtungssysteme im Hoch- und Tiefbau an.

Bitte informieren Sie mich über das revolutionäre Flachdachsystem Sarnafil T.

Ich bin Bauherr/Liegenschaftsbesitzer Generalunternehmer
 Unternehmer Ingenieur Architekt _____
 Und schicken Sie mir auch die Sarnafil Gesamtbroschüre.

Name/Vorname _____

Firma _____

Strasse/Nr. _____

PLZ/Ort _____

SIA

Einsenden an Sarna Kunststoff AG, Industriestrasse, 6060 Sarnen,
Telefon 041/66 99 66.

Sarnafil® T

Flachdachsysteme. Alles unter Dach und Fach.

PICCOLIN

auf den
sich viele

STÜRZEN

Wir haben Sinn für Ihre Anliegen, wenn es um Stürze geht. Seit langem. So kommt es nicht von ungefähr, dass wir heute als ausgewählte Sturz-Profis gelten.

Einen wesentlichen Anteil am Verkaufserfolg macht die gründliche Beratung unserer Kunden aus. Daher entscheiden sich seit Jahren Planer und Bauunternehmer für den hart getesteten Isoliersturz der ZZ-Marke PICCOLIN CEMFOR

Für alle denkbaren Mauerwerke und alle Arten von Rolläden und Lamellenstoren. Selbstverständlich gibt es von uns die Standardlängen laufend im Lager, ohne lange Wartezeiten. Und ers noch mit Preisvorteil

Und weil wir eben in Sachen Stürze einen guten «Schritt» haben sind wir auch um eine gute Schrittlänge voraus. Prüfen Sie uns, ob wir auch bei Ihrem Problem Schritt halten können

Gerne senden wir Ihnen detaillierte Unterlagen mit praktischen Anwen- dungsbeispielen.

ZZ

Sturz-Profis
von heute

ZÜRCHER ZIEGELEIEN

Giesshübelstrasse 45, 8021 Zürich, Telefon 01 468 2111

Wer macht was?

Abdichtungen

Starr im Dünnschichtverfahren

BAUSCHUTZ AG, RASCOR-Systemtechnik
8048 Zürich, Bristenstr. 10, Tel. 01/432 11 30

BENZ AG, Kunstharzbeläge und
Bautenschutz. Bändlstr. 31, 8064 Zürich
Tel. 01/432 50 24, Fax 01/432 28 60

IMPREGNA GmbH, 8036 Zürich,
Abt. Bausanierung, Hallwylstrasse 71
Tel. 01/241 95 05, Telefax 01/242 07 30

RENESCO AG, Wiesackerstrasse 89,
8105 Regensdorf, Tel. 01/842 33 55
Fax 01/840 36 08

STUMP BOHR AG, 8032 Zürich
Abt. Bautenschutz
Mühlebachstr. 20, Tel. 01/252 56 22

Abdichtungen

BAUPLUS c/o DIENER AG
Asylstr. 77, 8030 Zürich, 01/252 55 34

Akustik

SINUS ENGINEERING AG, 6010 Kriens
Amlehnstrasse 22, Tel. 041/41 79 19
Akustik und Lärmbekämpfung
Beratung, Messung, Gutachten

Angewandte Klimatologie/Meteorologie

Umweltüberwachung/Lufthygiene/
Geoinformatik
METEOTEST, Tel. 031/23 74 17
Fabrikstrasse 29, 3012 Bern

Architekturmodelle

LÜCHINGER Modellbau
9113 Degersheim, Tel. 071/54 15 22

SCHALK MODELLBAU AG
8050 Zürich, Tel. 01/302 64 11
5430 Wettingen, Tel. 056/27 10 80

WERNER SCHNÜRIGER, 8953 Dietikon
Moosmattstr. 16, Tel. 01/740 27 57

SULZER-INNOTEC Modellbau
8401 Winterthur, Tel. 052/262 21 77
Fax 052/22 18 75

VONLANTEN MODELLBAU
9500 Wil, Tel. 073/22 65 38

MODELLBAU ZABOROWSKY
Inhaber D. Raffäiner
Neumarkt 10, 8001 Zürich, 01/252 22 16

Abbestentferrung Brandabschottungen

Reichenberger AG, 6038 Gisikon
Reuss-Strasse 9, Tel. 041/91 02 22

Ausschreibungen

für Mauerwerksanierungen, Abdichtungen,
Mauerentfeuchtungen und Sanierputzsysteme

Über 10 Jahre Erfahrung
A. STAUB AG, Spezialbaustoffe
7304 Maientfeld-Jenins, Tel. 085/9 49 42

Bauaustrocknung

Roth-Kippe AG, 8055 Zürich
Gutstrasse 12, Tel. 01/461 11 55

Baugrunduntersuchungen

BBL Baulaboratorium AG
4132 Muttenz/Basel, Tel. 061/61 33 14

EUB, Prüflabor für Erdbau,
Umwelt und Baustoffe.
3014 Bern, Stauffacherstrasse 130 A
Tel. 031/42 81 52, Fax 031/41 18 53

CSD COLOMBI SCHMUTZ DORTHE AG
3007 Bern, Tel. 031/26 30 10
5000 Aarau, Tel. 064/24 66 22
4410 Liestal, Tel. 061/921 24 28
6004 Luzern, Tel. 041/51 24 71
2900 Porrentruy, Tel. 066/66 58 58
8158 Regensberg, Tel. 01/853 02 57
CSD INGENIEURS CONSEILS SA
1052 Le Mont-s.-Lausanne, 021/37 12 41
1700 Fribourg, Tel. 037/22 76 66
1950 Sion, Tel. 027/22 60 76
1201 Genève, Tel. 022/340 04 04

GEOTEST AG
(s. Geologie - Geotechnik - Geophysik)
K+S P. KIEFER + R. STUDER AG
4153 Reinach BL, Tel. 061/711 94 76
SIEBER CASSINA + PARTNER
Sieber Cassina Handke + Partner
(s. Umweltverträglichkeitsprüfung)

Bauphysik

AG HEINR. HATT-HALLER, Zürich
Bauphysik und Bautechnologie
Tel. 01/461 16 50

KOPITSIS BAUPHYSIK
M. Sc. dipl. Bauphysiker SIA
5610 Wohlen, Tel. 057/22 55 15

Bauschäden und Expertisen

AG HEINR. HATT-HALLER, Zürich
Hoch- und Tiefbauunternehmung
Tel. 01/461 16 50

CONCRETAG (s. Bauwerkserhaltung)
LPM Baustoffprüfinstitut
Tannenweg 1066, 5712 Beinwil am See
Tel. 064/71 55 64, Fax 064/71 55 55

TFB + Betonstrassen AG Wildegg
Beratungen im Hoch-, Tief- und
Strassenbau
Lindenstrasse 10, 5103 Wildegg
Tel. 064/53 17 71, Telefax 064/53 16 27
VSL BETONEXPERT (s. Bauwerkserhaltung)

Bauwerkserhaltung

CONCRETAG
Beratende Ingenieure u. Architekten
Produkteunabhängige Beratung und
Expertisen, Zustandsanalysen,
Unterhaltskonzepte, Sanierungs-
vorschläge, Laboruntersuchungen,
Qualitätssicherung
8052 Zürich, Schaffhauserstrasse 473
Tel. 01/302 11 33, Fax 01/302 12 50

VSL BETONEXPERT
Beratende Ingenieure, neutrale
Begutachtung, Zustandsanalysen,
Expertisen, Laboruntersuchungen,
Unterhaltskonzepte, Sanierungsvor-
schläge, Qualitätssicherung, Frisch-
betonkontrollen, Vakuuminjektionen.
8304 Wallisellen, Industriestrasse 48
Tel. 01/830 76 70, Fax 01/830 76 71
3000 Bern 22, Scheibenstrasse 70
Tel. 031/40 19 00, Fax 031/41 97 19
1023 Crissier, Rue Arc-en-Ciel 2
Tel. 021/634 73 24, Fax 021/635 49 67

Betonfarben

PROTECTING AG,
Gütstrasse 15a, 8700 Küsnacht
Tel. 01/910 56 70, Fax 01/910 37 06

Betonlabor

EUB, Bern
Stauffacherstrasse 130 A, 3014 Bern
Tel. 031/42 81 52, Fax 031/41 18 53

TFB Wildegg
Lindenstrasse 10, 5103 Wildegg
Tel. 064/53 17 71, Telefax 064/53 16 27

VERSUCHSSTOLLEN HAGERBACH AG
7320 Sargans, Tel. 085/2 59 09

Beton- und Naturstein- Untersuchungen

EUB, Bern (s. Betonlabor)

GEOTEST AG
(s. Geologie - Geotechnik - Geophysik)
CSD AG (s. Baugrunduntersuchungen)

Betonbohren/Betonfräsen

BETONBRENN AG, Asylstrasse 77
8030 Zürich, Tel. 01/252 55 39

SPALTENSTEIN HOCH + TIEFBAU AG
Schaffhauserstrasse 372, 8050 Zürich
Tel. 01/316 11 11

Betonsanierungen

BAUPLUS c/o DIENER AG
Asylstr. 77, 8030 Zürich, 01/252 55 34

BENZ AG, Kunstharzbeläge und
Bautenschutz. Bändlstr. 31, 8064 Zürich
Tel. 01/432 50 24, Fax 01/432 28 60

AG HEINR. HATT-HALLER, Zürich
Hoch- und Tiefbauunternehmung
Tel. 01/461 16 50

IMPREGNA GmbH, 8036 Zürich,
Abt. Bausanierung, Hallwylstrasse 71
Tel. 01/241 95 05, Telefax 01/242 07 30

Gunit, Spritzbeton, Sandstrahlen
E. LAICH SA, 6670 Avegno,
Tel. 093/81 17 22

J. F. JOST BAU AG, Steinwiesenstr. 3,
8952 Schlieren, Tel. 01/730 32 32

Betonsanierungen

RENESCO AG, Wiesackerstrasse 89,
8105 Regensdorf, Tel. 01/842 33 55
Fax 01/840 36 08

SPALTENSTEIN HOCH + TIEFBAU AG
Schaffhauserstrasse 372, 8050 Zürich
Tel. 01/316 11 11

STUMP BOHR AG, 8032 Zürich
Abt. Bautenschutz
Mühlebachstr. 20, Tel. 01/252 56 22

TECTON-BAUTENSCHUTZ AG
5432 Neuenhof, Ringstr. 18
Tel. 056/87 11 90, Fax 056/86 18 55

ARTHUR WANNER AG
Abt. Betonsanierung
Dorfstrasse 35, 8155 Niederhasli
Herr A. Frei, Tel. 01/850 57 70

Betonsanierung:

Eine Wissenschaft für uns!
10 Jahre Erfahrung · 300 000 m²
bearbeitet · Kompetente Analysen
Umfassende Beratung.

ROBERT SPLEISS AG
Bauunternehmung
Mühlebachstrasse 164, 8034 Zürich
Tel. 01/382 00 00, Fax 01/382 00 07
Wir freuen uns auf Ihren Anruf und
stehen gerne zu Ihrer Verfügung.

Brandabschottungen

AG für Isolierungen
8050 Zürich, Tel. 01/311 63 63

R. MURI Feuerschutz-
Konstruktionen AG
8805 Richterswil, Tel. 01/784 37 60

Reichenberger AG, 6038 Gisikon
Reuss-Strasse 9, Tel. 041/91 02 22

Brandschutzdämmungen

AG für Isolierungen
8050 Zürich, Tel. 01/311 63 63

R. MURI Feuerschutz-
Konstruktionen AG
8805 Richterswil, Tel. 01/784 37 60

SCHNEIDER DÄMMTECHNIK AG,
8401 Winterthur, Im Hölzli 26
Tel. 052/89 21 21

Brandschutzuntersuchungen/ Brandsimulationen

GEILINGER AG, Abt. BSB
Scheideggstrasse 30, 8401 Winterthur
Tel. 052/88 12 85, Fax 052/29 10 08

CAD Allplot/Allplan

allcad ag, CAD für das Bauwesen
8625 Gossau ZH, Tel. 01/935 49 27
Verkauf, Schulung, Hot-Line, Planproduktion

CAD Allplot/Allplan

Computer Design Sieber
CDS Bausoftware AG, 9435 Heerbrugg
Tel. 071/72 66 75, Ihr Partner:
praxisbezogen, kundennah, flexibel
und zukunftssicher

CAD-Arbeitsplätze für Architekten und Bauingenieure

FIDES INFORMATIK
8004 Zürich, Tel. 01/249 27 01
Integrierte Lösungen (Berechnungen,
Devisierung, CAD) für das gesamte
Bauwesen.

CADD für Architekten

Die Komplettlösung auf dem PC für
Architektur und Innenausbau:
3D/SOLIDS und PAINT für Entwurf
und Präsentation, 2D für Konstruktion
Beratung · Schulung · Gesamtlösung
POINT LINE AG, Zürcherstr. 27
5402 Baden, Tel. 056/20 14 60

CAD für Architektur u. Design

CAD-Systeme CADAM und CATIA
IBM Schweiz, CAD-Center
Hohlstrasse 604, 8048 Zürich
Tel. 01/436 73 68

CAD für Architekten und Bau- ingenieure/Bauadministration

PCG INFORMATIK AG
8957 Spreitenbach, Tel. 056/71 49 81-82
komplette Lösung für das Bauwesen

CAD für Bauwesen

ARIGER, MARTY & ZWICKY AG
9500 Wil, Tel. 073/22 56 64
«Aus der Praxis – für die Praxis»
Devisierung, Baukostenkontrolle –
CAD-Lösung – die integrierte Lösung

CAD/Messerli CAD

Professionelles CAD im Bauwesen
Baudministration (1550 Kunden)
ROLAND MESSERLI Informatik
8957 Spreitenbach, Tel. 056/70 12 55
3011 Bern, Tel. 031/46 19 14

CAD Speedikon

Das integrierte CAD-System für die
Baubranche mit über 650 Arbeits-
plätzen in der Schweiz
RZW DR. WALDER + PARTNER AG
Tannackerstr. 2, 3073 Gmüliigen
Tel. 031/52 21 24, Fax 031/52 81 01

CAD/STATIK/EDV für Bauingenieure

Programmsystem CAESAR,
vollständige EDV-Lösungen für das
ganze Bauingenieurbüro.
RONY DAHINDEN
Ingenieure + Software AG
8370 Sirmach, Tel. 073/26 39 22

CAD vom Architekten

VIFIAN + ZUBERBÜHLER AG
8904 Aesch, Tel. 01/737 38 11
Das seit 1987 von Schweizer
Architekten meistgekauft
CAD-System! An einer unverbind-
lichen Demo zeigen wir Ihnen warum.

Datenverarbeitung

INSER AG, Beratende Ing. für EDV
Rechen- und Zeichenzentrum
3097 Liebfeld, Tel. 031/26 30 10

Endoskopie

VSL BETONEXPERT (s. Bauwerkserhaltung)

Erschütterungen/Messungen

AIR-LOC Schrepfer AG,
Eigenheimstrasse 22
8700 Küsnacht ZH, Tel. 01/929 22 66

CSD AG (s. Baugrunduntersuchungen)
EXPLOSIV CONSULT AG
8492 Wila, Tel. 052/45 17 78

GEFAS AG (s. Geologie - Geotechnik -
Geophysik)
GEOTEST AG

(s. Geologie - Geotechnik - Geophysik)
K+S P. KIEFER + R. STUDER AG
4153 Reinach BL, Tel. 061/711 94 76

Fassadenisolation

Fassaden, hinterlüftet, isoliert

Unsere besondere Spezialität!
15 Jahre Erfahrung · 500 000 m²
verarbeitet · Permanente Schulung
unserer Spezialisten · Umfassende
Beratung.

ROBERT SPLEISS AG
Bauunternehmung
Mühlebachstrasse 164, 8034 Zürich
Tel. 01/382 00 00, Fax 01/382 00 07
Wir freuen uns auf Ihren Anruf.
Für Sie, das Neueste von der Front!

Fassadenplanung

Metalbau-Planung J. F. Meyer AG
6006 Luzern, Würzenbachstr. 17
Tel. 041/31 20 88

Felslabor

VERSUCHSSTOLLEN HAGERBACH AG
7320 Sargans, Tel. 085/2 59 09

Frischbetonkontrollen

EUB, Bern
Stauffacherstrasse 130 A, 3014 Bern
Tel. 031/42 81 52, Fax 031/41 18 53
IMP Bautech AG (s. Strassenbaulabor)
VSL BETONEXPERT, 8304 Wallisellen
Industriestrasse 48, Tel. 01/830 76 70
Fax 01/830 76 71

Fugentechnik

ARTHUR WANNER AG
Abt. Fugentechnik
Dorfstrasse 35, 8155 Niederhasli
Herr A. Frei, Tel. 01/850 57 70

Gebäudesimulation

Dyn. Simulation des therm. und energ.
Verhaltens mit DOE oder DECOS.
GEILINGER AG, Energie- und Umwelttechnik
Museumstrasse 3, Postfach 988
8401 Winterthur, Tel. 052/88 17 01

Geologie - Geotechnik - Geophysik

CSD AG (s. Baugrunduntersuchungen)
GEFAS AG, Hinterbühlstrasse 3
8307 Effretikon, Tel. 052/32 25 32
Bodenuntersuchungen (Georadar),
Erschütterungsmessungen, Sprengtechnik

Geologie - Geotechnik - Geophysik

GEOTEST AG
3052 Zollikofen, Tel. 031 / 57 20 74
9008 St. Gallen, Tel. 071 / 24 87 10
6048 Horw LU, Tel. 041 / 47 10 24
8955 Oetwil a.L., 4587 Aetingen SO
1700 Fribourg, 1033 Cheseaux-s./L.
1915 Chamossion VS

SIEBER CASSINA + PARTNER
Sieber Cassina Handke + Partner
(s. Umweltverträglichkeitsprüfung)

Grundbautechnik

RL TERRAPROJECT AG ZUG
6300 Zug, Tel. 042 / 31 44 47

Holzschutzmittel

Dr. R. MAAAG AG, 8157 Dielsdorf
Tel. 01/855 11 11
Color xex, Xerotin, Xylosan

Injektionen

BAUSCHUTZ AG, RASCOR-Systemtechnik
8048 Zürich, Bristenstr. 10, Tel. 01/432 11 30

BENZ AG, Kunstharzbeläge und
Bautenschutz. Bändlstr. 31, 8064 Zürich
Tel. 01/432 50 24, Fax 01/432 28 60

AG HEINR. HATT-HALLER, Zürich
Hoch- und Tiefbauunternehmung
Tel. 01/461 16 50

IMPREGNA GmbH, 8036 Zürich
Abt. Bausanierung, Hallwylstrasse 71
Tel. 01/241 95 05, Telefax 01/242 07 30

RENESCO AG, Wiesackerstrasse 89,
8105 Regensdorf, Tel. 01/842 33 55
Fax 01/840 36 08

SPALTENSTEIN HOCH + TIEFBAU AG
Schaffhauserstrasse 372, 8050 Zürich
Tel. 01/316 11 11

STUMP BOHR AG, 8032 Zürich
Abt. Bautenschutz
Mühlebachstr. 20, Tel. 01/252 56 22

TECTON-BAUTENSCHUTZ AG
5432 Neuenhof, Ringstr. 18
Tel. 056 / 87 11 90, Fax 056 / 86 18 55

ARTHUR WANNER AG
Abt. Injektionen
Dorfstrasse 35, 8155 Niederhasli
Herr A. Frei, Tel. 01/850 57 70

Isolierungen

AG für Isolierungen
8050 Zürich, Tel. 01/311 63 63

SCHNEIDER DÄMMTECHNIK AG
8401 Winterthur, Im Hölderli 26
Tel. 052 / 89 21 21

Kanalfertigen und -sanierung

A. KÄPPELIS SÖHNE AG
Umwelttechnik, Bautenschutz
6430 Schwyz, Tel. 043 / 21 11 71
6460 Altdorf, Tel. 044 / 2 99 93

Kanalisationen

Krähenmann AG / Kasapro AG
Kanalunterhalt und -sanierungen
9202 Gossau SG, Tel. 071 / 85 35 11

Klebearmierungen

AG HEINR. HATT-HALLER, Zürich
Hoch- und Tiefbauunternehmung
Tel. 01/461 16 50

RENESCO AG, Wiesackerstrasse 89
8105 Regensdorf, Tel. 01/842 33 55
Fax 01/840 36 08

SPALTENSTEIN HOCH + TIEFBAU AG
Schaffhauserstrasse 372, 8050 Zürich
Tel. 01/316 11 11

Kunst am Bau

JAKOB SCHWARZ, SWB/GSMBA
8005 Zürich, Tel. 01/271 68 97

Kunststoff-Dichtungsbahnen

Sarnafil Abdichtungssysteme
für Hoch- und Tiefbau
SARNA KUNSTSTOFF AG
6060 Sarnen, Tel. 041 / 66 99 66

Lärmexpertisen

BAUMGARTNER & PARTNER AG
8645 Jona-Rapperswil,
Sonnenbergstr. 26, Tel. 055 / 27 35 25
W. BÖHLER, dipl. Ing. ETH/SIA
8645 Jona, Tel. 055 / 28 35 35
Kataster, Messungen, Berechnungen

Lärmexpertisen

SINUS ENGINEERING AG, 6010 Kriens
Amlehstrasse 22, Tel. 041 / 41 79 19
Lärmbekämpfung und Akustik
Beratung, Messung, Expertisen

Lärm- und Schwingungsexpertisen

SULZER-innotec, Fachstelle für
Schwingungen und Akustik
Postfach, 8401 Winterthur
Tel. 052 / 81 21 23

Lärmschutz

SCHNEIDER DÄMMTECHNIK AG
8401 Winterthur, Tel. 052 / 89 21 21
Lärmekämpfung und Akustik
Beratung, Projektierung,
Schallschutzanlagen, Messungen

SIEGFRIED KELLER AG, Wallisellen
Lärmschutz, Büro und Lager:
Zürichstrasse 38, 8306 Brüttisellen
Tel. 01/833 59 51

Lüftungskanal: Reinigung und Wartung

IWS AG, Industriewartung-Services
4108 Witterswil, Tel. 061 / 301 10 62
Fax 061 / 721 80 38

Materialprüfung

BBL Baulaboratorium AG
4132 Muttenz/Basel, Tel. 061/61 33 14

EUB, Bern
Stauffacherstrasse 130 A, 3014 Bern
Tel. 031/42 81 52, Fax 031/41 18 53

IMP Baustest AG (s. Strassenbaulabor)
LPM Baustoffprüfinstitut
Tannenweg 1066, 5712 Beinwil am See
Tel. 064 / 71 55 64, Fax 064 / 71 55 55

TFB Wildegg
Lindenstrasse 10, 5103 Wildegg
Tel. 064 / 53 17 71, Telefax 064 / 53 16 27

Mauerentfeuchungen

BAUSCHUTZ AG, RASCOR-Systemtechnik
8048 Zürich, Bristenstr. 10, Tel. 01/432 11 30

BENZ AG, Kunstharzbeläge und
Bautenschutz. Bändlstr. 31, 8064 Zürich
Tel. 01/432 50 24, Fax 01/432 28 60

RENESCO AG, Wiesackerstrasse 89,
8105 Regensdorf, Tel. 01/842 33 55
Fax 01/840 36 08

A. STAUB AG, Spezialbaustoffe
7304 Maienfeld-Jenins
Tel. 085 / 9 49 42

STUMP BOHR AG, 8032 Zürich
Abt. Bautenschutz
Mühlebachstr. 20, Tel. 01/252 56 22

TECTON-BAUTENSCHUTZ AG
5432 Neuenhof, Ringstr. 18
Tel. 056 / 87 11 90, Fax 056 / 86 18 55

Messtechnik

Messen - Registrieren - Auswerten
im Bereich Wasser, Energie und
Umwelt
A.P. KERN AG, 3210 Kerzers
Fax 031 / 755 68 89, Tel. 031 / 755 71 21

Metall-Normtüren

Brander AG, 8162 Steinmaur
Tel. 01 / 853 06 22, Fax 01 / 853 06 75

Microtunneling/ Rohrvortrieb

Gebr. MEIER AG, Tiefbau
5200 Brugg, Tel. 056 / 41 15 46

Natursteine

J. und A. Kuster, Steinbrüche AG
8807 Freienbach, Tel. 01 / 784 25 25
P. DE ZANET + Co. AG
8730 Uznach, Tel. 055 / 72 28 44

Oberlichter/Dachverglasungen

TUCHSCHMID AG, Kehlhofstr. 54
8500 Frauenfeld, Tel. 054 / 26 11 11

Pfahlgründungen

GEOTEST AG
(s. Geologie - Geotechnik - Geophysik)

Pumpen

GRUNDFOS PUMPEN AG
8117 Fällanden
Tel. 01 / 825 29 25, Telex 828 462

Pumpen

HÄNY & CIE. AG, Pumpen- und
Wasseraufbereitungsanlagen
8706 Meilen, Tel. 01 / 925 11 31
Fax 01 / 923 38 44

SOMMER SCHENK SUISSE
Pumpenbau, 5213 Villnachern
Tel. 056 / 43 13 63

Pumpen/Armaturen

KSB Zürich AG, 8031 Zürich,
Tel. 01 / 272 99 33, Telex 82 27 07

Quellfassungen

langjährige Erfahrungen
B. Jäger, Tiefbau
8932 Mettmenstetten, seit 1963
Tel. 01 / 767 03 19

Rammdurchstossungen

seit 1977
Unterquerungen, mit oder ohne
Stahlrohre, alle Ø,
B. Jäger, Tiefbau
8932 Mettmenstetten
Tel. 01 / 767 03 19

Rammsondierungen

RL TERRAPROJECT AG ZUG
6300 Zug, Tel. 042 / 31 44 47

Schadstoffentfernung

Abbau von mit Giftstoffen belasteten
Anlagen und Entseuchung von
Gebäuden.
REICHENBERGER AG, 6038 Gisikon
Reuss-Strasse 9, Tel. 041 / 91 02 22
Filiale Basel, Gartenstrasse 63
4052 Basel, Tel. 061 / 23 17 71

Schalldämmende Buelemente

Das Fachwerk «Schalldämmung»
zeigt einfach, klar und sicher wie man:
Türen, Trennwände, Holzbalkendecken,
Dächer, Aussenwände (Holzbau),
Rolladenkästen usw. konstruiert bzw.
saniert. Zu beziehen für Fr. 55.- bei
HAWA AG, Abteilung
Schalldämmplatten «HAWAPHON»
8932 Mettmenstetten, Tel. 01 / 767 14 71

Schallschutz- und Schwingungstechnik

AIR-LOC Schrepfer AG, Eigenheimstr. 22
8700 Küsnacht ZH, Tel. 01 / 929 22 66

ANGST + PFISTER, 8052 Zürich
Thurgauerstr. 66, Tel. 01/306 61 11

PAUL SCHWAB AG, Soodstr. 57,
8134 Adliswil, Tel. 01 / 710 02 22

Sprengtechnik

EXPLOSIV CONSULT AG
8492 Wila, Tel. 052 / 45 17 78

Spritzbeton

Gunit, Sandstrahlen
E. LAICH SA, 6670 Avegno
Tel. 093 / 81 17 22

RENESCO AG, Wiesackerstrasse 89,
8105 Regensdorf, Tel. 01 / 842 33 55
Fax 01 / 840 36 08

SPALTENSTEIN HOCH + TIEFBAU AG
Schaffhauserstrasse 372, 8050 Zürich
Tel. 01 / 316 11 11

Stahlbau-Projektierung/ Beratung

GEILINGER AG, Abt. SIT
Scheideggstrasse 30, 8401 Winterthur
Tel. 052 / 88 12 84, Fax 052 / 29 10 08

Strassenbaulabor

IMP Baustest AG, Inst. für Mat.-Prüfung
Mittelgäustr. 205, 4617 Gunzgen SO
Tel. 062 / 46 20 46, Fax 062 / 46 19 31

Strassenprojektierung

NOORIA AG, Gesch.-Zentrum Wipkingen
Hönggerstrasse 40, 8037 Zürich
Tel. 01 / 272 27 01, Fax 01 / 272 26 06

Theater- und Bühnentechnik

H.-J. HUBER, Planungsbüro für
Theater- und Lichttechnik
Gumelenstrasse 14, 8810 Horgen
Tel. 01 / 725 25 52, Fax 01 / 725 78 22
Neutr. Beratung, Planung u. Fachbauleitung
für Gemeinde-, Mehrzwecksäle usw.

Thermolackierungen

Thermolackierwerk Waltenspül AG
6142 Gettnau LU, Tel. 045/81 20 51
Telefax 045 / 81 38 15

Trennwände - Werkkabinen

Verstellbare Blättler-Wände
schallisoliert, feuerbeständig
BLÄTTLER AG, Holz- und Metallbau
Industriestr. 1, 8117 Fällanden, 01/825 43 85

CHRISTEN + PARTNER AG,
4616 Kappel b. Olten
Trennwand- und Kabinenfabrikation
Tel. 062 / 46 36 46, Fax 062 / 46 40 90
4127 Birsfelden
Tel. 061 / 313 08 04, Fax 061 / 313 08 58

Treppen

COLUMBUS-TREPPEN AG
9245 Oberbüren, Tel. 073/51 37 55
Spindeltreppen aus Holz und Alu,
Scheren- und Holzschiebetreppen

Umweltverträglichkeitsprüfung

CSD AG (s. Baugrunduntersuchungen)

ELEKTROWATT
INGENIEURUNTERNEHMUNG AG
8034 Zürich, Tel. 01 / 385 29 41

GEOTEST AG
(s. Geologie-Geotechnik-Geophysik)
grobau management (Projektleitungen)
9500 Wil, Tel. 073 / 22 18 22

MUELLER & PERROTTOUR
rue A.-Mooser 1, 1700 Fribourg
Tel. 037 / 22 56 60, Fax 037 / 23 24 63

SIEBER CASSINA + PARTNER
Beratende Geologen und Ingenieure
8004 Zürich, Tel. 01 / 291 07 00
4600 Olten, Tel. 062 / 32 15 85
3007 Bern, Tel. 031 / 26 35 35
5000 Aarau, Tel. 064 / 22 82 01
Sieber Cassina Handke + Partner
7000 Chur, Tel. 081 / 24 10 26

Ungezieferbekämpfung

Ketol AG, Abt. Insecta-Service
8157 Dielsdorf ZH, Tel. 01/853 05 16

Unterquerungsarbeiten mit Stahl- und Eternitrohren bis 1000 mm Ø

für Kanalisation und Werkleitungen

TRENCAG AG, 8305 Dietlikon
Tel. 01/833 22 05

UVP und Lärmschutz

GEILINGER AG, Energie- und Umwelttechnik
Museumstrasse 3, Postfach 988
8401 Winterthur, Tel. 052 / 88 17 01

Verkehrswesen und UVP

NOORIA AG
Dr. R. Bahman, dipl. Ing. ETH/SIA
Geschäftszentrum Wipkingen
Hönggerstrasse 40, 8037 Zürich
Tel. 01 / 272 27 01, Fax 01 / 272 26 06
Verkehrsplanung, Verkehrserhebungen,
Planung+Projektierung v. Verkehrsanlagen,
Öffentl. Verkehr, Verkehrsberuhigungen,
Lärm- und Umweltverträglichkeitsgutachten

Vorfabrizierte Armierungen

Mit FIRISTA-Elementen armeren Sie
wirtschaftlicher. FIRIPA-Anschlusskörbe
(Spezial-Prospekt verlangen)
FISCHER REINACH AG, 5734 Reinach
Tel. 064 / 71 15 55, Telex 981 532
Telefax 064 / 71 60 12

Waagen

METTLER-TOLEDO (Schweiz) AG,
Waagen und analytische Instrumente
Grabenstr. 8, 8606 Nänikon-Uster
Tel. 01 / 941 61 61, Fax 01 / 941 60 16

Wasser-/Abwasser-/Gasleitungen Gas-/Wasser-Transportleitungen

Sika Robotics AG
Rohr-Sanierungs-Service
8627 Grüningen, Tel. 01 / 935 27 82
3147 Mittelhäusern, Tel. 031 / 93 00 26
6030 Ebikon, Tel. 041 / 33 58 55
4450 Sissach, Tel. 061 / 98 38 43
9326 Horn, Tel. 071 / 41 83 85
Effiziente Kanalisations-Rohrnetz-
sanierung mit dem «SikaRobot»-
System; ohne Aufgrabungen; in
Rohren von 150 bis 800 mm Durch-
messer (auch Hausanschlüsse).
Druckleitungs-Sanierungen Gas/
Wasser mit dem P.I.M.-Berst-Verfahren

Wasserentkeimung

KATADYN PRODUKTE AG, Industriestr. 27,
8304 Wallisellen, Tel. 01 / 830 36 77

Zustandserfassung von Bauwerken

CONCRETAG (s. Bauwerkserhaltung)
VSL BETONEXPERT (s. Bauwerkserhaltung)

COLUMBUS TREPPEN®



Scherentreppen

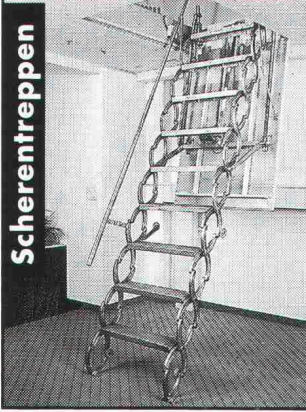

Spindeltreppen

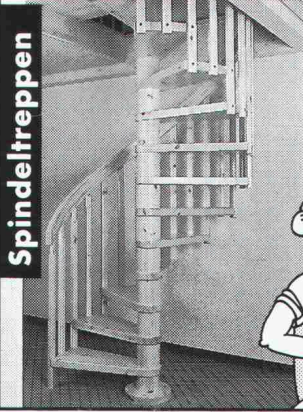

Columbus liefert in der ganzen Schweiz: prompt + zuverlässig!
Verlangen Sie die informativen Treppen-Unterlagen und unsere Offerte!

Columbus Treppen AG
9245 Oberbüren
Tel. 073 - 51 37 55
Fax 073 - 51 37 76

Wangentreppen

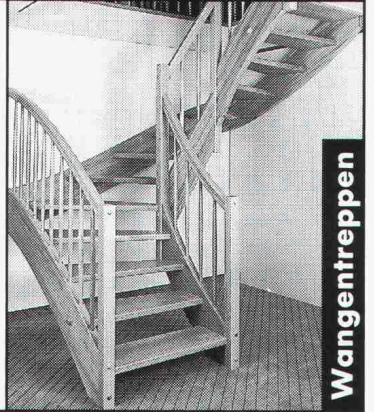

In 20 verschiedenen Farben

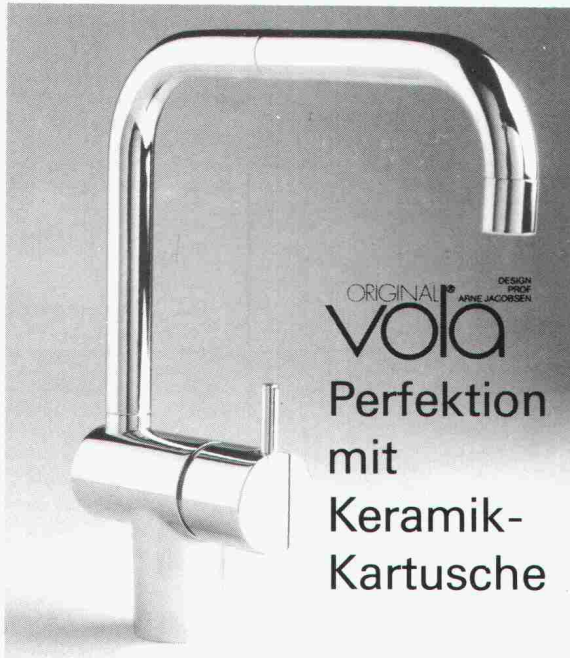

ORIGINAL DESIGN
PRIDE ARNE JAKOBSEN
vola
Perfektion
mit
Keramik-
Kartusche

 **UTOREX AG**

CH-8132 Egg/ZH
In den Seewiesen 2a
Postfach 4844

Telefon 01 984 33 10
01 984 34 16
Telefax 01 984 32 72

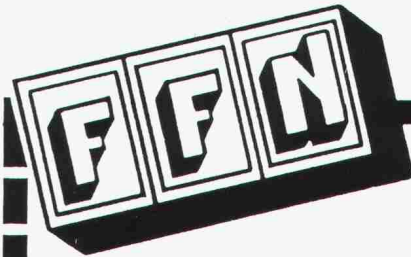

FENSTER

für Neubau, Umbau +
Altbau-Renovationen

- zeitgemäss und preiswert
- funktionstüchtig und stabil
- dauerhaft und schön

FENSTERFABRIK
Niederwil AG
Buchgrindel 1
5524 Niederwil

Tel. 057 22 95 33

FFN – für gute Fenster

für modernen Wasserbau

ProPex® Gewebematten

4 Qualitäten
Die Richtigen –
für Sickerpackung bis Blockwurf



TRICON AG
Vogelsangstrasse 7 / PF 144
8033 Zürich
Tel. 01 / 252 35 36



Wir öffnen Tür und Tor.



Industrietore

Toranlagen aller Systeme und Grössen für jeden Verwendungszweck. Wir sind Spezialisten für Sonderanfertigungen wie z.B. schussichere Tore, schalldämmende Tore, Brandschutz Tore, Spezialtore für Posttechnik, Feuerwehr, Armee und Industrie. Handbetrieb oder Automation jeder Art und Sicherheitsstufe.

Wälty

Wälty & Co. AG
Tor- und Metallbau
5040 Schöffland
Tel. 064/81 24 28

Seit 1848

Conducta Container-Gebäude
Raumprobleme schnell gelöst!



GALLERIA

Mobile, temporäre
Industrie- und Gewerberäume
Kauf - Miete - Leasing

Conducta Fabrik für Baumaschinen
Winterthur 052/89 88 88
Conducta
Kappel/SO 062/46 42 20 Landquart 081/51 53 33 Münchenbuchsee 031/869 39 39

**Wegweisend,
wenn's um Isoliersysteme geht!**

Wancor AG

Althardstrasse 5 8105 Regensdorf/ZH Tel. 01/840 51 71 Fax 01/840 02 90	Zikadenweg 27 3006 Bern Tel. 031/41 47 41 Fax 031/42 07 35	Rte du Bois-Genoud 1 1023 Crissier/VD Tél. 021/634 97 03 Fax 021/634 96 46	Falkensteinerstr. 15 4132 Muttenz/BL Tel. 061/61 23 00 Fax 061/61 97 40
---	---	---	--

Systeme: LAMITHERM-/FAMISOL-/WANCOR-THERM-Aussendämmung, WANCOR-DACH, WANCOR-AKUSTIK, STYROFOAM-/HERAKLITH-Wärmedämmplatten

Für sicheres Isolieren am Bau

w a n c o r

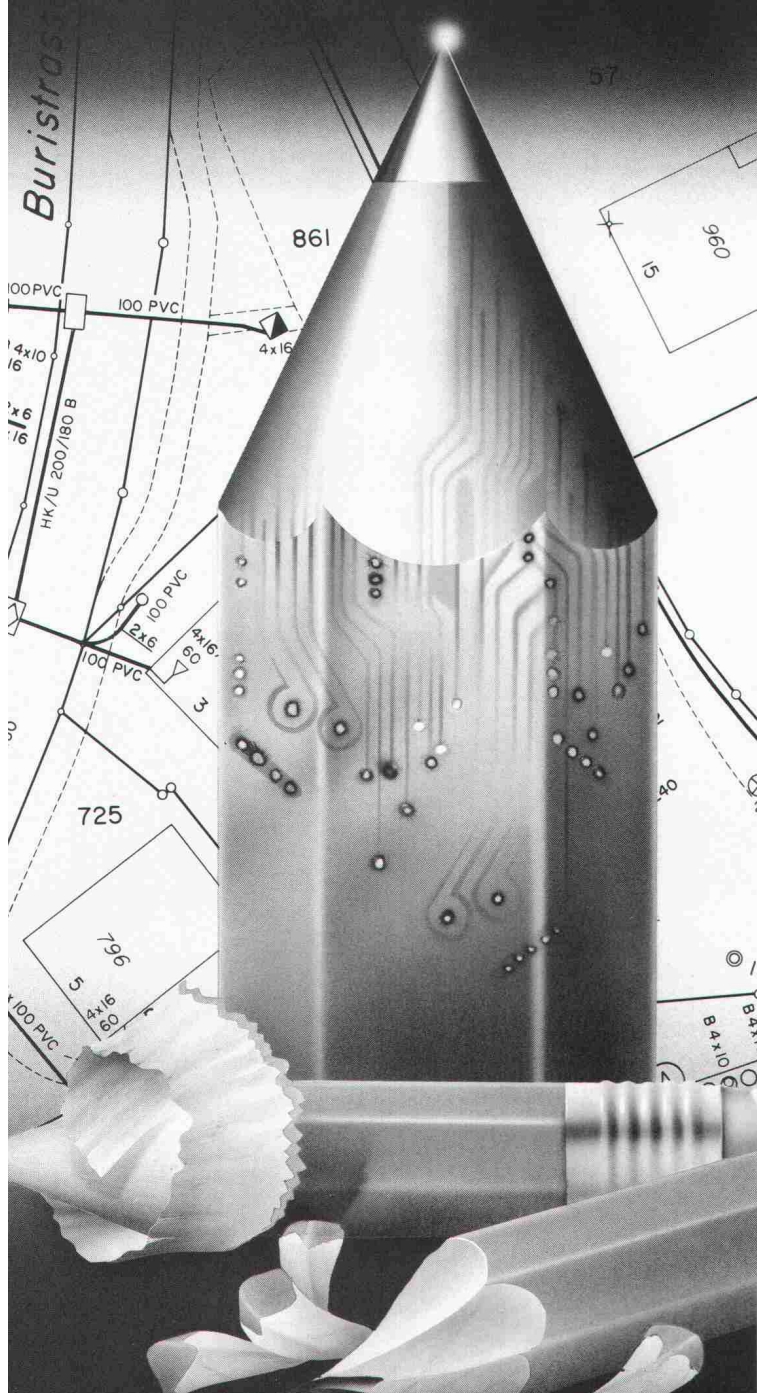

Scannen nach Plan

- Planer
- Bauherren
- Liegenschaftsverwalter

Wir bieten Ihnen massgeschneiderte Gesamtlösungen in folgenden Bereichen an:

- Datenerfassung und -aufbereitung
- Datenbearbeitung und Einbindung in Datenbank
- Datenausgabe und Plotservice

Lassen Sie Ihre Pläne bei uns scannen! Wir haben nicht nur den richtigen Scanner, sondern auch die richtigen Spezialisten.

Setzen Sie sich mit uns in Verbindung, wir beraten Sie gerne.



CAD Rechenzentrum AG
 Baslerstrasse 96
 4123 Allschwil
 Telefon 061-63 22 65
 (ab 22.4.91: 481 22 65)

Wir schaffen Kontakte.

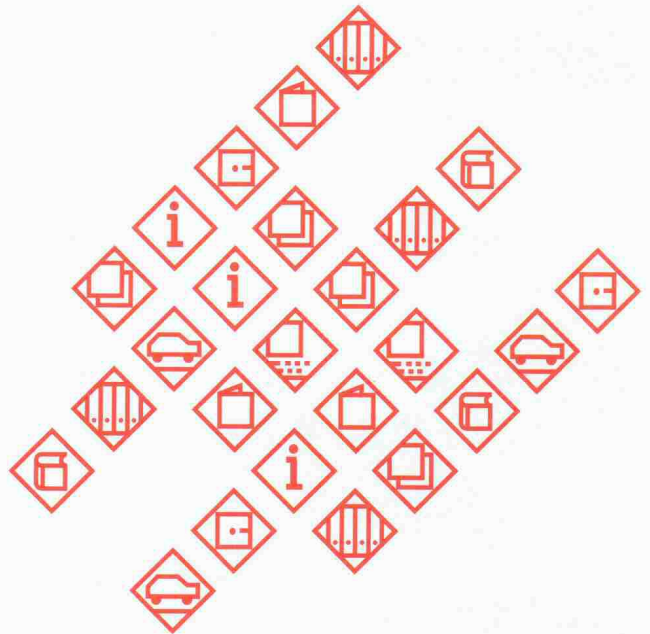

Seit Jahrzehnten sammelt, katalogisiert und dokumentiert die Schweizer Baudokumentation Daten im Bauwesen und bietet Bau-schaffenden und Bauprodukteherstellern praxisgerecht aufbereitete Informationen an. Ein optimaler Informationsfluss wird gewährleistet durch umfassende Dienstleistungen, z.B.:



**Direct-Mail ohne Streuverlust:
 Die Baudoc-Ergänzungs-sendung**

Fünfmal pro Jahr werden die neuen und aktualisierten Prospekte in Form von Ergänzungsendungen per Post den Abonnenten zugestellt. Diese können sich so über das erweiterte Angebot informieren.



**SCHWEIZER
 BAU
 DOKUMENTATION**

CH-4249 Blauen, Telefon 061 89 41 41

Das  -Wintergartensystem



Konstruktionsmerkmale:

- Hochwärmegeämmte Alu-Konstruktion
- Glasfalz belüftet nach aussen, dampfdicht nach innen, deshalb auch für teure Funktionsgläser geeignet
- Separate **Schwitzwasserkanäle** im Dachbereich
- Zusätzliche **Wärmedämmung** durch geschlossenzelligen PU-Schaum
- Aufsteckbare **Glasleiste**
- Durchlaufend eingehängtes **Dachdruckprofil** (keine punktuelle Verschraubung)

Besuchen Sie unsere Ausstellung in Adliswil
(wir bitten um Voranmeldung)

STUDER+THOMANN AG

Webereistr. 56, 8134 Adliswil, Tel. 01 710 88 15, Fax 01 710 88 20

Oberlichter

Ihr Partner für
wertbeständige Lösungen



Stahlbauten/Hochregallager
Fenster und Fassaden
Transportsysteme

Tuchschnid



Tuchschnid AG • CH-8500 Frauenfeld • Telefon 054 26 11 11

**QUALITÄT
AN ALLEN
FRONTEN.**

- Holz
- Holz/Metall
- Kunststoff
- Rustica

ruegssegger ag
FENSTERFABRIK
8625 Gossau/ZH, Telefon 01/935 13 38

D Lacher-Dumas

Gesundes Bauen

Ob innen oder aussen, AURO-Produkte schützen und pflegen Bauten rundum; Veredelung, Imprägnierung, Gestaltung und Pflege von Holz, Stein und Metall. Verlangen Sie unsere Dokumentation und Wiederverkäufer-Liste.

**Neu: Lösemittel- und
titandioxidfreie Wandfarbe**

AURO

Konsequente Naturfarben

Importeur: Lötscher Naturfarben, Ritterstrasse 18,
6014 Littau, 041 - 57 55 66

Bitte senden Sie mir gratis Unterlagen über ^{SI}
 Imprägnierungen, Lasuren, Balsame Naturharz-,
 Klar-, Decklacke Wandfarben, Klebemittel
 Reinigungs- und Pflegemittel Pflanzenfarben
 zum Malen/Bilden Biologisches Isolationsmaterial

Name/Vorname _____

Adresse _____

PLZ/Ort _____

Einsenden an:

Lötscher Naturfarben, Ritterstrasse 18, 6014 Littau

COUPON

Wir injizieren.

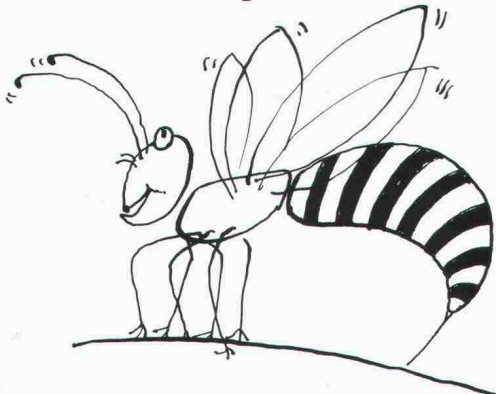

Injektionen: Dichtende, elastische Injektionen gegen drückendes Wasser.
Kraftschlüssige Verklebung von Rissen im Beton.
Sperriegel gegen aufsteigende Feuchtigkeit in Bruchsteinmauerwerken und deren Verfestigung.



- Abdichtungen •
- Unterterrain-Abdichtungen •
- Injektionen • Sperrbeton •
- Kunstharz-Bodenbeläge •
- Beschichtungen • Beton-
- sanierungen • Klebarmierungen •
- Spezielle Dämmungen

BAU PARTNER AG
Steinackerstrasse 49
8902 Urdorf ZH
Telefon 01/734 55 50
Telefax 01/734 55 70
Filiale: 8964 Rudolfstetten AG

Das Baufach-Lexikon.

Alle Jahre wieder neu geben wir das SBC-Handbuch heraus: ein «Wer-ist-wer-und-wer-macht-was» der Schweizer Bauwirtschaft. Das Nachschlagewerk für Fachleute und Leute, die bauen, mit einem Sach-, Firmen- und Markenverzeichnis. Rufen Sie uns an, und wir senden Ihnen das SBC-Handbuch zu Fr. 10.- innert Tagesfrist.

Schweizer Zürich Baumuster-Centrale

Schweizer Baumuster-Centrale Zürich SBC
Talstrasse 9, 8001 Zürich, Telefon 01/211 76 88/89
Von Leuten vom Bau. Für Leute, die bauen.
Durchgehend geöffnet: Mo-Fr 8.30-17.30 h, Sa 8.30-12.00 h.

BRR 4

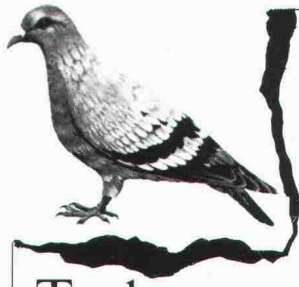

Rentokil

Wissenschaftliche Schädlingsbekämpfung seit 60 Jahren.

GRATIS Inspektionen +
Beratungen

Möwen, Kleinvögel
Holzschädlinge

Tauben

Wir schützen Ihre Liegenschaft.

Sämtliche anderen Haushaltsschädlinge und Lästlinge bekämpfen wir in über 40 Ländern weltweit.

GARANTIE
bis zehn Jahre

Büros in Zürich 01 750 25 50 Solothurn 065 23 50 15 Genf 022 755 49 55
Servicestellen in der ganzen Schweiz.

SanijURA-Seife gibt's noch nicht.

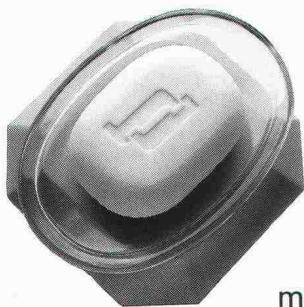

Dafür aber verschiedene Sanijura-Seifenhalter. Zu all unseren Seifenhaltern haben wir auch die passenden Sanijura-Badezimmermöbel. Die, und auch die Seifenschalen erhalten Sie beim Sanitär-Fachhandel. Den Katalog bei uns.

Bitte Coupon einsenden an:
Sanijura AG, Rainweg 18, 3645 Gwatt-Thun

DAS BAD

Name: _____

Vorname: _____

Strasse: _____

PLZ/Ort: _____

G U B E R N A T U R S T E I N E

WEIL GUTE PROJEKTE BESSER WERDEN!

PFLASTERSTEINE - STELLPLATTEN - MAUERSTEINE
GESTALTUNGSSTEINE

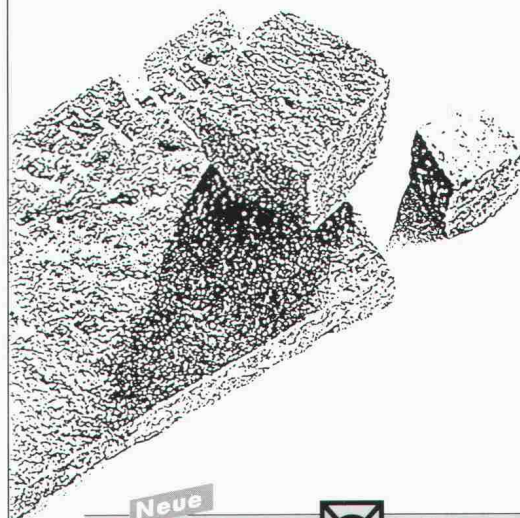

Neue
AG STEINBRUCH  **GUBER ALPNACH**

ADMINISTRATION: 6055 ALPNACH, TELEFON 041 96 28 28, TELEFAX 041 96 13 45
BERATUNG UND VERKAUF: TELEFON 041 68 12 33, TELEFAX 041 68 25 77

Mauchle Creative

Unbegrenzte (Arbeits)-Möglichkeiten

Modul-Hängebühnen mieten
ab Fr. 450.—/Woche!

(+ Montagekosten)

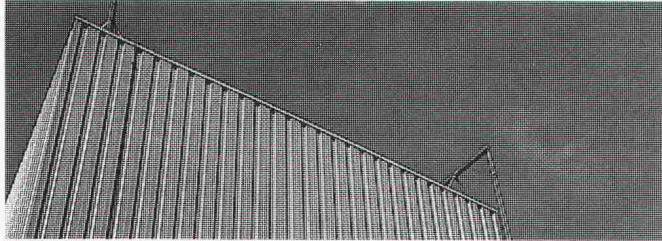

Einfaches und sicheres Arbeiten auf unbegrenzten Arbeitshöhen und in verschiedensten Einsatzgebieten: Fassaden, Silos, Schornsteine, Brücken, Türme, Kessel usw.

Innert kürzester Zeit einsatzbereit...
sind Hängebühnen von 2 bis maximal 12 Meter.

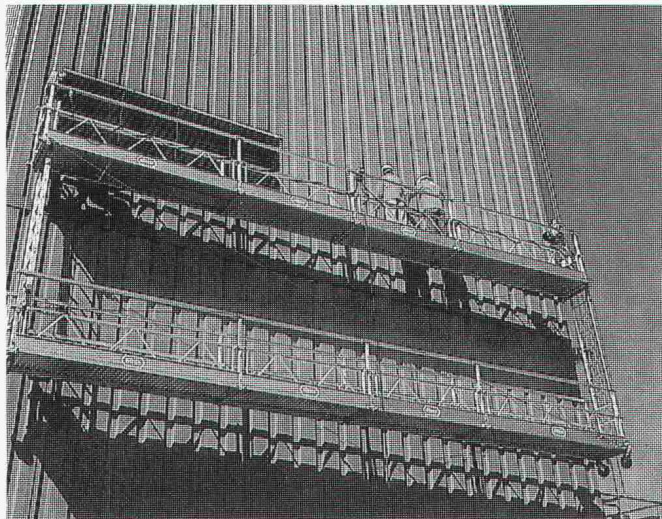

INDUPRO Service

Wir liefern Hängebühnen und Gerüste an den gewünschten Einsatzort, bauen auf (und wieder ab) und instruieren an Ort und Stelle.

Rufen Sie uns an, wir beraten Sie gerne.

Indupro – immer gut gerüstet

Verkauf/Vermietung/Leasing

INDUPRO

Indupro AG, Industriestrasse 6, 8305 Dietlikon

Tel. 01 - 833 30 70

Gerüst-Center in:

BASEL
4414 Füllinsdorf
061/901 74 64

BERN
3147 Mittelhäusern
031/84 01 65

ZÜRICH
8305 Dietlikon
01/833 30 70

Foto: + Ogi, Zürich

20
JAHRE
ERFAHR
UNG IN
DER KU
NST DES
KUNST-
STOFF-F
ENSTER
BAUS.

Werbe-Team Sursee



Haben Sie sich auch schon überlegt, was Fenster alles können und aushalten müssen? Wir von der KUFAG jedenfalls schon. Und das seit 20 Jahren.

Unsere Erfahrung, mit diesem ausgezeichneten Werkstoff umzugehen, hat uns zu absoluten Spezialisten gemacht.

Wenn Sie sich also heute unseren Namen merken, ist es auch keine grosse Kunst mehr, ab sofort in Ihrem Haus die richtigen Fenster einzubauen.

 **KUFAG AG**

KUFAG AG, Kunststoff-Fensterbau
4665 Oftringen, Telefon 062-97 65 65
3636 Längenbühl, Telefon 033-56 32 56

1600 Noppen/m²

=

Guttapara N

zum Schutz
der Grundmauer-
Abdichtung

gutta werke

Gutta Werke AG
CH-8344 Bäretswil
Tel. 01/939 21 71

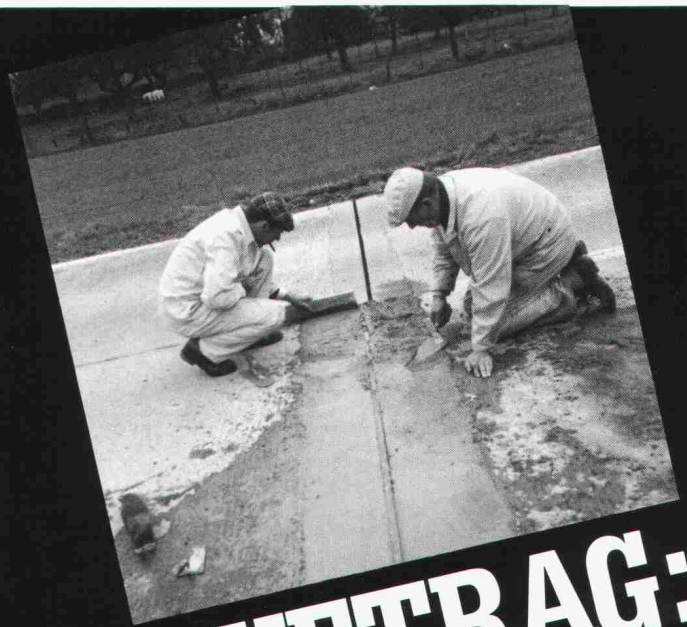

AUFTRAG:

Verkehr gleichentags freigeben!

Die rasch zu erreichende und auf der Baustelle beeinflussbare Festigkeit des CIMENT FONDU LAFARGE® ermöglicht die volle Belastbarkeit eines Bauwerks innert Stunden.



2400: Unterbrechung des Verkehrs.

0600: Gleichentags: Strecke wieder befahrbar.

Leistung: schnelle Reparatur einer Durchgangsstrasse.

Einsatzbereiche:

- Strassen und Autobahnen und Pisten.
- Industrie.
- Öffentliches Strassennetz.
- Fabrik- und andere Einfahrten.
- Industrieböden.

CIMENT FONDU LAFARGE®
der Unmögliches einfach möglich macht

Name: _____ Vorname: _____

Firma: _____ Funktion: _____

Strasse: _____ Nr. _____

PLZ: _____ Ort: _____

Bitte einsenden an:
ageVogel
Arterstrasse 24



LAFARGE
FONDU
INTERNATIONAL

BA 11

8032 Zürich, Tel. 01/252 26 30, Fax 01/252 69 82, Telex 816 326

Stellenangebote

Wir sind eine Spezialfirma für Projektmanagement, Bauadministration und Baukostenplanung.

Unser Büro in Hurden SZ befasst sich vor allem mit Kostenermittlungen, Controlling und Ausbildungswesen. Der Auftragsbestand zeigt steigende Tendenz. Wir suchen deshalb eine/n

Architekten/in

welche/r sich in unserem kleinen Team von Spezialisten in das interessante Gebiet der Kostenplanung einarbeiten möchte.

Nach der Einführung in die neuesten Arbeitsmethoden mit den zugehörigen EDV-Mitteln bietet sich Gelegenheit zu selbständiger und vielseitiger Tätigkeit in einem zukunftsorientierten Sektor.

Ein schöner Arbeitsplatz am Zürichsee steht bereit.

Wir freuen uns auf Ihre Bewerbung.

PBK AG Churerstrasse 102, 8808 Pfäffikon
Tel. 055/48 20 25 (H. Diggelmann)



Das **Stadtbauamt Aarau** sucht zur Bearbeitung seiner interessanten und anforderungsreichen Aufgaben

Planer / Planerin ETH oder HTL

Stadtplanerische Arbeiten wie Richt- und Nutzungsplanungen, umweltgerechte Stadt- und Quartiergestaltung, Stadtanalysen und prognostische Studien sowie die Begleitung von Drittaufträgen sind von Ihnen zu betreuen.

Wir erwarten:

- eine den Aufgaben entsprechende Ausbildung und die erforderliche fachliche Kompetenz
- Konsensfähigkeit und Sinn für Zusammenarbeit
- Selbständigkeit und Initiative
- Kontaktfreude und Gewandtheit im mündlichen und schriftlichen Ausdruck
- wenn möglich einige Jahre Berufspraxis.

Wir bieten:

- eine anspruchsvolle und abwechslungsreiche Tätigkeit
- gutes Arbeitsklima in eingespieltem Team
- der Ausbildung, den Kenntnissen und der Praxis angemessene Besoldung
- Anstellung im Rahmen des fortschrittlichen Dienst- und Besoldungsreglementes mit gut ausgebauter Sozialvorsorge.

Handschriftliche Bewerbungen sind mit den üblichen Unterlagen (verlangen Sie unser Bewerbungsformular; Tel. 064 / 21 03 21) bis zum 31. Mai 1991 an die Stadtverwaltung Aarau, Personalamt, Rathausgasse 1, 5000 Aarau, zu richten. Nähere Auskunft erteilt Ihnen gerne Herr Walter Würth, Stadtplaner (Telefon 064 / 21 05 36).

MITARBEITEN
AN DER
ZUKUNFT DER
BAHN

Unsere **Hauptabteilung Bau**,
Sektion Sicherungsanlagen und
Telekommunikation in **Lucern**,
sucht

Elektroingenieur/in HTL

Aufgaben Mitwirken bei der Automation des Eisenbahnverkehrs. Projektierung, Bauleitung und Inbetriebnahme von Eisenbahnsicherungs- und Prozessleitanlagen mittels professionellen Rechnersystemen.

Sie verfügen über ein abgeschlossenes Studium und Berufserfahrung. Gute Kenntnisse der Schalt- und Prozessleittechnik. Sie sind eine teamfähige, belastbare Persönlichkeit mit Organisationstalent und selbständiges Arbeiten gewöhnt. Sie verfügen über Verhandlungsgeschick und Verantwortungsbewusstsein.

Wir bieten eine abwechslungsreiche, vielseitige Tätigkeit, umfassende Einführung in das eisenbahntechnische Spezialgebiet und fachliche Weiterbildung.

Interessiert? Rufen Sie uns an. **Telefon 041/21 37 80**. Herr E. Suter erteilt Ihnen gerne weitere Auskunft. Unsere Anstellungsbedingungen werden Sie überzeugen.

Oder senden Sie Ihre Bewerbung bitte an:

Kreisdirektion II SBB
6002 Lucern



Für anspruchsvolle Arbeiten im konstruktiven Ingenieurbau suchen wir für unsere Büros Schwyz und/oder Altdorf

Bauingenieur ETH

Für einen jüngeren Bewerber bietet sich die Möglichkeit zur Einarbeitung in interessante Hoch- und/oder Tiefbauprojekte. Einem erfahrenen Bewerber können je nach Neigung verantwortungsvolle Projektleitungen im Industriebau oder im Tiefbau angeboten werden.

In unserem Team bieten wir ein angenehmes Arbeitsklima, fortgeschrittene Anstellungsbedingungen, flexible Arbeitszeiten und einen mit allen modernen Hilfsmitteln ausgerüsteten Arbeitsplatz (EDV- und CAD-Arbeitsplätze).

Wir freuen uns auf Ihre Bewerbung.

Ingenieurbüro Birchler, Pfyl + Partner AG

Beratende Ingenieure ETH / SIA / ASIC
Riedstrasse 7, 6430 Schwyz, Telefon 043 / 21 20 44
Gurtenmundstrasse 31, 6460 Altdorf, Telefon 044 / 3 03 03

Nagra ist eine wissenschaftlich-technische Projektorganisation, welche sich mit der Planung und Realisierung von Endlagern für radioaktive Abfälle beschäftigt.

Im Rahmen von anspruchsvollen erdwissenschaftlichen Untersuchungsprogrammen an mehreren potentiellen Standorten werden die für den Sicherheitsnachweis eines Endlagers notwendigen Basisdaten gewonnen. Einen besonders hohen Stellenwert hat die Abklärung der hydrogeologischen Verhältnisse im Untergrund.

Zur Verstärkung unserer Fachgruppe Operationelle Hydrogeologie suchen wir einen

Hydrogeologen / Ingenieur

Sein Aufgabenbereich umfasst die Planung und Leitung von hydrogeologischen Test- und Beprobungsprogrammen in Bohrungen und Untertagebauten. Neben Organisation und Detailprojektierung sind die Qualitätskontrolle der Feldmessungen und -auswertungen, Laboranalysen und die Kostenüberwachung wichtige Bestandteile des Verantwortungsbereiches.

Aktive Mitarbeit an internationalen Forschungsprojekten im Nagra-Felslabor Grimsel bietet die Gelegenheit, zur Weiterentwicklung der hydrogeologischen Mess- und Untersuchungsmethodik beizutragen.

Wir suchen einen Hochschulabsolventen in Hydrogeologie oder Ingenieurwesen mit Ausbildungsschwerpunkt in Grundwasserhydraulik. Von Vorteil sind spezielle Kenntnisse im Bereich der Hydraulik geringdurchlässiger Medien sowie praktische Testerfahrung. Wir erwarten von einem erfolgreichen Bewerber Organisationstalent und die Fähigkeit, sich rasch in neue Problemstellungen einzuarbeiten. Gute deutsche und englische Sprachkenntnisse sind unumgänglich.

Damen und Herren, die sich für die Stelle bewerben möchten, werden gebeten, die üblichen Unterlagen (inkl. Handschriftprobe) an folgende Adresse zu schicken:



Nationale Genossenschaft für
die Lagerung radioaktiver Abfälle

Hardstrasse 73, CH-5430 Wettinger
Telefon 056-371111
Telefax 056-371207

Wir sind eine Schweizer Unternehmensgruppe und hauptsächlich in den Bereichen Wärme-, Kälte-, Schall- und Brandschutz tätig. Zur Wahrung unseres technischen Vorsprungs suchen wir die Zusammenarbeit mit einem

Bauphysiker

Wir stellen uns eine Zusammenarbeit auf der Basis einer **freien Mitarbeit** vor. Da wir diese engagierte Zusammenarbeit auch im Rahmen eines VR-Mandates ins Auge fassen, erwarten wir von einem ernsthaften Interessenten folgendes Profil:

- Solide praktische Erfahrungen und gegenwärtige Tätigkeit auf den genannten Fachgebieten in einer beruflich verantwortungsvollen Position.
- Unternehmerisches Denken und Handeln, verbunden mit der Bereitschaft zur Teamarbeit und Mitverantwortung.
- Etablierte Kontakte zu Wirtschaft, Forschung und Schulen.
- Idealalter: 40-50 Jahre.

Wir informieren Sie gerne persönlich über die weiteren Einzelheiten. Grundlage dazu bilden Ihre Bewerbungsunterlagen, welche Sie uns bitte über die Publicitas, 8021 Zürich, Neumühlequai 6, unter der Chiffre-Nr. 41-637493 zukommen lassen wollen.

Unsere Mandantin ist eine renommierte, laufend expandierende, einem finanzkräftigen Baukonzern angehörende

Zürcher Generalunternehmung

In diesem Profitcenter ist für den Bereich Gebäudeinstandsetzung und Gebäudeinstandhaltung die wichtige Position eines

Kadermitarbeiters

zu besetzen.

Zu seinen vielseitigen und interessanten Aufgaben gehören die Entwicklung von Instandsetzungs- und Instandhaltungskonzepten in Zusammenarbeit mit den internen bautechnologischen Spezialisten.

Ferner obliegt ihm die Führung verschiedener Mitarbeiter für die Planung und Durchführung der genannten Arbeiten, wobei umfassende bautechnologische Kenntnisse sowie organisatorische Fähigkeiten erforderlich sind.

Falls Sie als Bautechniker, Bauleiter, evtl. mit GU-Erfahrung, qualifiziert sind, dann erwartet Sie eine ausbaufähige Dauerstelle mit modernen Sozialleistungen.

Gerne erwarten wir Ihre Kontaktnahme und sichern Ihnen volle Diskretion zu

IBGM Consultant

Postfach 460, 8034 Zürich, Tel. 01/383 33 96

Die Spezialisten für die Baubranche

Leiter Bauabteilung

Unser Auftraggeber ist ein bekanntes Grossunternehmen. Sein Standort befindet sich an verkehrstechnisch guter Lage in der nordöstlichen Region des Kantons Zürich.

Wir suchen den Nachfolger des in absehbarer Zeit in den Ruhestand tretenden Inhabers obiger Position. Sein Führungs- und Verantwortungsbereich mit rund 40 Mitarbeitern ist profitcentermässig organisiert. Die vielseitigen Aufgaben liegen im Bereich Projektierung, Werk- und Bauplanung sowie Leitung und Überwachung der Baurealisierung. Bei den Objekten handelt es sich um Neu- und Umbauten von Industrie- und Bürogebäuden sowie um Wohnüberbauungen, hauptsächlich im In-, aber auch im Ausland.

Im Zeitpunkt der Übernahme der alleinigen Verantwortung wird dem Stelleninhaber in Aussicht gestellt, zum

Vizedirektor

befördert zu werden. Das für eine erfolgreiche Tätigkeit notwendige Potential muss auf der Ausbildung als

Architekt oder Bauingenieur

basieren. Dabei ist die Stufe – ETH oder HTL – weniger entscheidend als die der Aufgabe entsprechende praktische Berufserfahrung. Eine gründliche Einarbeitung ist jedoch sichergestellt. Englischkenntnisse sind erforderlich.

Kooperative und kontaktfreudige Persönlichkeiten sind gebeten, mir vollständige Bewerbungsunterlagen einzureichen. In einem persönlichen Gespräch gebe ich gerne detaillierte Informationen. Ich garantiere absolute Diskretion.

Ihr Berater: Franz Nebel

PERSONALBERATUNG WILHELM AG

8401 Winterthur Merkurstrasse 25 Telefon 052 23 11 24

Winterthur St.Gallen Zürich

seit 1965



Wir suchen einen

Bauingenieur/Informatiker

für die Entwicklung und den Support von CAD-Software und allgemeiner Software im Bauingenieurwesen.

Wenn Sie bereits Programmiererfahrung besitzen, so bietet Ihnen diese Stelle eine Herausforderung, an der Zukunftsgestaltung von Schweizer Software mitzuwirken.

Wir freuen uns auf Ihre Bewerbung.

Ingenieur + Software AG

Rony Dahinden

8370 Sirmach

Telefon 073 / 26 39 22

Als Ergänzung zu unserem kleinen Team suchen wir per sofort

Bauphysiker

(Architekt, Bauingenieur, vorzugsweise mit Hochschul- oder Technikumsabschluss)

zur Erledigung und Bearbeitung aller vorkommenden Arbeiten auf dem Gebiet der Bauakustik, Lärmbekämpfung und Bauphysik.

(Durchführung von Lärmmessungen, Beratungen, Ausarbeiten von Berichten, Teilnahme an Sitzungen)

Unsere Kundschaft besteht aus Architekten, Ingenieuren und Bauämtern aus der ganzen Schweiz.

Sind Sie ein jüngerer, unternehmerisch denkender, praxisorientierter Fachmann mit Freude an einem lebhaften Betrieb mit zum Teil überdurchschnittlichem Einsatz, so würde uns Ihre Bewerbung interessieren.

Es erwartet Sie ein angenehmer Arbeitsplatz (Nähe öffentlicher Verkehrsmittel, 10 km von der Stadt Zürich entfernt), ein angemessenes Salär und zeitgemässe Anstellungsbedingungen.

Interessenten richten Ihre Bewerbung mit den üblichen Unterlagen an:

WICHSERAKUSTIK + BAUPHYSIK, Überlandstrasse 199, 8600 Dübendorf

EINWOHNERGEMEINDE DER STADT SOLOTHURN

Beim Hochbauamt der Stadt Solothurn ist die neu geschaffene Stelle eines(r)

Bauinspektors(in)/Baukontrolleurs(in)

zu besetzen.

Aufgabenbereich:

- Prüfung und Antragstellung zu Baugesuchen, Reklamegesuchen, Feuerungs- und Tankanlagegesuchen
- Baukontrollen und Bauabnahmen
- Vollzug von Baubewilligungen sowie Baubegleitung
- Nachführen des Bauarchivs

Wir bieten:

- interessante, vielseitige und selbständige Arbeit in einem angenehmen Team, zeitgemässe Besoldung und Anstellungsbedingungen, gleitende Arbeitszeit.

Wir erwarten:

- abgeschlossene Ausbildung als Architekt(in) HTL oder Bauführer(in)/ Hochbauzeichner(in) mit Berufserfahrung
- Verhandlungsgeschick
- Kenntnis der Baugesetzgebung erwünscht
- EDV-Kenntnisse erwünscht

Stellenantritt: sofort oder nach Vereinbarung

Nähere Auskünfte erteilt:

Herr Werner Stebler, Chef Hochbau, Telefon 065 /21 92 17

Anmeldung:

Interessent(inn)en sind gebeten, Ihre Bewerbung mit Lebenslauf, Foto und Zeugnissen bis zum **1. Juni 1991** an den Personaldienst der Stadt Solothurn, Baselstrasse 7, 4502 Solothurn, zu richten.

MITARBEITEN
AN DER
ZUKUNFT DER
BAHN

Möchten auch Sie sich für gute Architektur und ein zeitgemässes Erscheinungsbild im Rahmen des umweltgerechten öffentlichen Verkehrs engagieren?

Die **Baudirektion SBB** in Bern sucht

Architekten/in HTL (REG B)

Als Projektleiter/in wirken Sie bei Planung, Projektierung und Ausführung grosser Neu- und Umbauvorhaben, teilweise mit privaten Architekten und Ingenieuren. Sie betreuen direkt grössere vorhandene Gebäudekomplexe und befassen sich mit Prüfung und Begutachtung von Hochbauprojekten. Sie verfügen über einige Jahre Berufserfahrung, fachliche Qualitäten und selbständige Arbeitsweise. EDV-Kenntnisse sind erwünscht.

Industrial Designer/in

Sie befassen sich vor allem mit Designaufgaben aus dem Bereiche des Fahrzeugbaus sowie der Ausrüstung von Bahnhöfen und Stationen. Sie arbeiten Gestaltungskonzeptionen aus und prüfen neue Technologien und Materialien zusammen mit Herstellern und Lieferanten. Zudem überwachen Sie die Detailbearbeitung bei der Industrie.

Kreativen und initiativen Bewerberinnen und Bewerbern bieten sich gute Entwicklungsmöglichkeiten bei zeitgemässer Entlohnung und sehr guten Sozialleistungen. Arbeitsort für beide Stellen ist das neue Verwaltungsgebäude in unmittelbarer Nähe des Bahnhofs Zollikofen.

Interessiert? Herr Meyer (Personaldienst), **Telefon 031/60 26 44**, erteilt Ihnen gerne weitere Auskunft. Oder senden Sie Ihre handschriftliche Bewerbung mit Lebenslauf und Zeugniskopien an

Baudirektion SBB
Personaldienst
3030 Bern



Kanton St.Gallen

Haben Sie Energie?

Dann sind Sie unser Mann oder unsere Frau. Sie finden in der Abteilung Wasser- und Energiewirtschaft im Amt für Umweltschutz einen zukunftssicheren Arbeitsplatz. Wir sind ein kleines Team von Ingenieuren und setzen uns für den ökologisch massvollen und wirtschaftlichen Einsatz von Energie ein. Zur Verstärkung suchen wir eine/n jüngere/n

Haustechniker/in Energiefachmann/frau

Zu Ihrem Aufgabenkreis gehört der Vollzug der kantonalen Energiegesetzgebung. Daneben sind Sie mit Schwerpunkt Haustechnik als Projektleiter/in verantwortlich für Pilotprojekte mit erneuerbaren Energieträgern. Sie beraten und erteilen Auskünfte in Energiefragen und erarbeiten Grundlagen sowie Richtlinien.

Die Doppelfunktion Vollzug und Projektleitung ist anspruchsvoll und abwechslungsreich. Sie verlangt eine Persönlichkeit mit einer gründlichen Fachausbildung als Ingenieur/in HTL oder Techniker/in TS, praktische Erfahrung auf dem Gebiet der Haustechnik, Sinn für Zusammenarbeit in einem kleinen Team, Verständnis für Rechtsfragen sowie Gewandtheit im mündlichen und schriftlichen Ausdruck.

Dafür können Sie von uns erwarten:

- Einarbeitung in Ihr vielseitiges Arbeitsgebiet;
- zukunftssicheren Arbeitsplatz;
- zielgerichtete und umfassende Weiterbildung;
- selbständige Arbeitsweise;
- kollegiales Mitarbeitersteam;
- individuell-fixe Arbeitszeit;
- gute Anstellungsbedingungen, fortschrittliche Sozialvorsorge.

Fühlen sie sich angesprochen? Wünschen Sie noch nähere Informationen? **Otto Wohlwend**, dipl. Ingenieur ETH, Abteilungsleiter, gibt Ihnen gern weitere Auskunft (Tel. 071/21 42 16).

Interessenten oder Interessentinnen richten ihre Bewerbung mit den üblichen Unterlagen an das Baudepartement des Kantons St. Gallen, Lämmlisbrunnenstrasse 54, 9001 St. Gallen.

Wir suchen

Bauzeichner/in

für Mitarbeit bei anspruchsvollen öffentlichen und privaten Bauaufgaben.

Einige Jahre Erfahrung sind erwünscht.

Eintritt sofort oder nach Vereinbarung.

Wir erwarten gerne Ihre telefonische Kontaktnahme 064 / 24 17 88.

Aeschbach+Felber+Kim
Architekten SIA dipl. ETH
5000 Aarau
Vordere Vorstadt 8

Zukunftsgebiet Umgebungsbau

Meine Auftraggeberfirma gehört seit Jahrzehnten zu den führenden Herstellern von Betonprodukten. Erfindergeist und neue Marktbedürfnisse haben in den letzten Jahren das Sortiment beträchtlich erweitert.

Heute werden vor allem im Umgebungsbau ganze Systemlösungen mit innovativen Produktkombinationen, Spezialanfertigungen und Neuentwicklungen angeboten. Sie lassen sich selbstverständlich nicht «ab der Stange» verkaufen; vielmehr verlangen diese massgeschneiderten Lösungen intensive und kompetente Beratung von Planern, Bauherrschaften und Behörden. Für diese neugeschaffene, unmittelbar der Direktion zugewiesene Position wird ein

Verkaufsberater Bausysteme

mit folgendem Profil gesucht: Bau fachmann mit kaufmännischer Ader oder Kaufmann mit bautechnischem Flair, Erfahrung in Beratung und Verkauf, allenfalls Umsteiger mit Verhandlungstalent, unternehmerisches Selbststarter-Temperament, Französischkenntnisse. Einen 28–40jährigen Mitarbeiter erwartet eine sehr gestaltungsfähige Aufgabe mit weitem Spielraum, interessanten Anstellungsbedingungen und längerfristigen Entwicklungsmöglichkeiten.

Interessenten richten ihre dokumentierte Bewerbung mit handschriftlichem Begleitschreiben und Angaben des bisherigen Salärniveaus an den Beauftragten:

Dr. S. Spörli, Neustadtstrasse 7, 6003 Luzern, Telefon 041 / 23 16 10 (Anrufe vorzugsweise 9.00–11.00)

Basel-Stadt

Baudepartement Tiefbauamt

Für unser **Projektierungsbüro** suchen wir einen/eine

Bauingenieur/ Bauingenieurin HTL

zur Bearbeitung von Projekten der baselstädtischen Verkehrsinfrastruktur.

Aufgaben:

- Leitung von Projekten, die durch beauftragte Privatfirmen bearbeitet werden.
- Selbständige Bearbeitung von Projekten aus den Bereichen Verkehrswesen und konstruktiver Ingenieurbau.

Anforderungen:

- Bauingenieur/in HTL mit Praxis im konstruktiven Ingenieurbau und städtischen Tiefbau.
- Kenntnisse im Verkehrswesen und in Umweltfragen.
- EDV-Vertrautheit.

Angebot:

- Interessante und abwechslungsreiche Tätigkeit in verschiedensten Bereichen des Ingenieurwesens.
- Den Anforderungen entsprechende Entlohnung bei fortschrittlichen Sozialleistungen.

Auskunft erteilt der Abteilungsleiter Planung + Projektierung, Herr O. Mlodzik (Tel. 061 / 267 93 29).

Handschriftliche Bewerbungen mit Foto, Lebenslauf und Zeugniskopien sind zu richten an das

Baudepartement, Personalsekretariat
Münsterplatz 12
4001 Basel (Kennziffer: 525).

Alteingesessenes, dynamisches Ingenieurbüro auf dem Platze Zürich sucht zur Bearbeitung sehr interessanter Aufträge auf dem Gebiete Baugrubenumschliessungen/Hochbau jüngeren Initiativen

Ingenieur ETH/HTL (Statiker)

Wir bieten Ihnen ein gutes Arbeitsklima und eine entwicklungsfähige Dauerstelle.

Bitte senden Sie Ihre schriftliche Bewerbung an:

Hans Frei + Co. AG, Bauingenieure
Ackersteinstr. 21, 8049 Zürich

MITARBEITEN
AN DER
ZUKUNFT DER
BAHN

Unsere **Hauptabteilung Bau**, Sektion Hochbau in **Luzern**, sucht

Architekten/in ETH

Ihr Tätigkeitsbereich umfasst vielseitige und anspruchsvolle Aufgaben, vor allem im Bereich der Projektkoordination von Hochbauarbeiten im Zusammenhang mit Bahn + Bus 2000 bzw. von Gesamtüberbauungen in Bahnhofarealen sowie im Rahmen von Begutachtungen von Bauvorhaben Dritter. Sie haben Erfahrung im Bereich Projektierung und Kenntnisse im modernen Baumanagement. Weiter verfügen Sie über Teamfähigkeit, Verhandlungsgeschick und Durchsetzungsvermögen.

Interessiert? Rufen Sie uns an. **Telefon 041/ 21 37 60**. Herr Felber gibt Ihnen gerne weitere Auskunft, oder senden Sie Ihre Bewerbung bitte an:

Kreisdirektion II SBB
6002 Luzern



Bauingenieur

Wir sind ein mittelgrosses Ingenieur- und Planungsbüro, verantwortlich für langfristige Projekte für öffentliche Bauten in der ganzen Schweiz, für Studien im Bereich Projektmanagement sowie Entwicklungen für private Unternehmen.

Projektleiter



Bauleiter

Einem intiativen und kontaktfreudigen dipl. Bauingenieur ETH oder HTL offerieren wir eine anspruchsvolle, vielseitige Tätigkeit, welche neben der Projektierung auch örtliche Bauleitungen, das Submissionswesen, die Kosten- und Terminüberwachung sowie die Qualitätssicherung umfasst. Dieses breite Arbeitsgebiet schafft Ihnen Kontakte zu Behörden, Verwaltungen und privaten Organisationen. Unsere Spezialisten in den Bereichen Projektmanagement, Bauadministration, Ingenieurökonomie und EDV gewährleisten Ihnen dabei eine sorgfältige Einführung. Im weiteren bieten wir Ihnen fortschrittliche Anstellungsbedingungen und einen Arbeitsplatz in unmittelbarer Nähe des Hauptbahnhofes Winterthur. Bitte schreiben Sie uns oder rufen Sie unseren Herrn P. Bürkel an.

Bürkel Baumann Schuler Ingenieure + Planer AG
Neuwiesenstrasse 2 8400 Winterthur 052 23 25 51

bürkel baumann schuler

grösseres architektur- und planungsbüro im kanton solothurn sucht zur ergänzung des planerteams einen weiteren

siedlungs-/raumplaner htl

vorzugsweise mit zusatzausbildung im bereich energie. wir bieten einen interessanten arbeitsplatz im beratungsbereich mit der möglichkeit zur einarbeitung in folgende aufgabenbereiche:

- quartier- und gestaltungsplanung
- energieplanung (konzepterarbeitung, analysen usw.)
- nutzungs- und überbauungsstudien
- standortanalysen/ausbaustrategien für industrie und verwaltung
- layout-planungen
- projektmanagement

sind sie an diesen interdisziplinären aufgaben interessiert, so setzen sie sich mit uns in verbindung. eintritt sofort oder nach vereinbarung.

hans r bader

architekt sia swb + partner

bielstrasse 145

4503 solothurn

065/21 61 91 (herr f. zimmermann)

Wir sind ein mittelgrosses Ingenieurbüro mit Hauptsitz in Zürich. Für unser **Zweigbüro in Ohringen**, das sich an der Umfahrung Winterthur der N1 befindet und einen direkten Autobahnanschluss besitzt, suchen wir einen

Bauingenieur HTL

für die Bearbeitung von anspruchsvollen Aufgaben im Nationalstrassen- und allgemeinen Tiefbau.

Neben der Hauptaufgabe **Bauleitungen** mit Devisierung und Abrechnung sind auch Projektierungsarbeiten zu behandeln. Diese Aufgabe lösen Sie im kleinen Team mit modernen Hilfsmitteln, zusammen mit erfahrenen Kollegen.

Wenn Sie Ihre Erfahrungen bei interessanten und vielseitigen Bauarbeiten erweitern wollen und mit Ihrem Durchsetzungsvermögen die Interessen und Anliegen unserer Auftraggeber nach aussen vertreten können, melden Sie sich schriftlich oder telefonisch bei uns (Herr Vogt, Telefon 052/53 37 20).

HEIERLI

Dipl. Bauing. ETH SIA ASIC

Aspstrasse 59, 8472 Ohringen-Seuzach



Chemie
Uetikon

Wir sind ein erfolgreiches mittleres Chemieunternehmen und beschäftigen rund 350 Mitarbeiter in drei Werken.

In unserer Bauabteilung planen wir den Gebäudeunterhalt, Renovationen sowie Um- und Neubauten für Fabrikationsanlagen.

Für die Bearbeitung der vielseitigen Projekte suchen wir einen

Bauzeichner (Industrieplaner)

Sie planen, koordinieren und leiten die Projekte, die von unserer fachlich versierten Baugruppe oder von externen Firmen ausgeführt werden.

Die Tätigkeit bietet Ihnen im gesamten Bereich Bauwesen ein breites Wirkungsfeld, wo Sie Ihre Eigeninitiative und Ihre selbständige Arbeitsweise voll zur Geltung bringen können. Nach erfolgter Einarbeitung übernehmen Sie entsprechende Führungsaufgaben sowie die **Stellvertretung des Leiters Bauwesen**.

Wenn Sie als gelernter Bauzeichner eine vielseitige und entwicklungsfähige Dauerstelle suchen, sollten Sie sich mit uns in Verbindung setzen. Herr P. Käufeler freut sich auf Ihren Anruf.

Übrigens: Neben unseren fortschrittlichen Anstellungsbedingungen bieten wir Ihnen einen schönen, direkt am See gelegenen Arbeitsplatz, der auch mit den öffentlichen Verkehrsmitteln gut erreichbar ist.

CU Chemie Uetikon AG
8707 Uetikon am See
Telefon 01 / 922 91 11

EMPA
DÜBENDORF

PRÜFEN – FORSCHEN – ENTWICKELN

Für unsere Abteilung Strassenbau/Abdichtungen suchen wir einen

dipl. Bauingenieur ETH

Sie werden sich vorwiegend mit praxisorientierten Aufgaben der Materialprüfung befassen. Dabei stehen im Rahmen der Strassenbauforschung die Eigenschaften und das Verhalten von bituminösen Strassen- und Dichtungsbelägen im Vordergrund. Ferner betreiben Sie Schadenanalysen, wirken bei der internat. Normung mit, bearbeiten in- und externe Prüf- und Forschungsaufträge und entwickeln neue Prüfmethoden.

Mit Ihrem Fachwissen verstehen Sie es, unsere Kunden u.a. in Sanierungsbelangen kompetent zu beraten, und sind in der Lage, die Forschungsergebnisse in Berichten u. Publikationen festzuhalten; dies in Deutsch mit E/F-Kenntnissen. Wir erwarten von Ihnen: selbständiges, zielorientiertes Arbeiten mit der Bereitschaft zur Weiterbildung.

Wir bieten Ihnen eine ausbaufähige Dauerstelle in einem motivierten Team mit fortschrittlichen Anstellungsbedingungen. Gerne geben Ihnen die Herren Dr. M. Partl (fachlich) oder B. Steinegger (personelles) weitere Auskünfte. Ihre Bewerbung richten Sie bitte an den Personaldienst.

EMPA
DÜBENDORF

Eidg. Materialprüfungs- und Forschungsanstalt
Ueberlandstrasse 129, 8600 Dübendorf, Tel. 01 823 55 11

Als kreativer **BAU-Ingenieur ETH** sind Sie ...

... heute: **Berechnungs- und Konstruktions-Ingenieur**

(Statik/Massivbau/Stahlbau/ev. Grundbau)

... morgen: **Leiter des Technischen Büros**

Als «Ingenieur für die Bauunternehmung»

- ... bearbeiten Sie selbständig anspruchsvolle Projekte zur Unterstützung der Bauabteilungen (statische Berechnungen im Stahlbau, Hilfskonstruktionen im Brückenbau, Baugrubenabschlüsse, etc.) – im Rahmen eines kleinen Teams, das Sie später leiten werden.
- ... sind Sie es gewohnt, in Alternativen zu denken und bei der Suche wirtschaftlicher Lösungen Ihre Kreativität, aber auch Ihre EDV-Erfahrungen einzusetzen. Sie sind kontaktfreudig, schätzen die enge Zusammenarbeit mit internen und externen Stellen und die Nähe zu den Baustellen.
- ... erwartet Sie eine entwicklungsfähige, vielseitige Aufgabe in einer gesamtschweizerisch aktiven Bauunternehmung mit Hauptsitz in Zürich, in der Innovation und Teamgeist zu den wichtigsten Erfolgsfaktoren zählen.

Wenn Sie mehr darüber wissen möchten, erwarte ich gerne Ihren Anruf oder Ihre schriftliche Bewerbung, damit ich Sie – unverbindlich und bei garantierter Diskretion – informieren und beraten kann.

Herbert Fend, Ing. HTL
KaderKarriere, Industrie + Technik, Klosbachstrasse 2
Postfach A151, 8032 Zürich, Tel. (01) 383 01 02/Direktwahl (01) 383 93 85



KaderKarriere
Ein Geschäftsbereich der Manpower für Kadersuche
Zürich • Lausanne • Genf

Ingenieurbüro

F. PREISIG AG

dipl. Bau-Ing. ETH/SIA/ASIC

Zur Ergänzung unseres Mitarbeiterstabes suchen wir per sofort oder nach Vereinbarung

Tiefbauzeichner Konstrukteure

für die selbständige Bearbeitung von interessanten Tiefbauprojekten verschiedenster Art sowie

Bauingenieure ETH / HTL Bauleiter

für interessante Planungs-, Projektierungs- und Bauleitungsaufgaben wie:

Gesamtplanung Engrosmarkt, Bau- und Betriebsprobleme Alptransit, integrale Projekte Hochleistungsstrassen, Gesamtleitungsaufgaben für städtische Vorhaben sowie für Gewerbe- und Industrieprojekte, Bearbeitung von Projekten im konstruktiven Ingenieurbau.

Wir sind:

etabliertes, gut eingeführtes Ingenieurbüro mit 5 Filialen, CAD-Anlage, EDV-Anlage

Wir bieten:

gründliche Einarbeitung, Dauerstelle, angenehmes Arbeitsklima in kleinen Teams, zeitgemässe Entlohnung, die verschiedensten Einsatzmöglichkeiten (Art der Arbeit und Arbeitsort)

Wir erwarten:

Einsatzfreudigkeit, Teamfähigkeit

Fühlen Sie sich angesprochen, so setzen Sie sich mit uns schriftlich oder telefonisch (Herrn E. Rohner oder M. Bächtold verlangen) in Verbindung.

Gerne erteilen wir Ihnen Auskunft, besprechen mit Ihnen Einsatzmöglichkeiten und zeigen Ihnen unseren Betrieb.

Ingenieurbüro F. Preisig AG

Grünhaldenstrasse 6, 8050 Zürich

Telefon 01 / 301 33 44

Kleines Ingenieurbüro in Wildegg AG sucht

Bauingenieur HTL und/oder Zeichner/Konstrukteur

für die Bearbeitung und Betreuung von verschiedenen grossen und kleinen Projekten vor allem im Hochbau/Industriebau.

Selbständiges Arbeiten und Entscheidungsfreudigkeit sind Grundbedingungen für diese Tätigkeiten.

Wir bieten ein angenehmes Arbeitsklima in grossen hellen Räumen mit modernster Einrichtung. CAD-System mit integrierter Statik-Software steht bereit.

Wir freuen uns auf einen Anruf oder eine Bewerbung mit den üblichen Unterlagen.

Gerber & Bitterli
Aarauerstrasse 2
Tel. 064/53 31 47

Ingenieurbüro
5103 Wildegg
F. Bitterli

Element AG Bern



Untermattweg 22
3027 Bern-Bethlehem

Zur Verstärkung unserer
Verkaufsabteilung suchen wir

Konstrukteur-Kalkulator und Bauingenieur / Architekt

Aufgabenbereich:

- Preiskalkulation auf PC
- Erstellen von Offertunterlagen
- Beratung von Architekten, Ingenieuren, Bauherren, Generalunternehmern.

Wir erwarten:

- Grundausbildung als Eisenbeton-, Stahlbau- oder Hochbauzeichner
- Event. Zusatzausbildung an techn. Schule
- Französischkenntnisse
- Unternehmerisches Denken
- Erfahrung auf dem Sektor Vorfabrikation von Vorteil
- Alter 25 - 45 Jahre

Wir bieten:

- modernste EDV-Hilfsmittel
- Weiterbildungs- und Aufstiegsmöglichkeiten
- kleines Team

Ihre Bewerbung oder erste Kontaktnahme würde uns sehr freuen. Herren W. Baeggli / H. Kläy: Tel. 031 / 55 52 85.

Visura

Treuhand-Gesellschaft
Société Fiduciaire
Società Fiduciaria

Wir suchen für ein mittleres Architekturbüro SIA
in einer Vorortgemeinde von Basel

ARCHITEKTEN ETH/ HTL

zur Entlastung des Chefs und als Projektleiter für
vielseitige Aufgaben in Industrie-, Verwaltungs-
und Wohnungsbauten.

Bei Eignung ist in zwei bis drei Jahren eine
Beteiligung möglich. Für weitere Auskünfte ste-
hen die Herren Müller und Imhof gerne zur
Verfügung.

Bewerbungen sind zu richten an:

Visura Treuhand-Gesellschaft, Gestadeckplatz 2,
4410 Liestal, Telefon 061 / 921 94 93

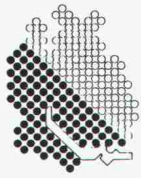

**Im
Dienste
aller**

Die Zürcher Gemeinden
Der Kanton Zürich

Hochbauamt des Kantons Zürich

Für die Projektierung und Ausführung von staatlichen Bauvorhaben aller Art suchen wir eine(n)

Projektleiter(in)

Sie vertreten dabei den Staat in seiner Eigenschaft als Bauherr. Ihre Aufgaben bestehen im wesentlichen im Aufbau und in der Leitung der Projektorganisation, in der Vorbereitung und Umschreibung der Aufträge und in der fachlich kompetenten Mitwirkung in Planung und Ausführung sowie in der Begleitung und Überwachung der Arbeiten der beteiligten Stellen. Sie arbeiten in einem kleinen Team und haben die Infrastruktur eines grossen Betriebes zu Ihrer Verfügung.

Sie sind Architekt(in) mit einem Diplom einer Hochschule oder einer Höheren Technischen Lehranstalt und verfügen, wenn möglich, über einige praktische Erfahrung im Büro und auf der Baustelle. Wir wünschen uns eine Persönlichkeit, die kontaktfreudig und vielseitig interessiert ist und gerne Verantwortung übernimmt, die über Organisations-talent und Verhandlungsgeschick verfügt und sich auf eine neue Herausforderung freut. Ihr Alter sollte zwischen 30 und 40 Jahren liegen. Wenn Sie Näheres über diese Arbeit und über uns erfahren wollen, rufen Sie doch einfach unseren Herrn F. Stüssi, Leiter der Abteilung Neubauten, Tel. 01/259 28 32, an.

Ihre Bewerbung mit den üblichen Unterlagen richten Sie an:

Hochbauamt des Kantons Zürich,
Personalbüro,
Walcheter, 8090 Zürich

Zur selbständigen Bearbeitung von raumplanerischen und städtebaulichen Aufgaben der Quartier- und Ortsplanung suchen wir einen initiativen

Raumplaner/Siedlungsplaner

Wir bieten abwechslungsreiche Aufgaben in den Bereichen Gesamt- und Sachplanungen, Wettbewerbsvorbereitungen und Umweltschutz.

Stellenantritt: sofort oder nach Vereinbarung

Eigenmann + Rey Raumplaner BSP
Kirchgasse 16, 9004 St. Gallen, Tel. 071/22 07 03

Ingenieurbüro im Kanton Uri sucht eine(n) junge(n)

dipl. Bauingenieur(in) ETH

für interessante Aufgaben in den Gebieten Statik, Konstruktion, Grundbau usw.

Falls Sie sich mit Umweltfragen befassen möchten, wird Ihr Einsatz noch vielseitiger sein.

Rufen Sie uns an oder senden Sie Ihre Bewerbung an:

Projekta AG, Herr A. de Boer, Bahnhofstrasse 53,
6460 Altdorf, Tel. 044/2 28 77



Stadt Winterthur

Das Departement Schule und Sport der Stadt Winterthur sucht für einen möglichst baldigen Stellenantritt für die Abt. Schulbauten

Architektin/Architekten (HTL)

bzw. baufachkundige/n Mitarbeiter/in als Stellvertreter/in des Leiters der Abt. Schul- und Sportanlagen. Die Abt. Schulbauten befasst sich mit Konzept-, Raum- und Baufragen der städtischen Schulen, Kindergärten, Horte, usw. Sie vertritt die Interessen des Dept. Schule und Sport und der Schulbehörden bei Projektierungen von Neu- und Umbauten sowie Unterhalts- und Sanierungsarbeiten, die durch das Dept. Bau (Abt. Hochbau/Abt. Gebäudeunterhalt) ausgeführt werden.

Der Aufgabenbereich umfasst:

- Ermittlung des Raumbedarfs und Aufstellen der Raumprogramme für Schul- und Kindergartenbauten (umfassende Schulraumplanung)
- Projektüberwachung von Neu- und Umbauten
- administrative Aufgaben im Bereich des Gebäudeunterhaltes und der Einrichtungen
- Obliegenheiten im Zusammenhang mit Hauswartung und Reinigung der Schulbauten usw.
- Disposition der Schulräume

Ein wesentlicher Teilbereich dieser Funktion ist die selbständige Erledigung von administrativen Aufgaben, Verfassen von Anträgen, Berichten und Korrespondenzen usw. Gute Kenntnisse und Erfahrung auf diesem Gebiet sind deshalb von Vorteil.

Falls Sie interessiert sind, sich in einem kleinen Team in diesem vielfältigen Aufgabenbereich selbständig und praxisnah zu engagieren, gibt Ihnen Herr W. Boddenberg, Abteilungsleiter Schulbauten, Tel. 052/84 55 14, gerne weitere Auskünfte.

Schriftliche Bewerbungen richten Sie bitte an das **Dept. Schule und Sport,** Mühlestrasse 5, Postfach, 8402 Winterthur.

Kommen Sie zu uns!

Zu Fuss erreichen Sie unser Ingenieurbüro im Zentrum Zürichs in wenigen Minuten vom

Hauptbahnhof

Wir bieten

Tiefbauzeichnerinnen Tiefbauzeichner

interessante Aufgaben im konstruktiven Ingenieur- und städtischen Tiefbau.

Wenn Sie auch auf ein kollegiales Arbeitsklima und individuelle Arbeitsbedingungen Wert legen, nehmen Sie mit uns Kontakt auf.



Winiger, Kränzlin + Partner
dipl. Bauingenieure ETH/SIA/ASIC
Löwenstrasse 1, 8001 Zürich
Telefon 01/211 30 50

Strassen- und Eisenbahnbau Verkehrs- und Umweltplanung

In diesen Bereichen suchen wir für anspruchsvolle Aufgaben einen jüngeren, dynamischen

Bauingenieur

mit einigen Jahren Berufserfahrung.

Wir offerieren Ihnen eine ausbaufähige Stelle mit guten Aufstiegs- und Weiterbildungsmöglichkeiten, sorgfältige Einführung, angenehmes Arbeitsklima, fortschrittliche Anstellungsbedingungen und Sozialleistungen.

Wir freuen uns auf Ihre Bewerbungsunterlagen oder Ihren Telefonanruf. Die Herren O. Frey oder E. Bernhard erteilen Ihnen gerne weitere Auskünfte.



Toscano-Bernhardi-Frey AG, Planer und Ingenieure
8006 Zürich, Turnerstrasse 25, Tel. 01 / 363 26 36

AG FÜR PERSONALBERATUNG ZÜRICH

Projektleitungen im qualifizierten Hochbau

(Verwaltungs- und öffentliche Bauten/Banken/Industrie/Zentren/Wohnbauten/Hotels)

Unser Kunde ist ein alteingesessenes Bauingenieurbüro mittlerer Grösse auf dem Platze Zürich. Es gehört einer bedeutenden schweizerischen Gruppe an, kann damit ein umfassendes Dienstleistungsangebot in allen Fachsparten (Beratung/Planung/Projektierung/Bauleitung/Expertisen) und natürlich entsprechende Anstellungssicherheiten bieten. Wir sind beauftragt, Kontakt zu einem

dipl. Bauingenieur

aufzunehmen, der in der Lage ist, die im Titel genannte Funktion zu übernehmen. Bei Vorhandensein eines mehrjährigen Erfahrungspotentials im Bereich Hoch- und Massivbau, Statik, Konstruktion besteht die Möglichkeit, mittelfristig die Nachfolge des Abteilungsleiters Hochbau zu übernehmen.

Interessierte Herren bitten wir, sich telefonisch oder schriftlich an uns zu wenden. Wir erteilen unter Zusicherung der Diskretion gerne ergänzende Auskünfte.

AG FÜR PERSONALBERATUNG ZÜRICH

8001 ZÜRICH TALSTRASSE 20 TEL. 01 221 36 56 FAX 01 211 55 78

Wir suchen erfahrenen

Bauleiter/Bauzeichner

zur selbständigen Bearbeitung von anspruchsvollen und zeitgemässen Neu- und Umbauten in kleinem aufgeschlossenem Team.

Wir freuen uns auf Ihren Anruf.

Beriger, Hofmann + Partner AG

Architekturbüro im SIA-Verzeichnis
Rigistrasse 8, 5610 Wohlen, Telefon 057/22 51 51

hu-eng huonder engineering ag

Gesucht:

Bauingenieur

mit guten statischen Kenntnissen und Freude an vielseitigen und interessanten Aufgaben in flexibler Arbeitsatmosphäre.

Modernste Hilfsmittel vorhanden. Langjährige Zusammenarbeit erwünscht.

Huonder Engineering AG, Freihofstr. 14, 8048 Zürich,
Tel. 01/491 71 94 (Herr Th. Huonder)

Stellengesuche

Gesucht nach Sommerferien 1991

Hochbauzeichner-Lehrstelle

Jahrgang 1974, 3. Sek., gute Noten

Valerio Galli, Waisenhausstrasse 15, 8645 Jona, Telefon 055/27 14 73

Bauingenieur HTL

Junger HTL-Absolvent sucht im Raum Olten, Aarau, Zofingen, Sursee, Luzern oder deren Umgebungen ein Ingenieurbüro oder Unternehmen mit vermehrter Tätigkeit im Bereich **Stahl- bzw. Holzkonstruktionen** für seine erste Herausforderung als Statiker.

Ich freue mich auf Ihre Kontaktnahme unter Chiffre 1102 an IVA AG, Postfach, 8032 Zürich.

Engagierter, vielseitig interessierter

Architekt HTL, Gestalter (30)

sucht als Projektleiter für Entwurf, Projektierung, Ausführung neue Herausforderung im Raum Zürich, in den Bereichen:

- Industrie- und Gewerbebau
- Industriedesign, Möbeldesign
- Fassadenbau
- evtl. Kraftwerkbau, Brückenbau

Offerten unter Chiffre SIA 1098, an IVA AG, Postfach, 8032 Zürich.

Ich bin ein 40jähriger **Agro-Ing. HTL** und werde im Herbst 91 das Nachdiplomstudium für Umwelttechnik in Chur beginnen. Deshalb **suche** ich baldmöglichst einen

neuen Wirkungskreis

in einem entspr. Ingenieurbüro oder einem öffentlichen Amt. Sprachen D, F, E.

Kontaktnahme bitte unter Chiffre SIA 1101, an IVA AG, Postfach, 8032 Zürich.



Stadt Zürich
Bauamt II

Die Stadt Zürich, vertreten durch das Bauamt II, die Grundeigentümerschaft «Chance Oerlikon 2011» und die Schweizerischen Bundesbahnen, vertreten durch die Kreisdirektion III, veranstalten einen

öffentlichen Ideenwettbewerb

zur Erlangung von Entwürfen für einen Entwicklungsrichtplan für das Industriegebiet Oerlikon, unter Berücksichtigung des Bahnhofareales Oerlikon.

Teilnahmeberechtigung

Teilnahmeberechtigt sind Architekten/Architektinnen und Raumplaner/Raumplanerinnen, die länger als seit dem 1. Januar 1990 im Kanton Zürich Wohn- oder Geschäftssitz aufweisen.

Wettbewerbsunterlagen

Das Wettbewerbsprogramm kann ab sofort beim Hochbauamt der Stadt Zürich, Lindenhofstrasse 19, Amtshaus IV, Büro 303, Montag bis Freitag 8.00–11.00 Uhr und 13.30–16.30 Uhr, kostenlos bezogen oder telefonisch bestellt werden (Tel. 216 29 28). Die Unterlagen können bei der gleichen Stelle gegen den Depotbetrag von Fr. 500.– bezogen oder unter Beilage der Postquittung über Fr. 500.– schriftlich bestellt werden. Das Modell ist bei der im Programm angegebenen Adresse ab 21. Mai 1991 abzuholen. Der Betrag ist zahlbar auf PC 80–2000 Stadtkasse, mit dem Vermerk «Städtebaulicher Ideenwettbewerb Oerlikon, Hochbauamt, Konto-Nr. 4015.00.1017.001».

Für die Wettbewerbsteilnehmer/innen wird am Freitag, 7. Juni 1991, eine Führung durch das Areal und die Bauten organisiert. Nähere Informationen sowie Anmeldeschluss ersehen Sie aus dem Wettbewerbsprogramm.

Abgabe der Pläne: 16. Dezember 1991
Abgabe des Modells: 24. Januar 1992

Die Abgabefristen können nicht verlängert werden.
Zur Ausrichtung von Preisen stehen Fr. 360 000.– und für allfällige Ankäufe Fr. 140 000.– zur Verfügung.



Seeufergestaltung Flüelen

Beitrag des Kantons Appenzell Ausserrhoden zum Weg der Schweiz

Podiumsgespräch mit öffentlicher Diskussion

«Chancen – Grenzen – Herausforderungen einer Gesamtplanung»

31. Mai 1991 in Flüelen

15.30 Uhr Besammlung zur Besichtigung in der Alten Kirche Flüelen
17.00 Uhr Diskussion

Das detaillierte Programm erhalten Sie beim Kant. Hochbauamt AR, 071/53 65 82, oder bei der Gemeindekanzlei Flüelen, 044/2 10 40.

Permanente Ausstellung der 6 Preisträger in der Sakristei der Alten Kirche in Flüelen von Mai–November 1991.

Ab sofort freie Kapazität

selbständiger Architekt HTL

Arbeitsgebiete: Projekt-, Werk- und Detailplanbearbeitung, Baukostenermittlung, Submission und Bauführung inkl. Abrechnung.

Anfragen unter Chiffre 1103 an IVA AG, Postfach, 8032 Zürich.

Kleines, leistungsfähiges Architekturbüro mit besten Referenzen hat ab sofort

freie Kapazität für Gesamt- oder Teilleistungen

für Neubauten, Umbauten oder Renovationen im Raum Zürich.

Kontaktnahme bitte unter Chiffre SIA 1100 an IVA AG, Postfach, 8032 Zürich.

Architekt hat freie Kapazität

Wettbewerbserfolge im Städtebau, Schulen, Spitäler, Wohnungsbau, Geschäftshäuser, Bahnhöfe, Kulturzentren usw., übernimmt Entwürfe, Baueingaben, Studien, Präsentationszeichnungen in freier Mitarbeit.

Angebote unter Chiffre 1063 an IVA AG, Postfach, 8032 Zürich.

Selbständiger, erfahrener

Bauleiter

übernimmt per sofort Bauleitungs- und Devisierungsaufgaben bei Um-, Wohnungs- und Industriebauten. (Einsatzgebiet Zürich bis Chur)

Auskunft: Telefon 058 / 21 33 83, Fax 058 / 21 33 86

Wallisellen, 5 Minuten ab Bahnhof,

zu vermieten per sofort

Büroraum, 40–55 m², Jahreszins Fr./m² 260.–, vorzüglich an selbständigen Bauzeichner.

Offerten unter Chiffre SIA 1089 an IVA AG, Postfach, 8032 Zürich.

Bauleitungsbüro (Ing. HTL, Arch. HTL)

übernimmt Bauleitungsaufträge für Architekten und Ingenieure. Beste Referenzen, professionelles Baumanagement, günstige Konditionen.

Zuschriften unter Chiffre SIA 1065 an IVA AG, Postfach, 8032 Zürich.

Architekturbüro verfügt über

freie Kapazität

für Entwürfe, Studien und Baueingaben, Erfahrung in grösseren und kleineren Wettbewerben.

Offerten unter Chiffre SIA 985 an IVA AG, Postfach, 8032 Zürich.

Architekt HTL, Bauleiter

mit Erfahrung, übernimmt in freier Mitarbeit **Devisierungen, Bauleitungen**. PC vorhanden. Wohn- und Industriebauten.

Anfragen unter Chiffre HG 1369 ofa, Zugerstr. 35, 8810 Horgen.

Dipl. Architekt ETH

sehr guter Darsteller mit Projektierungs- (Vorprojekte und Baueingabe) und Wettbewerbsverfahren (Wohn- und Alterssiedlungen, Dorf-, Kultur- und Gemeindezentren, Schulen, Kranken-, Werk- und Altersheime, Behindertenzentren mit Werkstätten, Banken, Geschäftshäuser, Waffenplätze, Industriebauten) – 20 Preise (Weiterbearbeitung) – übernimmt freie Mitarbeit.

Kontaktnahme unter Chiffre SIA 1024 an IVA AG, Postfach, 8032 Zürich.

NEU **BETONPRÜFER**
jetzt digital und elektronisch

PROCEQ SA · Riesbachstr. 57 · CH-8034 Zürich
Tel. 01/383 78 00 · Fax 01/383 99 14

proceq



Erfahrene, kreative

Innenarchitektin

(Projektierung von Hotels, Restaurants und Geschäftshäusern) übernimmt Aufträge in **freier Mitarbeit**.

Entwurf, Planung, Ausführung, Farbstudien, Präsentationszeichnungen, Perspektiven sowie Bauleitung.

Angebote unter Chiffre 1104 an IVA AG, Postfach, 8032 Zürich.

Ingenieurbüro

in der Region Bern hat ab sofort längerfristig **freie Kapazitäten für Bauleitungen** in den Bereichen Strassenbau, Wasserbau, Kanalisation, Werkleitungen.

Zuschriften unter Chiffre Nr. 1097 an IVA AG, Postfach, 8032 Zürich.

*Ständige
Wiederholung
verschafft
Ihren Inseraten
die erforderliche
Wirkung!*

HANDBUCH SOLAR ENERGIE

500 Adressen:
Wer macht was?
Technik:
Heutiger Stand
Gesetz:
Was ist erlaubt?
Beispiele:
Konkrete Daten.

BESTELLSCHEIN

Senden Sie mir gegen Rechnung:
– Ex. **Handbuch Solarenergie 91** zu Fr. 17.– inkl. Porto/Versand

Name/Firma _____
Strasse _____
PLZ/Ort _____
Unterschrift _____

SolarEnergie Fachverlag P. Ebnetter
Höhenstrasse 57, 9500 Wil

Impressum

Schweizer Ingenieur und Architekt

Herausgeber

Verlags-AG der akademischen technischen Vereine

Offizielles Organ

Schweizerischer Ingenieur- und Architekten-Verein (SIA)
Gesellschaft Ehemaliger Studierender der ETH Zürich (GEP)
Schweizerische Vereinigung Beratender Ingenieure (ASIC)

Redaktion

Rüdigerstrasse 11, Postfach 630, 8021 Zürich
Tel. 01/201 55 36, Telefax 01/201 63 77

Redaktoren

Heinz Rudolphi, Ing. SIA, Chefredaktor
Bruno Odermatt, dipl. Arch. ETH/SIA
Hans U. Scherrer, dipl. Ing. ETH/SIA
Brigitte Honegger, Architektin

Redaktioneller Mitarbeiter

Richard Liechti

Produktion

Werner Imholz

Sekretariat

Odette Vollenweider, Adrienne Zogg

Nachdruck von Bild und Text, auch auszugsweise, nur mit schriftlicher
Zustimmung der Redaktion und mit genauer Quellenangabe.

Abonnemente

	Schweiz:	Ausland:
1 Jahr	Fr. 185.–	Fr. 198.–
Einzelnummer	Fr. 7.–	Fr. 8.–

Ermässigte Abonnemente für Mitglieder der GEP, des BSA, der ASIC,
des STV und für Studenten.

Einzelnummern sind bei der Redaktion erhältlich

Bestellungen für Abonnemente sowie

Adressänderungen von Abonnenten an

Abonnementverwaltung SI+A, Edenstrasse 20,
8045 Zürich, Telefon 01/207 80 96,

Adressänderungen von SIA-Mitgliedern an das
SIA-Generalsekretariat, Postfach, 8039 Zürich

Postcheck

«Schweizer Ingenieur und Architekt»
80-6110-6 Zürich

Anzeigen

IVA AG für Internationale Werbung

Hauptsitz: Mühlebachstr. 43 8032 Zürich Tel. 01/251 24 50 Telefax 01/251 27 41	Filiale Lausanne: Pré-du-Marché 23 1004 Lausanne Tel. 021/37 72 72 Telefax 021/37 02 80	Filiale Lugano: Via Pico 28 6909 Lugano-Casserate Tel. 091/52 66 84 Telefax 091/52 45 65
--	---	--

Satz + Druck

Druckerei Winterthur dw AG
Staffelstrasse 12, 8045 Zürich, Tel. 01/207 72 72

Ingénieurs et architectes suisses (IAS)

Erscheint im gleichen Verlag

Redaktion:

Rue de Bassenges 4, case postale 180, 1024 Ecublens,
Tel. 021/693 20 98, Telefax 021/693 20 84

Abonnemente:

	Schweiz:	Ausland:
1 Jahr	Fr. 120.–	Fr. 130.–
Einzelnummer	Fr. 6.50	Fr. 7.50

SIA-Normen

SIA-Normen und -Dokumentationen sind nur erhältlich
beim SIA-Generalsekretariat, Selnaustrasse 16, Postfach, 8039 Zürich,
Tel. 01/201 15 72, Telefax 01/201 63 35