

Objektyp: **Advertising**

Zeitschrift: **Schweizer Ingenieur und Architekt**

Band (Jahr): **109 (1991)**

Heft 9

PDF erstellt am: **26.09.2024**

Nutzungsbedingungen

Die ETH-Bibliothek ist Anbieterin der digitalisierten Zeitschriften. Sie besitzt keine Urheberrechte an den Inhalten der Zeitschriften. Die Rechte liegen in der Regel bei den Herausgebern. Die auf der Plattform e-periodica veröffentlichten Dokumente stehen für nicht-kommerzielle Zwecke in Lehre und Forschung sowie für die private Nutzung frei zur Verfügung. Einzelne Dateien oder Ausdrucke aus diesem Angebot können zusammen mit diesen Nutzungsbedingungen und den korrekten Herkunftsbezeichnungen weitergegeben werden. Das Veröffentlichen von Bildern in Print- und Online-Publikationen ist nur mit vorheriger Genehmigung der Rechteinhaber erlaubt. Die systematische Speicherung von Teilen des elektronischen Angebots auf anderen Servern bedarf ebenfalls des schriftlichen Einverständnisses der Rechteinhaber.

Haftungsausschluss

Alle Angaben erfolgen ohne Gewähr für Vollständigkeit oder Richtigkeit. Es wird keine Haftung übernommen für Schäden durch die Verwendung von Informationen aus diesem Online-Angebot oder durch das Fehlen von Informationen. Dies gilt auch für Inhalte Dritter, die über dieses Angebot zugänglich sind.

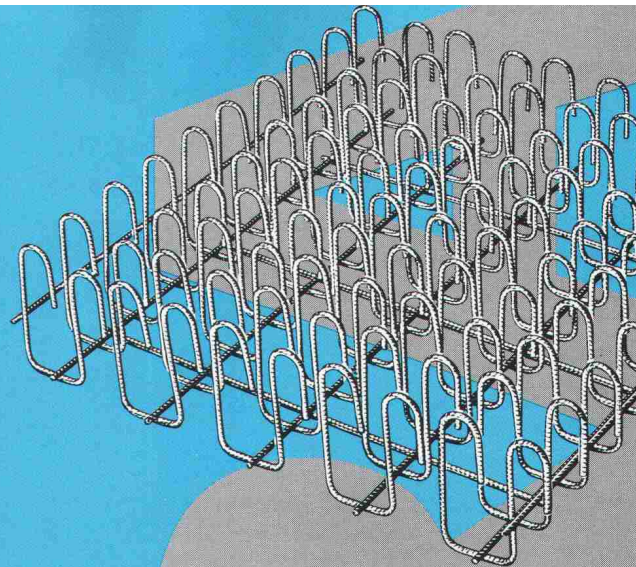

**HIER ERFAHREN
INGENIEURE GARANTIERT NICHTS
NEUES**

Wie ein tausendfach bewährter Durchstanzkorb aussieht, ist ihnen schliesslich altbekannt. Schliesslich haben sie praktisch Tag für Tag damit zu tun. Und dass das garantiert sichere Bewehrungs-System Dura heisst, wissen Praktiker seit eh und je. Genau so vertraut ist ihnen darum auch der gute alte Name des Herstellers: F. J. Aschwanden AG, Spezialprodukte für das Bauwesen, 3250 Lyss, Telefon 032 84 86 11, Fax 032 84 47 42.

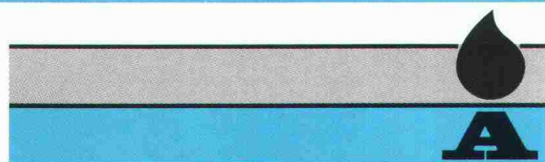

Aschwanden

Die Eingebung für CAD-, DTP- und andere Computer-Profis...

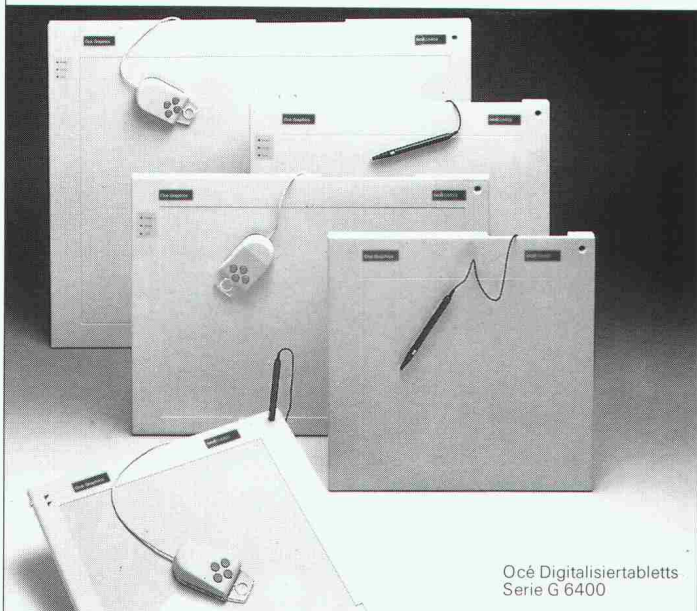

Océ Digitalisiertablets
Serie G 6400

océ Ein komplettes Programm graphischer Peripheriegeräte.

Océ Graphics

Océ Graphics A.G.
Leutschenbachstr. 45
CH-8050 Zürich
Telefon 0 13 02 03 30
Telefax 0 13 02 01 81

Die Farbstarken für DTP-Profis und Computer Art.

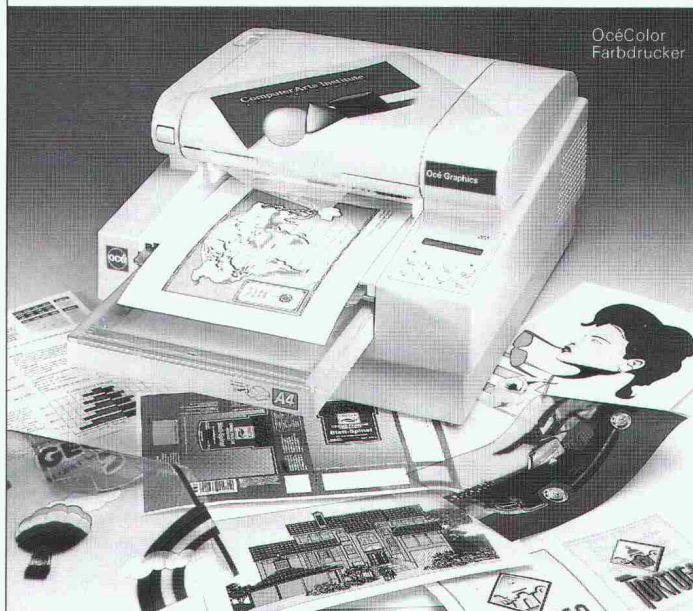

OcéColor
Farbdrucker

océ Ein komplettes Programm graphischer Peripheriegeräte.

Océ Graphics

Océ Graphics A.G.
Leutschenbachstr. 45
CH-8050 Zürich
Telefon 0 13 02 03 30
Telefax 0 13 02 01 81

Die kleinen Professionellen für CAD und Business Graphik.

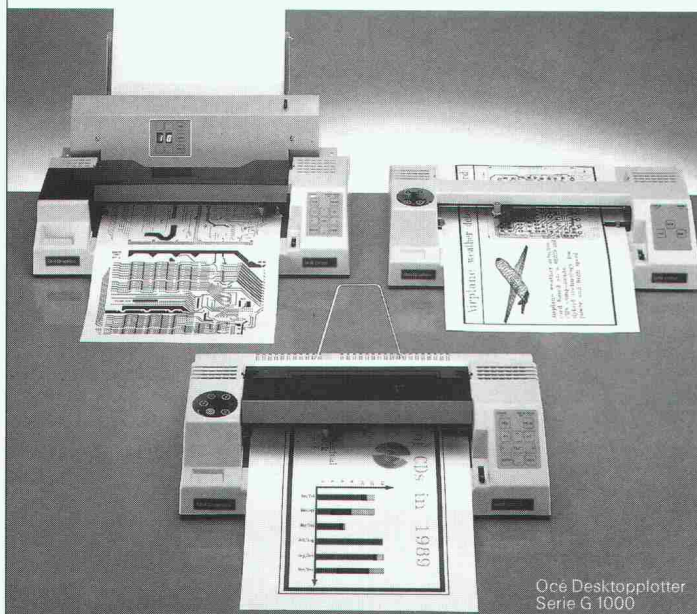

Océ Desktopplotter
Serie G 1000

océ Ein komplettes Programm graphischer Peripheriegeräte.

Océ Graphics

Océ Graphics A.G.
Leutschenbachstr. 45
CH-8050 Zürich
Telefon 0 13 02 03 30
Telefax 0 13 02 01 81

Ausgaben die Eindruck machen für alle CAD-Profis.

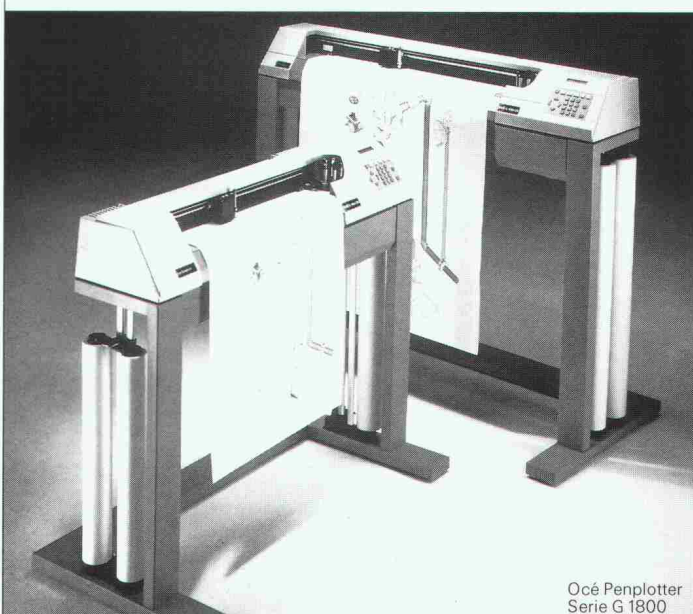

Océ Penplotter
Serie G 1800

océ Ein komplettes Programm graphischer Peripheriegeräte.

Océ Graphics

Océ Graphics A.G.
Leutschenbachstr. 45
CH-8050 Zürich
Telefon 0 13 02 03 30
Telefax 0 13 02 01 81

NEOLTEC^{SA}

FOSAM

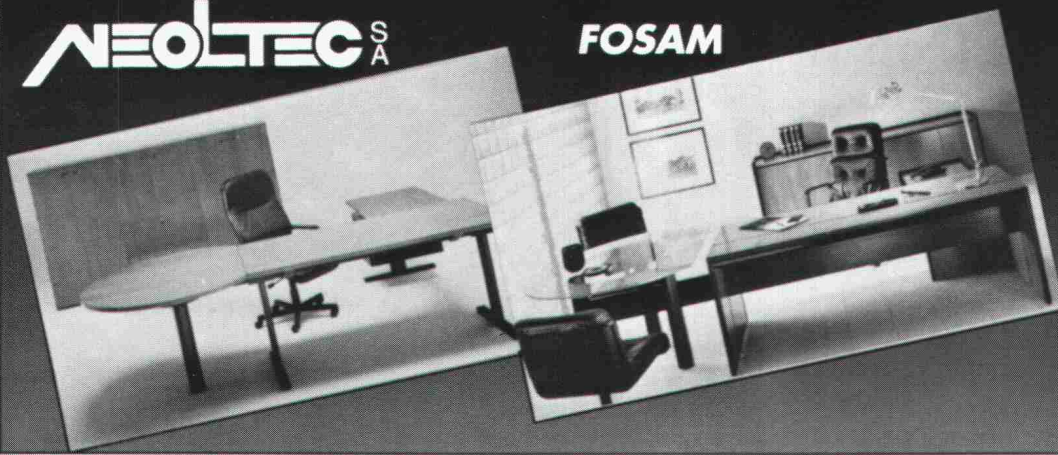

**EINRICHTUNG
FÜR BÜRO
UND TECHNIK
VON A BIS Z!**

ROUTE DE LA PIERRE
CH - 1024 ECUBLENS
Tél : 021 / 691 86 11
FAX : 021/ 691 51 40

**Entwässerungsrinnen für jede
Verkehrslast**

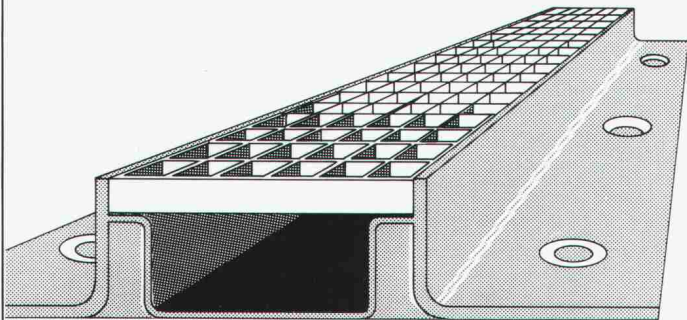

- Objektbezogene Querschnitte
- für sämtliche Radlasten
- Gitter-oder Gussrost (beidseitig befestigt)
- mit oder ohne Isolationsanschlussklebefläche

BAMECOAG

8424 Embrach, Stationsstrasse 100
Tel. 01/865 31 34, Fax 01/865 57 90

Wenn Sie bei

Tankanlagen

dübi denken, können Sie Jassen gehen!

Oder Fischen. Wir lösen Ihr Problem, und Sie können sich mit Wichtigerem beschäftigen. Verlangen Sie kostenlos und unverbindlich erste Informationen und ein kleines Geschenk.

- Kunststoff-Tanks und -Wannen Erdverlegte Kugeltanks

dübi

Name/Firma: _____

Strasse: _____

PLZ/Ort: _____

SIA

Einsenden an: dübi AG, Industriezone Hofmatt
3360 Herzogenbuchsee, Telefon 063 60 12 12



ATELIER FÜR

Marcel Vonlanthen

ARCHITEKTURMODELLBAU

Tonhallestrasse 5
9500 Wil
Tel. 073-22 65 38

Stetes Inserieren bringt Erfolg!



SPIKE

dübellose Befestiger

Für Beton – einfach bohren,
durchstecken und einschlagen



KVT
CH-8953 Dietikon

Koenig Verbindungstechnik AG
Tel. 01/743 33 33 Fax 01/740 65 66

Wir machen Dampf.
Und zwar nach
dem Widerstandsheizprinzip!

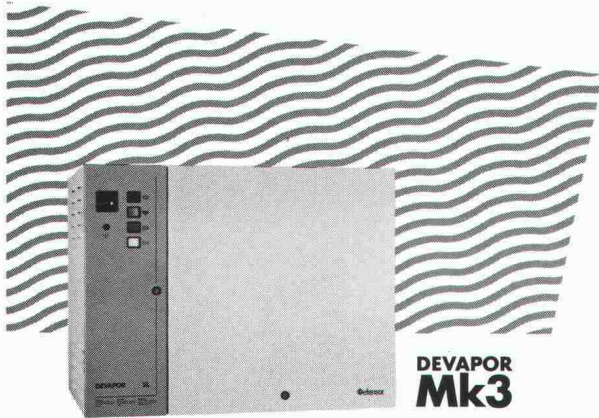

**DEVAPOR
Mk3**

Defensor.

Die Luftbefeuchter

Defensor AG, CH-8808 Pfäffikon SZ, Talstrasse 35-37
 Telefon 055/47 61 11

Ein Unternehmen der **W+H** - Walter Meier Holding AG

RECULTEX® Geotextil
 system



Bachbettgewebe

- naturreine Kokosfaser
- hohe Reissfestigkeit
- dauerhaft

Fritz AG · Hofstrasse 70 · 8032 Zürich · 01/ 251 27 04

**Stil in
Stahl.**

In der Architektur ist das Balkongeländer mehr als ein notwendiges Übel – eine Gestaltungschance!

Bauex-Balkongeländer in Stahl tragen den Ansprüchen kompetenter Architektur Rechnung. In praxisnaher Entwicklung ist eine neue Geländer-Generation entstanden: ausgereifte Ideen in formschönem und zeitlosem Design.

Neben einer grossen Palette an Standard-Modellen bietet Bauex die Möglichkeit, eigene Modell-Kreationen kostengünstig zu realisieren.

Alles eine Frage des Stils.

Bauex®
Der Geländerspezialist

Unterfeldstr. · CH-9450 Altstätten
 Tel. 071 75 59 11 · Fax 071 75 59 13

sicher verbinden

mit den

HVV

Balkenstegen

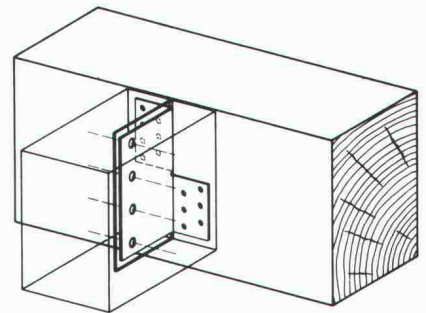

HOLZBAU-VERBINDER-VERTRIEB AG

Postfach, 3415 Hasle-Rüegsau, ☎ 034/61 36 05, Fax 034/61 46 57

Regionalvertretungen:

H. Banholzer AG 3862 Innertkirchen
 F. Furth 1350 Orbe
 Häring + Co. AG 4133 Pratteln
 W. Berger 6592 San Antonino
 Schnoz Holz AG 7131 Schleuis

Schnoz Holz AG 7203 Trimmis
 Schaub AG 8450 Andelfingen
 P. Frischknecht 8853 Lachen SZ
 SMW AG 9500 Wil SG
 G. Fivaz 1870 Monthey 2
 X. Keiser 6300 Zug

Fordern Sie unser ausführliches Informationsmaterial an!

Name:

Firma:

Branche:

Strasse:

PLZ und Ort:

(möglichst Firmenstempel)

SIA 2/91

Für weitere Informationen

Mein Stil macht vor Balkongeländern nicht halt. Deshalb wünsche ich weitere unverbindliche Informationen über die Bauex-Balkongeländer

Name

Firma

Strasse

PLZ/Ort

Telefon

9153

Coupon einsenden an: Bauex, Unterfeldstrasse, CH-9450 Altstätten

Der gute Name für alle Geländer.

COLUMBUS TREPPEN®

Scherentreppen

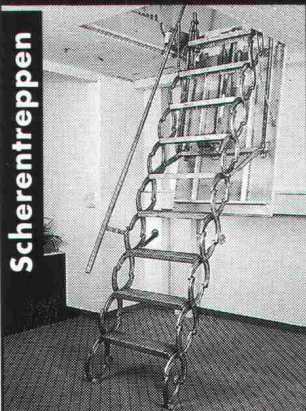

Spindeltreppen

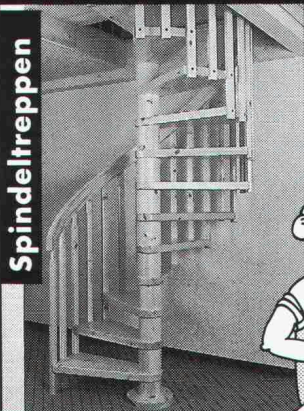

Columbus liefert in der ganzen Schweiz: prompt + zuverlässig!
Verlangen Sie die informativen Treppen-Unterlagen und unsere Offerte!

Columbus Treppen AG
9245 Oberbüren
Tel. 073 - 51 37 55
Fax 073 - 51 37 76



Wangentreppen

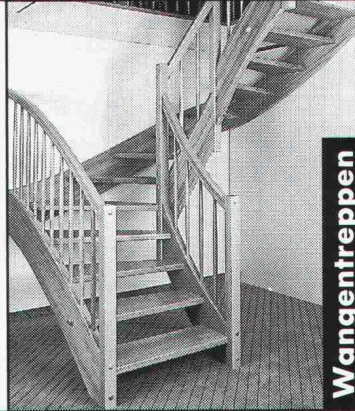

Stellenangebote



CONFIDA CONSULTING AG

Haben Sie sich schon mit dem Gedanken der «Selbständigkeit» befasst?

Unser Auftraggeber, ein Ingenieurbüro in der Ostschweiz, stellt Rahmenbedingungen zur Verfügung, mit denen es Ihnen leicht fällt, «selbständig» zu agieren und den Bereich sukzessiv auszubauen. Er gewährt Ihnen nicht nur einen grossen unternehmerischen Spielraum, sondern stellt eine moderne Infrastruktur sowie ein gutes Beziehungsnetz zu öffentlichen und privaten Auftraggebern zur Verfügung. Als

Leiter des Tiefbaubereiches

sind Sie an vorderster Front tätig und können aufgrund Ihrer Erfahrung die Bedürfnisse der Kunden erkennen, sie erstklassig beraten und bei der Planung und Ausführung des Projektes die Gesamtleitung übernehmen.

Nach dem Studium als Bauingenieur ETH sammelten Sie einige Jahre Erfahrung in der Projektierung von Tiefbauten. Sie haben dabei gelernt, wie man gemeinsam mit Mitarbeitern anspruchsvolle Ziele erreicht.

Initiative Fachleute fordern wir auf, Herrn H. Knellwolf, (Telefon 071 / 41 02 60) anzurufen, der Ihnen diese attraktive Aufgabe gerne detailliert vorstellt. Volle Diskretion ist zugesichert.

Confida Consulting AG

CH-9400 Rorschach
Signalstrasse 12

CH-8024 Zürich, Postfach
Rämistrasse 25

Telefon 071 / 41 02 60
Telefax 071 / 41 04 14

Telefon 01 / 251 20 60
Telefax 01 / 251 12 16

Oekonomisch und oekologisch der Zukunft verpflichtet

Unser Auftraggeber, ein in seiner Branche führendes Unternehmen in der Ostschweiz, ist vor allem Spezialist im **Siedlungswasserbau**. Dank dem guten Geschäftsgang darf auch weiterhin expandiert werden. Wir sind nun beauftragt, einen

Dipl. Bau-Ing./Kultur-Ing. ETH

oder

Bauingenieur HTL

zu finden, der gesamtunternehmerisch denkt und handelt, und der auch die Fähigkeit besitzt, sowohl sich selbst, als auch andere für ein überdurchschnittliches Engagement zu motivieren. Der Aufgabenkatalog ist vielseitig und interessant und beinhaltet u.a. die gesamtverantwortliche Projektführung von der Studie über Planung und Projektierung bis zur Bauausführung.

Als idealen Kandidaten sprechen wir eine erfolgreiche und aktive Persönlichkeit mit bereits einigen Jahren praktischer Erfahrung in ähnlicher Tätigkeit an. Sie sind initiativ, verhandlungsgeschickt, verantwortungsbewusst und schätzen selbständiges Arbeiten ebenso wie die Arbeit im gut eingespielten Team. Ihre natürliche Autorität sichert Ihnen das Vertrauen, die Anerkennung sowie auch die Kooperationsbereitschaft Ihrer Mitarbeiter. Alter: ca. 30 bis 40 Jahre.

Wir freuen uns, Ihnen diese zukunftsorientierte, vielseitige Position anlässlich eines persönlichen Gespräches näher vorstellen zu dürfen. Gerne erwarten wir Ihre telefonische oder schriftliche Kontaktnahme. Diskretion ist für uns eine Selbstverständlichkeit.

Ruth Früh

⟨SOPAC⟩

Ihr Partner

Oberer Graben 46, 9001 St. Gallen

Tel. 071 / 23 53 55

St. Gallen, Zürich, Basel, Genf



Baupolizei der Stadt Zürich

Interessieren Sie sich für Fragen des Baurechts und damit verbundene fachlich anspruchsvolle Beratungsaufgaben? Wir suchen noch mehrere

Baufachleute (HTL/ETH)

die sich als

Kreisarchitektinnen Kreisarchitekten

für ein bestimmtes Stadtgebiet einsetzen wollen. Sie beraten in dieser Funktion Bauherren und Architekten in baulichen und baurechtlichen Fragen, eine Aufgabe, die vielfältige Kontakte und Möglichkeiten bietet, an vorderster Front des städtebaulichen Geschehens mitzuwirken. Im weiteren bearbeiten und beurteilen Sie Baugesuche und sind für die Abnahme von Neu- und Umbauten verantwortlich. Unterstützt werden Sie dabei von einem kompetenten Fachteam.

Wir wenden uns an Architekten und Architektinnen mit Berufspraxis (Projektierung oder Ausführung) und der Bereitschaft, sich in einem anforderungsreichen neuen Berufsfeld zu engagieren. Eine sorgfältige Vorbereitung auf diese Aufgabe, insbesondere die Einführung in das Planungs- und Baurecht, ist selbstverständlich. Es bieten sich darüber hinaus interne Weiterbildungsmöglichkeiten.

Wenn Sie Freude am Umgang mit Menschen haben, gerne selbständig arbeiten, aber auch die Auseinandersetzung in einem Team zu schätzen wissen, dann möchten wir Sie gerne kennenlernen.

Rufen Sie doch einfach an. Herr L. Durrer, Direktor (Tel. 01 / 216 23 76) gibt Ihnen gerne weitere Auskünfte. Oder senden Sie Ihre handschriftliche Bewerbung mit Lebenslauf, Zeugniskopien und Foto an die:

**Direktion der
Baupolizei der Stadt Zürich**
Postfach, 8021 Zürich

GEOTECHNIK BAUGRUND GEOLOGIE

Wir suchen in unser Büro in Rapperswil einen vielseitig interessierten, jungen

BAUINGENIEUR

Kulturingenieur, Geologen

Falls Sie sich für eine abwechslungsreiche Arbeit in einem kleinen Team interessieren, nehmen Sie bitte mit Herrn Meili oder Herrn Zinsli Verbindung auf oder senden Sie uns die üblichen Bewerbungsunterlagen.

 **Dr. STREIFF** GEOLOGIE GEOTECHNIK GRUNDBAU FELSBAU
+PARTNER AG GREITHSTRASSE 22 8640 RAPPERSWIL 055 / 27 17 24



Stahlbauer

Wir sind ein expandierendes, modern eingerichtetes Stahlbauunternehmen in der Nordwest-Schweiz. Zu unseren Stärken gehört der industrielle Hallenbau, inkl. Fassaden, Dach, Fenster, Tore usw., den wir von der Planung bis zur Montage ausführen.

Möchten Sie bei uns Ihre berufliche Laufbahn beginnen?

Wir suchen initiative

Bauingenieure

**Fachrichtung
konstruktiver Ingenieurbau**

für die Bereiche: – konstruktiver Stahlbau
– Stahlbrückenbau
– Stahlhallenbau

Wir bieten Ihnen eine anspruchsvolle, abwechslungsreiche Tätigkeit. Die statischen Berechnungen werden mit Hilfe von EDV durchgeführt, die Konstruktionspläne erstellen wir über ein modernes CAD-System.

Unser Herr Werner Amsler, Geschäftsführer, freut sich auf Ihren Anruf oder Ihre schriftliche Bewerbung.

JAKEM AG, Stahl- und Fassadenbau
Breitenloh 250, CH-4333 Münchwilen AG
Telefon 064 / 63 17 02



Kanton Basel-Landschaft

BAU- UND UMWELTSCHUTZDIREKTION

Abt. Öffentlicher Verkehr

In der Abteilung Öffentlicher Verkehr sind einerseits infolge Pensionierung, andererseits infolge Austritts die Stellen des/der Leiters/Leiterin und des/der Stellvertreters/Stellvertreterin neu zu besetzen. Wir suchen deshalb

Verkehringenieur(in) ETH oder HTL

(Ref. Nr. 91.0027)

Volks- oder Betriebswirtschafter(in)

(Ref. Nr. 91.0028)

Tätigkeitsbereiche:

- Ausarbeitung gesetzlicher und rechtlicher Grundlagen
- Vorbereitung von Landratsvorlagen und Behandlung von parlamentarischen Vorstössen sowie Bearbeitung von ÖV-Problemen auf allen behördlichen Stufen
- Ausübung von übertragenen Mandaten im Verwaltungsrat von Transportunternehmen sowie in Kommissionen
- Leitung oder Mitarbeit in verschiedenen Arbeitsgruppen
- Entwicklung umfassender Liniennetz-, Angebots- und Betriebskonzepte
- Auf- und Ausbau des Leistungsauftrages und Koordination der Massnahmen zwischen den Transportunternehmen und den Gemeinden
- Bearbeitung von Konzepten im Zusammenhang mit Ausbauprojekten des Bundes bzw. der SBB und der übrigen konzessionierten Transportunternehmen sowie von grenzüberschreitenden nationalen und internationalen ÖV-Problemen
- Realisierung der Transportkette Bus + Bahn 2000 einschliesslich Güterverkehr
- Budgetbearbeitung für Investitionen, Abgeltung gemeinwirtschaftlicher Leistungen und Tarifbeiträge
- Erstellung der Abrechnung für die von den BVB auf basellandschaftlichem Gebiet erbrachten Leistungen
- Vollzug des ÖV-Gesetzes bezüglich Kontrolle des Finanzwesens und der Rechenschaftsberichte der Transportunternehmen
- Direkte Mitarbeit beim Tarifverbund der Nordwestschweiz (TNW)
- Bearbeitung der Beitragsleistungen der Gemeinden an den öffentlichen Verkehr

Anforderungen:

- Hochschulabschluss oder gleichwertige Ausbildung (HTL oder HWV)
- Berufserfahrung und Fähigkeit, eine Abteilung personell und fachlich zu führen
 - Gewandtheit in Wort und Schrift, Verhandlungsgeschick
 - Bereitschaft zur interdisziplinären Zusammenarbeit
- Innovatives planerisches Schaffen und ausgeprägtes Interesse am ÖV
- Kenntnis der Mechanismen bei den Betriebsabläufen des ÖV
- Gute Kenntnisse im Rechnungswesen (Unternehmensfinanzierung)
- Arbeit mit PC (Lotus)

Wir bieten Ihnen:

- zeitgemässe Entlohnung und Sozialleistungen (Beamtengesetz)
- Gleitende Arbeitszeit
- abwechslungsreiche und selbständige Tätigkeit in einem lebhaften, kollegialen Arbeitsklima

Stellenantritt nach Vereinbarung

Anmeldefrist: 15. März 1991

Das Personalamt hält für Sie Bewerbungsformulare bereit, die Sie telefonisch anfordern können (Telefon 061/925 52 32). Für Auskünfte steht Ihnen Herr Richard Meyer, Leiter der Abteilung Öffentlicher Verkehr, gerne zur Verfügung (Telefon 061/925 54 08).

w-00422-DTP

SIEMENS-ALBIS

Für unser technisches Büro in der Gebäude- und Betriebsanlagenplanung suchen wir einen

Bauführer

welchem wir nach gründlicher Einarbeitung folgendes Aufgabengebiet zur selbständigen Bearbeitung anvertrauen möchten:

- **Projektieren** von Umbauten und Gebäuderenovationen
- **Neubauplanungen** aktiv unterstützen
- **Koordinieren** und **begleiten** von Projekten

Ideale Voraussetzungen sind eine abgeschlossene Hochbauzeichnerlehre, Weiterbildung zum Bauführer und entsprechende Praxis auf Industriebauten.

Rufen Sie doch unverbindlich an. Herr Stadler von der Personalabteilung (Durchwahl 01/495 53 89) erteilt Ihnen gerne weitere Auskünfte.

Ihre schriftliche Bewerbung senden Sie bitte an:
Siemens-Albis AG, Personalabteilung, Herrn W. Stadler,
Freilagerstrasse 40, 8047 Zürich

I/3583

Ergreifen Sie die Chance als

Hochbautechniker Hochbauzeichner

mit viel Motivation und Elan beim Aufbau unseres Büros mitzuhelfen.

Wir bieten Ihnen:

- Bearbeitung konkreter Bauprojekte im Gewerbe-, Industrie- und Wohnungsbau
- Mitarbeit von Projekt-Wettbewerben in kleinen Arbeitsgruppen
- interdisziplinäre Arbeitsweise mit allen am Bau beteiligten Spezialisten
- Möglichkeit eines Einstiegs in das CAD

Wir freuen uns auf Ihr Schreiben oder Ihren Anruf unter Tel. 01 / 272 23 23.

PPI

Generalplaner AG, Hardturmstr. 181, 8005 Zürich

Telefonische Auskünfte erteilt Ihnen Herr A. Gehrhardt.

Unser Auftraggeber, ein bekanntes, solid fundiertes, mittleres

Ingenieurbüro im Raume Baden

ist in den äusserst zukunftssträchtigen und umweltschützenden Fachgebieten

Abwasser - Wasser - Deponietechnik

tätig und bestens eingeführt. Infolge Auslandsengagement des jetzigen Stelleninhabers suchen wir einen

Kulturingenieur

für die Planung von Siedlungsentwässerungen und Depo-niesanierungen, das Leiten von Leitungskataster-Erstellung und die Bearbeitung anspruchsvollerer Vermessungsaufgaben. Die Möglichkeiten zur engagierten Mitarbeit bei Gewässerregelungsprojekten sowie bei Wasserversorgungs- und Abwasserentsorgungsbauten (vorwiegend weitergehende Abwasser- und Schlammbehandlungen) sind jederzeit gegeben. Gute Techniker- und Zeichner-teams sowie CAD und moderne EDV-Programme stehen zur Unterstützung zur Verfügung.

Wenn Sie als dipl. Kulturingenieur ETH oder als Geometer Praxis in den obigen Fachgebieten haben, erwartet Sie eine gut dotierte, ausbaufähige, wichtige Position.

Wir freuen uns auf Ihren Anruf und sichern Ihnen absolute Diskretion zu.

IBGM Consultants

Postfach 460, 8034 Zürich, Tel. 01 / 383 33 96



AMT FÜR ZIVILSCHUTZ DES KANTONS ZÜRICH

SCHUTZBAU UND MATERIAL

Zur Beratung von Projektverfassern und Gemeinden sowie zur Prüfung von Schutzbauprojekten suchen wir per 1. Juni 1991 oder später eine(n) zuverlässige(n)

Architekten oder Architektin HTL

Wir stellen uns vor, dass Sie selbständig Projekte ausgeführt haben, etwas Baustellenerfahrung mitbringen, sich gerne in ein neues Gebiet einarbeiten wollen und den täglichen Umgang mit Fachleuten sowie mit Behördenmitgliedern schätzen.

Interessenten richten ihre Bewerbung mit den üblichen Unterlagen an die Abteilung Schutzbau und Material, Amt für Zivilschutz des Kantons Zürich, Thurgauerstrasse 56, 8090 Zürich.

Nähere Auskünfte erteilt Ihnen gerne unser Herr Andreas Inderbitzin (Tel. 01 / 306 75 23).

Die Sicherstellung der technischen Einsatzbereitschaft von Basisspitälern gehört zu den neuen Aufgaben unserer Abteilung Schutzbau und Material. Zur Planung und Durchführung von Massnahmen, welche diese Einsatzbereitschaft der Geschützten Operationsstellen sowie der Notspitäler erhöhen, suchen wir per sofort oder nach Übereinkunft eine(n)

Fachmann(-frau) Bereich Haustechnik

Wir erwarten Bewerber mit TS- oder HTL-Abschluss. Gute Kontaktfähigkeit, selbständige und zuverlässige Auftrags erledigung sind für uns wichtige Voraussetzungen. Erfahrung als Vorgesetzte(r) erwünscht, aber nicht Bedingung.

Als Bauingenieur gehören hier zu Ihren Aufgaben: Verkaufsunterstützung, Koordination, Produktentwicklung sowie das Vermitteln von Fachinformationen

Unser Auftraggeber, ein fundiertes Fabrikations- und Handelsunternehmen mit Sitz in der nordwestlichen Agglomeration von Zürich, welches für die Baubranche diverse Durchstanz- sowie Verankerungs- und Befestigungssysteme herstellt, ist auf Ihre ausgewogenen Kenntnisse und Erfahrungen in Theorie und Praxis angewiesen. Als verkaufsorientierter

Bauingenieur HTL/ETH

koordinieren Sie den reibungslosen Ablauf zwischen den Bauingenieuren im Aussendienst und den projektverantwortlichen Bauingenieuren im Innendienst. Dabei überwachen Sie die zu erstellenden Offerten und befassen sich selber mit speziellen statischen Problemlösungen. Ebenfalls sind Sie in Zusammenarbeit mitverantwortlich für Produktentwicklungen und -verbesserungen sowie für Prospektkonzeption und Preisgestaltung der neuen Produkte. Zudem gehört zu Ihrer verkaufsfördernden Tätigkeit auch das Erstellen von Schulungs- und Informationsunterlagen sowie das Ausarbeiten von Markt- und Konkurrenzanalysen. Sie sehen, es handelt sich hier um eine sehr vielfältige und abwechslungsreiche Aufgabe, bei welcher Sie Ihren Ideenreichtum und Ihr Organisationstalent voll einsetzen können.

*Wenn Sie als kontaktfreudiger Bauingenieur auf eine solche nicht alltägliche Position in Ihrer Branche gewartet haben, dann sollten wir uns im Detail darüber unterhalten. Rufen Sie doch einfach an oder richten Sie Ihre Kurzbewerbung an **Herrn H. R. Schär**.*

P·E·R·S·O·N·A·L
COMPASS

Schär Personalcompass AG

Florastrasse 45 Telefon 01/382 06 30
8008 Zürich Fax-Nr. 01/382 06 32



Basel-Stadt

Baudepartement

Das Amt für Kantons- und Stadtplanung (AKS) **Basel-Stadt** erarbeitet Impulse und Pläne zur räumlichen Entwicklung von Stadt und Kanton. Die Verkehrsplanung nimmt eine zentrale Rolle ein, abgestimmt auf Stadtentwicklung und Stadtgestaltung.

Unsere Abteilung Transport und Verkehr sucht zur Bewältigung dieser Aufgaben eine(n)

Verkehringenieur(in)

für den Bereich Individualverkehr. Zum Aufgabenbereich gehört das Erarbeiten von Konzepten eines stadtgerechten Strassenverkehrs unter besonderer Berücksichtigung der sich aus dem Umweltschutzgesetz ergebenden Anforderungen der Luftreinhalte- und Lärmschutzverordnung.

Wir stellen uns eine(n) dipl. Bauingenieur(in) (Vertiefungsrichtung Planung und Verkehr oder gleichwertige Ausbildung) mit Fähigkeit zum interdisziplinären Denken und zur kollegialen Mitarbeit vor, welche(r) sich vertieft mit dem Vollzug der Umweltschutzgesetzgebung im Bereich des städtischen Individualverkehrs auseinandersetzen möchte.

Nähere Auskunft erteilt Herr Rolf M. Plattner, Kantonsplaner, Telefon 061/21 92 38 oder 061/21 92 45, und Herr G. Hug, 061/21 92 27.

Schriftliche Bewerbungen mit Lebenslauf, Foto und Zeugniskopien sind zu richten an das

Baudepartement, Personalsekretariat
Münsterplatz 12, 4001 Basel.

Allrounder, Fachspezialist und evtl. zukünftiger Partner

Unser Auftraggeber ist ein gut fundiertes, kleineres Ingenieurbüro im Mittelland, das anspruchsvolle Projekte im Hoch-, Tief- und Brückenbau der öffentlichen Hand bearbeitet. Der hier gesuchte



Bauingenieur ETH

soll vielseitige und anspruchsvolle Fachaufgaben im konstruktiven Ingenieurbau bearbeiten und betreuen sowie gleichzeitig die Verantwortung für eine zielstrebige und kostenkonforme Projektabwicklung übernehmen. Zu seinen Aufgaben gehören auch die Motivation und Schulung des Mitarbeiterteams (Zeichner und Lehrlinge).

Es handelt sich um eine ausgesprochene Entwicklungsposition, besteht doch mittelfristig die Möglichkeit, **aktiver Partner** zu werden.

Wir wenden uns an einen etwa 30- bis 40jährigen Bauingenieur ETH, ohne einen fortgeschulten HTL-Absolventen (z.B. mit SIA/Register A-Eintrag) auszuschliessen. Nebst fachlichen Qualifikationen sind Selbstständigkeit, Initiative und Verantwortungsbewusstsein erwünschte wichtige Eigenschaften.

Von dieser Chance angesprochene Herren bitten wir, mit uns Kontakt aufzunehmen. Sie erreichen uns telefonisch zu den unten angegebenen Zeiten, schriftlich am Hauptsitz unter Angabe der Kennziffer 6142/1.

Franco G. Mauerhofer – Unternehmensberatung AG

3000 Bern 6, Dählhölzliweg 18, Tel. 031 / 43 13 13: Montag bis Donnerstag von 9.00 –11.00 und 14.00 –17.00 Uhr.

EMPA
DÜBENDORF

Energie- und Umweltprobleme

sind, im Zusammenhang mit haustechnischen Anlagen, das Tätigkeitsfeld der Abteilung Haustechnik.

Zur Verstärkung unseres Teams suchen wir

Ingenieur(in)

(Fachrichtung Maschinenbau/Energietechnik)

Physiker(in)

(experimentelle Physik)

Eine Reihe angewandter F+E-Vorhaben in den Bereichen Systemsimulation, Messung an Pilotbauten, Entwicklung von Messeinrichtungen im Bereich Raumluftströmung/Raumluftqualität sowie periodische Einsätze im Zusammenhang mit der Ausbildung von Ingenieuren warten auf engagierte Mitarbeiter.

Gute Kenntnisse der englischen Sprache sind wegen der intensiven Kontakte mit ausländischen Partnern notwendig. Wir sind gerne bereit, jüngeren, motivierten Bewerbern, welche unsere Arbeit für einige Jahre mitziehen wollen, eine entsprechende Einführung und auch Weiterbildung zu gewähren.

Herr Dr. P. Hartmann, Abteilung Haustechnik, erteilt Ihnen gerne weitere Auskünfte. Ihre Bewerbungsunterlagen senden Sie bitte direkt an den Personaldienst.

EMPA
DÜBENDORF

Eidg. Materialprüfungs- und Forschungsanstalt
Ueberlandstrasse 129, 8600 Dübendorf, Tel. 01 823 55 11

Wir sind ein vielseitig vorwiegend im Kanton Schaffhausen tätiges, mittelgrosses Ingenieurbüro mit anspruchsvollen Arbeiten im allgemeinen Hoch- und Tiefbau sowie im Nationalstrassenbau.

Für die Einführung in CAD suchen wir einen jungen

Bauingenieur HTL

Fachrichtung Konstruktion

Als Statiker bieten wir Ihnen entsprechend Ihrer Praxis interessante und herausfordernde Aufgaben zur möglichst selbständigen Lösung.

Rufen Sie uns an. Unser Herr R. Eggi gibt Ihnen gerne detaillierte Informationen. Oder senden Sie uns Ihre Bewerbung.

Ingenieurbüro B. Bürgin

Spiegelgutstrasse 27, 8200 Schaffhausen
Tel. 053 / 33 45 71

Kleines Architekturbüro im Zentrum von Zürich sucht

Architekten ETH/HTL

zum Einsatz als Entwerfer und Projektleiter für anspruchsvolle Aufgaben. Einem verantwortungsbewussten Kollegen stellen wir eine spätere Beteiligung in Aussicht.

Gerne erwarten wir Ihre Bewerbung unter Chiffre SIA 1031 an IVA AG, Postfach, 8032 Zürich.

Professor Klaus Daniels, Lehrstuhl für Gebäudetechnik
sucht ab 1. April 1991 für den neu aufzubauenden Lehrstuhl
für Gebäudetechnik einen

wissenschaftlichen Adjunkten

Fachrichtung Heizungs-, Sanitär- und Lufttechnik. Gute
EDV-Kenntnisse zur Anwendung von vorhandenen Rechen-
programmen werden erwartet.

Sie sollten gute fachliche Kenntnisse mitbringen (mehrjähri-
ge Berufserfahrung in ausführenden Firmen oder Ingenieur-
büros), gute rhetorische Fähigkeiten besitzen und Liebe zur
Lehrfähigkeit mit der Gabe zur vereinfachenden Darstellung.

Strömungstechniker

für Aufbau und Durchführung von Strömungsversuchen an
und in Gebäuden (Modelluntersuchungen im Windkanal, M.
1: 100/200 und M. 1: 1.

Sie sollten gute fachliche Kenntnisse mitbringen (mehrjähri-
ge Berufserfahrung in ausführenden Firmen oder Ingenieur-
büros).

Ihr Arbeitsplatz wäre sowohl an der ETH-Hönggerberg als
auch in der EMPA Dübendorf.

Ihre Bewerbung richten Sie bitte an:

Herrn B. Hotz, Personalabteilung, ETH-Zentrum, 8092 Zürich

GIA Beratende Ingenieure und Architekten

Als Generalplaner (nicht Unternehmer) realisieren wir seit
25 Jahren anspruchsvolle, installationsintensive Bauten in
den Bereichen Industrie (z.B. Textilindustrie), Verwaltung
und Gewerbe.

Im Rahmen einer Nachfolgeregelung suchen wir einen

Bauingenieur ETH/HTL

Seine Aufgabe umfasst die ingenieurmässige Betreuung der
Projekte, statische Berechnungen, Überwachung der Erstel-
lung von Ingenieurplänen, enge Zusammenarbeit mit unse-
rer Planungsabteilung bezüglich Optimierung von Baukon-
struktionen usw.

Wir stellen uns eine Persönlichkeit mit grosser Erfahrung in
Statik und Konstruktion vor, die in enger Zusammenarbeit
mit unseren Architekten und Fachingenieuren von Anfang
an massgebend bei der Planung mitwirkt.

EDV- und CAD-Systeme sind vorhanden.

Es handelt sich um eine weitgehend selbständige Position
mit sehr interessanten Zukunftsperspektiven.

Interessenten bitten wir, eine handschriftliche Kurzzofferte
mit den üblichen Unterlagen zu richten an:

GIA AG, Beratende Ingenieure und Architekten
Sägestrasse 9, 8640 Rapperswil, Tel. 055 / 27 56 44

Im Einklang mit der Umwelt

arbeitet unser Auftraggeber.

BSB + Partner ist eines der vielseitigsten und bedeutendsten Bauinge-
nieur- und Vermessungsbüros des
Kantons Solothurn.

Der zukünftige neue

Leiter der Umweltabteilung

ist für folgende **Hauptaufgaben**
verantwortlich.

- Umweltverträglichkeitsberichte
im Sinne des Umweltschutzgesetz-
es
- Expertenberichte (Lärm, Luftthy-
giene, Erschütterungen, Raumpla-
nung, Flora und Fauna usw.)
- Lärmbelastungskataster
- Naturinventare
- Durchführung von Risikoanalysen
- Verhandeln mit Behörden und
Bauherren
- Führung eines Teams von rund
zehn Ingenieuren und Naturwis-
senschaftern

Bau- oder Kulturingenieure sowie Naturwissenschaftler

mit **erster Berufserfahrung**, die
Führung und **Weiterausbau** der
Abteilung als Herausforderung be-
trachten, bitten wir, mit unseren Her-
ren **R. Herz** (Tel. 065 / 24 65 82-581)
oder **J. Brinkmann** (Telefon 065 /
24 65 85-581) telefonisch oder
schriftlich Kontakt aufzunehmen. Sie
erteilen Ihnen gerne weitere Aus-
künfte und sichern Ihnen **absolute
Diskretion** zu.

VISURA Treuhand-Gesellschaft
Bürenstrasse 5b, Postfach
4501 Solothurn

Zur Mitarbeit bei der Realisierung von anspruchsvollen Bauvorhaben suchen wir einen weiteren, teamfähigen und verantwortungsfreudigen

BAULEITER

Je nach bisheriger Tätigkeit bieten wir Ihnen selbständige Aufgaben oder Mitarbeit in einer kleinen Arbeitsgruppe.

Wenn Sie über eine gute Grundausbildung verfügen und bei der beruflichen Tätigkeit ein kollegiales Arbeitsklima und überdurchschnittliche Anstellungsbedingungen zu schätzen wissen, sollten Sie sich in einem persönlichen Gespräch über Ihre Möglichkeiten bei uns informieren lassen.

Wir freuen uns, wenn Sie sich mit uns in Verbindung setzen!

Stücheli Architekten, Genferstrasse 6, 8027 Zürich
Tel. 01 / 201 22 66

AVA Aarg. Versicherungsamt, Aarau

Das Spezialistenteam unserer Abteilung Brandschutz verfolgt das Ziel, Personen und Sachen durch geeignete Massnahmen vor den Auswirkungen von Bränden und Explosionen zu schützen.

Zur Verstärkung unseres Teams suchen wir einen einsatzfreudigen

HTL-Absolventen

welchen wir nach entsprechender Ausbildung als

Brandschutzingenieur

zur Betreuung eines

Brandschutzkreises

einsetzen werden.

Zu Ihren **wichtigsten Aufgaben** gehören:

- bewilligungspflichtige Bauvorhaben begutachten, Bewilligungen ausarbeiten, neu erstellte Anlagen abnehmen, periodische Kontrollen durchführen
- Beratung von Behörden, Architekten und Bauherren in allen Belangen des vorbeugenden Brandschutzes.

Die **Bewältigung dieser Aufgaben** stellt folgende Anforderungen:

- abgeschlossene Ausbildung als Ingenieur oder Architekt HTL
- mehrjährige praktische Berufstätigkeit (Idealalter 28 bis 40 Jahre)
- Durchsetzungsvermögen
- Gewandtheit im mündlichen und schriftlichen Verkehr mit Behörden und Privatpersonen

Wir bieten:

- angenehmes Arbeitsklima
- angemessenes Salär und zeitgemässe Sozialleistungen
- verantwortungsvolle, interessante und vielseitige Tätigkeit
- gründliche Einführung und Weiterbildung

Stellenantritt: nach Übereinkunft

Falls Sie sich von dieser anspruchsvollen und interessanten Aufgabe angesprochen fühlen, erwarten wir gerne Ihre handschriftliche Bewerbung mit Angaben von Referenzen und den üblichen Unterlagen. Allfällige ergänzende telefonische Auskünfte erteilt Ihnen gerne der Chef der Abteilung Brandschutz, Herr Hans Schneeberger, Telefon 064 / 26 36 46.

AARGAUISCHES VERSICHERUNGSAMT
Direktion, Bahnhofstrasse 101, 5001 Aarau

MITARBEITEN AN DER ZUKUNFT DER BAHN

**Ingenieurkompetenz
Verantwortung
Selbständigkeit**

Diese Stichworte setzen Sie in interessanten Aufgaben um, in unserer Sektion Ingenieurbau im Bereich

Brücken und Tragkonstruktionen

Wir suchen

Bauingenieure(innen) ETH/HTL

mit fundierten Kenntnissen in Konstruktion und Bauleitung von Ingenieurbauten oder im Tief- und Tunnelbau.

Sie sind bei uns verantwortlicher Projektleiter für Neubau, Ausbau und Unterhalt unserer Bahninfrastrukturanlagen, insbesondere aller Brücken und Kunstbauten in der Ihnen zugeteilten Bauregion.

Vor uns liegen die Ausbauten für BAHN 2000 und S-Bahn Zürich mit packenden Problemstellungen. Diese lösen Sie in unserem kleinen Team mit grosser Selbständigkeit. Wenn Sie über einige Jahre Praxis verfügen, können Sie bei uns Ihr Ingenieurwissen in sehr interessanten Aufgaben anwenden, und dies in einem interessanten und fortschrittlichen Umfeld. Ihr Arbeitsort befindet sich im Zentrum Zürichs.

Ihr künftiger Chef, Herr Franz Zimmermann, gibt Ihnen unter Tel. 01 / 245 22 80 gerne weitere Auskünfte!

Ihre Bewerbung mit den üblichen Unterlagen senden Sie an die

SBB Kreisdirektion III
Postfach, 8021 Zürich



Stadt Dübendorf

Wir suchen für die Bauabteilung unserer Stadtverwaltung per sofort oder nach Vereinbarung einen

Leiter Hochbau/Baupolizei (Hochbausekretär)

Ihr Aufgabengebiet umfasst insbesondere die Bearbeitung der Baugesuche und die Aufsicht über die Bau- und Feuerpolizei. Für die technische Beratung steht ein externes Ingenieurbüro zur Verfügung. Sie beaufsichtigen zudem den baulichen Unterhalt der städtischen Liegenschaften und begleiten städtische Hochbauprojekte. Ein leistungsfähiges Sekretariat mit modernen EDV-Mitteln steht zur Verfügung.

Wir erwarten von Ihnen eine kaufmännische oder technische Ausbildung mit fachbezogener Praxis. Die Mitarbeit in Kommissionen sowie der tägliche Verkehr mit Bauherrschaften, Architekten und Unternehmern erfordert ein sicheres Auftreten sowie ein ausgeprägtes Verhandlungsgeschick.

Die Besoldung richtet sich nach der Besoldungsverordnung der Stadt Dübendorf. Der Beitritt zur städtischen Pensionskasse ist obligatorisch.

Die Stelle steht auch einer weiblichen Bewerberin offen.

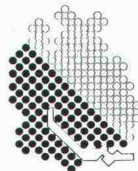

**Im
Dienste
aller**

Die Zürcher Gemeinden

Wenn Sie an dieser Stelle interessiert sind, senden Sie Ihre Bewerbung mit Foto an die Stadtkanzlei Dübendorf, Usterstrasse 16, 8600 Dübendorf. Weitere Auskünfte erteilt Ihnen gerne der Chef Bauabteilung, Cla Semadeni, Telefon 01 / 801 67 11.

Stadtrat Dübendorf

Unsere Mandantin ist ein renommiertes, mittleres

Ingenieurbüro im Raume Baden

Die Abteilung

konstruktiver Ingenieurbau

befasst sich mit der Projektierung von Stahlbeton-, Stahl- und Holzkonstruktionen für Objekte im Hoch- und Tiefbau. Dank langfristig abgesicherter Expansion ist nunmehr die leitende Position für den

stellvertretenden Abteilungsleiter

zu besetzen. Die Tätigkeitsgebiete umfassen Projektierungsarbeiten, statische Berechnungen auf EDV-Anlage mit modernster Software, Verhandlungen mit Auftraggebern und Architekten, Erstellen von Ausschreibungsunterlagen, Baukontrollen. Unterstützt werden Sie von Zeichnern und Konstrukteuren mit CAD-Erfahrung.

Falls Sie als dipl. Bauing. ETH oder Bauing. HTL qualifiziert sind und mindestens einige Jahre entsprechende Praxis haben, dann erwartet Sie neben einer sehr interessanten und gut dotierten Berufstätigkeit bei bewiesener Eignung die Möglichkeit zum gelegentlichen

Engagement als Partner

Gerne erwarten wir Ihre Anfrage und sichern Ihnen absolute Diskretion zu.

IBGM Consultants

Postfach 460, 8034 Zürich, Tel. 01 / 383 33 96



Sind Sie als junger

Bauingenieur ETH oder HTL

nach kundiger Einführung an der selbständigen Bearbeitung von allg. Tiefbau- und Infrastrukturanlagen mit Schwerpunkten Wasserbau, Strassenbau und Kanalisation interessiert, dann erwarten Sie bei uns anspruchsvolle Aufgaben in einem aufgeschlossenen Team.

Wir freuen uns auf Ihre Bewerbung.

Kissling + Zbinden Ingenieur AG

Seftigenstrasse 22, 3000 Bern 17, Tel. 031 / 45 29 55

Sind Sie

dipl. Bauingenieur(in) ETH

mit einigen Jahren Erfahrung – Idealalter 30–35 Jahre –, und interessieren Sie die Fachbereiche **Massivbau, Brückenbau, Bauwerkserhaltung,**

oder

Ingenieur(in)

mit Kenntnissen und möglichst Erfahrung in **Planung, Bau und Betrieb von Deponien,**

dann finden Sie in unserer neuen **Zweigniederlassung in Winterthur** oder evtl. im Büro Zürich vielseitige und interessante Arbeit.

Wir sind ein Bauingenieurbüro mit über 30jähriger Tradition mit Hauptsitz in Zürich. Auf Sie wartet ein junges Team. Sie haben bei uns die Möglichkeit, Projekte selbständig bearbeiten zu können. Zusammen mit Mitarbeitern anderer Zweigstellen können Sie an grossen Projekten mitwirken.

Wir bieten Ihnen einen mit EDV ausgerüsteten Arbeitsplatz. Ihr Lohn entspricht den an Sie gestellten Anforderungen und Ihrem Einsatz. Unsere Sozialleistungen sind vorbildlich, und wir kennen die gleitende Arbeitszeit.

Wenn Sie in unserem Stellenangebot eine Herausforderung erblicken, so sollten Sie nicht zögern, sich zu bewerben. Ihre Bewerbung erreicht uns unter Chiffre SIA 1033 an IVA AG, Postfach, 8032 Zürich.

Wir freuen uns darauf. Absolute Diskretion ist Ihnen zugesichert.

PERSONAL SIGMA
PERSONALBERATUNG
PERSONALFORDERUNG

Projektaufgaben im Stahlbau

Unser Auftraggeber ist ein fundiertes, international tätiges Stahlbau-Unternehmen im Raum Frauenfeld. Er sucht durch uns für eine **anspruchsvolle** Position einen

BAUINGENIEUR HTL

welcher an einer sehr selbständigen Aufgabe innerhalb eines kleinen Teams seine berufliche Entwicklung vorantreiben möchte. Sie bringen ein entsprechendes Studium mit und haben Freude an **technischen** und **administrativen Projektaufgaben**. Vielleicht möchten Sie an der neuen Stelle auch Ihre Deutschkenntnisse anwenden und ausbauen können. Mehr über diese Position sagt Ihnen gerne unser **Herr Kurt Liechti, PERSONAL SIGMA FRAUENFELD, Bahnhofstrasse 76, 8500 Frauenfeld, Telefon 054 / 27 27 27**

MEHR ALS EINE STELLE



Wir sind ein mittelgrosses Ingenieurbüro im Hoch und Tiefbau, mit modernster EDV-Anlage und CAD.

Zur Bearbeitung interessanter Bauprojekte suchen wir

Bauingenieur HTL

für die selbständige Bearbeitung von Ingenieurhochbauten und allgemeinen Hochbauten (Statik).

Bauleiter

für sämtliche Bauleitungsarbeiten von interessanten Objekten im Industriebau. Erfahrung vorteilhaft.

Tiefbauzeichner(in)

Fachrichtung Stahlbetonbau sowie allgemeiner Strassenbau, für die selbständige Bearbeitung diverser Projekte.

Wir bieten fortschrittliche Arbeitsbedingungen in kollegialem Team.

Gerne erwarten wir Ihre Bewerbung oder Ihren Anruf.

Faes + Stierli, Ingenieure + Planer

Zugerstrasse 12, 5620 Bremgarten
Telefon 057 / 33 66 33



Pontresina

Edy Toscano AG

Dipl. Bauingenieur ETH/SIA/ASIC

Idealer Arbeitsort für Sommer und Winter

Wir bearbeiten interessante und anspruchsvolle Aufgaben in den Fachbereichen Wasser, Abwasser, Umweltschutz, Verkehrsbauten und Wohnbauten.

Wir suchen

Bauingenieur(in) HTL oder ETH

und

Bauleiter

Unsere Vorstellung: Jüngerer Fachmann/-frau, wenn möglich mit etwas Berufserfahrung im Tiefbau, initiativ, selbständig und kooperativ.

Wir offerieren Ihnen eine ausbaufähige Stelle mit guter Aufstiegs- und Entfaltungsmöglichkeit, angenehmes Arbeitsklima, fortschrittliche Arbeitsmethoden und -bedingungen.

Fühlen Sie sich durch unser Arbeitsplatzangebot in schönster Umgebung angesprochen, so rufen Sie uns an. Die Herren H. Trachsel oder E. Peter erteilen Ihnen gerne weitere Auskünfte.

Edy Toscano AG, Telefon 082 / 6 61 40

MITARBEITEN
AN DER
ZUKUNFT DER
BAHN

**Ingenieurkompetenz
Verantwortung
Selbständigkeit**

Diese Stichworte setzen Sie in interessanten Aufgaben um, in unserer Sektion Ingenieurbau im Bereich

Brücken und Tragkonstruktionen

Wir suchen

Bauingenieure(innen) ETH/HTL

mit fundierten Kenntnissen in Konstruktion und Bauleitung von Ingenieurbauten oder im Tief- und Tunnelbau.

Sie sind bei uns verantwortlicher Projektleiter für Neubau, Ausbau und Unterhalt unserer Bahninfrastrukturanlagen, insbesondere aller Brücken und Kunstbauten in der Ihnen zugeteilten Bauregion.

Vor uns liegen die Ausbauten für BAHN 2000 und S-Bahn Zürich mit packenden Problemstellungen. Diese lösen Sie in unserem kleinen Team mit grosser Selbständigkeit. Wenn Sie über einige Jahre Praxis verfügen, können Sie bei uns Ihr Ingenieurwissen in sehr interessanten Aufgaben anwenden, und dies in einem interessanten und fortschrittlichen Umfeld. Ihr Arbeitsort befindet sich im Zentrum Zürichs.

Ihr künftiger Chef, Herr Franz Zimmermann, gibt Ihnen unter Tel. 01 / 245 22 80 gerne weitere Auskünfte!

Ihre Bewerbung mit den üblichen Unterlagen senden Sie an die

SBB Kreisdirektion III
Postfach, 8021 Zürich



Bauingenieur HTL

als Strasseninspektor für das Amt Trachselwald

Wir erwarten:

- mehrjährige Erfahrung im allgemeinen Tiefbau, vorzugsweise in Unternehmung
- Geschick in Personalführung

Wir bieten:

- selbständige, verantwortungsvolle Tätigkeit im Strassenunterhalt, Strassenbaupolizei, Projektleitung, Strassen und Wasserbau
- Besoldung und Sozialleistungen nach kantonalen Besoldungsordnung im Beamtenverhältnis

Wir freuen uns auf Ihre Bewerbung mit den üblichen Unterlagen bis zum 20.3.91 an Oberingenieurkreis IV, Postfach 736, 3401 Burgdorf 1.

Auskunft erteilt gerne Herr K. Meyer-Usteri, Kreisoberingenieur, Tel. 034 / 21 32 99

ESI-DOUCET SA

Wir sind seit über 25 Jahren in der Filtration und Zentrifugation von Industrierwasser spezialisiert.

Für die Bearbeitung und den Weiterausbau des Marktes in den deutschsprachigen (und evtl. anderen) Ländern suchen wir einen

Maschineningenieur

Idealalter: 30-35 Jahre

Muttersprache: Deutsch
sehr gute Französischkenntnisse
Englischkenntnisse wünschenswert

Interessenten bitten wir, ihre Bewerbung mit den üblichen Unterlagen einzureichen an:

ESI-DOUCET SA
11, av. Henri Dunant
1205 Genf
Tel. 022 / 29 21 66

Für Auskünfte stehen Ihnen Herr Messerli oder Herr Moser gerne zur Verfügung.

Zur Ergänzung unseres kleinen Planungsteams im **Büro Urdorf** suchen wir einen

dipl. Kulturingenieur ETH

Ihr zukünftiges Arbeitsgebiet umfasst:

- **Quartierpläne sowie Mitarbeit in der Regional- und Ortsplanung**
- **Arbeiten im Gemeindeingenieurwesen (vom allgemeinen Tiefbau bis zu Umweltschutzfragen)**

Wir arbeiten Sie in dieses abwechslungsreiche und vielseitige Tätigkeitsgebiet gerne ein und können Ihnen fortschrittliche Arbeitsbedingungen bieten.

Gerne erwarten wir Ihre Kontaktaufnahme unter Tel. 01 / 734 18 58 (Herr H. Schröder).



Ingenieur- und Vermessungsbüro
Sennhauser, Werner & Rauch AG
Utikonstrasse 27, Urdorf
Tel. 01 / 734 18 58

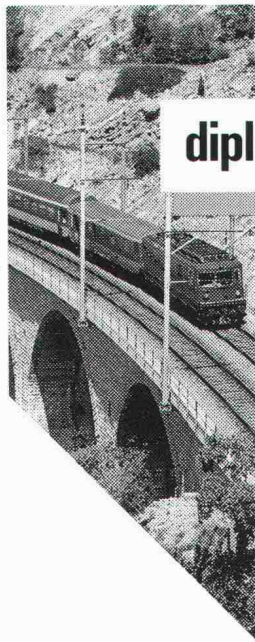

dipl. Bauingenieur ETH

An der Bewältigung unserer grossen Aufgaben Alptransit, Bahn 2000, Berner S-Bahn, Ausbau Autoverlad usw. können Sie als

sofort entscheidend mitwirken!

Bei der Sektion Ingenieurbau sind Sie als Adjunkt für die Projektierung von Neubauten des Brücken-, Tunnel-, Erd- und Massivbaus sowie von vielseitigen Unterhaltsarbeiten verantwortlich.

Selbständig setzen Sie Ihr theoretisches und praktisches Wissen beim Neubau, Ausbau und Unterhalt von Brücken sowie allen übrigen Kunstbauten der Bahnanlagen ein.

Ihre Stärke ist die Fachrichtung Konstruktion und das Flair, an den grossen Zukunftsaufgaben des öffentlichen Verkehrs massgeblich mitzuarbeiten.

Eine zielgerichtete Weiterbildung und ein kleines, qualifiziertes Team unterstützt Sie bei Ihren vielseitigen Aufgaben. Ihr Arbeitsplatz befindet sich an zentraler Lage der Stadt Bern und auf den zahlreichen, interessanten Baustellen unserer Bahngruppe.

Gleitende Arbeitszeit und weitgehende Fahrvergünstigungen sind weitere Aspekte, welche Ihnen eine individuelle Gestaltung Ihrer Mobilität ermöglichen.

Für einen ersten Kontakt stehen Ihnen die Herren U. Graber oder J. Reinhard (Tel. 031 / 22 11 82) gerne zur Verfügung.

Ihre Bewerbung richten Sie bitte an die

BLS Lötschbergbahn

Bauabteilung
Genfergasse 11, 3001 Bern

Zur Ergänzung des Teams in unserem Büro in Aarau suchen wir einen

Bauingenieur ETH/HTL

mit einigen Jahren Berufserfahrung im Bereich Tragkonstruktionen.

Wir bieten Ihnen eine interessante, vielseitige Tätigkeit als selbständiger Sachbearbeiter im Hoch- und Brückenbau.

Fühlen Sie sich angesprochen, rufen Sie uns an, oder senden Sie uns Ihre Bewerbungsunterlagen.

Riner Süess + Partner AG
dipl. Bauingenieure ETH/SIA

Weltstrasse 27 Telefon 064/22 25 41
5000 Aarau · 5200 Brugg · 5630 Muri



Hochbauinspektorat der Stadt Zürich

Die Substanzerhaltung der über 4000 städtischen Gebäude ist eine Aufgabe mit Zukunft, die zunehmend an Bedeutung gewinnt und erfahrene Fachleute erfordert.

Deshalb suchen wir für eine unserer Bauabteilungen

1 Architekten/Architektin HTL oder ETH

und

1 Bauführer/Bauführerin

Sind sie interessiert an einer abwechslungsreichen, verantwortungsvollen Aufgabe, welche Ihnen erlaubt, Ihre organisatorischen und praktischen Fähigkeiten in Bauherren- oder Bauführer-Funktion im anspruchsvollen Bereich Unterhalt/Renovierung/Umbau/Sanierung voll zu entfalten?

Wir freuen uns auf Ihre Bewerbung. Unser Herr W. Schaufelberger, Tel. 01/216 29 56, oder Herr R. Manz, Tel. 01/216 29 74, stehen Ihnen gerne für Auskünfte zur Verfügung.

Hochbauinspektorat der Stadt Zürich

Lindenhofstrasse 21
Postfach
8021 Zürich



Herausforderung im Verkauf Kunststoff-Fenster

Zu den Sarna-Systemen für eine perfekte Gebäudehülle gehören die **Sarnapane**-Kunststoff-Fenstersysteme, die wir über unsere Tochtergesellschaft Sarna-Osmopane AG anbieten. Die **Sarnapane**-Kunststoff-Fenstersysteme, die eine vielseitige Anwendung bei Neubauten und Gebäudesanierungen ermöglichen, beinhalten auch ein umfassendes Dienstleistungspaket.

Wir bauen unsere Aktivitäten weiter aus und suchen für die kunden- nahe Förderung unserer Kunststoff-Fenster einen jüngeren

technischen Berater im Verkauf Region Zentralschweiz/linkes Zürichseeufer

Die Durchsetzung eines erfolgreichen Absatzkonzeptes in Abstimmung mit unserem Gesamtkonzept für die Gebäudehülle, die Mitwirkung bei der Planung und Budgetierung, die Betreuung und Förderung der Sarnapane-Verarbeiter sowie die Beratung von Planern und Bauherren sind die Hauptaufgaben des neuen Mitarbeiters im Verkauf Kunststoff-Fenster.

Eine technische Grundausbildung sowie Erfahrung und entsprechende Weiterbildung im Verkauf, vorzugsweise im Bausektor, sind die beruflichen Voraussetzungen für diesen Aufgabenbereich. Im weitern sind für die Beratung und Unterstützung unserer Kunden Flexibilität, Zielstrebigkeit und gute Kontakt- und Verhandlungsfähigkeit erforderlich.

Wenn Sie eine neue Herausforderung suchen und gerne in einem kleinen, initiativen Team Verantwortung übernehmen möchten, freut sich Herr Thomas Frauenknecht auf Ihre handschriftliche Bewerbung. Er wird Ihre Anfrage vertraulich behandeln und steht Ihnen auch für telefonische Auskünfte gerne zur Verfügung.

 **Sarna**

Sarna Kunststoff AG, 6060 Sarnen, Telefon 041 - 66 99 66

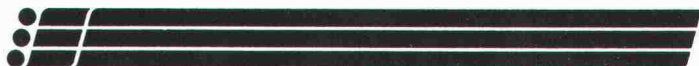

MITARBEITEN
AN DER
ZUKUNFT DER
BAHN

Im Rahmen der Projekte **Bahn 2000** und **S-Bahn Zürich** wird die Bahninfrastruktur im Grossraum Zürich den Anforderungen eines modernen und leistungsfähigen Systems des öffentlichen Verkehrs angepasst.

Für die Realisierung dieser Bauvorhaben suchen wir eine(n)

Projektleiter(in)

Sie sind als dipl. Bauingenieur(in) ETH oder Bauingenieur(in) HTL verantwortlich für die Planung und Ausführung von Bauobjekten im Hoch- und Tiefbau.

Für diese anspruchsvolle Stelle ist es erwünscht, einige Jahre praktische Erfahrung in Projektierung/Bauleitung mitzubringen, jedoch nicht Bedingung. Wir erwarten von Ihnen eine gewandte mündliche und schriftliche Ausdrucksweise, Verhandlungsgeschick, Teamfähigkeit und Initiative.

Nebst einer Dauerstelle bieten wir Ihnen gut ausgebaute Sozialleistungen, gleitende Arbeitszeit sowie einen Arbeitsplatz beim Hauptbahnhof Zürich.

Wenn sie sich angesprochen fühlen, stehen Ihnen unsere Herren H. Gründer, Chef der Bausektion, Tel. 01/245 22 15, oder sein Stellvertreter Th. Fust, Adjunkt, Tel. 01/245 22 19, für eine erste Kontaktaufnahme gerne zur Verfügung.

Ihre handschriftliche Bewerbung mit Foto, Lebenslauf und Angaben über Ihre bisherige Tätigkeit senden Sie an:

SBB Kreisdirektion III
Postfach, 8021 Zürich



Für die Bearbeitung zahlreicher Aufträge im In- und Ausland suchen wir zur Verstärkung unseres tatkräftigen Teams je einen

Bauingenieur ETH

für interessante Brücken- und Tiefbauarbeiten

Bauleiter

für die Betreuung verschiedener Baustellen im Hoch- und Tiefbau

Bauingenieur HTL

für die Bearbeitung grösserer Bauvorhaben im Hochbau.

Wir bieten neben der fachlichen Herausforderung ein der gestellten Aufgabe entsprechendes Honorar sowie angenehme Arbeitsplätze direkt neben dem S-Bahnhof Oerlikon.

Fühlen Sie sich angesprochen? Dann nehmen Sie bitte mit uns telefonisch Kontakt auf oder senden Sie Ihre Bewerbung an

HÖLTSCHI & SCHURTER
DIPL. ING. ETH/SIA · AG

Schulstrasse 40
8050 Zürich

Telefon 01/313 01 13
Fax 01/313 01 40



UTC INTERNATIONAL GASTRONOMY

Als erfolgreiches Gastronomieunternehmen befassen wir uns mit der Planung und Realisierung von neuen Konzepten im Bereich der Systemgastronomie. Für unseren Pilotbetrieb in Zürich oder Basel suchen wir für die Projektierung und Ausführung einen

Architekten

folgende Kriterien sollten erfüllt sein:

- Architekt oder Architekturbüro als GU mit ausgeprägtem Flair für Innenarchitektur und Dekoration
- gute Marktkenntnisse der Standorte Zürich und Basel
- nachweisbare Erfahrung in der Realisierung von Restaurantprojekten
- ab sofort verfügbar für die Vorprojektphase und die Projektausführung Ende 1991
- Möglichkeit: weitere Betriebsprojekte im Ausland zu verwirklichen

Wir bitten Sie, Ihre detaillierten Unterlagen an folgende Adresse zu senden:

UTC International Gastronomy
z.H. Herrn A. Zimmerli
Petersgraben 35, 4003 Basel
Tel. 061 / 29 62 03

Wir sind ein grösseres Ingenieurbüro mit vielseitigen Planungs-, Projektierungs- und Bauleitungsaufgaben im Hoch- und Tiefbau. In einem kleineren Team von Ingenieuren bearbeiten wir die Aufgaben der

Geotechnik und des Grund- und Felsbaus

In zunehmendem Masse sind dabei auch herausfordernde Probleme der Entsorgung und des Umweltschutzes in interdisziplinärer Zusammenarbeit zu lösen.

Wir suchen Sie, eine(n)

dipl. Bau- oder Kulturingenieur(in) ETH

mit einigen Jahren Praxis in einem Ingenieur- oder Geotechnikbüro. Wir bieten Ihnen eine abwechslungsreiche, interessante und verantwortungsvolle Tätigkeit, eine angenehmes, kollegiales Arbeitsklima und fortschrittliche Anstellungsbedingungen.

Sind Sie interessiert? Unser Herr N. Bischoff orientiert Sie gerne über Ihr künftiges Betätigungsfeld. Rufen sie ihn an oder senden Sie Ihre Bewerbung an untenstehende Adresse. Wir freuen uns auf Ihre Kontaktaufnahme.

Basler & Hofmann

Ingenieure und Planer AG
Forchstrasse 395, 8029 Zürich
Telefon 01 / 55 11 22

SIE sind diplomierter

Bauingenieur

oder

Architekt

SIE möchten wichtige und ausbaufähige Projektverantwortungen im Hochbau wahrnehmen.

SIE streben eine stabile, dynamische und gut dotierte Position an.

Wenn all dies zutrifft, so freuen wir uns auf Ihre umgehende Kontaktnahme, damit wir sie vertraulich über die entsprechende Position bei unserem Klienten, einer der besten schweizerischen Generalunternehmungen, informieren können.

SCHLAEFLI CONSULTING AG

Marktgasse 9
CH-3011 Bern
Tel. 031 / 22 80 00
Fax 031 / 21 09 38

Wir sind ein mittelgrosses Ingenieurbüro im Zürcher Oberland und suchen

Bauingenieur ETH oder HTL

Fachrichtung Konstruktion und Grundbau

zur selbständigen Bearbeitung von Aufträgen im konstruktiven Ingenieurbau

Bauingenieur HTL

Fachrichtung Strassenbau/Abwasser

für die Projektierung und Bauleitung von Strassen- und Tiefbauten

Siedlungsplaner(in) HTL

für die Bearbeitung von Quartierplänen und Gemeindeingenieuraufgaben

Bewerber(innen) mit aktuellen Fachkenntnissen und einigen Jahren Praxis bieten wir interessante Aufgabenbereiche.

Stellenantritt nach Vereinbarung.

Bewerbungsunterlagen sind zu richten an:

M. Wiesendanger AG

Ingenieurbüro für Hoch- und Tiefbau
Gemeindeingenieurwesen
Bahnhofstrasse 16, 8620 Wetzikon

Möchten Sie in die zukunftssträchtige Bausparte einsteigen als

Tunnelbau Bauführer

Oder haben Sie schon einige Jahre Erfahrung im Untertagsbau und möchten Ihre Praxis vertiefen? Dann bietet Ihnen unsere Mandantin optimale Anstellungschancen. Diese grössere, renommierte

Bauunternehmung

ist seit mehreren Jahrzehnten gesamtschweizerisch erfolgreich im Tunnelbau tätig. Einige Projekte sind von grossem Umfang, andere wieder mit kleinerer Bausumme, aber alle sind technisch und führungsmässig interessant und vielseitig.

Für «Einsteiger» wird eine gründliche Einführung in die Tunnelbaupraxis gewährleistet. Wenn Sie als Ing. HTL/ETH, dipl. Bauführer oder Tiefbautechniker qualifiziert sind und am Untertagsbau interessiert sind, dann können Sie mit einem grosszügigen Salärniveau, fortschrittlichen Anstellungsbedingungen und bei Eignung mit Beförderungschancen rechnen.

Wir freuen uns auf Ihre Anfrage und sichern Ihnen volle Diskretion zu.

IBGM Consultants

Postfach 460, 8034 Zürich, Tel. 01 / 383 33 96

Regionale Bauverwaltung

Interessieren Sie die grossen Herausforderungen bei kommunalen Planungen, bei bautechnischen und baurechtlichen Fragen sowie allen Umweltbelangen, so sollten Sie diese annehmen und sich bei uns als

Bauverwalter

bewerben. Abgeschlossene Berufslehre als Hoch- oder Tiefbauzeichner und entsprechende Weiterbildung mit Berufserfahrung sind erforderlich.

Stellenantritt nach Vereinbarung. Bewerbungen mit den üblichen Unterlagen senden Sie bitte an:

Ingenieurbüro **Faes + Stierli**, Ingenieure und Planer
5620 Bremgarten, Tel. 057 / 33 66 33.

Für weitere Auskünfte rufen Sie uns doch einfach an, wir würden uns freuen, mit Ihnen in Kontakt treten zu können.



Zur Ergänzung unseres Teams suchen wir in unsere Abteilung Bauwesen eine(n) qualifizierte(n)

Hochbauzeichner(in)

und

Innenausbauzeichner(in)

mit abgeschlossener Berufslehre.

Wir möchten diese Stellen einsatzfreudigen, kreativen und teamfähigen Bewerbern(innen) mit gestalterischem Flair anvertrauen.

Für den gehobenen Innenausbau von Läden, Gastronomie, Büros und Hotelbauten bearbeiten Sie diverse Projekte.

Wir erwarten gerne Ihre Offerte oder Ihren Anruf (Tel. 01 / 277 21 11, Herrn Lienhard verlangen).

Blättler

Wir sind ein renommiertes Unternehmen in der Innenausbaubranche.

Wir entwickeln, verkaufen, produzieren und montieren verstellbare Elementwände jeglicher Art und Ausführung.

Die rege Nachfrage unserer Kundschaft macht das Engagieren eines weiteren

technischen Sachbearbeiters

für die Bearbeitung von Offerten und Aufträgen erforderlich.

Suchen Sie einen selbständigen Wirkungskreis mit guten Anstellungsbedingungen? Haben Sie Freude an einer vielseitigen und abwechslungsreichen Tätigkeit? Wenn Sie eine Berufslehre als Hochbauzeichner oder Schreiner absolviert haben und ferner über einige Jahre Berufserfahrung verfügen, erwartet Sie hier die ideale Stelle, an welcher Sie Ihre beruflichen Kenntnisse anwenden und erweitern können.

Wenn Sie sich angesprochen fühlen, rufen Sie uns einfach an, damit wir uns über diese Stelle eingehend unterhalten können.

Blättler, Holz- und Metallbau,
Industriestrasse 1, 8117 Fällanden
Tel. 01 / 825 43 85, intern 12

MIGROS-GENOSSENSCHAFTS-BUND

Personal und Ausbildung, Limmatstrasse 152, 8005 Zürich
Telefon 01 277 21 11

Wir sind ein mittelgrosses Ingenieurbüro mit Hauptsitz in Zürich.

Für unser Zweigbüro in Ohringen suchen wir einen

Bauingenieur HTL

oder einen erfahrenen, qualifizierten **Bauleiter** für die Bearbeitung von anspruchsvollen Aufgaben im Nationalstrassenbau und allg. Tiefbau.

Der Aufgabenbereich umfasst:

- Devisierung und Vorbereitung der Bauarbeiten
- Bauleitung und Abrechnung
- Projektierungsarbeiten

Diese Aufgaben lösen Sie im kleinen Team mit modernen Hilfsmitteln, zusammen mit erfahrenen Kollegen.

Unser Büro befindet sich an der Umfahrung Winterthur der N1 und hat direkten Autobahnanschluss.

Gerne erwarten wir Ihre schriftliche Bewerbung oder telefonische Anfrage (Herrn Vogt, Tel. 052 / 53 37 20).

HEIERLI

dipl. Bauingenieur ETH/SIA/ASIC
Aspstrasse 59, 8472 Ohringen-Seuzach

Partnerschaft in einem Ingenieurbüro

Sie bringen mit:

- Studium als Bauingenieur
- Erfahrung im konstruktiven Ingenieurbau
- guten Umgang mit Mitarbeitern und Kunden

Wir bieten Ihnen:

- interessante Projekte schwergewichtig im Industriebau
- gute Auftragslage
- sehr gute Verdienstmöglichkeiten

Kontakte unter Chiffre SIA 1034 an IVA AG, Postfach, 8032 Zürich.

Wir suchen

Architekt(in) ETH oder HTL Hochbauzeichner(in)

für die Planung und die Durchführung vorwiegend öffentlicher, anspruchsvoller Bauvorhaben im In- und Ausland (Theater-, Flughafen-, Schul- und Verwaltungsbauten).

Eintritt sofort oder nach Vereinbarung.

Wir erwarten Ihren Anruf oder Ihre schriftliche Bewerbung.

Paillard, Leemann und Partner AG

Architekten
Flühgasse 41, 8008 Zürich, Tel. 01 / 53 21 50

Für die Bearbeitung vielseitiger Aufgaben privater und öffentlicher Auftraggeber suchen wir

Architekten HTL

und

Hochbauzeichner(in)

Einsatz in allen Bereichen vom Entwurf bis zur Ausführung. Als kleines Team bieten wir vorzügliche Arbeitsbedingungen.

Wir freuen uns auf Ihren Anruf oder Ihre schriftliche Bewerbung.

Walter Rüegg, dipl. Architekt ETH/SIA
Forchstrasse 21, 8032 Zürich, Tel. 01 / 383 33 09

Mittelgrosses Architekturbüro in Zug sucht einen erfahrenen, dynamischen

Bauleiter/Bauführer

welcher mit zwei Bauführern die Ausführungsphase verschiedener Industrie-, Geschäftshaus- und Wohnbauten bearbeitet (d.h. KV/Bauführung/Abrechnungen).

Wir bieten Ihnen interessante Aufgaben, guten Teamgeist, eine entwicklungsfähige Dauerstelle mit fairen Bedingungen.

Wir freuen uns auf Ihre Bewerbung.

C. Derungs, Architekt SIA/SWB
R. Achleitner, Architekt FSAI
Lauriedstrasse 7, 6300 Zug
Telefon 042 / 21 33 84 (Herrn Derungs verlangen)

Wir suchen engagierten

Architekten HTL/ Hochbauzeichner

für Devisierung und Bauführung von anspruchsvollen öffentlichen Bauvorhaben.

Hodel & Schmid, Architekten, 8620 Wetzikon
Bahnhofstrasse 31, Tel. 01 / 932 37 30

Unser mittelgrosses Architekturbüro sucht für interessante öffentliche und private Bauvorhaben einen erfahrenen

Bautechniker/Devisierer, evtl. Bauleiter

Italienischkenntnisse sind erforderlich.

Wir bieten Ihnen einen angenehmen Arbeitsplatz mit fortschrittlichen Arbeitsbedingungen im Oberengadin. Für die Bearbeitung Ihrer Aufgaben stehen Ihnen alle notwendigen EDV-Hilfen zur Verfügung.

Wenn Sie Interesse haben, richten Sie bitte Ihre Bewerbung mit den üblichen Unterlagen an Chiffre SM 8628 ofa, Orell Füssli Werbe AG, Postfach 255, 7500 St. Moritz.

Stellengesuche

Dipl. Ing. FH Architekt

(Diplom Frühjahr 1989; Vertiefungsrichtung Baukonstruktion) in ungekündigter Stellung sucht neue Tätigkeit. Wenn möglich mit Einarbeitung in die Baukostenplanung, im Raume Ostschweiz. Ist jedoch auch an anderen Angeboten interessiert.

Zuschriften unter Chiffre SIA 1035 an IVA AG, Postfach, 8032 Zürich.

I am a

Civil Engineer

30 years old now, with 1 year experience in the yard and 2 years in the technic-office (where I'm still working), and I can provide a long curriculum about my activity. I would like to work for a Swiss Society; if you are interested contact:

Dott. Ing. Mongiardini Francesco, Viale Tiziano 110, Tel. 06 / 39 22 34, 00196 ROME-ITALY

Junge Tiefbauzeichnerin

20, sucht nach Abschluss ihrer Lehre eine neue Herausforderung in kleinerem Ingenieurbüro. Eintritt per 1. Sept. 91 oder nach Vereinbarung. Bevorzugter Arbeitsort: Luzern/Kriens.

Zuschriften unter Chiffre SIA 1037 an IVA AG, Postfach, 8032 Zürich.

Junger, welscher Bauingenieur EPFL

sucht Arbeit in einem Ingenieurbüro. Wünscht berufliche Erfahrung zu erwerben und seine Deutschkenntnisse zu verbessern.

Anfragen unter Chiffre SIA 1036 an IVA AG, Postfach, 8032 Zürich.

Diverses

Architekt HTL, Bauleiter

mit Erfahrung, übernimmt in freier Mitarbeit **Devisierungen, Bauleitungen**. PC vorhanden. Wohn- und Industriebauten.

Anfragen unter Chiffre HG 1369 ofa, Zugerstr. 35, 8810 Horgen.

Achtung Architekten!

CAD-Zeichnerin

übernimmt für Sie Zeichnungsaufträge wie Werkpläne, Perspektiven in 2D und 3D usw., termingerecht und preiswert!

Zuschriften unter Chiffre SIA 1032 an IVA AG, Postfach, 8032 Zürich.

Ideenwettbewerb Bahnhofgebiet Frauenfeld

Der Kanton Thurgau, die Stadt Frauenfeld, die SBB, die Frauenfeld-Wil-Bahn, die PTT-Betriebe und Private veranstalten einen Ideenwettbewerb gemäss Ordnung SIA 152 zur Planung des Bahnhofgebietes Frauenfeld.

Zur Ausrichtung von Preisen steht eine Summe von Fr. 150 000.- zur Verfügung. Für allfällige Ankäufe ist zudem ein Betrag von Fr. 50 000.- reserviert. Die gesamte Summe von Fr. 200 000.- gelangt zur Auszahlung.

Teilnahmeberechtigung:

Der Wettbewerb ist offen für Fachleute, die im Kanton Thurgau seit spätestens 1.1.1989 Wohn- und Geschäftssitz ausweisen oder im Kanton Thurgau heimatberechtigt sind. Zusätzlich werden acht Büros zur Teilnahme eingeladen. Die Teilnehmer sind verpflichtet, für die Belange des Verkehrs einen Fachberater beizuziehen.

Termine:

Das Wettbewerbsprogramm ist ab Montag, 18. Februar 1991, gratis erhältlich. Die Wettbewerbsunterlagen können bis Ende April 1991 gegen ein Depot von Fr. 300.- und einen Nachweis der Teilnahmeberechtigung bestellt werden. Das Depot wird bei der Einreichung eines vollständigen Projektes wieder rückerstattet. Der Betrag ist zahlbar auf PC-Konto 30-193-0, SBB Finanzen und Controlling, Bern, mit dem Vermerk «Ideenwettbewerb Bahnhofgebiet Frauenfeld».

Abgabe der Projekte:

Projekte bis 6. September 1991, Modelle bis 4. Oktober 1991

Programmbestellungen an:

Stadt Frauenfeld
Hochbauamt
Schlossmühlestrasse 7
8500 Frauenfeld
Tel. 054 / 24 52 82

Lufingen ZH:

Erweiterung der Primarschulanlage «Gsteig»

Die Gemeinde Lufingen, vertreten durch die Schulpflege, veranstaltet einen öffentlichen Projektwettbewerb für die Sanierung und Erweiterung der Primarschulanlage «Gsteig».

Teilnahmeberechtigt sind Architekten, deren Geschäftssitz oder deren Niederlassung sich seit mindestens dem 1.1.1989 in einer der Gemeinden Lufingen, Embrach, Oberembrach, Rorbas, Freienstein, Teufen, Klotten oder Bassersdorf befindet, sowie Architekten, die das Bürgerrecht von Lufingen besitzen. Zusätzlich werden drei auswärtige Architekten eingeladen.

Fachpreisrichter sind: Klaus Vogt, Scherz, Max Baumann, Zürich, Fritz Schmocker, Oberrieden.

Für Preise und Ankäufe stehen insgesamt Fr. 37 000.- zur Verfügung.

Die Wettbewerbsunterlagen werden gegen Bezahlung von Fr. 300.- an die Raiffeisenbank, 8424 Embrach, PC 84-3431-5, mit Vermerk «Neubau Schulhaus» zugestellt.

Termine: Anmeldung bis 15. März 1991, Auslieferung der Unterlagen 22. März 1991, Ablieferung der Entwürfe bis 2. August 1991, der Modelle bis 9. August 1991.

Mittelgrosses Bauingenieurbüro am rechten Zürichseeufer mit gutem Auftragsbestand möchte einen Teil der Verantwortung abgeben.

Welcher Ingenieur HTL hätte Lust und die Energie, als Partner miteinzusteigen?

Anfragen unter Chiffre SIA 1026 an IVA AG, Postfach, 8032 Zürich.

Architekturbüro hat **freie Kapazität**

Büro mit nationalen und internationalen Wettbewerbserfolgen übernimmt Entwürfe, Studien, Baueingaben, Präsentationszeichnungen wie Perspektiven usw.

Angebote unter Chiffre 988 an IVA AG, Postfach, 8032 Zürich.

Gesucht Wettbewerbsunterlagen

Alters- und Pflegeheim Fällanden ZH

Architekturbüro **Gunnar Jauch**, dipl. Arch. SIA/SWB
Apollostrasse 5, 8032 Zürich, Tel. 01 / 53 93 77

Bauleiter und Zeichnersteam übernimmt für Sie

Kostenvoranschläge, Devisierung, Werkplanbearbeitung, Bauleitungen.

Eigenes Büro mit allen Infrastrukturen und PC's vorhanden. Unser Team besteht aus Mitarbeitern mit langjährigen Erfahrungen.

Kontaktaufnahme unter Chiffre SIA 1028 an IVA AG, Postfach, 8032 Zürich.

Dipl. Architekt ETH

sehr guter Darsteller mit Projektierungs- (Vorprojekte und Baueingabe) und Wettbewerbserfahrung (Wohn- und Alterssiedlungen, Dorf-, Kultur- und Gemeindezentren, Schulen, Kranken-, Werk und Altersheime, Behindertenzentren mit Werkstätten, Banken, Geschäftshäuser, Waffenplätze, Industriebauten - 20 Preise (Weiterbearbeitung) - übernimmt freie Mitarbeit. Kontaktaufnahme unter Chiffre SIA 1024 an IVA AG, Postfach, 8032 Zürich.

**Es ist eine Tatsache,
dass bei einem Inserat
der Erfolg
nicht ausbleiben kann!**

Projekt- und Ideenwettbewerb Bahnhofgebiet Aarau

Die Behördendelegation Bahnhofausbau Aarau (SBB, Kanton Aargau, Stadt Aarau) führt einen öffentlichen Projekt- und Ideenwettbewerb zur

Erlangung von Entwürfen für die Neugestaltung des Bahnhofgebietes Aarau

durch.

Teilnahmeberechtigt sind alle im Kanton Aargau heimatberechtigten oder seit dem 1. Januar 1990 mit Wohn- oder Geschäftssitz ansässigen Architektinnen und Architekten sowie alle in den Solothurner Bezirken Olten und Gösgen-Niederamt seit dem 1. Januar 1990 mit Wohn- oder Geschäftssitz ansässigen Architektinnen und Architekten. Zusätzlich werden 10 auswärtige Architekten zur Teilnahme eingeladen.

Wettbewerbsprogramm

Bezug separat und kostenlos ab Mitte Februar 1991 beim Wettbewerbssekretariat

METRON Raumplanung AG
Steinackerstrasse 7
5200 Windisch
Tel. 056 / 41 41 04, Fax 056 / 42 11 66

Wettbewerbsunterlagen

Bezug ab 25. Februar 1991 bis 25. April 1991 gegen eine Depotgebühr von Fr. 400.- nach schriftlicher Anmeldung beim Wettbewerbssekretariat.

Eine gemeinsame Besichtigung des Planungsgebietes ab Bahnhofplatz Aarau findet am 8. März 1991, 14.00 Uhr, statt.

Abgabetermine

Bericht und Pläne bis 30. September 1991
Modell bis 21. Oktober 1991

Die Behördendelegation
Bahnhofgebiet Aarau

Öffentlicher Projektwettbewerb

Kantonales Verwaltungszentrum «An der Aa» in Zug

(2. Bauetappe)

Die Baudirektion des Kantons Zug eröffnet einen Wettbewerb zur Erlangung von Entwürfen für die 2. Ausbauetappe des Kantonalen Verwaltungszentrums «An der Aa» in Zug. Das Programm ist vom SIA genehmigt.

Teilnahmeberechtigt sind alle Architekten und Architekturfirmiten mit Geschäfts- und/oder Wohnsitz seit dem 2.1.1990 im Kanton Zug. Dem Preisgericht stehen für die Prämierung Fr. 120 000.- und für eventuelle Ankäufe Fr. 30 000.- zur Verfügung. Die Pläne sind bis 20.9.1991, die Modelle bis 4.10.1991 einzureichen. Die Wettbewerbsunterlagen können ab 4.2.1991 bis 17.3.1991 beim Kantonalen Hochbauamt, Bahnhofstrasse 16, Zug, eingesehen und bezogen werden. Die Planunterlagen und das Modell werden gegen Vorweisung einer Postquittung über die Einzahlung des Hinterlegungsbetrages von Fr. 300.- abgegeben (PC 80-2130, Staatskasse des Kantons Zug, mit Vermerk «Wettbewerb Verwaltungszentrum, 2. Etappe»). Das Programm wird gratis geliefert. Eine Begehung des Areals findet am 28.2.1991, 14.00 Uhr, statt (Besammlung: Haupteingang Verwaltungsgebäude 1. Etappe).

Baudirektion des Kantons Zug

**Wer inseriert,
wird nicht vergessen!**

Büro für Bauleitungen hat infolge Terminverschiebungen

freie Kapazität

Unsere Spezialgebiete:

- allgemeiner Tiefbau
- Baugruben/Spezialtiefbau
- Stahlbeton in Tief- und Hochbau
- Brückenbau/Brückensanierungen

EDV für Kostenüberwachung, Ausmass und Abrechnung vorhanden.
Anfragen unter Chiffre SIA 1019 an IVA AG, Postfach, 8032 Zürich.

BEWEHRUNGSSUCHER PROFOMETER 3

Das Aufspüren der Stahlbewehrung im Beton ist dank Mikroprozessor spielend einfach. Millimetergenau misst das Gerät die Betondeckung. Weltneuheit: Erstmals ist es möglich, auch den Stabdurchmesser genau und zuverlässig zu messen.

PROCEQ SA · Riesbachstr. 57 · CH-8034 Zürich
Tel. 01/383 78 00 · Fax 01/383 99 14

proceq



Aus **Konkursmasse** zu verkaufen

CAD-Anlage für Architekturbüro

Modell 1990, ungebraucht, Neupreis: Fr. 127 000.-

bestehend aus:

Software:

2D Grafikeditor (Allgemeines 2-D-Zeichenprogramm zum Erstellen beliebiger Zeichnungen. Gebäudeentwurf zur zeichnerischen Weiterbearbeitung von Schnitten, Perspektiven und Ansichten).

3D Gebäudeentwurf (Intelligentes 3-D-CAD-Programm für den Gebäudeentwurf zur Erstellung von: Baueingabeplänen, Werk- und Detailplänen, Perspektiven, Ansichten und Schnitten, Wohn- und Nutzungsflächenberechnungen, Berechnung des umbauten Raumes usw.)

Hardware:

- 1 HP345 C + 323 MB Disk
- 1 67 MB Tape
- 1 Liberty Freedom one new plus
- 1 Draftmaster I Plotter
- 1 QuietJet Plus Drucker

Verkaufspreis nach Vereinbarung

Die Anlage ist zu besichtigen nach telefonischer Vereinbarung beim Konkursamt Bern, Speichergasse 12, 3011 Bern (M. Helfer, Tel. 031 / 40 46 08).

Konkursamt Bern

KÜNDIG + FIERZ AG

BAUT ÖFFENTLICHE TOILETTEN

8001 Zürich Rennweg 20 01/211 30 67

QUALITÄT mit

RELA AG

Trennwandelemente aus CH - Produktion für die Schweiz gefertigt.

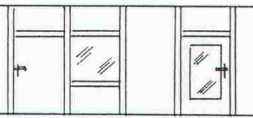

Tür-Element Glasschnitt Vollwand Tür mit Glas

Normelemente in Holz roh od. fertig behandelt.
Div Ausführungen mit 29, 39 od. 45 dB Schalldämmung.
Mobil · wirtschaftlich
Trockenbauweise

RELA AG
Isoliersysteme
Freihofstrasse 2
8280 Kreuzlingen
Tel. 072/72 36 80
Fax 072/72 33 17

Info-Coupon

Senden Sie uns Ihre techn. Informationen / Muster

Firma _____

Sachbearbeiter _____

PLZ / Ort _____

Telefon _____

B 3

Impressum

Schweizer Ingenieur und Architekt

Herausgeber

Verlags-AG der akademischen technischen Vereine

Offizielles Organ

Schweizerischer Ingenieur- und Architekten-Verein (SIA)
Gesellschaft Ehemaliger Studierender der ETH Zürich (GEP)
Schweizerische Vereinigung Beratender Ingenieure (ASIC)

Redaktion

Rüdigerstrasse 11, Postfach 630, 8021 Zürich
Tel. 01/201 55 36, Telefax 01/201 63 77

Redaktoren

Heinz Rudolphi, Ing. SIA, Chefredaktor
Bruno Odermatt, dipl. Arch. ETH/SIA
Hans U. Scherrer, dipl. Ing. ETH/SIA
Brigitte Honegger, Architektin

Redaktioneller Mitarbeiter

Richard Liechti

Produktion

Werner Imholz

Sekretariat

Odette Vollenweider, Adrienne Zogg

Nachdruck von Bild und Text, auch auszugsweise, nur mit schriftlicher Zustimmung der Redaktion und mit genauer Quellenangabe.

Abonnemente

	Schweiz:	Ausland:
1 Jahr	Fr. 185.-	Fr. 198.-
Einzelnummer	Fr. 7.-	Fr. 8.-

Ermässigte Abonnemente für Mitglieder der GEP, des BSA, der ASIC, des STV und für Studenten.

Einzelnummern sind bei der Redaktion erhältlich

Bestellungen für Abonnemente sowie Adressänderungen von Abonnenten an Abonnementverwaltung SI+A, Edenstrasse 20, 8045 Zürich, Telefon 01/207 80 96, Adressänderungen von SIA-Mitgliedern an das SIA-Generalsekretariat, Postfach, 8039 Zürich

Postcheck

«Schweizer Ingenieur und Architekt»
80-6110-6 Zürich

Anzeigen

IVA AG für Internationale Werbung

Hauptsitz:	Filiale Lausanne:	Filiale Lugano:
Mühlebachstr. 43 8032 Zürich Tel. 01/251 24 50 Telefax 01/251 27 41	Pré-du-Marché 23 1004 Lausanne Tel. 021/37 72 72 Telefax 021/37 02 80	Via Pico 28 6909 Lugano-Casserate Tel. 091/52 66 84 Telefax 091/52 45 65

Satz + Druck

Druckerei Winterthur dw AG
Staffelstrasse 12, 8045 Zürich, Tel. 01/207 72 72

Ingénieurs et architectes suisses (IAS)

Erscheint im gleichen Verlag

Redaktion:

Rue de Bassenges 4, case postale 180, 1024 Ecublens,
Tel. 021/693 20 98, Telefax 021/693 20 84

Abonnemente:

	Schweiz:	Ausland:
1 Jahr	Fr. 120.-	Fr. 130.-
Einzelnummer	Fr. 6.50	Fr. 7.50

SIA-Normen

SIA-Normen und -Dokumentationen sind nur erhältlich beim SIA-Generalsekretariat, Selnastrasse 16, Postfach, 8039 Zürich, Tel. 01/201 15 72, Telefax 01/201 63 35