

Zeitschrift: Schweizer Ingenieur und Architekt
Band: 102 (1984)
Heft: 17

Werbung

Nutzungsbedingungen

Die ETH-Bibliothek ist die Anbieterin der digitalisierten Zeitschriften. Sie besitzt keine Urheberrechte an den Zeitschriften und ist nicht verantwortlich für deren Inhalte. Die Rechte liegen in der Regel bei den Herausgebern beziehungsweise den externen Rechteinhabern. [Siehe Rechtliche Hinweise.](#)

Conditions d'utilisation

L'ETH Library est le fournisseur des revues numérisées. Elle ne détient aucun droit d'auteur sur les revues et n'est pas responsable de leur contenu. En règle générale, les droits sont détenus par les éditeurs ou les détenteurs de droits externes. [Voir Informations légales.](#)

Terms of use

The ETH Library is the provider of the digitised journals. It does not own any copyrights to the journals and is not responsible for their content. The rights usually lie with the publishers or the external rights holders. [See Legal notice.](#)

Download PDF: 19.10.2024

ETH-Bibliothek Zürich, E-Periodica, <https://www.e-periodica.ch>

Schweizer Ingenieur und Architekt

Verlags-AG der Akademischen-technischen Vereine

Erscheint wöchentlich

102. Jahrgang 19. April 1984 Heft 17/84

Offizielles Organ:

Schweizerischer Ingenieur- und Architektenverein (SIA)
Gesellschaft Ehemaliger Studierender der ETH Zürich (GEP)
Schweizerische Vereinigung Beratender Ingenieure (ASIC)

Redaktion

«Schweizer Ingenieur und Architekt»

Rüdigerstrasse 11
Postfach 630, 8021 Zürich
Tel. (01) 201 55 36

Redaktoren:

Balthasar Peyer,
leitender Redaktor
Dr. sc. techn. ETH/SIA

Bruno Odermatt,
dipl. Arch. ETH/SIA

Bruno Meyer
dipl. Bauing. ETH/SIA

Druck:

Offset + Buchdruck AG

Nachdruck von Bild und Text, auch auszugsweise, nur mit schriftlicher Zustimmung der Redaktion und mit genauer Quellenangabe

Abonnemente

Schweiz:

1 Jahr Fr. 161.—
½ Jahr Fr. 84.—
Einzelnummer Fr. 6.—

Ausland:

1 Jahr Fr. 173.—
½ Jahr Fr. 91.—
Einzelnummer Fr. 7.—

Postcheck: «Schweizer Ingenieur und Architekt», 80-6110 Zürich

Ermässigte Abonnemente für Mitglieder der GEP, des BSA, der ASIC, für Studenten und Mitglieder des STV

SIA-Mitglieder erhalten die Zeitschrift direkt durch das **SIA-Generalsekretariat** zugestellt. **Adressänderungen** sind deshalb dorthin mitzuteilen: Selnaustr. 16, Postfach, 8039 Zürich, Tel. (01) 201 15 70

SIA-Normen und Dokumentationen sind **allein beim SIA-Generalsekretariat** erhältlich, wo auch diesbezügliche Auskünfte erteilt werden: Selnaustr. 16, Postfach, 8039 Zürich, Tel. (01) 201 15 70

Anzeigenverwaltung

iva

IVA AG für internationale Werbung

Hauptsitz:
Mühlebachstr. 43
8032 Zürich
Tel. (01) 251 24 50

Filiale Lausanne:
Pré-du-Marché 23
1004 Lausanne
Tel. (021) 37 72 72

zum Titelbild

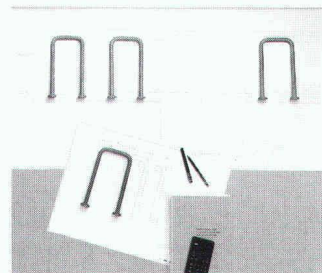

Schubprobleme

Die von der Praxis schon lange erwarteten Schubdübel sind nun endlich erhältlich. Sie zeichnen sich vor allem durch Verlegefreundlichkeit, Flexibilität in der Anordnung und Preisgünstigkeit aus.

Der Umstand, dass diese Bügel aus einem Stück geschmiedet sind, d. h. keine Schweissnähte oder ähnliches aufweisen, erlaubt es, absolute Fehlerfreiheit des Produktes zu garantieren.

Zum Einsatz kommen diese Bügel bei Flachdecken und Platten, wo Schubprobleme auftreten. Sie ergänzen in hervorragender Weise die altbewährten Riss-Dübeln.

Verlangen Sie ausführliche Unterlagen. Unser Mitarbeiterstab steht Ihnen für die Lösung der Schubprobleme gerne zur Verfügung

Riss AG, 8108 Dällikon
Tel. 01/844 11 22

Inhalt

Zeitfragen

Die Verantwortung des Technikers in der heutigen Zeit. Von *Ernst Brugger*, Gossau ZH 317

Hochschule und Industrie – ein fruchtbares Spannungsfeld. Von *Charles-Louis Gauchat*, Küsnacht 319

Hydraulik

Normalabflusstiefe, kritische Tiefe und konjugierte Wassertiefen in der Hydraulik offener Gerinne. Von *Willi H. Hager*, Lausanne 322

Werkstoffe

Geotextil für den Strassenbau. Von *Benjamin Schmid*, Brugg 327

Massivbau

Dauerhafte Betonwerke. Arbeitstagung des Deutschen Beton-Vereins. Von *G. Brux*, Frankfurt a.M. 328

Tagungsberichte

Tracerhydrologie (17.–22. Oktober 1983, Bern). Von *Wolfgang Rosenow*, Braunschweig 331

SIA-Mitteilungen

Vernehmlassung des Empfehlungsentwurfs SIA 380/1 «Energie im Hochbau». Von *Kurt Meier*, Zürich 332

SIA-Sektionen

St. Gallen-Appenzell: Betriebsbesichtigung, Thurgau: Maiwanderung, Winterthur: Vortrag über Werkstoffe 332

ETH Zürich

Prof. Ernst Trüb: Ehrendoktor der TU Graz 332

Wettbewerbe

Alters- und Pflegeheim Dürnten ZH 332

Ideenwettbewerb «Ortskern West» in Binningen BL 333

Neuerscheinungen

Hochwasser-Abschätzmethoden. Verstärkung von Bauwerken – Diagnose und Behandlung 333

Braune Seiten

Laufende Wettbewerbe. Aus Technik und Wirtschaft B 61/62

Aus Technik und Wirtschaft. Weiterbildung, Tagungen. Stellenvermittlung B 63/64

Ingénieurs et architectes suisses

Adresse: 27, av. de Cour, 1007 Lausanne

No 8/1984

Tableau des concours B 29 que, par *Pierre Gurtner* et *Walter Lang* 117

Actualité B 30, B 33 **Vie de la SIA** 123

Bibliographie B 32, 116, 122
Les hommes et les idées
Les ingénieurs sont-ils des gens heureux? par *Mir M. Ali* 113
Politique des transports
Où vont les CFF? La nouvelle Direction générale se présente, par *Jean-Pierre Weibel* 115
Marche des affaires dans les bureaux d'ingénieurs et architectes
Norme SIA 177 et recommandation SIA 177/1
Energie dans le bâtiment (Recommandation SIA 380/1)

Concours 125

Industrie et technique B 33

Congrès B 36

EPFL B 36

Documentation générale B 36



Sika-Injektionen und -Reparaturen.

Zum Beispiel das Verfüllen von Hohlräumen, das Auspressen von Rissen, oder das Verfestigen von Mauermörtel mit Zementmörtel/ Intracrete-EH, Sika Top-Giessmörtel, Sikadur 52-Injektionsharz. Sika-Injektionen sind ein Sperrriegel gegen aufsteigende Feuchtigkeit.

Die Sika Bau-Spezialisten sind bekannt für Sondereinsätze, wenn besonders schwierige Probleme zu lösen sind: in Sachen Bautenschutz und -reparaturen, Kunstharzarbeiten,

Tankanlagen, Bauwerksabdichtungen sowie Stollen- und Tunnelbauarbeiten.

Seriöse Beratung, eine gewissenhafte Ausführung und bewährte Produkte garantieren Ihnen den gewünschten Erfolg.

SikaBau  **wenn Spezialkenntnisse entscheiden**

SikaBau, Zürich, Postfach 1287
Tel. 01/62 40 40

Steg-Gampel, Kantonsstr.
Tel. 028/42 29 51

Bern 11, Postfach 7
Tel. 031/42 30 31

Muttenz, Bizenenstr. 55
Tel. 061/61 44 11

Chur, Kasernenstr. 86
Tel. 081/22 69 62

Luzern, Tribtschenstr. 9
Tel. 041/44 88 18

Lausanne, 11, bd de Grancy
Tel. 021/26 54 21

Genève, rue du clos 17
Tel. 022/35 35 27

St. Gallen, Dufourstr. 28
Tel. 071/25 44 33

Cadenazzo, Via Cantonale
Tel. 092/62 18 23



Styrodur®
**Isolation
kennt keine
Grenzen**

STYRODUR – Die grüne Wärmedämmplatte aus extrudiertem Polystyrol-Hartschaum, bevorzugt als Isolierung von:
Umkehr-, Duo- und Plusdächern, Terrassendächern und Parkdecks, Decken von Lagerhallen, Sporthallen und Viehställen, Steildächern, Perimeterdämmung, Kunstseisbahnen, Gleis- und Strassenunterbau, zweischaligem Mauerwerk; sowie als Aussendämmung in die Schalung eingelegt.

®STYRODUR = eingetragenes
Warenzeichen der BASF

Generalvertretung Schweiz **Kork AG** Kunststoffwerke
5623 Boswil
Tel. 057 471144 Telex 53879

Wer macht was?

Abdichtungen

Starr im Dünnschichtverfahren

BAUSCHUTZ AG, 8048 Zürich
Tel. 01/47 11 30

Angewandte Klimatologie/Meteorologie

METEOTEST, Tel. 031/23 74 17
Hallerstr. 50, 3012 Bern

Architekturmodelle

ATELIER 7, M. Fricker
Klosbachstrasse 123, 8032 Zürich
Tel. 01/47 92 67

KREBSER MODELLBAU
Dorfstrasse 8, 8307 Effretikon
Tel. 052/32 10 16

Lüchinger Modellbau
9113 Degersheim, Tel. 071/54 15 22

SCHALK MODELLBAU
8050 Zürich, Tel. 01/302 64 11
5430 Wettingen, Tel. 056/27 10 80

Werner Schnüriger, 8953 Dietikon
Moosmattstr. 16, Tel. 01/740 27 57

Modellbau Zaborowsky
Inhaber D. Raffainer
Neumarkt 10, 8001 Zürich
Tel. 01/252 22 16

Bauaustrocknung

Roth-Kippe AG, 8045 Zürich
Gutstrasse 12, Tel. 01/461 11 55

Baugrunduntersuchungen

BBL Baulaboratorium AG
4132 MuttENZ/Basel, Tel. 061/61 33 14

CSD COLOMBI SCHMUTZ DORTHE AG
3097 Liebefeld/Bern, Tel. 031/53 64 12
1066 Epalinges, Tel. 021/32 73 41
1700 Fribourg, Tel. 037/22 76 66
5000 Aarau, Tel. 064/24 66 22
4410 Liestal, Tel. 061/91 24 28

GEOTEST AG
(s. Geologie - Geotechnik - Geophysik)

K+S P. KIEFER + R. STUDER AG
4153 Reinach BL, Tel. 061/76 94 76

SIEBER CASSINA + Partner
Beratende Geologen und Ingenieure
8008 Zürich, Tel. 01/252 75 60
4600 Olten, Tel. 062/32 15 85
3073 Gümligen, Tel. 031/52 52 31

TERREXPART AG
Baugrund, Baumaterial,
Baumethoden
Stauffacherstr. 130, 3014 Bern
Tel. 031 / 42 62 22

Baukostenplanung

Kostenplanung während Entwurfs-
phase, KV, Ausschreibung, etc.
QS-Services für Ausland-Projekte,
Terminplanung, Projekt-Organisation.
Tillyard AG, Seefeldstr. 62,
8008 Zürich, Tel. 01/251 10 60

Boden-Isolier-elemente

System GANTNER
H. Gantner, 8888 Heiligkreuz-Mels
Telefon 085 / 2 24 41 / 2 58 42

Boden-Isolier-elemente

LEGATHERM
Leganorm AG, Feldstr. 31
8400 Winterthur, Tel. 052/25 26 16

Erschütterungs-Messungen

CSD AG (s. Baugrunduntersuchungen)
GEOTEST AG
(s. Geologie - Geotechnik - Geophysik)
K+S P. KIEFER + R. STUDER AG
4153 Reinach BL, Tel. 061/76 94 76

Faltwände - Holzfalttüren

Lienhard Söhne AG, 8038 Zürich
Albisstr. 131, Tel. 01/482 12 90

Fassadenplanung

Metallbau-Planung J. F. Meyer AG
6006 Luzern, Seeburgstr. 20
Tel. 041/31 20 88

Feuchtigkeitsmessgerät

H. T. Hauenstein AG, Finkelerweg 32
4144 Arlesheim/Basel
Tel. 061/72 10 60

Geologische Beratung

GEOLOGIEBÜRO
DR. J. F. SCHNEIDER
Baugrunduntersuchungen, Hydro-
geologie, Geothermik, Rohstoff-
gewinnung, Bodensondierungen
8439 Mellstorf/AG, Tel. 056/53 13 00

Geologie - Geotechnik - Geophysik

CSD AG (s. Baugrunduntersuchungen)
GEOTEST AG
3052 Zollikofen, Tel. 031/57 20 74
9008 St. Gallen, Tel. 071/24 87 10
8955 Oetwil a.L., Tel. 01/748 26 85
1785 Cressier FR, 1037 Etagnières

Geotechnik

Dr. H. Halter, dipl. Ing. ETH/SIA
Beratung- und EDV-Berechnung im
Grundbau, Erdbaulabor
Ekkehardstr. 25, 8006 Zürich
Tel. 01/362 56 28

Ingenieurbüro G. Mugglin AG
Beratung, Untersuchungsprogramme,
Planung, Berechnung, Überwachung
in Grundbau, Bodenmechanik und
allgemeinem Tiefbau. Bolleystr. 29,
8006 Zürich, Tel. 01/251 48 62

Geologie - Geotechnik - Hydrologie

Elektrowatt Ingenieurunternehmung
AG, Abteilung für Baugeschiebe,
Geothermie, Fundationstechnik,
Hydrologie, Wasser- und Energie-
wirtschaft, Dämme.
Bellerivestrasse 36, 8022 Zürich,
Tel. 01/251 62 61, intern 2376

Gitterroste

Hähn Diagonal-Gitterroste
Otto Wyss
St. Georgenstr. 68, 8400 Winterthur
Tel. 052/22 50 78, Telex 76415

Hang- und Rutschsanierungen

SOLTEC AG für Bodenstabilisierungen
3602 Thun, Tel. 033/23 11 02

Holzschutzmittel

Dr. R. Maag AG, 8157 Dielsdorf
Tel. 01/853 12 55
Color xex, Xerotin, Xylosan

Industrie-Vorhänge

SARNA KUNSTSTOFF AG
6060 Sarnen, Tel. 041/66 01 11

Carl Sigerist AG
8207 Schaffhausen, Tel. 053/3 06 66

Injektionen

BAUSCHUTZ AG, 8048 Zürich
Tel. 01/64 11 30

RENECO Bautechnik AG
8112 Otelfingen, Tel. 01/844 31 71

Isolier-Dachelemente

Bau + Industriebedarf AG
4104 Oberwil BL, Tel. 061/30 40 30
SCHICHTEX-Isolierbaustoffe

Isolierunterdach GANTNER

H. GANTNER, 8888 Heiligkreuz-Mels
Telefon 085 / 2 24 41 / 2 58 42

Isolierunterdach LEGATHERM

Leganorm AG, 8400 Winterthur
Feldstr. 31, Tel. 052/25 26 15

Kanalreinigung

Kanalreinigung Widmer AG
7-Tag-und-Nacht-Pickett
8803 Rüslikon, Tel. 01/724 21 50

Kunststoffe

steba kunststoffe - 8808 Pfäffikon SZ
Tel. 055/48 44 50
POLYU® Polycarbonat-Verglasungs-
system (4fach = K-Wert etwa 1,3),
Doppel- und Dreifachstegplatten aus
Acryl/Polycarbonat/PVC,
GFK-Lichtplatten, Lichtkuppeln

Landschaftsbegrünung

BEGRÜNUNGEN HUNN AG
5630 Muri AG, Tel. 057/44 22 25
Humuslose- und Grossflächen-
Begrünungen, liefern von Fertiggrasen
und Erosionsschutz-Matten

Lärmbekämpfung

Schneider+ Co. AG, 8401 Winterthur,
Im Hölderli 26, Tel. 052/89 21 21
Technische Akustik / Engineering

Lärmexpertisen

BMP Dr. Pelli + Co., 8027 Zürich
Splügenstrasse 3, Tel. 01/202 21 51
Aussenlärmrechnungen, Projek-
tierung von Schutzmassnahmen

Lärmschutz

Siegfried Keller AG, Wallisellen
Lärmschutz Büro und Lager:
Zürichstr. 38, 8306 Brüttisellen
Tel. 01/833 02 81

Materialprüfung

BBL Baulaboratorium AG
4132 MuttENZ/Basel, Tel. 061/61 33 14

LPM AG, 5712 Beinwil am See
Tannenweg 1066, Tel. 064/71 55 64

Mauerentfeuchtungen

BAUSCHUTZ AG, 8048 Zürich
Tel. 01/64 11 30

RENECO Bautechnik AG
8112 Otelfingen, Tel. 01/844 31 71

Metallbau

Surber-Metallbau AG, 8004 Zürich
Hohlstrasse 211, Tel. 01/42 87 87
Metallfassaden, Metallfenster,
Schallschutzfenster, Metalltüren,
Brandschutzabschlüsse

Metall-Normtüren

Brander AG, 8162 Steinmaur
Tel. 01/853 06 22

Fachfirmen- verzeichnis

Natursteine

P. De Zanet + Co. AG
8730 Uznach, Tel. 055/72 28 44

J. und A. Kuster, Steinbrüche AG
8807 Freienbach, Tel. 01/784 25 25

TOSCANO AG
Steinbrüche und Werkstätten
7440 Andeer, Tel. 081/61 13 70

Pendeltüren

Carl Sigerist AG
8207 Schaffhausen, Tel. 053/3 06 66

Pfahlprüfungen

GEOTEST AG
(s. Geologie - Geotechnik - Geophysik)

GRUNDBAUBERATUNG AG
(s. zerstörungsfreie Betonprüfungen)

Pumpen

Bieri Pumpenbau AG
Biral International
3110 Münsingen, Tel. 031/92 92 11

GRUNDFOS PUMPEN AG
8117 Fällanden
Tel. 01/825 29 25, Telex 59928

HÄNY & CIE. AG, Pumpen- und
Wasseraufbereitungsanlagen
8706 Meilen, Tel. 01/925 11 31

KSB Zürich AG, Pumpen/Armaturen
8031 Zürich, Tel. 01/44 99 33

PUMPENBAU SCHAFFHAUSEN AG
8200 Schaffhausen, Tel. 053/4 30 21

K. Rüttschi AG, Pumpenbau, 5200 Brugg
Tel. 056/41 04 55, Telex 54 233

SOMMER SCHENK SUISSE
Pumpenbau, 5213 Villnachern
Tel. 056/43 13 63

Rohrleitungen

aus Kunststoff für Druckluft

STÄUBLI AG, 8810 Horgen
Tel. 01/725 25 11, Telex 52821

Schadengutachten/ Sanierung

LPM AG, 5712 Beinwil am See
Tannenweg 1066, Tel. 064/71 55 64

Schallschutz- und Schwingungstechnik

Angst + Pfister, 8052 Zürich
Thurgauerstr. 66, Tel. 01/301 20 20

Schaumstoff-Streifen

zur Fugen-Hinterfüllung

Schaumstoff AG, 8303 Bassersdorf
Geerenweg 4, Tel. 01/836 61 14

Schnellverschlusskupplungen

STÄUBLI AG, 8810 Horgen,
Tel. 01/725 25 11
Schnellkupplungen für Druckluft,
Flüssigkeit (auch Vakuum),
div. Zubehör Hydraulik u. Pneumatik

Software

RZW DR. WALDER + PARTNER AG
Rechenzentrum und Softwarehaus
3073 Gümligen, Tel. 031/52 69 62
8032 Zürich, Tel. 01/252 65 75

Stahlbau

FURRER + FREY, 3018 Bern-Bümpliz
Tel. 031 / 55 43 53
Roboterschweissen, Spezialmontagen

Trennwände - Werkkabinen

Verstellbare Blättler-Wände
schallisoliert, feuerbeständig
BLÄTTLER AG, Holz- und Metallbau
Industriestr. 1, 8117 Fällanden
Tel. 01/825 43 85

Treppen

Columbus-Treppen AG
9245 Oberbüren, Tel. 073/51 37 55
Spindeltreppen aus Holz und Alu,
Scheren- und Holzschiebetreppen

Ungezieferbekämpfung

Ketol AG, Abt. Insecta-Service
8157 Dielsdorf ZH, Tel. 01/853 05 16

Unterquerungsarbeiten mit Stahl- und Eternit- rohren bis 1000 mm Ø

für Kanalisation und Werkleitungen

Trenchag AG, 8305 Dietlikon
Tel. 01/833 22 05

Vorfabrizierte Armierungen

Mit fi-Rista-Elementen armerieren Sie
wirtschaftlicher
NEU! fi-Ripa-Anschlusskorb
DRAHTWERKE FISCHER AG
5734 Reinach
Tel. 064/71 15 55, Telex 68316 fidra ch

Wasserdichte Türen

Tuchschmid AG, 8500 Frauenfeld
Tel. 054 / 26 11 11

Wasserversorgung

BMP Dr. Pelli + Co., 8027 Zürich
Splügenstrasse 3, Tel. 01 / 202 21 51
Netzberechnungen und -analysen

Zerstörungsfreie Betonprüfungen

GRUNDBAUBERATUNG AG
6033 Buchrain LU, Tel. 041/33 43 55
9000 St. Gallen, Tel. 071/23 23 36

Größte Entsorgungs- messe der Welt

7. Internationale Fachmesse für Entsorgung:
Abwasser, Abfall, Städtereinigung,
Straßenbetriebs- und Winterdienst

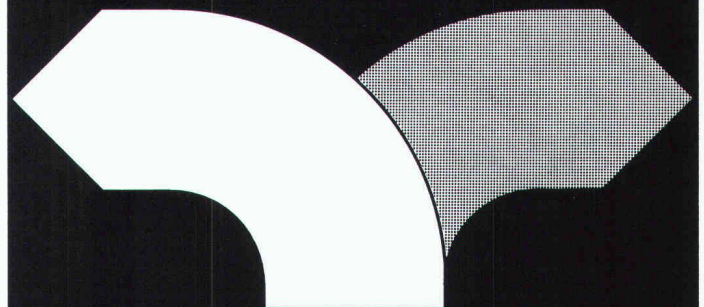
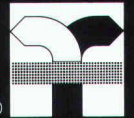

IFAT 84

München, 22.-26. Mai

In Verbindung mit:

6. Europäischem Abwasser- und Abfallsymposium der EWPCA mit Verbänden aus 13 Ländern
ISWA-Symposium,
VKS-Bundestagung

Über 700 Aussteller aus 20 Staaten präsentieren auf einer wiederum vergrößerten Ausstellungsfläche von 80 000 m² das komplette Angebot der internationalen Entsorgungsbranche.

Auskünfte:

Handelskammer Deutschland - Schweiz, Messe-
abteilung, Talacker 41, CH-8001 Zürich,
Tel. 01/2 21 37 02, Telex 8 12 684 deha ch

Ich wünsche weitere IFAT 84 Informationen

Name _____

Anschrift _____

Dilatationsfugen- Übergänge

ETASA-HFA im Hochbau

Anwendung für Verkehrs- und Publikumszonen,
Rampen usw.

Das patentierte Fugensystem, welches Ihre
Bewegungs- und Dichtungsprobleme löst.

Ob mit oder ohne Aussparungen im Konstruktionsbeton,
ob auf niveaugerechte Bankette oder mit selbst-
regulierender Höheneinstellung montiert, ob Asphalt-
belag oder Teppichanschluss, immer bieten wir die
funktionsgerechte Fugenkonstruktion.

Dank unserer Erfahrung über Jahrzehnte können wir
qualitativ hochstehende und preisgünstige Aus-
führungen gewährleisten.

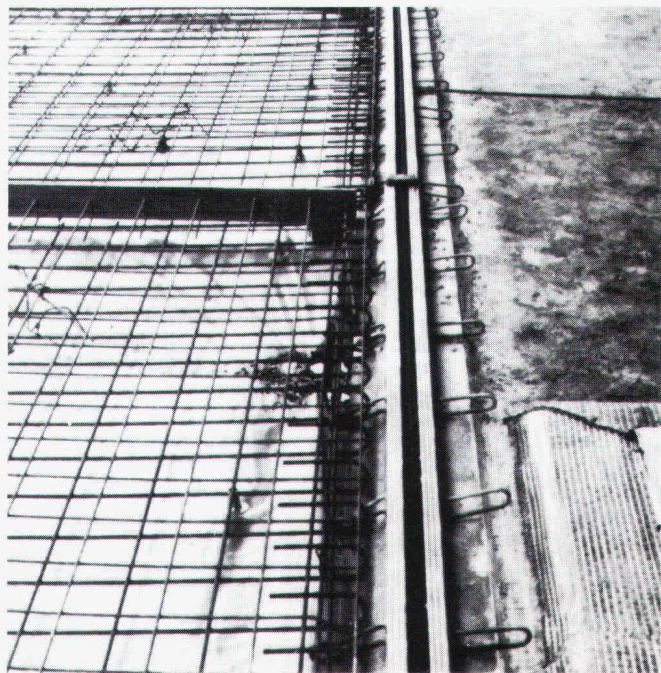

Verlangen Sie unverbindliche Auskünfte mit Offerte.

fehr

Hans Fehr AG CH-8305 Dietlikon Tel. 01 / 835 11 11 Telex 52344
Fördertechnik/Kranbau/Lagertechnik/Antriebstechnik/Bautechnik
Ihr Mannesmann Demag Partner für Fördertechnik



«Ich war erstaunt, wie einfach, schnell und
perfekt Enkadrain auch an Ecken, Kanten
und Anschlüssen verlegt werden konnte.»

«... hat sich gezeigt, dass Enkadrain bei
Bergdruck die überzeugendste Lösung
des Ableitproblems darstellt.»

«Dank Enkadrain haben wir Geld
gespart ...»

Das sind einige Urteile von Schweizer Baufachleuten über
Enkadrain. Möchten Sie gerne Konkreteres darüber wissen?

Bitte: **01/312 16 16**

Enkadrain®

Generalimport für die Schweiz und Liechtenstein:

SCHOELLKOPF+CO AG

Schaffhauserstr. 265, 8057 Zürich

Tel. 01/312 16 16 Telex 52613

75 Jahre



Verkauf auch durch den
Baumaterialhandel.

Enka Industrial Systems
Bauindustrie



Volvo setzt das Fahrvergnügen neu in Szene.

Betrachten Sie das, was Sie unter Fahrvergnügen verstehen, einmal ganz sachlich: Im Grunde genommen geht es um die Wirkung qualitätsbezogener Eigenschaften wie gutes Fahrverhalten, Leistung und Komfort kombiniert mit Sicherheit, Wirtschaftlichkeit, Vielseitigkeit und modernem, eigenständigem Design. Am **neuen Volvo 740 GLE** fehlt kein einziges dieser Merkmale. Deshalb ist seine Qualität vollkommen und die Freude ungetrübt. Sie können sich davon selber überzeugen. Auf einer Probefahrt beim Volvo-Händler. Er weiss auch genau Bescheid über Volvo-Leasing. Fragen Sie ihn.

VOLVO

Das Zeichen für vollkommene Qualität.



GRIMM

Qualität macht mir Vergnügen.
Schicken Sie mir die Dokumentation über den neuen Volvo 740 GLE.

Name: _____

Vorname: _____

Strasse: _____

PLZ/Ort: _____

Bitte senden an: Volvo (Suisse) SA, ASP
Industriering, 3250 Lyss

1 + A5

Importeur: Volvo (Suisse) SA, Industriering, 3250 Lyss, Tel. 032 84 71 11

**Für alle, die häufig
ihre Hände waschen müssen**

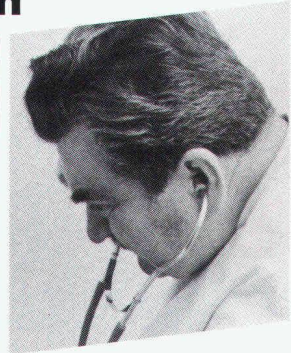
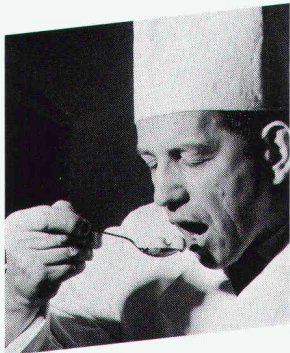

Sumanol

das moderne Handwasch-System
hautschonend und wirtschaftlich

Sumanol Seifenspender

einfach

in der Benützung und in der
Wartung

hygienisch

dank der hermetisch
verschlossenen Nachfüllpackung

auslaufsicher

dank integrierter
Dosiervorrichtung in der
Nachfüllpackung

Sumanol Seifenlotion

extra-mild

damit die Hände auch bei
häufigem Waschen nicht leiden
müssen.

geruchsneutral

damit keine störenden Geruchs-
stoff-Rückstände auf der Haut
bleiben.

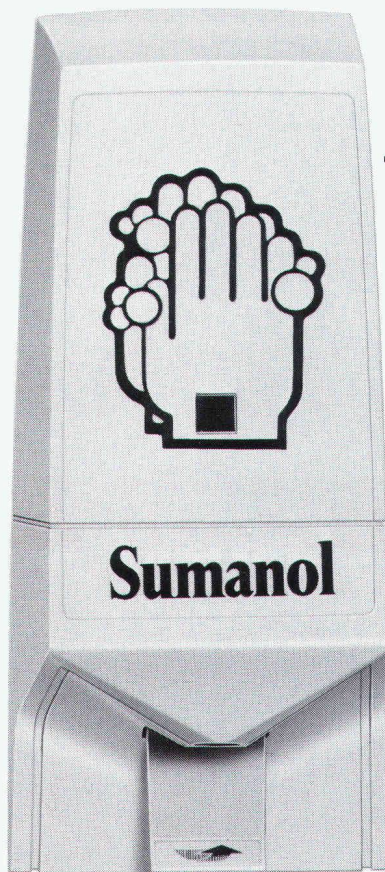

Jetzt zu
jeder 12er-Packung
Sumanol-Seifenlotion

**1 Sumanol-
Seifenspender
gratis!**

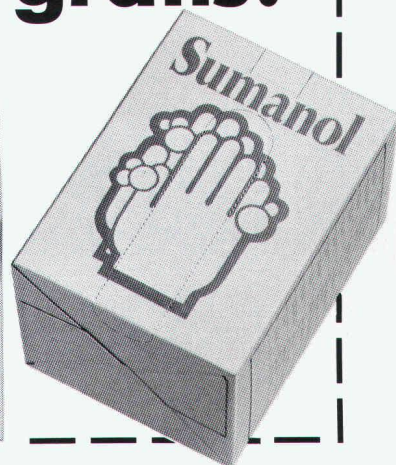

Verlangen Sie die detaillierten Unterlagen oder
einen Besuch unseres Vertreters.



A. Sutter AG, 9542 Münchwilen, Tel. 073/27 27 27

25 Jahre Liftschacht- elemente

Bolzhauser □

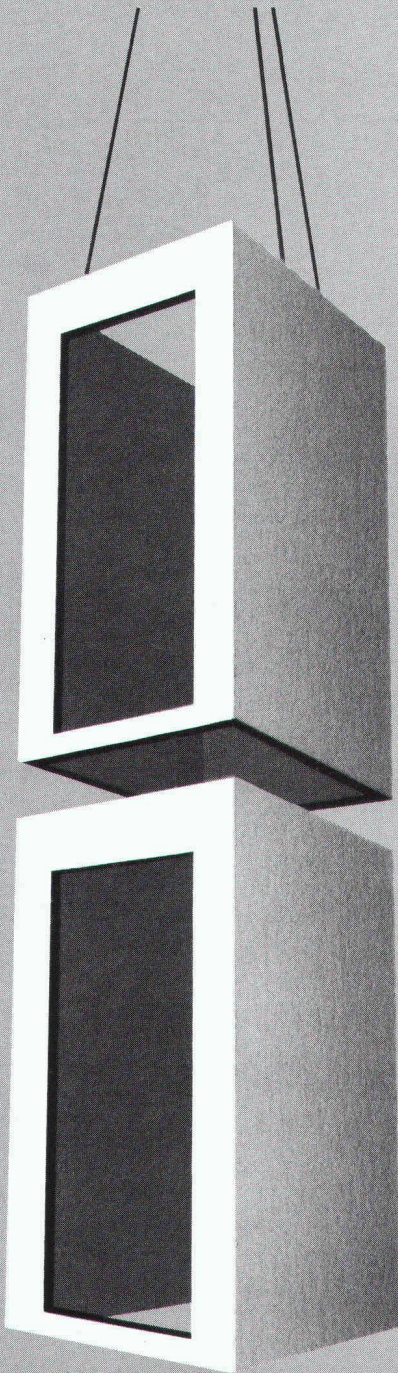

in Beton BS oder Leichtbeton.

Für Aussen- und Innenlifte in Neu- oder Umbauten.

Zeitgewinn durch rasche Montage.

Sämtliche Einbauteile eingegossen.

Vollständige Trennung des Schachtes von der Gebäude-Tragkonstruktion.

Kurze Lieferfristen.

Kompetente Beratung.

 **BRODTBECK**

Liftschacht- und Raumelemente
Fassaden- und Spezialelemente
Vortriebsrohre und Kanalelemente
Cementwaren

Brodbeck AG
Hardstrasse 42
4133 Pratteln
061 81 50 12

... sofort ... Raumlösungen

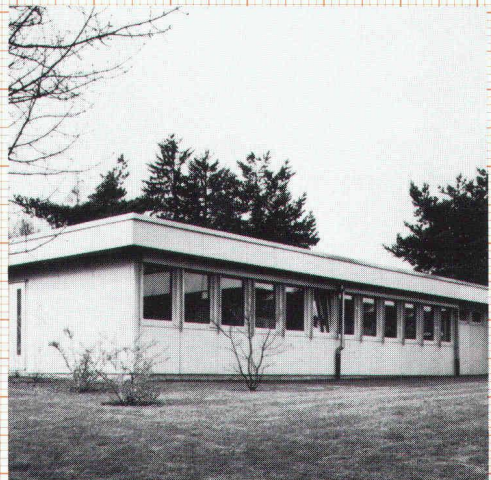

Das Bürogebäude in Rüslikon wurde von Frutiger kurzfristig geplant und in 5 Wochen gebaut — schlüsselfertig.

Frutiger Gebäude sind eine wirtschaftliche und rasche Lösung bei Raumproblemen. Es müssen keine bauphysikalischen Kompromisse gemacht werden:

- k-Wert unter 0.4
- 3-fach-Verglasung
- mehrgeschossig

Frutiger baut individuell — den Bedürfnissen entsprechend — aber mit System.

Prüfen Sie unsere Leistungsfähigkeit, kostenlos und unverbindlich.

Frutiger

Frutiger Söhne AG Holzbau
Elementbau
Gebäudeisolationen
Fensterfabrikation
Töpferweg 16
3613 Steffisburg Station
Telefon 033 39 77 77

Bon

4

- Ich wünsche Ihre Dokumentation
 Ich wünsche Ihre persönliche Beratung

Name/Vorname _____

Firma _____

Adresse _____

PLZ/Ort _____

Telefon _____

Einsenden an:
Frutiger Söhne AG Holzbau
Töpferweg 16, 3613 Steffisburg Station



Einladung zum Informationsseminar

Donnerstag, 17. Mai 1984
«Mövenpick-Hotel», Zürich-Airport

Fenstertechnik '84 Die Beurteilung neuster Fensterkonstruktionen

Seminarleitung: Prof. Erich Seifert, Fachhochschule Rosenheim
Institut für Fenstertechnik e.V.

Zurzeit ist die Beurteilung von Fensterkonstruktionen durch verschiedene Unsicherheitsfaktoren gekennzeichnet.

Dieses und unzählige weitere Kriterien gelangen am diesjährigen **Rosenheimer-Seminar in Zürich** zur Sprache. Für die planende Bauwelt erscheint eine Teilnahme erforderlich, um bei künftigen Bauten die Fensterfrage zielsicher zu lösen.

Bitte das Seminar-Programm anfordern bei

Walther + Trösch, Informis AG
4914 Roggwil, Telefon 063 / 49 28 55 oder 031 / 57 03 20

Sicher, wirtschaftlich, genau: der elektronische Heizkostenverteiler von Neo Vac.

Neu in der Schweiz

Mit den NeoVac-Wärmesählern geben Sie Ihren Mietern die Möglichkeit, ihren Wärmekonsum nach ihren Bedürfnissen zu gestalten und entsprechend ihrem Verbrauch die Heizkostenrechnung zu beeinflussen.

Mit dem NeoVac-Wärmemess-Service sparen sich Mehrfamilienhausbesitzer Zeit und Aufwand für die jährlichen Heizkostenabrechnungen.

Senden Sie uns unverbindlich nähere Informationen über das NeoVac-Heizkosten-Verteiler-System.

Name _____

Adresse _____

PLZ _____ Ort _____

NeoVac-Wärmemess AG ³
CH-9463 Oberriet Tel. 071 78 18 91

Neo Vac®

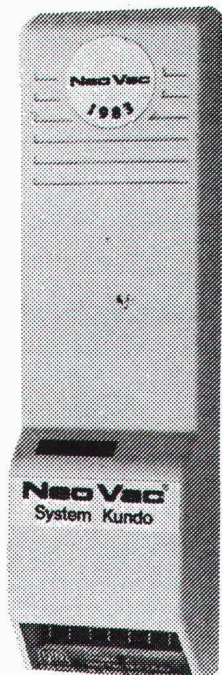

SWISS PANEL MONTARIB®

Profilplatten für Dächer, Decken, Fassaden

Stahl und Aluminium, verzinkt,
bandbeschichtet in diversen Farben

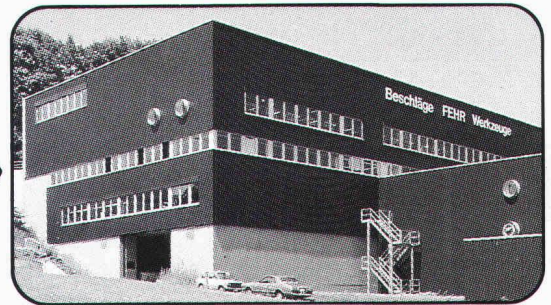
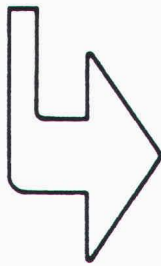

Sandwich-Elemente

Montagefertige geschäumte Bauteile,
vorzügliche K-Werte

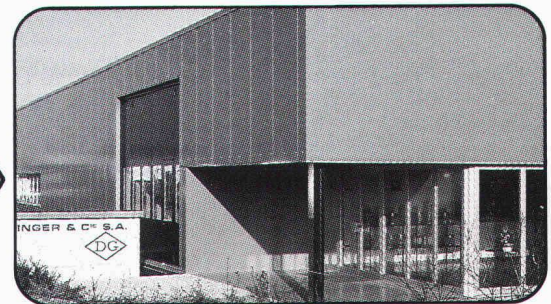
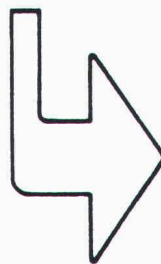

Pfetten und Riegel, gelocht

Kaltgerollte Leichtbauträger, Stahl verzinkt
2,5 und 3 mm dick, gelocht auf Baustelle geliefert

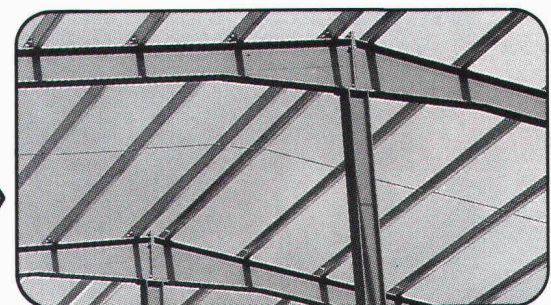
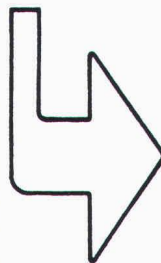

MONTANA

Ihr Partner für Dach und Wand

MONTANA STAHL AG, 5303 Würenlingen
Tel. 056/98 10 12 Telex 59 642

Bureau Suisse Romande, 1028 Préverenges
Tel. 021/71 92 92

Favre informiert über Basilix®:

Basilix® macht einen Strich durch die Unkosten - und bringt Linie in den Garten.

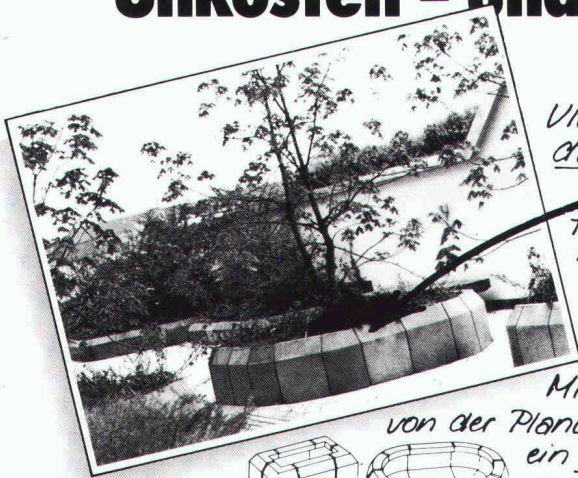

*Viel scheinen, perfekt gestalten,
dauerhafte Qualität - aber wenig Kosten.
Basilix®. Das verblüffend flexible Elementsystem
für überraschende Lösungen in Natur und Garten.
Mit nur 7 Typen pro Bauhöhe - 40 und 60cm -
realisieren Sie kostengünstig, schnell und
erst noch für alle Zeit Ihre Gestaltungs-ideen.*

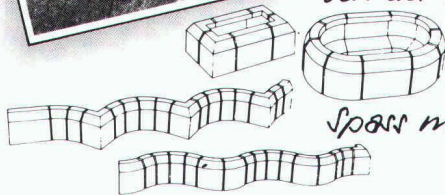

*Mit Basilix® gestalten, das ist
von der Planung bis zur Realisierung
ein Vergnügen.
Und Arbeiten
soll doch
Spaß machen!*

FAVRE

**Auf uns kann man bauen
Hoch und Tief**

Favre & Cie. AG Zementwarenfabrik 8304 Wallisellen Tel. 01-830 20 11
Werke in 4658 Daniken SO Tel. 062-65 17 17 1897 Bouveret VS Tel. 025-81 23 31
2542 Pieterlen BE Tel. 032-87 15 34, 8953 Dietikon ZH, Baustoff-Center Limmattal Tel. 01-748 21 55

**Aber ja! Ein preisgünstiger Spass
interessiert uns allemal.
Orientieren Sie uns umfassend
über Basilix®!**

Name: _____
Vorname: _____
Firma: _____
Strasse: _____
PLZ/Ort: _____
Telefon: _____
Einsenden an:
Favre & Cie AG, Zementwarenfabrik,
8304 Wallisellen

Neu im FALU- Lieferprogramm

K. Fassbind-Ludwig + Co.
Rickenstrasse
8646 Wagen b. Jona SG
Telefon 055 28 31 44

FALU Rollband- aufhängung

Erhältlich im Fachhandel.

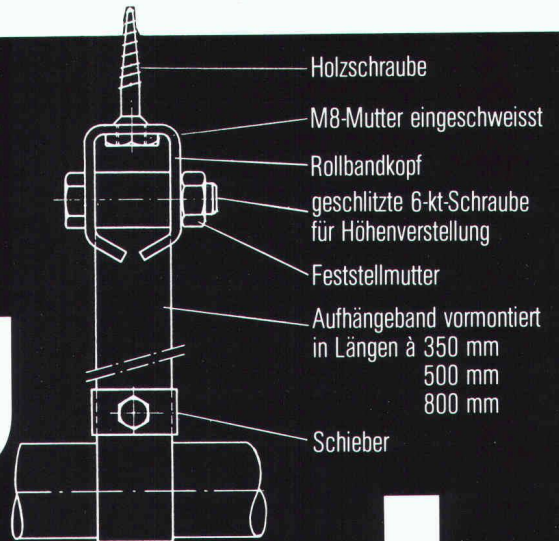

Holzschraube
M8-Mutter eingeschweisst
Rollbandkopf
geschlitzte 6-kt-Schraube
für Höhenverstellung
Feststellmutter
Aufhängeband vormontiert
in Längen à 350 mm
500 mm
800 mm
Schieber

Sechs gesicherte und bewährte Empfehlungen für **ORDNUNG,** **ÜBERSICHT** und **PLATZGEWINN.**

1. Element-Lagergestell Typ 01

Das einzige Regal mit praktisch unbegrenzter Anpassung. Das Lagergut bestimmt die Konstruktion. Vier Tablarbreiten, glatte Wandflächen. Von Praktikern für die Praxis entwickelt.

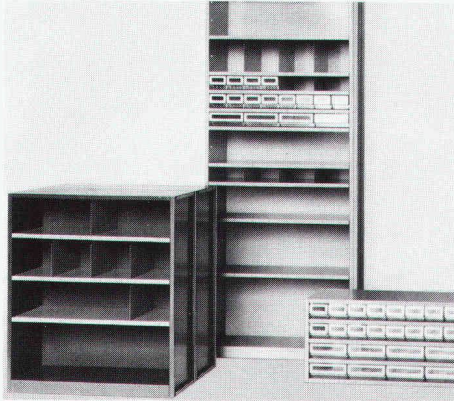

2. Vollwandgestell Typ 11

Ein Universalgestell im Baukastenprinzip. Sehr solide Konstruktion mit den verschiedensten Anwendungsmöglichkeiten. Auch für Verschiebeanlagen geeignet.

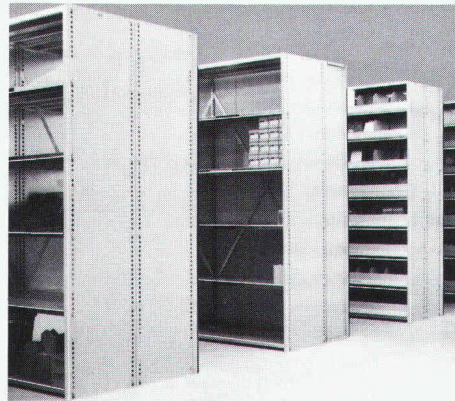

3. Rollgestell für Archive

Platzgewinn bis zu 100%. Lauf- und Führungsschienen aus hochwertigem Spezialstahl. Kugelgelagerte Laufrollen. Antrieb je nach Belastung von Hand oder mit Elektro-Getriebe-Bremsmotoren.

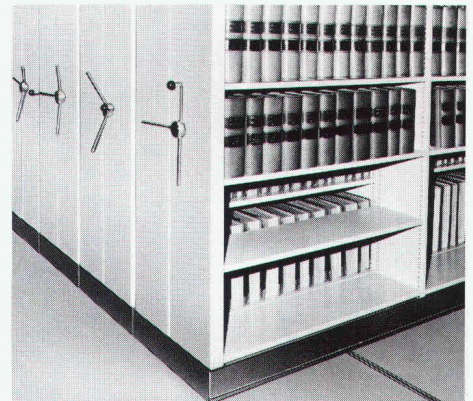

4. Spezialgestelle

Für die platzsparende und übersichtliche Lagerung von Rohren, Geräten, Kabelringen, Werkzeugen, Ketten usw. Dank grösster Individualität überall einsetzbar.

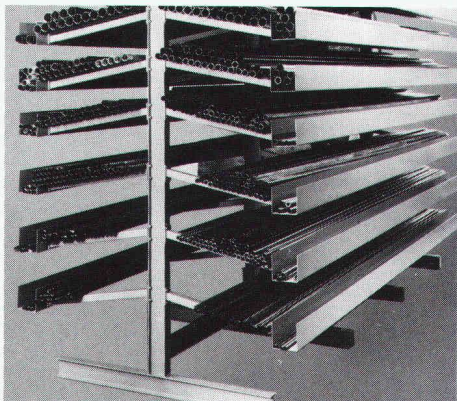

5. Palettengestell Typ 31

Einzigartige, patentierte Konstruktion. Das Baukastenprinzip erlaubt jederzeit die einfache Anpassung an veränderte Einsatzmöglichkeiten. Auch für Verschiebeanlagen geeignet. Optimal gegen Rost geschützt.



6. Flügelür- und Garderobenschränke

Stahlschränke von besonders hoher Qualität. Versenkte Türen mit 90° Öffnungsanschlag, Zapfenscharniere mit Nylonlagern. Solide Einbrennlackierung. Viele Lagergrößen.

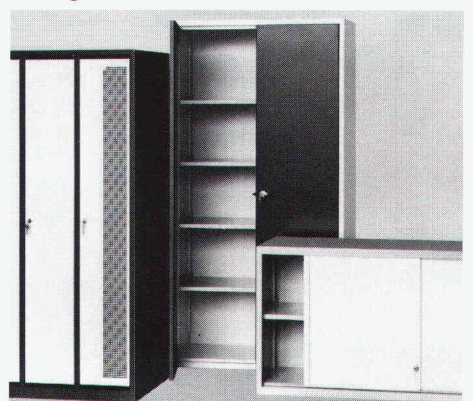

WEHRLE
SYSTEM
Eine sichere Empfehlung.

Coupon

Senden Sie mir ausführliche Unterlagen. Ich bin speziell an Empfehlung Nr. _____ interessiert. SIA

Firma: _____

Sachbearbeiter: _____

Adresse: _____

PLZ/Ort: _____

Bitte einsenden an:  Wehrle System AG Lager- und Betriebseinrichtungen 9230 Flawil Tel. 071/83 31 11