

Objektyp: **Advertising**

Zeitschrift: **Schweizerische Bauzeitung**

Band (Jahr): **94 (1976)**

Heft 44: **SIA-Heft, 5/1976: Automatisierung in Industriebauten**

PDF erstellt am: **26.09.2024**

Nutzungsbedingungen

Die ETH-Bibliothek ist Anbieterin der digitalisierten Zeitschriften. Sie besitzt keine Urheberrechte an den Inhalten der Zeitschriften. Die Rechte liegen in der Regel bei den Herausgebern. Die auf der Plattform e-periodica veröffentlichten Dokumente stehen für nicht-kommerzielle Zwecke in Lehre und Forschung sowie für die private Nutzung frei zur Verfügung. Einzelne Dateien oder Ausdrucke aus diesem Angebot können zusammen mit diesen Nutzungsbedingungen und den korrekten Herkunftsbezeichnungen weitergegeben werden. Das Veröffentlichen von Bildern in Print- und Online-Publikationen ist nur mit vorheriger Genehmigung der Rechteinhaber erlaubt. Die systematische Speicherung von Teilen des elektronischen Angebots auf anderen Servern bedarf ebenfalls des schriftlichen Einverständnisses der Rechteinhaber.

Haftungsausschluss

Alle Angaben erfolgen ohne Gewähr für Vollständigkeit oder Richtigkeit. Es wird keine Haftung übernommen für Schäden durch die Verwendung von Informationen aus diesem Online-Angebot oder durch das Fehlen von Informationen. Dies gilt auch für Inhalte Dritter, die über dieses Angebot zugänglich sind.

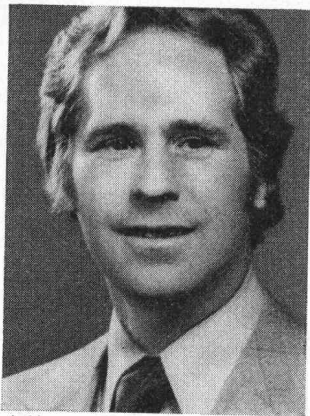

Albert Trezzini
Bauunternehmer, Bulle

„Die ERRUT-Technik erlaubt eine beträchtliche Senkung der Bodenfertigungs-Kosten...“

„...denn dank diesem neuen, äusserst rationellen Verfahren lassen sich Betonplatten und -böden ohne Ausgleichsschichten und dennoch mit feiner Struktur und präziser Oberflächen-genauigkeit aufbringen.“

Was ist die ERRUT-Technik?

Eine Bodenfertigungsverfahren, die aus zwei oder drei Arbeitsgängen einen einzigen macht. Und damit eine Menge Zeit und Kosten spart. Sie erlaubt es nämlich, Betonböden im Gegensatz zu allen bisher üblichen Verfahren einschichtig zu fertigen – ohne Zementmörtel-Ausgleichsschichten oder Zementmörtel-Überzüge.

Möglich macht das eine sinnreiche Vereinfachung des Betonierungsvorgangs: zwei aufeinander abgestimmte Geräte*, erledigen sowohl die Fertigung, wie auch den Finish. Betonböden sind nach einem ERRUT-Durchgang fix und fertig. Und das Resultat ist so glatt, höhengenaue und sauber, wie Sie sich einen perfekten Boden immer vorgestellt haben.

Die ERRUT-Technik wird auch Sie auf Antrieb überzeugen.

Genauso wie die anderen Architekten und Bauunternehmer, die es mit ihr versucht und sie weiterempfohlen haben. Ganz einfach, weil sie sich bei vielen Einsätzen bewährt hat: sie erspart teure Spezialisten für Überzugs- und Ausgleichsschichten. Sie erspart Wartezeiten. Sie lässt Sie wesentlich günstiger offerieren. Kurz: ERRUT gibt einen ausgezeichneten Boden ab. Auch für Ihr Geschäft.

*Alle ERRUT-Geräte sind auch mietweise erhältlich.

ERRUT von der Preluwag.
Denn Ihr Projekt braucht einen guten Boden.

PRELUWAG

Ein **SIG**-Unternehmen für Bau-Unternehmen

Preluwag, 8302 Kloten, Oberfeldstrasse 16, Telefon 01-814 02 66

**Wir bauen
für die Umwelt
Lärmschutz-Produkte**

Siang — Witterungsbeständig
 Siang — Unbrennbar
 Siang — Verrottungsfest
 Siang — ohne Splitterwirkung
 Siang — wirksam und preisgünstig

Auch Lärmschutz kann
 ästhetisch ansprechbar
 hergestellt werden.

Siang ist in den
 Möglichkeiten unbegrenzt.

- Strassen
- Kaufhäuser
- Industriebetriebe
- Baustellen
- Bahnen
- Kühltürme
- Maschinen
- Schiessanlagen
- Werkhallen
- Grossventilatoren
- Autobahnen
- Strassen
- Sportanlagen

STÄDELI-LIFT AG Maschinenfabrik
 CH-8618 Oetwil am See, Zürich | Telefon (01) 929 21 21
METAKO Metallkonstruktionen und Baugeräte, CH-4450 Sissach
 Telefon 061 / 98 38 91



Aussparungsrohre für Hohlkörperdecken

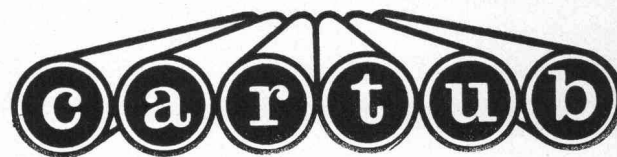

Schalungsrohre für den Betonbau

Verlorene
Säulenschalungen

Fabrikation und Verkauf
Imprägnieranstalt AG Zofingen

4800 Zofingen Obere Brühlstrasse Tel. 062 / 51 35 44

Anker und Ankerungen zur Stabilisierung des Gebirges

Von **H. Habenicht**, Salzburg

109 Abbildungen. XII, 194 Seiten. 1976.
Gebunden S 590,--; DM 85,--
ISBN 3-211-81362-4

Das Werk stellt die erste umfassende Bearbeitung der Anker-Technik zur Stabilisierung des Gebirges dar. Es behandelt den Aufbau und die Wirkungsweise der einzelnen Anker und Anker-typen sowie ihrer Bauteile ebenso wie die Möglichkeiten zu deren Anwendung und die Stabilitätsberechnungen für geankerte Gebirgs-zonen. Die Prüfung von Ankern wird eingehend dargelegt.

Unter Erfassung aller Gesichtspunkte der Anker-Technik und deren jüngster Entwicklung im Spiegel der weltweiten Literatur ist der gesamte Stoff so systematisch gegliedert und sinngemäß geordnet, daß das Werk zur Ein-führung und für die Fortbildung dienen kann. Es werden zum erstenmal alle vier wesent-lichen Effekte der Einzel- und Systemankerung aufgezeigt und erläutert, und damit auch alle Anwendungsgebiete berührt, wie die Böschung-s Stabilisierung, Baugrubensicherung, Tunnel- und Kavernensicherung, bergtechnische Sicherung von Strecken und Abbauräumen und nicht zuletzt auch die Einbringung äußerer Kräfte ins Gebirge.

In einem besonderen Kapitel wird durch Anwendungsfälle aus der Praxis die Leistungs-fähigkeit der theoretischen Prinzipien systema-tisch erläutert.

Inhaltsübersicht:

Aufbau und Wirkungsweise von Gebirgsankern. -
Wirkung und Auslegung von Ankerungen. -
Anwendungsfälle aus der Praxis. - Normen
für Gebirgsanker.



Springer-Verlag Wien New York

ASCO- Dachwohnraumfenster sind montagefreundlich

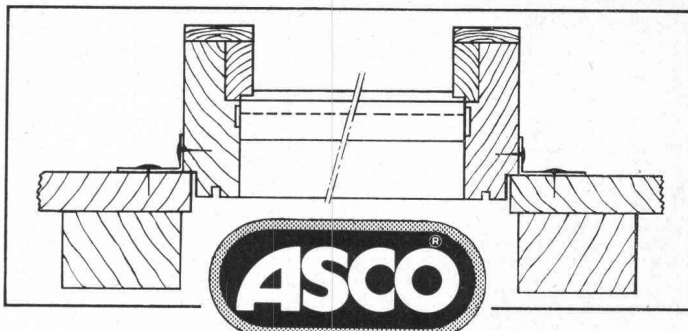

Kurze Einbauzeit und in **Qualität lebt eben länger!**
jede gängige Eindeckungsart
nahezu nahtlos einbaubar.

Zwei von vielen Punkten, auf die ASCO bei der Konstruktion von ASCO-Dachwohnraumfenstern besonders achtete.

Ein Spezialfalz an der Außenseite der stabilen Rahmenkonstruktion sorgt für den schnellen und exakten Einbau des ASCO-Dachwohnraumfensters in die Dachöffnung. Und die einbaufertige ASCO-Dacheinfassung mit Bleischürze ermöglicht den absolut dichten und wirtschaftlichen Einbau in alle gängigen Eindeckungsarten.

Schraubenlos verkleidete, isblierverglaste ASCO-Dachwohnraumfenster und ASCO-Dacheinfassungen sind mit beidseitig einbrennlackiertem Aluminium oder mit Kupfer erhältlich.

Coupon

Dachwohnraumfenster in alle gängigen Eindeckungsarten
in Kürze einbauen zu können interessiert mich.
Senden Sie mir bitte

ASCO-Dachwohnraumfenster-Prospekt
 Preisliste Einbauanleitung

Name: _____

Adresse: _____

Schoop

Schoop & Co. AG
Spenglereihalfabrikate
5401 Baden Telefon 056 83 23 83

Peikert Contract AG

Individueller Wohnbau mit System.

Unser Wohnbausystem ist sehr flexibel, ist anpassungsfähig an jede Situation, an jeden Grundriss. Beste Schall- und

Wärmeisolation. Sie eignen sich für Grossüberbauungen und kleine Bauvorhaben, für Hotels, Spitäler, Heime..

Rufen Sie uns an, wir senden Ihnen die Unterlagen.
«Ein Peikert-Bau bietet mehr.»



Peikert Contract AG
Generalplanung, Generalunternehmung, Systembau
Industriestr. 22, 6300 Zug
Telefon (042) 21 32 35

75.40.30

Glasbaustein 2424 Diadem. Die perlartige Struktur gab diesem Dekorstein der neuen Studio-Serie den Namen «Diadem». Reiche Gestaltungsmöglichkeiten für Eingangspartien, Aussen- und Trennwände. Keine Einsicht, sehr gute Isolation, hoher Schutz gegen Feuer, Einbruch und Beschädigung.

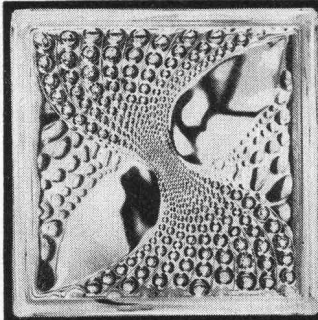
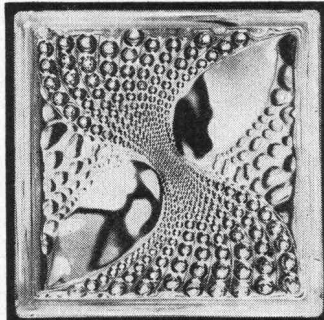

**SCHNEIDER
+ SEMADENI**

8004 ZÜRICH

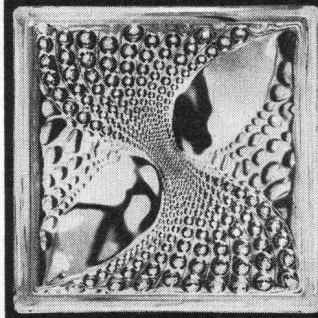
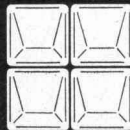

Schneider + Semadeni
Spezialfirma
für Glasbetonbau
8004 ZH, Feldstrasse 111
Tel. 01/398663 und 237808
Kurzfristige Lieferung mit
oder ohne Montage.
Über 30 verschiedene
Glasbausteinmodelle.
Unverbindliche Beratung,
Vorschläge und
Kombinationszeichnungen.



Fertigen Sie Ihre **Studienmodelle**
rasch und günstig selber!

Wir helfen Ihnen mit:
Styroporplatten in feiner Qualität
Therm. Schneidegeräten «Decomat»
Diversen Klebstoffen (auch farblos)
Sprayfarben (styroporfest) ...
Verarbeitungshinweise, Prospekte.
Preisliste durch



Ernst B. Leutwiler
Elektroapparate
Gladbachstrasse 1
Postfach
CH-8033 Zürich
Telefon 01 / 28 19 80

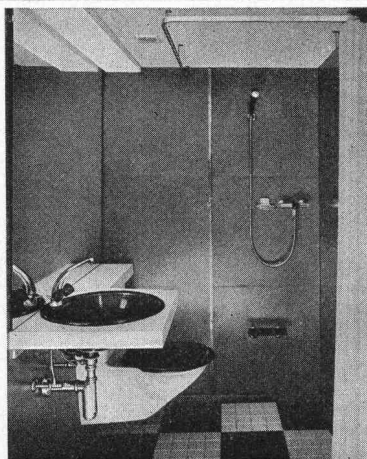

Zerlegbare Duschenzelle und zerlegbarer Baderaum

Vorfabrizierte Duschenzellen und Baderäume bieten maximale Dienste bei minimalen Kosten. Dank der Zerlegbarkeit kann die "Olympia-Duschenzelle" und der "Super Olympia Baderaum" innerhalb kürzester Zeit in Altbauwohnungen und Hotels installiert werden, ohne dass irgendwelche Abbruch- oder Umfassungsarbeiten erforderlich sind.

Ebo AG, CH-8134 Adliswil
Zürichstr. 103, Tel. 01 / 45 86 86
Telex 57599

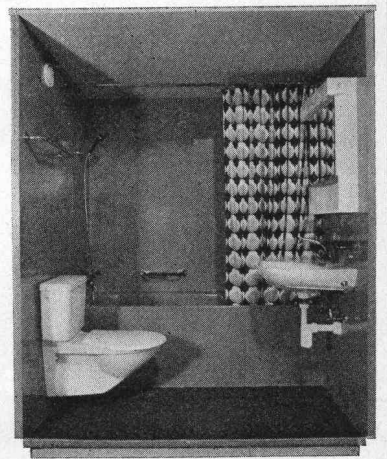

DER NEUE LEITUNGSSCHUTZSCHALTER

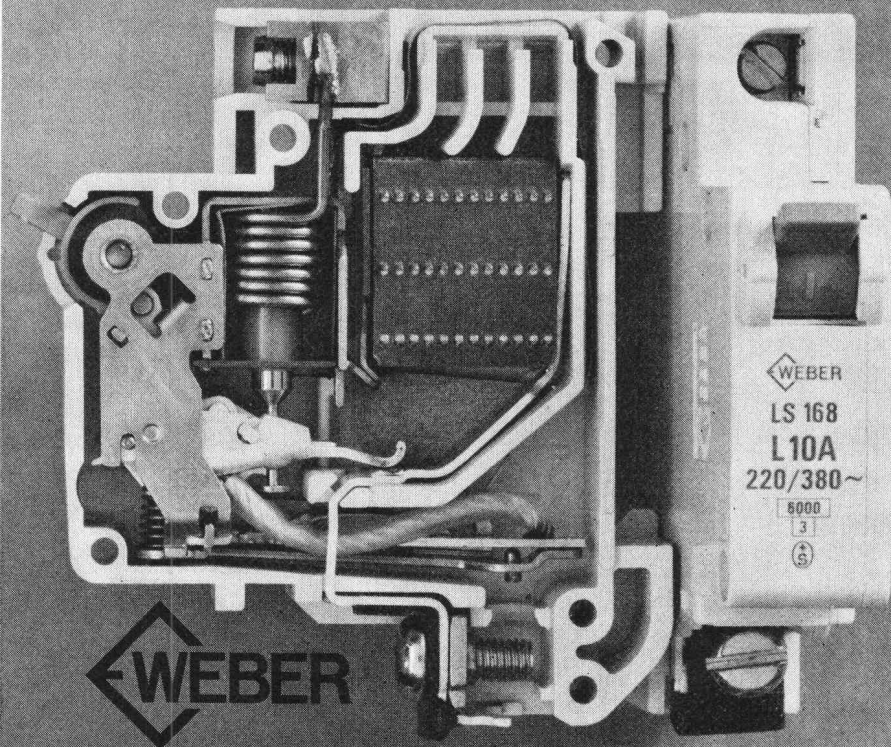

LS 168

entspricht den neuesten Prüfvorschriften und den neuen standardisierten Massen der Flachausführung. Eine stark strombegrenzende Wirkung und die Beherrschung hoher Kurzschlussströme zeichnen den neuen Weber-Leitungsschutzschalter LS 168 aus. Diese beiden Kriterien sind vor allem für leistungsstarke Anlagen und im Hinblick auf den Netzausbau von grossem Vorteil. Sie bieten Ihnen Sicherheit. Der LS 168 verdient Ihr Vertrauen.

Lieferbar ab Oktober 1976. Verlangen Sie Offerte bei Ihrem Grossisten.

Weber AG, 6020 Emmenbrücke
Telefon 041-50 55 44

Altbau-Sanierung – Zeit für

Rethan-Fenster sind auch bei Umbauten und Renovationen die ideale Lösung:

Dieser Altbau hat durch polyurethanbeschichtete Rethan-Fenster ein völlig neues Gesicht erhalten. Und sein Besitzer spart sich dadurch Tausende von Franken über Jahre hinaus.

Rethan-Fenster aus formfestem Aluminium mit witterungsbeständiger, wartungsfreier Polyurethan-Beschichtung und Isolier- oder Schallschutzverglasung werden direkt auf bereits bestehende Holzrahmen montiert — ohne zusätzliche Maurer-, Gipser-, Schreiner- oder Malerarbeiten. Und ohne zusätzliche Kosten.

System gesetzlich geschützt.



Rethan Fenster

Rethan löst Ihre Fensterprobleme. Auch bei Neu- und Umbauten. Verlangen Sie bitte unverbindliche Offerten.

Gegen Einsendung dieses Coupons erhalten Sie eine kostenlose Beratung für Ihr

- Einfamilienhaus
- Mehrfamilienhaus

Baujahr _____

Name _____

Strasse _____

PLZ/Ort _____

Telefon _____

alubau

Informationsbüro
Saumackerstrasse 2, 8048 Zürich
Telefon 01 / 62 98 17

SBZ

KUNSTSTOFF-TECHNIK



Sanierung undichter Bauwerke mit KT-72-Injektionen

Kellerräume
LS-Räume
Kanalisationen
Kläranlagen

Kraftwerke
Tankräume
Grundwasserbauten
Altbauten usw.

Rufen Sie uns beim nächsten Wasser-Problem an. Wir sind gerne bereit, Ihnen eine unverbindliche Offerte zu unterbreiten. Die Arbeiten werden von uns mit Garantie ausgeführt.

KUNSTSTOFF-TECHNIK, Aktiengesellschaft Himmler, Spitalstrasse 74, 8952 Schlieren, Telefon 01 / 730 20 20 / 21

Wenn es um Lärm geht, ist man vielerorts taub!



Wahrscheinlich vor allem, weil man die Kosten scheut. Dabei vergisst man, was Lärm an Arbeitslust und damit an Produktivität kostet. Ein Vielfaches...

Wir sind Experten für den Lärmschutz. Wir verfügen über eigene Forschungsstätten und Akustiklabors in Zürich, wir haben Produkte und Systeme für optimalen Lärmschutz.

Sie profitieren von der jahrzehntelangen Erfahrung der Unikeller-Gruppe, einem international führenden Hersteller von Lärmschutz-Systemen.

Kompetent im Lärmschutz



Siegfried Keller AG
Lärmschutz
8306 Brüttisellen
Telefon 01/833 02 81

fi-Rista Rippenstahl acier à nervures fi Rista



Drahtwerke/Tréfileries
Fischer AG
CH-5734 Reinach AG
Tel. 064 71 15 55

FISCHER REINACH

Kittlose Industrieverglasung



A.Kully AG

4632 Trimbach

Wir berechnen und projektieren für Sie kostenlos jedes Tageslichtproblem.
Telefon 062 21 39 01

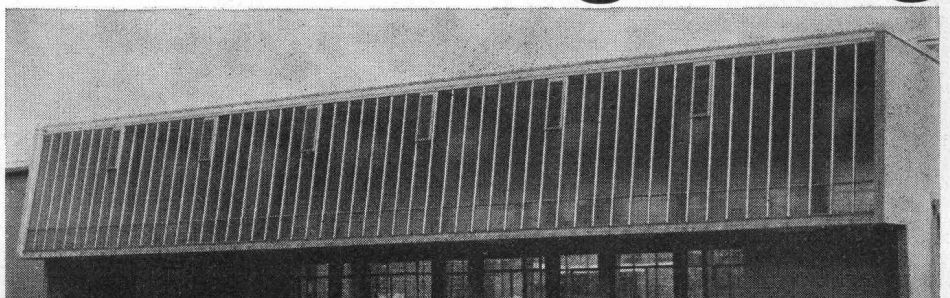

PASSAVANT

Kleinabscheider 0,5—10 l/s aus Guss, Kunststoff und Stahlblech

mit und ohne selbsttätigen Schwimmerabschluss, aut. Oelüberlaufrinne, Alarmanlagen usw.

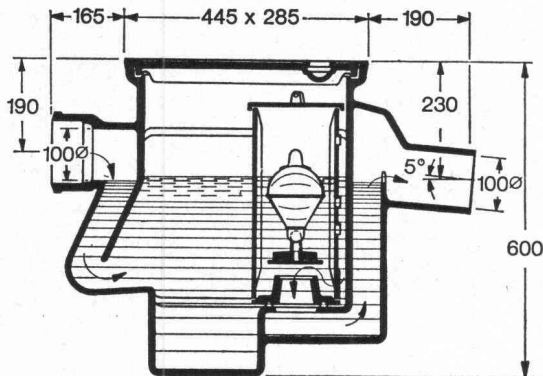

Fett-, Oel- und Benzinabscheider

Grossabscheider 25—500 l/s in Orts- oder Fertigstahlbetonbauweise

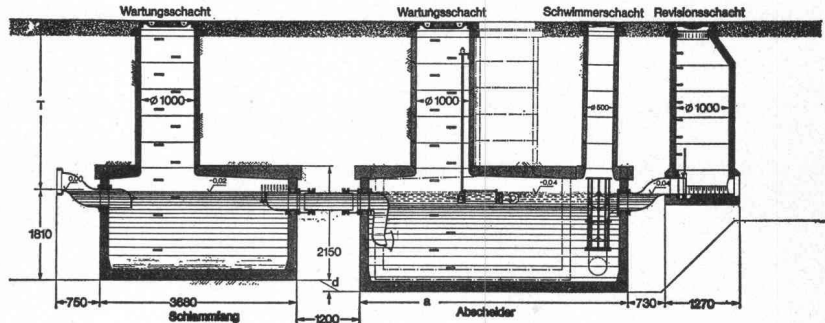

Verlangen Sie unsere ausführlichen Unterlagen.

Einbau- und Bemessungsgrundlagen bei:

Werner Maag AG
8032 Zürich
Zeltweg 44
Tel. 01/32 75 80

SBZ 3a

Adresse: _____



SODOCA® Der Stoff, auf dem man Strassen baut.



SODOCA-Vlies aus UV-stabilisiertem Polypropylen trennt, filtert und verteilt die auf die Strasse wirkenden Kräfte im Unterbau. SODOCA verkauft Ihnen nicht irgendein Vlies, sondern für die verschiedensten Problemstellungen im Tiefbau jeweils spezielle Vliesstoffe: zum Beispiel für Strassenbau, Gleisbau, Baustrassen, Forstwege, Flugpisten, Drainage... Mit SODOCA sparen Sie Zeit. Und Zeit ist Geld. Denn mit SODOCA bauen Sie bei jeder Witterung: rationeller und schneller.

Coupon Bitte einsenden an SODOCA Büro Schweiz,
 Postfach, 5200 Brugg, Telefon (Mühlebach-Papier AG) 056/94 01 01
 Ich möchte mehr über SODOCA-Spinnvliesstoffe wissen:

- Senden Sie mir Ihre ausführliche Dokumentation.
- Ich wünsche den Besuch Ihres technischen Beraters.

Name: _____

Strasse: _____

PLZ/Ort: _____

8

Verkauf und Lager

Aigle:	Gétaz Romang Ecoffey SA	025 2 36 23	Genève:	Gétaz Romang Ecoffey SA	022 34 80 50	Romont:	E. Glasson & Cie SA	037 52 15 15
Biel/Bienne:	Bauma	032 42 44 22	Montreux:	Gétaz Romang Ecoffey SA	021 61 55 77	Sion:	Gétaz Romang Ecoffey SA	027 22 89 31
Bulle:	E. Glasson & Cie SA	029 2 61 61	Les Moulins:	E. Glasson & Cie SA	029 4 61 06	La Souste:	Gétaz Romang Ecoffey SA	027 63 12 58
Bussigny:	Gétaz Romang Ecoffey SA	021 89 10 31	Multenz:	Wancor AG	061 61 23 00	Thun:	Baumaterial AG	033 23 31 23
Château d'Œx:	Gétaz Romang Ecoffey SA	029 4 75 75	Neuchâtel:	Haefliger et Kaeser SA	038 21 11 21	Vevey:	Gétaz Romang Ecoffey SA	021 51 05 31
Châtel-St-Denis:	Gétaz Romang Ecoffey SA	021 56 71 18	Palézieux:	E. Glasson & Cie SA	021 93 81 06	Visp/Viège:	Gétaz Romang Ecoffey SA	028 6 81 41
La Chaux-de-Fonds:	Haefliger et Kaeser SA	039 23 32 32	Payerne:	J. Rapin SA	037 61 28 21	Yverdon:	Gétaz Romang Ecoffey SA	024 25 81 91
Fribourg:	Matériaux de Construction SA	037 23 36 66	Regensdorf:	Wancor AG	01 840 51 71			

Die bewährten Anschluss-Ständer für Werkstätten und Fabrikationsräume

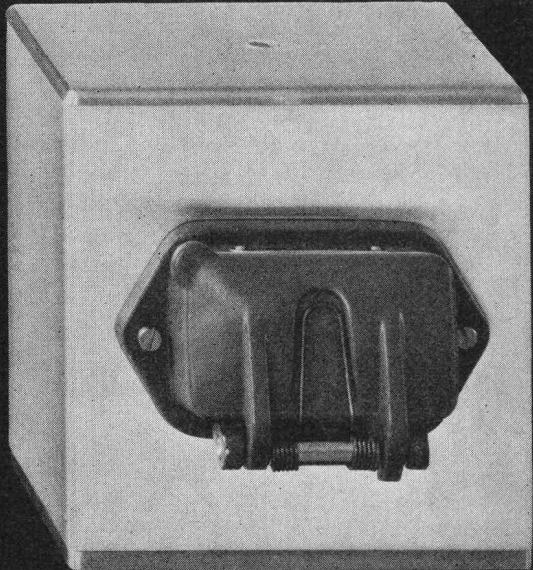

bestehend aus:

Anschluss-Aufsatz aus Extrudalrohr

160x130 mm
grau hammerschlag
einbrennlackiert
mit Schutzleiter-
klemme
in 3 Höhen zu
100, 150, 200 mm

**Standrohr
PG 36**

**Bodendose
aus Grauguss**

**Einbau-
möglichkeiten:**

Steckdosen
für Licht, Kraft
und Wärme

Netzsteckdosen
bis 24-polig

Industrie-
Steckdosen
25 und 40 Amp

Schalter, Signal-
lampen, Klemmen

T+T-Anschlüsse
nach Vorschrift
in trockenen
Räumen



Andere Ausführungen auf Anfrage

OSKAR WOERTZ BASEL

Fabrik elektrotechnischer Artikel CH-4002 Basel
Eulerstrasse 55 Telefon 061 23 45 30 Telex 63179

Vollisolierte Fassaden baut man mit Jansen-VISS-Profilen, weil...

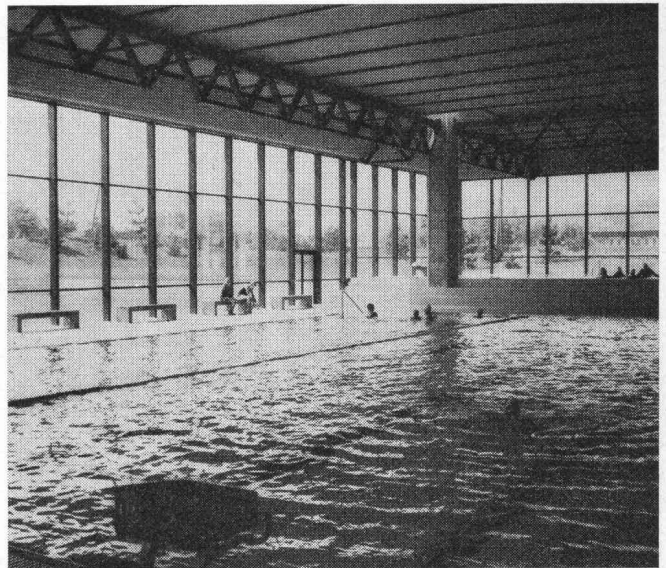

Hallenbad Gitterli, Liestal

... sich auch bei extremen Verhältnissen kein Schwitzwasser bildet (unterbrochene Kältebrücke).

... dadurch gute Schalldämmwerte erreicht werden.

... sie bezüglich Unterhalt und Wartung problemlos sind.

... dadurch die Heizkosten reduziert werden (besserer Wärmehaushalt als bei nichtisolierten Konstruktionen).

... sie ganz neue Kombinationsmöglichkeiten bieten, z.B. innen = Normalstahl; aussen = Normalstahl oder COR-TEN-Stahl oder Aluminium.

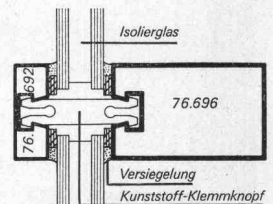

VISS = vollisoliertes Sprossensystem

Verlangen Sie unverbindlich unsere ausführliche VISS-Dokumentation

Jansen AG, 9463 Oberriet SG
Stahlröhren- und Sauerstoff-Werke, Kunststoffwerk
Telefon 071/78 12 44, Telex 77 159

JANSEN

Tor 50

mit neuem
Profil

ausgeglichene
technologische
Eigenschaften

leichteres
Verarbeiten
im Biegebetrieb

handlicheres
Verlegen
auf der Baustelle

noch besser
verschweisssbar

von Moos Stahl AG
Luzern
technischer
Beratungsdienst
041-24 22 11

Büro Zürich
01-25 16 17



Das gute Fachbuch für den Architekten und für den Ingenieur



— Fachverlag

Regenüberlauf- und Regenrückhaltebecken

Von J. Koral, dipl. Ing., Zürich, und A. C. Saatci, dipl. Ing., Winterthur. Zweite, wesentlich erweiterte Auflage 1976. Format A 5, 152 Seiten mit 60 Abb. und 10 Tab. Preis brosch. Fr. 48.—.

Ueberlaufbecken: Fang-, Durchlauf- und Verbundbecken: Funktion, Bemessung, Anwendung. Reinigung der Becken; selbstreinigende Beckentypen: Schlangennrinne. Runde bzw. achteckige Becken. Bestandteile. Drosselung und Steuerung des Abflusses zur Kläranlage. **Anhang:** Bemessung der Regenüberlaufbecken nach W. Munz. **Rückhaltebecken:** Bemessung, Anordnung, Beispiele. Berechnungsbeispiele, grafische Methode. Regenrückhaltevolumina nach W. Munz.

Der Fels ist mein Haus (Steinarchitektur)

Von Werner Blaser, Arch. BSA, SIA, BDA. 224 S. mit 142 Abb. und 28 Zeichnungen. Dreisprachig: deutsch, französisch, englisch. Format 22,5×23,5 cm. Preis brosch. Fr. 47.—.

Die Arbeit stellt den Versuch dar, ein Material und seine Verwendung in seinen elementarsten Grundlagen zu schildern, damit beginnend, wie Stein auf Stein gelegt wird. Die Wahl der Beispiele beschränkt sich auf die engere Heimat, das südliche Alpengebiet, die nächste Nachbarschaft und eine kleine Insel im Atlantik vor Galway, Irland. Die Bilddokumentation richtet sich nicht nur an alle Bauinteressierten, Architekten und Gestalter, sondern auch an alle diejenigen, die Freude an der Schönheit des Materials Stein und an lebendig erhaltenen Kulturen haben.

Vorankündigungen:

Energieverteilung in Messquerschnitten von Pumpendruckleitungen

Einfluss auf die Genauigkeit eines thermodynamisch gemessenen Wirkungsgrades. Von Dr. Joseph Brun, Winterthur. Diss. 5332 ETH Zürich. Format A 5. Etwa 220 S. mit zahlreichen, teilw. mehrfarbigen Abb. und Tabellen. Preis brosch. Fr. 68.—.

Aus dem Inhalt: Thermodynamische Wirkungsgradmessungen an Pumpen. Theoretische Grundlagen. Versuche. Versuchsobjekte und -einrichtungen. Versuchsprogramm und Durchführung. Auswertung. Fehlerabschätzung. Ergebnisse: Energieverteilung, Einfluss des Betriebspunktes, der Ausgleichsstrecke und der Maschinenbauart. Messfehler. Ueberblick über die wichtigsten Messergebnisse. Literaturverzeichnis.

Bau-Fach-Lexikon / Lexique de la construction

Zusammengestellt von vielen Fachredaktoren. Vierte Auflage 1977/78. Etwa 250 S. mit vielen Abb. und Tabellen. Format 16×24 cm. Erscheint im März 1977. Subskriptionspreis bis 15. März 1977: Fr. 60.—, danach Fr. 76.—.

Das bewährte Bau-Fach-Lexikon ist ein reines Nachschlagewerk und Fachbuch ohne Werbecharakter. Es gibt sachliche und neutrale Auskunft über Produkte, die für den Bau im weitesten Sinne eingesetzt werden.



Die Werke können direkt beim Verlag bestellt werden. Bitte benutzen Sie dazu den angehängten Bestellitalon.

Bestellung

An den WEMA-Fachverlag, Rüdigerstrasse 12, 8045 Zürich
Ich/Wir bestelle(n) Exemplar(e) des angekreuzten Buches

Regenbecken zu Fr. 48.— Der Fels ist mein Haus zu Fr. 47.—
 Energieverteilung zu Fr. 68.— Bau-Fach-Lexikon zu Fr. 60.—

Firma / Name

BZ

Strasse:

Postleitzahl / Ort:

Datum:

Stempel / Unterschrift:

Sicherheit über die SIA Garantiezeit hinaus broder-rinne einbauen

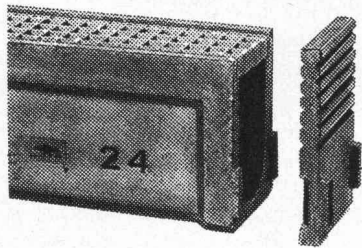

- da aus hochwertigem **Polyesterbeton**
- **da 3,5 cm** Wandstärke, daher kein Bruch beim Versetzen (Walzarbeiten)
- **da 3,5 cm** Roststärke, daher ein unfallsicheres Aufliegen des Rostes ohne Arretierung

BRODER AG ELEMENTWERK 7320 SARGANS 085 2 26 47

ASEOL

Schweizer
Qualitätsschmierstoffe
für Betriebssicherheit
und Höchstleistungen

69

Adolf Schmid Erben AG, 3001 Bern. Telefon 031 25 78 44

Vetروفlex
ISOVER
VETROFLEX

isoliert
Wärme + Kälte + Schall
besser

FIBRIVER
Verkaufsbüro deutsche Schweiz
8155 Niederhasli / ZH
Tel. 01 850 24 44

Tuchschmid aktuell **Kittlose Industrieverglasung**



Kittlose Industrieverglasung von Tuchschmid als Shed- oder Satteloberlicht, Fassadenlichtband oder Vordach.
In einfacher oder Doppelverglasung mit allen gebräuchlichen Glasarten. Ausgereifte, unterhaltsfreie und wasserdichte Konstruktion, bewegliche Glasauflage (Dilatation), ausrüstbar mit standardisierten Lüftungsflügeln für Handbedienung oder mit elektrischem bzw. pneumatischem Antrieb. Verlangen Sie den ausführlichen Prospekt.

Tuchschmid AG
Stahlbau-Metallbau
8500 Frauenfeld
Tel. 054 7 24 71

b KOCH

Peikert Contract AG

Gute Schulhäuser baut man mit System.

Das seit Jahren bewährte Peikert-Schulbausystem ist sehr anpassungsfähig dank seiner grossen Flexibilität.

Architekten konzipieren und gestalten Ihre Schulhäuser mit dem Peikert-System. Sie bauen wirtschaftlich, schnell und gut.

Rufen Sie uns an. Wir senden Ihnen unsere Unterlagen oder beraten Sie persönlich.
Tel. (042) 21 32 35



Peikert Contract AG
Generalplanung
Generalunternehmung
Systembau
Industriestrasse 22
6300 Zug

MB&Co. 75.40.31

Laser-Technik- rationell und einfach.

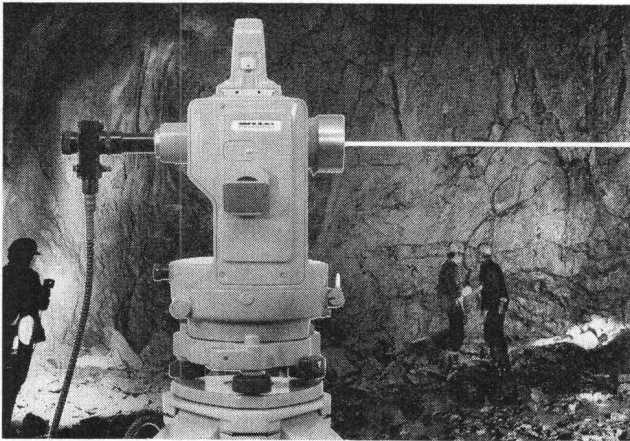

Mit dem Laserokular Wild GLO.

Das Laserokular GLO paßt zu allen grösseren Modellen der Wild-Theodolite und Wild-Nivelliere. Sie tauschen nur das Standardokular des Fernrohrs aus – und schon haben Sie ein leistungsfähiges Laserinstrument. Der Lichtpunkt des **scharf gebündelten Laser-Leitstrahls** ist bei Tageslicht etwa 200 m, bei Dunkelheit in 400 m klar zu erkennen. Die Kombination von Richtmessung und Leitstrahl erlaubt rasche und rationelle Lösungen bei der Steuerung von Tunnelbohrmaschinen, für das Abstecken und Einmessen komplizierter Achsen und unzugänglicher Punkte. Verlangen Sie Prospekt G 1 403.

Wild Heerbrugg AG
CH - 9435 Heerbrugg/Schweiz

**WILD
HEERBRUGG**

Brander- Normtüren - die «grossen» Türen zum kleinen Preis.

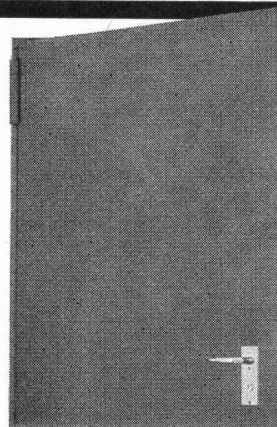

z.B.

feuerhemmende Stahl-
türe F 30, 50 mm Mineral-
wolle-Isolation, Feder-
bandtürschliesser, links
und rechts verwendbar
(einfach auf den Kopf
stellen). Komplett mit
Beschlag und Rahmen,
in 4 Normgrössen

ab Fr. 200.-

Wiederverkaufsrabatt
auf Anfrage

brander ag

Normbauteile, 8162 Steinmaur ZH
Telefon 01/853 06 22, Telex 55562

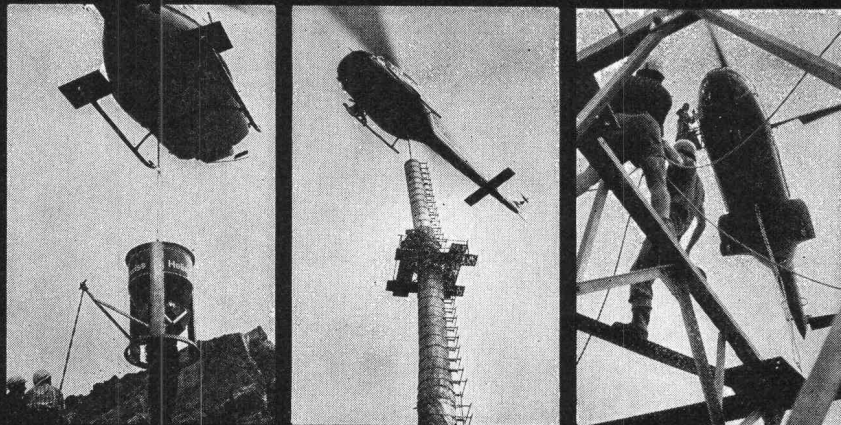

Wir transportieren alles überall

Wenn es in schwierigem Gelände schnell und sicher gehen soll, dann ist der Helikopter das ideale Transportmittel.

Heliswiss

Schweizerische Helikopter AG, 3123 Belp
Telefon 031 81 33 11, Telex 32 540



GOMA

Aufzugs-,
Schiebe- und
Klapptreppen
Flachdach-
Ausstiege

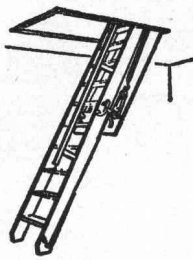

Marcel Matter

Klotenerstrasse 43
Tel. 01 / 817 80 41

8153 Rümlang

Mess- und Kontrollinstrumente

AN ORT UND STELLE
IM LABORATORIUM

FÜR:

BODEN
FELS
WASSER
BETON
BITUMEN

BEVAC

Marcel Grangier
1033 CHESEAUX
Telefon 021 / 91 10 86 / 87

Siemens- Einbaugeräte

**Gute Technik.
Schönes Design.**



Siemens-Einbaugeräte mit zuverlässiger Technik und schönem Design passen in jede moderne Einbauküche.

Gerne senden wir Ihnen den ausführlichen Prospekt der 55er- und 60er Norm-Einbaugeräte.

Siemens-Albis AG
Abteilung Haushaltgeräte
8953 Dietikon, Telefon 01 748 28 28
SIEMENS

Biberschwanzziegel

weisse und rote, gut sortiert, evtl. palettiert. Wegen grosser Nachfrage reservieren Sie jetzt fürs nächste Jahr.

Telefon 045 / 21 55 14

ATELIER FÜR PERSPEKTIVISCHE ARCHITEKTURZEICHNUNGEN

DAVID-HESS-WEG 14, 8038 ZÜRICH, TELEFON 01 / 45 29 49
erstellt für Sie

anspruchsvolle perspektivische Architekturzeichnungen
für jeden Zweck

Glastechnische Beratungen und Expertisen

Glastechnische Probleme, die sich aus Anwendung und Verarbeitung des Werkstoffes **Glas** ergeben, lösen wir fachgerecht und prompt (Verglasungen, Fassaden usw.).

Dr. A. Frei, glastechnische Beratung, Russikerstr. 23, 8320 Fehraltorf



BODENHEIZUNGEN

DERIA-DESTRA AG für Strahlungswärme

CH-8132 EGG-ZÜRICH
Zelgmatt 38

Tel. (01) 8613 50

Gomastit Dichtungsmassen

werden verwendet für Fugen:

- im Sanitär- und Spenglerbereich
 - im Glas/Metallfassadenbau
 - für Element-, Anschluss- und Dilationsfugen
 - in der Fensterversiegelung
 - im Metallbau
 - bei Fassadenrenovationen
 - bei Leichtbaustoff-Fassaden
 - bei Vollwärmeschutz-Fassaden
 - bei rahmenlosen Aquarien
- und für vieles mehr

Das GOMASTIT-Dichtungsmassen-Programm umfasst:

Thiokol 1 und 2 Komp., Silikon-, Polyurethan- und Acryl-Dichtungsmassen

Vertrauen Sie Ihre Probleme Gomastit an, denn Gomastit hält dicht.

merz+benteli ag

chemisch-technische Produkte
CH-3172 Niederwangen/Bern
Freiburgstrasse 624
Telefon 031 / 55 11 21



Ingersoll-Rand Industrie- kompressoren

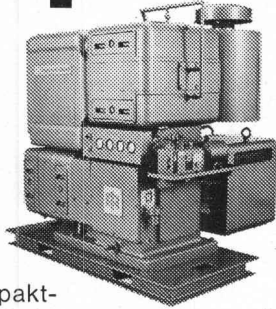

Moderne, anschlussfertige Kompaktanlagen für Leistungen von 13,6 m³ bis 25,2 m³/min. Turbo-Kompressoranlagen Centac für ölfreie Druckluft mit Leistungen von 34 m³ bis 430 m³/min. Weitere Ingersoll-Rand-Erzeugnisse: Baukompressoren, Abbauhämmer, Bohrwagen, Druckluftwerkzeuge, Kältetrockner u. a.

Verkauf, Service, Ersatzteile

Robert Aebi AG

8023 Zürich, Tel. 01/23 17 50



COIFFEUR-HAUBEN WARMLUFTDUSCHEN

für:

Hallenbäder, Lehrschwimmbecken, Sauna, Hotel, Heime, Spitäler und Industrie

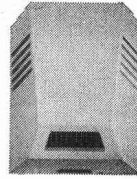

UNIVERSALTROCKNER FÜR BADEZIMMER

als:

Haar-, Hände- oder Nagellackrockner, Heizlüfter, Wäsche- oder Hundetrockner

REZ AG 8049 Zürich-Höngg
Hardeggstrasse 17-19 Telephone 01 / 56 77 87

Der preisgünstige PLEWA-Kamin mit dem Schamotte-Innenrohr.

Isolation aus Vermiculit-Zement-Mischung.

Quadratisches, feuerfestes und säurebeständiges Innenrohr.

Putzfertiger Leichtbeton-Aussenmantel.

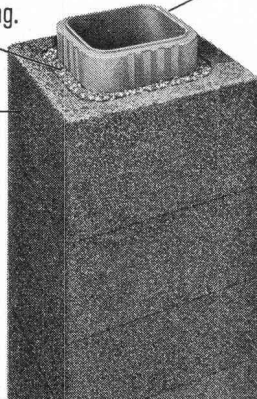

PLEWA – der Montagekamin mit einem kompletten Lieferprogramm. Platzsparend und preisgünstig.

Fornax AG
Flugplatz, 2540 Grenchen
Telefon 065/8 23 14

Keller AG Ziegeleien
8422 Pfungen ZH
Telefon 052/31 10 21



Problem-Lösung 2: Das Klima- und Schallschutz-Fenster.

Schlaflose Nächte für Hotel-Besitzer und Haus-Eigentümer. Gäste, die bei geschlossenem Fenster nicht atmen und bei geöffnetem Fenster nicht mehr schlafen können, bleiben ebenso aus wie die Mieter.

Höchste Zeit für den Einbau von Protecta-Sol-Fenstern, die nicht nur den Strassenlärm stoppen, sondern den Raum auch mit (zugfreier) Frischluft versorgen. Schön zu hören, dass die unterhaltsfreien Protecta-Sol-Fenster auch gegen die Sonne abschirmen (eingebaute Sonnenstoren) und die Heizkosten reduzieren.

Die Fenster sind die Augen eines Hauses und nicht die Ohren.

Bitte dokumentieren Sie uns über Ihre in Lizenz fabrizierten Protecta-Sol-Fenster.

Firma: _____

SBZ

Name: _____

Strasse: _____

PLZ/Ort: _____

G 76.02

GEILINGER

GEILINGER AG, METALLBAU, 8401 WINTERTHUR, 052 84 61 61

Für unsere nach modernsten Gesichtspunkten eingerichtete Betonelemente- und Cementwarenfabrik in Pratteln suchen wir einen

Betriebsleiter

Für diese anspruchsvolle Aufgabe kommt ein

Bauingenieur

mit guter praktischer Erfahrung, vorzugsweise im Sektor Vorfabrikation, in Frage. Neben den fachlichen Anforderungen sind Führungsqualitäten, Organisationsgeschick und planerisches Denken von entscheidender Bedeutung.

Eintritt sofort oder nach Uebereinkunft.

Interessenten für diese entwicklungsfähige Dauerstelle sind gebeten, ihre schriftliche Bewerbung mit den üblichen Unterlagen einzureichen an

Wilhelm Brodtbeck AG
Portlandcementfabrik Liestal
& Cementwarenfabrik Pratteln
Hardstrasse 42, 4133 Pratteln

Die vertrauliche Behandlung Ihrer Offerte ist selbstverständlich.

Bedeutende, gesamtschweizerisch tätige Generalunternehmung in Zürich sucht souveränen und kompetenten

Leiter der Architekturabteilung

Wirkungsbereich:

- Planung bedeutender Bauvorhaben
- Führung einer Gruppe von qualifizierten Mitarbeitern
- Koordinierung der Arbeit von Entwurfsarchitekten und Planungsteams
- Verhandlungen mit Bauherrschaften, Spezialisten, Behörden usw.

Anforderungen:

- reife Persönlichkeit mit organisatorischem und führungsmässigem Geschick, Sinn für Zusammenarbeit
- mehrere Jahre Praxis
- unternehmerisches, kostenbewusstes Denken

Wir sichern Ihnen strengste Diskretion zu. Ihre Offerte mit den üblichen Unterlagen samt Handschriftprobe erwarten wir gerne unter Chiffre 44-68378 an Publicitas, Postfach, 8021 Zürich.

Bestbekannte schweizerische

GENERALUNTERNEHMUNG

sucht für ihre Auslandstätigkeit mit Einsatz

MITTLERER OSTEN

verantwortungsbewussten, initiativen und dynamischen

Architekten-Techniker HTL als Projektleiter

Anforderungen:

- Erfahrung in der Projekt- und Bauleitung von grösseren Bauobjekten (Industrie- und Hochbau)
- selbständige Arbeitsweise, Organisationstalent, Verhandlungsgewandtheit, Beharrungsvermögen
- Ausländerfahrung im englischen Sprachgebiet absolut erforderlich
- Beherrschung der englischen Sprache
- klare Vorstellung eines zielgerichteten Informationsflusses

Aufgaben:

- Projektleitung Industriebau
- Verantwortung für kosten-, termin- und qualitätsgerechte Vertragsabwicklung
- Koordination und Führung der beteiligten Teams
- Verhandlungen mit Bauherr, Behörden und Unternehmern

Die Anstellungsbedingungen entsprechen den Anforderungen. Volle Diskretion zugesichert. Herren, welche die vorgegebenen Anforderungen erfüllen können, sind höflich gebeten, die Offerten einzureichen unter Chiffre 4228 Zx an Orell Füssli Werbe AG, Postfach, 8022 Zürich.

Unser Auftraggeber ist ein mittelgrosses, sehr gut eingeführtes Unternehmen der Baustoffindustrie in Mittelländern. Die individuelle Beratung der Kunden und die neuen Aufgaben infolge der Angebotserweiterung können von der Geschäftsleitung nicht mehr allein bewältigt werden. Deshalb suchen wir auf Anfang 1977 einen

Mitarbeiter im Aussendienst

(Baustoffe)

welcher gewillt ist, durch seinen persönlichen Einsatz am Erfolg des Unternehmens teilzuhaben. Das fachliche Rüstzeug bringen Sie von Ihrer Tätigkeit in der Baubranche mit (Baufachmann, Techniker, technischer Kaufmann) und verfügen dazu über Verkäuferqualitäten (Aussendienst Erfahrung erwünscht). Die Anforderungen sind recht hoch gesteckt, doch die Firma bietet Ihnen volle Unterstützung und Einarbeitung in dieses Spezialgebiet. Sie sind dabei direkt der Geschäftsleitung unterstellt.

Wir suchen eine Persönlichkeit, die durch eine positive unternehmerische Einstellung zum Beruf und der Umwelt an diesem Posten erfolgreich sein wird. Die materielle Seite, die Anstellungsbedingungen werden Sie sicher befriedigen. Domizil: Region Chur.

Wenn Sie glauben, die Voraussetzungen zu erfüllen, senden Sie bitte Ihre Bewerbung an unseren Herrn H.-J. Müntener. Unser Name garantiert Ihnen für eine persönliche und diskrete Behandlung Ihrer Unterlagen.

PERSONAL SIGMA CHUR

Abt. Kaderberatung
Poststrasse/Rathausgasse 4
7002 Chur Telefon 081 / 22 65 92 und 93

Einwohnergemeinde der Stadt Solothurn

Projektwettbewerb zur Erlangung von Entwürfen für eine Oberstufen- und Primarschulanlage in der Schützenmatt, Solothurn

Die Einwohnergemeinde der Stadt Solothurn veranstaltet einen öffentlichen Projektwettbewerb zur Erlangung von Entwürfen für den Bau einer Oberstufen- und Primarschulanlage in der Schützenmatt.

Teilnahmeberechtigt sind die Architekten, die in den Bezirken Solothurn, Lebern, Bucheggberg oder Kriegstetten mindestens seit dem 1. 1. 1974 Wohn- oder Geschäftssitz haben.

Fragen über einzelne Programmpunkte sind bis 22. 11. 1976 einzureichen. Die Entwürfe sind bis 4. 3. 1977, die Modelle bis 18. 3. 1977 abzuliefern.

Die Wettbewerbsunterlagen können beim Hochbauamt der Stadt Solothurn, Baselstrasse 7, ab 20. 10. 1976 bis 22. 11. 1976 gegen eine Gebühr von Fr. 200.— abgeholt werden, die bei Einreichung eines programmgemässen Entwurfs zurückerstattet wird. Das Wettbewerbsprogramm allein kann kostenlos bezogen werden.

Gemeinderat der Stadt Solothurn

Programm von der Wettbewerbskommission SIA genehmigt.

Bautechniker/Bauführer

35, gelernter Bauzeichner, sucht neuen, verantwortungsvollen Wirkungskreis in **Architekturbüro, Generalunternehmung oder Immobilienverwaltung** im Raume Zürich. Eintritt per sofort oder nach Vereinbarung. Bisheriger Tätigkeitsbereich:

- Kostenvoranschlag bis Abrechnung (BKP)
- Devisierung, Koordination, Führung (Oberbauleitung)
- Verhandlungen mit Behörden, Bauherren, Unternehmern
- Kenntnisse in der Buchhaltung

Gute Referenzen.

Offerten unter Chiffre SBZ 629 an IVA AG, Postfach, 8035 Zürich.

Gesucht jüngerer

Tiefbauzeichner

mit Bauleitungserfahrung im Strassen- und Kanalisationsbau in Ingenieurbüro im Kanton Zug. Verlangt werden genaues und selbständiges Arbeiten, Anpassungsfähigkeit und Teamgeist.

Bewerbungen mit Angabe der bisherigen Tätigkeit und Gehaltsanspruch sind zu richten unter Chiffre SBZ 632 an IVA AG, Postfach, 8035 Zürich.

STEINER

Unsere Bauabteilung erstellt als Generalunternehmung in der ganzen Schweiz Wohnhäuser, Verwaltungsgebäude, Schulen, Hotels usw., mit Garantien für Qualität, Termin und Preis. Wir suchen einen fachlich ausgewiesenen, zuverlässigen, erfahrenen

Bauleiter

Aufgaben:

technische und organisatorische Oberbauleitung, Führung mehrerer Baustellen, Kontakt mit Bauherrschaften und Behörden, Koordination Architekten/Ingenieure/Unternehmungen, Arbeitsvergebung, Ueberwachung von Kosten- und Zahlungen, Abrechnung, Rechnungstellung, Garantiewesen.

Anforderungen:

Hochbautechniker mit längerer Erfahrung als örtlicher Bauführer auf Grossbaustellen. Deutsch und Französisch in Wort und Schrift.

Wir bieten:

grosszügige Spesenregelung, moderne Pensionskasse, Einkaufsvorteile, Mithilfe bei der Wohnungssuche.

Bitte senden Sie Ihr Bewerbungsschreiben mit handschriftlichem Lebenslauf und Zeugniskopien oder Referenzangaben an

Firma KARL STEINER
Generalunternehmung
Postfach
8050 Zürich

STEINER

Gemeinde Herrliberg

In unserer Bau- und Werkabteilung ist die Stelle des

Feuerschauers/Tankkontrolleurs

neu zu besetzen. Dieser Angestellte besorgt selbständig die Feuerschau, kontrolliert die vorhandenen und den Einbau neuer Oelfeuerungen und Tanks. Je nach Eignung werden ihm weitere Aufgaben im Aussen-dienst übertragen.

Wir setzen voraus:

Selbständigkeit, praktisches Verständnis, sicheres Auftreten, Erfahrung in der Baubranche.

Wir offerieren:

interessante Tätigkeit bei fortschrittlichen Arbeitsbedingungen.

Anmeldungen sind an den Gemeinderat, 8704 Herrliberg, zu richten. Auskünfte erteilt der Gemeinderatschreiber (Telefon 01 / 89 21 21).



ELEKTROWATT INGENIEURUNTERNEHMUNG AG

Als eine der bedeutendsten Ingenieurunternehmungen in der Schweiz bieten wir ein breites Spektrum verschiedenartiger Dienstleistungen an.

Für die Bearbeitung von Problemen des

Stahlwasserbaus

an anspruchsvollen Projekten für Wasserkraft- und Bewässerungsanlagen im In- und Ausland suchen wir einen qualifizierten

Bauingenieur evtl. Maschineningenieur

Voraussetzungen sind ausgewiesene praktische Tätigkeit im Stahlwasserbau (Schützen, Druckleitungen), Selbständigkeit sowie auch die Möglichkeit, in anderen Gebieten des Wasserbaus eingesetzt zu werden. Kenntnisse der französischen und der englischen Sprache sind von Vorteil, aber nicht Bedingung.

Wir bieten interessante und selbständige Tätigkeit bei vorbildlichen Arbeits- und Anstellungsbedingungen.

Interessenten bitten wir um Zustellung ihrer ausführlichen Offerten unter Kennzeichen S 3 an unsere Personalabteilung.

ELEKTROWATT INGENIEURUNTERNEHMUNG AG
Bellerivestrasse 36, Postfach, 8022 Zürich, Tel. 01/32 62 61

Dipl. Architekt ETH

Preisträger an mehreren Wettbewerben (erst kürzlich grosser Erfolg, 1. und 2. Rang in letzter Zeit), löst Projektierungsaufgaben in freier Mitarbeit oder Teilzeitbeschäftigung.

Offerten unter Chiffre SBZ 625 an IVA AG, Postfach, 8035 Zürich.

Architekt-Techniker HTL

ungekündigt, sucht infolge Auftragsrückgang Ganz- oder Teilzeitarbeit, Raum Zürich bevorzugt. Vielseitige und langjährige Erfahrung, besonders in Planung, Konstruktion, Koordination.

Offerten unter Chiffre SBZ 627 an IVA AG, Postfach, 8035 Zürich.

Ingénieur ETS génie civil

25, cherche nouvelle situation. Connaissances en architecture. Langue française, bonnes notions: anglais, allemand. Suisse ou étranger.

Faire offre sous chiffre SBZ 199 à IVA SA, 19, avenue de Beaulieu, 1004 Lausanne.

Zürcherisches technisches Büro, auch im Ausland tätig, sucht einen verantwortungsvollen, erfahrenen

Architekten ETH oder -Techniker HTL

Technische Erfahrung in der Vorfabrikation sowie spanische, französische Sprachkenntnisse erforderlich. Alter 30 bis 45 Jahre.

Handgeschriebene Bewerbung mit Lebenslauf, Saläranspruch, Referenzen unter Chiffre SBZ 631 an IVA AG, Postfach, 8035 Zürich.

Kleines Architekturbüro in Adliswil (Nähe Sihltalbahnhof, eigene Parkplätze) sucht

Hochbauzeichner(in)

mit guter Ausbildung und einigen Jahren Praxis oder Weiterbildung.

Ihre Bewerbung mit Angaben über Ausbildung, bisherige Tätigkeit und Gehaltserwartung erreicht uns unter Chiffre 3040 an Mosse-Annancen AG, Postfach, 8023 Zürich.

Entwurfsarchitekt ETH

empfehlenswert für Projektierungen und Planbearbeitungen aller Art (vielseitige Wettbewerbserfahrung).

Offerten unter Chiffre SBZ 589 an IVA AG, Postfach, 8035 Zürich.

Günstig zu kaufen gesucht einachsiger

Occasions-Bauwagen

(mit Büro- und Geräteraum)

Offerten sind zu richten an
Walter Joller, sanitäre Anlagen, 6370 Stans, Telefon 041 / 61 26 44

Zu kaufen gesucht Occasions-

Diesel-Personenfahrzeug

für etwa 5 Plätze.

Das Fahrzeug muss nicht ab Kontrolle sein!

Offerten sind zu richten an
Walter Joller, sanitäre Anlagen, 6370 Stans, Telefon 041 / 61 26 44

Für die selbständige Führung des Sekretariats unseres kleinen Architekturbüros in Adliswil (Nähe Sihltalbahnhof, eigene Parkplätze) suchen wir eine

Halbtagssekretärin

mit guter Ausbildung und Praxis in der Baubranche. Gute Buchhaltungskennntnisse Bedingung, Verwaltungserfahrung erwünscht.

Ihre Bewerbung mit Angaben über Ausbildung, bisherige Tätigkeit und Gehaltserwartung erreicht uns unter Chiffre 3041 an Mosse-Annancen AG, Postfach, 8023 Zürich.

Aus Grossimport direkt zu verkaufen etwa 3000 m² sehr schwere

rustikale Wollteppiche

100 % reine Wolle mit Wollsiegel, in Originalbreite 420 cm, per Quadratmeter nur Fr. 39.80, offiz. Verkaufspreis Fr. 98.—,

sowie etwa 1800 m²

Berber-Wollteppiche

100 % reine Schurwolle mit Wollsiegel, schöne und schwere Qualitäten, in Originalbreite 400 cm, per Quadratmeter nur Fr. 29.60, offiz. Verkaufspreis per Quadratmeter Fr. 68.—.

Auf Wunsch können die Teppiche von uns verlegt werden.

Anfragen unter Chiffre 2400 an Bertschi Annancen AG, Schoffelgasse 7, 8001 Zürich.

Ein breites Sortiment normierter Bauteile

Stahltüren, Stahlfenster, Stahlfensterbänke, Brief- und Briefmilchkasten, Schuh- und Lichtschachtroste, Teppichrahmen, Ventilationseinsätze, Tankraumtüren, Teppichklopf- und Wäschehängeanlagen liefern wir kurzfristig ab Lager.

Nebst diesen Stahl-Normteilen fertigen wir Fenster- und Brüstungsbänke – auch in Leichtmetall – auf Mass an, ebenso Gitterroste für den Bau- und Industriebedarf.

Nützen Sie die Vorteile der preisgünstigen ab-Lager-Lieferung von Bauteilen, die in jedem Bau benötigt werden.

Verlangen Sie ausführliche Unterlagen oder den unverbindlichen Besuch unseres Beraters.

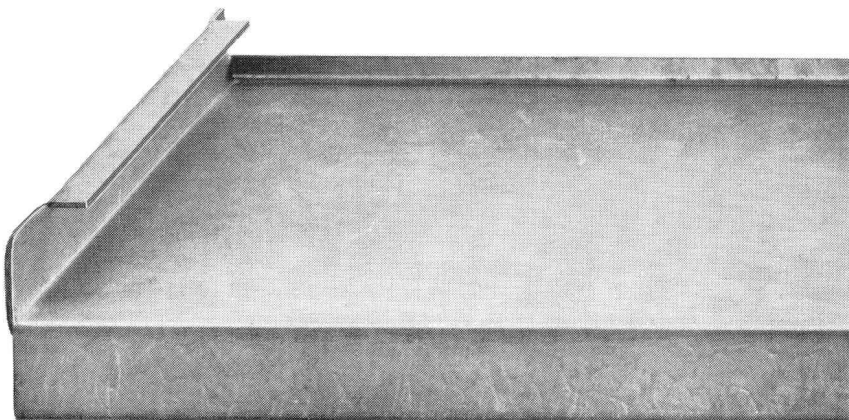
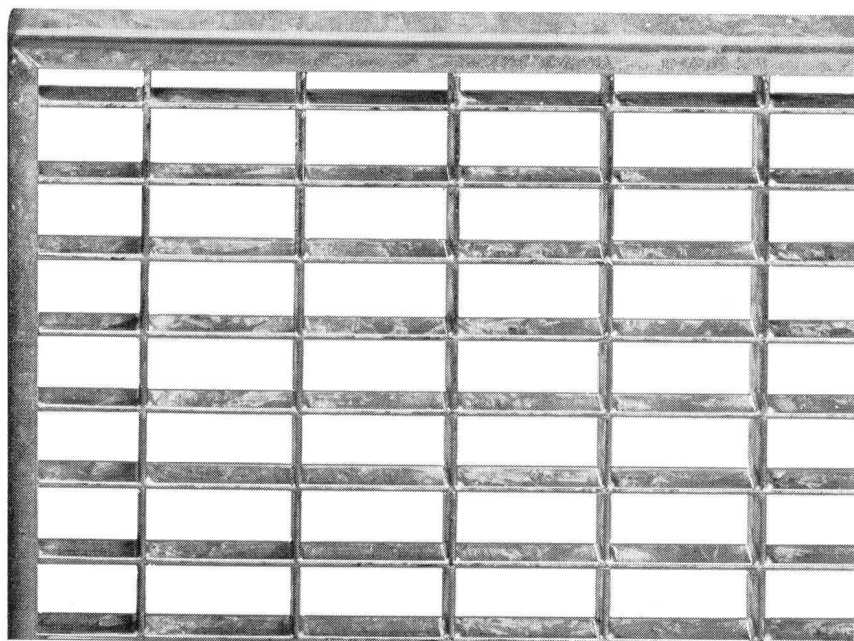
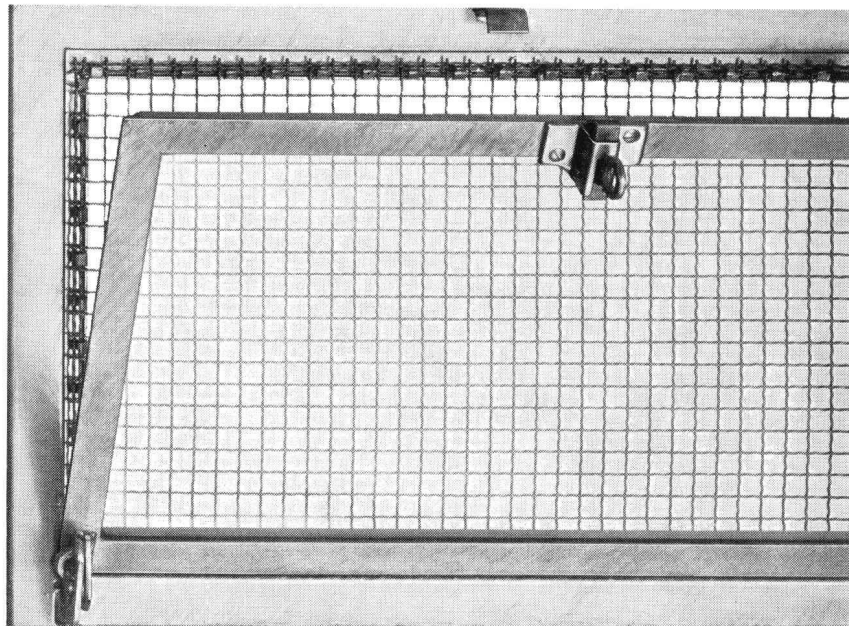

Metallbau AG Zürich

Anemonenstrasse 40, 8047 Zürich
Telefon 01-54 67 00

Vertretungen und Servicestellen in

norm[®]

Basel, Bern, Lausanne, Locarno,
Luzern, Solothurn, St.Gallen und Chur

Kilcher

informiert

Dank den weltweit patentierten **KILCHER-TEFLON®-GLEITLAGERN** konnte die Dachkonstruktion der **Kunsteisbahn Zug** rasch und rationell montiert werden.

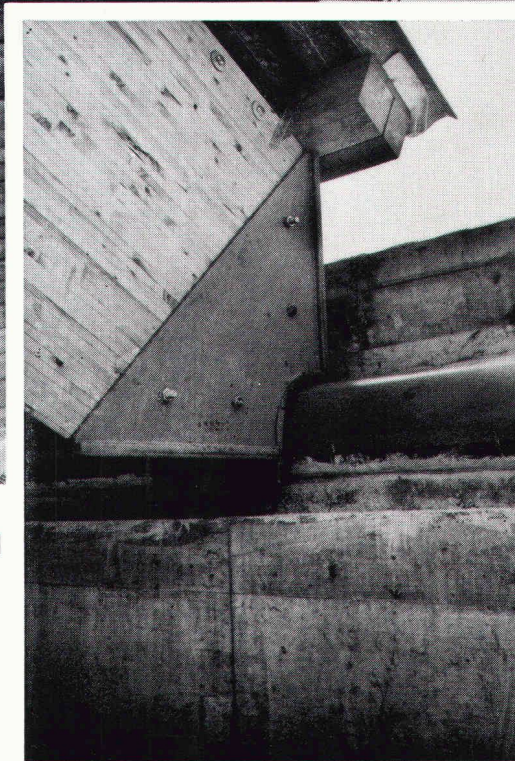
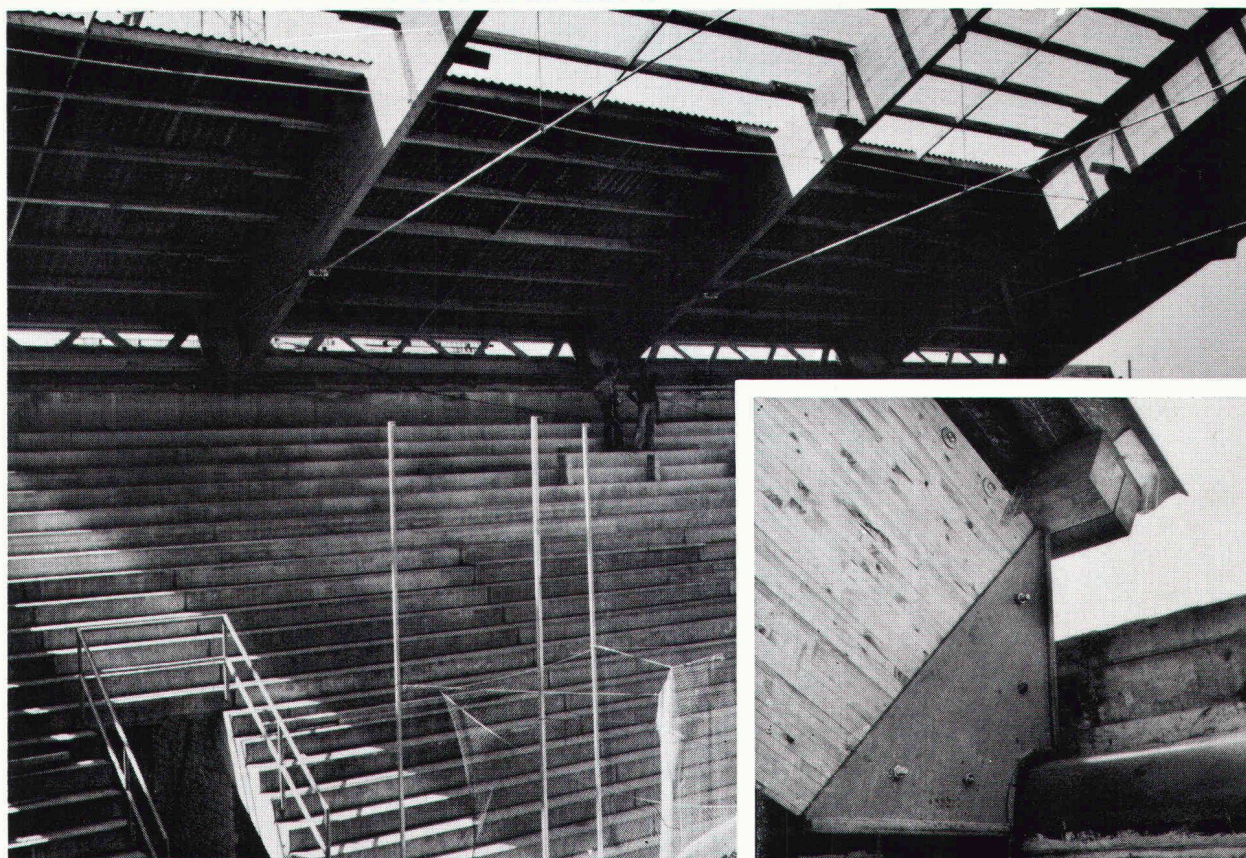

Statik: Die „gleitende Dachkonstruktion“ mit
KILCHER-TEFLON®-GLEITLAGERN
Ing. Büros:
- H. Vogel, Bern
(Holzbau)
- Emch + Berger AG
Bern/Zug
(Eisenbetonarbeiten)

KILCHER-HOCHBAULAGER
bewähren sich seit Jahren

Beratung und Dokumentation durch

F. KILCHER AG CH-4565 Recherswil

Telefon 065 35 16 35 Telex 34 520 Kilch