

**Zeitschrift:** Schweizerische Bauzeitung  
**Herausgeber:** Verlags-AG der akademischen technischen Vereine  
**Band:** 94 (1976)  
**Heft:** 8: SIA-Heft, 1/1976: Sport- und Freizeitanlagen in Stahlkonstruktion

## Werbung

### Nutzungsbedingungen

Die ETH-Bibliothek ist die Anbieterin der digitalisierten Zeitschriften auf E-Periodica. Sie besitzt keine Urheberrechte an den Zeitschriften und ist nicht verantwortlich für deren Inhalte. Die Rechte liegen in der Regel bei den Herausgebern beziehungsweise den externen Rechteinhabern. Das Veröffentlichen von Bildern in Print- und Online-Publikationen sowie auf Social Media-Kanälen oder Webseiten ist nur mit vorheriger Genehmigung der Rechteinhaber erlaubt. [Mehr erfahren](#)

### Conditions d'utilisation

L'ETH Library est le fournisseur des revues numérisées. Elle ne détient aucun droit d'auteur sur les revues et n'est pas responsable de leur contenu. En règle générale, les droits sont détenus par les éditeurs ou les détenteurs de droits externes. La reproduction d'images dans des publications imprimées ou en ligne ainsi que sur des canaux de médias sociaux ou des sites web n'est autorisée qu'avec l'accord préalable des détenteurs des droits. [En savoir plus](#)

### Terms of use

The ETH Library is the provider of the digitised journals. It does not own any copyrights to the journals and is not responsible for their content. The rights usually lie with the publishers or the external rights holders. Publishing images in print and online publications, as well as on social media channels or websites, is only permitted with the prior consent of the rights holders. [Find out more](#)

**Download PDF:** 22.01.2026

**ETH-Bibliothek Zürich, E-Periodica, <https://www.e-periodica.ch>**

# Das haben wir vom Pilz gelernt.

RENÉ EGGER U.S.M.

Systematische Forschung machte die neuen Tragwerk-Konzeptionen des modernen Stahlbaus erst möglich. Von Geilingers Beitrag hierzu ist in dieser Anzeige die Rede.

## Der Geilinger-Stahlpilz.

*Das Ergebnis über drei Jahre dauernder Versuche, in denen die Geltung der Kinnunen-Nylander-Theorie über das Durchstanzen von Flachdecken im Bereich der Abstützungen mit grossen Abmessungen abgeklärt wurde. Die neue Bemessungs-Methode gestattet die genaue Dimensionierung der Stützenbereiche sowohl für einbetonierte als auch für vollkommen freie Stahlpilze.*



Die Stabilität eines Bauwerkes ist umgekehrt proportional zu den wissenschaftlichen Kenntnissen eines Baumeisters, spöttelte zu Ende des 18. Jahrhunderts ein englischer Ingenieur namens Treggold nicht ganz zu Unrecht. Heute - so lehrt ein Blick auf die Pläne und Baustellen - ist das anders geworden. Baustatik und Festigkeitslehre dienen dem Ingenieur bei der Beurteilung seiner Tragwerk-Konzeptionen als Grundlagen. Die moderne Computer-Technik entlastet ihn von der rein rechnerischen Tätigkeit und lässt ihm vermehrt Zeit für seine eigentliche und schöpferische Arbeit: Die Lösung von Bau-Problemen. Dass die Geilinger-Gruppe an der Lösung der sich immer wieder neu stellenden Bau-Probleme

entscheidenden Anteil hat, machen die seit 1961 systematisch durchgeführten Forschungs-Projekte deutlich, die 1968 - um nur ein Beispiel zu nennen - zum bekannten Geilinger-Stahlpilz führten. Zahlen illustrieren, dass diese Entwicklung nicht fürs statische Lehrbuch gemacht wurde: In den kurzen sechs Jahren seit Entwicklung des Stahlpilzes wurden die neuartigen Stahl-Stützen bei einigen hundert Bau-Objekten verwendet.

*Auf immer mehr Baustellen schiessen die Geilinger-Stahlpilze aus dem Boden: Hier eine eindruckliche Aufnahme des im Entstehen begriffenen Lagerhauses der Firma Hasler AG in Winterthur.*



**Die Geilinger-Gruppe:  
Zusammengeschweisst  
aus Stahl und Metall.**

G 72.126

## GEILINGER

4 UNTERNEHMEN - 1 FIRMENGRUPPE:

GEILINGER STAHLBAU AG, WINTERTHUR/BÜLACH; GEILINGER CONSTRUCTIONS MÉTALLIQUES SA, YVONAND;  
GEILINGER AG, METALLBAU, WINTERTHUR; GEILINGER AG, BAUELEMENTE, ELGG.

# STAHLSPUNDWÄNDE LARSEN ROMBAS

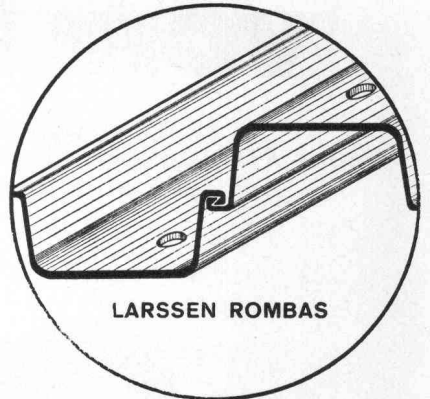

Rammpfähle LARSEN ROMBAS und unser Zubehör – Rammhauben, Eckprofile Omega und Delta, Ankermaterial und Dichtungsbänder – sind wertvolle Ergänzungen für das sichere und wirtschaftliche Gründungsverfahren LARSEN ROMBAS.

Les caissons LARSEN ROMBAS et nos accessoires – casques de battage, profils d'angle Omega et Delta, matériel d'ancrage et jons d'étanchéité – permettent des solutions adaptées sur le plan de l'exécution et de la sécurité du procédé de fondation LARSEN ROMBAS.

**DAVUM**  
Tel. 01/264712  
Hotzestrasse 33 8042 Zürich 6

LARSEN ROMBAS	Gewicht poids		Trägheitsmoment moment d'inertie J <sub>x</sub>			
	kg/m	kg/m <sup>2</sup>	b	h	e	r
SL 1	20,5	56,2	365	80	5	255
SL 2	32,4	72	450	130	6	305
SL 3	38	84,5	450	200	7,1	275
SL 4	46,9	104	450	250	8,9	270
SL 5	52,7	117	450	280	10,3	240
31	45	100	450	150	9,5	250

Widerstandsmoment module de résistance W <sub>x</sub>	Ideale Ramlängen long. idéales de battage	Zulässige Biegemomente bei 2/3 Streckgrenze in Mpm/m moments fléchissants à 2/3 limite élastique en tm/m					LARSEN ROMBAS
		E 24 SP	E 27 SP	E 32 SP	1) COR-TEN	E 36 SP	
je m Wand par m de rideau	m						Profil
cm <sup>3</sup>							
152	3,5	2,4	2,7	3,2	-	-	SL 1
300	5,5	4,8	5,4	6,4	7	7,2	SL 2
550	7	8,8	9,9	11,7	12,8	13,2	SL 3
850	9	13,6	15,3	18,1	19,8	20,4	SL 4
1 050	10,5	16,8	18,9	22,4	24,5	25,2	SL 5
460	9	7,4	8,3	9,8	10,7	11	31

1) auf Anfrage in COR-TEN = wetterfester Baustahl

1) sur demande en COR-TEN = acier résistant à la corrosion atmosphérique

### Stahlsorten und mechanische Eigenschaften

mechanische Werte valeurs mécaniques	Stahlsorte nuance
Streckgrenze limite élastique	min. kp/mm <sup>2</sup> min. N/mm <sup>2</sup>
Zugfestigkeit résistance à la traction	min. kp/mm <sup>2</sup> min. N/mm <sup>2</sup>
Bruchdehnung (am kurzen Proportionalstab 5 d) allongement (sur échantillon proportional court 5 d)	min. %

### Nuances d'acier et propriétés mécaniques

E 24 SP	E 27 SP	E 32 SP	1) COR-TEN	E 36 SP ROMBA-FOR
24	27	32	35	36
235	265	314	343	353
40	45	50	49	52
392	441	490	481	510
27	25	23	22	22

# SCHICH

## Isolierbaustoffe

Schützen vor **Kälte, Wärme** und **Lärm**.  
Isolationsplatten, fertige Elemente, Spray  
Schalungssteine.  
Im **Industrie-** und **Wohnungsbau**.

**Bau+Industriebedarf AG**  
4104 Oberwil-Basel Tel. 061 47 81 76

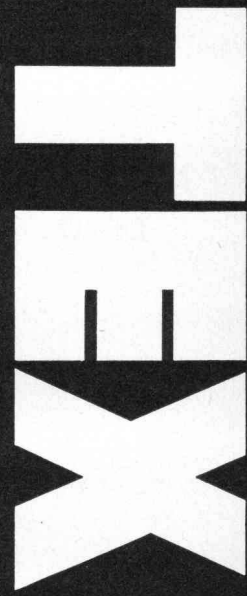

**Weshalb bietet die Pensionskasse SIA STV BSA FSAI eine gute Alternative für Ihre Personalvorsorge?**

Die **Pensionskasse SIA STV BSA FSAI** ist

- eine **Selbsthilfeinstitution** der technischen Verbände mit
- Selbstverwaltung (paritätische Zusammensetzung der Organe aus angeschlossenen Arbeitgebern und versicherten Mitarbeitern); dies bedeutet
- die vollumfängliche Erhaltung der Gewinne zugunsten der Versicherten

**Ziel:** lückenlose Alters-, Hinterbliebenen- und Invalidenvorsorge für die Angehörigen der technischen Verbände\*

- **Sicherheit:** versicherungstechnischer Aufbau und laufende Beratung durch neutrale Experten; Rückversicherung bei 6 schweizerischen Versicherungsgesellschaften; Geschäftsführung und Anlage der Vorsorgemittel durch eine der grössten und angesehensten Treuhandgesellschaften der Schweiz mit Spezialisten auf allen Gebieten.

\* Die Mitgliedschaft kann aber auch bei Berufswechsel beibehalten werden!

Fordern Sie weitere Informationen an:

**Pensionskasse  
SIA STV BSA FSAI  
3001 Bern  
Bärenplatz 2, Postfach 2613  
Telefon 031 / 22 03 82**

Bitte informieren Sie mich weiter:

Name: \_\_\_\_\_

Strasse: \_\_\_\_\_

Plz., Ort: \_\_\_\_\_

## PASSAVANT

Kleinabscheider 0,5—10 l/s aus Guss, Kunststoff und Stahlblech

mit und ohne selbsttätigen Schwimmerabschluss, aut. Oelüberlaufrinne, Alarmanlagen usw.

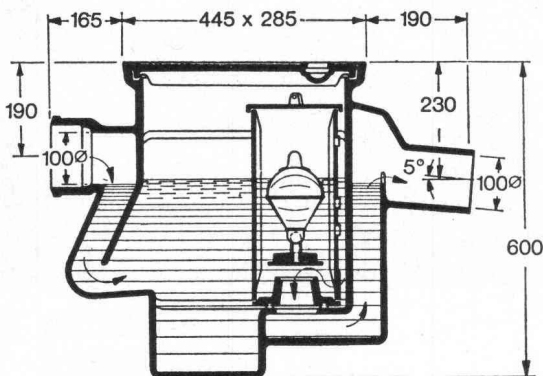

## Fett-, Oel- und Benzinabscheider

Grossabscheider 25—500 l/s in Orts- oder Fertigstahlbetonbauweise

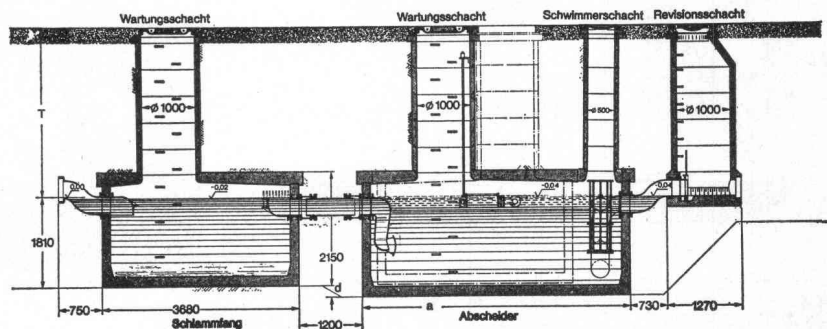

Verlangen Sie unsere ausführlichen Unterlagen.

Einbau- und Bemessungsgrundlagen bei:

**Werner Maag AG  
8032 Zürich  
Zeltweg 44  
Tel. 01/32 75 80**

SBZ 3a

Adresse: \_\_\_\_\_

# Allsped AG

Internationale Transporte

Rütlistrasse 2, Postfach, 4009 Basel  
Telefon 061 / 22 15 11, Telex 62559

**Spezialisten für Transporte  
nach  
Saudi-Arabien, Irak und Iran**

**Distanzkörbe**  
ein fi-Rista-Element

**Paniers de support**  
un élément fi-Rista

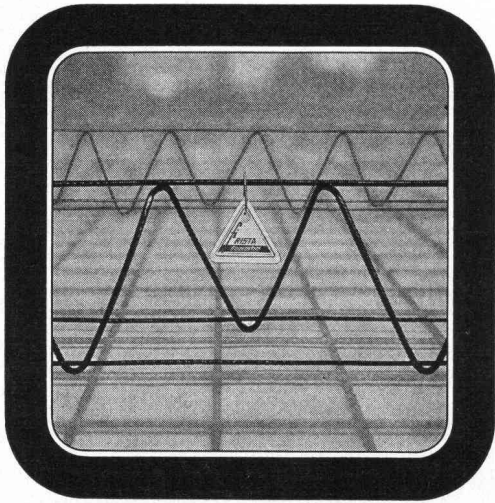

**f** Drahtwerke/Tréfileries  
Fischer AG  
CH-5734 Reinach AG  
Tel. 064 71 15 55

**FISCHER REINACH**

INTELLIGENTE  
ENTWURFE  
DESIGN  
CH-8306 BRÜTTSELIEN

OTTO KOLB DESIGN AG

TEL. (01) 833 11 19

**DER ARCHITECT PLANT+  
DER BAUHERR RECHNET+DIE FÜSSE GEHEN AM LIEB-  
STEN AUF SICHERN+ANGENEHMEN KOLB-TREPPEN.**

**NEU: TVPH**      **NEU: TVP K**

**OTTO KOLB DESIGN AG**

**A-TYP 60/95 NORM**  
keine Profilierung

**B-TYP 60/115 Bahnbreite**  
stufenlos  
abgestuft

**C-TYP 60/125**  
keine Profilierung  
Profilierung

**D-TYP 45/95**  
keine Profilierung  
Profilierung

**E-TYP 45/90**  
keine Profilierung  
Profilierung

**G1-TYP 11/90**  
auch Spezialmass

**G2-TYP 11/75**  
norm

**G3-TYP 11/60**  
norm

**KB 45/115 KC 45/125**  
KOMBINATIONEN

**H-TYP H1 11/90  
H2 11/75  
H3 11/60**  
auch Spezialmass

**NEU: TVP K1-4  
K 60-90**  
GRÖSSE BELIEBIG  
VERLÄNGER SIE BITTE  
NIEBERE MIT DRUCKKLEBE-  
BAND

**Tuchs Schmid aktuell**

**Gross-Sporthalle  
Magglingen**

Unsere Lieferung:  
**Gross-Verglasung** kittlos  
als **Fertigelement**  
nach **Spezialsystem**

**Tuchs Schmid AG**  
Stahlbau-Metallbau  
8500 Frauenfeld  
Tel. 054 7 24 71

**b.koch**

# ROBA-Sickersteine Praktisch und robust

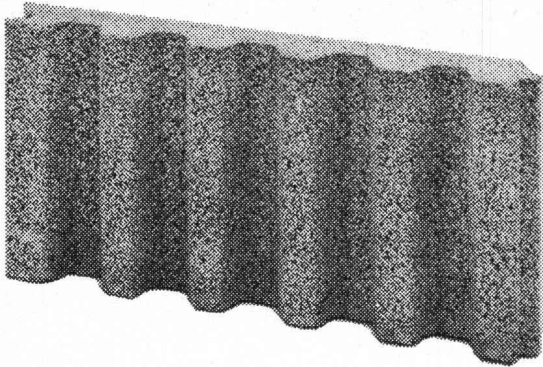

Typen:	Sickerstein und Abdeckplatte
Masse:	50×25×6 cm
Gewicht:	10 kg

Beziehbar direkt oder durch die Handelsgenossenschaft des SBV und den Baumaterialienhandel

**Element und Baustein AG**  
**Kindhausen**  
**8604 Volketswil**  
 Telefon 01 / 86 48 17



## Ihr Vorteil: Einsparungen

- durch rationelle Erstellung eines besseren Entwässerungssystems
- an Verschleiss von Schalungsmaterial und dessen Transportkosten

## Ihr Vorteil: Verbesserung

- der Entwässerung des Erdreichs
- Belüftung der Fundamente
- der Kanalisation des Sickerwassers

## Ihr Vorteil: Verkürzung der Bauzeit

- durch vereinfachte vollmaschinelle Aufschüttung

# Treppen von Columbus

Scherentreppen aus Aluminium-Druckguss (3 Modelle, verschiedene Grössen). Spindeltreppen aus Aluminium-Druckguss (3 Durchmesser). Spindeltreppen aus Holz (in jeder Dimension). Schiebetreppen aus Holz (3 Modelle).

Scherentreppen

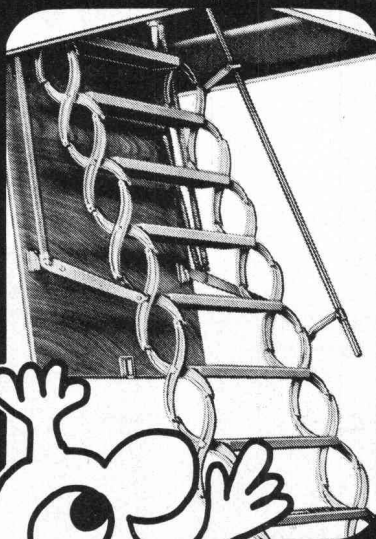

Spindeltreppen

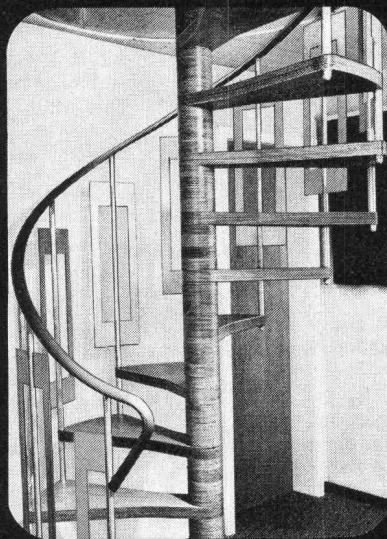

Schiebetreppen

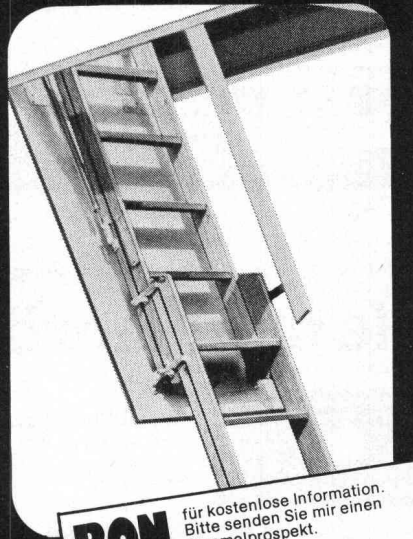

**Columbus Treppen AG**  
 Industriestrasse 9245 Oberbüren  
 Tel. 073 51 37 55



**BON**

für kostenlose Information.  
 Bitte senden Sie mir einen  
 Sammelprospekt.

Name \_\_\_\_\_

Adresse \_\_\_\_\_

11 g. sch

## Spitzenereignis der Branche. Auftakt zur Konjunkturwende.

Wer wettbewerbsfähig bleiben will, muß dabei sein, das Weltangebot der Branche mit seinen Neuheiten und Weiterentwicklungen sehen, Informations- und Kontaktgespräche führen. Nützen Sie die Gelegenheit, die Erzeugnisse der führenden Hersteller aus Europa und Übersee auf überschaubarem Raum und in der sachbezogenen Atmosphäre der Fachmesse zu vergleichen.



Internationale  
Fachmesse  
Ölfeuerung –  
Gasfeuerung – Wärme –  
Klima – Umwelttechnik

# INTHERM 76



Stuttgart-Killesberg  
16. bis 20. März 1976

Information in der Schweiz: Handelskammer Deutschland—Schweiz, Talacker 41, 8001 Zürich, Telefon 01 / 27 41 17, Telex 52684

### Die 7 sichtbaren Vorteile der neuen, unsichtbaren Schacht- und Kanalabdeckungen von «esser»:

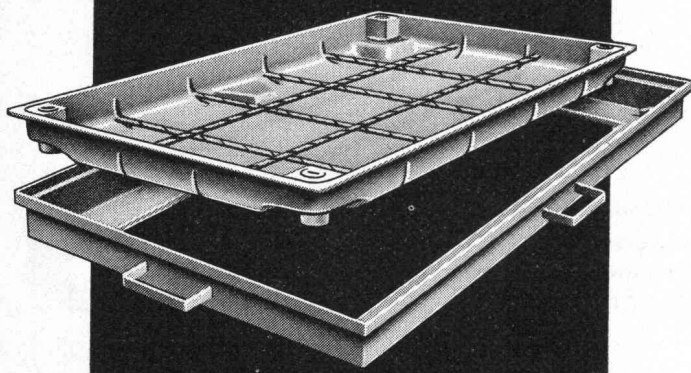

**1.** Einfaches Baukastensystem – industriell gefertigte Bauteile. **2.** Beton-Verfüllung ohne Schalung. **3.** Griffe zum Tragen und Justieren, die gleichzeitig als Maueranker dienen. **4.** Die neue «esser's»-Schacht- und Kanalabdeckung lässt sich mühelos abheben. Auch nach Jahren. **5.** Belastung des Deckels: über 5 Tonnen Radlast. **6.** Sämtliche Stahlblechteile sind korrosionsfrei (Zinkauflage = 56 µ). In den Fugen bleibt kein Wasser stehen. **7.** Alle nach innen weisenden Zargenkanten sind rund. Also reduzierte Unfallgefahr beim Ein- und Ausstieg. Verlangen Sie unsere ausführliche Dokumentation oder den Besuch unseres Fachberaters.

**SCHERRER**

Jakob Scherrer Söhne AG  
Allmendstrasse 7  
8059 Zürich  
Telefon 01/25 79 80

Sportzentrum Herisau  
Eishalle

Wir haben ausgeführt:

## Stahlkonstruktion

## Stahlblech- fassaden

**Paul Tobler & Co.**  
**Stahl- und Metallbau**

9015 St.Gallen Winkeln  
Industriestrasse 8  
Telefon 071 31 14 41



Für die Entwässerung von kleinen und grossen Flächen:

## Die neue Anröchter-Rinne

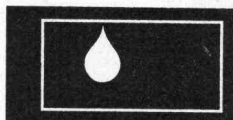

aus Polyesterbeton.  
Bewährte, sehr stabile und  
preisgünstige Ausführung.

Hohe Druckfestigkeit, geringe Wasseraufnahme  
Chemikalienbeständig (Benzin, Oel, Streusalz)  
Abdeckung variabel von Leicht- bis Schwerlasten  
Anschlüsse senkrecht und waagrecht, eingebautes Gefälle (0,6 ‰)

Anröchter-Rinnen erhalten Sie direkt durch uns oder durch eine unserer Verkaufsstellen.  
Telefonanruf genügt. Telefon 066 / 74 15 88.

**Güller + Co., Bauelemente, 81 16 Würenlos**

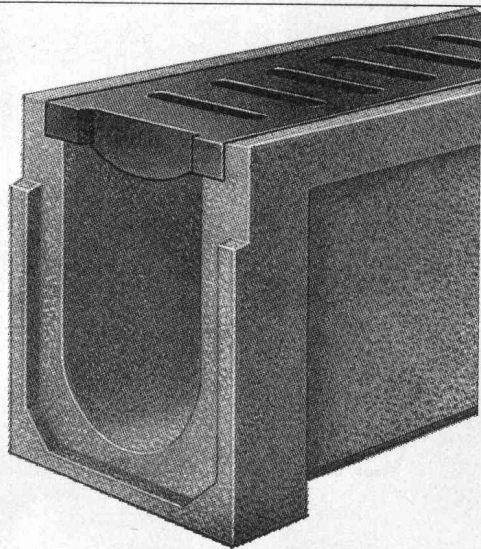

**Metallkonstruktion**

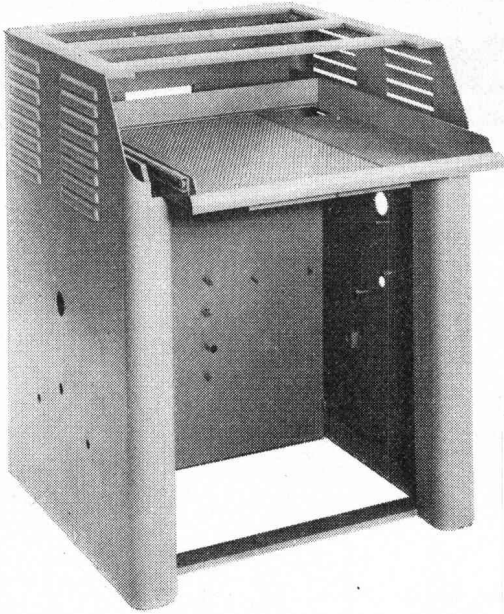

**Maschinensockel, Schutzvorrichtungen,  
Behälter, Kästen usw.**

**Blechwaren** aus Eisen und allen Metallen

**USINE DECKER S.A.**

Bellevaux 4 — 2000 Neuchâtel — Tel. 038 / 24 55 44



**COIFFEUR-HAUBEN  
WARMLUFTDUSCHEN**

für:

Hallenbäder, Lehrschwimmbecken, Sauna,  
Hotel, Heime, Spitäler und Industrie

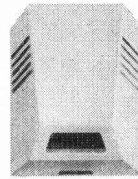

**UNIVERSALTROCKNER  
FÜR BADEZIMMER**

als:

Haar-, Hände- oder Nagellacktrockner,  
Heizlüfter, Wäsche- oder Hundetrockner

**REZ AG 8049 Zürich-Höngg**  
Hardeggstrasse 17-19 Telephone 01 / 56 77 87

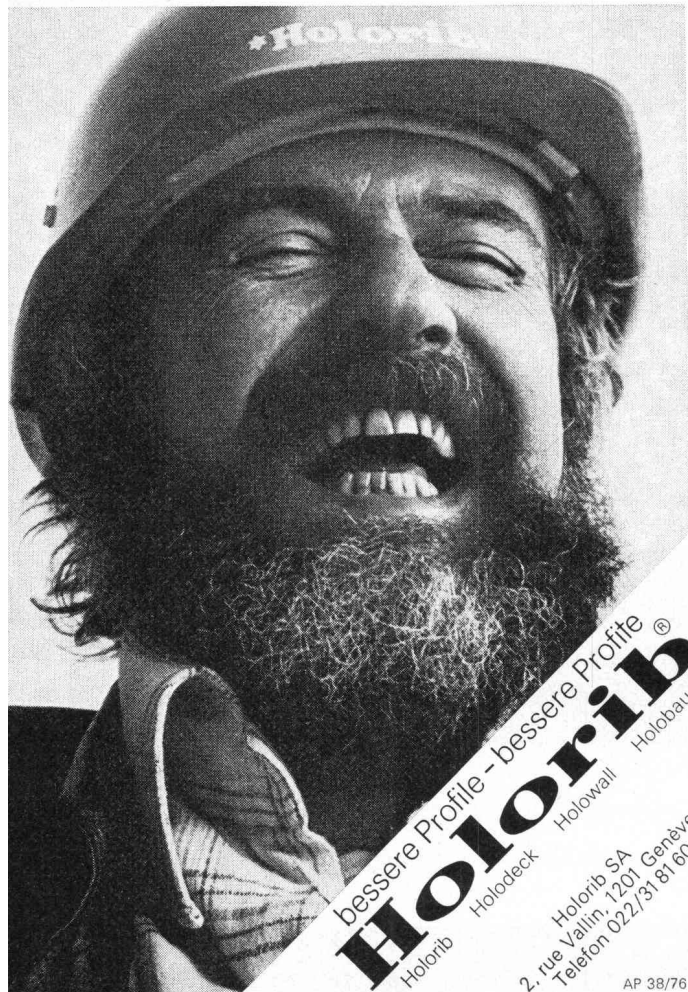

bessere Profile - bessere Profite  
**Holorib®**  
Holorib Holzdeck Holorib Holzwall Holorib Holzbau  
Holorib SA  
2, rue Vallin, 1201 Genève  
Telefon 022/31 81 60

AP 38/76

**Zargen + Türen**

für Neubauten sowie Altbau-Renovationen

**die Türeinheit  
von  
LANZ**

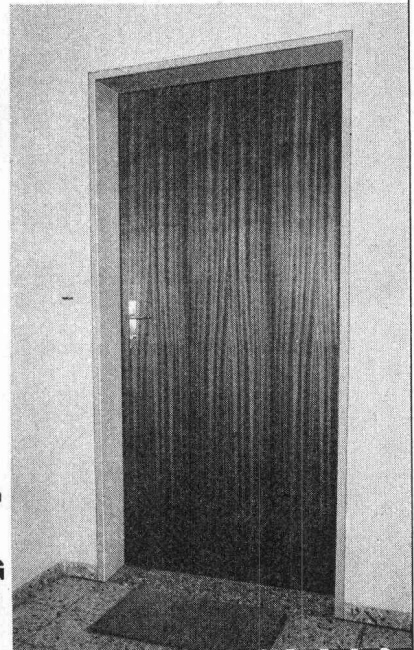

Ferner liefert LANZ  
Doppelböden und  
Feuerabschottungen

Regionaler Bezugs-  
quellennachweis und  
Beratung direkt durch  
den Hersteller:

**Hermann Lanz AG**  
4853 Murgenthal  
Tel. 063 9 25 25

**BON** Bitte senden Sie mir Ihre Türen- und Zargendokumentation

Adresse: \_\_\_\_\_



Die bewährten Wey-Fugenbänder sind wieder ab Lager erhältlich.  
Verlangen Sie die vollständige Dokumentation.



**propatec**

Propatec AG, 8304 Wallisellen, Tel. 01 / 830 12 54



**GOMA**

Aufzugs-  
Schiebe- und  
Klapptreppen  
Flachdach-  
Ausstiege

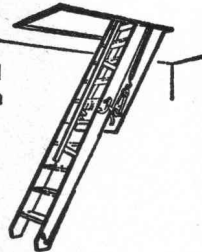

**Marcel Matter**

Klotenerstrasse 43  
Tel. 01 817 80 41

8153 Rümlang

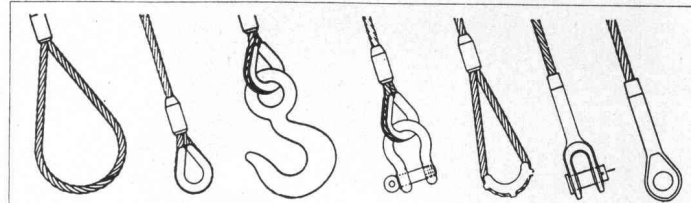

Zurrgurten

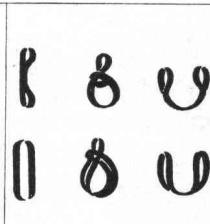

Hebegurten

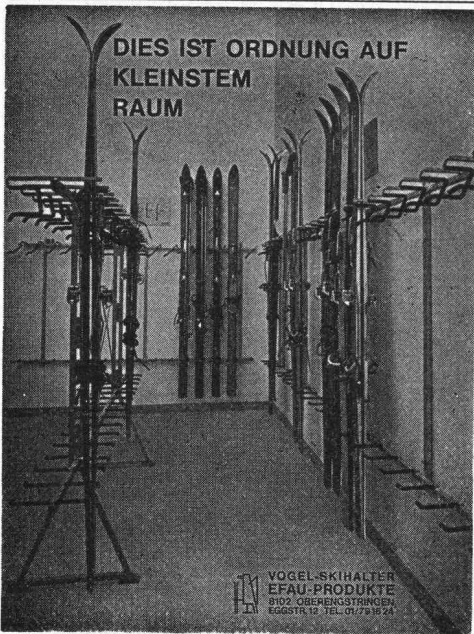
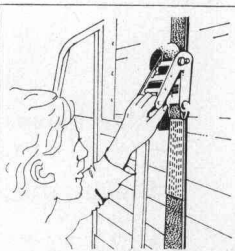

DIES IST ORDNUNG AUF  
KLEINSTEM  
RAUM

**Vogel-  
Skihalter**

Ganzmetall  
Feuerverzinkt  
Robust

Planen und  
Einrichten von  
Skiräumen,  
Liefen von Teilen  
für Selbstmontage.

Für Hotels, Ski-  
und Ferienhäuser,  
Schulen, Berg-  
bahnen usw.  
Bis 16 Paar Ski  
per Laufmeter.

ERWIN VOGEL  
EFAU-PRODUKTE  
8102 Ober-  
eggstrungen  
Eggstrasse 12  
Tel. 01 / 79 16 24

VOGEL-SKIHALTER  
EFAU-PRODUKTE  
8102 OBEREGGSTRUNGEN  
EGGSTRASSE 12 TEL. 01 / 79 16 24

Für mehr Sicherheit fertigen wir alle hochfesten  
Drahtseil- und Kettenstruppen, Kunststoff-Hebegurten,  
Hebezeuge usw.



**RISS AG**

Drahtseil- und Kettenwerk,  
8105 Regensdorf-Zürich,  
Querstrasse 19, Telefon (01) 840 23 30

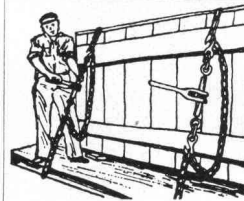

Ladebinder

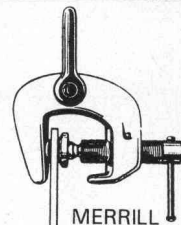

MERRILL

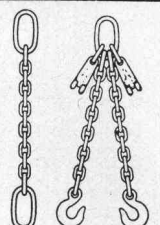

**GEILINGER**

WINTERTHUR  
BÜLACH  
ELGG  
YVONAND

Für die Grosssporthalle Magglingen führten wir aus:  
Lieferung und Montage der Stahlkonstruktion

STAHLBAU INDUSTRIEBAU METALLBAU BAUELEMENTE

# Stellen- und Gelegenheits-Anzeigen

## Tarif

Stellenangebote und Ausschreibungen		Ermässigte Preise für Stellengesuche	
1/1 Seite 185×259 mm	Fr. 860.—	1/6 Seite 185× 40 mm	1/12 Seite 90×40 mm Fr. 75.—
1/2 Seite 185×128 mm		90× 84 mm Fr. 175.—	
90×259 mm	Fr. 450.—	1/8 Seite 185× 28 mm	1/16 Seite 90×28 mm Fr. 54.—
1/3 Seite 185× 84 mm	Fr. 310.—	90× 60 mm Fr. 135.—	
1/4 Seite 185× 60 mm		1/12 Seite 90× 40 mm	Fr. 92.—
90×128 mm Fr. 240.—		1/24 Seite 90×18 mm	Fr. 38.—

Chiffregebühr Fr. 4.—, Ausland Fr. 6.—.

**IVA AG für internationale Werbung, 8035 Zürich**  
Beckenhofstrasse 16, Tel. 01 / 26 97 40, PC 80-32735

Filialen:

1004 Lausanne, 19, av. de Beaulieu, Tel. 021/37 72 72  
1206 Genève, 24, av. de Champel, Tel. 021/47 41 10

Anzeigenschluss: Mittwoch der Vorwoche, 10 Uhr.

**ür Stellensuchende empfehlen wir ein 3-Monats-Abonnement auf die Schweiz. Bauzeitung (Fr. 35.—, Ausl. Fr. 39.—, rund 13 Hefte)**

Auf unserer

## Kleincomputeranlage

führen wir für Sie

### statische Berechnungen

(Stabstatik, Durchlaufträger mit veränderlichen Trägheitsmomenten und Stützensenkungen, Rahmen, Schutzräume u. a. m.) zu sehr günstigen Ansätzen durch. Resultatausdruck im Format A 4.

Eine Anfrage lohnt sich und ist gratis. Wir sagen Ihnen vorher genau, was die Bearbeitung Ihres Problems kostet.

**Ruprecht + Osterwalder, Ingenieurbüro, 8046 Zürich**  
Wehntalerstrasse 308, Telefon 01 / 57 05 70/71

Wichtiger Fliesenhersteller für Verschalung und Fussboden sucht für die Schweiz guteingeführten

## Generalvertreter

**Offertiert werden:** erstklassiges Produkt, aktuelle Muster, erhebliche Kommissionen.

Offerten an Azulejos 'A' S. A., Apartado 21, Alcora (Castellon), Spanien.

## Architekt/Top-Bauführer

mit mehrjähriger Bau- und Büropraxis sucht verantwortungsvollen Wirkungskreis. Erfahrung in Spitalbau, Wohn- und Geschäftsbauten, Schulhäusern, Sportanlagen usw. Guter Organisator, kalkulations-sicher und speditiv arbeitend.

Offerten erbeten unter Chiffre D 102 an Neuschwander & Cie., Annoncen, Postfach 1989, 3001 Bern.



## Kantonale Verwaltung

Bei nachstehender Abteilung ist folgende Stelle wieder zu besetzen:

**Planungsstelle des Kantons Graubünden, Chur**  
(Telefon 081 / 21 33 42)

## 1 Adjunkt

(abgeschlossenes Studium an einer Hochschule [Architekt, Ingenieur oder gleichwertige Ausbildung], Weiterbildung und mehrjährige Erfahrung in Orts- und Regionalplanung, Verhandlungsgeschick. Kenntnis der italienischen Sprache erwünscht)

Leitung der Abteilung Planung. Mitarbeit bei der Beratung und Prüfung von Orts- und Regionalplanungen sowie bei kantonalen Sachplanungen; Bearbeitung von besonderen Aufgaben.

Dienstantritt erwünscht auf 1. Juni 1976.

Wir bieten zeitgemässe Entlohnung im Rahmen der Personalverordnung. Die bisherige Berufspraxis kann angerechnet werden.

Auskünfte über den Aufgabenbereich erteilt die zuständige Abteilung.

Ihre Bewerbung richten Sie bitte mit den üblichen Unterlagen bis 29. Februar 1976 an das Personal- und Organisationsamt des Kantons Graubünden, Steinbruchstrasse 18/20, 7001 Chur, Telefon 081 / 21 31 01.

**Personal- und Organisationsamt  
des Kantons Graubünden**

Wir führen ein vielseitiges Architekturbüro und legen besonderen Wert auf die Qualität der planerischen Bearbeitung von anspruchsvollen Aufträgen. Zur Mitarbeit in einem kleinen Team suchen wir einen initiativen

## Hochbauzeichner

Mehrere Jahre Erfahrung und selbständige Bearbeitung von Werk- und Detailplänen sind unerlässlich. Ein Arbeitsbeginn ist ab 1. März 1976 möglich. Ihrer kurzen schriftlichen Bewerbung sind Planunterlagen, Referenzen und Lohnangaben beizufügen.

Gleichzeitig ist auf April eine Lehrstelle frei.

## Hochbauzeichnerlehrlinge

welche einwandfreie Zeugnisse vorweisen können und Wert auf eine gute Ausbildung legen, möchten sich mit einem kurzen Brief bewerben.

**Schmidli + Bucher, Architekturbüro, 8197 Rafz, Bahnhofstrasse**

Ingenieurbüro der Zentralschweiz sucht

## Ingenieur-Techniker HTL

für örtliche Bauleitung im Nationalstrassenbau mit grossen Eisenbetonkonstruktionen. Einige Jahre Praxis in ähnlicher Funktion ist erforderlich.

Offerten mit persönlichen Angaben und beruflichem Entwicklungsgang sind erbeten unter Chiffre SBZ 277 an IVA AG, Postfach, 8035 Zürich.

## Wärme- und Kälteisolation im Hochbau

- Ausschäumen von Hohlräumen (Vollwärmeschutz)
- fugenloses Aufspritzen einer Schaumschicht auf altes Mauer- oder Holzwerk zur Isolation und Verfestigung der Unterkonstruktion
- Ausschäumen von Leitungskanälen usw.

Bei Erstellung von Neubauten oder bei Umbauarbeiten setzen Sie sich mit uns in Verbindung.

**POLYMUR-Elementbau Albin Murer**  
Abteilung Ortschaftäumen  
6375 Beckenried, Telefon 041 / 64 17 57

## Bauherrschaften! Bauunternehmungen!

### Wie liegen Sie im Rennen?

Baufachmann (Bauingenieur) mit langjähriger Baustellenpraxis empfiehlt sich für laufende Ueberwachung von Bauprogrammen und Baukosten. Kulante Bedingungen.

Kontaktnahme unter Chiffre SBZ 278 an IVA AG, Postfach, 8035 Zürich.

## NIGERIA

Structural Engineer urgently wanted for preliminary design work, coordination and supervision of consultants. Best qualifications and experiences, English spoken and written are essential. Engineering Division of a well reputed private Architects firm. Two years contract, 1000 Naira/month, allowances, free medical service, air passage paid, etc. Please give detailed offers to cipher SBZ 281 to IVA AG, P. O. Box, 8035 Zürich.

## Bauingenieur

mit langjähriger Baustellenpraxis im Strassen-, Brücken- und Untertagebau (teils in leitender Funktion), auch etwas Hochbau, interessiert sich für die Mitarbeit in Baustellenorganisation einer Bauleitung oder Unternehmung (Kosten- und Terminüberwachung, Abrechnung, Berichte usw.). Grossbaustelle bevorzugt.

Kontaktnahme unter Chiffre SBZ 279, IVA AG, Postfach, 8035 Zürich.

## Bauherrschaften! Unternehmungen!

übernimmt in freier Mitarbeit Planbearbeitung und örtliche Bauführungen.

Unverbindliche Kontaktnahme unter Chiffre SBZ 282 an IVA AG, Postfach, 8035 Zürich.

Gesucht

## Bauingenieur

für interdisziplinäres Büro nach **Frankreich**.

Offerten an Architekturbüro René Imholz, 42, rue de Paris, 0300 Moulins, France.

## Abteilungsleiter-Stellvertreter Untertagebau

Grosse, alteingesessene Schweizer Bauunternehmung sucht zur Verstärkung ihrer in ständigem Weiterausbau begriffenen **Stollen- und Tunnelbauabteilung** einen

der in der Lage ist, den Chef durch die Uebernahme der Oberleitung mehrerer Baustellen zu entlasten.

### Wir erwarten:

- solide Grundausbildung
- mehrjährige Praxis als Chef-Bauführer auf Untertagebaustellen
- grosses technisches Verständnis
- Verhandlungsgeschick und wenn möglich Sprachkenntnisse in Französisch und in Englisch

### Wir bieten:

- interessante, ausbaufähige und verantwortungsvolle Kaderstellung
- den hohen Anforderungen entsprechende Entlohnung mit den üblichen Sozialleistungen
- Aufstiegsmöglichkeiten

Eintritt nach Vereinbarung.

Bewerber, die sich für diese Stelle interessieren, richten ihre schriftliche Offerte mit den üblichen Unterlagen unter Chiffre 3156 B an Orell Füssli Werbe AG, 3001 Bern.

Diskretion zugesichert.

# KRÜGER

## Wer friert schon gerne auf dem Bau?

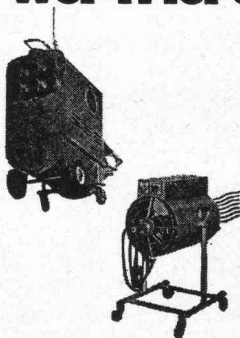

Mit unserem vielseitigen Programm an mobilen Ölheizgeräten sowie elektrischen Luftheizern sind wir jedem Bauheizproblem gewachsen.

Unsere jahrzehntelange Erfahrung sowie die dezentralisierten Lager erlauben uns eine fachmännische und prompte Bedienung.

Rufen Sie uns an, wir informieren Sie gerne über unsere günstigen Miet- und Kaufkonditionen!

**Krüger+Co.**

9113 Degersheim  
Telefon 071 54 15 44

Fillialen in:  
Oberhasli ZH 01 850 31 95  
Hofstetten b. Basel 061 75 18 44  
Kiesen BE 031 92 96 12

**heller  
bau**

Hochbau, allg. Tiefbau, Stollen-  
und Tunnelbau, hydr. Pressvortrieb,  
Betonbohren und -fräsen

Zur Verstärkung unseres Teams  
des **allg. Tiefbaus** suchen wir

## dipl. Bauingenieur ETH

### Aufgaben:

- Beurteilung von Projekten  
und Ausarbeitung von Varianten
- Rechnen von Offerten
- selbständige Führung  
von Baustellen
- Verhandlungen mit Bauherren  
und Bauleitungen

### Wir erwarten:

- abgeschlossenes Hochschul-  
studium mit mehrjähriger Praxis  
in gleicher oder ähnlicher Stellung
- wenn möglich besondere Kennt-  
nisse auf dem Gebiet des Erdbaus
- ausgeprägter Sinn für unter-  
nehmerisches Denken
- gepflegtes, sicheres Auftreten,  
Verhandlungsgeschick

Eintritt nach Vereinbarung.

Einem initiativen Bewerber bieten wir  
eine interessante und verantwortungs-  
volle Stelle mit realen Aufstiegsmög-  
lichkeiten.

Interessenten richten ihre Offerte mit  
den üblichen Unterlagen an

**Walter J. Heller AG, 3000 Bern 5**  
Bauunternehmung  
z. H. von Herrn Ch. H. Grize  
Telefon 031 / 25 81 12

Diskretion zugesichert

---

## Weiterbildungskurse IBZ-Schulen Zürich-Bern-Basel

---

abends/samstags

---

### Baufach

---

### Hochbautechniker

Schulen Zürich + Bern

### Baumeister oder Maurermeister

Vorbereitg. auf die eidg. Prüfungen  
nur Schule Zürich

### Metallbau-Werkstattleiter

Vorbereitung auf die eidg. Berufsprüfung  
nur Schule Zürich

### Baupolier

Vorbereitg. auf die Berufsprüfung  
nur Schule Zürich

### Bauführer im Hochbau

### Bauführer im Tief- + Strassenbau

Schulen Zürich + Bern

---

### Kursbeginne ab 20. Okt. und April

---

Verlangen Sie in den nächsten Tagen  
unverbindlich die detaillierten Programme.

---

### Unverbindliche Gratis-Anfrage

---

An das IBZ-Zentralsekretariat,  
5200 Windisch, senden.  
Schicken Sie mir – ohne  
Vertreterbesuch – die Programme Ihrer  
Weiterbildungskurse im Baufach.

Ich interessiere mich für die Schule  
 Zürich,  Bern,  Basel.

Ich möchte die Programme für  
Fernkurse im Baufach.  
Gewünschtes bitte ankreuzen

Name \_\_\_\_\_ 26

PL + Adresse \_\_\_\_\_

---

**Institut für Berufsbildung**  
5200 Windisch  
Telefon 056-41 46 47

Fach- und Technikerschulen in  
Zürich, Bern und Basel



## ATELIER FÜR PERSPEKTIVISCHE ARCHITEKTURZEICHNUNGEN

DAVID-HESS-WEG 14, 8038 ZÜRICH, TELEFON 01 / 45 29 49  
erstellt für Sie  
anspruchsvolle perspektivische Architekturzeichnungen  
für jeden Zweck

### Polier/Bauführer

30, gelernter Tiefbauzeichner, Maurer, Abschluss Polierschule St. Gallen, Erfahrung im Hoch- und Tiefbau (ohne Strassenbau), sucht Stelle auf Frühjahr 1976.  
Offerten unter Chiffre SBZ 285 an IVA AG, Postfach, 8035 Zürich.

### Dipl. Architekt

mehrfährige Praxis, Erfahrung in Entwurf und Projektierung (Wettbewerbe), künstlerisch begabt, sucht interessante Stelle oder freie Mitarbeit.  
Zürich und Zürcher Oberland bevorzugt.  
Offerten unter Chiffre 1550 an Mosse-Annoncen AG, Postfach, 8023 Zürich.

### Innenausbauzeichner

29, sucht Stelle in Architekturbüro. Möglichst Baden und Umgebung.  
Offerten unter Chiffre 90-60023 an Schweizer Annoncen AG «ASSA», Postfach, 8024 Zürich.

### Ingénieur civil dipl. EPFL

suisse, 25 ans, diplômé en 1976, cherche emploi dans bureau ou entreprise.  
Disponible immédiatement.  
Ecrire sous chiffre SBZ 284 à IVA S. A., case postale, 8035 Zurich.

### Tiefbauzeichner-Konstrukteur

32jährig, in ungekündigter Stellung, sucht auf 1. April oder 1. Mai neuen Wirkungskreis im Raum Zürich und Umgebung.  
Offerten unter Chiffre SBZ 283 an IVA AG, Postfach, 8035 Zürich.

### Architekt-Techniker HTL

26, gelernter Hochbauzeichner, Mittelschule (2. Bildungsweg), Erfahrung in Um- und Neubauten, sucht auf 1. April 1976 geeignete Stelle im Kanton Zürich.  
Offerten unter Chiffre SBZ 280 an IVA AG, Postfach, 8035 Zürich.

### Bauingenieur ETH

30, sucht auf Anfang Mai interessante Stelle in Ingenieurbüro oder Unternehmung. Bisherige Tätigkeit: Projektierung (Hochbau) und Projektmanagement.  
Offerten unter Chiffre SBZ 276 an IVA AG, Postfach, 8035 Zürich.

Junger

### Bauzeichner

(Eisenbeton, beschränkt Tiefbau) sucht auf Anfang April Stelle in der Region Brugg-Baden.  
Offerten unter Chiffre SBZ 270 an IVA AG, Postfach, 8035 Zürich.

### Bauzeichner Tief- und Eisenbetonbau

26, zur Zeit im 6. Semester ATE mit Bauleitungserfahrung, sucht Stelle auf 1. Juni 1976 oder nach Vereinbarung im Raum Zentralschweiz.  
Offerten unter Chiffre SBZ 287 an IVA AG, Postfach, 8035 Zürich.



**BODENHEIZUNGEN**  
**DERIA-DESTRA AG für Strahlungswärme**  
CH-8132 EGG-ZÜRICH  
Zelgmatt 38 Tel. (01) 86 13 50

### Ingenieur-Techniker HTL

(Diplomabschluss März 1976) sucht auf Frühjahr Stelle im Raume Basel.  
Bevorzugte Richtungen: Wasserversorgung, Kanalisation, Abwasseranlagen  
Strassenbau (3 Jahre Berufserfahrung als Zeichner).  
Offerten unter Chiffre SBZ 288 an IVA AG, Postfach, 8035 Zürich.

### Dipl. Architekt ETH

sehr guter Darsteller mit langjähriger Praxis, übernimmt Entwurfs- und Projektarbeiten. Auch grosse Wettbewerbserfahrung und vielfacher Preisträger, u. a. kirchliche Zentren, Altersheime, Schul- und Gemeindezentren, Badeanlagen.  
Offerten unter Chiffre SBZ 253 an IVA AG, Postfach, 8035 Zürich.

Ich suche in

### Architekturbüro

(Bern, Thun, Spiez, Interlaken) eine anspruchsvolle Stelle. Ich bin 30 Jahre alt. Mein Erfahrungsgebiet umfasst Hotel-, Restaurant-, Wohn- und Geschäftsbauten; Kostenschätzung, Submission, Planung usw. Ich bin in ungekündigter Stelle.  
Offerten unter Chiffre SBZ 214 an IVA AG, Postfach, 8035 Zürich.

Gesucht

### Hoch- oder Holztechniker

für die technische und kaufmännische Bearbeitung der Kundschaft auf dem Gebiete des Brandschutzes.  
Sprachen: Deutsch, Französisch.

Offerten unter Chiffre SBZ 272 an IVA AG, Postfach, 8035 Zürich.

Gesucht

### Bauführer und tüchtiger Hilfsbauführer

für die örtliche Bauleitung von zwei grösseren Objekten im Raume Chur.  
Handschriftliche Bewerbungen unter Chiffre SBZ 289 an IVA AG, Postfach, 8035 Zürich.

### Dipl. Bauingenieur (31)

— mehrjährige Erfahrung in Ingenieurbüro und Unternehmung  
— guter Statiker mit Sinn für wirtschaftliche Lösungen  
— unternehmerisches Denken mit Durchsetzungsvermögen  
— grosse Einsatzbereitschaft  
sucht herausfordernde Stelle (auch im Ausland).  
Offerten unter Chiffre SBZ 286 an IVA AG, Postfach, 8035 Zürich.

Kleines Ingenieurbüro für Tiefbau in der Ostschweiz sucht

### Ingenieur-Techniker HTL evtl. Tiefbauzeichner

für die Bearbeitung interessanter Strassen- und Kanalisationsprojekte.

Eintritt per sofort oder nach Vereinbarung. Erfahrung in selbständiger Projektierung und Bauleitung ist Bedingung. Dauerstelle.

Ihr Angebot mit Bewerbungsunterlagen richten Sie unter Chiffre 835 an Orell Füssli Werbe AG, 8887 Mels.

Fliegersicht Werk Döttingen: für jedes Talent

Grundansicht:  
für  
jedes Problem  
die richtige  
Lösung.

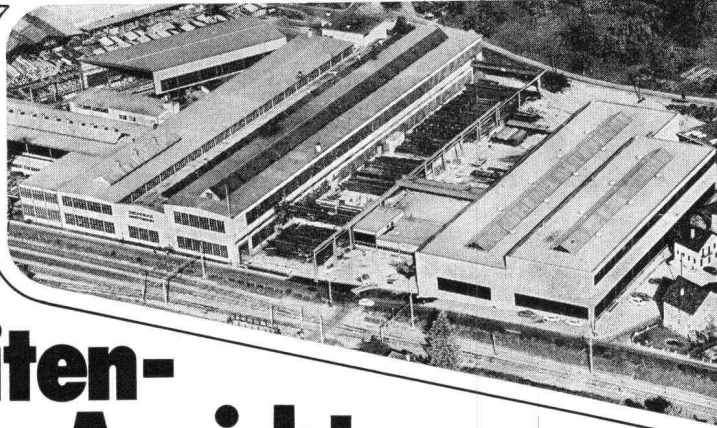

der richtige Platz.

## Seiten- Ansicht

Unsere Firma hat viele Seiten. Wir konstruieren in Brugg und bauen in Döttingen: für den Stahl-, den Stahlwasser- und

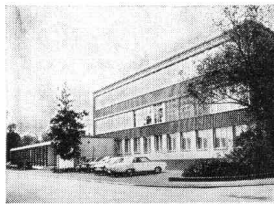

Einsicht in viele Probleme:  
Technische und kauf-  
männische Büros Brugg

den Stahlbrücken-Bau, für den Kessel-, den Maschinen- und den Apparate-Bau. Das macht unser (Arbeits-)Leben so abwechslungsreich, dass für jedes Talent der richtige Platz, für jedes Problem die richtige Lösung gefunden wird.

**S**ichtbar vielseitig, vielseitig sichtbar:

**ZSCHOKKE  
WARTMANN  
AG**

5200 Brugg  
Telefon 056 4200 25  
Stahlbau  
Kesselbau  
Apparatebau  
Maschinenbau

N 1, Brückenobjekt W 5,  
Wankdorf / Bern

Ingenieurarbeiten:  
Emch+Berger Bern AG



# *Kilcher*

Unser bewährter Dachbelag

## **EFKAPRENE**

seit Jahren auch erfolgreich im Einsatz als

## **BRÜCKENISOLATION**

Neue Dokumentation über Brücken- und Schrammbordisolationen:

**F. Kilcher AG, 4565 Rechterswil, Tel. 065/35 16 35**