

Objektyp: **Advertising**

Zeitschrift: **Schweizerische Bauzeitung**

Band (Jahr): **93 (1975)**

Heft 20

PDF erstellt am: **26.09.2024**

Nutzungsbedingungen

Die ETH-Bibliothek ist Anbieterin der digitalisierten Zeitschriften. Sie besitzt keine Urheberrechte an den Inhalten der Zeitschriften. Die Rechte liegen in der Regel bei den Herausgebern.

Die auf der Plattform e-periodica veröffentlichten Dokumente stehen für nicht-kommerzielle Zwecke in Lehre und Forschung sowie für die private Nutzung frei zur Verfügung. Einzelne Dateien oder Ausdrucke aus diesem Angebot können zusammen mit diesen Nutzungsbedingungen und den korrekten Herkunftsbezeichnungen weitergegeben werden.

Das Veröffentlichen von Bildern in Print- und Online-Publikationen ist nur mit vorheriger Genehmigung der Rechteinhaber erlaubt. Die systematische Speicherung von Teilen des elektronischen Angebots auf anderen Servern bedarf ebenfalls des schriftlichen Einverständnisses der Rechteinhaber.

Haftungsausschluss

Alle Angaben erfolgen ohne Gewähr für Vollständigkeit oder Richtigkeit. Es wird keine Haftung übernommen für Schäden durch die Verwendung von Informationen aus diesem Online-Angebot oder durch das Fehlen von Informationen. Dies gilt auch für Inhalte Dritter, die über dieses Angebot zugänglich sind.

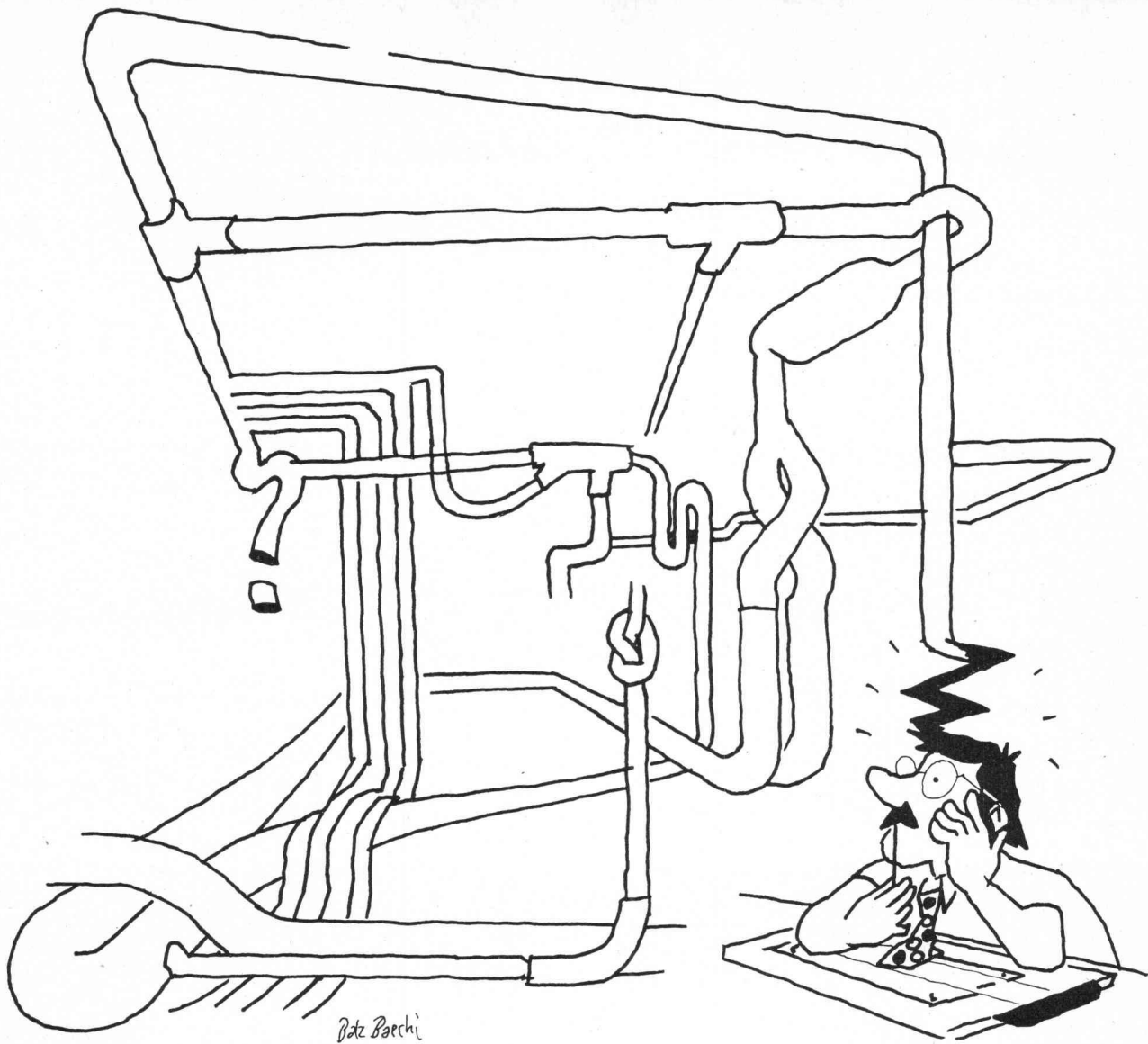

Unsere Rohre sind oft Ideen in Kunststoff.

Kunststoff-Rohre haben Eigenschaften, die andere Rohre nicht haben. Sie sind flexibel. Sie rosten nie. Sie leisten aggressiven Substanzen Widerstand.

Doch ihre Eigenschaften schöpft nur aus, wer ebenfalls flexibel ist. Auf die Wünsche seiner Kunden eingeht. Versuche anstellt. Spezialstücke anfertigt. Die nötigen Prüfgeräte hat — und vor allem: die nötige Erfahrung. So wie wir.

Natürlich verkaufen wir gerne Norm-Rohre in Norm-Farben und Norm-Qualitäten. Und weil wir ein so grosses Sortiment haben, lässt sich damit auch fast immer eine gute Lösung finden. Aber wenn es darum geht, eine neue Lösung zu finden, macht uns die Arbeit noch mehr Freude.

Denn das ist das Besondere an Gerodur: Sie finden bei uns nicht nur, was es schon gibt, Sie finden auch, was

es noch nicht gibt — Ideen, Anregungen, Gesprächspartner und am Ende eine bessere Lösung.

20 Jahre
Gerodur
 Kunststoff-Rohre für alle Fälle.



Gerodur AG Kunststoffwerk, 8717 Benken im Linthgebiet, Telefon 055 - 75 13 75

Die Geilinger-Gruppe:
Vier Unternehmen,
die sich mit Metallbau,
Stahlbau und Feinisen-
bau beschäftigen.
Hier ein Produkt der
Firma Geilinger AG,
Metallbau, Winterthur.

Durchlass nach Mass: Vielfältiger Einsatz des Faltores.

Industrie-Falttore, die den Raum nicht verstellen, den Platz nicht versperren und sich je nach Torbreite und Flügelzahl von Hand oder elektromechanisch schliessen und öffnen lassen, haben einen wichtigen, ins Auge springenden Vorteil: Man braucht sie immer nur soweit zu öffnen, wie es die jeweilige Situation verlangt.

Andererseits aber verlangen gerade Falttore eine Bauweise, die den nicht zimperlichen Anforderungen des Werk-Alltages standhält. Geilinger-Falttore zeichnen sich deshalb durch eine grundsolide, wartungsfreie Konstruktion aus: Wälz- und Gleitlager sind mit Selbst- und Dauerschmierung versehen, die Beschläge ausserordentlich robust gearbeitet.

Qualität, die man (heute) suchen kann.

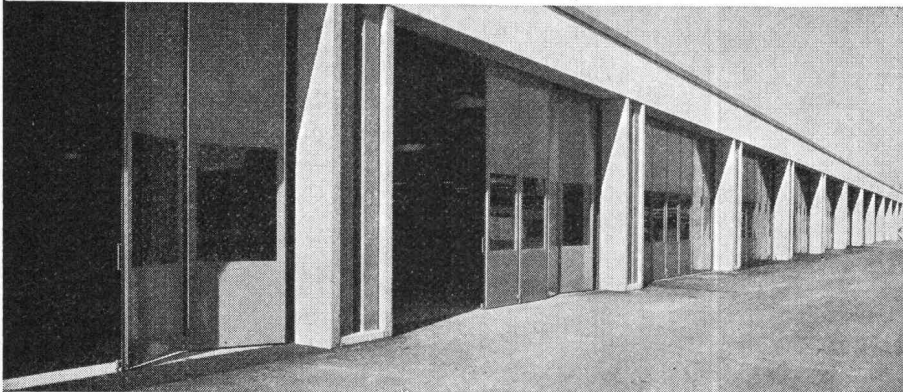

Anwendungs-Gebiet:

Die typisierten, sehr anpassungsfähigen Hand-, Einschiebe- und Flügel-Falttore können – je nach Torhöhe – mit Profiltiefen von 50, 70 und 80 mm geliefert werden und eignen sich für Öffnungs-Abschlüsse von Fabrikationsräumen, Einstell- und Lagerhallen, Depots von Feuerwehr und Verkehrsbetrieben.

G 7421

Weitere Informationen: Siehe die Schweiz. Bau-Dokumentation unter (31) 43748.1 sowie unseren ausführlichen Spezial-Prospekt mit Einbau-Plänen.

GEILINGER

GEILINGER AG, METALLBAU, 8401 WINTERTHUR
052 84 61 61

SCHICH

Isolierbaustoffe

Schützen vor **Kälte, Wärme** und **Lärm**.
Isolationsplatten, fertige Elemente, Spray
Schalungssteine.
Im **Industrie-** und **Wohnungsbau**.



Bau + Industriebedarf AG

4002 Basel, Telefon 061 22 56 20

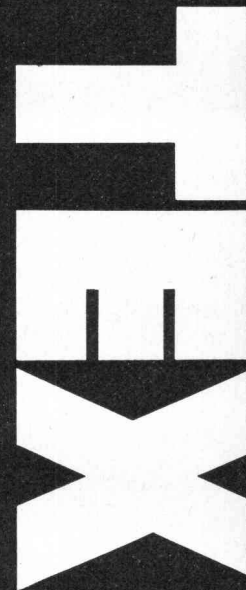

Ab 1. Juli 1975 neue Adresse:
4104 Oberwil-Basel
Tel. 061 47 81 76



BODENHEIZUNG

die Lösung für höchste Ansprüche

- unspürbar:
man fühlt sich einfach wohl
- rationell:
bis 25 % Heizkosteneinsparung
- individuell:
anpassbar, jeder bekommt, was er will
- unsichtbar:
erlaubt freie Raumgestaltung
- bewährt:
40 Jahre Erfahrung — Ihre Garantie
- flexibel:
dank 90/70 Grad Heizwassertemperatur
mit örtlichen Heizflächen kombinierbar
ohne Unterstation
- modern:
neue, arbeitssparende Materialien

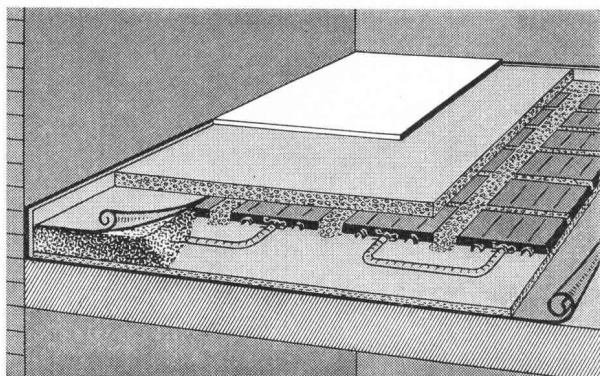

Schnittzeichnung durch die neue Konstruktion
bei Unterlagsböden:
nur noch 5 kg Material pro m²

Verlangen Sie noch heute
unsere neuesten Unterlagen!



DERIA-DESTRA AG für Strahlungswärme

CH-8132 EGG-ZÜRICH
Zelgmatt 38

Tel. (01) 86 13 50

Hand-/Haar- oder Körpertrockner??

Die Luftintensität bestimmt die Funktion.
Besondere Vorzüge der neuen

REZ-Warmluftduschen

(int. ges. geschützt)

- mit und ohne Höhenverstellung lieferbar
- Luftstrom von sehr grosser Intensität
verhindert das Kältegefühl, das entsteht, wenn der auf dem Körper haftende Wasserfilm nicht sofort weggeblasen wird
- einfache Montage
Apparat mit 4 Schrauben an der Wand befestigen und Strom anschliessen
separate Zeitrelais und Drucktaster nicht erforderlich, da bereits im Apparat eingebaut
zusätzlicher Drucktaster kann trotzdem angeschlossen werden
- wartungsfreundlich (keine Kollektor-Motoren)
kein Auswechseln von Kohlen
die Reinigung der neuen REZ-Warmluftduschen ist so einfach,
dass sie von jedermann ausgeführt werden kann
automatischer Stromunterbruch bei der Gehäusedemontage
- preisstabil
dank neuem plastifiziertem Stahlblechgehäuse
- Sicherheit
eingebauter Ueberhitzungsschutz (Thermostat)
automatischer Stromunterbruch bei der Demontage des Gehäuses
tropfwassergeschützt und SEV-geprüft



REZ-AG, 8049 Zürich

Hardeggstrasse 17, Telefon 01 / 56 77 87

ROBA-Sickersteine Praktisch und robust

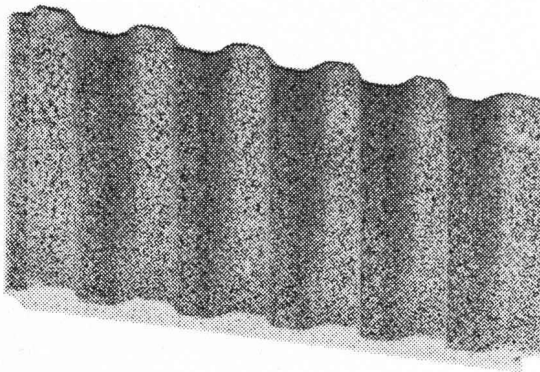

Typen:	Sickerstein und Abdeckplatte
Masse:	50 × 25 × 6 cm
Gewicht:	10 kg
Preis:	Fr. 8.— pro m ² (Fr. 1.— pro Stück) ab Werk

Beziehbar direkt oder durch
die Handelsgenossenschaft des SBV
und den Baumaterialienhandel

Element und Baustein AG
Kindhausen
8604 Volketswil
Telefon 01 / 86 48 17



Ihr Vorteil: Einsparungen

- durch rationelle Erstellung eines besseren Entwässerungssystems
- an Verschleiss von Schalungsmaterial und dessen Transportkosten

Ihr Vorteil: Verbesserung

- der Entwässerung des Erdreichs
- Belüftung der Fundamente
- der Kanalisation des Sickerwassers

Ihr Vorteil: Verkürzung der Bauzeit

- durch vereinfachte vollmaschinelle Aufschüttung

Star Unity bringt ein Baukastensystem für Elektroheizungen auf den Markt: **Die Gemischtheizung**

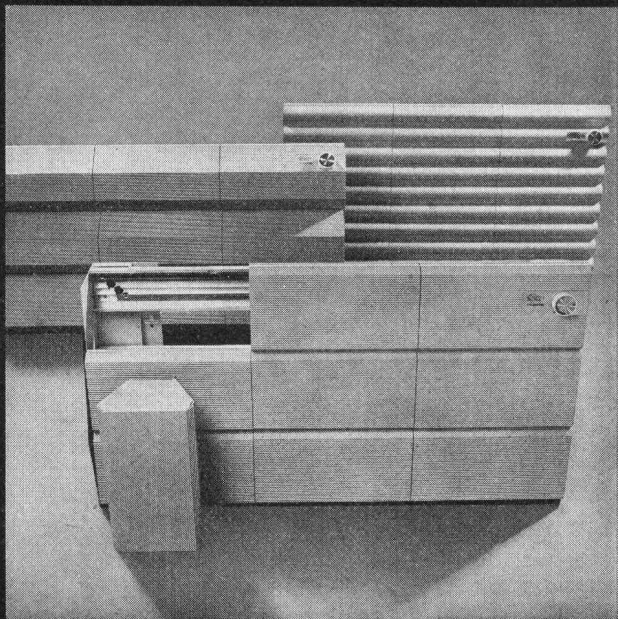

Es ist möglich, die Vorteile der Speicherheizung mit den Vorteilen der Direktheizung in einem Gerät zu kombinieren. Das heisst für Sie wirtschaftlichste Energieausnützung. Die neuen Mischheizelemente sind formschön und benötigen nicht mehr Platz als herkömmliche Heizkörper. Ein weiterer Vorteil für Sie: Mit dem Einbau einer Elektro-Heizung können Sie Ihre Baukosten erheblich senken. Star Unity Heizanlagen haben sich in unzähligen Gross- und Kleinbauten seit Jahren bewährt. Unterbreiten Sie uns Ihre Heizprobleme, wir beraten Sie gerne.



Star Unity AG Fabrik el. Apparate
Büro und Fabrikation:
8804 Au ZH, Tel. 01 750404

Gussasphalt – eine Spezialität der ISOMAT-BAU AG

Gussasphalt ist in der Baubranche praktisch nicht wegzudenken. Überall wo einwandfreie Dichtungen und stabile Beläge verlangt werden, wird Gussasphalt eingesetzt. Doch dieser bewährte Baustoff muss fachgerecht verarbeitet werden. Fachgerecht von Bauspezialisten mit einem leistungsfähigen Maschinenpark. Wir besitzen beides: qualifizierte Einbau-Equipen und moderne Maschinen. Doch zusätzlich haben wir geschultes Fachpersonal, das beraten und planen kann. Auch zu Ihrem Nutzen. Deshalb gehören wir zu den führenden Firmen im Sektor Gussasphalt.

Rufen Sie uns doch einmal an. Verlangen Sie unsere unverbindliche Beratung. Unsere Referenzobjekte scheuen keine Vergleiche.



ISOMAT-BAU AG

Spezialfirma für sämtliche Abdichtungen
im Hoch- und Tiefbau

Jungholzstrasse 43, 8050 Zürich, Telefon 01 / 50 09 45



Nationalstrasse N 1.1.3 Zürich-
Winterthur Bauwerk Nr. 27
Autobahnbrücke über Zürcherstr.
und SBB, Hammermühle Kempththal
Gussasphalt-Isolierbelag 9981 m²

Jetzt Komplett!

K. Sattler

Lehrbuch der Statik

Theorie und ihre Anwendung
In 2 Bänden

Mit dem jetzt erschienenen Band 2, Teil B liegt das Lehrbuch der Statik – "der Sattler" – komplett vor. Es umfaßt in geschlossener, systematischer Darstellung den großen Bereich der Statik ebener und räumlicher Tragwerke von den einfachsten Grundlagen bis zu komplizierten Systemen. Während Band 1, Teil A/B die klassischen Methoden der Statik ebener Stab- und Fachwerke entwickelt, behandelt der ebenfalls zweiteilige Band 2 die wesentlichen Probleme der Berechnung beliebiger Tragsysteme in bezug auf Schnittbelastungen, Spannungen, Stabilität, Schwingungen und Sicherheit.

Auf verschiedenen Gebieten werden neue Berechnungsmethoden angegeben; vielfach wird die Matrizenrechnung in einfacher und schematischer Anwendung benutzt. Genauen Lösungen werden Näherungsmethoden gegenübergestellt.

Band 2 (In 2 Teilen)

Höhere Berechnungsverfahren

Teil A

Spannungen und Schnittbelastungen

376 Abbildungen. XX, 439 Seiten. 1974

Gebunden DM 98,-; US \$42.20

ISBN 3-540-06279-3

Teil B

Stabilität und Schwingungen

400 Abbildungen. XVI, 464 Seiten. 1975

Gebunden DM 112,-; US \$48.20

ISBN 3-540-06447-8

Früher erschienen

Band 1 (In 2 Teilen)

Grundlagen und fundamentale Berechnungsverfahren

Gebunden DM 98,-; US \$42.20

ISBN 3-540-04696-8

(Die beiden Teile werden nur zusammen abgegeben)

Preisänderungen vorbehalten



Springer-Verlag
Berlin Heidelberg New York

MONTA + MONTAMOBIL

Systemlager dank Lagersystem

MONTA



MONTA, das sind Normschränke und Vollwandregale, die in patentierter Systembauweise fast beliebig kombinierbar sind. Alle Elemente bestehen aus einer Holzrasterkonstruktion, die beidseitig mit Hartfaserplatten belegt ist. Lieferbar sind Breiten von 43–123 cm, Höhen von 110–262 cm und Tiefen von 27–62 cm.

MONTAMOBIL, das sind Rollgestellanlagen, die die Lagerkapazität verdoppeln, weil die Zwischenräume in herkömmlichen Gestellanlagen entfallen.

Bevorzugte Anwendungsgebiete sind Archive, Drucksachenlager, Werkzeugausgaben, Bibliotheken, Kleinteilelager, Ablagen für Krankengeschichten usw. Die Rollgestellanlagen können mit manuellem oder automatischem Antrieb versehen werden.

Verlangen Sie den **MONTA-Prospekt** mit Preisliste.



... der MONTA-Experte:

MONTA + MONTAMOBIL-Regalsysteme können individuell auf die verschiedenen Anwendungsfälle abgestimmt und bei Bedarf beliebig erweitert werden. Darin liegen die ganz besonderen Vorteile des **MONTA-Systems!**

MONTAMOBIL-Anlagen sind darüber hinaus äusserst platzsparend, abschliessbar, staubdicht und schützen Akten, Werkzeuge und andere Dinge vor unbefugten Händen und Augen!

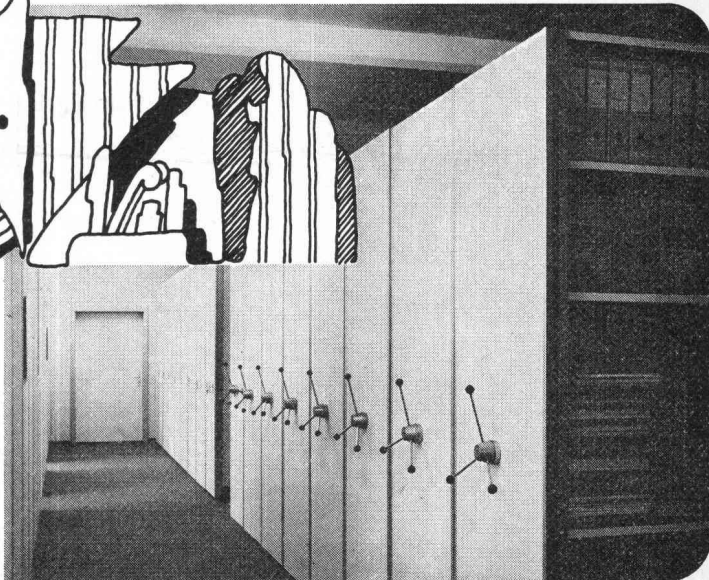

Walter + Bruynzeel AG
8362 Balterswil TG

Telefon 073-43 13 13 Telex 77 534

führend in Heizungstechnik

Unser Geschäftsbereich Haustechnik verfügt über ein reichhaltiges Reglersortiment für sämtliche Warm- und Heisswassersysteme.

Das neu konzipierte Equithermprogramm präsentiert eine neue Generation Heizungsregler. Die Merkmale dieser neuen Regler sind folgende:

- Reglereinsatz steckbar
- PI-Charakteristik
- Problemlose Bedienung
- Robust
- Wartungsfrei
- Zuverlässig

Ob Einfamilienhaus, Mehrfamilienhaus, Schule oder Verwaltungsbau – von Sauter ist stets ein passender Equithermregler lieferbar.



SAUTER

Fr. Sauter AG
Geschäftsbereich Haustechnik
Im Surinam 55, 4016 Basel
Telefon 061-32 44 55, Telex 62 260

02

Tor 50

**mit neuem
Profil**

**ausgeglichene
technologische
Eigenschaften**

**leichteres
Verarbeiten
im Biegebetrieb**

**handlicheres
Verlegen
auf der Baustelle**

**noch besser
verschweissbar**

**von Moos Stahl AG
Luzern
technischer
Beratungsdienst
041-24 22 11**

**Büro Zürich
01-25 16 17**



Verband freierwerbender Schweizer Architekten FSAI
Fédération suisse des architectes indépendants FSAI
Federazione svizzera degli architetti indipendenti FSAI

Seminar auf dem Bürgenstock

Donnerstag, 26. Juni 1975

- 10.00 Eröffnung — Begrüssung durch den Zentralpräsidenten FSAI
Die detaillierten Programme liegen auf
- 1. Teil: Situation und Standortbestimmung auf dem schweizerischen Baumarkt**
- 10.15 Referate der Herren
Dr. W. Linder, Wirtschaftsredaktor «NZZ», und
Dr. Leo Schürmann, Generaldirektor SNB
Fragestunde — Diskussion
- 12.45 Gemeinsames Mittagessen
- 14.30 Allgemeine Aussprache
- 16.00 **2. Teil: Ein Erfahrungsaustausch unter Schweizer Architekten zum Thema: Planen und Bauen in den USA — und mögliche Folgerungen für die Schweiz**
Leitung: Prof. Stanislaus von Moos, Harvard University in Cambridge, Mass., USA
- Einführende Kurzreferate
1. USA aus der Sicht des Kritikers (Dr. S. von Moos; Heinrich Klotz)
 2. USA aus der Sicht des Architekten (Dir. Niklaus Morgenthaler; Prof. Dolf Schnebli)
- Gruppenarbeiten Filme, Diskussion
- 20.30 Nachtessen

Freitag, 27. Juni 1975

- 8.00 Morgenessen
- 9.00 Hauptreferate
Planen und Bauen in der Schweiz.
Oder: Was können wir von Amerika lernen?
Prof. Dolf Schnebli; Dir. Niklaus Morgenthaler;
Peter Gygax, Architekt;
Jacques Blumer, Architekt
- 12.00 Mittagessen
- 13.30 Arbeitsgruppen und Kolloquien
- 15.30 Abschliessendes Podiumsgespräch unter Leitung von Prof. S. von Moos
- 17.00 Ende der Tagung —
Schlusswort Zentralpräsident

Im Foyer des Hotels findet an beiden Tagen eine Ausstellung über die Zeitschrift «archithese» statt.

Der Unkostenbeitrag von Fr. 300.— enthält das Uebernachten, alle Mahlzeiten und Kaffeepausen sowie Kosten für die Organisation. Reduktion für Studenten Fr. 100.—. Nicht inbegriffen sind Reisekosten und Getränke. Die Einzahlung bis 10. Juni 1975 gilt als Anmeldung (PC SKA, Stadtfiliale Altstetten ZH, 80-709 Zürich / 749.472/1, Seminar Bürgenstock).

Alle Mitglieder der Fachverbände BSA, SIA (FGA Fachgruppe für Architektur), SWB und FSAI erhalten separate Einladungen.

Detaillierte Prospekte und Auskünfte für weitere Interessenten:

Theo Landis, Arch. FSAI/SIA, Bauhof, Schulstrasse 2
8952 Schlieren, Tel. 01 / 79 93 33 (Frl. Neumann verl.)

Der Seminarleiter:
Alex Maurer, dipl. Arch. SIA/FSAI/SWB

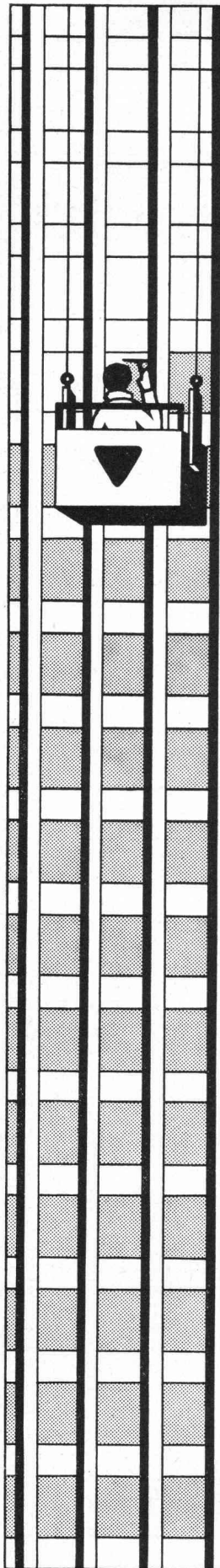

Weil ein Menschenleben unbezahlbar und unersetzlich ist, werden

Habegger Fassaden-Arbeitsbühnen

ganz nach dem Motto

Sicherheit

konstruiert und gebaut.

Neben diesem obersten Gebot legen wir grossen Wert auf

- **Wirtschaftlichkeit**
 - **technische Raffinesse**
 - **höchste Qualität**
- unserer Produkte.

Mit unseren Anlagen lösen wir Ihre verschiedensten Probleme wie

- **Fenster- und Fassadenreinigung**
- **Verkitten von Fensterfronten**
- **Storenmontagen**
- **Fassadenmontagen**
- **Allgemeine Renovations- und Unterhaltsarbeiten, usw.**

Zudem amortisieren sich unsere Anlagen vielfach bereits während der Bauperiode.

Rufen Sie uns an – wir beraten Sie gerne. Oder beachten Sie unseren Beitrag in der Schweiz. Baudokumentation Kennziffer (31) 138.806.



HABEGGER AG
Maschinenfabrik
3601 Thun
 Tel. 033 21 99 88
 Telex 32 201

CTK

bft fräst Beton

Mit modernster Betonfräse!

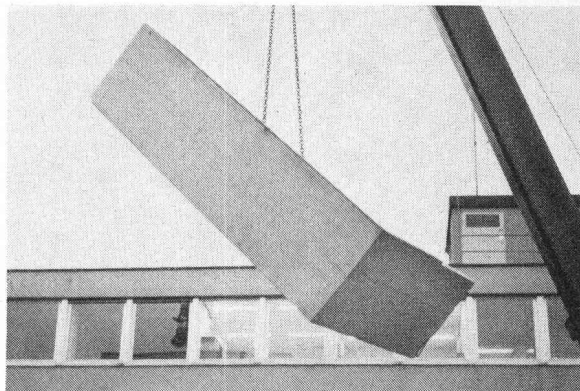

Für einen Erweiterungsbau eines Restaurationsbetriebes musste ein 9 m langes, 2,8 m breites und 46 cm starkes Vordach millimetergenau entfernt werden. bft löste auch dieses Problem spielend. In nur 2 Tagen, ohne Lärm und ohne Staub!

bft löst auch Ihre Bohr- und Fräsprobleme!

bft

Betonfräs-Technik AG

Herrligstr. 33 · 8048 Zürich · 01/971971/62 35 46

3

FISCHBACH-Lüftungsgerät



hoher Lüftungskomfort durch automatische Volumenstromanpassung – auch bei sich ändernden atmosphärischen Verhältnissen
 korrosionsfrei durch Aluminium-Flachbauart
 problemlos für elektrischen Anschluss und Wartung
 durch aufklappbare Dachhaube und Gebläseebene
 Tag- und Nachtbetrieb durch integrierte elektrische Steuereinheit

TRION AG 8032 ZÜRICH

TRION
airtechnic

PASSAVANT

Kleinabscheider 0,5—10 l/s aus Guss, Kunststoff und Stahlblech

Fett-, Oel- und Benzinabscheider

Grossabscheider 25—500 l/s in Orts- oder Fertigstahlbetonbauweise

mit und ohne selbsttätigem Schwimmerabschluss, aut. Oelüberlaufrinne, Alarmanlagen usw.

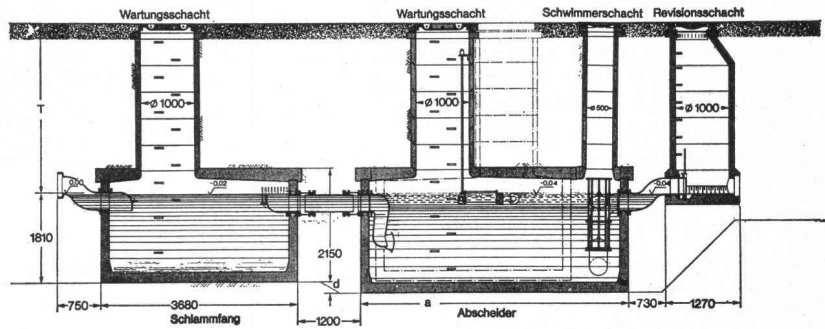
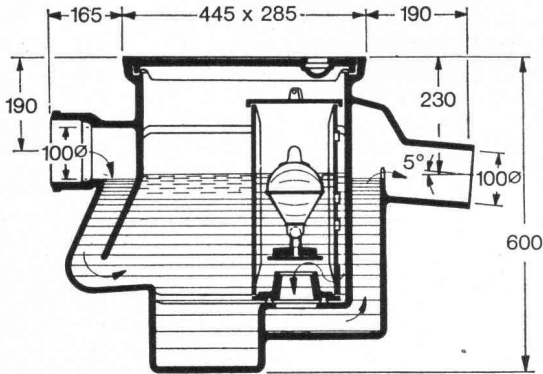

Verlangen Sie unsere ausführlichen Unterlagen.

Einbau- und Bemessungsgrundlagen bei:

Werner Maag
8032 Zürich
Zeltweg 44
Tel. 01/3275 80

SBZ 3a

Adresse: _____

Anker-schienen Halfeneisen®

Das sichere und rationelle System zum Befestigen von Lasten aller Art an Beton, Mauerwerk und Stahl.

Unbegrenzte Anwendungsmöglichkeiten – schnelle, rationelle und justierbare Montage – absolute Sicherheit – enorme Reduktion der Montagekosten.

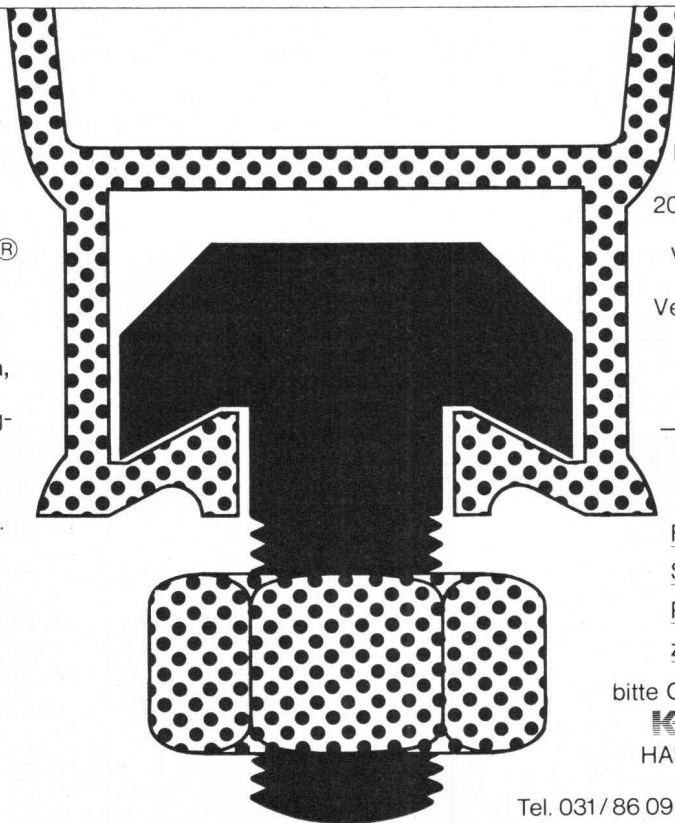
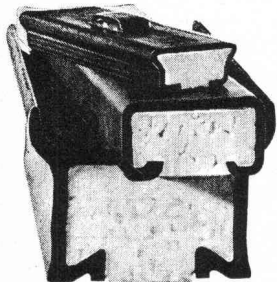

HALFENEISEN®-Ankerschienen mit Tragfähigkeit von 200 bis 12 000 kg pro Lfm und mit der einzigartigen Original-Vollschaumfüllung aus Styropor sind sofort ab Lager lieferbar. Verlangen Sie den neuen Katalog mit allen technischen Daten, sowie Anwendungsbeispielen.

Coupon:

Senden Sie uns ... Exemplare HALFENEISEN® Katalog-B 73 mit/ohne Preisliste

Firma _____

Strasse _____

PLZ/Ort _____

zhv. _____ 2/3

bitte Coupon ausfüllen und senden an

K+W KIENER+WITTLIN

HALFENEISEN®-Generalvertretung,

Postfach, 3052 Bern-Zollikofen,

Tel. 031/86 09 11/86 11 22 Telex: 33 446 kiwiz

Mehr denn je bedeutet Holz
gediegene Behausung.

Und immer noch – seit über einem halben Jahrhundert –
pflegen wir handwerklich
anspruchsvollen Innenausbau,
gestalten wir Holz
zur gefälligen Form.

**LIENHARD
SOHNE AG**

Innenausbau
Bauschreinerei
Möbelschreinerei
Harmonikaturen
Holzetuis

8038 Zürich,
Albisstrasse 131
Telefon 01/45 12 90

Betonfräsen Betonbohren Betonpressen

9 betonharte Plus:

1. Geräuscharm
2. Schnell
3. Staubfrei
4. Erschütterungsfrei
5. mm-genau
6. Wirtschaftlich
7. Ganze Schweiz
8. Mobile Fachequipen
9. Kurzfristiger Einsatz

SCH

Ad. Schäfer & Cie AG Aarau

Was wo?

Fräsen Bohren Pressen

	Fräsen	Bohren	Pressen
Wand- und Deckendurchbrüche für Installationsleitungen		SCH	
Tür- und Fensterdurchbrüche	SCH		
Lift- und Treppenaussparungen	SCH		
Abbruch von ganzen Bauteilen	SCH		SCH
Abbruch von Stützmauern			SCH
Entfernen von Maschinen-Fundamenten			SCH
Sondierungen		SCH	
Abbruch prov. Betonkonstruktionen			SCH
Nachträgliches Fräsen von Fugen	SCH		
Tür- und Fenstererweiterungen	SCH		
Abbruch von Treppen	SCH	SCH	SCH
Abtrennen von Beton-Vordächern	SCH		

Diese Tabelle soll lediglich einen allgemeinen Eindruck über unser breites Serviceprogramm vermitteln. Es wird von Fall zu Fall entschieden, welches Verfahren am wirtschaftlichsten ist.

064 / 22 88 44

Ad. Schäfer & Cie. AG, Buchserstr. 12, 5001 Aarau

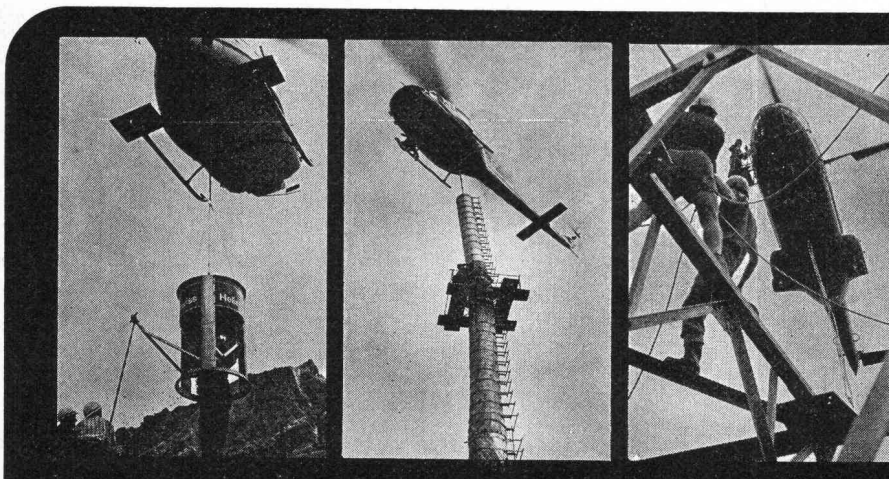

Wir transportieren alles überall

Wenn es in schwierigem Gelände schnell
und sicher gehen soll, dann ist der Helikopter
das ideale Transportmittel.

Heliswiss



Schweizerische Helikopter AG, 3123 Belp
Telefon 031 81 33 11, Telex 32 540

Weshalb bietet die Pensionskasse SIA STV BSA FSAI eine gute Alternative für Ihre Personalvorsorge?

Die **Pensionskasse SIA STV BSA FSAI** ist

- eine **Selbsthilfeeinrichtung** der technischen Verbände mit
- Selbstverwaltung (paritätische Zusammensetzung der Organe aus angeschlossenen Arbeitgebern und versicherten Mitarbeitern); dies bedeutet
- die vollumfängliche Erhaltung der Gewinne zugunsten der Versicherten

Ziel: lückenlose Alters-, Hinterbliebenen- und Invalidenvorsorge für die Angehörigen der technischen Verbände*

- **Sicherheit:** versicherungstechnischer Aufbau und laufende Beratung durch neutrale Experten; Rückversicherung bei 6 schweizerischen Versicherungsgesellschaften; Geschäftsführung und Anlage der Vorsorge Mittel durch eine der grössten und angesehensten Treuhandgesellschaften der Schweiz mit Spezialisten auf allen Gebieten.

* Die Mitgliedschaft kann aber auch bei Berufswechsel beibehalten werden!

Fordern Sie weitere Informationen an:

**Pensionskasse
SIA STV BSA FSAI
3001 Bern
Bärenplatz 2, Postfach 2613
Telefon 031 / 22 03 82**

Bitte informieren Sie mich weiter:

Name: _____

Strasse: _____

Plz., Ort: _____

Der Kniff

Warum sehen manche Pläne professioneller aus als andere? Warum wirken sie attraktiver, wettbewerbsreifer, interessanter?

Ein Kniff gehört dazu: R41 Durchreibefolien machen Schluss mit langweiligen, «handgestrickten» Zeichnungen und Plänen. Die Zeichen sind verzerrungsfrei, säure- und kopierfest, auf klaren Trägerfolien

R41 Durchreibefolien auflegen, abreiben, andrücken - fertig.

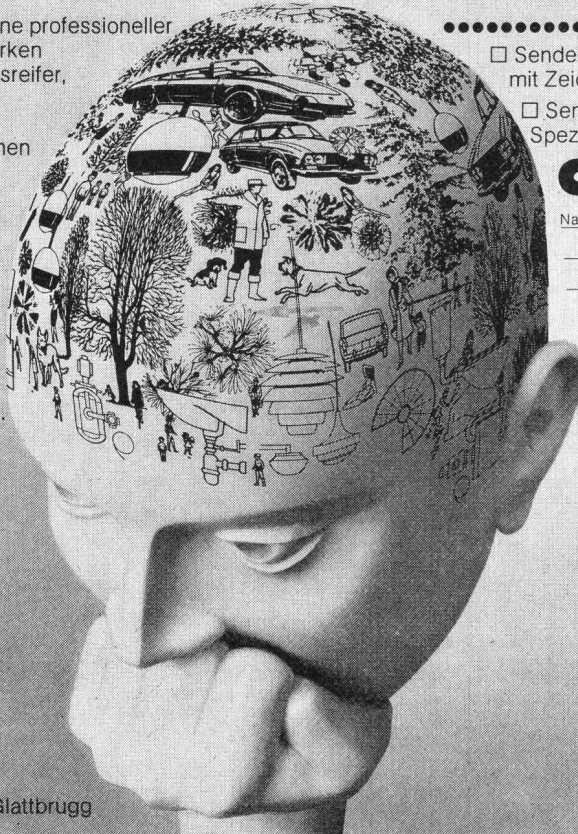

Senden Sie mir gratis eine R41 Durchreibefolie mit Zeichen, Schriften und Symbolen

Senden Sie mir die Dokumentation über Spezialanfertigungen firmeneigener Zeichen.

Gratis

Name/Adresse: _____

Papyria ag
8152 Glattbrugg, Industriestrasse 59, Tel. 810 52 01

papyria ag Glattbrugg

sicher & besser bauen

mit



Tricosal®

BAU·CHEMIE AG

Dichtungsmittel für Beton und Mörtel. Zusätze für Verputze, Ueberzüge, Schlämmanstriche, Haft-Nachbehandlungsmittel, Reinigungsprodukte, brücken usw.

Fugenbänder und Fugenverschlussbänder. 1- und 2-Komponenten-Fugenkitte.

Isolieranstriche für Oeltankwannen.

Schnellbinder, Frostschutz, Verzögerer, Schal- und Nachbehandlungsmittel, Reinigungsprodukte.

Vergussmörtel (gebrauchsfertig). Gleitlager. Brandschutzmassen.

Bau-Chemie AG, 4051 Basel
Rütlistrasse 50, Telefon 061 / 23 00 16

RUTZ- Chromstahl- kamin

doppelwandig, spiegelglatt, in der Fassade verankert oder freistehend. Oberfläche Chromstahl matt oder in verschiedenen Farben einbrennlackiert.

10 Jahre Vollgarantie.

Verlangen Sie unverbindliche Besprechung.

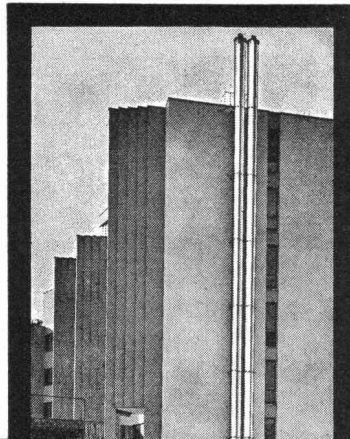

RUTZ+CO

**Kaminbau
Kaminsanierungen**
8153 Rümlang, Wibachstr. 3
Postfach, Tel. 01 - 817 93 11

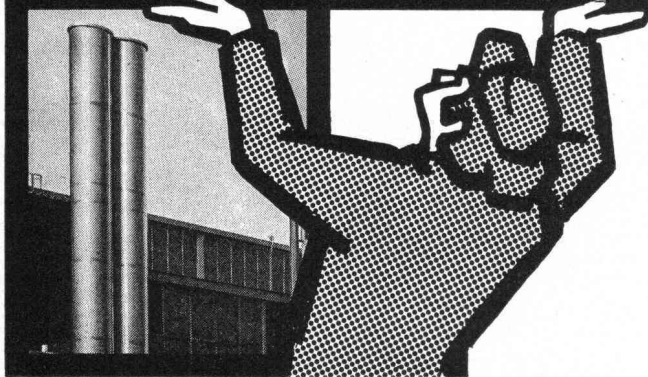

Die führende Stellung

der Schweizerischen Bauzeitung im Bau- und Maschinensektor unserer Wirtschaft wird allgemein anerkannt. Eine repräsentative Bedeutung für das technische Schaffen der Schweiz kommt auch dem Anzeigenteil dieses Fachblattes zu.

GARTENGESTALTUNG UND SPORTPLATZBAU



FELLER AG
MURI / BERN / GSTAAD

Kälte von 30000 bis 20000000 kcal/h

optimal ausgelegt



Unser Kälteprogramm – Kompressoren, Standardanlagen, Kühltürme – deckt jeden Bedarf. Für die Chemie, Lebensmittel- und Getränkeindustrie, Klimatisierung oder für Eissportanlagen. Das Sulzer-Know-how als Ergebnis jahrzehntelanger Erfahrung bietet Gewähr, Kälteanlagen technisch und wirtschaftlich optimal auszulegen. Unsere Fachleute beraten Sie gerne. Verlangen Sie Prospekte. Direktwahl 052 8138 40

Gebrüder Sulzer, Aktiengesellschaft, 8401 Winterthur, Schweiz

6.62-2

Glasbausteine eignen sich sehr gut für Treppenhausabschlüsse.

Stabile Bauart dank den bewährten armierten Zementmörtelfugen. Glasbausteine, in vielen Strukturen lieferbar, lassen dem Licht freien Durchlass. Sie bieten einen starken Schutz gegen Feuerausbreitung und sind mühelos sauberzuhalten.

Verlangen Sie unverbindlich Vorschläge und Kombinationszeichnungen.

Spezialfirma für Glasbetonbau
8004 Zürich, Feldstrasse 111
Telefon 01 / 39 86 63 und 23 78 08

**SCHNEIDER
+ SEMADENI**

8004 ZÜRICH

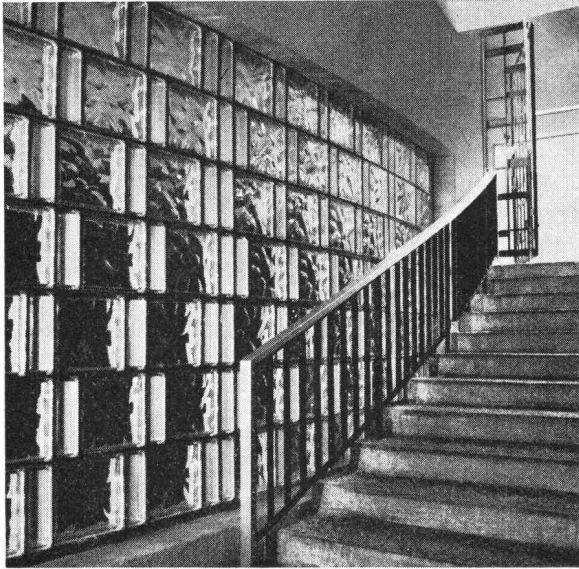
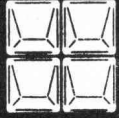

*Ich
wasche,
wann's
mir passt!*



Rotel Misura: eine moderne, vollautomatische Waschmaschine für 3 kg – aber so kompakt gebaut, dass sie leicht in Ihrem Badezimmer oder in der Küche Platz findet. Damit Sie dann waschen können, wenn die Wäsche Ihrer Familie anfällt... unabhängig von der Gemeinschafts-Waschmaschine!

Höhe nur 72 cm, Breite nur 51 cm, Tiefe nur 40 cm.

Waschprogramme: 12, für

jede Gewebeat. Moderne Ein-Knopfbedienung. Vollautomatische Einspülung. Trommel in Inox-Edelstahl.

Einfüllen und Bedienen von vorn – so dass die Maschine auch untergestellt oder eingebaut werden kann (kein Hin- und Herschieben!).

Anschlüsse: 220-V-Steckdose und Wasserhahn genügen.
1 Jahr Vollgarantie.

Rotel Misura. Nur Fr. 895.–

rotel

Rotel – weil man sich darauf verlassen kann.

BON für: ausführliche Unterlagen «Rotel Misura»
 do. für grosse Waschmaschinen, Wäschetrockner (Tumbler), Geschirrspülautomaten, Kühlschränke
 do. betr. Gefrierschränke und -truhen
 Orientierung über Kaufmiete-Bedingungen

An Rotel AG,
4663 Aarburg
(Tel. 062/21 75 81)

Vorn., Name: _____

Str., Nr.: _____

Plz, Ort: _____

SB 2

Sicherungs- und Verteilkasten

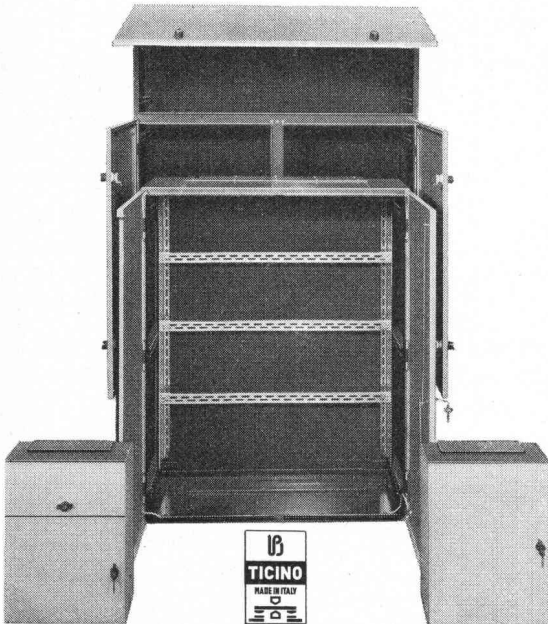

Serie «E»

- Säurebeständig und kratzfest
- Reichhaltiges Zubehör (Apparateroste, Schlitzloch-Montageplatten usw.)
- Stabile Ausführung
- Beachten Sie bitte unseren Katalog 11 N, Seiten N 8.76-2/3
- Typ SE nach Schutzart P 44 (spritz- u. strahlwassergeschützt)

OTTO FISCHER AG

Elektrotechnische Artikel en gros, Zürich
Sihlquai 125 Postfach 8023 Zürich Telex 54 763

☎ 01/4233 11
☎ 01/4435 88



Neu
**Die unbrennbare
Leicht-Bauplatte
Duripanel®**

- witterungsbeständig
- bruch- und schlagzäh
- termitensicher und pilzresistent
- leicht verarbeitbar (sägen, nageln, bohren)
- hohe Festigkeit

Der Anwendungsbereich umfasst den gesamten Hochbau.

Name/Firma _____

Strasse _____

PLZ/Ort _____

Tel. _____

Durisol

Durisol AG für Leichtbaustoffe
Badenerstrasse 21
8953 Dietikon ZH
Tel. 01/88 69 81
(ab 19. Nov. 75: 740 69 81)

Bitte ausschneiden und einsenden, Sie erhalten weitere Informationen.



123

R75

Internationale
Rolladen-
Fachmesse
Stuttgart
Killesberg
5. — 8. 6. 1975

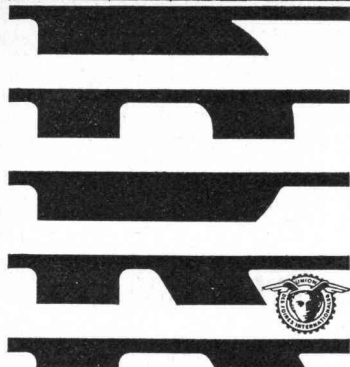

Auskünfte in der Schweiz: Handelskammer Deutschland-Schweiz, Talacker 41
8001 Zürich, Telefon 01/27 4117, Telex 52684

Aus dem
Messeprogramm:

Rolläden und
Jalousien aller Art
Material und
Maschinen für
Rolladenbau,
Rollgitter, Rolltore
und Garagentore
automatische
Steuerungen,
Fassadenverkleidun-
gen, Kunststoffenster

Für Rolladenbauer,
Architekten und
Bautechniker.

Stuttgarter
Ausstellungs-GmbH
7000 Stuttgart 1
Postfach 990
Am Kochenhof 16
Tel. 0711/2093-1
Telex 722584/killb.



Leca®

- zielsicher angewendet

Hinter Leca
stehen eine bewährte
Leichtbetontechnik und ein
erfahrener technischer
Beratungsdienst.

AG HUNZIKER HCE

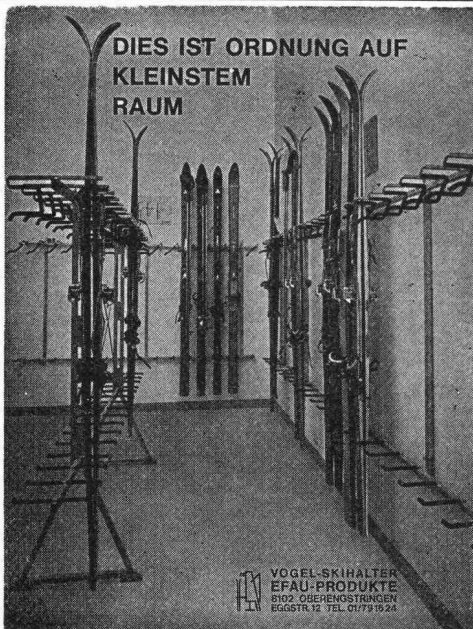

DIES IST ORDNUNG AUF
KLEINSTEM
RAUM

Vogel- Skihalter

Ganzmetall
Feuerverzinkt
Robust

Planen und
Einrichten von
Skiräumen,
Liefen von Teilen
für Selbstmontage.

Für Hotels, Ski-
und Ferienhäuser,
Schulen, Berg-
bahnen usw.
Bis 16 Paar Ski
per Laufmeter.

ERWIN VOGEL
EFAU-PRODUKTE
8102 Ober-
engstringen
Eggstrasse 12
Tel. 01 / 79 16 24

VOGEL-SKIHALTER
EFAU-PRODUKTE
8102 OBERENGSTRINGEN
EGGSTR. 12 TEL. 01/79 16 24

GEKO -Simskonsole

⊕ Patent Nr. 475 465

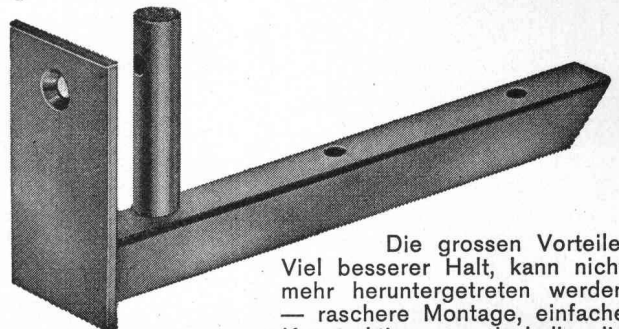

Die grossen Vorteile:
Viel besserer Halt, kann nicht
mehr heruntergetreten werden
— raschere Montage, einfache
Konstruktion — deshalb die
ideale und preisgünstigste
Simskonsole.

Verlangen Sie bei Ihrem Fensterhersteller die GEKO-
Simskonsole — Sie sparen damit Aergern und Geld!

KOCH Beschläge, 8033 Zürich
Tel. 01 / 26 66 36

Modelle

Architekturmodelle in Holz oder Kunststoff
H. Schalk, Modellbau für Architektur und Technik
Siewerdstrasse 99, 8050 Zürich Tel. 01 46 62 11

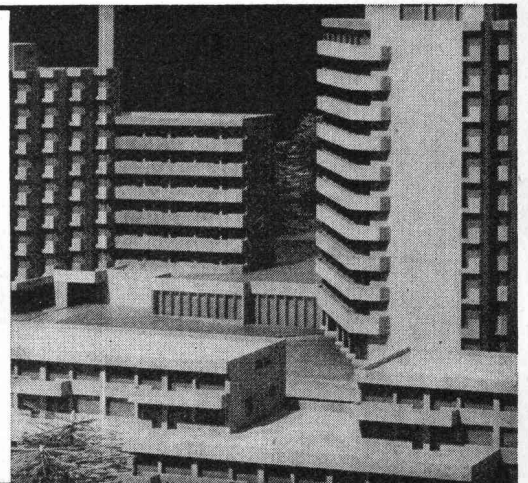

Peikert Contract AG

Individueller Wohnbau mit System.

Unser Wohnbausystem ist sehr flexibel, ist anpassungsfähig an jede Situation, an jeden Grundriss. Beste Schall- und

Wärmeisolation. Sie eignen sich für Grossüberbauungen und kleine Bauvorhaben, für Hotels, Spitäler, Heime..

Rufen Sie uns an, wir senden Ihnen die Unterlagen.
«Ein Peikert-Bau bietet mehr.»



Peikert Contract AG
Generalplanung, Generalunternehmung, Systembau
Industriestr. 22, 6300 Zug
Telefon (042) 21 32 35

75.40.32

SEMPERIT KUNSTSTOFF-FOLIEN

Artikel aus unserem reichhaltigen Kunststoff-Folien-Verkaufsprogramm

Strapazierfähiger Gummi-Bodenbelag mit Gleitschutz-Noppen
Plattenformat 800x800 mm

**BODENBELAG
TERRA GOMME
GIGANT**

für Bahnhofshallen und Bahnhotunterführungen, Schulen, Empfangshallen, Fabrikhallen, Laubengänge, Terrassen, Balkone, Rampen, Gehsteige, Korridore, Passagen, Messe- und Ausstellungshallen, Ladenstrassen, Supermärkte, Schwimmbäder

Unser Lieferprogramm umfasst noch andere Kunststoff-Folien und Folienverpackungen

Technische Beratung durch:

Verlangen Sie Unterlagen durch:

SEMPERIT AG ABT. KUNSTSTOFF-FOLIEN
LERZENSTRASSE 19 / POSTFACH 8953 DIETIKON
TELEFON 01/887766 TELEX 53420 CH

fi-Rista Rippenstahl acier à nervures fi Rista

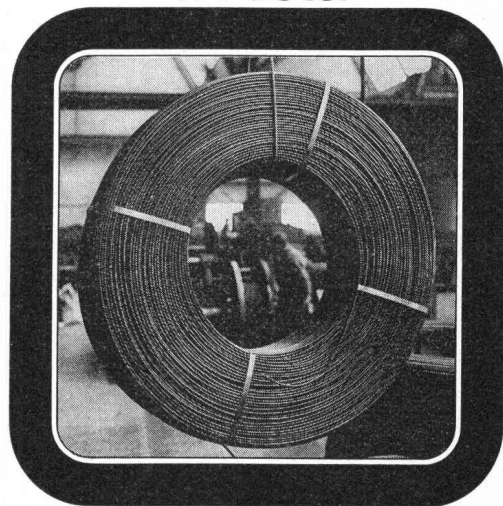

Drahtwerke/Tréfileries
Fischer AG
CH-5734 Reinach AG
Tel. 064 71 15 55

FISCHER REINACH

Die Vorteile der Blefa-Dachfenster

- günstiger Preis
- 7 Normgrößen
- problemlose Montage
- Extras für Komfort und heikle Lösungen (z. B. Isolierverglasung, Zentralverschluss, Dauerlüftung)

Überzeugen Sie sich selbst am Modell bei uns in Dättwil (AG) oder in der Baumusterzentrale Zürich.
Verlangen Sie Prospekt und Preisliste.

Schoop
Schoop & Co. AG
5401 Baden
Telefon 056 / 83 23 83

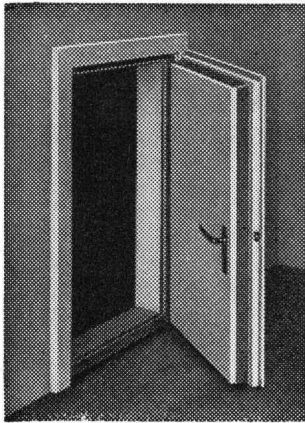

Sicherheit vor Lärm und Indiskretion

bieten Ihnen unsere Schallstopptüren, Wände und Kabinen.
Jede schon bestehende Türe oder Wand wird von uns auf die genügende Schalldichte abgeändert.

Kostenlose Beratung über alle Schallisolationsfragen durch die Spezialfirma.

Beste Referenzen.

Müller & Weibel AG, Schallisolationen, 6312 Steinhausen
Telefon 042 / 36 23 28



GOMA

Aufzugs-
Schiebe- und
Klapptreppen

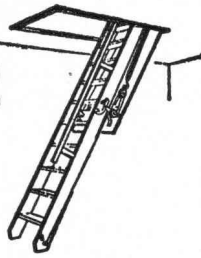

Marcel Matter

Klotenerstrasse 43
Tel. 01 817 80 41

8153 Rümlang

**Unternehmens-
geist**

Ist eine wirtschaftliche
Lebensäußerung, die
sich zweckmässig auch
durch Anzeigen in
der Schweizerischen
Bauzeitung verkörpert.



Ernst.

URINALANLAGEN
ohne Wasserspülung, geruchlos

F. Ernst. Ing. AG, Zürich 3, Weststrasse 52
Tel. 33 60 66 / 35 36 55

Höchste Festigkeit

BOX Φ ULTRA
MONTEFORNO

Stahl- und Walzwerke AG Bodio/TI

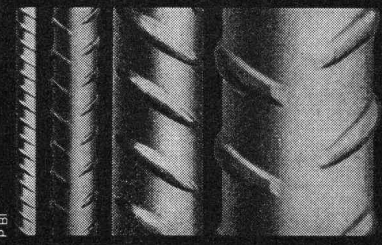

Für die Entwässerung von kleinen und grossen Flächen:

Die neue Anröchter-Rinne

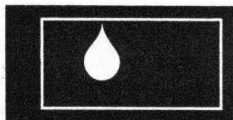

aus Polyesterbeton.
Bewährte, sehr stabile und
preisgünstige Ausführung.

Hohe Druckfestigkeit, geringe Wasseraufnahme
Chemikalienbeständig (Benzin, Oel, Streusalz)
Abdeckung variabel von Leicht- bis Schwerlasten
Anschlüsse senkrecht und waagrecht, eingebautes Gefälle (0,6 ‰)

Anröchter-Rinnen erhalten Sie direkt durch uns oder durch eine unserer Verkaufsstellen.
Telefonanruf genügt. Telefon 056 / 74 15 88.

Güller + Co., Bauelemente, 8116 Würenlos

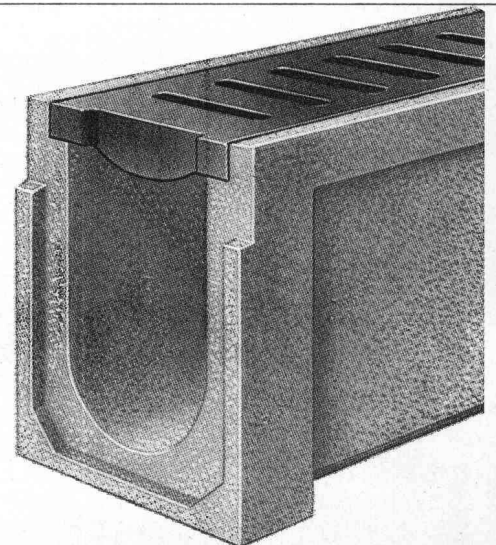

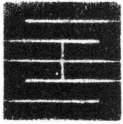

Schaffroth & Späti AG

Asphalt- und Bodenbeläge

8403 Winterthur

Telefon 052 / 29 71 21

Gegründet 1872

Flachdachbeläge jeder Art

Gussasphalt für Isolationen und Strassen

Nacophalt-Hartgussasphaltböden

Linolith-Industriebodenbeläge
seit 50 Jahren bewährt

Zimmerli-Hartbetonböden

für Autogaragen, Rampen usw.

REPOXIT-Kunstharzböden

in diversen Farben, 2 bis 7 mm stark



Spielplätze müssen leben, natürliche Umwelt ersetzen, die kindliche Phantasie bereichern, Abwechslung bieten, zu spielerischen Taten verhelfen, Kontakt schaffen, begeistern, anregen, müssen dem Kind seine Welt bedeuten, müssen Wohnraum im Freien sein... Verlangen Sie den grossen Spielgeräte-

berli Postfach 201, 6210 Sursee/LU,
Tel. 045 21 20 66

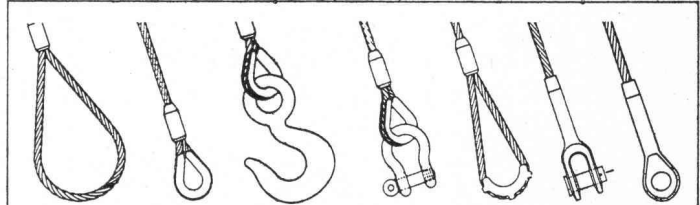

Für mehr Sicherheit fertigen wir alle hochfesten Drahtseil- und Kettenstruppen, Kunststoff-Hebegurten, Hebezeuge usw.



RISS AG

Drahtseil- und Kettenwerk,
8105 Regensdorf-Zürich,
Querstrasse 19, Telefon (01) 840 23 30

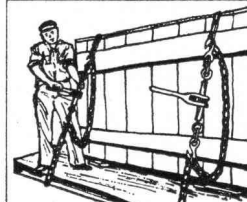

Ladebinder

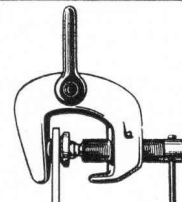

MERRILL

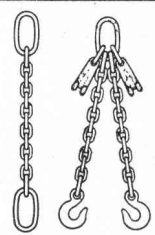

Adolf Locher AG

Stahlhandel Bauwerkzeuge

9450 Altstätten SG Telefon (071) 75 25 25

8031 Zürich Ausstellungstrasse 36 Telefon (01) 42 28 42

7000 Chur Pulvermühlestrasse 12 Telefon (081) 24 54 54

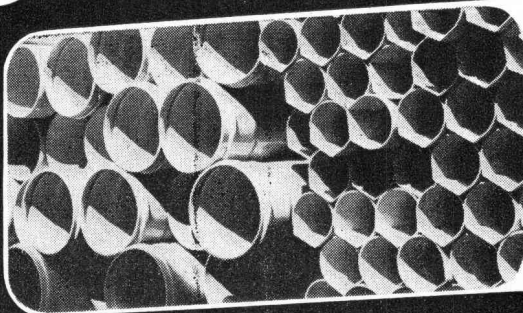

**Kanalrohre
aus Kunststoff
sind sicher,
leicht - rationell!**



Hauser AG Eisen

9001 St. Gallen
Bahnhofstrasse 6
Telefon 071 / 22 88 75

8401 Winterthur
Neumarkt
Telefon 052 / 23 14 31

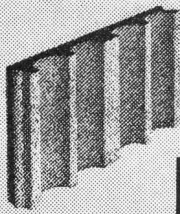

Hunziker- H Beton- Filterplatten

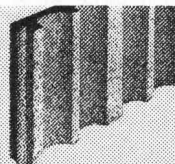

AG HUNZIKER ICE

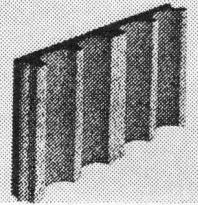

- halten das Bauwerk trocken
- verrotten nicht
- widerstehen tierischen Schädlingen

Dipl. Bauingenieur ETH

mit acht Jahren Praxis in Büro und Bauleitung, Statiker, mit Erfahrung im allgemeinen Tiefbau, Bereitschaft, sich in neue Fachgebiete einzuarbeiten, Sprachen D, E, F, I, sucht Stellung in Verwaltung, Büro oder Unternehmung.

Offerten unter Chiffre SBZ 781 an IVA AG, Postfach, 8035 Zürich.

Unsere **Kalkulation** soll verstärkt werden.

Als bedeutende Generalunternehmung können wir einem gut ausgewiesenen

Baufachmann

verantwortungsvolle Aufgaben zur weitgehend selbständigen Bearbeitung übertragen.

Interessenten mit einem Flair für rechnerische Arbeiten bitten wir, sich unter Chiffre 44-65204, Publicitas, Postfach, 8021 Zürich, mit uns in Verbindung zu setzen.

ETH Zürich

Für den Aufbau und den Betrieb einer weitgehend selbständigen Fachbibliothek für Architektur, Bautechnik und Raumplanung suchen wir zu baldigem Eintritt einen

Bauingenieur oder Architekten oder Planungsfachmann

Das Aufgabengebiet umfasst:

- Organisation der Bibliothek
- Auswahl und Beschaffung einschlägiger Fachliteratur
- sachliche Klassifikation
- Erteilen von Sachauskünften und Beratung der Benutzer
- Leitung der bibliothekstechnischen Arbeiten

Anforderungen:

Initiative und kontaktfreudige Persönlichkeit mit guten deutschen, französischen und englischen Sprachkenntnissen.

Wir laden Sie ein, Ihre schriftliche Bewerbung bald einzureichen an die **Direktion der Hauptbibliothek der ETH, 8006 Zürich, Rämistrasse 101.**

Keine Angst vor der Zukunft!

Im **baulichen Vollwärmeschutz** liegen noch gewaltige Arbeitsreserven!
Möchten Sie ...

- sich der **thermischen Gebäudeisolation** verschreiben
- ein **führendes System** anbieten oder verarbeiten
- als qualifizierter **Baufachmann** eine **Regionalvertretung** auf Provisionsbasis übernehmen?

... dann

schreiben Sie uns umgehend, wir dokumentieren Sie gerne.

Chiffre SBZ 752, IVA AG, Postfach, 8035 Zürich.

Dynamische Stahlbauunternehmung im Raume Zürich sucht einen

dipl. Bauingenieur

für die Beratung von Bauherren, Architekten und Ingenieuren im In- und Ausland, über systemgerechtes Bauen mit Stahl sowie für Projektierung und Devisierung von Stahlkonstruktionen und zugehörigen Bauteilen.

Für diese Aufgabe sind einige Jahre Erfahrung auf dem Sektor Stahlbau erforderlich. Ferner unternehmerisches Denken, Verhandlungsgeschick und Verantwortungsfreudigkeit.

Erforderliche Sprachkenntnisse: deutsche Muttersprache, Englisch in Wort und Schrift, Französischkenntnisse.

Idealalter: 30 bis 35 Jahre.

Wir bieten eine selbständige und vielseitige Tätigkeit in einem kleinen Team, einen attraktiven Arbeitsplatz, gleitende Arbeitszeit, Parkplatz.

Ihre Bewerbung mit detailliertem Lebenslauf und Angaben über die bisherige Tätigkeit erwarten wir unter Chiffre SBZ 769 an IVA AG, Postfach, 8035 Zürich.

Fugenbänder
Beton- und Mörtelzusätze

Aquarex

Aquarex Bauchemie AG
8620 Wetzikon
Hofstrasse - Schöneich
Telefon 01 - 77 78 44

GESUCHT

Bauzeichner

SELBSTÄNDIG, GUTER DARSTELLER, MIT MEHRJÄHRIGER PRAXIS.

SCHRIFTLICHE BEWERBUNGEN MIT ZEUGNISSEN UND REFERENZANGABEN DER LETZTEN JAHRE ERBETEN AN

WERNER GANTENBEIN, DIPL. ARCHITEKT BSA/SIA
8044 ZÜRICH, MOMMSENSTRASSE 18

Ingenieurbüro mit Sitz in Biberist sucht für die Abteilung Hoch- und Tiefbau einen

Bauingenieur

mit Kenntnissen in Projekt und Bauleitungen für den Einsatz im nordafrikanischen Raum (Libyen und Saudi-Arabien).

Voraussetzungen:

- Alter: 30—40 Jahre
- gute Schulausbildung an der Eidg. Techn. Hochschule oder an einem Technikum
- Projektierung von anspruchsvollen Anlagen des Kanalisationsausbaus, der Wasserversorgungen und Verkehrsanlagen
- perfekte Sprachkenntnisse, vor allem in Deutsch und Englisch, andere Landessprachen erwünscht
- sicheres Auftreten
- Schweizer Staatsbürgerschaft

Wir erwarten:

- selbständige Leitung einer Arbeitsgruppe
- budgetorientierte Führung der Projektionsarbeiten (vorwiegend Detailprojektierung)
- Gewandtheit im Kontakt mit Bauherrschaft, Behörden und Spezialisten

Wir bieten:

- Leistungslohn
- fortschrittliche Sozialleistungen
- angenehme Arbeitsverhältnisse

Bitte senden Sie Ihre Bewerbungsunterlagen (Lebenslauf, Foto, Zeugnisse) mit Angabe des möglichen Eintrittstermins und Gehaltsansprüchen unter Chiffre SBZ 782 an IVA AG, Postfach, 8035 Zürich.



Wir suchen für die absolut selbständige Projektierung bzw. Werkplanbearbeitung komplexer Industriebauten qualifizierten

Architekten ETH oder -Techniker HTL

Anforderungen:

- Diplom einer höheren technischen Lehranstalt bzw. allenfalls gleichwertige Ausbildung in der Praxis
- Verständnis für Produktionsabläufe, Materialfluss- und Lagerprobleme
- Sinn und Begabung für Installationstechnik und die Koordination komplizierter Energieversorgungssysteme
- gewandtes schriftliches und mündliches Ausdrucksvermögen
- selbständiges, initiatives Arbeiten, integrierender Charakter, überdurchschnittlicher Einsatz

Wir bieten:

- Dauerstelle, den hohen Ansprüchen entsprechendes Leistungssalär, Pensionskasse, Kollektiv-Kranken- und -Unfallversicherung

Handschriftliche Offerten sind mit den üblichen Unterlagen sowie Angabe des Saläranspruches zu richten an:

IGB, Beckenhofstrasse 16, 8006 Zürich

Ecole européenne d'été 1975 du 25 août
au 13 septembre à l'Ecole polytechnique fédérale
de Lausanne

Pollutions et perturbations des équilibres naturels par les éléments en traces

I Thèmes des cours

Première partie: Identification des sources et des éléments en traces. Ce cours s'appuiera sur une documentation bibliographique avec une présentation d'une classification sous forme de tableaux et de fiches.

Deuxième partie: Lois de propagation dans le milieu naturel (atmosphère, océan et nappe aqueuse, sol...).

Troisième partie: La modélisation.

Quatrième partie: Effets biologiques et écologiques.

Cinquième partie: Méthodes de lutte: Surveillance — Prévention — Banques de données.

Les aspects sociologiques et économiques interviendront d'une manière importante dans la présentation de ces problèmes.

II But de l'Ecole européenne d'été Environnement

Apporter à des scientifiques et des ingénieurs engagés dans la recherche et le développement une vue synthétique des problèmes posés par les pollutions et les perturbations des équilibres naturels par des éléments en traces.

Les matinées sont réservées à 3 heures trente de conférences, tandis qu'une partie des après-midi sont consacrées à un travail en petits groupes animés par les enseignants responsables des grandes directions.

III Informations générales

L'admission est soumise à l'acceptation des candidats par le Comité scientifique désigné pour cette session par le Comité d'Initiative de l'Ecole européenne d'été, composé de professeurs des universités de:

Belgique: Université Libre de Bruxelles

France: C.N.R.S., Université de Paris VII — Pau et Pays de l'Adour

Pologne: Institut de l'Environnement de l'Ecole polytechnique de Varsovie et l'Institut Météorologique et de l'Economie des Eaux.

Roumanie: Université de Bucarest

Suisse: Ecole Polytechnique fédérale de Lausanne

Le niveau requis est celui d'un troisième cycle scientifique soutenu. La pratique de l'anglais est nécessaire.

IV Remarque:

Plusieurs autres universités européennes participeront à l'Ecole européenne d'été 1975.

V Renseignements:

Ecrire à l'adresse suivante:

Professeur François Baatard, 1007 Lausanne
33, avenue de Cour
Chaire de la mécanique de la turbulence
et Groupe de Travail EPFL-Institut suisse
de météorologie

Gesucht in mittleres Ingenieurbüro

dipl. Bauingenieur HTL

Richtung Tiefbau

Tätigkeitsgebiete:

- Mitarbeit in örtlichen Bauleitungen von grösseren Untertagsbaustellen
- Führung des Betonlaboratoriums

Anforderungen:

- entsprechende Vorkenntnisse
- selbständige Bearbeitung von betontechnischen Aufgaben, Abfassung der dazugehörigen Berichte

Bewerbungen mit Zeugnisunterlagen und Referenzangaben sind zu richten unter Chiffre SBZ 777 an IVA AG, Postfach, 8035 Zürich.

Der Schwerpunkt einer unserer Abteilungen liegt beim

Holz und den Holzwerkstoffen

Die technisch gerichteten Untersuchungen erstrecken sich auf die Anwendung dieser Materialien, besonders im Holzbau (Tragwerksbau, Zimmerei, Bauschreinerie, Innenausbau, Schadenabklärungen), einschliesslich der Holzverbindungsmittel und des Holzschutzes.

Für die

Leitung der Abteilung

suchen wir einen Hochschulabsolventen technischer Richtung mit Erfahrung im Holzbau. Weitere Voraussetzungen sind: Fähigkeit, eine Abteilung zu führen, Interesse für Forschung und Mitarbeit in Kommission, gute Kenntnisse in Französisch und Englisch. Alter etwa 35—45 Jahre.

Gerne erwarten wir Ihre kurze schriftliche Bewerbung an unseren Personaldienst oder Ihren Telefonanruf an Herrn R. Joosting. Kennwort: **Holz**.

EMPA
DÜBENDORF

Eidg. Materialprüfungs- und Versuchsanstalt
Ueberlandstr. 129, 8600 Dübendorf, Tel. 01 820 81 31

Initiativer, selbständiger

dipl. Kulturingenieur ETH

mit sechsjähriger Praxis auf dem Gebiet der Raumplanung (Quartier-, Orts-, Regionalplanung) sucht neuen Wirkungskreis. Region Zürich, evtl. Ostschweiz, bevorzugt.

Kontaktnahme unter Chiffre SBZ 784 an IVA AG, Postfach, 8035 Zürich.

Auch ohne festes Personal leistungsfähig!

Hochbautechniker mit mehrjähriger GU-Erfahrung im Wohnungsbau, öffentlichen Bauten, Umbauten usw. erledigt für Sie **kurzfristig und kostengünstig**

jede Bauleiter-Tätigkeit im Teilzeit-Einsatz

insbesondere Kostenvoranschlag, Devisierung usw.
Tel. 01 / 55 31 54 oder Chiffre SBZ 761, IVA AG, Postfach, 8035 Zürich.

Ingenieur-Techniker HTL

34 Jahre, in ungekündigter Stellung, sucht neue, verantwortungsvolle Stelle im Raume Zürich/Zug/Luzern. Erfahrungen: Statik (Eisenbeton und Stahlbau) und Bauführung (Strassenbau). Sprachen: Deutsch und Italienisch.

Offerten unter Chiffre SBZ 787 an IVA AG, Postfach, 8035 Zürich.

Zu kaufen gesucht

Kipp- und Tankfahrzeuge

2- oder 3-Achser.

Detaillierte Offerten mit Preis bitte unter Chiffre SA 86-50471 an Schweizer Annoncen AG, ASSA, Postfach, 6002 Luzern.

Strassenbau in Iran

Wir suchen für die Planung und die Bauausführung eines grossen Strassenbauvorhabens in den Oelfeldern des Irans je einen ledigen

Strassenbautechniker

und

Vermessungsingenieur oder -techniker

Für beide Positionen ist eine erfolgreiche Praxis auf dem Gebiete des Strassenbaus erforderlich sowie auch fundierte Fachkenntnisse und der Wille, sich auch in ungewöhnlichen Verhältnissen erfolgreich zu behaupten.

Gute Englischkenntnisse.

Geboten werden:

gute Entlohnung, Jahresvertrag mit bezahlter Hin- und Rückreise, Caravanleben mit freier Kost und Logis.

Reizt Sie diese nicht alltägliche Chance?

BEAT KOLLER AG

St.-Jakobs-Strasse 92
CH-4052 Basel
Telefon 061 / 34 80 55

CHEFREDAKTOR der Schweizerischen Bauzeitung

Eine interessante und verantwortungsvolle Aufgabe erwartet Sie: Betreuung einer angesehenen Fachzeitung und Leitung der Redaktion in Zürich.

Die «Schweizerische Bauzeitung» ist ein massgebendes Organ in Wissenschaft, Baukunst und Technik. Im aktuellen Teil orientiert sie über das neueste Geschehen im In- und Ausland.

Sie sind eine dynamische Persönlichkeit mit weitem technischem Verständnis. Neben einem soliden Fachwissen erwarten wir redaktionelles Geschick. Für die Aufgabe kommt ein Ingenieur oder Publizist in Frage. Die Salarierung entspricht der anspruchsvollen Position.

Wenn Sie diese Aufgabe anspricht, so erwarten wir gerne Ihre Bewerbung mit näheren Angaben über Ihre bisherige Tätigkeit an den Generalsekretär des Schweizerischen Ingenieur- und Architekten-Vereins SIA, Selnastrasse 16, Postfach, 8039 Zürich.

**Dauerelastisch die Masse, hoch das Haftvermögen,
einfach die Verarbeitung, universal die Anwendung,
mässig der Preis.**

**Deshalb kann Paltox 2000 alle Ihre
Verfugungsprobleme lösen.**

Der Allerweltpolyurethanpistolenkitt

Paltox 2000

Unterlagen und Beratung durch Meynadier & Cie AG, Vulkanstrasse 110,
8048 Zürich - Lausanne, Bern, Biel, Kriens-Luzern, Chur, Taverne.

Junger

Eisenbetonzeichner

der speditives Arbeiten gewohnt ist und Erfahrungen im Kläranlagen-, Wohnungs-, Industrie- sowie Stahlbau besitzt, sucht neue Stelle im Raum Zürichsee (Student ATZ).
Offerten sind erbeten unter Chiffre SBZ 775 an IVA AG, Postfach, 8035 Zürich.

Architekt-Techniker HTL

mit eigenem Büro im Raum Zürich—Zug, sucht infolge Terminverschiebung per sofort

freie Mitarbeit

zu günstigen Konditionen. Jede Arbeit wird prompt und sauber erledigt. Angebote an Postfach 131, 6340 Baar.

Junge

Eisenbetonzeichnerin

mit 3jähriger Praxis, sucht per 1. Juli 1975 neue Stelle im Raum Zürich.
Offerten unter Chiffre SBZ 779 an IVA AG, Postfach, 8035 Zürich.

Junge

Eisenbetonzeichnerin

(Lehrabschluss Frühjahr 1975) sucht
Lehrstelle als Tiefbauzeichnerin im Raume Zug oder Luzern.
B. Schönbächler, Langrüti, 6330 Cham
Telefon 042 / 24 33 43 von 8—15 Uhr, übrige Zeit 042 / 36 21 94

Junger

Architekt-Techniker FHS (HTL)

sucht auf Anfang Juni oder später interessante, vielseitige Stelle.
Kontaktnahme unter Chiffre SBZ 778 an IVA AG, Postfach, 8035 Zürich.

Bauführer IBZ

in ungekündigter Stellung sucht neuen Wirkungskreis in Verwaltung, Ing.-Büro oder Unternehmung. Raum Bern—Interlaken (nicht Bedingung). Eintritt nach Uebereinkunft.
Offerten unter Chiffre SBZ 776 an IVA AG, Postfach, 8035 Zürich.

Hochbauzeichner

22jährig, versiert in Projekt- und Ausführungsplänen, sucht per sofort oder nach Vereinbarung neuen Wirkungskreis.
Offerten mit näheren Angaben unter Chiffre 13-23834 an Publicitas, 7002 Chur.

26jähriger

Eisenbetonzeichner

sucht neuen Wirkungskreis auf 1. August oder nach Vereinbarung. Erfahrung in Hoch-, Tief- und Stahlbau sowie in der Vorfabrikation.
Offerten sind erbeten unter Chiffre SBZ 786 an IVA AG, Postfach, 8035 Zürich.

29jähriger

dipl. Bauingenieur ETH/SVI

fünf Jahre Erfahrung mit den einschlägigen Verkehrsplanungsaufgaben, sucht neue Stelle. Antritt nach Vereinbarung. Sprachen: Deutsch, Englisch, Französisch.
Offerten sind zu richten unter Chiffre SBZ 785 an IVA AG, Postfach, 8035 Zürich.

Zeichner-Team mit mehrjähriger Erfahrung als freie Mitarbeiter erstellt

Schalungs- und Armierungspläne

zu günstigen Konditionen.

Telefon ☎ 01 / 57 72 32

ACHTUNG!

Montagefirma in Richtung Klima-, Lüftungsmontagen sowie allg. Schlosserei-, Stahlbaumontagen, kann kurzfristig Aufträge in Regie oder zu Pauschalpreisen ausführen. Referenzen vorhanden.

Ihre Anfragen richten Sie an

Firma AIRMONT GmbH Zürich, Limmatquai 132, 8001 Zürich
Klima- und Lüftungsmontagen, Maschinen und Stahlbaumontagen
Telefon 01 / 32 83 80 / 40 50 02

Vorspanntechnik — Maschinenbau

Ingenieur-Techniker HTL

Initiativ — dynamisch — zuverlässig

Aufgaben:

**Baustelleneinsätze
Leitung, Planung, Ueberwachung,
Fabrikation**

Tätigkeit:

**vielseitig, anspruchsvoll,
entwicklungsfähig**

Standort:

Zürcher Oberland

Idealalter:

28 bis 35 Jahre

**Ingenieurbüro — Spezialfirma —
Unternehmung**

Handschriftliche Bewerbung mit Foto
unter Chiffre SBZ 783 an IVA AG,
Postfach, 8035 Zürich.

phlomag

Betonrohrmaschinen

GW 663-d

phiomax-Betonrohre
in Europa seit mehr als
20 Jahren an der Spitze.
Maschinen für den Bereich
von 250-2500 mm Durchmesser.

Telephon 052-31 11 21,
Telex 76 229 grabr ch

GRABER + WENING

CH-8413 Neftenbach

Industrie- böden Unterlags- böden

EUBÖOLITH -Steinholz
MAXIDUR -Hartbeton

EUBÖOLITH -Steinholz
fusswarm
zäh
elastisch
öl- und lösungsmittelbeständig
keine elektrostatische Aufladung
einfach im Unterhalt
staubfrei

MAXIDUR -Hartbeton
robust
mineralöl- und lösungsmittelbeständig
keine Pflege
staubfrei



Seit 1898, also seit über 75 Jahren bauen wir Industrieböden, nichts anderes als Industrieböden! Jedes Jahr verlegen unsere Spezialmaschinen mehrere hunderttausend Quadratmeter. Wir haben Erfahrung, wir kennen die Stellen, wo Friktionen entstehen können, wir wissen auch wie Schwierigkeiten zu meistern sind. Darum sind heute unsere Industrieböden und Unterlagsböden in Qualität und Preiswürdigkeit unübertroffen. Zweckdienliche Qualität bei der Materialwahl, gute Qualität bei der Arbeit und Qualität bei der Vorbereitung, bei der Planung. Unser Handwerk beginnt mit Kopfarbeit!

Euböolithwerke AG

Tannwaldstrasse 62
4600 Olten
Telephon 062-21 23 35

Kilcher

informiert

neu:

KILCHER-Limitgliss[®]-Lager

für elastisch begrenztes Gleiten bis $\pm 7,5$ mm



Ausführliche Dokumentation: Telefon (065) 351635

F. KILCHER, Bausolationen AG, 4565 Rechterswil