

Zeitschrift: Schweizerische Bauzeitung
Herausgeber: Verlags-AG der akademischen technischen Vereine
Band: 92 (1974)
Heft: 27: Jubiläumsausgabe 100 Jahre "Die Eisenbahn" - "Schweizerische Bauzeitung"

Werbung

Nutzungsbedingungen

Die ETH-Bibliothek ist die Anbieterin der digitalisierten Zeitschriften auf E-Periodica. Sie besitzt keine Urheberrechte an den Zeitschriften und ist nicht verantwortlich für deren Inhalte. Die Rechte liegen in der Regel bei den Herausgebern beziehungsweise den externen Rechteinhabern. Das Veröffentlichen von Bildern in Print- und Online-Publikationen sowie auf Social Media-Kanälen oder Webseiten ist nur mit vorheriger Genehmigung der Rechteinhaber erlaubt. [Mehr erfahren](#)

Conditions d'utilisation

L'ETH Library est le fournisseur des revues numérisées. Elle ne détient aucun droit d'auteur sur les revues et n'est pas responsable de leur contenu. En règle générale, les droits sont détenus par les éditeurs ou les détenteurs de droits externes. La reproduction d'images dans des publications imprimées ou en ligne ainsi que sur des canaux de médias sociaux ou des sites web n'est autorisée qu'avec l'accord préalable des détenteurs des droits. [En savoir plus](#)

Terms of use

The ETH Library is the provider of the digitised journals. It does not own any copyrights to the journals and is not responsible for their content. The rights usually lie with the publishers or the external rights holders. Publishing images in print and online publications, as well as on social media channels or websites, is only permitted with the prior consent of the rights holders. [Find out more](#)

Download PDF: 14.12.2025

ETH-Bibliothek Zürich, E-Periodica, <https://www.e-periodica.ch>

Schindler
1874-1974
Schindler
Schindler
Schindler
Schindler
Schindler
Schindler



Aufzüge

Visura

Treuhand-Gesellschaft

Revisionen
Treuhandfunktionen aller Art
Steuerberatung
Versicherungsberatung
Rechtsberatung
Liegenschaftsverwaltung
Führung von Sekretariaten
Organisationsberatung
— EDV
— Führungsmodelle
— Informationssysteme
Buchhaltungen
Stundenabrechnungen/Nachkalkulationen

Zürich

Talstr. 80
Tel. 01 / 27 38 33

Solothurn

Sandmattstr. 2
Tel. 065 / 2 27 22

Luzern

Habsburgerstr. 22
Tel. 041 / 22 82 27



Mitglied der schweizerischen
Treuhand- und Revisionskammer



Blumen

*zum Feste und alles Gute
wünscht*

*von Moos Stahl AG
Luzern*



Ein Kieselstein braucht nicht rund zu sein —
aber ein Kieswerk (oder eine andere Aufbereitungsanlage) muss rund laufen.

Und genau da ist Tectur der richtige Partner für Sie — mit den richtigen Ausrüstungen und Anlagen und mit dem Wissen, wie diese richtig einzusetzen sind. Folgende bekannte Firmen haben uns die Generalvertretung ihrer Geräte, Maschinen und Anlagen übergeben:

NEYRPIC: Stabrohmühlen, Backenbrecher, Kreiselbrecher, Trommelwaschmaschinen usw.

FRAEMBS+FREUDENBERG: Siebmaschinen und Entwässerungssiebe

WOEHWA: Dosieranlagen, Fahrzeug- und Bandwaagen usw.

SOGREAH: Sandaufbereitung und Schlammmentwässerung

VERSCHLEISS-TECHNIK: Vautid-Verschleissteile

Nicht zuletzt sind wir aber durch unsere Serviceleistungen der richtige Partner für Sie, sowohl bei der Projektierung ganzer Anlagen, als auch bei deren Unterhalt und zwar während der ganzen Zeit, da diese Anlagen für Sie arbeiten müssen. Denn gerade da kommt es ja darauf an, dass die Sache schön rund läuft.

Gegen Rücksendung des untenstehenden Coupons senden wir Ihnen gerne gratis und unverbindlich eine vollständige Dokumentation über alles was es braucht, damit eine Aufbereitungsanlage zu einer schönen runden Sache wird.

tec tur

der richtige Partner für die Konzipierung, den Bau oder die Erweiterung
von Kieswerken und Aufbereitungsanlagen

Tectur AG 3251 Diessbach b. Büren a/A Telefon 032 / 81 33 31

Coupon

Einsenden an
Tectur AG, 3251 Diessbach

Senden Sie uns bitte eine Dokumentation über Ihr gesamtes Verkaufsprogramm für den Anlagenbau.

Name: _____

Firma: _____

Adresse: _____

GABS Hängeregistratur für Zeichnungen und Pläne

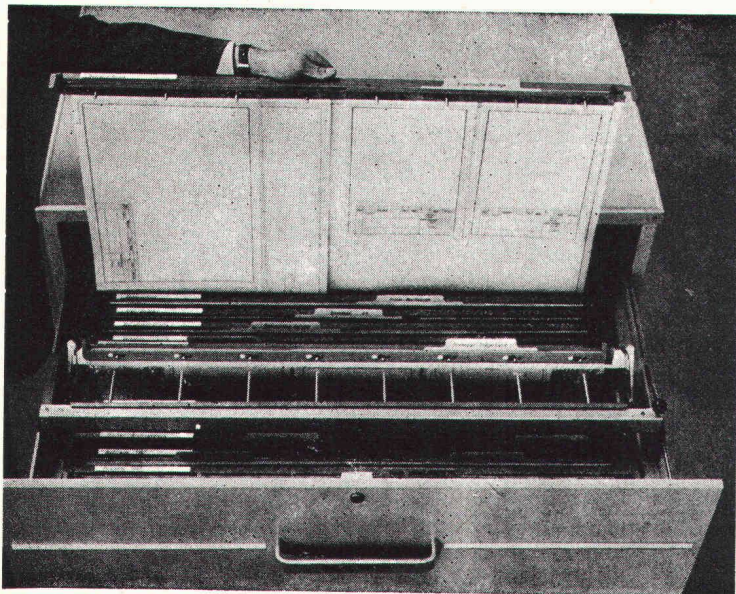

Ein durchdachtes System, das sowohl die laufende Ablage wie auch die Archivierung von Zeichnungen und Plänen auf rationellste Weise löst.

- Uebersicht, Ordnung und Zeitgewinn dank Sichtregistratur
- Unterteilung der Pläne in Gruppen und Nummernserien
- Verschiedene Formate in einem Ordner
- Planschonende Aufbewahrung
- Schnelles Entnehmen und Wieder-einordnen der Pläne

Als Schrank oder Truhe lieferbar.

GABS

Aktiengesellschaft

8304 Wallisellen

Telefon 01 / 830 15 18

Aerni-Leuch Lichtpauspapiere halten was sie versprechen.

Wenn ein Papierveredler einen Namen hat, spornt ihn sein Berufsstolz zu führenden Leistungen an, besonders wenn es um seine Spezialität, die Herstellung von Lichtpauspapier, geht.

Erstklassige Rohstoffe und Chemikalien werden nach eigenen Verfahren und Patenten verarbeitet. Als Erfinder des neutralen Halbtrocken-Entwicklers und als erster Hersteller von Diazo-Lichtpauspapier in der Schweiz sind wir seit 1927 der Qualität verpflichtet.

Unser Lichtpauspapier-Programm umfasst:

Permax: für die Halbtrocken-Entwicklung
 Permax Transparent: für Halbtrocken-Tochterpausen
 Permax-Polyfilm: für unzerreissbare, masshaltige Halbtrocken-Tochterpausen

Amonax: für die Ammoniak-Entwicklung
 Amonax Transparent: für Ammoniak-Tochterpausen beidseitig lackiert
 Amonax Intermedia: für Ammoniak-Tochterpausen einseitig lackiert



Aerni-Leuch AG
 Fabrik
 technischer Papiere
 Zieglerstrasse 34
 3000 Bern 14
 Tel. 031 53 93 81

Auf Grossbaustellen kann die Ladung eines Kippers nicht gross genug sein.



So ein Volvo F89 «6x4» schleppt so viel Kies, Sand, Beton oder Gestein wie kein anderer von einem Ort zum andern.

Und er tut dies auf die wirtschaftlichste Art, die es gibt. Mit sechs Zylindern von 12 Liter Inhalt und einem Abgasturbolader. Der erhöht die Leistung bedeutend, hält aber die Unterhaltskosten ausserordentlich niedrig.

Der Volvo-Turbolader bietet aber noch mehr: Geringeren Kraftstoffverbrauch, sauberere Abgase und niedrigen Geräuschpegel. Das Resultat 12jähriger Erfahrung mit Abgasturboladern.

Das Getriebe sorgt dafür, dass die Kraft des Motors auch wirtschaftlich auf die Strasse kommt.

Das Volvo-Getriebe R 61 hat acht Gänge in zwei Geschwindigkeitsbereichen. Vier im Langsam- und vier im Schnellgangbereich. Der Fahrer muss also nicht in jedem Gang einen Langsam- und einen Schnellgangbereich durchschalten. Dieses Getriebe kann auch mit einem Vorwählteil versehen werden. Das ergibt dann einen Schnellgang für jeden Gang. Also 16 Gänge im ganzen. Dieses Getriebe SR 61 eignet sich für kurze Strecken wie für den Fernverkehr. Das Schalten beider Getriebe geht leicht. Und das Kuppeln noch leichter. Denn die Kupplung ist mit Servo versehen. Eine grosse Hilfe im heutigen Verkehr.

Getriebe SR 61

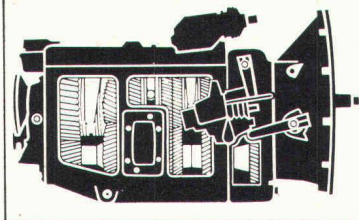

Abgasturbolader

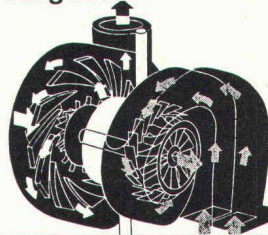

Soviel Kraft belastet vor allem die Hinterachse.

Darum ist sie beim Volvo F89 stark genug. Und darum haben Sie sogar die Wahl zwischen zwei Hinterachsen. Die mit Doppeluntersetzung für normalen Fahrbetrieb oder

die mit Einfachuntersetzung, mit oder ohne Nabenvorgelege, für extreme Verhältnisse. Unnötig zwar, zu sagen, wie wichtig es ist, bei einem Lastwagen auf all dies zu achten. Und doch gibt es immer wieder Fuhrunternehmer, die sich wundern. Meist Ende Jahr. Bei der Fuhrbilanz. Deshalb schicken wir Ihnen gerne Unterlagen mit allen technischen Details des F89. Schreiben Sie uns oder rufen Sie an.



VOLVO Heja!

Wer rechnet, fährt Volvo!

GRAM 4436

Automobiles Volvo SA, Abteilung Lastwagen, Industriering, 3250 Lyss, Tel. 032 / 84 71 11

Die Geilinger-Gruppe:
Drei Unternehmen,
die sich mit Metallbau,
Stahlbau und Feisen-
bau beschäftigen.
Hier ein Produkt der
Firma Geilinger & Co.,
Bauelemente, Elgg:

Fertigtüren-Service: Zargen versetzen, Türblätter anschlagen, Beschläge montieren und Dichtungen einsetzen.

Auf immer mehr Baustellen zwischen St. Gallen und Genf liefern wir neben den Stahl-Türzargen auch gleich noch die Türblätter und Beschläge mit. Von Architekten-Seite – so scheint es – weiss man die flüssige und termingerechte Abwicklung aller Arbeitsvorgänge von der Zargen-Montage bis zum Einhängen der Türblätter zu schätzen. Verständlich: Der Architekt hat nur mit einem einzigen und voll verantwortlichen Lieferanten zu tun und die Gesamtkosten werden durch bessere Koordination bei Anlieferung und Montage der einzelnen Elemente erheblich geringer.

Kapazität, mit der man rechnen kann.

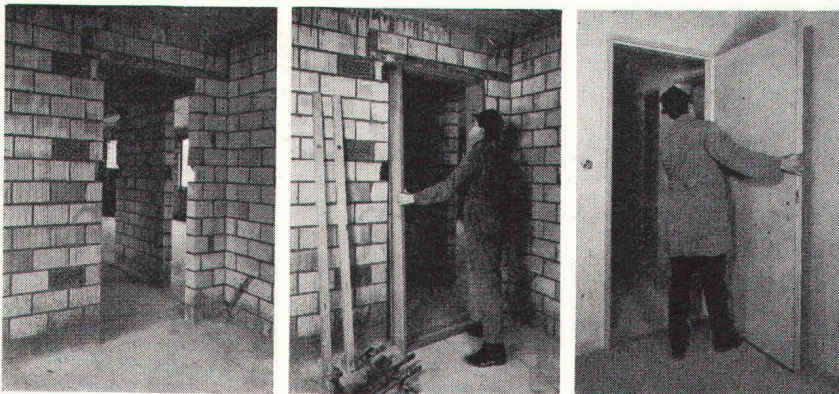

Egger

Material und Ausführung:

- Zarge: aus elektrolytisch verzinktem Stahlblech mit promatverzinkten Bändern
- Schloss: verzinkt, mit Grilonfalle
- Drücker: aus Weissbronze mit massivem Langschild
- Türblatt: mit Spanplatten-Mittel-lage und Hartholzkanten
- Türblatt zum Streichen: furniert für beidseitige Naturbehandlung oder belegt mit Kunstharzplatten oder Urphen

Weitere Informationen: Siehe
unsere ausführliche Spezial-Dokumenta-
tion, die wir Ihnen gerne zusenden.

G 72.121

GEILINGER

Geilinger & Co., Bauelemente, 8353 Elgg,
052 47 34 21

CIS Drahtseile

Sicher und gut

Aus unserem Maschinenpark:

Aufwickler der Verseilmachine für die Herstellung vollverschlossener Tragseile; max. Durchmesser 80 bis 100 mm je nach Konstruktion; max. Seilgewicht: 110 t.

Wir liefern Drahtseile für jeden Verwendungszweck.

Schweizerische Seil-Industrie AG
CH-8200 Schaffhausen
Tel. 053/5 42 41
Telex 76498

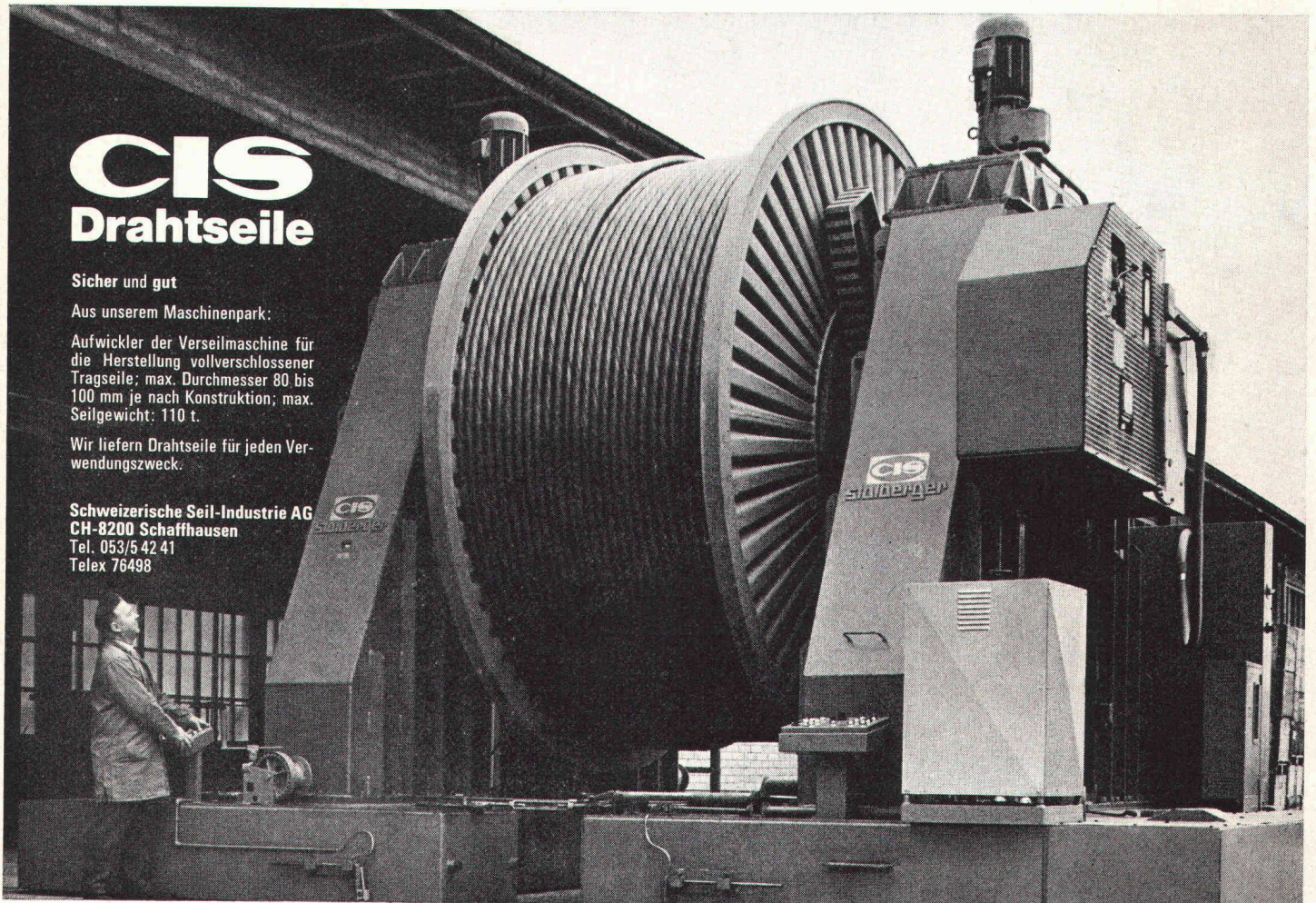

PREWI

Ihr guter Partner

wünscht Ihnen mit strukturiertem Sichtbeton noch grösseren Erfolg.

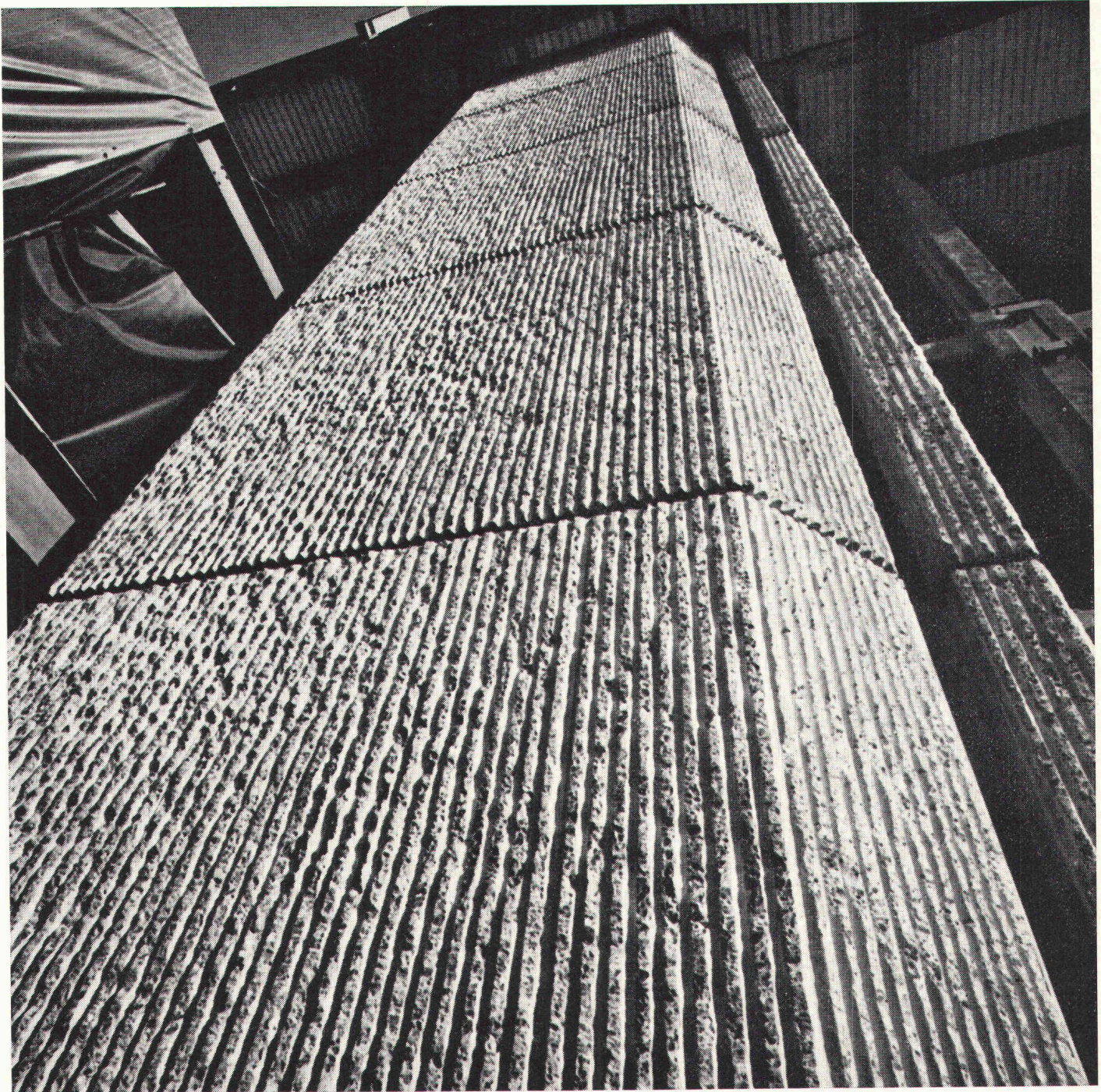

Erweiterung Flughafen Kloten ZH, Flughof 2, Struktur «Allegrone cassé».

PREWI — immer eine Nasenlänge voraus — meldet ein neues, patentiertes Verfahren im Sichtbetonsektor:

Naturfreundlicher Beton
zum Schutze der Umwelt!

Eine Schalungsmatrize aus Polystyrol, belegt mit einem Trennfilm aus Plastik, in welchem etwa 15 000 unterschiedlich grüngefärbte Kunststoffnadeln pro m² eingeschossen werden.

Nach dem Ausschalen verbleiben die Kunststoffstiften im Beton (etwa 5 mm) stecken, die restlichen 18 mm bleiben vorstehen und ergänzen eine vollkommene Tarnung der grauen Betonflächen. Schon auf wenige Meter Distanz ergibt das eine olivengrün gefärbte Fläche. (Patent angemeldet)

Stütz- und Futtermauern von Strassenbauten können so auf einfache Art der Umgebung angepasst werden.

Premultiflex (gummiartig)

Feine bis grobe Strukturen für Vorfabrikation, mehrmalige Verwendung, 40—60 Betonabgüsse, wenn sorgfältig nach unseren Vorschriften gearbeitet wird. — Fassaden- und Balkenelemente.

PREWI — strukturierte Wegwerf Schalungsmatrizen und Premultiflex für mehrmalige Verwendung
8400 Winterthur, Gutstrasse 51, Telefon 052 / 29 77 23/22, Telex 76104 prewi ch

Warum Ihnen dieses Garage-Kipptor Vorteile bringt.

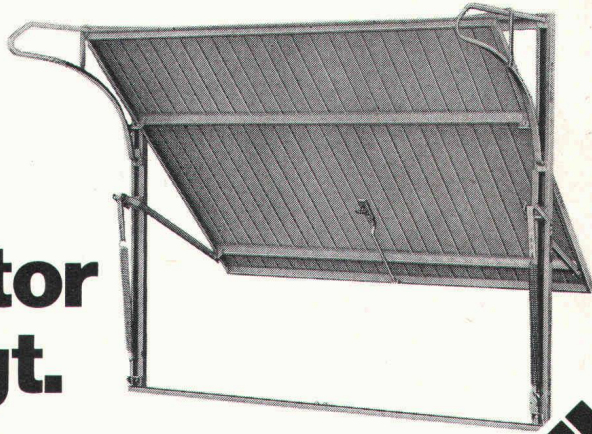

Euronorm-Kipptore gibt es in über 500 Normmassen. Für jede Toröffnung zwischen 5 m Länge und 2,5 m Höhe können Sie ein Normtor vorsehen.

Euronorm-Kipptore sind kompakte Bauelemente. Sie werden vormontiert und einbaufertig geliefert. Auf einfachste Art lassen sie sich in oder hinter die Türöffnung montieren. Da sie unabhängig vom Dach und den Seitenwänden sind, benötigen sie auch keine Deckenschienen.

Euronorm-Kipptore werden aus besten, sendzimirverzinkten Stahlblechen und Profilrahmen hergestellt. Alle beweglichen Teile sind in Kunststoff gelagert. Daher sind sie geräuscharm und wartungsfrei.

Alle Euronorm-Kipptore sind stets kurzfristig und zu äusserst interessanten Preisen lieferbar.

Bitte verlangen Sie eine Offerte oder Unterlagen vom Generalvertreter

WALTHER + FREI AG
 General-Guisan-Strasse 41 8400 Winterthur Telefon 052 23 63 93
Coupon Stellen Sie uns folgende Unterlagen zu
 Aluga-Hauseingänge Kipptore Rolltore
 Firma _____
 Adresse _____

GARDY SA GENF

ABTEILUNG HAUSINSTALLATIONEN

Schraubsicherungen
 Schalter für industrielle Zwecke

GARDY SA

9 KUNDENDIENST-WERKSTÄTTEN
 IN DER SCHWEIZ

Vorfabrizierte Verteiltafeln
 und -Kasten
 Boden- und Brüstungskanäle

GARDY SA GENF

ABTEILUNG STARKSTROM-MATERIAL

Niederspannungs-Sicherungen «NHS», Trenner
 und Lasttrenner
 Ölarme Leistungsschalter
 Installationsmaterial

PANEL SA

PRÉVERENGES / VD

Verteilschalttafeln
 Hoch- und Niederspannungsverteilungen
 Stationen für Baustromversorgung
 Kommandoräume
 Unterstationen
 Automatische Antriebe

GARDY SA GENF

FABRIK ELEKTRISCHER APPARATE FÜR HOCH- UND NIEDERSpannung

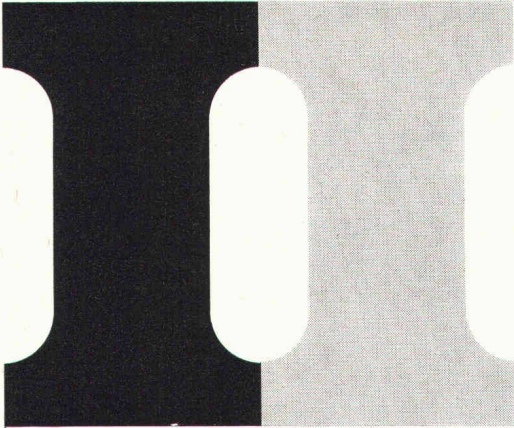

WESHALB BIETET DIE PENSIONS KASSE SIA STV BSA FSAI EINE GUTE ALTERNATIVE FÜR IHRE PERSONALVORSORGE?

Die Pensionskasse SIA übernimmt für den **Arbeitgeber**

- die optimale Verwirklichung der Altersvorsorge für ihn und seine Mitarbeiter
- die problemlose Durchführung des kommenden Obligatoriums
- sämtliche Verwaltungsarbeiten
- die Wahrnehmung behördlicher Vorschriften im Bereich der Altersvorsorge

Die **Arbeitnehmer** uns angeschlossener Betriebe profitieren insbesondere

- von einem fortschrittlichen Versicherungsplan mit guten Leistungen
- von der innerhalb der angeschlossenen Betriebe vollen Freizügigkeit
- von der Möglichkeit, als Einzelversicherte (externe Mitglieder) immer dabeibleiben zu können
- von einer offenen Informationspolitik, welche klare Auskunft über die Leistungen jedes Einzelnen in jedem Zeitpunkt gewährleistet
- vom garantierten Fortbestehen der Pensionskasse, unabhängig vom weiteren Schicksal des Unternehmens

Fordern Sie weitere Informationen an:

Name:

Strasse:

Plz./Ort:

Pensionskasse SIA STV BSA FSAI
Telefon 031 / 22 03 82

Geschäftsstelle: Bärenplatz 2, Postfach 2613, 3001 Bern

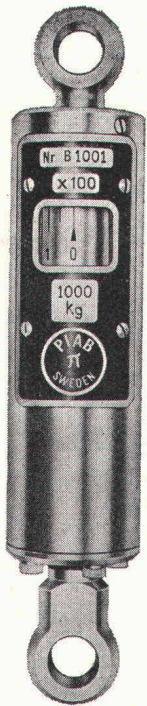

Das ist ein **PIAB-Dynamometer** Typ B, ein Instrument in «Taschenformat», welches Gewichte oder Kräfte bis 1000 kg misst.

PIAB-Dynamometer sind in folgenden Abstufungen sofort lieferbar (kg): 130, 250, 500, 1000, 2000, 3000, 5000, 10 000, 20 000, 25 000, 50 000.

260 mm



PIAB-Kranwaagen mit einer von weitem ablesbaren Skala sind ebenfalls verfügbar zwischen 500 und 50 000 kg.

Verlangen Sie unseren Spezialprospekt mit Massblatt und Preisliste.

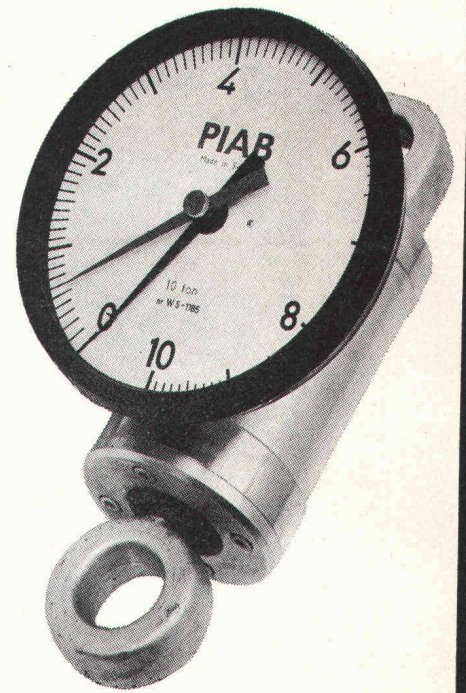

meibag ag

8024 Zürich Mühlebachstrasse 11-15 Telefon 01 32 85 30



TORMAX

*fast**

öffnet alle Türen für Sie!

*) Es gibt Türen, die wir am liebsten lassen, wie sie sind. Trotz weitestem Typenangebot. Trotz Erfahrungen aus jährlich mehreren tausend Neuinstallationen in Europa und Übersee. Und trotz einem qualifizierten Team, das Knacknüsse nicht scheut.

Für die Automatisierung aller übrigen Türen und Tore dagegen stehen wir gerne zu Ihrer Verfügung. Für Projektierung, Montage und Service.

LANDERT-MOTOREN-AG

CH-8180 Bülach Tel. 01/961143

Koordination mit Hydraulik

BIERI

Bieri AG
Maschinenfabrik
Sägestrasse 15
CH-3097 Liebefeld
031/53 09 73
Telex 33146 bieri ch

Ein Beispiel idealer Zusammenarbeit zwischen Bauingenieuren und Hydraulikspezialisten zeigt der Bau des Postbetriebsgebäudes über den Perron- und Geleisanlagen des SBB-Bahnhofes Basel.

Um eine Beeinträchtigung des Bahnbetriebes zu vermeiden, wurden die riesigen, kastenförmigen Hauptträger der Perron-Überdachung ausserhalb der Geleisanlagen vorgefertigt und mit einer speziellen Hydraulik-Ausrüstung auf Stahlpfeilern gleitend quer über die Perronanlagen vorgeschoben.

Bieri-Hochdruck-Hydraulikzylinder und Motorpumpenaggregate für die Höhenkorrekturen sowie ein Dosierpumpenaggregat für den garantierten Gleichlauf ($\pm 1\%$) wurden für diese anspruchsvolle Operation verwendet.

Unsere Hydraulik-Ingenieure stehen Ihnen für die Lösung komplizierter Probleme jederzeit beratend zur Verfügung.

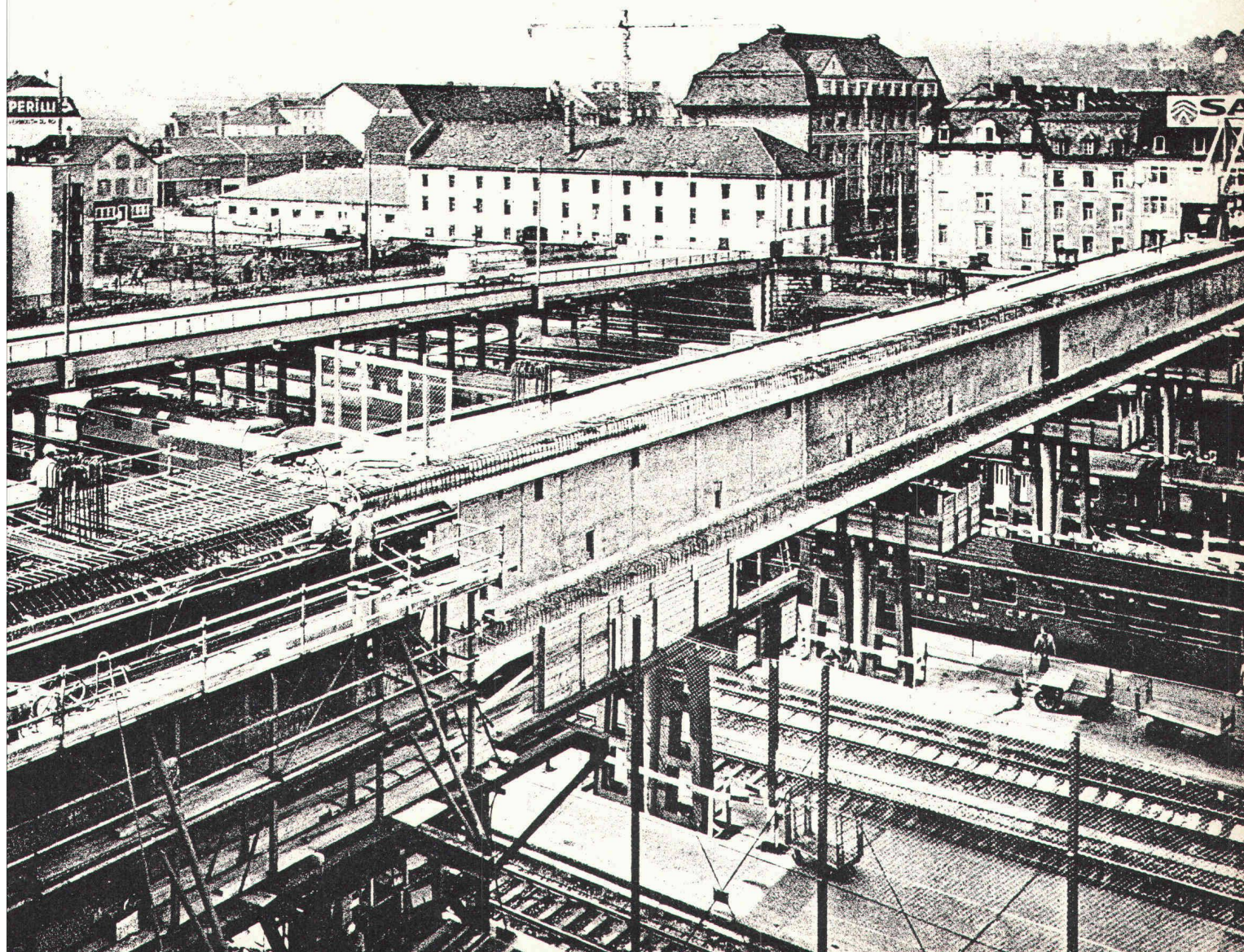

Das weltweite Ansehen einer Fachschrift kurz erklärt:

Der Stoff

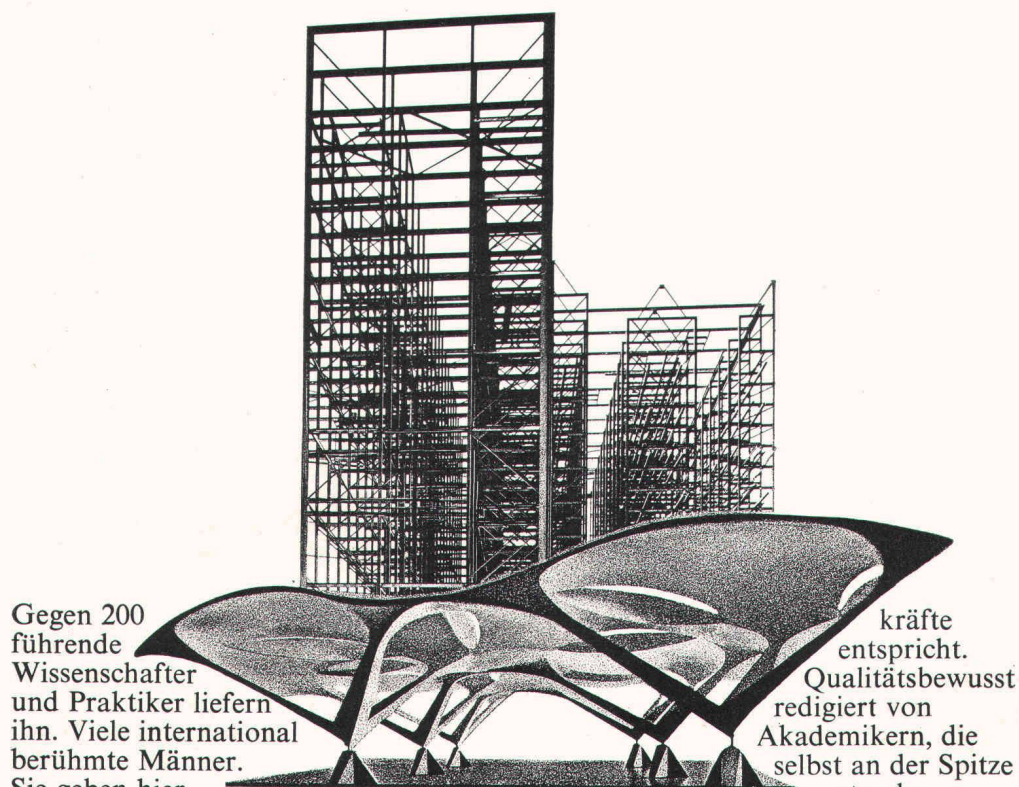

Gegen 200 führende Wissenschaftler und Praktiker liefern ihn. Viele international berühmte Männer. Sie geben hier ihr Wissen und ihre Erfahrung weiter. Denn die Schweizerische Bauzeitung ist das Forum, wo sich Schöpfergeist und exakte Wissenschaften auf hohem Niveau vereinen. Vor einem kritischen Publikum: vor Leuten, die in den Bereichen Technik und Architektur ganz vorne stehen. Hier wird nur publiziert, was dem Informationsbedürfnis der Führungs-

kräfte entspricht. Qualitätsbewusst redigiert von Akademikern, die selbst an der Spitze standen.

Die also aus Erfahrung wissen: Führende Leute orientieren sich in der führenden Fachliteratur. (Schwesterblatt in der Westschweiz: Bulletin technique de la Suisse romande) Anzeigenverwaltung: IVA AG für internationale Werbung Beckenhofstrasse 16, 8035 Zürich, Telefon 01 26 97 40 Filialen in Lausanne und Genf

Schweizerische Bauzeitung

Eine Ihrem Unternehmen angepasste Haustelegonanlage setzt sich aus vielen wichtigen Funktionen zusammen. Wie ein Puzzlespiel.



Nur das geplante Zusammenspiel aller Möglichkeiten einer Hasler SKW 1000 erlaubt Ihnen eine optimale interne und externe Kommunikation.



Durchwahl
Der interne Teilnehmer kann von aussen direkt angewählt werden und zwar mittels der 2 ersten Ziffern der Firmennummer plus die 4-stellige interne Nummer.



Dratlose Personensuchanlage
Jeder Mitarbeiter kann über die Telephonanlage automatisch gesucht werden. Hasler bietet Ihnen den kleinsten Miniaturempfänger der Welt – Sie können ihn als Krawattenhalter benutzen – mit Sprachdurchsage.



Konferenzschaltung
Die Telephonistin kann mehrere interne Teilnehmer unter sich oder mit einem externen Partner zu einem Konferenzgespräch verbinden



Ziffernsperreinrichtung
Beschränkung des nicht über die Telephonistin gehenden Amtsausgangsverkehrs auf 3 verschiedene Programme, z.B.:
– Wahlberechtigung nur Lokalnetz
– Wahlberechtigung nur Netzgruppe
– Wahlberechtigung nur national



Mehrfachschtaltung
Zusammenfassung mehrerer Teilnehmeranschlüsse auf eine Gruppennummer. Der nächstfreie Anschluss gibt Antwort.



Optischer Nummernanzeiger
Beim Vermittlerapparat leuchtet jeweils die Nummer des anrufenden oder gewählten internen Teilnehmeranschlusses auf.



Kurzurufnummernwahl
Häufig benutzte Nummern – bis 16-stellig, also inkl. Ausland – können programmiert werden und sind mit 2-stelligen Kennziffern wählbar.



Nachtschtaltung
Jeder beliebige Telephonapparat kann als Nachtapparat geschaltet werden, um die ausserhalb der Geschäftszeit eintreffenden Anrufe zu empfangen.



Tastenvahl
Bei vielbenutzten Apparaten wirkt sich eine Tastatur anstelle der Wählscheibe für den internen Verkehr zeitsparend aus.



Gruppierung
Ankommender und abgehender Amtsverkehr kann in mehrere Firmengruppen unterteilt werden.



Spezielle Kundendienstschaltung
Die Anrufe gelangen, ohne Vermittlung der Telephonistin, direkt auf eine Gruppe von Apparaten, welche für die Entgegennahme von Kundenaufträgen eines speziellen Kunden- oder Bestelldienstes bestimmt sind. Die Anrufe werden im Turnus gleichmässig verteilt.



Chefstationen
Diese Apparate erlauben z.B. direkte Querverbindungen zu engen Mitarbeitern und zur Telephonistin, Umleitung der Anrufe zur Sekretärin, Türsignalbedienung, Sekretärinnenruf, usw.



Gebührenerfassung
– Mittels Gebühremelder bei der Telephonistin
– Mittels individuellem Zähler pro Zweignummer
– Elektronische Gesprächsdatenerfassung und automatischer Ausdruck mittels Schreiber der gewählten Amtsnummer, Zweignummer, Taxe und Zeit.



Abwesenheitsschtaltung
Ist ein Mitarbeiter abwesend, können alle Anrufe zur Telephonistin umgeleitet werden. Eine weitere Möglichkeit bietet ein separates Abwesenheitstableau der Personensuchanlage. Bei deponiertem Taschenempfänger leuchtet bei einem Ruf die dem Empfänger zugehörige Lampe auf.



Wachstum/Ausbau
Die Hasler SKW 1000 ist das Herz Ihrer Kommunikationsanlage. Sie erlaubt auch nachträglich den mühelosen Ausbau um weitere Einheiten, unabhängig ob es sich um interne Anschlüsse, Amtsleitungen, Vermittlerplätze oder Zusatzausrüstungen handelt.

Welche Funktionen und Möglichkeiten fehlen in Ihrem Puzzle?

Lassen Sie sich frühzeitig orientieren bei Ihrer Kreistelegondirektion
Tel. Nr. 13

Hasler

oder bei der Hasler AG,
Belpstrasse 23, 3000 Bern 14,
Telephon 031 65 21 11

ACO-DRAIN®

Eine fertige Sache

für die problemlose Entwässerung kleiner und grosser Flächen

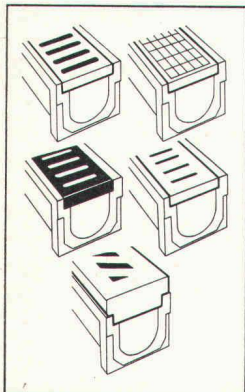

Fünf Rostausführungen in verschiedenen Materialien. Für jede Belastung – bis 10t Radlast – und immer gefällig fürs Auge.

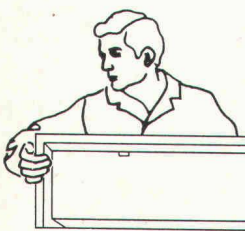

ACO-DRAIN®-Rinnen sind aus Polyesterbeton. 1000 mm lang, 20 kg leicht, ungewöhnlich hoch belastbar. Absolut beständig gegen Streusalzlösungen, Benzin und Öle usw. Spielend einfach durch blosses Zusammenstecken zu verlegen.

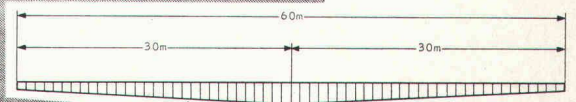
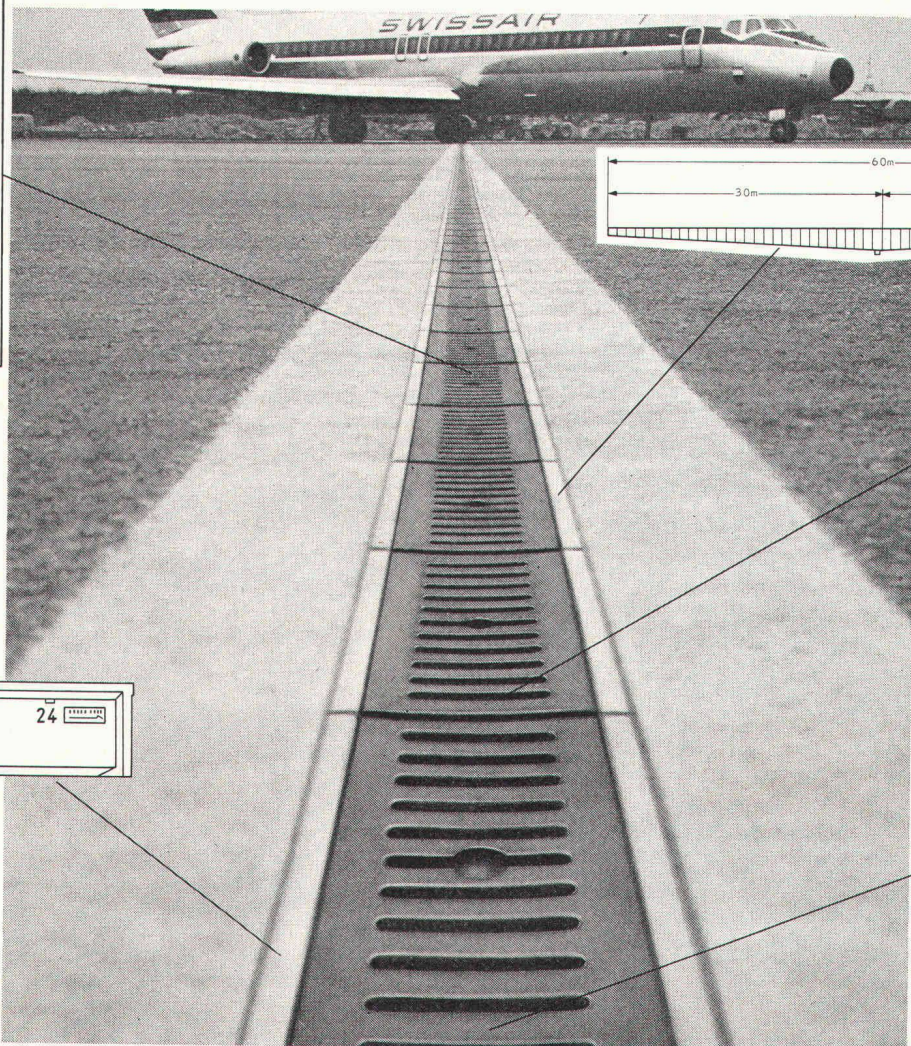

Bis zu 30 Meter haben die nummerierten Rinnen ein eingebautes Gefälle. Beim Grabenaushub muss das Gefälle nicht mehr berücksichtigt werden.

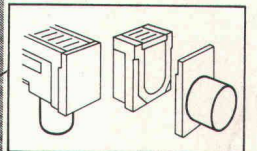

Und viel Zubehör: Sinkkästen, Sandfänge, senkrechte und waagrechte Abläufe, Stirnplatten für Rinnenanfang und Rinnenende.

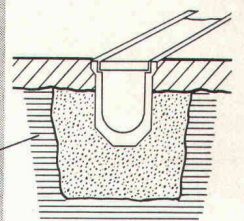

ACO-DRAIN®-Rinne im Querschnitt, versetzt in Magerbeton P150.

ACO-DRAIN® ist ein durchdachtes Baukastensystem, das die schnelle und gleichmässige Oberflächenentwässerung schon in der Planungsphase problemlos werden lässt. Auf Wunsch erarbeitet Ihnen unser technischer Beratungsdienst Flisschemen, Verlegepläne und hydraulische Berechnungen. Alles kostenlos! Rufen Sie uns an, oder verlangen Sie die technische Broschüre «Alles über ACO-DRAIN®». ACO-DRAIN® wird auch Sie überzeugen, denn ACO-DRAIN® ist eine fertige Sache. ACO-DRAIN® ist ab über 30 Lagern sofort lieferbar.

STUDER + THOMANN

Studer + Thomann, 8134 Adliswil, Webereistrasse 59, Telefon 01-910623, Telex 54081

Schiedel® Kamin

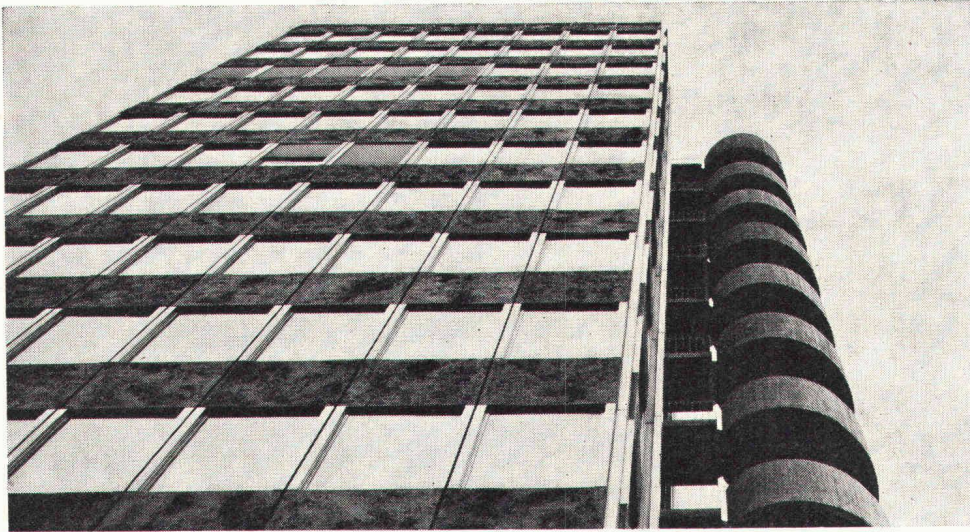

Bürohochhaus des SIA, Zürich



Thurgauische Kantonalbank, Weinfelden

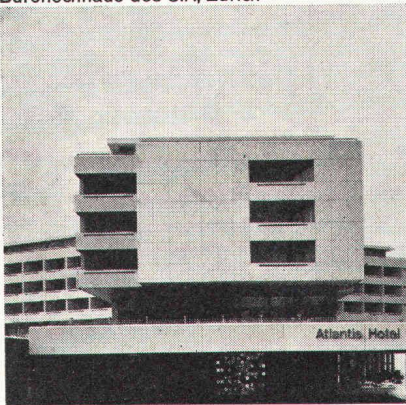

Hotel Atlantis, Zürich



Überbauung Rain, Jona SG

Das Elementkamin mit dem Schamotte-Rohr

Die Bauherren dieser Grossobjekte sind mit unserem Schiedel-Kamin zufrieden. Denn es erfüllt ihre hohen Ansprüche.

Das Schiedel-Kamin ist eine zweischalige Elementkonstruktion. Das Schamotte-Innenrohr ist mit Mineralwollstricken im Mantel elastisch gelagert und fängt alle Spannungen und durch Temperaturschwankungen bedingten Bewegungen auf. Das Schiedel-Kamin wird im Baukastenprinzip einfach und zeitsparend aufgebaut. Es ist äusserst

wartungsfreundlich. Sein runder, strömungsgünstiger Querschnitt lässt sich leicht reinigen.

Schiedel® Kamin

mit feuer- und säurefestem Schamotte-Rohr; geeignet für flüssige, gasförmige und feste Brennstoffe.

Zürcher Ziegeleien, Zürich
Tel. 01/35 93 30

Zürcher Ziegeleien
Verkaufsbüro Luzern
Tel. 041/22 37 55

J. Schmidheiny & Co. AG
St. Gallen
Tel. 071/22 32 62

Baustoffe AG Chur, Chur
Tel. 081/24 46 46

Hard AG Volketswil
Volketswil
Tel. 01/86 43 67

corex Basel AG, Basel
Tel. 061/22 23 00

Stahlton-Prebeton AG
Bern, Tel. 031/56 33 01
Lausanne, Tel. 021/24 55 33

Verkaufsstelle GOZ Aargau
Aarau, Tel. 064/22 15 88

Verkaufsstelle GMZ Luzern
Luzern, Tel. 041/22 70 67



Nordostschweizerische Kraftwerke AG Baden

Wir erzeugen die elektrische Energie für die Stromversorgung der nordostschweizerischen Kantone Zürich, Aargau, Thurgau, Schaffhausen, St. Gallen, Appenzell IR, Appenzell AR, Glarus und Zug in eigenen Kraftwerken oder beschaffen sie durch Beteiligung an Partnerwerken.

Unser Energieumsatz betrug im Geschäftsjahr 1972/73 10,2 Milliarden Kilowattstunden.

Extrabreite Folien

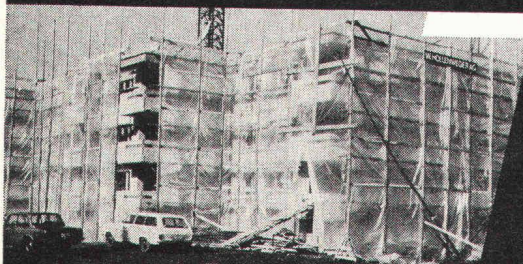

aus Polyäthylen für das Baugewerbe. Diese 10 m breiten Folien ersparen jedes Zusammenkleben und jedes Zusammenschweissen.
0,15 mm dick in Rollen zu 25 m (34 kg)
0,20 mm dick in Rollen zu 38 m (70 kg)

HOWAG

Howag AG 5610 Wohlen
Telefon 057 / 63242

Zu Festpreisen sofort ab Lager lieferbar.

Der Verkauf erfolgt nur über den Bau-
material- oder Eisenhandel.

Vevey

Schiebewandwagen
Typ Hbis
Aufbau ganz in Aluminium
Tara 12,4 t
Nutzlast 27,6 t
Ladefläche 33 m²
Länge über Puffer 14,61 m

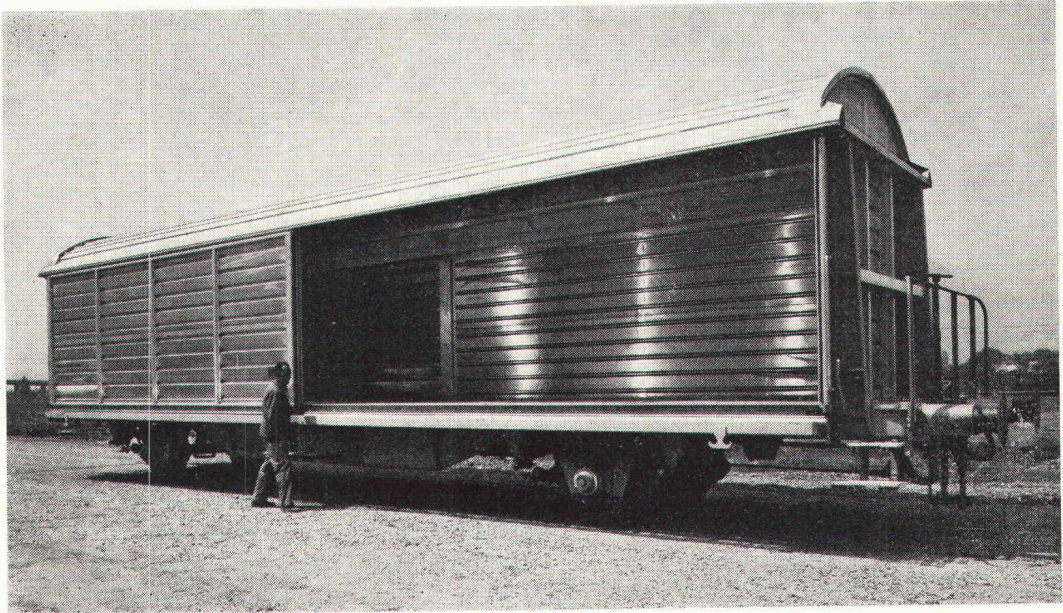

Railway freight car
with sliding walls
type Hbis
All-aluminium body
Tare: 12,4 tons
Payload: 27,6 tons
Floor surface: 33 m²
Over-all length: 14,61 m

Vevey ist der europäische Spezialist in der Aluminium- und Stahl-Leichtbauweise im Eisenbahnsektor. Unsere Leichtmetall-Konstruktionen bringen Nutzlasterrhöhungen bis 20% bei wesentlich verringerten Unterhaltskosten.

Vevey is the European specialist for light-weight aluminium and steel structures in the field of railway wagons. Our construction offers an increase of up to 20% payload and considerably less maintenance costs.

Vevey 9536 - 10000

Vierachsiger Silowagen
für den Transport von
Getreide und anderen
Schuttgütern, Typ Uadgs.
Selbsttragender Kasten
aus Leichtmetall, mit in die
Konstruktion einbezogenem
Untergestell.
Tara 15,7 t
Nutzlast 64,3 t
Siloinhalt 96 m³
Länge über Puffer 19,94 m

4-axle hopper car
type Uadgs for transporting
grain and similar products.
Self-supporting body
(incorporated underframe)
in lightweight aluminium
construction.
Tare: 15,7 tons
Payload: 64,3 tons
Capacity: 96 m³
Over-all length: 19,94 m

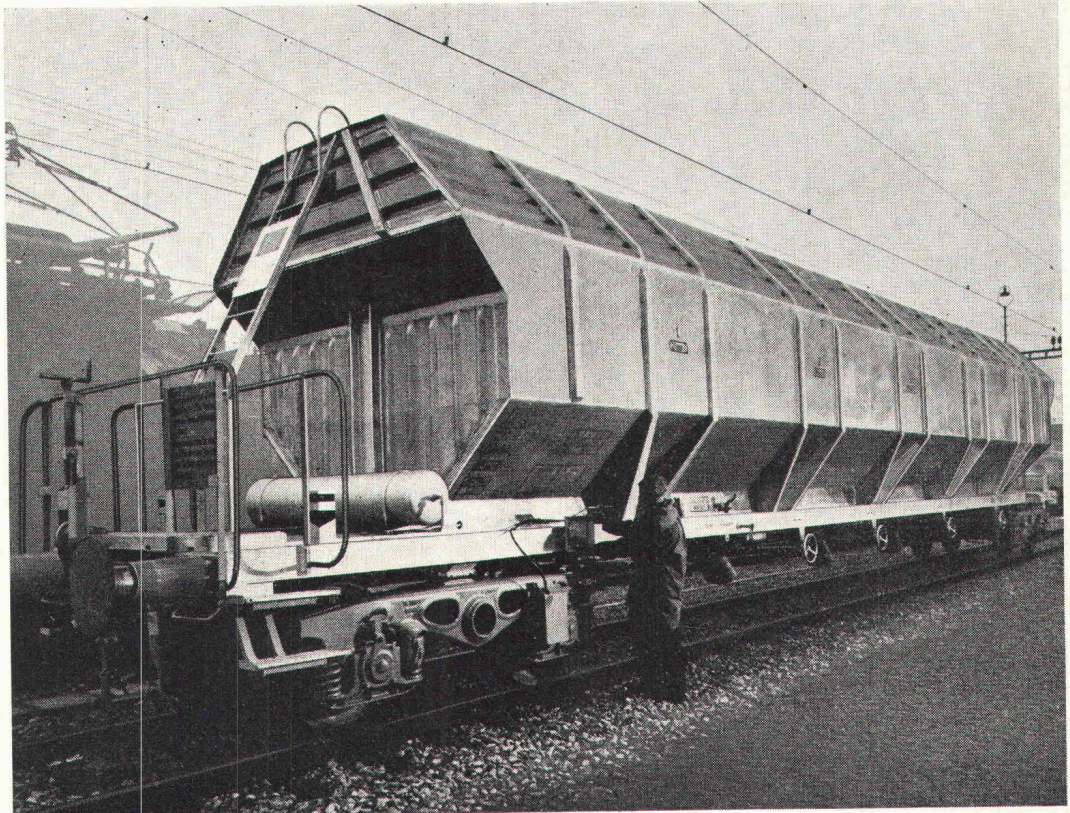

Ateliers de Constructions Mécaniques de Vevey S.A. - 1800 Vevey - Suisse

ASIC

Association Suisse des Ingénieurs-Conseils
Membre de la Fédération Internationale des Ingénieurs-Conseils (FIDIC)
Schweizerische Vereinigung Beratender Ingenieure
Mitglied des Internationalen Verbandes Beratender Ingenieure (FIDIC)
Associazione Svizzera degli Ingegneri Consulenti
Membro della Federazione Internazionale degli Ingegneri Consulenti (FIDIC)

Sekretariat:
Albert E. Gonin
Mayweg 4
3007 Bern
Tel. 031 / 45 37 72

Projektierungen Bauleitungen Beratungen Expertisen

In der ASIC sind unabhängige beratende Ingenieure aller Fachrichtungen zusammengefasst. Alle Mitglieder verfügen über Hochschulbildung und eine umfassende praktische Erfahrung und sind vollständig unabhängig von Unternehmern, Lieferanten und Finanzinstituten. Diese Voraussetzungen erlauben es ihnen, die Interessen ihrer Auftraggeber aus der Privatwirtschaft und öffentlichen Verwaltungen voll zu wahren. Für Generalplanungen (z. B. bei Abwasserreinigungsanlagen, Industrieanlagen, Verkehrsanlagen, Kraftwerken) erfolgt von Fall zu Fall ein Zusammenschluss von Büros der erforderlichen Fachrichtungen, so dass dem Auftraggeber eine umfassende Beratung zur Verfügung steht. Das Sekretariat steht Interessenten gerne zur Verfügung, um die Auswahl geeigneter Experten oder Beauftragter zu erleichtern.

Die ASIC gratuliert der Schweizerischen Bauzeitung zum Hundertjahr-Jubiläum

Nützliches für den Bau



Deckensützen

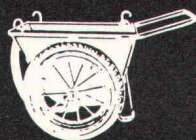

Betonkippkarren



Seilzugapparate

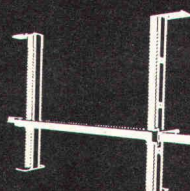

Unterzugzwingen



Schutzhelme

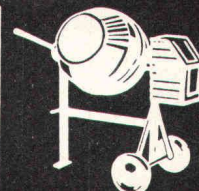

Betonmischer



Planhäuser

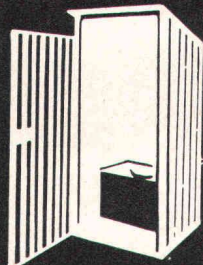

Bauplatz-Aborte



Baustellen-Lampen

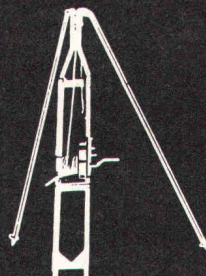

Rohrverlegeböcke



Flaschenzüge



Stahlwinden

K+W KIENER+WITTLIN BERN

3052 Bern-Zollikofen Telefon 031 86 09 11 / 86 11 22

Auch in der Westschweiz können Sie Architekten, Ingenieure und Techniker konzentriert erreichen

Die „kleinere Hälfte“ ist genau so wichtig

Auch in der Westschweiz haben die akademischen-technischen Berufsverbände ihr Fachorgan.

Es ist eng verwandt mit der Schweizerischen Bauzeitung. Im redaktionellen Geist, im Niveau, im fachlichen Stoff. Auch hier wird nur publiziert, was dem Informationsbedürfnis der technischen Führungskräfte entspricht. Redigiert von Akademikern, die in der Praxis selbst oben standen.

Darum ist das Zielpublikum der «Schweizerischen Bauzeitung» und des «Bulletin technique de la Suisse

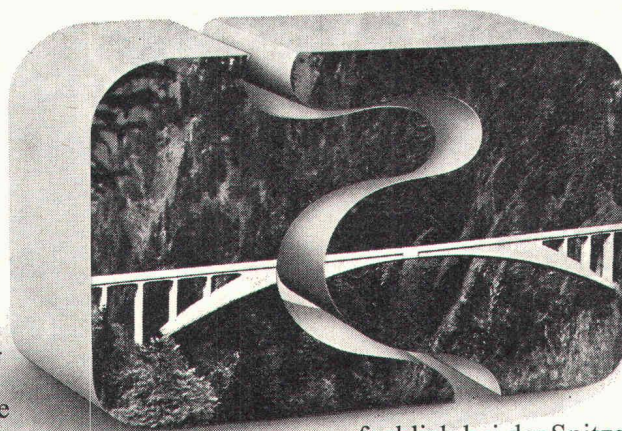

romande» gleich: Ingenieure, Architekten, Techniker. Leute, die

fachlich bei der Spitze bleiben wollen. Sie treffen genau die gleichen Entscheidungen über Anschaffungen, Investitionen, Dienstleistungen. Darum ist die geografisch kleinere Hälfte für Ihre Werbung genauso wichtig.

Anzeigenverwaltung:
IVA AG für internationale Werbung
Beckenhofstrasse 16, 8035 Zürich
Telefon 01 2697 40
Filialen in Lausanne und Genf

BULLETIN TECHNIQUE DE LA SUISSE ROMANDE



Wenn Sie Probleme bei der Anwendung von

GLAS

haben, helfen wir Ihnen gerne!
Unser Verkaufsprogramm umfasst sämtliche Baugläser wie:

FENSTER- und DICKGLAS
GANZGLASANLAGEN
GLASBAUSTEINE
GUSSGLAS
ISOLIERGLAS
KRISTALLGLAS
MÖBELGLÄSER
PROFILIT-BAUGLAS
SCHIEBETÜREN
SPEZIALGLÄSER jeder Art
SPIEGEL
VERGLASUNGSARBEITEN

Verlangen Sie unsere Vorschläge; unsere Mitarbeiter stehen Ihnen gerne zur Verfügung!

RUPPERT, SINGER & CIE AG
Glashandel 8048 ZÜRICH

Glasbau

Vulkanstrasse 116
Tel. 01 - 64 33 53

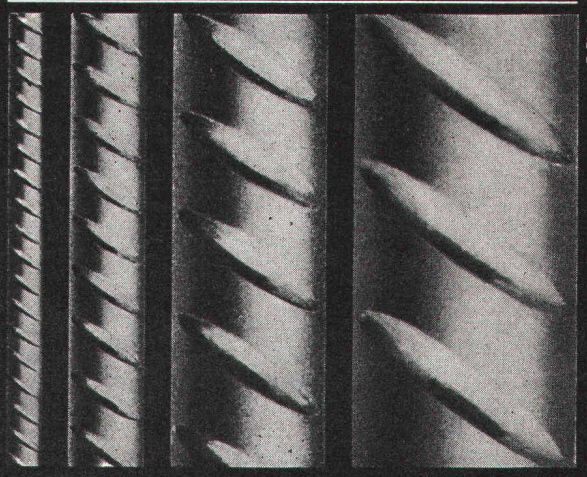

P. Bloch

BOX ULTRA

Seit Jahren sind die bautechnischen Vorteile von BOX  ULTRA bestens bekannt und unbestritten: Optimaler Verbund, Schweissbarkeit ohne Festigkeits-einbusse, höchste Brandsicherheit, grosse Material-zähigkeit und höchste Festigkeit.

Monteforno-Ingenieure entwickeln weiter: BOX  ULTRA erfüllt heute nicht nur alle Erfordernisse der SIA-Normen, sondern erlaubt bei gleichem Preis dank höchster Festigkeit wirtschaftlichere Konstruktionen bei grösserer Sicherheit.

MONTEFORNO

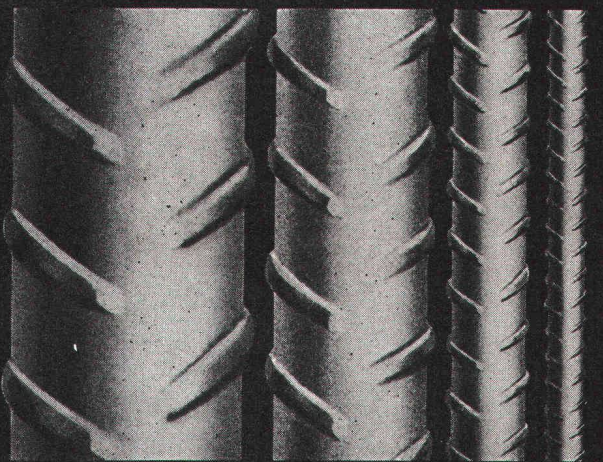

Monteforno, Stahl- und Walzwerke AG

Bodio/TI

Unsere Erfahrung - Ihr Gewinn

Wir sind eine Fabrik für Wärmeaustauscher, Kessel- und Behälterbau. Eine moderne Organisation erlaubt uns, in drei autonomen Gruppen an Lösungen für Ihre Probleme zu arbeiten.

Lamellierte Wärmeaustauscher und Rückkühleinheiten

Ein selbständiger Betrieb innerhalb unserer Unternehmung. Mit eigener Fabrik und eigenen Spezialisten. Ein umfassendes Fabrikationsprogramm: Lufterhitzer und -Kühler, Direktverdampfer, Flüssigkeits-Rückkühler, luftgekühlte Kondensatoren (Batterien und anschlussfertige Einheiten).

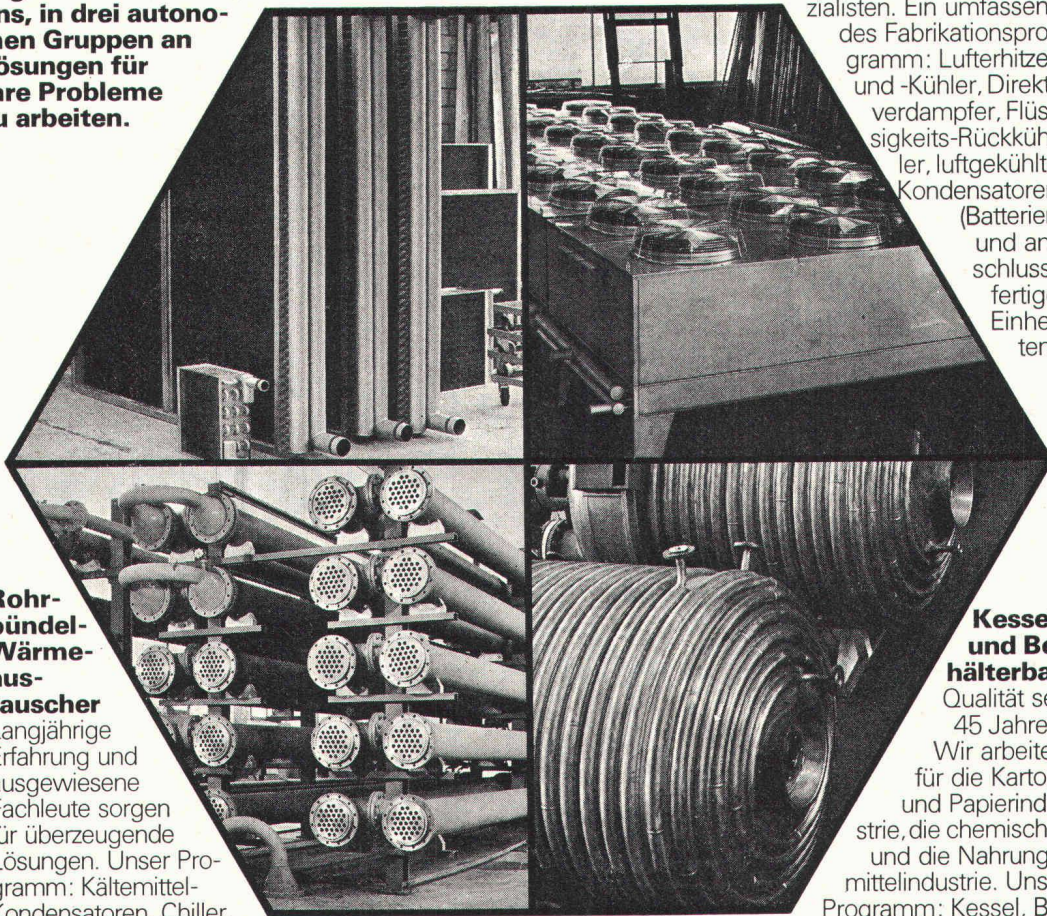

Rohrbündelwärmehaustauscher

Langjährige Erfahrung und ausgewiesene Fachleute sorgen für überzeugende Lösungen. Unser Programm: Kältemittel-Kondensatoren, Chiller, Wassererhitzer, Dampfumformer, Druckluftkühler, Oelkühler, Wärmeaustauscher für die chemische und Nahrungsmittelindustrie in Norm- oder Spezialausführung.

Kessel- und Behälterbau

Qualität seit 45 Jahren. Wir arbeiten für die Karton- und Papierindustrie, die chemische und die Nahrungsmittelindustrie. Unser Programm: Kessel, Behälter und Anlagen aus Stahl, Chromnickelstahl, Aluminium. Rohrleitungen und Stahlkammine.

jäggi bern

Jäggi AG Bern
CH 3018 Bern, Morgenstrasse 89, Telefon 031/551355
Werke in Bern-Bümpliz und Böisingen

Vielseitigkeit nach Mass.

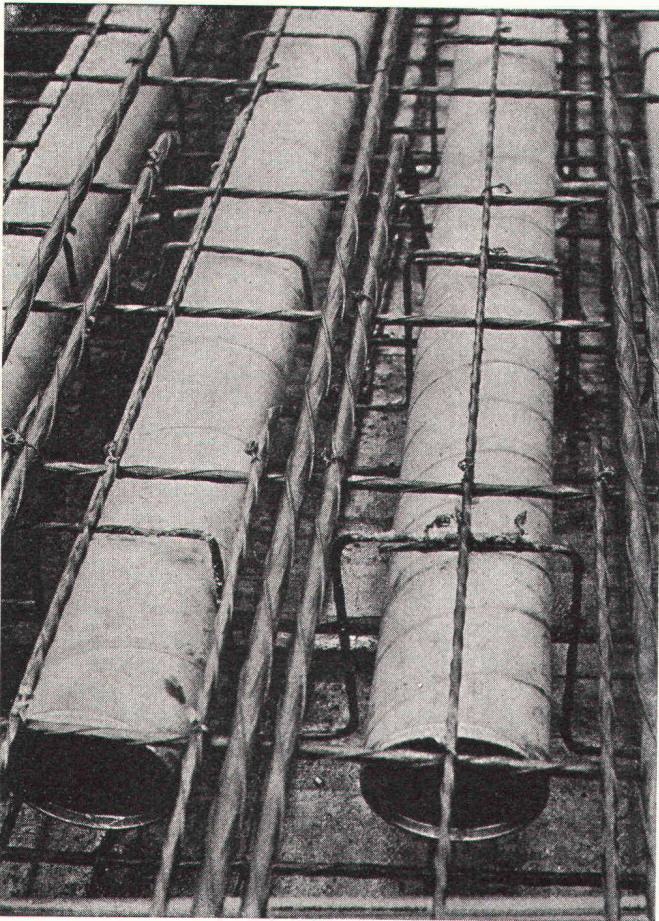

Schalungsrohre für den Betonbau

Industriebauten

Unterflurgaragen

Schulbauten

Brückenbau

Vorfabrizierte Elemente

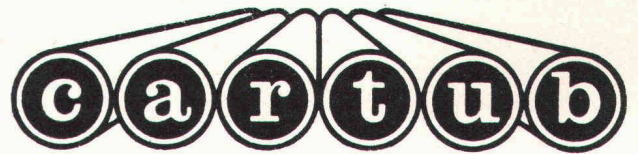

Verlorene Säulenschalungen

Imprägnieranstalt AG Zofingen

4800 Zofingen Obere Brühlstrasse Tel. 062 / 51 35 44

**Fassaden aus Jansen-
Profilstahlrohren überzeugen
immer mehr Bauherren und Architekten.**

JANSEN

Wenden Sie sich an
unseren erfahrenen
technischen
Beratungsdienst.

Jansen AG, 9463 Oberriet SG
Stahlröhren- und Sauerstoff-Werke, Kunststoffwerk
Telefon 071/781244, Telex 77159

Die neue Computer-Generation Computer-Sprache **Basic**

Kommerzielle und wissenschaftliche Datenverarbeitung



Anwendungsprogramme für Ingenieurbüros, Bauwesen, Statik, Vermessung inklusive Abrechnungen, Buchhaltung, Fakturierung.

Programmsprache «BASIC»: Hochentwickelte Programmiersprache, wurde in den Vereinigten Staaten für den Gebrauch in Schulen entwickelt. Ist aufgrund ihrer leichten Erlernbarkeit die am meisten benützte Computersprache.

BASIC-Interpreter: Ist fest eingebaut und nimmt daher keinen Platz im Arbeitsspeicher weg. Die Vielfalt der Befehlsmenge wird selbst von teureren Anlagen selten erreicht.

Bildschirm: Der Bildschirm mit 16 Zeilen zu je 64 Zeichen gestattet es Ihnen, Programme und Ergebnisse in übersichtlichen Segmenten darzustellen.

Interne Speicherkapazität: Der interne Speicher, ausbaufähig bis 32k Bytes (32 768 Zeichen) ist Grundvoraussetzung dafür, dass echte Datenverarbeitung mit dem WANG 2200 betrieben werden kann. Erst durch seine grosszügige Kapazität wird der Anschluss von Platten- und Magnetbandeinheiten sinnvoll.

Alphanumerische Zeichenketten: Sie lassen sich durch die sogenannten Stringoperationen leicht be- und verarbeiten (zweidimensionale String-Arrays). Verarbeitung von Gross- und Kleinschrift.

Intelligentes Terminal: Ueber ein spezielles Interface ist der Datenaustausch mit Grosscomputern möglich.

Bis **elf Peripheriegeräte** können gleichzeitig an eine Zentraleinheit des WANG 2200 angeschlossen werden. Jedes Gerät kann unter Programmkontrolle individuell adressiert werden.

Peripheriegeräte

Ausgabeschreibmaschine
Schnelldrucker Hardcopy, max. 150 Zeichen/Sek.
Magnetbandkassetteneinheiten
Magnetplattenspeicher, max. 5 Miobytes
Lochstreifenleser
Lochkarten — Mark-Sense-Kartenleser
Digital Plotter — XY-Analogzeichner
usw. . . .

Analyse Ihrer betrieblichen Probleme und Realisierung der entsprechenden Programme. Komplett Systeme ab Fr. 31 500.—

WANG

S
a

36, rue de St-Jean
1211 Genève 18
Tel. 022 / 44 21 00

6032 Emmen LU
Herzog Thomann
Kolbenstrasse 22
Tel. 041 / 53 46 37

Büro in Zürich:
Gemsenstrasse 4
Tel. 01 / 26 68 66

Bauherren

Die älteste und grösste ständige **Baufachausstellung** in der Schweiz orientiert Sie schnell und umfassend über die neuesten Baumaterialien, über aktuelle Baukonstruktionen und interessante Bauelemente, über Haushaltmaschinen und -apparate.

Architekten und Baufachleute

erhalten zudem kostenlos den **Ausstellungskatalog** der Schweizer Baumuster-Centrale, ein umfassendes und trotzdem handliches Branchen- und Firmenverzeichnis (345 Seiten) sowie die vierteljährlich erscheinenden «**SBC-Informationen**» mit Kurzberichten über aktuelle Neuheiten auf dem Baumarkt.

Der **Informationsdienst** der Schweizer Baumuster-Centrale (Tel. 01 / 23 76 88) gibt jederzeit Auskunft über Lieferanten eines gesuchten Markenproduktes, über technische Daten von Baumaterialien, Baustoffen, Haushaltapparaten usw.; er weist umfassend Bezugsquellen nach für sämtliche Produkte, die auf dem Schweizer Baumarkt angeboten werden. Architekten, Baufachleute und Bauherren erhalten auf Wunsch kostenlos **Prospekte und Dokumentationen** über die Erzeugnisse von rund 1000 Firmen, die der Schweizer Baumuster-Centrale angeschlossen sind.

Schweizer Baumuster-Centrale Zürich

Talstrasse 9, 8001 Zürich, Telefon 01 / 23 76 88

SCHICHTEX

Jumbo-Markt AG
Dietlikon

Bauzeit
53 Tage
Hallenlänge
140m¹

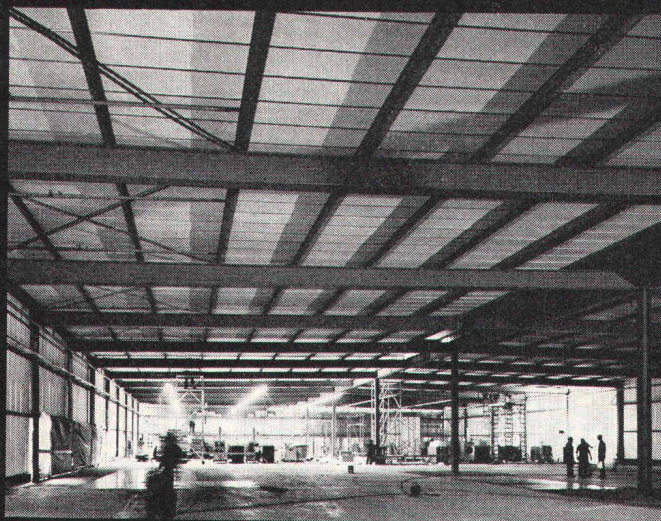

7000 m²
SCHICHTEX-SW 35/III
mit Steinwolle-
Einlage, unbrennbar,
Format:
200/240x63cm,
Sichtseite mit
Zementputz,
weiss gespritzt,
in kältebrücke freie
Spezialprofile
ingelegt, unter und
hinter Profilblech in
Decke und Fassaden
montiert.



Bau+Industriebedarf AG
4002 Basel Telefon 061 22 56 20



Die neue PLANOR-Heizwand von

RUNTAL



Architekt: Bautreuhand AG, Zürich

Aufnahme: Raoul Heeb, Luzern

Unser Beispiel: Hochhaus Unterkopf, Emmen LU, Wohnzimmer. Gefällige Form, geringes Gewicht, Handlichkeit und nicht zuletzt ein konkurrenzfähiger Preis, dies sind nur einige Qualitäten der PLANOR-Heizwand. Dieser neue Heizkörper von RUNTAL wurde vor allem für Grossüberbauungen und Hochhäuser geschaffen.

RUNTAL AG 2000 Neuchâtel 7, route des Falaises Tel. 038 / 25 92 92
Verkaufsbüro: 8032 Zürich 7 Hedwigstrasse 3 Tel. 01 / 53 78 78
Heizwände, Konvektoren, Radiatoren, Heizgitter
Schweizer Patent und Fabrikat

Wir verkaufen Ihnen Ruhe –

nämlich gute Schalldämm-Werte:
Die Leu-Leichtbauwand ist die ideale Trennwand in jedem Baukörper.
Die technischen Werte können den höchsten Ansprüchen angepasst werden:

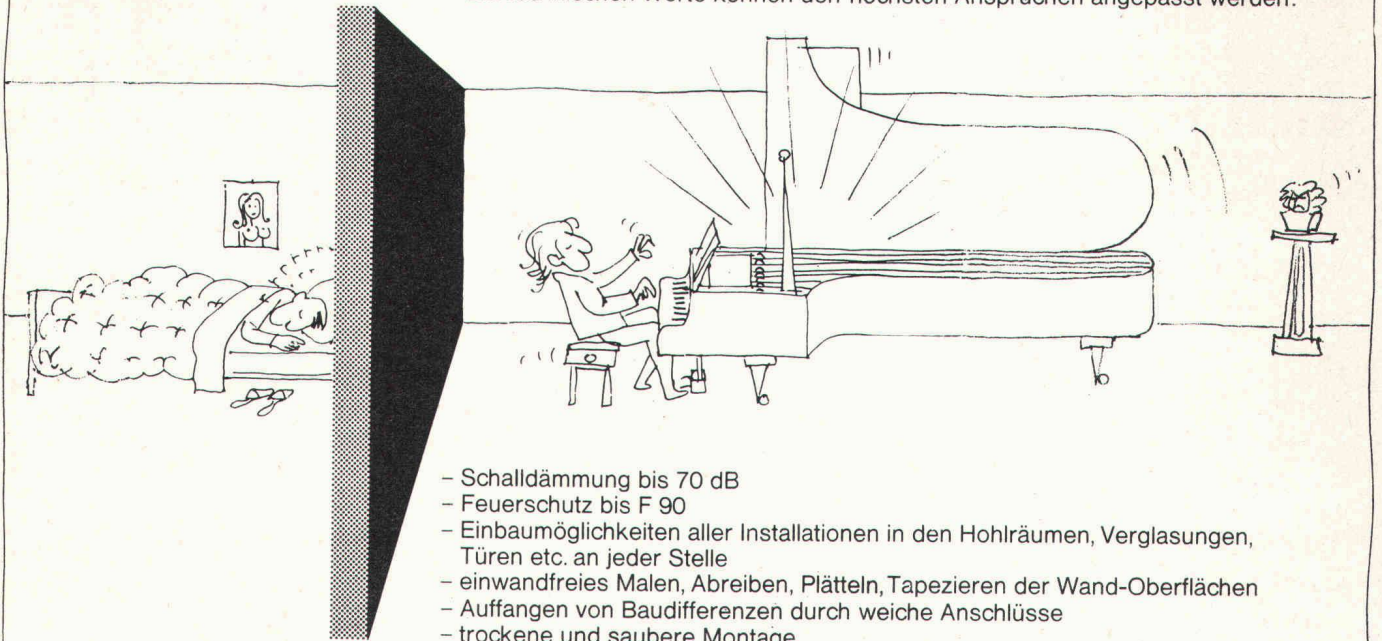

- Schalldämmung bis 70 dB
- Feuerschutz bis F 90
- Einbaumöglichkeiten aller Installationen in den Hohlräumen, Verglasungen, Türen etc. an jeder Stelle
- einwandfreies Malen, Abreiben, Plätteln, Tapezieren der Wand-Oberflächen
- Auffangen von Baudifferenzen durch weiche Anschlüsse
- trockene und saubere Montage

Leu AG

Leichtbau-Trennwände + Decken
4105 Biel/Benken BL Schulgasse 21/Tel. 061 733851

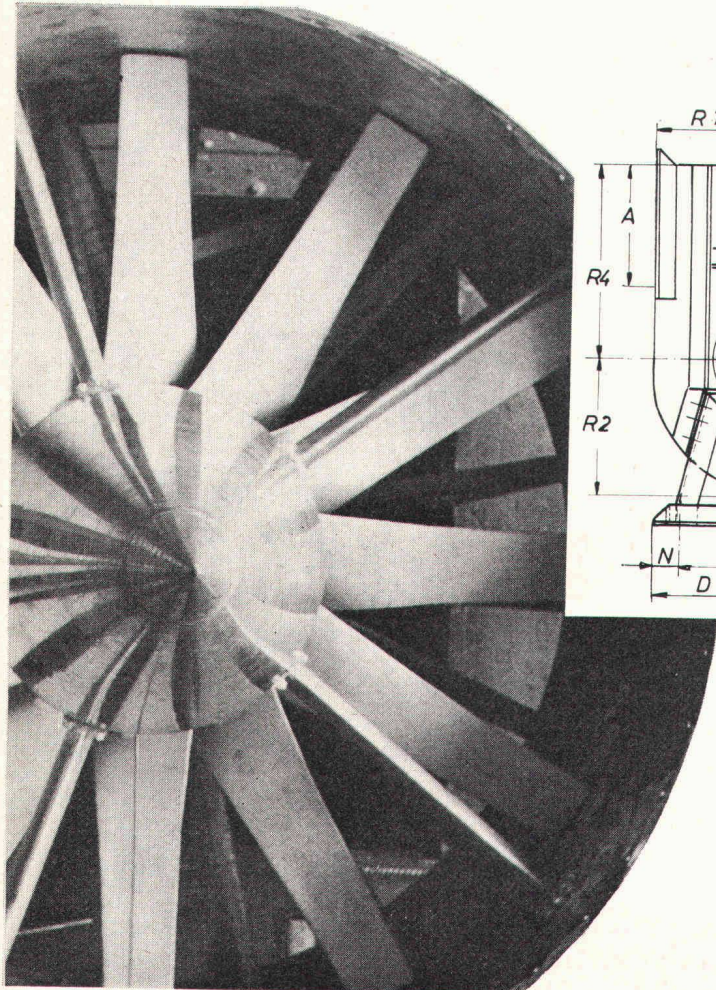

Meidinger

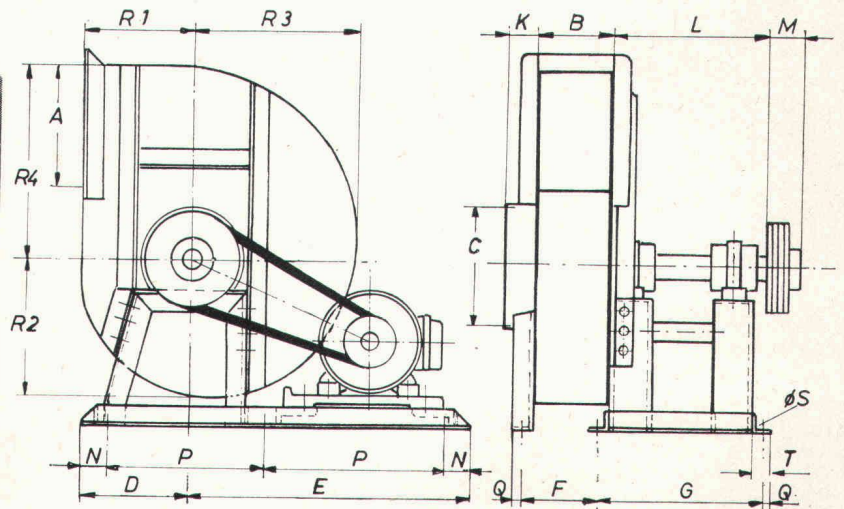

baut Axial- und Radialventilatoren aus Metall oder Kunststoff in allen Bauarten für jegliche Verwendungszwecke

In unserer Kunststoffabteilung bauen wir auch ganze Absauganlagen für aggressive Medien sowie diverse Apparate etc. aus PVC, PAHT, PPr



Meidinger & Co.
Maiengasse 12-20 4004 Basel
Telefon 061 25 88 70

**Ein Fingerdruck -
Ihre Parkplatzfläche
verdoppelt sich**



Verlangen Sie
unsern Prospekt

Garagen-Parkierungsplatten «PLYMOTH»

Problemlos, einfach, robust, wirtschaftlich, bewährt.
Verzögerungsfreie Abfertigung ohne Bedienungspersonal.

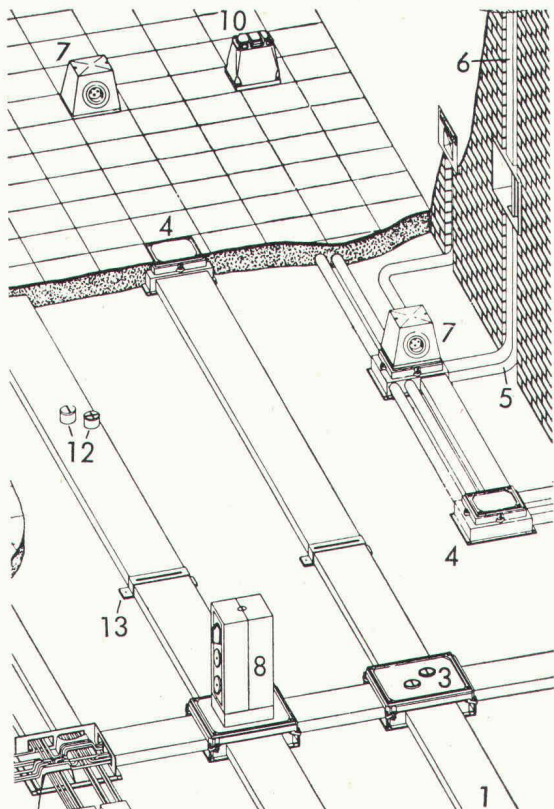

«teli-Flur» Installationssysteme

gewähren grösste Beweglichkeit und berücksichtigen alle Anschlusswünsche

Elaax AG

8021 Zürich
Hofwiesenstr. 217
Tel. 01 / 60 36 86

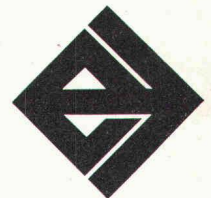

Elektr. Apparate und Anlagen

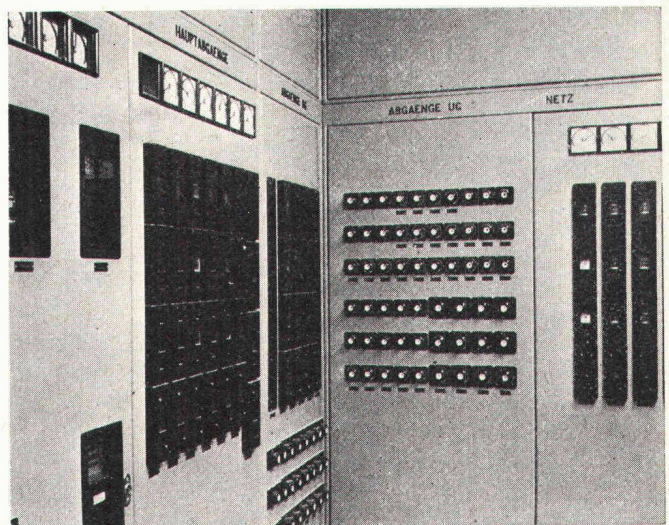

«Elaax» Steuerungen, Schalt- und Verteilanlagen

HALON

FEUERLÖSCHANLAGEN

SCHÜTZEN ...

Computer und elektrische Anlagen

Chemiebetriebe

NOCH

Farb- und Kunststoff-Fabriken

Bibliotheken und Archive

BESSER

Druckereien usw.

Brandschutz-Beratung
Sprinklerprojekte
Schaumlöschsysteme

INGENIEURBÜRO BEAT A. BRÜGGER, DIPL. ING. ETH

GERBERNGASSE 3 — 3011 BERN — TELEFON 031 / 22 88 55

Abwasserreinigung

durch **Friwa**

- Biologische Kläranlagen
- Benzinabscheider
- Klärgruben
- Abwasserfaulräume

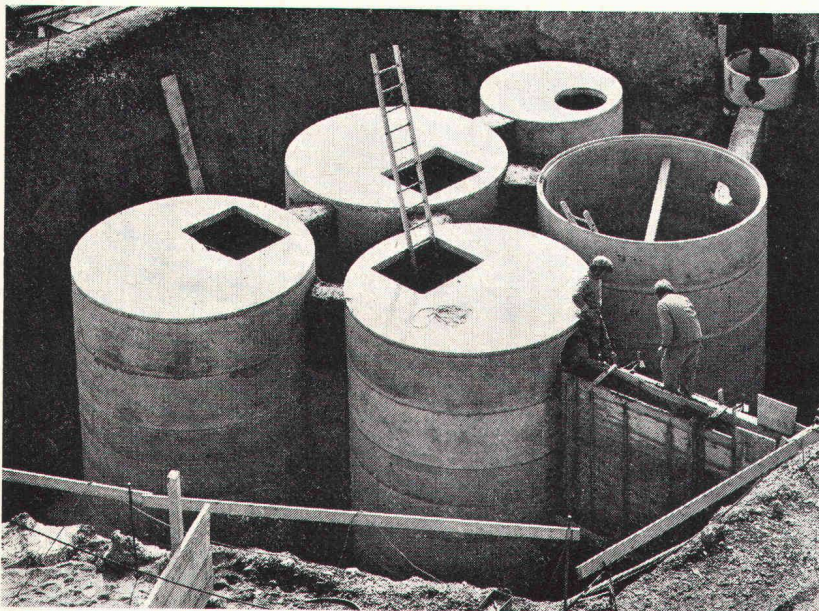

Unsere nach modernsten Methoden arbeitenden Fabrikationsbetriebe erlauben eine preisgünstige Herstellung der Friwa Abwasser-Reinigungsanlagen. Kranlastwagen liefern die fertigen Elemente direkt auf die Baustellen in der ganzen Schweiz.

Langjährige Erfahrung auf dem Gebiet der Abwasserreinigung garantiert Ihnen einen problemlosen Einbau und störungsfreien Betrieb.

Beratung und Verkauf durch:

Friwa AG Wallisellen/ZH
Friwa SA Bouveret/VS
Beton AG Pieterlen/BE
S. Merotto Cureglia/TI
B. Lehner Diepoldsau/SG
Caluori AG Trimmis/GR
Corex Basel AG/BS

Tel. 01/830 42 62
Tel. 021/60 65 01/02
Tel. 032/87 15 34
Tel. 091/ 3 20 61
Tel. 071/73 11 46
Tel. 081/22 35 38
Tel. 061/22 23 00

Einbau einer biologischen Kläranlage im Kanton Schaffhausen

sicher & besser bauen

mit



Tricosal®

BAU·CHEMIE AG

Dichtungsmittel für Beton und Mörtel. Zusätze für Sicht-, Schütt-, Fließ- und Pumpbeton sowie für Verputze, Ueberzüge, Schlämmanstriche, Haftbrücken usw.

Fugenbänder und Fugenverschlussbänder. 1- und 2-Komponenten-Fugenkitte.

Isolieranstriche für Oeltankwannen.

Schnellbinder, Frostschutz, Verzögerer, Schal- und Nachbehandlungsmittel, Reinigungsprodukte.

Vergussmörtel (gebrauchsfertig). Gleitlager. Brandschutzmassen.

Bau-Chemie AG, 4051 Basel
Rütlistrasse 50, Telefon 061 / 23 00 16

Die Vielseitigen

(SSS-Palettenförderer)

SSS-Palettenförderer sind vielseitig, weil sie ...

- mit allen in der Praxis vorkommenden Förderelementen – Rollenbahnen, Staurollenbahnen, Kettenförderer, Staukettenförderer – ausgerüstet werden können,
- sich mit Hubtischen, Drehtischen und Schwenktischen, ausgerüstet mit angetriebenen Rollenbahnen, kombinieren lassen,
- mit jedem gewünschten Steuerungs- bzw. Automatisierungsgrad sich koppeln lassen,

- an automatische Palettenlifte angeschlossen werden können,
- leise, mit konstanter Geschwindigkeit, stufenlos variabel oder mit Stau effekt arbeiten,
- horizontal, vertikal, um Ecken sowie mit Ein- und Ausschleusern Paletten bis 1500 kg fördern,
- auf unserer Erfahrung basieren und robust und zuverlässig gebaut sind.

Unsere Vielseitigen sind die vielseitigsten.



Maschinenfabrik
für Förderanlagen
8810 Horgen
Tel. 01/725 26 24

Suter-Strickler Sohn AG

Querschnitt aus unserem ausgewogenen Lieferprogramm:
Förderanlagen für Stückgüter, Förderbänder, Rollen- und Röllchenbahnen, Staurollenförderer, Kettenförderer, Kreisförderer, Senkrechtförderer, Durchlauflager, Förderanlagen für Schüttgüter, Waren- und Personellifte, Hängegerüste usw.

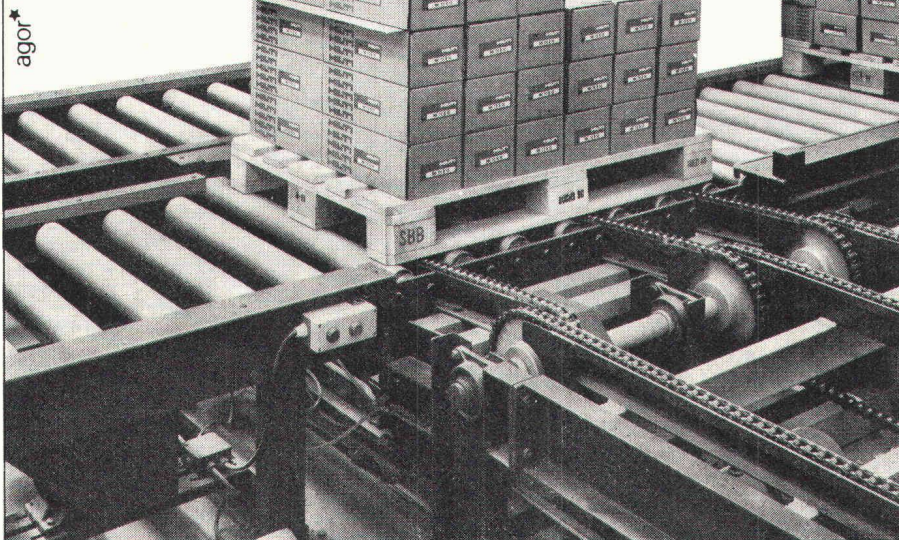

Coupon

Wir interessieren uns für **12.5.**

Zusätzlich erhalten wir das Taschenbuch «Twen-Witze».

Firma _____

Sachbearbeiter _____

Telefon _____

Suter-Strickler Sohn AG
8810 Horgen

Ihr Förderproblem – unsere Aufgabe

Galenica SA
Ecublens
Verteilzentrale



Projektierung
und
Ausführung
ganzer
Industriebauten

elemetal ag

Elemente aus Metall / Eléments métalliques
CH-3604 Thun, Beatusstrasse 6

Telefon 033 / 3 41 44
Telex 32235 eletu ch

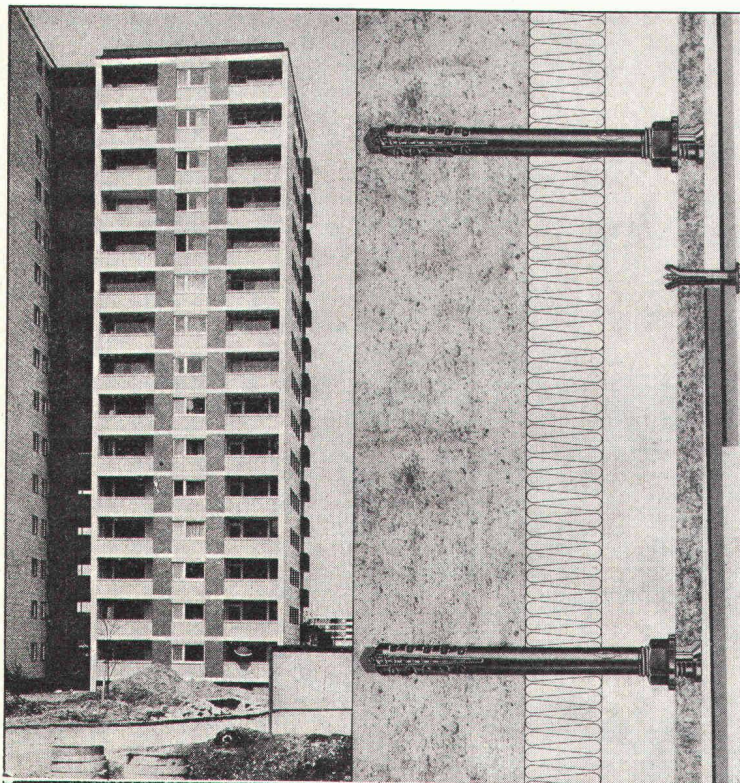

Fassade und Dach

Neue Befestigungs-Systeme und
-Elemente für Dach- und Fassaden-
verkleidungen.

Einfache, zuverlässige und problemlose
Montage.

Lassen Sie sich durch unsere
Spezialisten beraten.

Senden Sie mir/uns Ihr Handbuch über Fassade
und Dach.

Adresse: _____ Tel.: _____

Sachbearbeiter: _____

TUFLEX AG

MASCHINEN
WERKZEUGE
DÜBEL

Flughofstrasse 35, 8152 Glattbrugg/ZH ☎ 01-810 69 66



Mit FABA- Steigeschutz

sicher auf die
höchsten Bauwerke

SUVA geprüft.

Vorbei sind die Zeiten improvisierter oder von Hilfspersonal abhängiger Sicherheitsvorrichtungen zum Besteigen hoher Bauwerke.

Der FABA-Steigeschutz öffnet in dieser Hinsicht völlig neue Perspektiven. Er besteht aus einer Führungsschiene sowie einer robusten Fangvorrichtung und lässt sich mühelos in bestehende Steigewege von Kaminen, Masten, Türmen, Beleuchtungsanlagen, Brücken, Silos etc. einbauen.

Die Führungsschiene kann mit Sprossen bestückt werden und dient so als Steigleiter.

Gibt der Arbeitende über seinen Sicherheitsgurt einen waagrechten Zug auf die Fangvorrichtung, so lässt sich diese in der Führungsschiene auf- und abwärts bewegen.

Lässt dieser Zug nach, so blockiert die Fangvorrichtung sofort. Jeder mögliche Absturz wird so verhindert.

Detaillierte Unterlagen und technische Beratung erhalten Sie unverbindlich durch

Hanel

Handel und Elektroapparatebau AG

Zollstrasse 91
8212 Neuhausen am Rheinfall
Telefon 053/259 14/240 86
Telex 76 155



FRESCO

Bei uns geht
es bunt zu !!!

Zugegeben: Wir treiben es manchmal etwas bunt. Aber immer nur zur Freude unserer Kundschaft. Denn wir bringen Farbe in Ihr Leben:

Mit
FRESCO-Putz

Lassen Sie Innenräume und Fassaden leben. Denn: Fassade ist wichtig! Das kann Ihnen jedes hübsche Mädchen näher erklären.

Schutz und
Schmuck
FRESCO-Putz



Coupon Fordern Sie mit diesem Coupon weitere Informationen an.



Name _____

Adresse _____

Fresco AG, chem. Baustoffe
9442 Berneck,
Tel. (071) 7136 66-69, Telex 71284

FRESCO

DEITERMANN CHEMIE

PVG

Produktions-
und Verkaufsgemeinschaft
Fenster- und Fassadenbau

3250 Lyss
Bernstrasse 84
Telefon 032 / 84 25 25

Constral AG Weinfelden
Fahrni + Co. AG Lyss
Hartmann + Co. AG Biel
Hans Kissling AG Bern

Für uns heisst PVG:

- Liefern von komplettenisterelementen und Fassaden
- Unterstützung bei der Lösung technischer Probleme
- ein preiswertes Angebot, das Detailstudien und handfeste Kalkulation zur Grundlage hat
- Kosten, die dem Angebot entsprechen

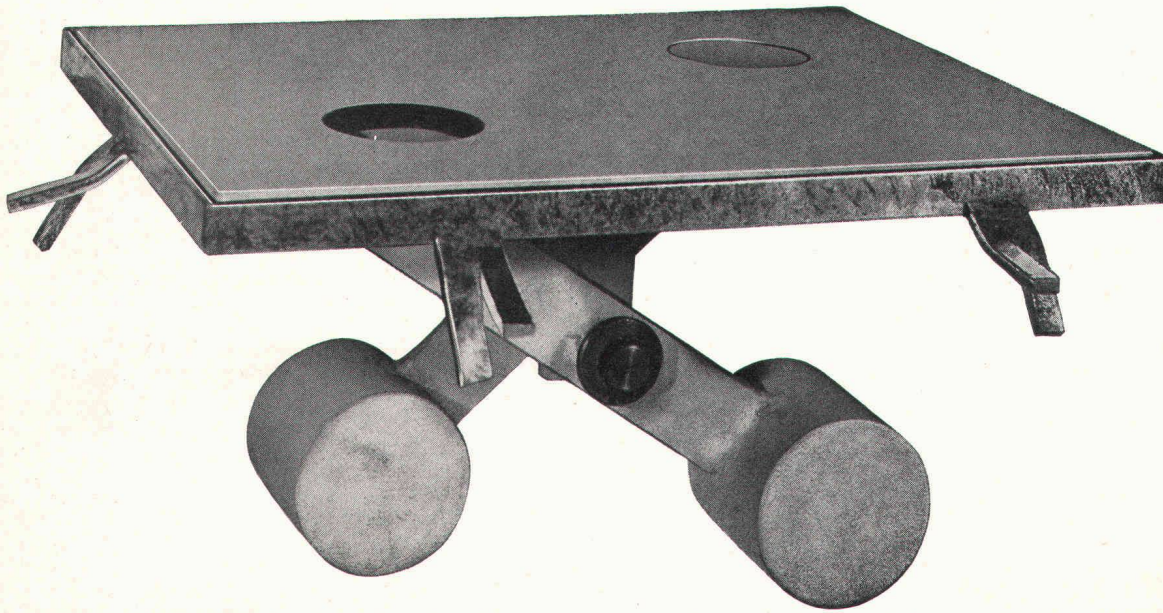

Neuartiges
Boden-
ventil

Typ
«KOMAX»

gegen
Abgase in Garagen
und Werkstätten

Die wesentlichen Vorteile:

1. Automatisches Schliessen des Ventils
2. Einfaches Anschliessen
3. Keine Abgase in der Werkstatt
4. Keine komplizierte Installation
5. Keine herumliegenden Abschlussdeckel
6. Keine Schieber
7. Keine herunterhängenden Schläuche
8. Störungsfreies Funktionieren
9. Keine Unebenheit im Werkstattboden
10. Rationelles Arbeiten

Zusätzlich können geliefert werden: Trichter für Anschluss vom Abgasschlauch
Rohrbogen für Anschluss an Ventil
Abgasschläuche in verschiedenen Durchmessern

AUTO TECHNIK CHUMACHER S

Garagen-Einrichtungen — Werkzeuge — Maschinen
Schaffhauserstrasse 459 8052 Zürich Telefon 01 / 50 23 90

HENAUER+CO GITTERROSTE

Verkaufsprogramm:

Gitterroste in Ausführung
Stahl-feuerverzinkt
Stahl-kunststoffbeschichtet
Chromstahl
Treppenstufen
Treppenwangen
Unterzüge

8103 Unterengstringen
Telefon 01 79 58 01
Telex 58 107 hengi ch

Qualität zu günstigen
Preis- und
Lieferbedingungen

Planung und Lieferung
von Gitterrostpodesten
und Unterkonstruktionen

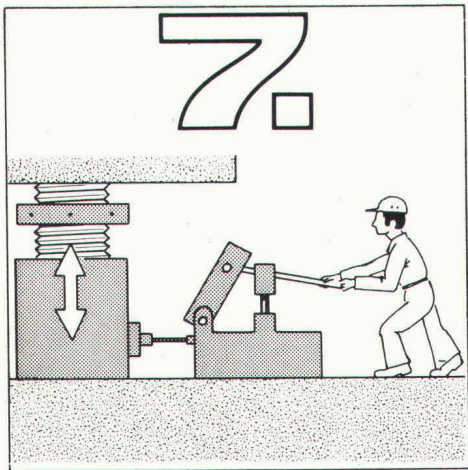

Bauwerk – Hochdruck-Hydraulik

Wollen Sie Bauteile oder Tragwerke zum Ausgleich von Setzungen anheben und nach Unterfütterung der

Auflager absenken? Suchen Sie Verschiebelager, Gleitpolster oder Gleitfolien für einmalige Verschiebe-Bewegungen oder für permanente Auflagerung mit geringen Reibungsbeiwerten?

Pressen, Pumpen und Steuerungen zum Anheben, Absenken, Verschieben, etc. Verschiebelager - Gleitfolien

Fragen Sie uns bitte an - wir können Ihnen neben einer grossen Auswahl von Hochdruckhydraulik-Konstruktionen für das Bauwesen auch Bauwerks-Stossdämpfer zur Aufnahme von Erdbeben- und Bremskraft-Stössen anbieten.

Wir liefern, projektieren, versetzen oder überwachen. Permanente Ausstellung in RORBAS-Zürich. Bezugsquellen-Nachweis fürs Ausland: HONEL-HOLDING AG - LTD - SA Lochmühle, CH - 8427 Rorbas-ZH

heinz honegger ag

Postfach 18, CH-8427 Rorbas, Telefon 01/967177

- | | | | | | | | | | |
|-----------------------|------------------|-----------------|--------------------------|----------------------------|-----------------------|--------------------------------|--------------|--|------------------------------|
| 1. Fugen-ausbildungen | 2. Auflagerungen | 3. Entwässerung | 4. Hohlraum-Ausbildungen | 5. Befestigung-Verankerung | 6. Fugen-ausbildungen | 7. Bauwerk Hochdruck-Hydraulik | 8. Entlüfter | 9. Aussparungs- u. Struktur-Schalungen | 10. Distanzierung Einmessung |
|-----------------------|------------------|-----------------|--------------------------|----------------------------|-----------------------|--------------------------------|--------------|--|------------------------------|



Baustoff-Kontrolle

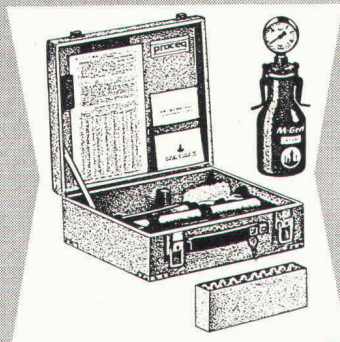
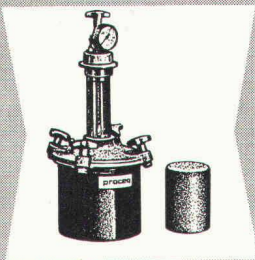

Prüfsiebsätze nach SIA und Einzelsiebe
Tisch- und Hängesiebmaschinen für Labors
Schnellfeuchtigkeitsprüfer und Trockengeräte
Stechthermometer für Kies und Frischbeton
Ausbreittisch, Setzbecher, Betonsonden und Verdichtungs-
masse für Konsistenzprüfung
Luftgehaltsprüfer für Frostbeständigkeitsnachweis
Thermo- und Hygrometer, Messzylinder und Waagen für
die allgemeine Laborausrüstung

proceq

Senden Sie uns bitte Ihre Dokumentation über Baustoffkontrolle

Name _____
Adresse _____

PROCEQ SA, Tel. 01/4778 00
Riesbachstrasse 57, 8034 Zürich



BODENHEIZUNG

die Lösung für höchste Ansprüche

- unspürbar:
man fühlt sich einfach wohl
- rationell:
bis 25 % Heizkosteneinsparung
- individuell:
anpassbar, jeder bekommt, was er will
- unsichtbar:
erlaubt freie Raumgestaltung
- bewährt:
40 Jahre Erfahrung — Ihre Garantie
- flexibel:
dank 90/70 Grad Heizwassertemperatur
mit örtlichen Heizflächen kombinierbar
ohne Unterstation
- modern:
neue, arbeitssparende Materialien

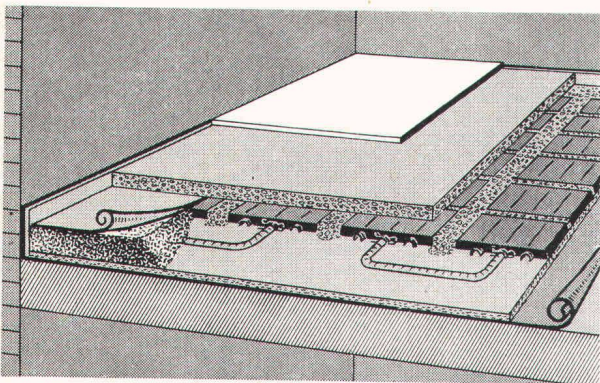

Schnittzeichnung durch die neue Konstruktion bei Unterlagsböden:
nur noch 5 kg Material pro m²

Verlangen Sie noch heute unsere neuesten Unterlagen!



DERIA-DESTRA AG für Strahlungswärme

CH-8132 EGG-ZÜRICH
Zelgmatt 38

Tel. (01) 86 13 50

MSU-Erzeugnisse für alle Besteigungsbauwerke
MSU, ein Vierteljahrhundert im Dienste des Unternehmers und der Bauherrschaft, entwickelt und verbessert stets neue Besteigungselemente für leichte, sichere und beständige Handhabung.

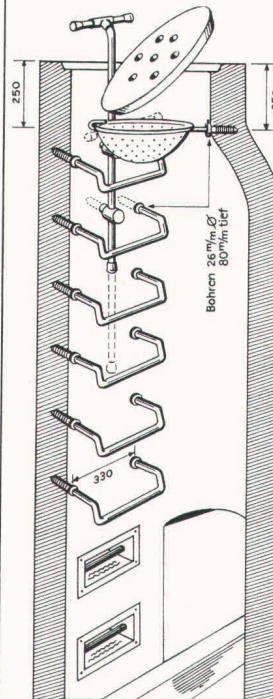

Kein Spitzen,
kein Ein-
zementieren,
nur noch
bohren und
einschlagen,
dank dem
verbesserten,
neukonzipierten
MSU-System.

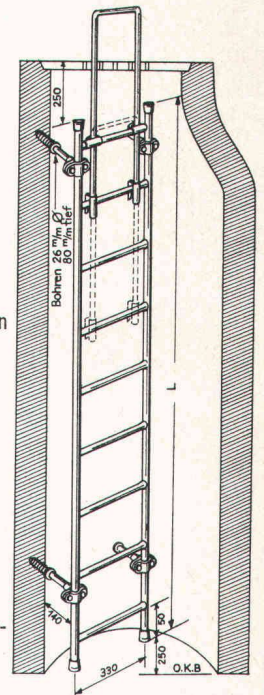

Damit ver-
doppeln Sie
Ihren produk-
tiven Nutzen,
sparen Zeit,
Geld und Unter-
haltsarbeiten.



MSU-Spezialerzeugnisse
Henri Zenhäusern
Birmensdorferstrasse 134a
Telefon 01 / 98 76 48
8902 Urdorf ZH



Frei auskragende

Parkfeldüberdachungen

ermöglichen eine platzsparende An-
ordnung von grossen und kleinen
Fahrzeugen.

Weitere Produkte:
Materialplatzüberdachungen,
Velostandanlagen

Mösch, Schneider AG, Aarau

Stahlbau, Schlosserei, Blecharbeiten
Tel. 064 / 22 35 53

Kälte für Industrie und Forschung

Phytotron der Eidg. Forschungsanstalt für Obst-, Wein- und Gartenbau Wädenswil, Forschungsanlage zur Abklärung der Temperatur-, Luftfeuchtigkeits- und Lichtansprüche von unter Glas kultivierten Nutzpflanzen. Unser Bild: Gemüsepaprika.

Therma baut ortsfeste und transportable Klimakabinen und -zellen für biologische Versuche mit Pflanzen, Insekten und Pilzen. – Genaue Temperatur- und Feuchtigkeitsregulierung in weitem Bereich.

Kühltruhen, Klimaprüf- und Wechseltemperaturschränke, Multizellenschränke für verschiedene Temperaturen, Tieftemperatur-Prüfräume, Stratosphärenkammern.

therma



Therma-Kälte
Hofwiesenstrasse 141, 8042 Zürich
Telefon 01/26 16 06. Ausstellungsräume in
Bern, Basel, Lausanne, Genf und Cadenazzo.

Verlangen Sie bitte unsere Dokumentationen. Beratende Kälteingenieure stehen jederzeit zu Ihrer Verfügung.



Würfeldruck-Prüfung

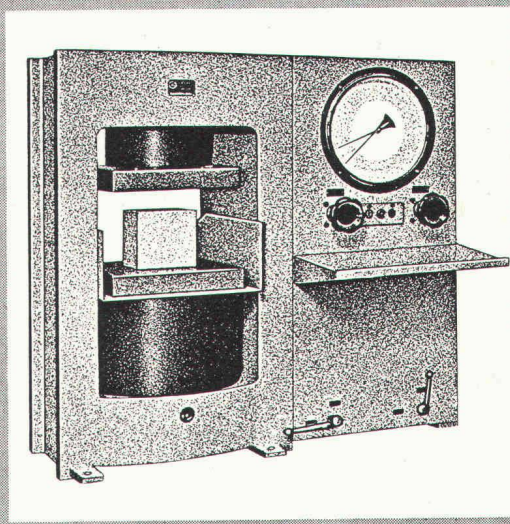
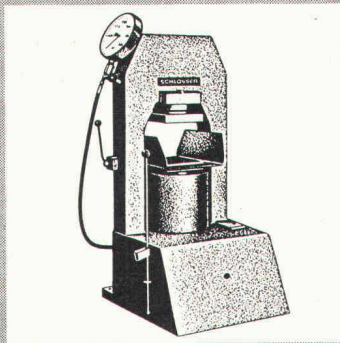
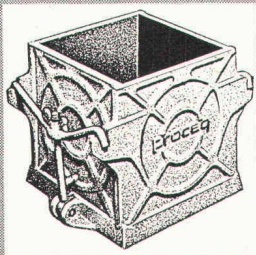

proceq

Formkästen W 982 für 20er Würfel
Dreifachformen für 20er Würfel und Prismen 12x12x36 cm
Abstreichlineale, Normalspatel und Würfelzangen
Elektro-Rütteltische mit Hochfrequenzverdichtung und Zeitschaltuhr
Druckprüfmaschinen Klasse 2 und 3 für Baustellenprüfung und Eigenüberwachung
Druckprüfmaschinen Klasse 1 für Labors

Senden Sie uns bitte Ihre Dokumentation über Baustoffkontrolle

Name

Adresse

PROCEQ SA, Telefon 01/4778 00
Riesbachstrasse 57, 8034 Zürich

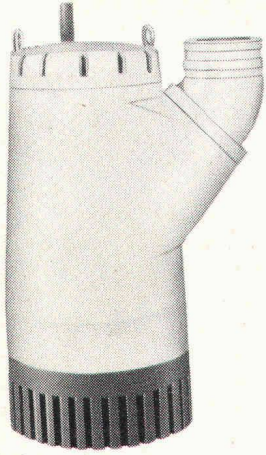

ABS - Baupumpen

das Ergebnis einer 15jährigen Entwicklung und Erfahrung
in der Baupumpen-Produktion.

Wir führen Pumpen mit einer Förderleistung von 300—6000 l/min. Die leistungsmässig gut abgestufte Baureihe erlaubt eine wirtschaftliche Typenauswahl für jedes Entwässerungsproblem.

ABS PUMPEN AG

8003 Zürich, Gertrudstrasse 22, Telefon 01 / 23 48 23

Wir vereinigen
die Erfahrung
der besten Hersteller
elektrotechnischer Artikel



OTTO FISCHER AG

Elektrotechnische Artikel en gros

☎ 01/42 33 11 ☎ 01/44 35 88 Telex 54 763
Sihiquai 125 Postfach 8023 Zürich



Bild: Zürich



An irgendeinem Tag, irgendwo in der Stadt. Ein Flitzer – mit dem bekannten Signet für reprobentechnische Qualität – ist unterwegs zu Ihnen.

Es eilt natürlich, wie meistens. Und auch heute werden Sie Ihre Lieferung pünktlich erhalten. Zuverlässig, wie immer.

Für Cliché- und Fotolithoarbeiten sind wir kompetent.



Nievergelt Repro AG Zürich Zentralstr.12

Tonwerk Döttingen
Inhalt 1 Million Liter

betontanks

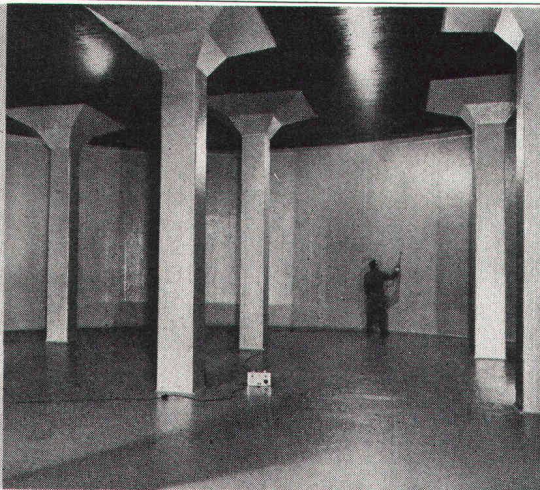

für Heiz- und Dieselöl

Spezialauskleidung mit elastischer Dauerbeschichtung

Die **Doppelmantel-Kunstharsauskleidung «System Schneider»** mit Ueberwachung des Hohlraums mittels Leckanzeiger erfüllt die neuen Vorschriften des Eidg. Amtes für Umweltschutz (Ausweisnummer EAGS 08.01.71). Ausführung bei Neuanlagen und als Sanierung alter Tanks, die den heutigen Vorschriften nicht mehr genügen.

tankbau otto schneider zürich

8057 zürich frohburgstr.188 tel.051 26 35 05

MABILIA & Cie

022 / 45 01 50, Telex 27 721

Grues télescopiques hydrauliques

Grove 75 t, haut. 54 m avec fléchette
P. H. 60 t, haut. 45 m avec fléchette
Grove 41 t, haut. 45 m avec fléchette
Grove 18 t, haut. 31 m avec fléchette
Bantam 16 t, haut. 25 m avec fléchette
Bantam 14 t, haut. 18 m avec fléchette

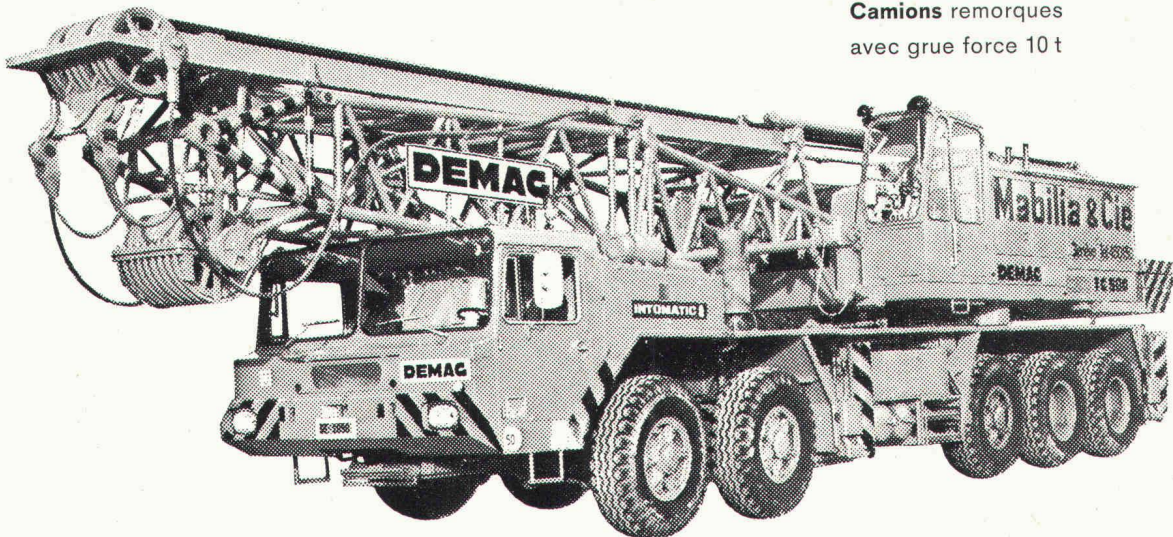

Nouvelle grue DEMAG, flèche treillis.

Force de levage 140 t.

Hauteur max. 111 m.

Location d'engins GENÈVE

Grues flèches treillis
Lima 35 t, haut. 51 m

Engins

Elévateur 12 t, haut. 5,30 m
Elévateur 2 t
Semi-remorques, long. 18 m
Semi-remorques,
avec grue force 12 t

Camions remorques
avec grue force 10 t

Bindemittel- Kontrolle

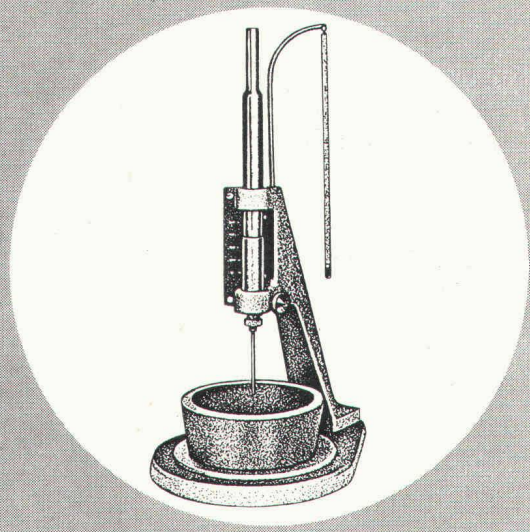
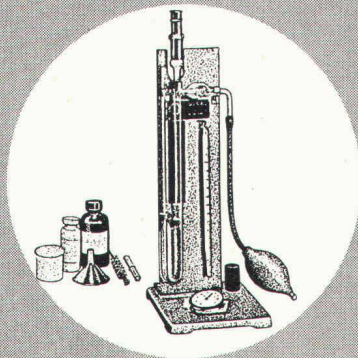
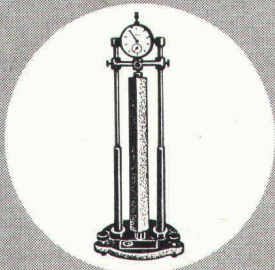

proceq

Luftdurchlässigkeitsprüfer nach Blaine
Labor-Mörtelmischer mit Programm nach ISO RILEM CEM
Nadelgerät nach Vicat und Konsistometer
Vollautomatische Vicatgeräte für 1 oder 4 Proben
Raumbeständigkeitsprüfung nach Le Chatelier
Dreifachformen und Druckvorrichtung für Mörtelprismen
Schwindprüfer und Biegezugfestigkeitsprüfer
Druckprüfmaschinen Klasse 1 für Labors

Senden Sie uns bitte Ihre
Dokumentation über Baustoffkontrolle

Name _____
Adresse _____

PROCEQ SA, Telefon 01 / 47 78 00
Riesbachstr. 57, 8034 Zürich

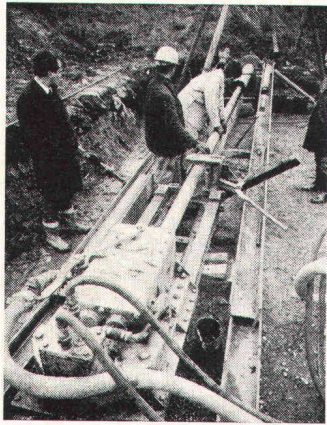

Fehlmann Grundwasserbauten AG

Bahndamm-Durchbohrung

Tiefbohrungen, Brunnenbau, Erdanker, Schlitzwände, Pressrohrvortrieb, Wasseraufbereitung, Schwimmbäder



Fehlmann Grundwasserbauten AG, 3001 Bern
Monbijoustrasse 16, Telefon 031 / 25 66 11

**Das Auskleiden von Öfen
stellt ganz besondere Probleme.**

**Wir
lösen
sie** Seit
1872

161.002.1

TONWERK LAUSEN AG 

Tel. 061/91 30 00

(Wir sind auch die Hersteller der
dauerhaften Schweizer Steinzeugbodenplatten.)

Ein Beispiel der

POLYMUR® - Bauweise
mehrgeschossiges Gross-Schulhaus

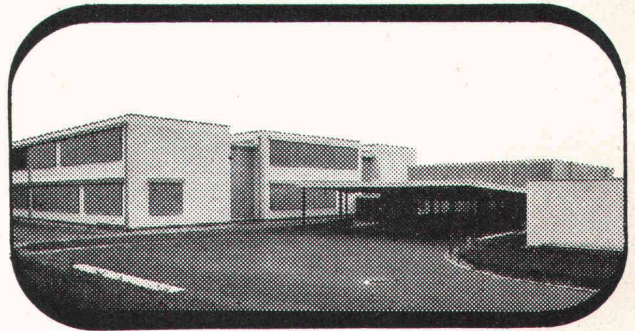

Die 1883 gegründete Firma Murer fabriziert nach einer grossen Forschungs- und Entwicklungsarbeit seit zehn Jahren das POLYMUR-Aussenwand-Element für jede Art von Hochbau. Die Konstruktion ist in allen Teilen ausgereift, und sämtliche Details sind gelöst.

Die überdurchschnittlich guten bauphysikalischen und statischen Eigenschaften verhalfen POLYMUR zu einem sehr grossen Marktanteil.

POLYMUR führt eine dauernde Eigenüberwachung durch und übergibt der Bauherrschaft die Güteausweise der führenden Materialprüfungsinstitute.

POLYMUR®-Elementbau

Albin Murer Tel. 041-64 17 57
6375 Beckenried

Modelle

Architekturmodelle in Holz oder Kunststoff
H. Schalk, Modellbau für Architektur und Technik
Siewerdstrasse 99, 8050 Zürich Tel. 01 46 62 11

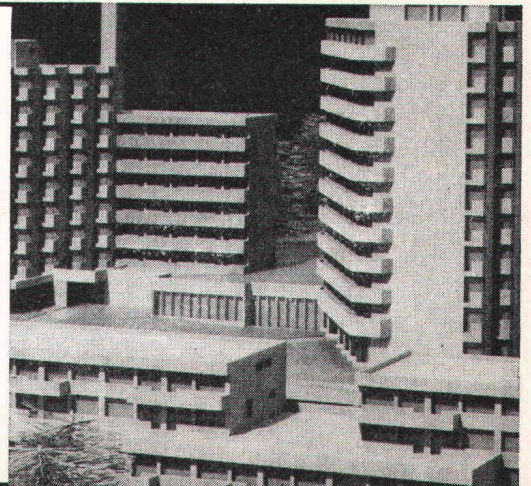

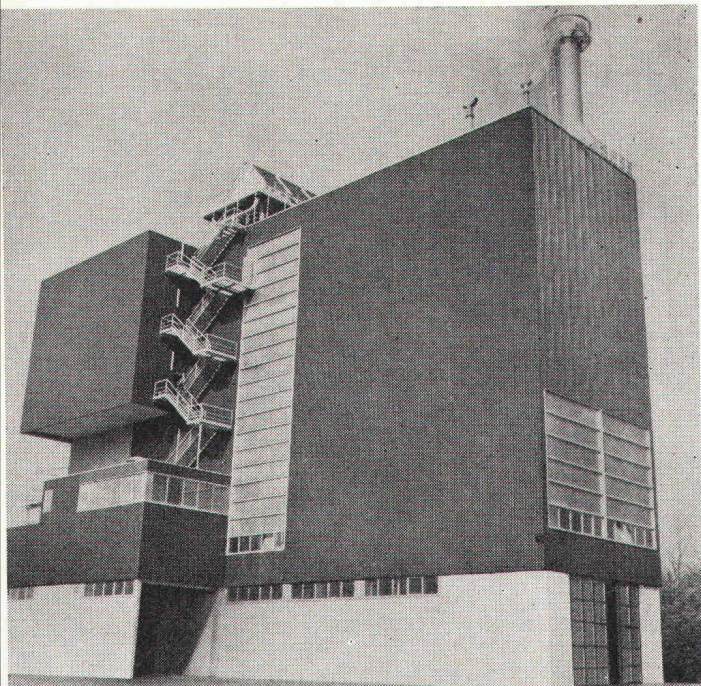

Kehrichtverbrennungsanlage Werdenberg/Buchs

Koenig- Profilstahlbleche

...wieder die
wirtschaftlichste
Lösung
im industriellen
Fassadenbau.

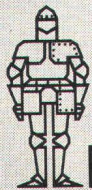

KOENIG

Dr. Ing. Koenig AG
Abteilung Bauelemente
Lagerstrasse 10, 8953 Dietikon
Telefon 01/88 26 61, Telex 52630 bleko ch

Die Strassenbauer

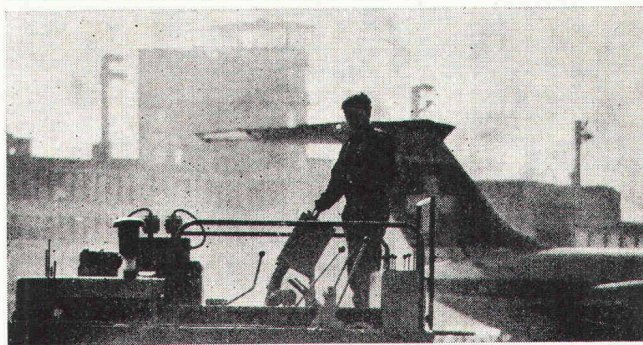

Hinter dem gelb-grünen Schild sind sie am Werk. Grosse moderne Maschinen helfen diesen «ganzen» Männern unsere Objekte für die Zukunft zu bauen. Sie planen und schauen vorwärts. Sie werden mit ihrer Fachkenntnis und dem persönlichen Einsatz den hohen Anforderungen im Strassen- und Tiefbau gerecht. – Sie tragen Verantwortung.

Hinter diesen Männern steht ein gesundes Bauunternehmen, das Leistungen zu honorieren weiss, Personalfürsorge nicht nur anstrebt, sondern sie ausübt.

Besprechungs-
und
Vorstellungs-
möglichkeiten
in allen unseren
Baubüros:
Kloten, Bülach,
Zürich,
Schaffhausen,
Egg/ZH,
Spreitenbach,
Kreuzlingen
und Frauenfeld.

information

Vielleicht möchten Sie uns kennenlernen? Telefonieren oder schreiben Sie einfach einmal. Unser Herr Flach wird Sie gerne über die HÜPPI AG informieren. (Tel. 052 25 69 21)

Name _____

Strasse _____

Wohnort _____

HÜPPI

Hüppi AG, Bauunternehmung, Wülflingerstr. 285
8408 Winterthur, Telefon 052 25 69 21

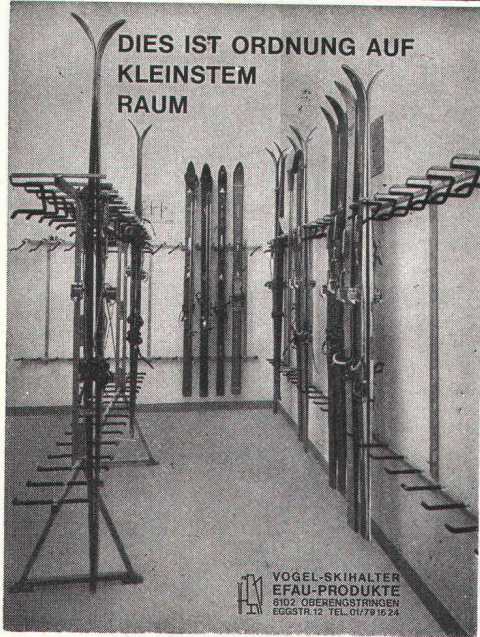

DIES IST ORDNUNG AUF
KLEINSTEM
RAUM

Vogel- Skihalter

Ganzmetall
Feuerverzinkt
Robust

Planen und Ein-
richten von Ski-
räumen, Liefern
von Teilen für
Selbstmontage

Für Hotels, Ski-
und Ferienhäuser,
Schulen, Berg-
bahnen usw.
Bis 16 Paar Ski
per Laufmeter

ERWIN VOGEL
EFAU-PRODUKTE
8102 Ober-
engstringen
Eggstrasse 12
Tel. 01 / 79 16 24

VOGEL-SKIHALTER
EFAU-PRODUKTE
8102 OBERENGSTRINGEN
EGGSTASSE 12 TEL. 01/79 16 24

Rüegg-Naegeli zeigt etwas:

33



Bürocontainer

Transparenz und Flexibilität mit dem
USM Bürocontainer-System.
Besuchen Sie das « Teamland »,
die wegweisende Bürolandschaft:
Telefon 01-810 41 41



Rüegg-Naegeli

Zürich Chur Luzern Glattbrugg
8152 Glattbrugg, Kanalstrasse 19
Telefon 01/810 4141

I & E Kompressoren jetzt superschall- gedämpft!

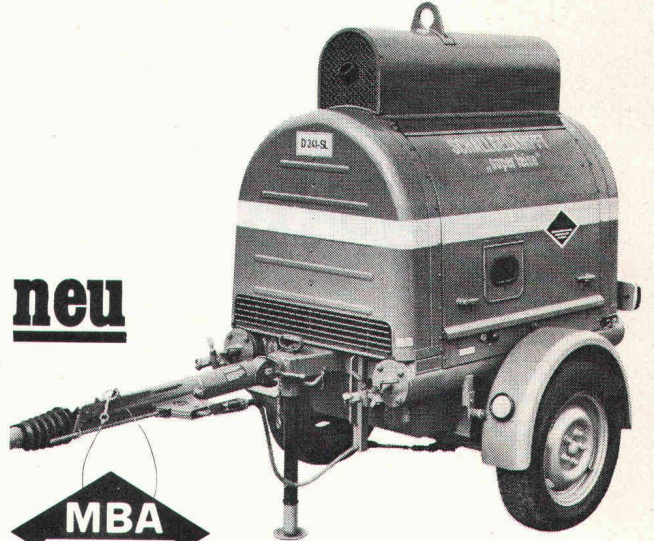

neu



**- Vorsprung
ohne Nebengeräusch**

MBA, 8600 Dübendorf, Tel. 01 85 00 21
ab 20. Juni 1974: Tel. 01 820 00 21

System Betonrohrpressen PHLOMAX

Im letzten Jahr wurden
1 Mio. lfm
armierte Rohre
auf Phlomax-
Maschinen
hergestellt

robust
wirtschaftlich
sicher

Neues erweitertes
Maschinen-
Programm



**GRABER
+
WENING**

Graber + Wening AG, Maschinenfabrik, 8413 Neftenbach / Schweiz
Telephon (052) 31 11 21 Telex 76229 grabr ch
GW 659-d

Eine wichtige
Neuerscheinung
des Fachverlages

Projekt - Management im Bauwesen

von J. Brandenberger
und E. Ruosch, dipl. Ingenieure

Die moderne Organisationspraxis
für Bauprojekte.
216 Seiten, 212 Abbildungen,
Tabellen, Diagramme.
Dreifarbiger Schutzumschlag.
Ganzleinen Fr. 69.—.

Dieses Werk kann als Grundlage
für die praktische Arbeit
des Planers sowie für die
Organisationstätigkeit des Bau-
unternehmers und des Bauherrn
angewandt werden. Gleichzeitig
gilt es aber auch als Lehrbuch
für den zukünftigen Organisator
im Bauwesen wie auch für
Betriebsingenieure und Fachleute,
Studenten und Dozenten
des modernen Managements.

Zu beziehen bei Ihrem Buch-
händler oder beim
Impressum Buchservice
Schöneggstrasse 102
8953 Dietikon/Zürich
Telefon 01 / 88 76 73

Aus dem Inhalt:

Projektdefinition
Projekttablauf
Vorbereitungsphase
Planungsphase
Ausführungsphase
Unternehmensorganisation
Aufbauorganisation
Ablauforganisation
Funktionendiagramm
Stellenbeschreibung
Organisationshandbuch
Projektorganisationsmodelle

Führungsmethodik
Projektorganisationsformen
Projektleitung
Informationssysteme
Informationsmittel
Projektkontrolle
Öffentlichkeitsarbeit
Planungshilfsmittel
Kostenplanung u. -überwachung
Verträge
Versicherungen
Sicherheitsfragen

Nivellieren mit Automaten

schneller, einfacher, sicher — aufrechtes Fernrohrbild

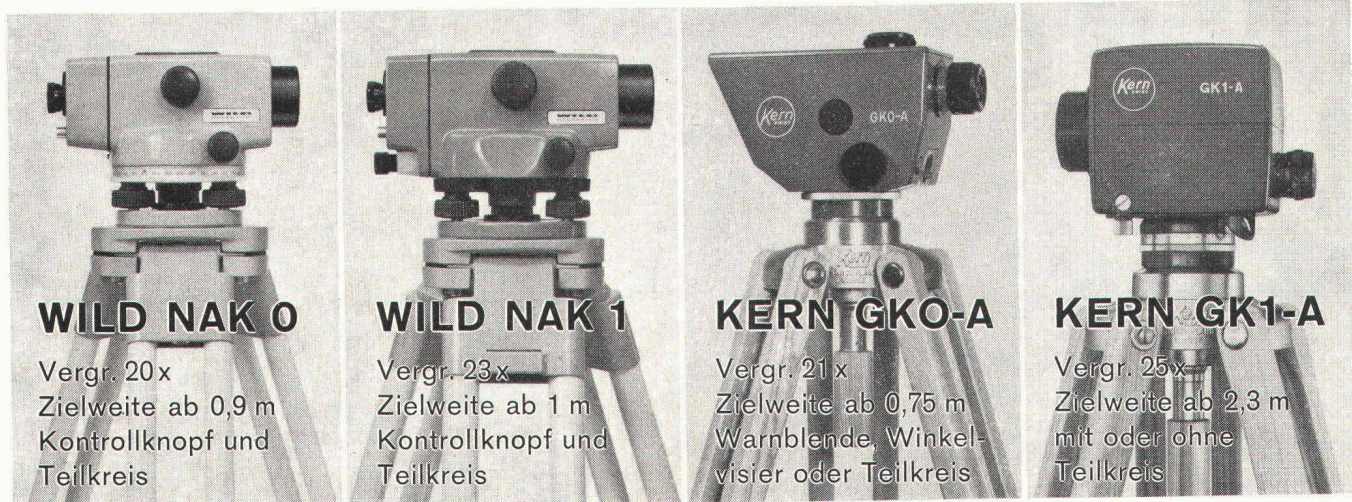

WILD NAK 0

Vergr. 20x
Zielweite ab 0,9 m
Kontrollknopf und
Teilkreis

WILD NAK 1

Vergr. 23x
Zielweite ab 1 m
Kontrollknopf und
Teilkreis

KERN GKO-A

Vergr. 21x
Zielweite ab 0,75 m
Warnblende, Winkel-
visier oder Teilkreis

KERN GK1-A

Vergr. 25x
Zielweite ab 2,3 m
mit oder ohne
Teilkreis

Verlangen Sie unverbindlich Vorführung oder nähere Informationen über automatische Nivelliere und andere Neuheiten mit untenstehendem Talon.

GRAB+WILDI AG

8023 Zürich 1, Seilergraben 61 Tel. 01 / 32 57 88 - 89
8902 Urdorf, beim Bahnhof Tel. 01 / 98 76 67 - 68

Wir wünschen sofort: Vorführung der Nivellier-Automaten
 Spezialkatalog VG 8
(Zutreffendes bitte ankreuzen)

Name / Firma:
Adresse:
Telefon-Nr.
Plz.: Ort:

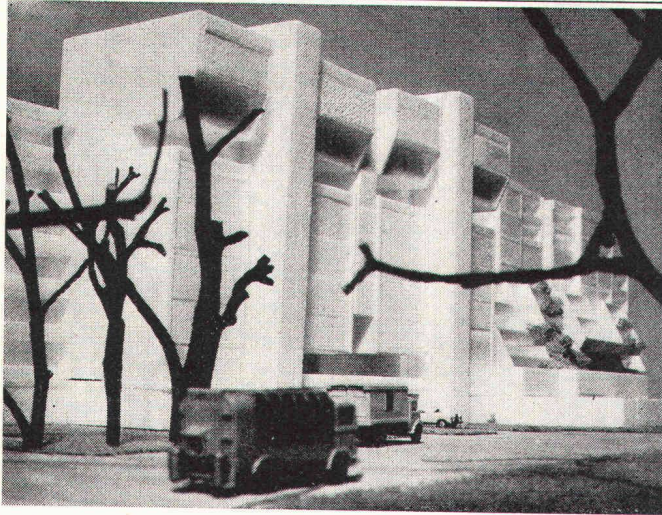

Fertigen Sie Ihre **Studienmodelle**
rasch und günstig selber!

Wir helfen Ihnen mit:
Styroporplatten in feiner Qualität
Therm. Schneidegeräten «Decomat»
Diversen Klebstoffen (auch farblos)
Sprayfarben (styroporfest) ...
Verarbeitungshinweise, Prospekte,
Preisliste durch



Ernst B. Leutwiler
Elektroapparate
Gladbachstrasse 1
Postfach
CH-8033 Zürich
Telefon 01 / 28 19 80

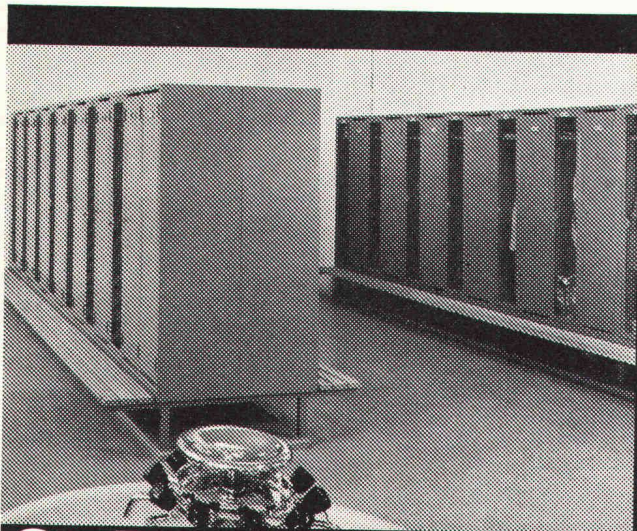

Scheer Garderoben

für Werkstätten, Büros, Schulen, für Sie! Einzelschränke
offen oder geschlossen. Garderobenanlagen, von Ihnen
oder von uns individuell geplant. Verschiedene Standard-
Typen. Spezialanfertigungen. Verlangen Sie unsere Doku-
mentation.



Scheer bietet mehr!

Ernst Scheer AG, 9102 Herisau
Lager- und Betriebseinrichtungen
Telefon 071 51 29 92

Mess- und Kontrollinstrumente

AN ORT UND STELLE
IM LABORATORIUM

FÜR:

BODEN
FELS
WASSER
BETON
BITUMEN

BEVAC

Marcel Grangier
Route d'Yverdon 18
1033 CHESEAU
Tel. 021 / 91 10 86 / 87

Rüegg-Naegeli zeigt etwas:

11

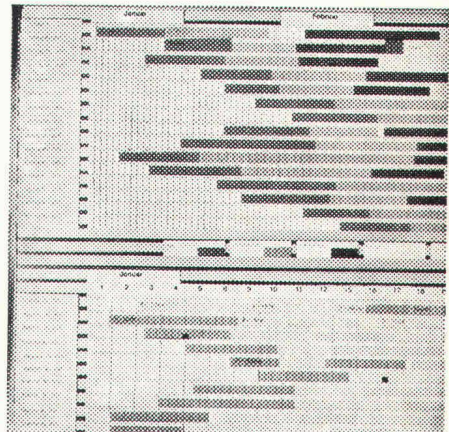

Planungsgeräte

Jederzeit wissen, worauf es ankommt,
auf wen es ankommt, wann es darauf
ankommt, mit **RN Dispograph®**
Planungs- und Kontrollgeräten vom
Hersteller



Rüegg-Naegeli

8022 Zürich, Beethovenstrasse 49
Telefon 01/270 250
7000 Chur, Quaderstrasse 17
Telefon 081/22 52 83
6003 Luzern, Pilatusstrasse 2
Telefon 041/22 35 38
8152 Glattbrugg, Kanalstrasse 19
Telefon 01/810 4141

Standard-Dachablauf einteilig
mit Isolationskörper
und aufgesetzten Distanzringen
25 und 35 mm H

Standard-Dachablauf zweiteilig
mit Isolierkörper und Isolierring
und Distanzringen. 3° Auslauf

Flachroste für 1,5 und 15 t
Traglast

Heizstäbe — Heizringe usw.

Standard-Dachablauf zweiteilig
mit Isolierkörper und Isolierring
und Distanzringen
25 und 35 mm H mit Kugelrost
Flachroste auch befahrbar 15 t

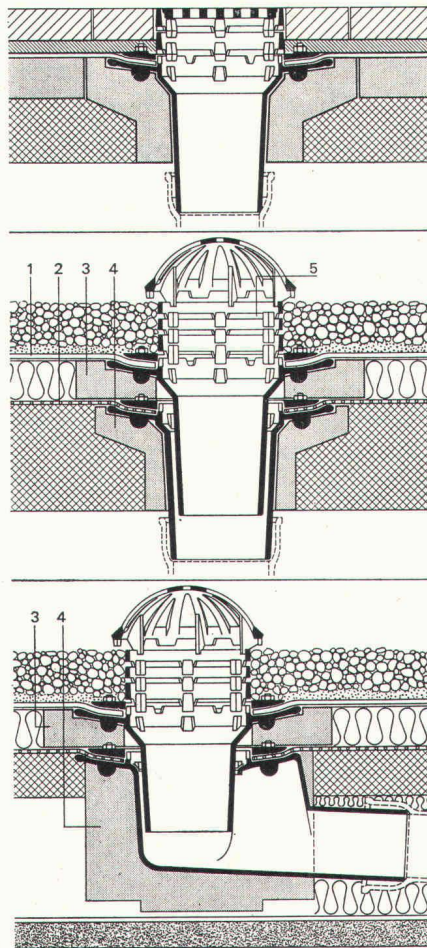

PASSAVANT

Flachdachabläufe

das bewährte Baukastensystem
aller PASSAVANT-Flachdach-
abläufe erlaubt das Ueber-
brücken jeder Höhe, ohne den
untersten einbetonierten
Ablaufkörper zu verändern

Verlangen Sie Unterlagen bei:

Werner Maag
8032 Zürich
Zeltweg 44
Tel. 01/3275 80

1a

Adresse:

WEGWEISEND!



- Rinnsteine
- Bundsteine
- Trottoirrandsteine
- Brückensteine
- Inselsteine
- Gartenplatten
- Weichgruben-
Einfassungen

STEINER SILIDUR AG
8450 Andelfingen

☎ 052 / 41 1021

Formstein AG Rubigen
3113 Rubigen

☎ 031 / 92 85 44



DEUTSCHE HORIZONTALRAMME (Bodenverdrängungshammer) auf der Richtlafette

RADIO SCHEFER
Trischlistrasse 10
9400 Rorschach
071 / 41 22 86

Kampf der Teuerung!

Vorbei mit den teuren Gräben. Schefer offeriert jetzt mit seinem Grundomat die preiswerte Lösung für alle Arten von Leitungen unter Strassen, Dämmen, Vorgärten usw. Wir bohren bis zu 30 m Länge und 180 mm ϕ mit unserem Verdrängungshammer. Unser Service ist prompt und preiswert.

MERK pullax

Spill-Schlitten eignet sich für die Holzbergung und andere Transporte unter schlechtesten Bedingungen: Gebirge, Urwald, Sumpf. Zugkraft bis 7000 kg, Seillänge bis 750 m. Räder und Achsen leicht abnehmbar.

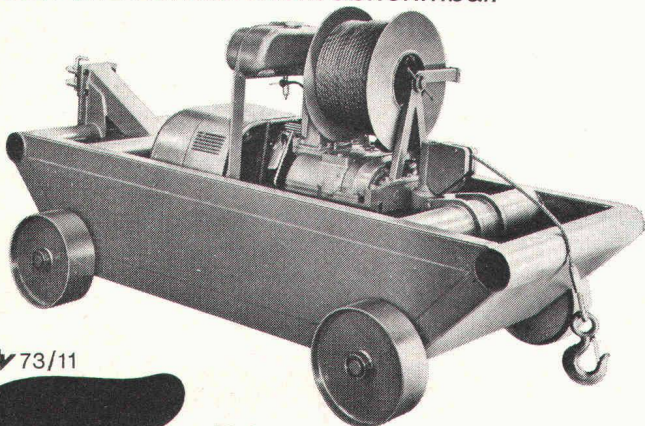

473/11

Kein Kippen des Spill-Schlittens, weil Schwerpunkt unterhalb des Seilzuges.

MERK-PULLAX AG, Maschinenbau
Dammstrasse 3, CH-8953 Dietikon ZH
Tel.: 01/88 84 30



Mod. 1 75/150
Mod. 3 70/130 (evtl. 65/120)

Aufzugtreppe
Grösste Vorteile
auf kleinstem Raum

Feldmann & Co. AG, Holzbau
3250 Lyss BE Telefon 032 / 84 11 84

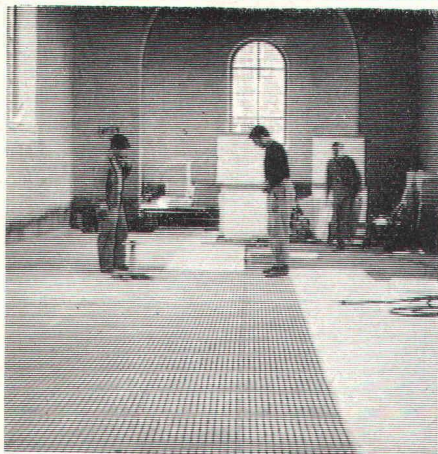

Reimers Electric-Floor-Fussboden-Speicherheizung, Eswa-Flächenheizung, Wärmekabel, Metall- und Kachelspeicher, Blockspeicher, Klimageräte und -truhen, Direktheizgeräte, Steuergeräte usw.

Profitieren Sie von unserer langjährigen Erfahrung. Verlangen Sie Prospekte oder unverbindliche Offerten.

electric
AG Brugg

Klima- und Elektroheizungen
5200 Brugg Telefon 056 / 41 47 22

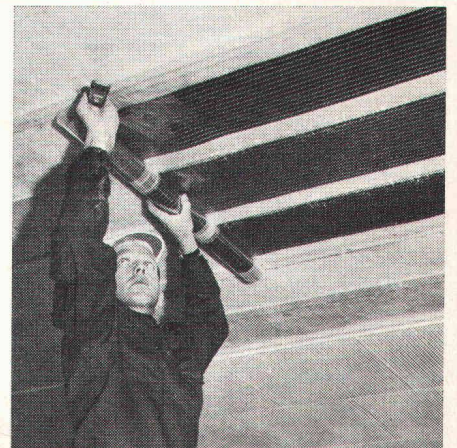

Sondier- bohrungen

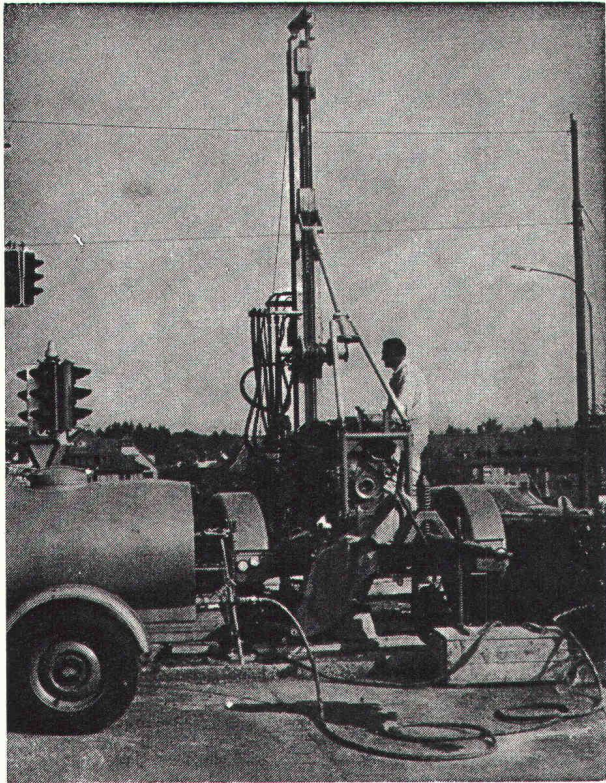

Sondierbohrung Bucheggplatz Zürich

Rotationskernbohrungen
 Rammsondierungen
 Scherflügelversuche
 Ungestörte Bodenproben
 Durchlässigkeitsuntersuchungen
 Bohrungen für Injektionen
 Fels- und Lockergesteins-Anker

Ing. Greuter AG
8032 Zürich

Telefon 01 / 32 90 28

**Spezialfirma für Gunit, Spritzbeton, Injektionen
 und Bohrungen**

Architekten Planer

Wenn eine Wand aus
 Profilglasbahnen geplant
 oder verlegt werden
 soll, müssen Unterlagen über

AIRprofil®

zur Hand sein
 (bitte BON einsenden).
 Hier das Wichtigste:
 Ganz aus Aluminium in
 der Breite der
 Profilglasbahnen
 Länge max. 6 m.
 Luftdosierung fein
 regulierbar. Insekten-
 schutzgitter serienmäßig.
 Für den Architekten ist

AIRprofil®

von hohem ästhetischen
 Reiz, besonders
 die eloxierten und farbigen
 Ausführungen.
 Braucht die Wand keine
 Lüftung, liefern wir
 AIRprofil auch als
 Sichtblende ohne Schlitze.

alutec ag

gartenstraße 7c
 6331 oberhünenberg
 telefon 042 36 65 17
 briefadresse:
 postfach 2309
 6 300 zug 3

BON

Ausschneiden und einsenden
 Ich bitte um kostenlose Zusendung
 des detaillierten Informationsmaterials
 über Ihr Erzeugnis AIRprofil.

Name/Firma _____

Straße/Nummer _____

Ort _____

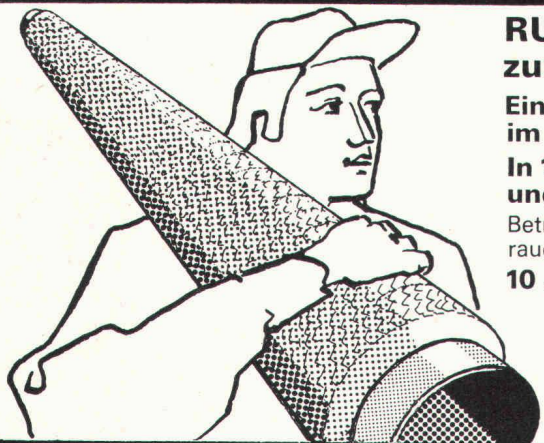

RUTZ bringt das fertige Kamin zur Einbaustelle

Eine Chromnickelstahl-Konstruktion im Baukastensystem.

In 1-2 Tagen montiert und betriebsbereit.

Beträchtlich raumsparend, gasdicht, rauchdicht, versottungssicher.

10 Jahre Voll-Garantie.

Rutz + Co., 8153 Rümlang

Kamin-Neubau, -Umbau, -Sanierung.

Wibachstr. 3, Postfach
Telefon 01 - 817 93 11/12

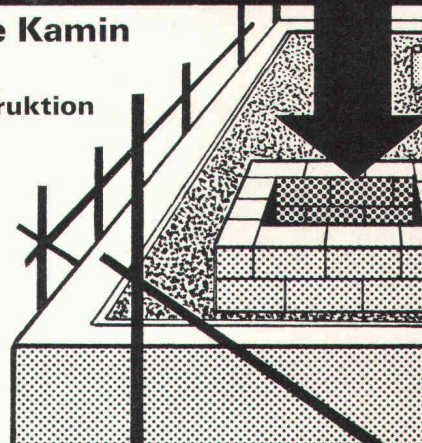

Für Ihre Heizung empfehlen wir unsere gut bewährten und formschönen

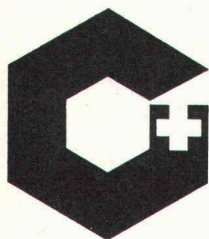

- Plattenheizwände
- Konvektoren
(mit oder ohne Abdeckung)
- lamellierten Heizwände

Prospekte und Auskünfte erhalten Sie durch uns oder über unseren Generalvertreter, Hermann Pieren AG, 3510 Konolfingen, Tel. 031 / 91 74 34.

GAMMA Radiatoren AG 5728 Gontenschwil

Tel. 064 / 73 11 74 Telex 68 205

Mechanische und elektrische Ausrüstungen für

Abwasser-Reinigungsanlagen

für grosse und kleine Gemeinden und für die Industrie

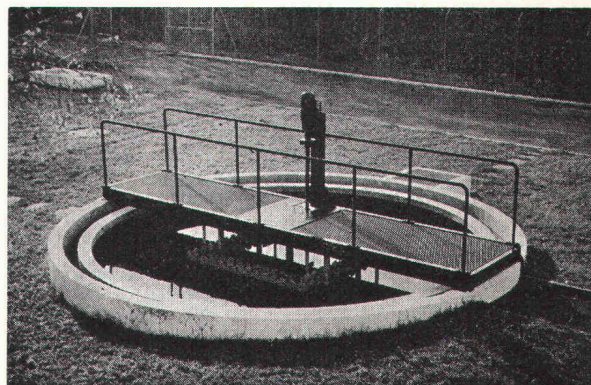

Alpha AG. Nidau

Tel. 032 / 51 54 54

Betonfräsen
bis 42 cm Dicke
Boden + Wände
Betonbohren
mit Diamant bis 25 cm

Betonbrennen
Betonsprengen hydr.

Modernst ausgerüstete
Fachequipen
Seriose Beratung

bft
Betonfräs-Technik AG
Herrligstr. 33
8048 Zürich
Tel. 01-62 35 46

Wir suchen

Bauführer

für das Altersheim Héroséstift in Aarau. Eine gute Portion Erfahrung mit grösseren Bauvorhaben ist für diese Aufgabe unerlässlich. Wenn Sie diese Erfahrung haben, rufen Sie uns bitte an:

064 22 74 33

Frei+Moser

SIA
BSP

Architekten

Aarau

Rheinfelden

HATT-HALLER

sucht zur Ergänzung des Mitarbeiterstabes in der

Hochbauabteilung

einen zuverlässigen und versierten

Bauführer

für interessante Bauten in Zürich und Umgebung.

Erfordernisse: Praxis, gute Fachkenntnisse, Erfahrung in der Bauführung und Abrechnung.

Wir bieten: gutbezahlte Dauerstellung, selbständige Arbeit, angenehmes Arbeitsklima, Personalfürsorge. Bewerber, welche an selbständiger Arbeit interessiert sind und auf gute Teamarbeit Wert legen, sind gebeten, ihre Kurzofferte einzusenden oder sich telefonisch mit unserem Personalchef in Verbindung zu setzen.



AG Heinr. Hatt-Haller
Hoch- und Tiefbauunternehmung
Bärengasse 25, 8022 Zürich
Telefon 01 / 23 86 30

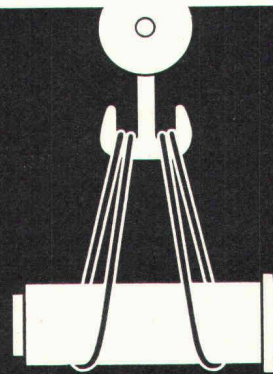

FATZER Drahtseil- Struppen

Wirfabrizieren Struppen in jedergewünschten Dimension und Ausführung, endlose Schlingen in Kabelschlag usw.



FATZER AG Drahtseilfabrik
(gegründet 1836) 8590 Romanshorn
Telefon (071) 63 12 32

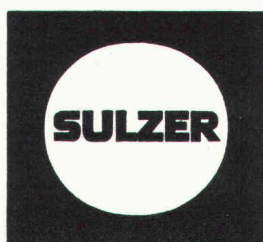

Bauingenieure für Grossprojekte im Ausland

Im **Sulzer-Konzern** werden die verschiedensten Maschinen und Anlagen entwickelt und gebaut. Dies bringt uns immer wieder die Möglichkeit, auch komplexe schlüsselfertige Gesamtanlagen ausführen zu können.

Für die Erstellung einer **Zellstoff- und Papierfabrik** im Ausland fehlen uns noch zwei

Hochbauingenieure

1. Baustellenleiter im Ausland

Aufgabe: Koordination und Ueberwachung der Arbeiten der Bauunternehmer auf der Baustelle

Anforderungen: Mehrjährige Erfahrung auf Baustellen im In- und Ausland, Geschick im Organisieren, gute Kenntnisse der englischen Sprache, Eintritt sofort

2. Beratung und Koordination im Büro Konstanz

Aufgabe: Beratung der Maschinenlieferanten in bautechnischen Fragen und Kontrolle der entsprechenden Pläne
Koordination und Ueberprüfung der Arbeiten der Bauingenieurfirmen

Anforderungen: Mehrjährige Erfahrung in der Projektierung und Ausführung von Industriebauten
gute Kenntnisse der englischen Sprache

Weitere Auskünfte erteilt Ihnen gerne unsere Personalabteilung, Telefon 052 / 81 11 22, intern 3607.

Wir bitten Sie, Ihr Angebot unter Kennziffer 9111 an die Direktion unserer Personalabteilung in Winterthur zu senden.

Gebrüder Sulzer, Aktiengesellschaft, 8401 Winterthur



Schnell und zuverlässig mit:

Stolz Kanalbaulaser Tunnel- und Hochbaulaser



Herstellung + Vertrieb

Stolz AG
Bellikonstrasse 218
CH-8968 Mutschellen

Tel. 057 5 46 55

Ingenieur-Techniker HTL

sucht nach einjähriger Praxis als Statiker/Objektleiter im Stahlbrückenbau und drei Jahren Erfahrung im Industrie- und Wohnungsbau interessanten Wirkungskreis in Ingenieurbüro oder Unternehmung (In- und/oder Ausland).

Offerten unter Chiffre SBZ. 747 an IVA AG, Postfach, 8035 Zürich.

Eisenkonstrukteur/Bauführer

34, Schweizer, 14 Jahre Praxis im Hoch- und Tiefbau sowie im Stahlbau, davon neun Jahre in Uebersee, Deutsch, Französisch, Englisch in Wort und Schrift, sucht neuen Wirkungskreis im In- oder Ausland.

Offerten unter Chiffre SBZ 766 an IVA AG, Postfach, 8035 Zürich.

Gesucht in Architekturbüro in Zürich-Oerlikon initiative(r) und gut-ausgewiesene(r)

Hochbauzeichner(in)

für die Bearbeitung verschiedener Bauprojekte.

Mithilfe bei Zimmer- oder Wohnungssuche möglich.

E. Rütli, Architekt FSAI/SIA und Mitarbeiter
8060 Zürich, Birchstrasse 115, Telefon 01 / 48 38 32



Rufer & Dornbierer Architekturmodelle

Wir empfehlen uns für die Anfertigung von Architekturmodellen, Planungsmodellen, Wettbewerbsunterlagen in Holz, Plexiglas, Kork und Gips, termingerecht und sauber ausgeführt.

Tellstrasse 16
8400 Winterthur
Tel. 052 / 22 19 12

Wir sind ein gesamtschweizerisch tätiges Bauunternehmen und suchen einen

Leiter der Abteilung Arbeitsvorbereitung (dipl. Bauingenieur)

In dieser verantwortungsvollen Stellung führen Sie ein kleines internes Ingenieurbüro und unterstützen und versuchen zusammen mit einem qualifizierten Mitarbeiterstab unsere Bauabteilungen, die Installationen und die Arbeitsweise auf den Baustellen optimal-wirtschaftlich zu gestalten. Sie sollten in besonderen Fällen auch zu bestehenden Bauprojekten bessere und billigere Varianten ausarbeiten sowie für unsere Spezialabteilungen Entwicklungsarbeit leisten können.

Dieser Posten verlangt nicht nur einen guten Statiker, sondern auch eine Persönlichkeit, die alle technischen Sparten beherrscht und Sinn für einfache, sichere und wirtschaftliche Lösungen hat.

Zeitgemässe Arbeitsbedingungen sind selbstverständlich und Entwicklungsmöglichkeiten bestehen.

Wenn Sie an einer solchen Aufgabe interessiert sind und sich ihr auch gewachsen fühlen, erwarten wir gerne Ihre Offertunterlagen.



Walter J. Heller AG
Bauunternehmung

Schlossstrasse 131
3000 Bern 5
Telefon 031 / 25 81 12

In unserer Abteilung Generalplanung und Projektmanagement findet ein weiterer einsatzfreudiger Mitarbeiter interessante Aufgaben.

Wir suchen einen

Architekt/Planer

für die

- Planungen von anspruchsvollen Bauvorhaben
- städtebaulichen Studien
- Vorbereitung und Koordination von Architekturwettbewerben
- Führung und Mitarbeit in Spezialistenteams

Wenn Sie sich nebst Erfahrung in der Planung für die interdisziplinären Aspekte von Bauvorhaben interessieren und über Organisationstalent verfügen, sollten Sie unseren Herrn Fricker anrufen.

Wir bieten Ihnen eine ausbaufähige Position in unserem jungen Team mit entsprechendem Salär und fortschrittlichen Sozialleistungen, gleitender Arbeitszeit und der Möglichkeit zur Weiterbildung.

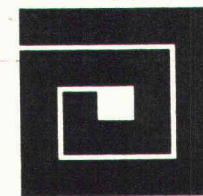

**PLANUNGS-AG
FÜR BAUMANAGEMENT**

Tellzentrum

5004 Aarau
Telefon 064 / 21 95 21

Zum Einsatz in Kamerun

sucht deutsche Großbaufirma einen

Niederlassungsleiter,

mehrere

Bauführer für Straßen- und Brückenbau,

einen ersten und einen zweiten

Baukaufmann.

Voraussetzung für alle Positionen:

Gute Fachkenntnisse sowie Beherrschung der französischen und der deutschen Sprache.

Den Niederlassungsleiter stellen wir uns vor mit umfassender Ingenieurausbildung und einer langjährigen Baustellen-Praxis vor allem auf den Gebieten des Straßen-, Brücken- und Tiefbaus. Die Stelle verlangt außerdem ausgeprägtes Kostendenken, Kalkulationskenntnisse sowie Kontaktfähigkeit, Verhandlungsgeschick und Organisations-talent. Umgang mit Menschen anderer Mentalität wird sie besonders interessant machen.

Die Bauführer sollten über Erfahrung im Straßen-, Brücken- oder Tiefbau verfügen. Einsatzfreudigkeit und Durchsetzungsvermögen sind unerlässlich.

Der erste Baukaufmann sollte bereits Großbau-stellen selbständig abgewickelt haben und gute Buchhaltungskennntnisse besitzen.

Der zweite Baukaufmann benötigt ebenfalls Bau-stellen-Praxis und muß in der Lage sein, den ersten Kaufmann auf allen Gebieten zu unterstützen.

Auslandserfahrungen sind erwünscht, jedoch nicht Bedingung.

Wir bieten gutes

Auslandsgehalt mit Zuschlägen

sowie eine günstige

Urlaubs-u. Sozialregelung

Bewerbungen unter Chiffre

Seit Jahrzehnten erstellen wir Kaminanlagen im Industrie- und Wohnungsbau. Wir beabsichtigen, diese Abteilung weiter auszubauen und suchen einen verkaufsorientierten

Bautechniker

evtl. erfahrenen Hochbauzeichner.

Kenntnisse im Feuerungs- und Kaminbau sind erwünscht, aber nicht Bedingung.

Ihre Aufgabe umfasst die Bedarfsabklärung und das Führen der Verkaufsverhandlungen mit Bauherren, Architekten und Behörden, die Vorprojektierung und Offertstellung sowie die technische Bearbeitung der Aufträge bis zur Baureife.

Es handelt sich um eine selbständige, verantwortungsvolle und ausbaufähige Stelle mit Aufstiegsmöglichkeiten.

Wenn Sie initiativ, selbständig und kontaktfreudig sind, Verhandlungstalent besitzen und die Arbeit in einem kleinen Team schätzen, so schreiben oder telefonieren Sie uns zur Vereinbarung einer Besprechung. Verlangen Sie Herrn Rüdin. Sie erreichen ihn über 01 / 47 68 11 oder privat 01 / 73 16 22. Er freut sich auf Ihren Anruf.



OFAG Zürich
Dufourstrasse 90, Postfach
8034 Zürich
Telefon 01 / 47 68 11

Gruner sucht:

zur Mitarbeit bei interessanten und anspruchsvollen Projekten

Ingenieur-Techniker HTL

der über eine mehrjährige Praxis und über Erfahrung im Entwurf und in der Konstruktion von Tief- und Wasserbauten verfügt. Das Angebot richtet sich an Herren, die an exaktes und selbständiges Arbeiten gewöhnt sind.

Wir offerieren eine ausbaufähige Stelle, leistungsgerechtes Gehalt mit Anpassung an die steigenden Lebenshaltungskosten, gut ausgebaute Sozialleistungen, grosszügige Ferienregelung und ein angenehmes Arbeitsklima.

Interessenten bitten wir um Kontaktaufnahme mit unserer Personalabteilung.

Gruner AG, 4002 Basel
Ingenieurunternehmung
Nauenstrasse 7, beim Bahnhof SBB
Telefon 061 / 22 36 66

Fugenbänder
Beton- und Mörtelzusätze

Aquarex

Aquarex Bauchemie AG
8620 Wetzikon
Hofstrasse - Schöneich
Telefon 01-77 78 44

Wir suchen Hochbauzeichner

die Freude
an der Mitarbeit an grösseren
Baufaufgaben haben.
Rufen Sie uns an

064 22 74 33

Frei+Moser

SIA
BSP

Architekten

Aarau

Rheinfelden

Werffeli + Winkler



Wir suchen einen tüchtigen und initiativen

Ingenieur-Techniker HTL

als

Abschnittsbauleiter

mit Erfahrung in allen Bereichen des **Autobahn- und Strassenbaus** für den Einsatz in einem interessanten Bauabschnitt im Zürcher Oberland.

Wir bieten anspruchsvolle, verantwortliche und langfristige Tätigkeit mit zeitgemässen Salär und fortschrittlichen Anstellungsbedingungen.

Wir freuen uns auf Ihre Bewerbung und bitten Sie um telefonische oder schriftliche Kontaktaufnahme, Tel. 052 / 32 38 21.

Werffeli + Winkler, 8307 Effretikon
dipl. Ing. ETH/SIA, Ingenieurbüro
Rikonerstrasse 4

IB BÜRLI AG, ZÜRICH

sucht für Projektierung und Ausführung von
Industriebauten (GU)

ARCHITEKT-TECHNIKER

oder

BAUFÜHRER

Ein fähiger Mitarbeiter mit Praxis und Verhandlungstalent findet bei uns eine interessante Dauerstelle mit sehr guter Verdienstmöglichkeit.

Bitte telefonieren Sie uns (intern 12), damit wir eine Besprechung mit Ihnen vereinbaren können.



BÜRLI AG 8052 ZÜRICH

DAS UNTERNEHMEN FÜR FORTSCHRITTLICHE
UND WIRTSCHAFTLICHE HALLENBAU-TECHNIK

SCHAFFHAUSERSTRASSE 481 TELEFON 01 / 48 56 20

Für die Bearbeitung von Werk- und Detailplänen für die Labor-
Ausbauten der Universitätsbauten auf dem Strickhofareal in Zürich
suche ich erfahrene(n)

Hochbauzeichner(in)

Bitte schreiben oder telefonieren Sie mir.

Max Ziegler, dipl. Architekt BSA/SIA

Rämistrasse 27, 8001 Zürich, Tel. 01 / 32 37 59

Gesucht per sofort oder nach Vereinbarung

Hochbauzeichner(in)

in mittleres Architekturbüro. Für tüchtigen Mitarbeiter sehr interes-
sante Tätigkeit. Sehr gutes Arbeitsklima usw.
Interessenten melden sich bei:

Architekturbüro Theo Müller, 8730 Uznach

Tel. 055 / 72 25 34

Unser Unternehmen mit 1800 Mitarbeitern ist nach modernen
Grundsätzen organisiert. In drei fabrikatorisch selbständigen Werken
stellen wir Drähte und Kabel, technische Gummi-
und Kunststoffartikel sowie Bodenbeläge her.

Unsere Gebäude- und Anlagenplanungsgruppe ist beauftragt,
im Rahmen der Expansionspläne die Projektierung sowie die
Ausführung (Oberbauleitung) von Projekten wie Arealerschliessungen,
betriebliche Bauten und Anlagen, Gebäudeinstallationen usw.
zu leiten und zu koordinieren.

Als Mitarbeiter in dieses Team suchen wir einen

Hochbauzeichner

Da es sich um eine vielseitige Aufgabe handelt, sollte unser neuer
Mitarbeiter Erfahrung in der Ausarbeitung von Planvorlagen
sowie in der örtlichen Bauführung mitbringen.

Das Idealalter dürfte um 25 liegen.
Eintrittsdatum: sofort oder nach Vereinbarung.

Wenn Sie an einer solchen Aufgabe interessiert sind, bitten wir Sie,
sich mit unserer Personalabteilung telefonisch oder schriftlich
in Verbindung zu setzen. Sie steht Ihnen auch jederzeit
mit weiteren Auskünften zur Verfügung (Telefon intern 274).

Dätwyler AG
Schweizerische Kabel-, Gummi-
und Kunststoffwerke
6460 Altdorf UR
Telefon 044 / 4 11 22



Dätwyler

Wettbewerb

Ein bewährtes Mittel des wirtschaftlichen Wettbewerbs ist das Inserat. Wir helfen Ihnen gerne bei der ansprechenden Gestaltung.

IVA AG für internationale Werbung, 8035 Zürich
Beckenhofstrasse 16
Telefon 01 / 26 97 40

Grösseres Ingenieurbüro in Zürich sucht einen jüngeren, initiativen

Dipl. Bauingenieur ETH

für die Bearbeitung von Hoch- und Industriebauten. Wenn Sie einige Erfahrung mitbringen, finden Sie bei uns interessante und vielseitige Aufgaben, die Sie selbständig bearbeiten können.

Neben gut eingerichteten Arbeitsplätzen und fortschrittlichen Anstellungsbedingungen können wir Ihnen auch interessante Weiterbildungsmöglichkeiten bieten.

Ihre kurze Bewerbung mit Angabe Ihrer bisherigen Tätigkeit erreicht uns unter Chiffre SBZ 730, IVA AG, Postfach, 8035 Zürich.

Einem versierten, initiativen

Baufachmann/ Aussendienstmitarbeiter

bieten wir im Verkauf unserer GREUTOL-Produkte (Kunststoffputze, Dispersion) und in der Beratung unserer bereits bestehenden Kundschaft eine interessante, abwechslungsreiche Stelle an.

Grosszügige Anstellungsbedingungen, Idealalter 30 bis 40 Jahre.

Telefon 056 / 74 13 70
oder schriftliche
Bewerbung:

F. GREUTMANN AG
GREUTOL-Produkte
Farben und Kunststoffputze
8116 Würenlos

GEKO -Simskonsole

+ Patent Nr. 475 465

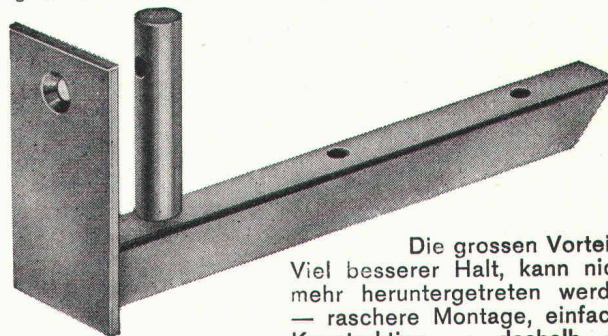

Die grossen Vorteile:
Viel besserer Halt, kann nicht mehr heruntergetreten werden — raschere Montage, einfache Konstruktion — deshalb die ideale und preisgünstigste Simsconsole.

Verlangen Sie bei Ihrem Fensterhersteller die GEKO-Simsconsole — Sie sparen damit Aergern und Geld!

KOCH Beschläge, 8033 Zürich
Tel. 01 / 26 66 36

La Commune de Corsier 1246 Genève

organise un

concours de projets pour la construction de bâtiments scolaires et d'équipements communaux

Le concours est ouvert:

- aux architectes genevois quel que soit leur domicile
- aux architectes confédérés domiciliés ou ayant un établissement professionnel dans le canton de Genève depuis une date antérieure au 1er janvier 1972
- aux architectes étrangers domiciliés ou ayant un établissement professionnel dans le canton de Genève depuis une date antérieure au 1er janvier 1964

Sont considérés comme «architectes» au sens du règlement du concours:

- Les concurrents qui sont inscrits dans la catégorie des architectes du REG, ex-Registre suisse des ingénieurs, des architectes et des techniciens.
- Les personnes admises à titre définitif par le Département des Travaux Publics de Genève comme mandataires professionnellement qualifiés selon l'art. 21, alinéa 1, lettres c ou d, du Règlement genevois d'application de la loi sur les constructions et les installations diverses du 9 mai 1961 (voir Recueil des publications officielles, sous cote L. 5. 4.).

S'il s'agit d'un groupe de concurrents associés occasionnellement, chacun d'eux devra répondre aux conditions du présent article.
Les architectes désireux de participer à ce concours doivent s'annoncer par écrit à la mairie de Corsier avant le 31 juillet 1974.

Les documents y relatifs leur seront envoyés dès réception d'une finance d'inscription de Frs. 100.— à verser sur le compte CCP 12-12020 Mairie de Corsier, avec la mention «Concours».

(Nur für Bauer)

Als **Bauingenieur ETH oder EPUL** haben Sie wahrscheinlich etliche Jahre Unternehmerpraxis, sprechen fließend deutsch und französisch und sind vielleicht so zwischen 35 und 45 Jahre alt.

Ganz sicher aber wollen Sie Ihre Zukunft selber bauen — Sie sind zu dynamisch, um noch lange auf die grosse Chance zu warten.

240 Leute vom Bau suchen ihren Chef

Das wäre ein verantwortungsvoller Posten in der Westschweiz, voll von Selbständigkeit, Problemen und Terminen.

Und wenn Sie 240 Leute so richtig mitreissen und in eine grosse Zukunft führen können, dann sollten Sie unbedingt gleich mit mir sprechen. Jederzeit, auch abends und samstags.

Ich kann Ihnen alles erzählen, was Sie wissen wollen. Und müssen.

Peter Hauser, Institut für Baubetriebsberatung
Telefon Geschäftszeit 01 / 90 84 89
Telefon ausser Geschäftszeit 01 / 65 82 91

Oberlichtöffner VENTUS E mit elektrischem Antrieb

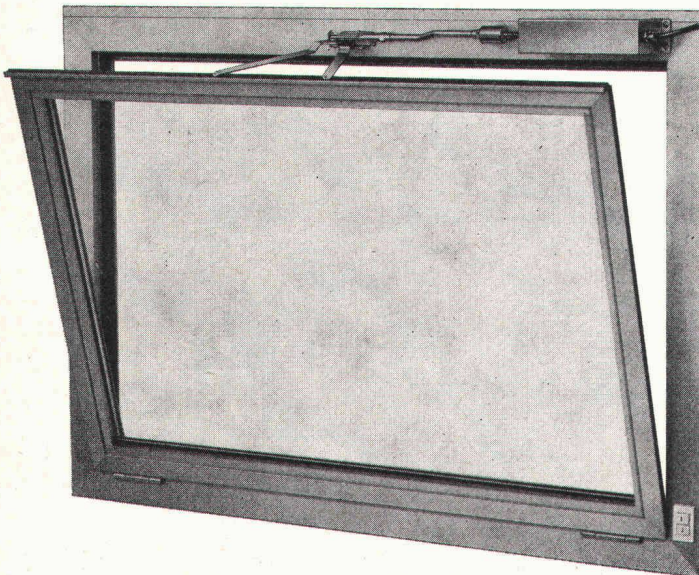

Dieser Verschluss hat sich am Einzelflügel wie auch in der Gruppenanlage bestens bewährt. Mit einem Druck auf die Taste bestimmen Sie die gewünschte Öffnungsweite selbst. Einfache Montage. Für Metall- oder Holzfenster geeignet.

Oberlichtöffner VENTUS E werden auch in vielen andern Ausführungen geliefert, wie z. B. mit:

matt vernickeltem Griff
verchromter Gelenkkurbelstange
Kurbelgetriebe usw.

Er wird in Schulhäusern, Turnhallen, Fabriken, Hochhäusern, Bankgebäuden usw. verwendet.

Unser technischer Dienst steht Ihnen gerne zur Verfügung.

Lieferung durch den Fachhandel!

SCHLOSS-UND BESCHLÄGEFABRIK AG
FABRIQUE DE SERRURES ET DE FERRONNERIE SA

4245 KLEINLÜTZEL Tel. 061 89 06 55 4245 PETIT-LUCELLE



Führungsposition — Baubranche

Unser Auftraggeber ist, von seiner Marktstellung her, ein bedeutendes Unternehmen seiner Branche mit Sitz in der Nordwestschweiz. Sein Aktionsradius ist national ausgerichtet. Für diesen Kunden suchen wir einen mit den Grundsätzen der modernen Verkaufsmethodik vertrauten

Verkaufsleiter

mit Verantwortungsbereich Schweiz. Sein Aufgabenbereich ist vielschichtig und anspruchsvoll. Er umfasst die Erarbeitung der Absatzstrategie, den Kontakt mit wichtigen (potentiellen) Abnehmern mit Blick auf Ausnützung der Marktchancen und optimale Gewinnsteuerung, die Festlegung von Zielvorgaben und Budgets sowie die Durchführung von Ergebniskontrollen mit entsprechender Auswertung. Generell gilt der Grundsatz, veränderten Marktverhältnissen offensiv zu begegnen. Darüber hinaus steht die zielbewusste Leitung und Förderung der Aussendienstmitarbeiter im Vordergrund. Kompetenz und Verantwortung stimmen überein.

Wir denken hier idealerweise an einen **Techniker HTL** oder **dipl. Bau fachmann** mit Verkaufsleiterausweis (bzw. ähnlicher Bildungsstufe). Ein Kaufmann hat dann echte Bewerberchancen, wenn er sich auch über technische Fähigkeiten und Praxis ausweisen kann. Leitende Verkaufstätigkeit wird vorausgesetzt. In persönlicher Hinsicht zählen ausgeprägte Führungseigenschaften: die Fähigkeit, Mitarbeiter und Verkaufspartner zu motivieren, verbunden mit einem gesunden Durchsetzungsvermögen in bezug auf angestrebte Ziele. Alter: etwa 30 bis 40 Jahre. Sprachen: Deutsch, Französisch.

Persönlichkeiten, die sich von dieser Herausforderung angesprochen fühlen, bitten wir, unter dem Kennwort «Verkaufsleiter» um Zustellung der Offertunterlagen. Wir geben aber auch gerne telefonisch über Kernfragen dieser Vakanz Auskunft, damit wir das weitere Vorgehen sondieren können (Mo—Fr 9—12, 14—18 Uhr, samstags 9—12 Uhr). Offerten und Anfragen behandeln wir streng vertraulich.

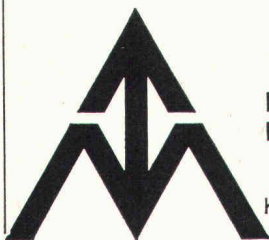

Dr. rer. pol. **BEAT MEIER** UNTERNEHMENSBERATUNG
EIGERPLATZ 5 3007 **BERN** — TELEFON 031/45 40 63

KADERSELEKTION • KADERSCHULUNG • VERKAUFSBERATUNG

SIA-Haus AG in Zürich

DIVIDENDENZAHLUNG

Die heutige Generalversammlung unserer Gesellschaft hat die Dividendenzahlung für das Geschäftsjahr 1973 festgelegt:
Dividende pro Inhaberaktie à nom. Fr. 1000.— Fr. 40.—
abzüglich 30 % eidgenössische Verrechnungssteuer Fr. 12.—
Netto Fr. 28.—

Der Coupon Nr. 1 unserer Aktien wird ab 21. Juni 1974 bei sämtlichen schweizerischen Niederlassungen der Schweiz. Kreditanstalt spesenfrei eingelöst.

Zürich, 20. Juni 1974

Der Verwaltungsrat

Zürich-Oerlikon

Grossraumbüro etwa 70 m², unterteilbar

Einzelbüro etwa 7 m²

Archivraum etwa 50 m²

Günstig zu vermieten ab sofort oder nach Vereinbarung.
Parterre, 3 feste Parkplätze und weitere Parkmöglichkeiten vorhanden.

Telefon 01 / 46 53 55

Architekturmodelle

WILLI ZABOROWSKY

Modellbau für Architektur, Industrie, Planung
Neumarkt 10 8001 Zürich Telefon 01 34 22 16

Commune d'Yverdon

Le titulaire ayant fait valoir ses droits à la retraite pour la fin de l'année 1974, le poste d'

Architecte de la ville d'Yverdon

chef du service communal du plan d'extension de l'urbanisme et des bâtiments est mis au concours.

Cette fonction requiert une solide expérience en matière de loi sur la construction et des dons d'organisateur. Ce poste conviendrait à un homme d'idées, créatif et dynamique sachant guider ses collaborateurs.

La préférence sera donnée à un candidat en possession du diplôme d'architecte-urbaniste d'une école polytechnique suisse ou titre jugé équivalent; capable d'assumer des responsabilités importantes, possédant une autorité naturelle, de l'entregent, apte à assister ou à représenter l'autorité communale.

L'âge désiré serait de 30 à 40 ans, cette fonction est colloquée «hors classe».

Les candidats de nationalité suisse répondant aux conditions ci-dessus, sont invités à adresser une offre de service manuscrite au Chef de l'Office du personnel, Hôtel de Ville, 1400 Yverdon, jusqu'au 31 juillet 1974.

Nous attendons avec intérêt votre curriculum vitae détaillé avec vos prétentions et une photo.

Als grosses schweizerisches Ingenieurbüro haben wir uns mit einem österreichischen Partner zusammengeschlossen. Wir sind nun am Aufbau eines Ingenieurbüros für Ortsplanung, Gemeindeingenieurwesen und allgemeinen Tiefbau (exklusive Statik) in Feldkirch und suchen einen geeigneten Geschäftsführer.

Wir erwarten von einem

Bau- oder Kulturingenieur

Initiative, Ideenreichtum, Organisationstalent, Verhandlungsgeschick und gutes Allgemeinwissen in den erwähnten Sparten.

Für nähere Auskünfte erreichen Sie uns unter Chiffre SBZ 762 an IVA AG, Postfach, 8035 Zürich, oder Telefon 01 / 60 26 39.



Kantonale Verwaltung

Bei nachstehender Abteilung ist folgende Stelle zu besetzen:

Amt für Gewässerschutz Graubünden, Chur

1 Ing.-Techniker HTL

(abgeschlossene Ausbildung an einer höheren technischen Lehranstalt oder Technikum, praktische Erfahrung, wenn möglich Kenntnisse der italienischen Sprache)

Sachbearbeitung auf dem Gebiet der öffentlichen Abwasseranlagen: Projektprüfung, Bauüberwachung, Submissions- und Subventionswesen, Verhandlungen mit Behörden und Projektverfassern.

Wir bieten zeitgemässe Entlohnung im Rahmen der Personalverordnung mit weitgehender Anrechnung Ihrer bisherigen Berufspraxis. Dienstantritt nach Vereinbarung.

Auskünfte über den Aufgabenbereich erteilt Ihnen gerne die Abteilung.

Ihre Bewerbung richten Sie bitte mit den üblichen Unterlagen bis 18. Juli 1974 an das Personal- und Organisationsamt des Kantons Graubünden, Steinbruchstrasse 18/20, 7001 Chur, Telefon 081 / 21 31 01.

Personal- und Organisationsamt des Kantons Graubünden

Peikert Contract AG

Wir sind ein Architekturbüro mit Generalunternehmung. Das Hauptgewicht unserer Tätigkeit liegt beim vorfabrizierten Bauen, wobei wir besonderes Gewicht auf Gestaltung und Wirtschaftlichkeit legen.

Zur Ergänzung unseres Teams suchen wir einen

Architekt-Techniker HTL

(oder gleichwertige praktische Ausbildung)

als

Projektleiter

für die selbständige technische Bearbeitung von grösseren Bauvorhaben sowie zur Mitarbeit bei der Entwicklung von Bausystemen.

Die gestellten Aufgaben erfordern einige Jahre Erfahrung, vor allem in konstruktiv-technischer Hinsicht, sowie die Fähigkeit zur guten Koordination und Zusammenarbeit.

Wir bieten Ihnen eine vielseitige Tätigkeit und fortschrittliche Anstellungsbedingungen.

Telefonische oder schriftliche Bewerbung an:

PEIKERT CONTRACT AG
6300 Zug, Industriestrasse 22
Telefon 042 / 21 32 35 (Herr R. Peikert)

dipl. Bauingenieur ETH

Diplom Herbst 1973

Vertiefung in Konstruktion
und Baustoffen

sucht interessante Stelle in Ingenieurbüro, allenfalls auch auf anderem Gebiet. Ganze Schweiz möglich.

Gerne erwarte ich Ihre Offerte unter Chiffre 44-22529 an Publicitas AG, 8021 Zürich.

Gesucht

Tiefbauzeichner(in)

Wir sind ein kleines, aufgeschlossenes Team und können Ihnen die Bearbeitung interessanter Bauarbeiten übertragen.

Sie finden bei uns ein angenehmes Betriebsklima, weitgehend selbständige Tätigkeit und gute Entlohnung.

Senden Sie Ihre Offerte unter Chiffre SBZ 765 an IVA AG, Postfach, 8035 Zürich.

Bekanntes Büro für Bauleitungen auf dem Platz Zürich kann ab sofort noch Aufträge übernehmen,

speziell Kostenvoranschläge Devisierung Ausmasse Abrechnungen evtl. Bauleitungen

Uebernahme in freier Mitarbeit oder nach Vereinbarung.

Anfragen sind zu richten unter Chiffre SBZ 764 an IVA AG, Postfach, 8035 Zürich.



GRANIT
QUARZIT
PORPHYR

P. DE ZANET
& CO. AG

Natursteine
Uznach SG
Tel. 055 8 18 44



Wir haben eine nicht alltägliche, interessante Aufgabe für einen

Bautechniker HTL

Der Einsatz von unseren Kautschukprodukten in der Bauwirtschaft hat einen grossen Umfang angenommen. Der Kautschuk mit seinen vielseitigen Eigenschaften ermöglicht es, viele Probleme wirtschaftlich zu lösen.

Als

technischer Berater

stehen Sie mit der Kundschaft in engem Kontakt. Für den materialgerechten Einsatz berechnen und entwickeln Sie die Produkte für folgende Sektoren:

- Verbindung im Elementbau
- Fugenabdichtungen
- Wasser- und Dampfsperre
- Fenster- und Fassadenbau
- Körperschall- und Schwingungsisolierung

Sie gehören einem selbständig arbeitenden Spezialistenteam an und erhalten bei der Problembearbeitung Unterstützung vom Betrieb und dem Forschungslaboratorium.

Zur Bewältigung dieser Aufgaben ist ein abgeschlossenes HTL-Studium erforderlich. Sehr wertvoll ist sodann eine berufliche Praxis in Konstruktion und Berechnung von Bauelementen. Unser neuer Mitarbeiter soll ausserdem in der Lage sein, Probleme klar zu analysieren und diese zielstrebig und mit kreativem Geist zu lösen.

Wir bitten Interessenten um Zustellung von Bewerbungsunterlagen. Für ergänzende Auskünfte steht Ihnen die Personalabteilung gerne zur Verfügung.

HUBER + SUHNER AG

Kabel-, Kautschuk- und Kunststoffwerke
8330 Pfäffikon ZH, Telefon 01 / 97 53 01

VonRoll

Führen Sie bei uns eine grössere Abteilung mit interessanten Konstruktionsaufgaben

In unserem Departement Stahl- und Bahnbau in Bern projektieren und bauen wir Seilbahn-, Hebezeug- und Antennenanlagen für Kunden in der ganzen Welt. Als verantwortlichen

Leiter der Konstruktionsabteilung Stahlbau

suchen wir einen diplomierten Bauingenieur der Richtung Stahlbau oder einen versierten Fachmann mit gleichwertiger Hochschulbildung. In seiner Funktion muss er statische Berechnungen und Dimensionierungen selbständig nach modernen Berechnungsverfahren und unter Berücksichtigung einer wirtschaftlichen Fertigung durchführen. Als verantwortlicher Leiter disponiert, koordiniert und kontrolliert er die Berechnungs- und Konstruktionsarbeiten seiner Abteilung. Den Vorzug erhalten Bewerber, die sich über einige Jahre Praxis im Stahlbausektor ausweisen können.

Wenn Sie sich für diese verantwortungsvolle und selbständige Aufgabe in unserem fundierten Unternehmen interessieren, telefonieren Sie am besten mit unserem Herrn Lampart (Telefon 031/23 14 44, intern 208). Er wird Sie gerne näher informieren.

Von Roll AG
Departement Bahn- und Stahlbau
Fabrikstrasse 2
3001 Bern

GEILINGER

Wir sind eine auf **Stahlhochbau** spezialisierte Unternehmung im Raume Zürich, die als selbständige Einheit einer angesehenen Firmengruppe der Bauindustrie tätig ist. Wir verfügen auf unserem Gebiet über ein umfassendes unternehmerisches und technisches «Know-how», dem wir u. a. unsere führende Stellung unserer Leistungen auf dem Stahlbaumarkt zu verdanken haben.

Ein sehr wesentlicher Anteil am Erfolg der Stahlbauweise kommt dabei den Bereichen der Entwicklungs- und Projektingenieure zu. Deshalb ist es für uns selbstverständlich, dass auch die Nachfolgefragen für leitende Stellen mehrheitlich aus diesen Bereichen gelöst werden.

Für die ausbaufähige Stelle eines Projektingenieurs suchen wir einen

Dipl. Bauingenieur ETH

(Vertiefungsrichtung Konstruktion)

der über einige Jahre Praxis, womöglich im Stahlbau, ferner über gute Kenntnisse der modernen baustatischen Methoden verfügt und der sich durch ein ausgeprägtes Kostendenken und Freude an einer unternehmerischen Tätigkeit auszeichnet. Einem Bewerber, der zusätzlich noch eine Führungsaufgabe anstrebt, zeichnen sich interessante Perspektiven ab. Als generelle Aufgaben obliegen dem Stelleninhaber vorerst folgende Haupttätigkeiten:

- Bearbeitung aller ingenieurtechnischen Probleme im Zusammenhang mit der Erstellung der Stahlhochbauten
- Durchführen von Vergleichsberechnungen und Ausarbeiten von Projektvarianten
- Ausarbeiten der Offerten und Preisgestaltung
- Verkaufsunterstützung
- Ueberwachung der Ausführungen und der Montagestellen im ingenieurtechnischen Bereich

Wir bieten Ihnen eine ebenso unternehmerische wie kreative Aufgabe in einem angesehenen, erfolgreichen Unternehmen; die Möglichkeit, eine anspruchsvolle Führungsaufgabe zu übernehmen, ein der Verantwortung angemessenes Salär mit Unterschriftsberechtigung nach sorgfältiger Einarbeitung in die besonderen Belange des Stahlbaus sowie vorbildliche Sozialeinrichtungen.

Interessenten bitten wir, uns eine Bewerbung mit Lebenslauf, handschriftlichem Brief und Zeugniskopien einzureichen oder vorerst unverbindlich telefonisch mit unserem Personalleiter Kontakt aufzunehmen. Wir sichern Ihnen absolute Diskretion zu.

GEILINGER Stahlbau AG

8180 Bülach
Tel. 01/96 85 61

1200 Werbeartikel aus einer Hand!

Seit Jahren haben wir uns auf Werbegeschenke spezialisiert. Mit unserem neuen 4farbigen Katalog können wir Ihnen eine grosse Auswahl von 1200 Artikeln in sämtlichen Preislagen anbieten.

Verlangen Sie unseren Werbegeschenk-Katalog!

SCRIBA GMBH, Postfach 102
9004 St. Gallen, Tel. 071 / 22 91 40

Wir suchen

Eisenbetonzeichner

für vielseitige Bauvorhaben im Hoch- und Tiefbau.

Ingenieurbüro Martinelli + Lanfranchi

8302 Kloten, Dietlikerstrasse 59
Telefon 01 / 813 44 94

Wir suchen per sofort oder nach Uebereinkunft Bauingenieur-Techniker HTL als

Abschnittsbauleiter

auf Baustelle für das kantonale Hochleistungsstrassennetz im Zürcher Oberland.

Bewerber mit Erfahrungen im Strassenbau erhalten den Vorzug.

Anmeldung an:

Ingenieurbüro Hydraulik AG
8001 Zürich, Limmatquai 1

Telefon 01 / 34 08 38
(Herrn Frei verlangen)

In der Region zur Spitze zählende

Heizungs-/Klimafachmann

zur aktiven Mitarbeit in der Heizungsabteilung und zum selbständigen Aufbau einer Klimaabteilung. Diese Position ist der Geschäftsleitung direkt unterstellt.

Verlangt wird der Abschluss einer höheren technischen Lehranstalt oder einer ebenbürtigen Fachausbildung sowie ausgezeichnete Kenntnisse in den Sachgebieten

- **technische Kundenberatung**
- **Projektierung** technisch einwandfreier und wirtschaftlicher Lösungen (Berechnung aller Systeme)

- **Auftragsausführung** mit allen damit zusammenhängenden Massnahmen

Wichtige Voraussetzungen bilden Qualitäten als Vorgesetzter in Personalführung und Ausbildung.

Es wird Wert auf eine unternehmerisch denkende und kameradschaftliche Persönlichkeit gelegt.

Interessenten wenden sich telefonisch oder schriftlich unter Beilage vollständiger Bewerbungsunterlagen an den Beauftragten

FRITZ JENZER
Unternehmens- und Wirtschaftsberatung
8049 Zürich
Telefon 01 / 56 35 75

Innerhalb von 10 Tagen nach Posteingang Ihrer Bewerbung erhalten Sie einen Vorbescheid, ob Sie in die engere Wahl einbezogen werden. Ihre Bewerbungsunterlagen werden erst nach Durchführung einer persönlichen Besprechung mit Ihrer Einwilligung weitergegeben.

Kleineres Ingenieurbüro **sucht** infolge Rückstellung einiger Bauten

dringend Teilaufträge

in freier Mitarbeit (Statik, Devisierungen, Zeichnungsarbeiten).

Offerten unter Chiffre SBZ 752 an IVA AG, Postfach, 8035 Zürich.

Wir vergeben Lizenzen für neue

Fertigteildecke

mit oder ohne Vorspannung. Keine Zwischenunterstützung bei der Montage.

Chiffre SBZ 744, IVA AG, Postfach, 8035 Zürich.

Wir suchen in unser Büro in Zürich 11

Tiefbauzeichner

der Freude hätte, in unserem Team an interessanten Projekten im Strassen- und allgemeinen Tiefbau mitzuarbeiten.

Wir können Ihnen ein angenehmes Arbeitsklima, gute Weiterbildungsmöglichkeiten und ein zeitgemässes Salär bieten.

Wir erwarten gerne Ihre Offerte unter Chiffre 6706 an Mosse-Annoncen AG, 8023 Zürich.

Für vielseitige Auftragsbearbeitung öffentlicher Bauten und Wettbewerbe suchen wir für Planung und Ausführung entsprechende Mitarbeiter als

Bautechniker und Bauzeichner

welche an einer sorgfältigen und intensiven Bearbeitung interessiert sind.

Willi Egli, Architekt

8001 Zürich, Rämistrasse 3, Telefon 01 / 47 85 10.

Lugano

Ingenieurbüro sucht

2 Bauzeichner

Schriftliche Offerten sind zu richten an:

Studio d'Ingegneria Luigi Pini

Via Lucchini 7, 6900 Lugano

Wir suchen für grosse Mehrfamilienhaus-Ueberbauung, Raum Aarau,

finanzkräftiges Hochbauunternehmen

zur teilweisen oder ganzen Ausführung der Bauten
zwecks Mitfinanzierung derselben.

Wir bitten um Ihre Offerte unter Chiffre OFA 5660 R
an Orell Füssli Werbe AG, 5001 Aarau.

Zweifel + Strickler + Associés architectes
Chantier EPFL, 1015 Lausanne, tél. 021 / 25 91 25

Ab 26. Juni befindet sich unser Büro unmittelbar neben der Baustelle der neuen ETH Lausanne in Ecublens.

Welche qualifizierten Fachkräfte wünschen eine Mitarbeit in unserem Team für das grosse und interessante Projekt der ETHL?

Wir suchen

1 Architekt-Techniker HTL

für den Sektor Baukonstruktion und technische Koordination

1 Bautechniker

mit Erfahrung im Sektor Kostenberechnung und Submissionen für selbständige Arbeit

1 Bauleiter

mit mehrjähriger Bauerfahrung

2 Bauzeichner

für die Bearbeitung von Werkplänen

1 Baubuchhalter

mit Grundkenntnissen der Informatik für zentrale Baubuchhaltung und Kostenkontrolle, wenn möglich mit Baufacherfahrung.

Kenntnisse der französischen Sprache sind erforderlich. Bitte wenden Sie sich ab 27. Juni 74 telefonisch oder schriftlich für ein Rendez-vous oder nähere Auskünfte an unser Sekretariat, und kommen Sie uns dann mit Ihren Bewerbungsunterlagen (Curriculum vitae, ausgeführte Arbeiten, Zeugnisse) besuchen.

Gesucht

Architekt-Techniker HTL oder Bauzeichner

mit Bauführererfahrung

in kleineres Architekturbüro in Gstaad.

Wenn Sie Freude und Kenntnisse im Holzbau haben und möglichst selbständig zu arbeiten wünschen, können wir Ihnen interessante Mitarbeit an grösseren Bauaufgaben bieten.

W. Hauswirth, Architekturbüro, 3780 Gstaad
Telefon 030 / 4 13 68

Sie sind überlastet und suchen einen freien Mitarbeiter, der vorübergehend einspringt.

Architekt

Hochschule für Bildende Künste

mit eigenem Büro kann noch Aufträge übernehmen. Projektpläne, Entwürfe, Wettbewerbe, Ueberbauungs-, Werk- und Detailpläne, Zeichnungsaufträge aller Art sowie Perspektiven für jegliche Bauten.

Langjährige Praxis garantiert Ihnen saubere und kompetente Ausführung.

Gerne erwarte ich Ihre Zuschrift unter Chiffre SBZ 701 an IVA AG, Postfach, 8035 Zürich.

Dipl. Bauingenieur SIA

mit langjähriger Erfahrung im In- und Ausland sucht interessante Stelle als Statiker und Projektbearbeiter für Hoch-, Tief-, Industrie- und Grundbauten.

Offerten unter Chiffre D 23049 an Publicitas, 3001 Bern.

Dipl. Architekt

sucht verantwortungsvollen Wirkungskreis.

Langjährige Erfahrung in Planung und Bauführung.

Offerten unter Chiffre 33-305447 an Publicitas, 9001 St. Gallen.

Zimmermann und Tiefbauzeichner mit abgeschlossenen Lehren sucht Stelle als

Bauzeichner

Offerten unter Chiffre OFA 1111 Zh an Orell Füssli Werbe AG, Postfach, 8022 Zürich.

Bauzeichner

33jährig, mit Erfahrung in Projekt- und Planbearbeitung, Bauführung usw., sucht anspruchsvollen, vielseitigen neuen Wirkungskreis.

Offerten unter Chiffre 44-402077 an Publicitas, 8021 Zürich.

Dipl. Architekt ETH

2jährige Erfahrung in Systemplanung, Krankenhausbau und Wettbewerben, sucht verantwortungsvollen, interessanten, neuen Arbeitsplatz in Zürich oder Umgebung.

Offerten unter Chiffre SBZ 753 an IVA AG, Postfach, 8035 Zürich.

Ingenieur-Techniker HTL

sucht nach Auslandsaufenthalt neuen Wirkungskreis.

Mehrjährige Erfahrung in allgemeinem Tiefbau, Planung, Projektierung und Bauleitung.

Arbeitsort Kanton Zürich oder Raum Baden.

Offerten sind zu richten unter Chiffre SBZ 756 an IVA AG, Postfach, 8035 Zürich.

Architekt

mit Bauerfahrung, versiert in allen Sparten, guteingespieltem kleinem Team, kann noch Bauaufträge übernehmen. Spezialisiert auf Bauführungen grösserer Objekte mit höheren Anforderungen, von Submission bis Abrechnung inkl. Planbearbeitung.

Offerten unter Chiffre SBZ 761 an IVA AG, Postfach, 8035 Zürich.

Wir suchen nach Zug in kleines Team für abwechslungsreiche und selbständige Arbeit

Eisenbetonzeichner

Rufen Sie bitte an: Telefon 042 / 21 36 66,

R. Hegglin + I. Tihanov, dipl. Bauingenieure
Rothausweg 12, 6300 Zug

Dipl. Architekt ETH/SIA

zehnjährige Berufserfahrung, eigenes, kleineres Büro in Zürich, Erfahrungen in Projektierung und Ausführung vor allem öffentlicher Bauten und anspruchsvoller Umbauten, sucht Aufträge zur Erweiterung des eigenen Auftragsbestandes. Auch Partnerschaft, freie Mitarbeit oder ähnliches ist möglich.

Kontaktnahme unter Chiffre SBZ 763 an IVA AG, Postfach, 8035 Zürich.

Wir suchen in ein kleines, aufgeschlossenes Team per sofort oder nach Vereinbarung

Bautechniker

Wir freuen uns auf Ihren Anruf zwecks Vereinbarung einer Besprechung. Telefon 01 / 47 48 38.

Claude Schelling, dipl. Arch. ETH/SIA, Partner **K. B. Gysin**
8001 Zürich, Torgasse 4

Für die Bearbeitung anspruchsvoller Bauobjekte des Tiefbaues und des allgemeinen Hochbaues, suchen wir einen erfahrenen

Statiker

(dipl. Ing. ETH oder Ing.-Techn. HTL)

und einen

Eisenbetonzeichner

Wir bieten vielseitige Tätigkeit in angenehmem Arbeitsklima, gut honorierte Stellung, gleitende Arbeitszeit, Gewinnbeteiligung und fortschrittliche Sozialleistungen.

Bitte rufen Sie uns an: Tel. 01 / 87 71 42.
A. W. Schmid, dipl. Ing. ETH
Ingenieurbüro, 8610 Uster

Dipl. Bauingenieur ETH

28, mit zweijähriger Erfahrung in einem Ingenieurbüro, sucht neuen Wirkungskreis im Raum Zürich—Winterthur.

Muttersprache Französisch, gute Deutschkenntnisse.

Offerten unter Chiffre 44-402085 an Publicitas, 8021 Zürich.

Ingenieur-Techniker HTL

25, sucht Stelle in Ingenieurbüro oder Unternehmung. Raum Bern—Solothurn bevorzugt. Eintritt sofort möglich.

Offerten unter Chiffre SBZ 746 an IVA AG, Postfach, 8035 Zürich.

Dipl. Bauingenieur SIA

33, mit neun Jahren Praxis in Forschung und Projektierung von Hoch- und Brücken bauten im In- und Ausland, sucht neue, interessante Stelle in Zürich oder Umgebung.

Offerten unter Chiffre SBZ 758 an IVA AG, Postfach, 8035 Zürich.

Dipl. Bauführer (Hochbau)

44, sucht selbständige Halbtagsstelle in GU, Architekturbüro oder Verwaltung. Mehrjährige Erfahrung im Hochbau.

Offerten unter Chiffre SBZ 750 an IVA AG, Postfach, 8035 Zürich.

Ingenieur-Techniker HTL

25, sucht interessante und vielseitige Stelle im Raume Bern—Thun. Eintritt August 1974.

Offerten unter Chiffre SBZ 759 an IVA AG, Postfach, 8035 Zürich.

Hochbauzeichner

mit mehrjähriger Praxis möchte sich verändern und sucht in Ihrem Architekturbüro neue, interessante Tätigkeit.

Raum Zürich bevorzugt, Eintritt per Juli 1974 oder nach Vereinbarung.

Offerten mit näheren Angaben über Aufgabenbereich, Arbeitsort usw. unter Chiffre SBZ 757 an IVA AG, Postfach, 8035 Zürich.

Hochbautechniker/Bauführer

mit mehrjähriger Praxis möchte sich einarbeiten in denkmalpflegerische Probleme. Bevorzugt wird kleineres Architekturbüro im Raume Zürich.

Kontaktnahme unter Chiffre SBZ 760 an IVA AG, Postfach, 8035 Zürich.

Arch.-Techniker HTL

30, von dreijährigem Auslandsaufenthalt zurückgekehrt, sucht interessante Stelle als Bauleiter von grösseren Bauobjekten.

Offerten erbeten unter Chiffre 6726 an Mosse-Annoncen AG, 8023 Zürich.

Dipl. Architekt

mit langjähriger, vielseitiger Praxis, Wettbewerbserfahrungen, guten Referenzen, sucht neue, interessante Stelle ab Herbst 1974.

Offerten erbeten unter Chiffre 6720 an Mosse-Annoncen AG, 8023 Zürich.

Eisenbetonzeichner

mit statischen Kenntnissen sucht Stelle als Eisenbetonzeichner und Statiker in Ingenieurbüro im Raume Rapperswil—Meilen. Eintritt nach Uebereinkunft.

Anfragen unter Chiffre SBZ 751 an IVA AG, Postfach, 8035 Zürich.

Junge

Hochbauzeichnerin

sucht Stelle im Raume Brugg—Baden—Aarau.

Telefon 056 / 41 27 57

Jüngerer

Entwurfszeichner

mit Wettbewerbserfahrung sucht sich zu verändern, eventuell auch im Einsatz als freier Mitarbeiter für anspruchsvolle Bauaufgaben.

Offerten unter Chiffre SBZ 754 an IVA AG, Postfach, 8035 Zürich.

Junger dipl. Architekt ETH

mit Abschluss in Richtung Planung, sucht in der Region Zürich interessanten Job auf den Gebieten Planung, Städtebau, evtl. Entwurf.

Offerten unter Chiffre SBZ 755 an IVA AG, Postfach, 8035 Zürich.

Dipl. Architekt

32, mit 7jähriger Erfahrung in Planung, Projektierung und Ausführung, guter Darsteller mit Sicherheit im Detail, sucht entsprechende Stelle.

Offerten unter Chiffre SBZ 668 an IVA AG, Postfach, 8035 Zürich.

Im allg. Tiefbau und Strassenbau tätiger

Tiefbau-Ing.-Techniker HTL

mit Praxis in Unternehmen und Bauleitung sucht entsprechenden Job.

Offerten erbeten unter Chiffre 6707 an Mosse-Annoncen AG, 8023 Zürich.

Dipl. Bauingenieur

Mitte Dreissig, 7 Jahre in der Schweiz, mit Praxis in Bauunternehmung, sucht neuen, verantwortungsvollen und interessanten Wirkungskreis in der Bauführung. Langjährige Erfahrung in Abrechnung und Bauleitung von Hoch- und Tiefbauten vorhanden.

Offerten erbeten unter Chiffre 6719 an Mosse-Annoncen AG, 8023 Zürich.

Bauzeichnerteam

übernimmt zeichnerisch-konstruktive Arbeiten auf den Gebieten Strassenbau, allg. Tiefbau sowie Eisenbeton im Hoch- und Tiefbau.

Offerten erbeten unter Chiffre 6699 an Mosse-Annoncen AG, 8023 Zürich.

Junger

dipl. Bauführer BSA

sucht Dauerstelle auf 1. Oktober 1974.

Offerten bitte unter Chiffre OFA 4296 Li an Orell Füssli Werbe AG, 4410 Liestal.

Ihre Bauprobleme löst

Ihr Bautechniker-/Bauzeichner-Team.

Wir suchen laufend zeichnerisch konstruktive Arbeit.

Die Kontaktaufnahme erfolgt unter Chiffre OFA 14219 Rb an Orell Füssli Werbe AG, Postfach, 5401 Baden.

Welcher Architekt mit kleinerem Büro und laufenden Aufträgen sucht seriösen

Partner

(40jährig, verheiratet).

Ich habe ein Einmannbüro und biete die Möglichkeit, grössere Bau-landfläche im Südtessin einzubringen.

Offerten unter Chiffre SBZ 748 an IVA AG, Postfach, 8035 Zürich.

Junger, initiativer

dipl. Bauingenieur ETH

mit guten Referenzen, sucht eine ausbaufähige Stelle im Raume Zürich—Olten. Bevorzugt wird eine anspruchsvolle Tätigkeit auf dem Gebiet des konstruktiven Ingenieurbaus.

Bisherige Praxis: EDV (Statik) und Projektmanagement. Stellenantritt nach Vereinbarung.

Ausführliche Angebote unter Chiffre SBZ 743 an IVA AG, Postfach, 8035 Zürich.

Dipl. Bauingenieur ETH

31jährig, seit Diplom 1968 als Linienpilot tätig, sucht Firma, bei der er sich wieder gründlich im Bauwesen einarbeiten kann, mit der Möglichkeit der späteren Uebernahme einer verantwortungsvollen Position.

Region Zürich und Aargau bevorzugt.

Offerten unter Chiffre SBZ 745 an IVA AG, Postfach, 8035 Zürich.

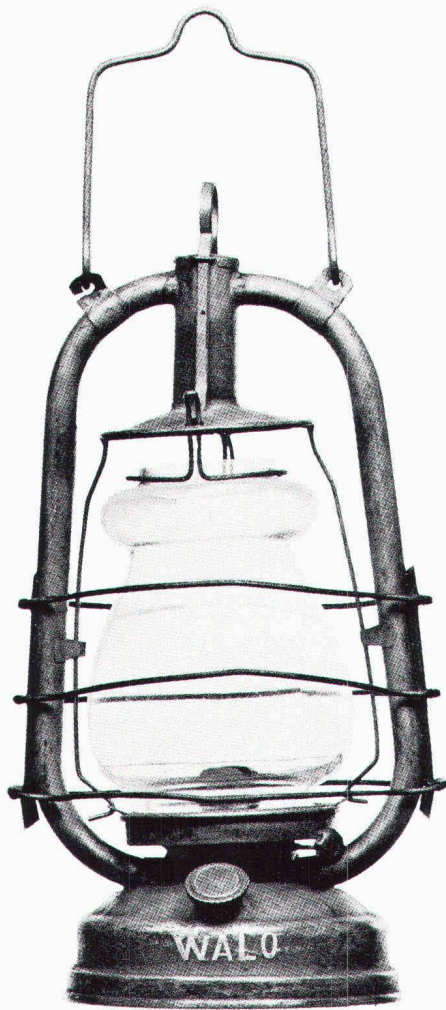

die Zeit ist schnell schnell ist die Entwicklung
Schritt halten und
Fortschritt erkennen
ein Gebot unserer Zeit
verantwortlich planen
Erfahrung gebrauchen
das Neue nützen

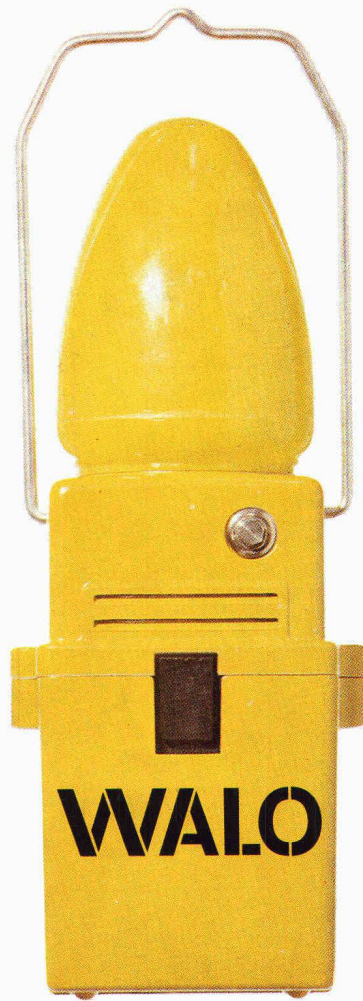

bauen mit der Zeit Walo Bertschinger AG. SA
für die Zukunft Strassenbau
Tiefbau
Geleisebau
Industrieböden

Wenn
Flachdach-Isolation,
dann
Kork,

wenn
Kork...
dann
heru-Kork

Auch erhältlich bei den meisten Filialen
der H. G. und Mitgliedern des
Verbandes Schweiz. Baumaterial-Händler



heru Baukork

Hermann Herzog AG, Korkprodukte, Schneckenmannstrasse 25, 8044 Zürich
Telefon 01/47 54 34-36