

Zeitschrift: Schweizerische Bauzeitung
Herausgeber: Verlags-AG der akademischen technischen Vereine
Band: 91 (1973)
Heft: 41: SIA-Heft, Nr. 9/1973: Brücken

Werbung

Nutzungsbedingungen

Die ETH-Bibliothek ist die Anbieterin der digitalisierten Zeitschriften auf E-Periodica. Sie besitzt keine Urheberrechte an den Zeitschriften und ist nicht verantwortlich für deren Inhalte. Die Rechte liegen in der Regel bei den Herausgebern beziehungsweise den externen Rechteinhabern. Das Veröffentlichen von Bildern in Print- und Online-Publikationen sowie auf Social Media-Kanälen oder Webseiten ist nur mit vorheriger Genehmigung der Rechteinhaber erlaubt. [Mehr erfahren](#)

Conditions d'utilisation

L'ETH Library est le fournisseur des revues numérisées. Elle ne détient aucun droit d'auteur sur les revues et n'est pas responsable de leur contenu. En règle générale, les droits sont détenus par les éditeurs ou les détenteurs de droits externes. La reproduction d'images dans des publications imprimées ou en ligne ainsi que sur des canaux de médias sociaux ou des sites web n'est autorisée qu'avec l'accord préalable des détenteurs des droits. [En savoir plus](#)

Terms of use

The ETH Library is the provider of the digitised journals. It does not own any copyrights to the journals and is not responsible for their content. The rights usually lie with the publishers or the external rights holders. Publishing images in print and online publications, as well as on social media channels or websites, is only permitted with the prior consent of the rights holders. [Find out more](#)

Download PDF: 16.04.2026

ETH-Bibliothek Zürich, E-Periodica, <https://www.e-periodica.ch>

Bohrpfähle System DAG

Rücksichtsvoll über der Erde.

Bohrpfähle System DAG nehmen Rücksicht auf die Umwelt.

Die Pfahlmaschinen sind speziell im Hinblick auf den Umweltschutz konstruiert worden. Sie arbeiten elektrohydraulisch. Und das bedeutet: sie erzeugen keine Abgase und machen wenig Lärm – weniger als der Strassenverkehr. Und die Erschütterungen nimmt man kaum wahr.

So wird das Bohren für die Nachbarschaft nicht mehr länger zu einem Hämmern im Kopf.

Rücksichtslos unter der Erde.

Das Bohrrohr dringt durch alle Bodenarten rasch in die erforderliche Tiefe. Und das sogar in einem Abstand von nur 25 Zentimetern von Häusern und Mauern. Rücksicht nimmt es dabei nur auf denjenigen, der seine Arbeit bezahlt: durch kurze Bauzeit und niedrige Kosten.

Dr. Juchli



Auf Dicht kann man bauen.

Dicht AG • Unternehmung für Bohrungen und Fundationen • St. Gallen, Luzern, Bern, Zürich

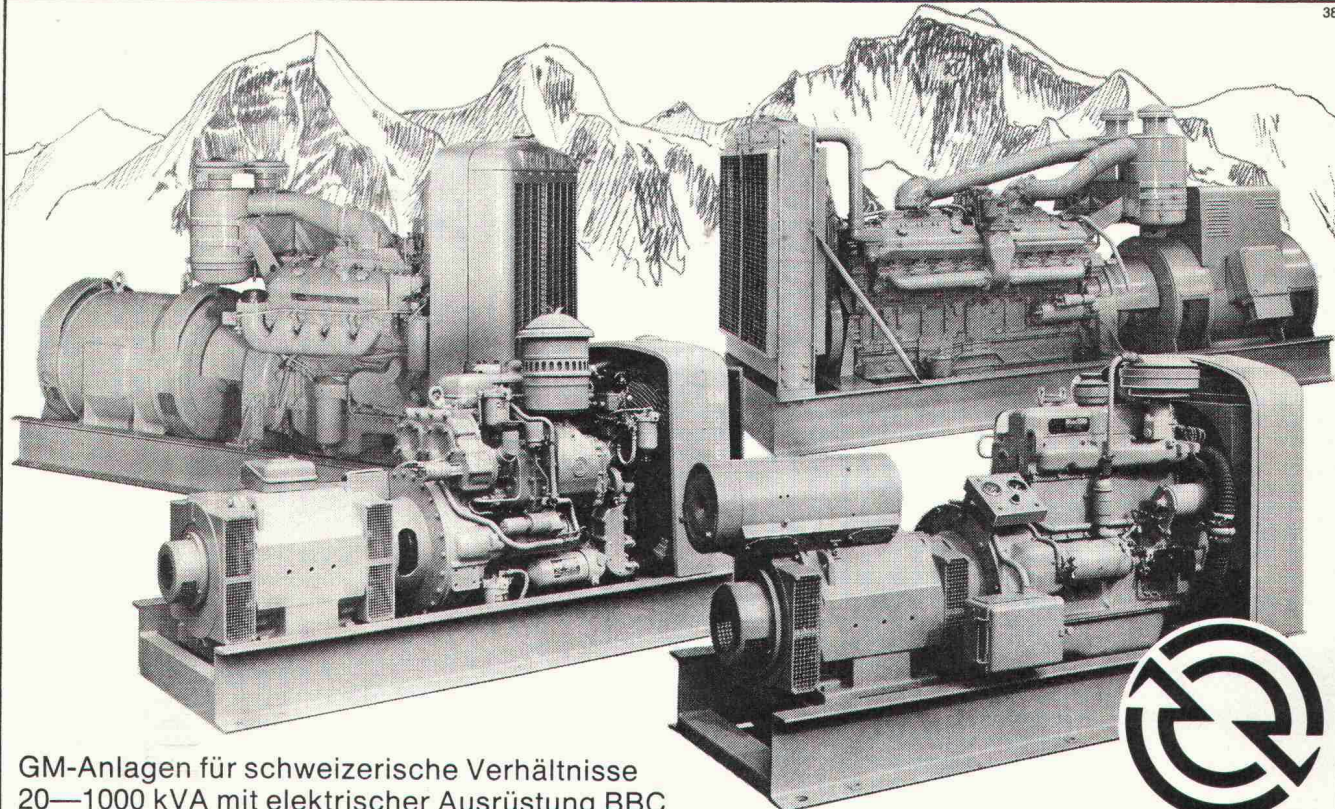

GM-Anlagen für schweizerische Verhältnisse
20—1000 kVA mit elektrischer Ausrüstung BBC



GENERAL MOTORS SUISSE S.A. BIEL
INDUSTRIE-ABTEILUNG

TEL. (032) 2 61 61 - 3 72 72



»Viereckig«

Zeichnungen lagern und transportieren

EKAHA-Falzhülsen sind stapelbar, brauchen keine Regalbegrenzung, sparen zusammengefaltet bis zu 80% Platz. Sie rollen nicht weg! Gut leserlich beschriftbar und Inhaltskontrolle auf einen Blick (+ = mit Inhalt, - = leer). Die ideale Rollenablage für Zeichnungen, Pläne, Entwürfe usw.

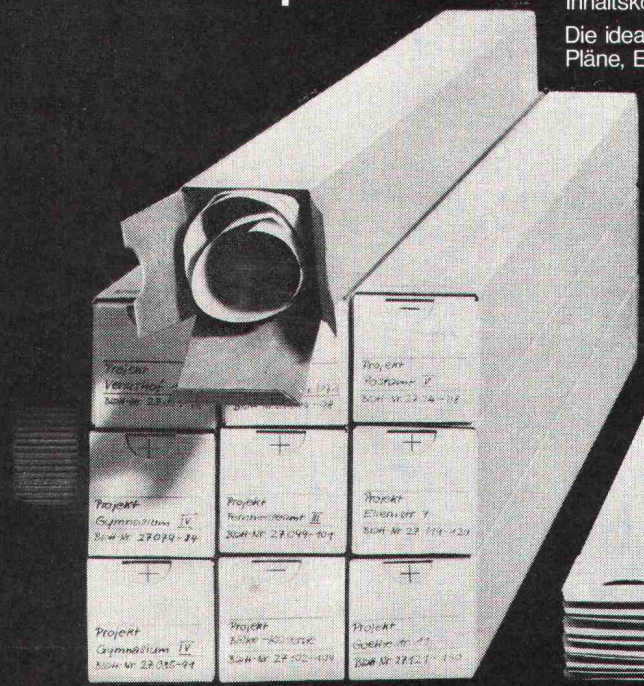

Racher

Racher & Co. AG, Marktgasse 12, 8025 Zürich 1, Telefon 01/479211 • Racher & Cie. SA., 31, rue Dancet, 1211 Genève 4, Tél. 022/20 40 00

Das neue Spriessgerüst

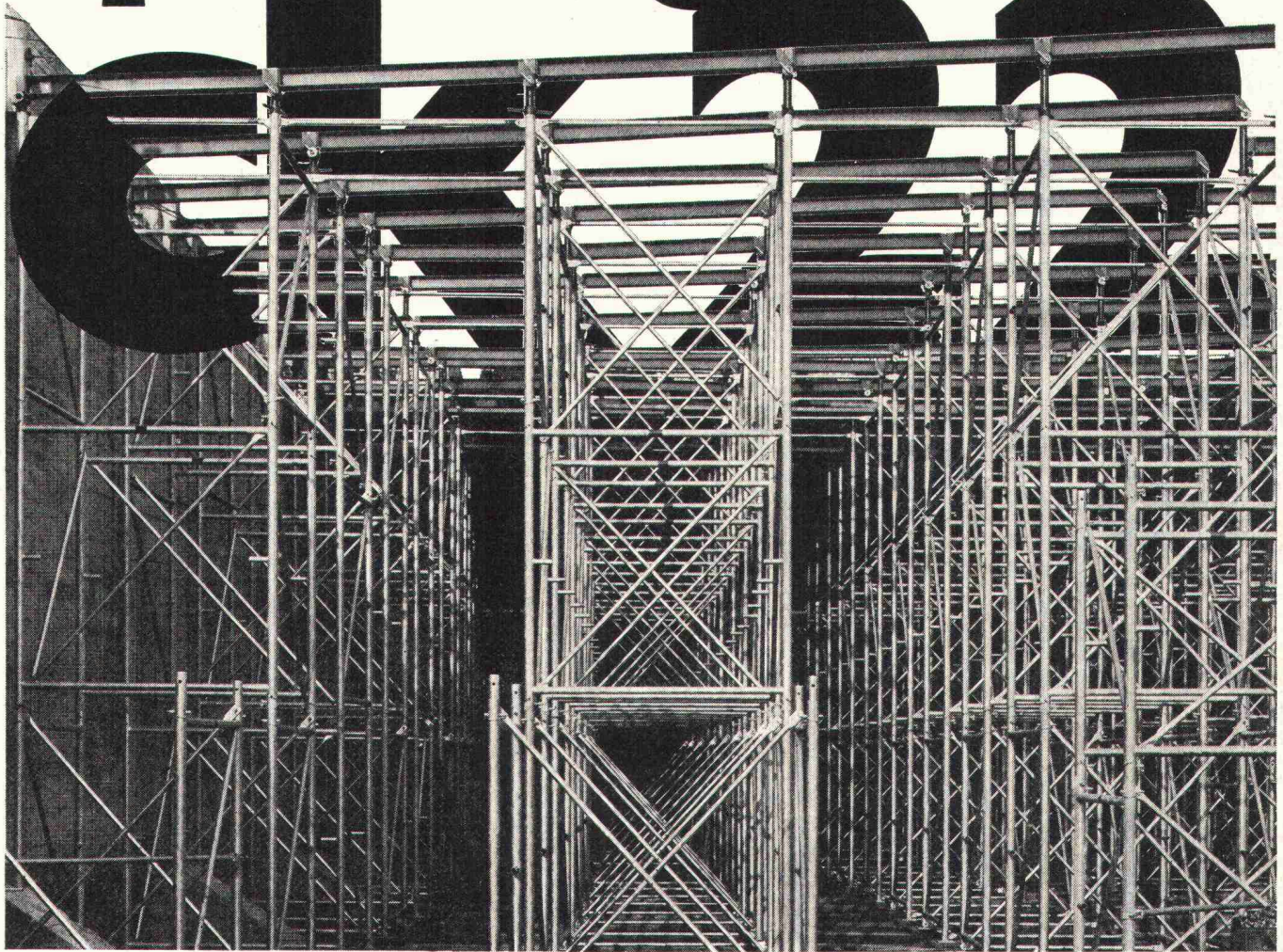

Das neue Spriessgerüst ck 22 dient zur Lastübertragung, insbesondere von Betonlasten. Das System besteht aus fachwerkartigen Rahmen, die seitenversetzt übereinander gestellt und mit Diagonalen zu einem Turm verbunden werden. Mit den schraubenlosen Verbindungen lassen sich sowohl Einzeltürme

als auch Scheiben oder Grossraumblocke erstellen, ohne dass mit arbeitsintensiven Kupplungen nachgeholfen werden muss.

Durch die stahlbaumässig gute Anordnung der Verbände wird die innere Stabilität optimal. Auch relativ hohe Konstruktionen halten horizontalen Windeinflüssen sehr gut stand.

Auch bei unebenen Untersichten wird die Last immer zentrisch über die entsprechend konstruierte Spindel eingeleitet. Die Stahltragbalken über den Spindeln können lückenlos und unverschieblich verlegt werden — die schweren Longarinen braucht man nicht mehr.

Der stufenlose Höhenausgleich ist durch zwei Rahmenhöhen in jedem Fall garantiert. Die Spindeln ermöglichen das Absenken unten bequem und gefahrlos.

Die zulässige Belastung je Rohr beträgt 5,8 t im Lastfall H, pro Turm somit 23,2 t. 6,95 t je Rohr im Lastfall Z. Das Rastermass beträgt 1,50 x 1,50 m.

Das neue Spriessgerüst ck 22 ist für universellen Einsatz im Brücken-, Industrie- und Hochbau konstruiert. Die wenigen Einzelteile vereinfachen Planung, Montage und Demontage. Lassen Sie sich bei uns zeigen, wie mit dem Spriessgerüst ck 22 auch Ihre Bauarbeit noch erspriesslicher wird.

Conrad Kern AG

ck

Althardstrasse 147
8105 Regensdorf
051/712121

Duggingerstrasse 6
4153 Reinach
061/76 76 55

Kirchlindachstr. 46
3052 Zollikofen
031/57 32 22

En Vallaire
1024 Ecublens
021/35 63 93

6517 Arbedo
092/5 93 17

Schläuche

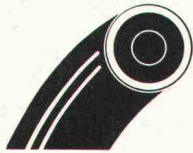

Metallschläuche und Kompensatoren; Gas-, Labor- und Schrumpfschläuche; Chemieschläuche, Saug- und Druckschläuche; Be- und Entlüftungsschläuche, Armaturen und Schlauchzubehöre.

Unser Konzept:

Sechs Fachabteilungen mit umfassendem Lieferprogramm unter einem Dach.

Dazu das fundierte Know-how und die fachmännische Beratung.

Kunststoffe

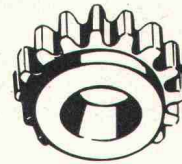

Thermoplastische und duroplastische Kunststoff-Halbfabrikate (Folien, Platten, Rohre, Stäbe) und Fertigfabrikate. Nach Kundenzeichnung hergestellte Kunststoffteile. Metallisierte PTFE-Teile.

Dichtungen

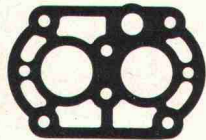

Statische und dynamische Dichtungen (Wellendichtungen, O-Ringe, Manschetten, Stopfbüchsen - Packungen, Gleitringdichtungen), Membranen, Profildichtungen, Flachdichtungen, Dichtungsplatten, Formartikel, Isolationsmaterialien.

Antriebs-elemente

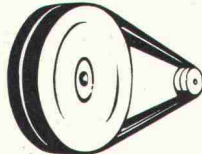

Keilriemen-, Rundriemen- und Zahnriemenantriebe; Kupplungen und Bremsen; Zahnradgetriebe, Transportbänder und Förderanlagenzubehöre; Flüssigkeits- und Schüttgutbehälter, Druck- und Hebekissen, Hydraulikblasen.

Antivibrations-elemente



Antivibrationselemente für dieschwingungs- und stossdämpfende Lagerung; Gummifeder-Elemente für Schock- und Stossisolierungen; Luftfeder-Elemente für Stossbelastungen.

Schutz-bekleidungen



Arbeitsschutz- und Hitzeschutzanzüge, Arbeitshandschuhe und -Helme, Stiefel und Wasserhosen; Notleuchten mit autom. Ladestationen, Hand-, Weit- und Helmleuchten, Absperr- und Pannenleuchten, explosions-sichere Leuchten.

Ihr technisches Grosshandels-Unternehmen: Sechs Fachabteilungen – ein Geschäftspartner

Angst+Pfister



8052 Zürich, Thurgauerstrasse 66, Telefon 01 50 20 20, 7000 Chur, Gürtelstrasse 27, Telefon 081 24 32 12
1211 Genève-Le Lignon, 52-54, Route du Bois-des-Frères, Téléphone 022 45 14 00

Nach Ihrem Mass! Peikert Prefab AG

Wenn die Herstellung von Mass-elementen eine gewisse Stückzahl erreicht, lohnt sich die Vorfabrikation.

Wenn vorgefabrizierte Masselemente Problemlösungen erlauben, wie sie mit normalen Baumethoden nicht oder nur schlecht möglich sind, lohnt es sich erst recht.

Der Idealfall ist natürlich, wenn beide Voraussetzungen zutreffen: eine grosse Serie für eine spezielle Problemlösung, wie das Bild zeigt: beim Parkhaus Kloten.

Unter diesen Voraussetzungen bedeuten Masselemente auch finanziell gesehen speziell preiswerte Lösungen. Wenn Sie ein Problem haben, so fragen Sie uns doch. Wir werden – zusammen mit Ihnen – die wirtschaftlichste Basis erarbeiten.

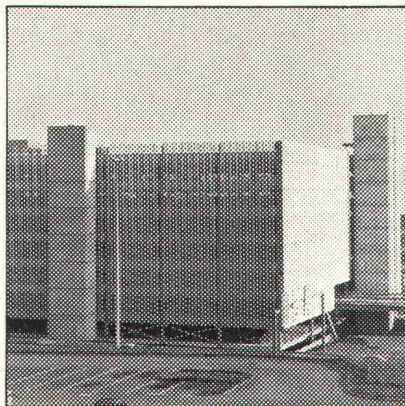

Parkhaus FIG, Kloten



Peikert Prefab AG
Baarerstrasse 6340 Baar/Zug
Telefon (042) 31 10 27

Fabriert innerhalb der Peikert-Gruppe die vorgefabrizierten Bauelemente, massgenau, wirklich preiswert und gut.

Neu für die Schweiz!

**Das einzige rostfreie
Armierungs- und
Befestigungsmaterial,
welches zugleich
hohe Festigkeiten
aufweist:**

STAIFIX®

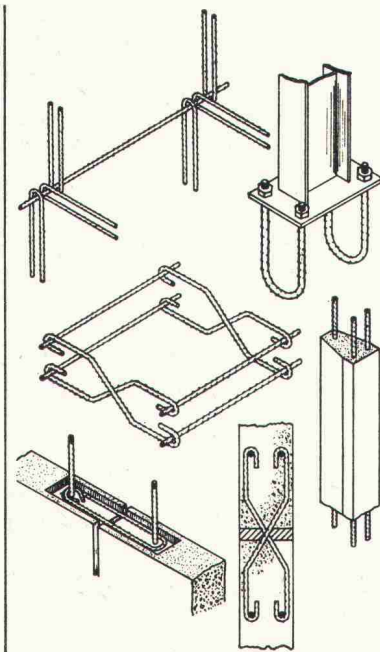
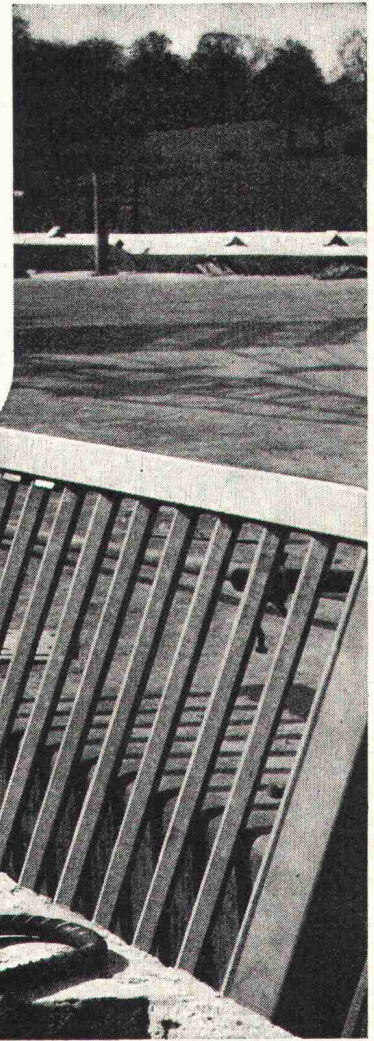
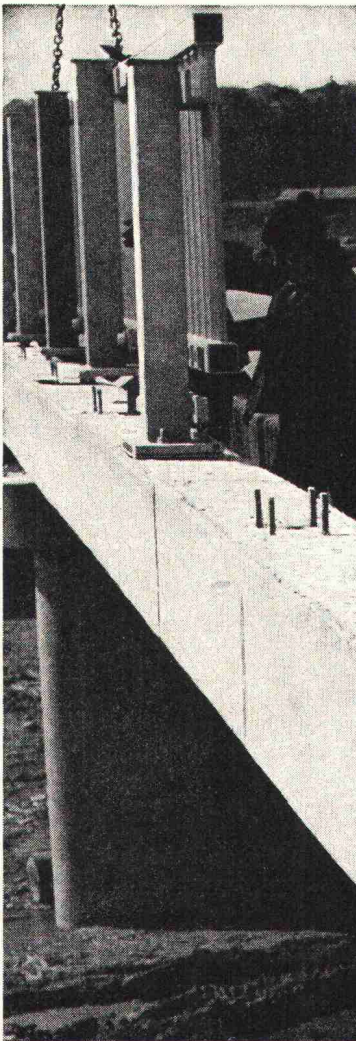

Das sind die Vorzüge von STAIFIX:

1. Hohes Scherfestigkeits/Streckgrenzenverhältnis (80%)
(Bewehrung, Stifte, Dübel, Verankerungen, usw.)
2. Hohe Wechselfestigkeit (zyklisch belastete Bauteile, Brückengelenke).
3. Hohe Zugfestigkeit und Kerbzähigkeit bei Temperaturen unter null. (Behälter in der Tiefsttemperaturtechnik, Lawinenverbauungen, Befestigung von Masten im Gebirge usw.).
4. Hohe Korrosionsfestigkeit (aggressive Atmosphäre in Chemie und Industrie).
5. Hohe Beanspruchung und geringe Betonüberdeckung (Fassadenplatten mit erheblicher Gewichtsersparnis).
6. Unmagnetisch (Labor, Elektrotechnik).

Ein Vergleich der physikalischen und mechanischen Eigenschaften von Staifix mit andern Armierungs- oder Befestigungsmaterialien zeigt, dass Staifix die Optimalwerte aller Konkurrenz-Materialien in fast jeder Hinsicht übertrifft. Staifix ist EMPA-geprüft und wird in England und Deutschland auf vielen Baustellen mit Erfolg verwendet. Verlangen Sie unsere Dokumentation «Staifix».

STAIFIX®

Fr. Frauchiger-Nigst AG
Filiale Bern
Postfach 1432, 3001 Bern
Tel. 031 25 33 25



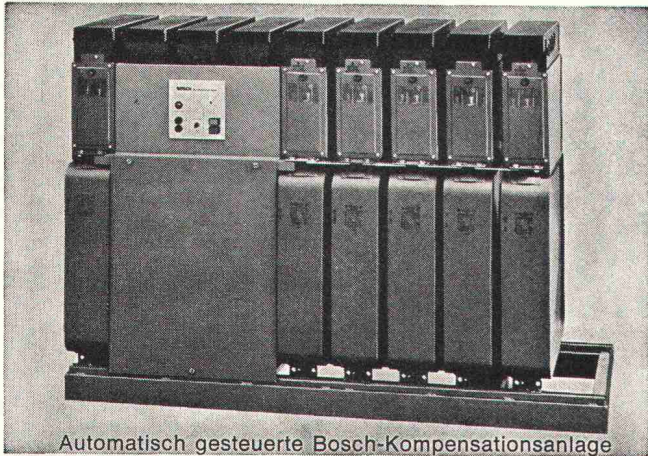

BOSCH

Blindstrom-Kompensations-Anlagen





Automatisch gesteuerte Bosch-Kompensationsanlage

Reduktion der Stromrechnung Entlastung der Trafos und Zuleitungen

-  **Bosch-MP-Kondensatoren:** selbstheilend, kurzschlussicher, induktions- und verlustarm, kontaktsicher
-  **Schaltbausteine:** NHS-Sicherungen, eingebaute Spezialluftschütze, Kontrollampen
-  **Blindleistungsregler:** elektronischer Messteil, Wahlschalter Automatik/Hand, Stufenanzeige
-  **Anlagen auf Grundrahmen montiert, verdrahtet, anschlussfertig**

Anlagen-Beispiele

Gesamtleistung kvar	Stufen	Schaltfolge	Stufenleistung kvar	Erweiterungsmöglichkeit auf	
				Stufen	Leistung kvar
30	3	1:2:2	10	9	90
50	3	1:1:1	16,7	6	100
80	4	1:1:1	20	12	240
100	4	1:1:1	25	12	300
150	5	1:1:1	30	12	360
200	5	1:1:1	40	12	480
300	6	1:1:1	50	12	600
500	5	1:1:1	100	12	1200

-  **Baukastensystem zur raschen und einfachen Erweiterung der Anlagen**
-  **Amortisation in ca. 2—3 Jahren**
-  **Verlangen Sie technische Beratung und Dokumentation**

FABRIMEX

Fabrimex AG · Kirchenweg 5 · 8032 Zürich · Tel. 01/47 06 70

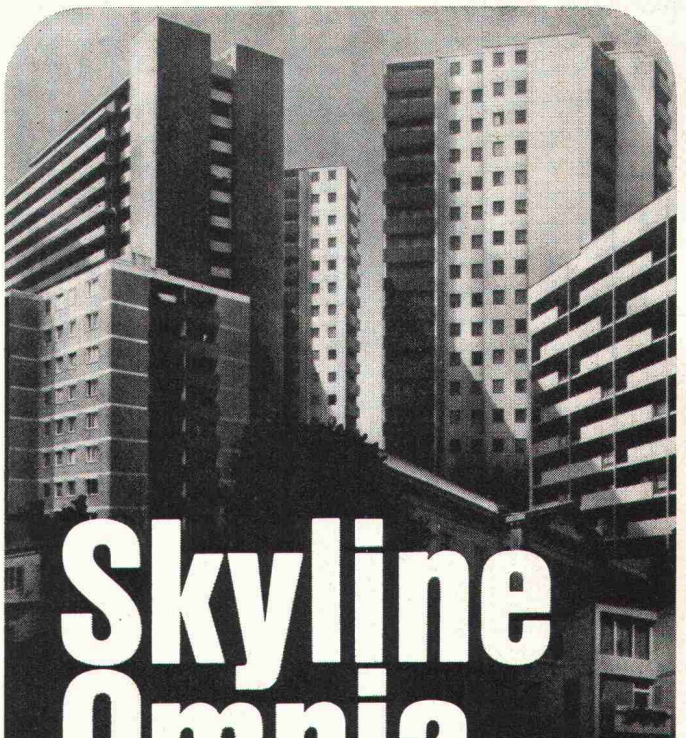

Skyline Omnia

Silhouette eines erfolgreichen Bausystems

Das Bausystem

OMNIA-Bewehrungen
OMNIA-Großflächenplatten
OMNIA-Streifenplatten
OMNIA-Schalendecken
OMNIA-Hohlkörperdecken
OMNIA-Wandplatten
OMNIA-Treppen

Ausgereifte Konstruktionen mit der Erfahrung von Jahrzehnten



BAUSYSTEM

Für alle Objekte

Wohnanlagen. Verwaltungsgebäude und Industriebauten. Hotels und Geschäftshäuser. Universitäten, Schulen, Kindergärten. Krankenanstalten und Sanatorien. Ein- und Mehrfamilienhäuser.

Überall OMNIA.

Die Praxis beweist den Erfolg. Dynamisch bauen.

Diese Konzeption verbindet fast 500 OMNIA-Partner in 45 Ländern miteinander. Ein weltweiter Erfahrungsaustausch bringt technischen Fortschritt auf internationaler Ebene.

Produktion und Beratung in allen Teilen der Welt. Ein Bausystem mit großen Leistungen in allen Kontinenten.

FISCA AG · BASEL

Repräsentant der

**OMNIA-DECKEN-ORGANISATION
SCHWEIZ**

Magnolienpark 14

4052 Basel · Telephon (061) 423465

SKYLIFT

Brückenuntersichtsgerät

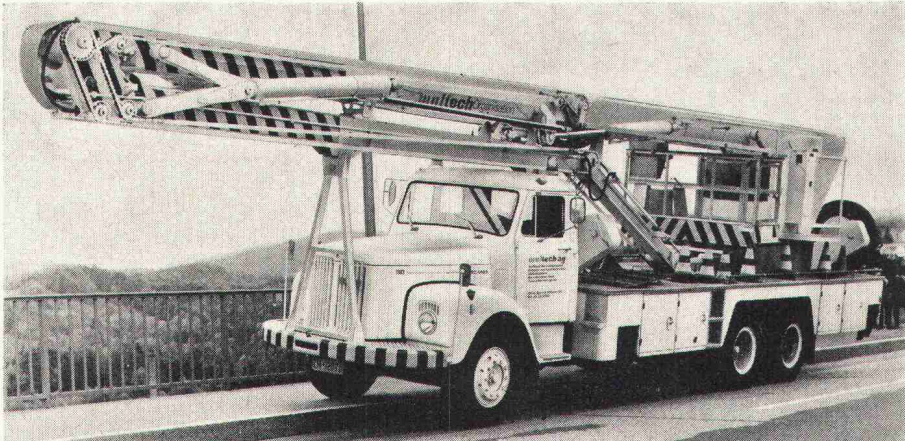

Einfach mieten.

1. Das MALTECH-Team kommt.

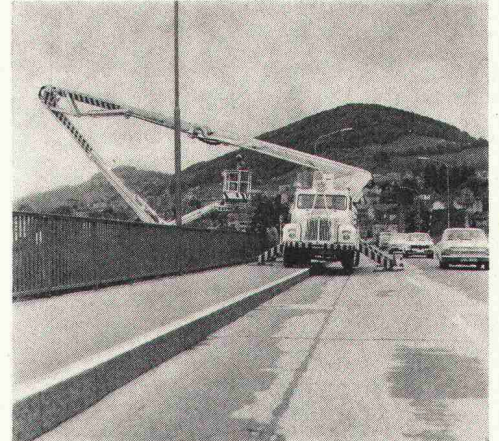

2. Einsteigen...

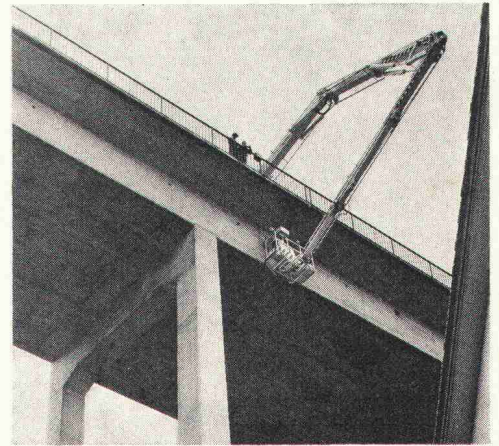

3. ...und kontrollieren.



4. Sie sehen, was es zu sehen gibt.

Grösstes, mobilstes Brückenuntersichtsgerät Europas.

Vermietung und Einsatzberatung
in der ganzen Schweiz

maltech[®] ag

CH-8026 Zürich
Feldstrasse 55
Tel. 01/39 58 60, Telex 56 127

Hebebühnen für den Hoch-
und Tiefbau. Vermietung und
Einsatzberatung durch die
MALTECH-Organisation
in der ganzen Schweiz.

Le plus grand choix
d'électrodes normales
et spéciales

**PLUS de 70
types d'électrodes
différentes à disposition**

produites dans la fabrique d'électrodes la
plus moderne d'Europe

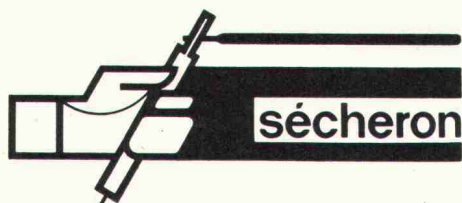

S 173 f

Sécheron Soudure S.A.
1196 Gland ☎ 022 64 13 81
8005 Zürich ☎ 01 44 00 77

SCHICHTEX

SCHICHTEX-SPEZIAL mit den roten Punkten, schwerbrennbar

SCHICHTEX-HS, leichtbrennbar

SCHICHTEX-SW, unbrennbar

DACHPLATTE SCHICHTEX-SPEZIAL 100 III freie Spannweite bis 250 cm, Nutzlast bis 495 kg/m²

BI-AKUSTIK-PLATTE für Schiessstände, Motorenprüfstände, Kegelbahnen usw.

BI-HOLZWOLLE-LEICHTBAUPLATTE

BI-PYRAMIDENSCHAUM-SCHALLSCHLUCKPLATTE für höchste Ansprüche

ROCKBI BI-ISOLATIONS- und **FEUERSCHUTZ-SPRAY**

MBI-MANTELBECON-SYSTEM, geschosshoch

MÜBA-BLITZSCHAL-SYSTEM und **-BAUGERÄTE**



Bau+Industriebedarf AG 4002 Basel Telefon 061 22 56 20

MBA Kurz-Information

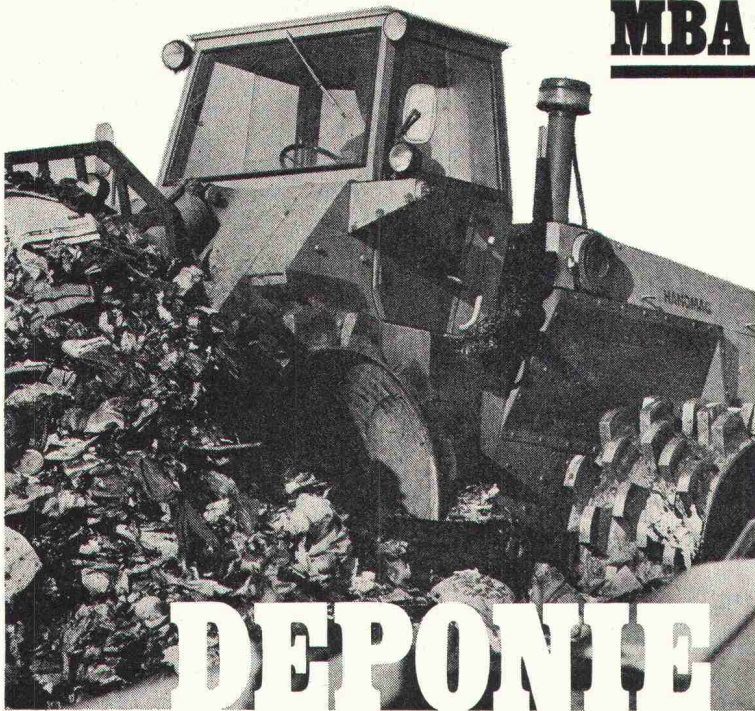

- die sauberste Lösung eines schmutzigen Problems

Die «Abfall-Produktion» wächst in einem erschreckenden Mass. Wohin aber mit den Müllbergen? So fragt sich manche kommunale Behörde. Und woher die finanziellen Mittel, die – mit einer beängstigenden Zuwachsrates – die herkömmlichen Beseitigungsmethoden verlangen? Zudem ist Kompostieren unrationell und nur für bestimmte Abfallprodukte geeignet. Und Verbrennen hinterlässt aggressive Rückstände. Bleibt als sauberste Lösung nur die kontrollierte Ablagerung. Sie ist nicht nur die wirtschaftlichste, sondern auch die einfachste und befriedigendste.

Kontrollierte Ablagerung aber heisst, den Verrottungsprozess steuern; heisst Luft-, Temperatur- und Wasserhaushalt in Ordnung bringen, damit keine Faulstoffe entstehen (Geruchsbelästigung!) und kein Ungeziefer angelockt wird (Ratten!); und nicht zuletzt heisst es, den angelieferten Kehrriech so zu zerkleinern und vermischen, dass eine

optimale Homogenisierung der verschiedensten Kehrriecharten entsteht.

Um alle diese Voraussetzungen zu erfüllen, braucht es neben Kenntnissen und Erfahrung das erforderliche technische Rüstzeug. Hier ist es – der neue

HANOMAG Compaktor C 20

Diese modernste Maschine kann alle wichtigen Aufgaben in einem verrichten, also den angefahrenen Kehrriech – gleichgültig ob Industrie-, Haus- oder Sperrmüll – verteilen, zerkleinern, vermischen, einbauen, verdichten und Schicht für Schicht abdecken. Für jeden dieser Arbeitsvorgänge ist der C 20 besonders geeignet durch folgende Voraussetzungen:

● Gewicht

Ausschlaggebend für das Mass der Zerkleinerung bzw. Verdichtung. Der C 20 erreicht – bei 23 t Arbeitsgewicht – durch Art und Anordnung der sog. Stampffüsse den ungeheuren Auflage-Druck von über 60 kp/cm²!

● Dozerschild und Aushubhöhe

3,34 m Schildbreite und 1,72 m Höhe bewältigen jeden Müllberg. Gleichzeitig schützen sie – verbunden mit einer soliden Panzerung der Fahrzeugunterseite – die Maschine vor Beschädigungen. Die ungewöhnliche Aushubhöhe des Schildes erlaubt zudem, auch grossformatige Gegenstände (Autos, Kühlschränke usw.) zu überfahren.

● Kraft und Wendigkeit

Der gedrosselte 12-Liter-Motor mit seinen 200 DIN-PS bietet eine enorme Leistungsreserve. Knicklenkung, genügende Bodenfreiheit und Full-Power-Shift-Getriebe ermöglichen ein zügiges und sicheres Arbeiten.

Fordern Sie unser Dokumentationsmaterial an! Es wird Sie genauestens informieren über die Voraussetzungen für eine geordnete Kehrriechdeponie sowie über alle technischen Details des Hanomag Compaktors C 20.



- der Fortschritt mit Vernunft

MBA, 8600 Dübendorf, Tel. 01 85 00 21

Servicestellen und Ersatzteildienst in Dübendorf: Tel. 01 85 00 21, 6593 Cadenazzo: Tel. 092 62 16 27, 3422 Kirchberg: Tel. 034 3 05 25, 7320 Sargans: Tel. 085 2 46 90, 1373 Chavornay: Tel. 024 7 33 78, 6410 Goldau: Tel. 01 85 00 21

Schlager auf dem Baumarkt

Neue TOBAG-Doppel- kammer-Sickerplatte

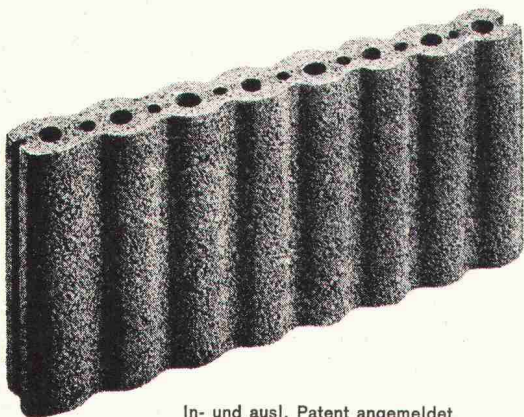

In- und ausl. Patent angemeldet

. . . Zum gleichen Preis wie einwandige Sickerplatten

Normalplatte
Fussplatte
Deckplatte

in einem einzigen Universalmodell.

Ueberdurchschnittliche Wasserführung.
Berührt die Grundmauern nur strichförmig.

leicht vielseitig schrotbar

Verlangen Sie unsere Information
oder unverbindliche Beratung.

Bezugsquellen:

1. TOBAG-Werk Saland
2. Baumaterialhandel

TOBAG

Baustein AG Bauma

Werk Saland, Telefon 052 / 45 21 15
Werk Wil / Rafz, Telefon 01 / 96 60 60

Fugenabdichtungen für Beton-Strassen, -Pisten und -Plätze

Als erste Firma frästen wir in der Schweiz Fugen direkt in den frischen Beton. Ohne Unterbrüche kann der Belagsfertiger jetzt den Beton einbringen. Keine Fugen-Einlagen verzögern den Arbeitsablauf und stören das Betongefüge.

Anschliessend dichten wir die Fugen analog ihrem Anwendungsgebiet ab. Wir kennen die physikalischen und chemischen Beanspruchungen der Fugen im Strassen- und Pistenbau sowie die der öffentlichen Betonplätze. Benzin, Oel und Kerosin sind die gefährlichsten Feinde von Dichtungsmassen. Doch erkannte Gegner scheuen wir nicht.

Ein weiteres Spezialgebiet von uns ist die **Oberflächenrillung** von Beton-Strassen und -Pisten gegen Acquaplaning.

Dichtungsprobleme zu lösen überlassen Sie am besten uns. Einer Firma, die stets an der Zukunft von Fugenabdichtungen arbeitet. Verlangen Sie unsere Beratung. Telefon genügt. Unsere Spezialisten besuchen Sie gerne.



ISOMAT-BAU AG

Spezialfirma für sämtliche Abdichtungen
im Hoch- und Tiefbau
Jungholzstrasse 43, 8050 Zürich, Telefon 01/500945

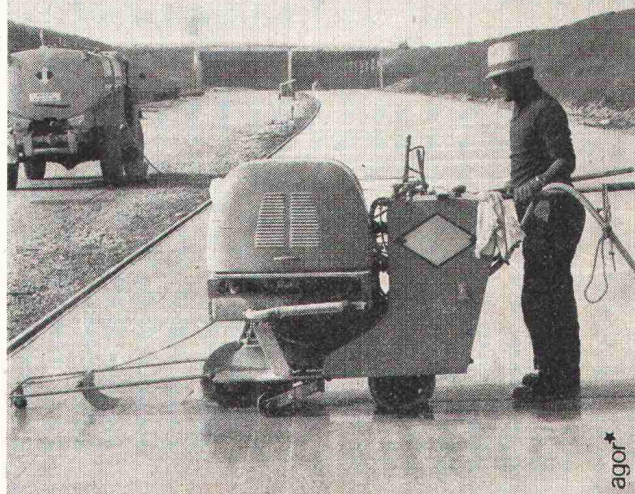

agor

**Unsere Bauschreiner
sind vor allem Bauschreiner.**

**Sie sind Fachleute, die mit einem modernen Maschinenpark
denkbar rationell arbeiten. Das
erlaubt uns nicht nur erstklassige
Arbeit zu leisten, sondern auch
günstige Preise zu offerieren.**

**LIENHARD
SOHNE AG**

Innenausbau
Bauschreinerei
Möbelschreinerei
Harmonikatüren
Holzetuis

8038 Zürich,
Albisstrasse 131
Telefon 01/45 12 90

Die Leistungsstarken

(SSS-Förderanlagen für Schüttgüter)

SSS-Förderanlagen für Schüttgüter sind leistungsstark, weil sie...

- einfallsreich durchkonstruiert und universell verwendbar sind,
- stets objektbezogen sich dem Arbeitsablauf einfügen,
- in einem hochentwickelten Baukastensystem jedes Schüttgut optimal fördern,
- in Gurtbreiten von 400 bis 1200 mm kurzfristig geliefert werden können,
- von Fachingenieuren mit Erfahrung in allen Arten des Transports von Schüttgütern wie

Aushubmaterial, Kies, Beton, Seifenpulver, Chemikalien, Lebensmittel, Kehrlicht usw. dem Fördergut angepasst und aufgestellt werden,

- als Einzelbänder oder kombinierte Anlage mit Steuerungs- und Überwachungssystemen ausgeliefert werden,
- dem perfekten Qualitäts- und Ausstattungsgrad unserer Normen entsprechen.

Unsere Leistungsstarken sind die leistungsstärksten.

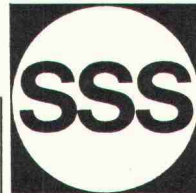

Maschinenfabrik
für Förderanlagen
8810 Horgen
Tel. 01/725 26 24

Suter-Strickler Sohn AG

Querschnitt aus unserem ausgewogenen Lieferprogramm:

Becherwerke, Förderanlagen für Stückgüter, Förderbänder, Rollen- und Röllchenbahnen, Staurollenförderer, Kettenförderer, Kreisförderer, Senkrechtförderer, Durchlauflager, Waren- und Personenlifte, Hängegerüste usw.

Coupon

Wir interessieren uns für

12. 6.

Firma

Sachbearbeiter

Telefon

Nehmen Sie bitte mit unserem Sachbearbeiter Kontakt auf.



Ihr Förderproblem – unsere Aufgabe

Construvit

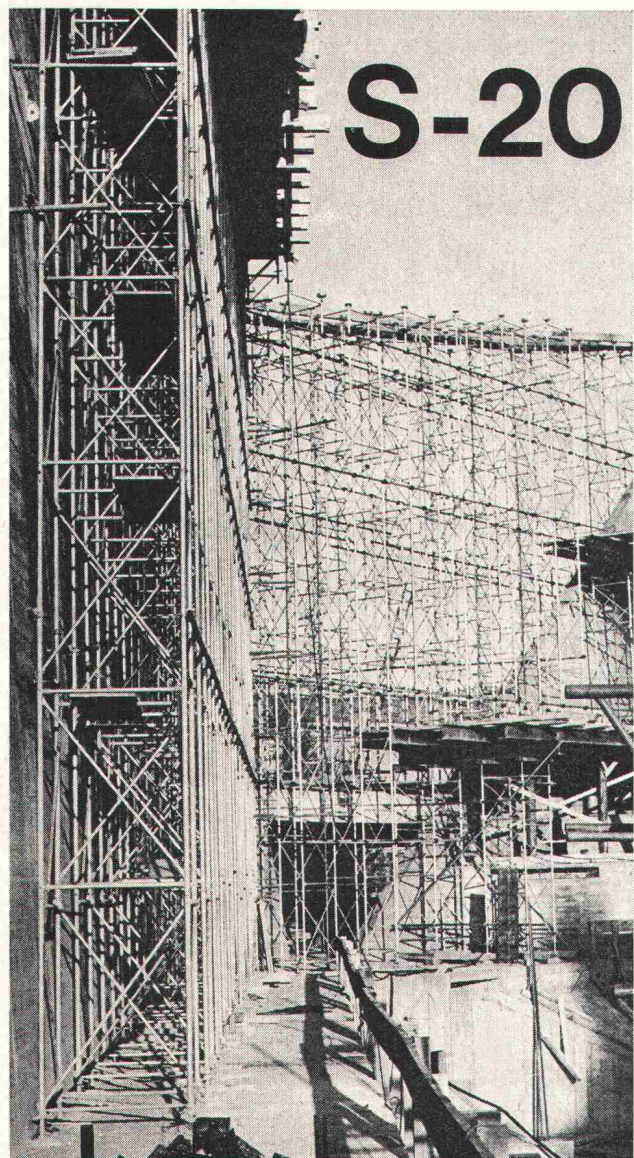

S-20

Der neue Stützturm

SYSTEM MANNESMANN

die gute Lösung Ihrer
Stützprobleme —
verlangen Sie die aus-
führliche Dokumentation

CONSTRUVIT AG

3250 LYSS

Telefon 032 / 84 24 05

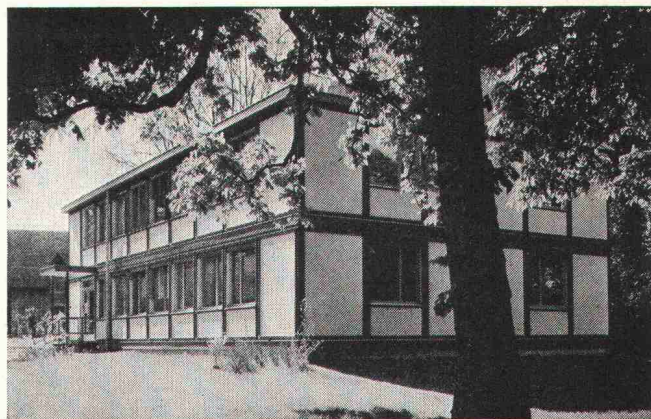

Neu: A.N.B.-Häuser in normierter
Elementbauweise

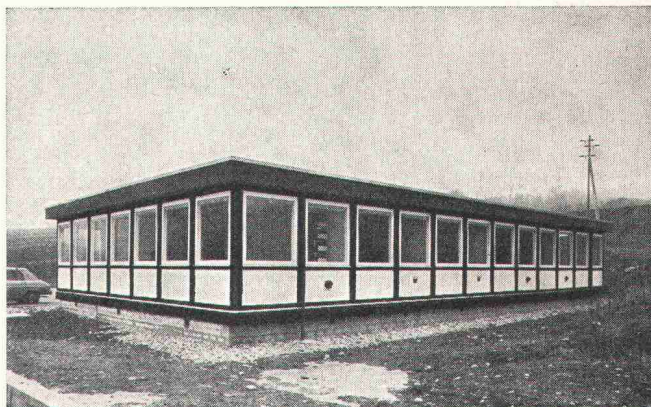

Industrielle Vorfabrikation,
leichte Montage und Demontage.
Eine Wiederverwendung der Elemente ist für
Büros und Verwaltungsbauten, Schulen,
Spitäler usw. ohne weiteres möglich.

SCIERIE-CHARPENTE
MENUISERIE



CONSTRUCTIONS
PRÉFABRIQUÉES

ENTREPRISE LOUIS DURET

Bureaux et usine:
1211 Villette-Genève, 35, route de Sierne
Téléphone 022 / 47 26 66

Sicher ist sicher... mit CLOSENET

Das einzige vollautomatische chemische WC, total geruchlos, vollständige Auflösung

CLOSENET «STANDARD»



Installation stationär
oder mobil
für vorfabrizierte
Häuser

Zivilschutzräume

Campingplätze

Baubaracken

Chalets

Wohnwagen
(mobile home)

CLOSENET «BABY»



OHNE WASSER...
OHNE GERUCH

in Frankreich und im
Ausland patentiertes
Bedienungssystem

tragbar
für Luftschutzräume
Schiffe
Wohnwagen

Altenzimmer,
Kranken- und
Studentenzimmer

Unerlässliche Zusätze zum einwandfreien Funktionieren dieser Apparate:

CLOSEPAILLETES

Stark wirkendes Desinfektions- und Desodorierungsmittel,
das eine vollständige Auflösung garantiert. Auch für ge-
schlossene Klärgruben.

Dokumentation, Ausstellung, Verkauf:

GETAZ, ROMANG, ECOFFEY S. A.
SABAG & BAUMATERIAL AG
MAREX S. A.

TROESCH & CO. AG
BELCO SANITÄRE APPARATE AG
SCHUTZRAUM-ELEMENTE G. BÜHLER

DUBOIS, JEANRENAUD S. A.
TAVELLI & BRUNO S. A.
SANITAS S. A.

Importeur:

René Meister, 19, av. François-Besson, 1217 Meyrin, Telefon 022 / 41 23 37 und 022 / 31 29 66

Marke und Modell gesetzlich geschützt



Einige Gründe,
im Bedarfsfall an uns zu denken:

Die fachmännische SIHI-Beratung.

Das breite SIHI-Pumpenprogramm mit 5000 Typen.
Die kurzen Lieferfristen für SIHI-Pumpen.
Die Zuverlässigkeit der SIHI-Pumpen.
Die Wirtschaftlichkeit der SIHI-Pumpen.
Der schnelle und gründliche SIHI-Service.

SIHI-Pumpen sind immer richtig.

Pumpenbau Schaffhausen AG

8200 Schaffhausen Goldsteinstrasse 2 Telefon 053-4 30 21

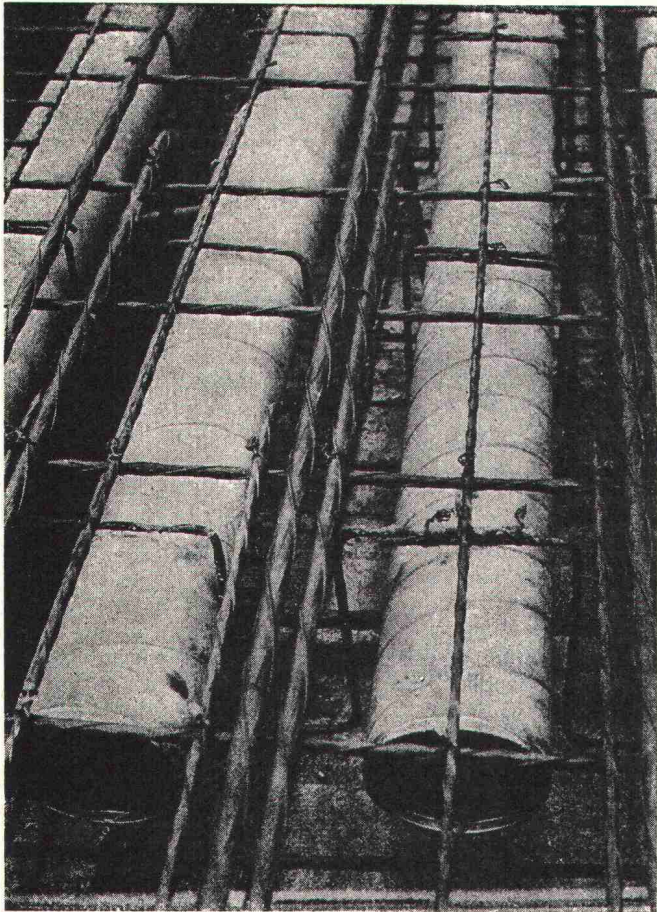

Schalungsrohre für den Betonbau

Industriebauten

Unterflurgaragen

Schulbauten

Brückenbau

Vorfabrizierte Elemente

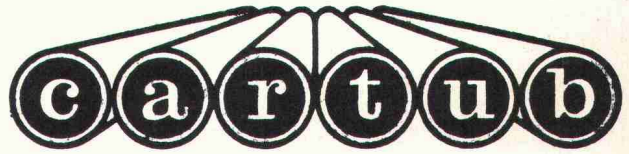

Verlorene Säulenschalungen

Imprägnieranstalt AG Zofingen

4800 Zofingen Obere Brühlstrasse Tel. 062 / 51 35 44

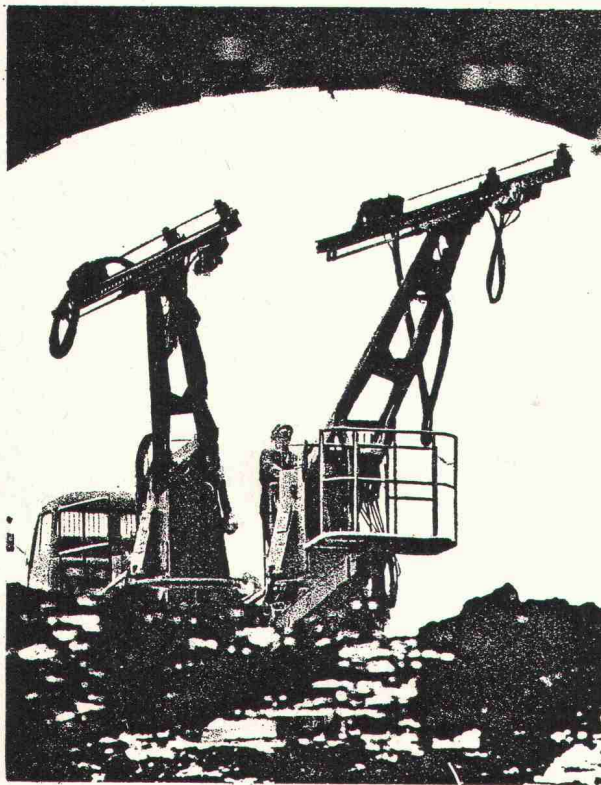

Warum Berge versetzen, wenn man sie durchbohren kann?

Wir sind Spezialisten für Tunnelbau und Bodenmechanik. Unsere Bohrmaschinen und -methoden überzeugen durch Neuheit und Wirtschaftlichkeit.

Dazu kommen Service-Organisation, Know-How und ein breites Sortiment an Verschleisswerkzeugen. Sie finden in uns einen kompetenten Partner.

Wir liefern Ihnen:

Bohrgeräte für den Tunnelbau · Maschinen für den Felsabbau · Geräte für Anker-, Sondier-, Pfahl-, Brunnen- und Schlitzwandbohrungen.

Courvoisier & Co. AG, Gottstattstrasse 24,
2501 Biel, Telefon 032 42 11 71

COURVOISIER



rhodorsil
MASTIC 3 B
hat sehr gute physikalische Eigenschaften

Diese Fuge mit einem Querschnitt von 10 mm² hält ohne Ermüdung einer Belastung von 17 kg stand. Darum eignet sich RHO-DORSIL Mastic 3 B zum Verfugen leichter Fassadenelemente.

Die Fugenmasse haftet ohne Primer auf Glas sowie glasähnlichen Oberflächen und nach Auftrag eines Primers auf jedem anderen Material.

RHODORSIL-Fugendichtungsmassen sind unempfindlich gegen Witterung, klimatische Einflüsse und große Temperaturschwankungen, was ihnen eine hohe Alterungsbeständigkeit verleiht.

Als gebrauchsfertige Einkomponentenmassen sind sie leicht verarbeitbar.

Unzählige Gebäude auf der ganzen Welt werden mit RHODORSIL-Silikonkautschuk verfugt.

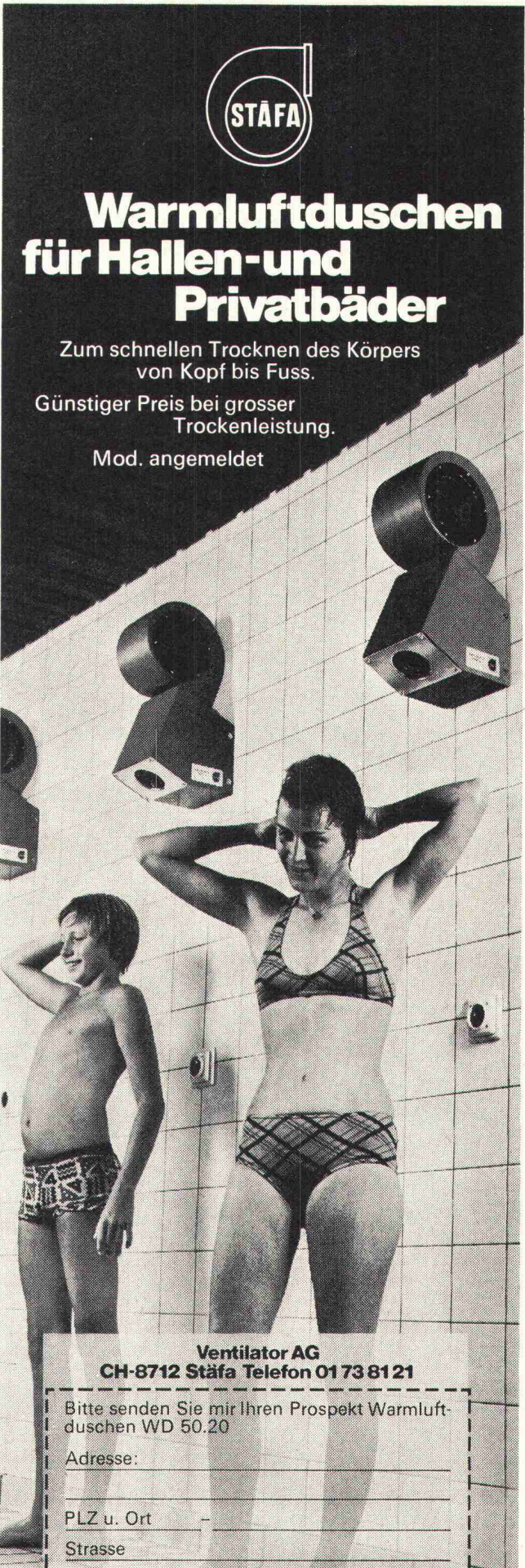

STÄFA

Warmluftduschen für Hallen- und Privatbäder

Zum schnellen Trocknen des Körpers von Kopf bis Fuss.
 Günstiger Preis bei grosser Trockenleistung.
 Mod. angemeldet

Ventilator AG
 CH-8712 Stäfa Telefon 0173 8121

Bitte senden Sie mir Ihren Prospekt Warmluftduschen WD 50.20

Adresse: _____

PLZ u. Ort: _____

Strasse: _____



SBZ



Schweiz :
RHODIA S.A. Genève
 2-4, rue du Lièvre,
 1211 Genf 24
 Tél. : 43.50.00
 Telex : 27.438

Bitte veranlassen Sie für mich unverbindlich :

die Übersendung von Unterlagen über RHODORSIL-Fugendichtungsmassen

den Besuch eines Technikers

NAME : _____

ANSCHRIFT : _____

78-Ex 1 S I L B - Schweiz. Bauz.

Danzer-Fertigelemente für den Innenausbau aus echtem Holz

zimmerhohe compacttür (Abb. senkrecht)

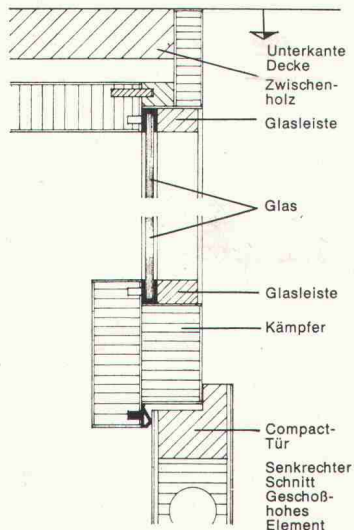

z.B. Danzer compacttür-Elemente zimmerhoch

Moderne Wandscheiben ohne Türstütze sind eine architektonische Forderung unserer Zeit. Zimmerhoch einzusetzende Türelemente die natürliche Folge.

Mit der Wahl zimmerhoher compacttür-Elemente beweisen Sie Einfallsreichtum, Geschmackssicherheit, Qualitätsbewußtsein und zukunftsorientiertes Denken:

- Danzer compacttür-Elemente zimmerhoch gibt es bis zu einer Höhe von 2,87 m; das Türblatt bis 2,50 m.

- Sie können entweder das Türblatt bis zur Decke durchlaufen lassen oder einen Kämpfer (Querstück) einschrauben und den Raum darüber mit einer passenden Blende oder mit Glaseinsatz als Oberlicht versehen. Die Befestigung des Kämpfers erfolgt unsichtbar.

- Die compacttür ist durch einen kompakten Kern aus Röhrenspanplatten in Verbindung mit einem breiten Massivholzries beson-

ders standfest und stabil. Durch eine umlaufende Gummidichtung schließt die Tür leise und luftdicht auf Jahre hinaus.

- Sie ist extrem wärmeisolierend (entsprechend einer 25 cm dicken Backsteinmauer) und schalldämmend (bis 35 dB).

- Eine Vielzahl erlesener schöner Edelholzfurniere, kratzfest seidenmatt lackiert, bietet Ihnen eine Fülle von Gestaltungsmöglichkeiten.

- Und nicht zuletzt: Danzer compacttür-Elemente sind komplett einbaufertig mit Schloß und Bändern und durch Schraubverbindungen problemlos und schnell zu montieren.

Entscheiden Sie sich für Danzer compacttür-Elemente: Zufriedene Bauherren sind die beste Empfehlung! Der Fachhändler in Ihrer Nähe informiert Sie gerne ausführlicher, schickt Ihnen die Danzer-Architektenmappe oder verabredet einen Beratungstermin mit Ihnen.



Rudolf Ita AG 4414 Füllinsdorf, Im Wölfer **061/941033**

K. Herzog-Elmiger AG 6000 Luzern 4, Postfach **041/411377**

H + A Hefti AG 8021 Zürich, Aargauer Strasse 185 **01/629988**

Stark AG 9450 Altstätten, Beim Bahnhof **071/752424**

Sperrholz-Platten AG 5001 Aarau Neumattstr. 6 **064/223302**

Anton Küng 6130 Willisau **04581/1612**

**TPS TUBES CHARPENTE
PROVIDENCE**

**TPS PROVIDENCE
HOHLPROFILE**

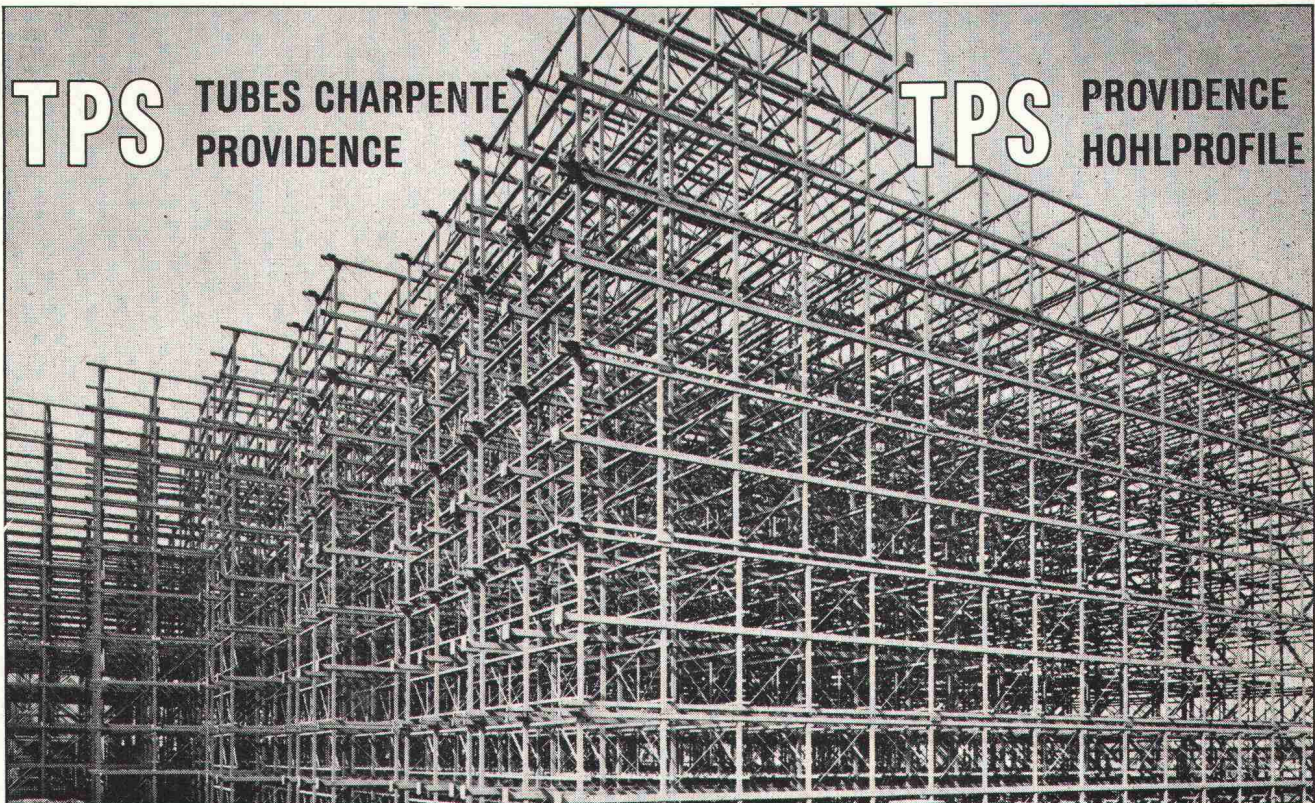

Agents (importateurs-stockistes):

CHARLES NELL SA
1030 BUSSIGNY / Lausanne
Téléphone (021) 89 21 21 Télex 24123



Import und Lager:

PROFILNORM AG 4402 Frenkendorf
Postfach 28
Telefon (061) 94 41 41 Telex 63270



Eingefrorene Siloausläufe

bedeuten
eingefrorenen Gewinn.

Mit System INWAG
vermeiden Sie beides:

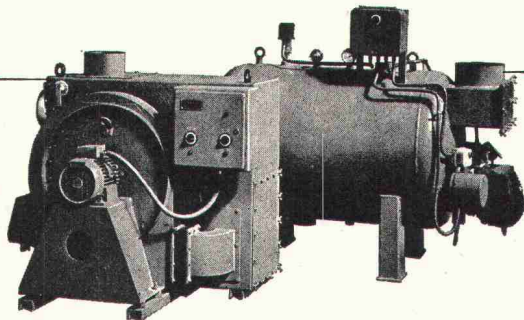
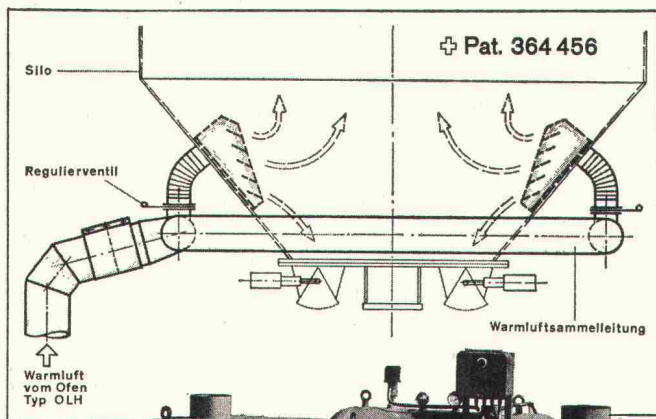

Resultat:

- Ihre Kies- und Betonanlage arbeitet und rentiert auch im Winter
- Ihr Winterbeton genügt den SIA-Normen
- Vorgewärmter Beton nach Wunsch

INWAG-

Siloheizungen und Mischerwasseraufbereitung für alle Silo- und Anlagentypen. Hunderte von Referenzen. Unsere reiche Erfahrung ist Ihre Garantie.

INWAG
Industrie-Wärme AG
8280 Kreuzlingen
Telefon 072.84048



FRANKE-Türzargen aus Chromnickelstahl

– eine lohnende Investition
für den weitzblickenden
Bauherrn

Türzargen aus Chromnickelstahl sind pflegeleicht, äusserst widerstandsfähig und besitzen eine hohe Beständigkeit gegen mechanische, atmosphärische und chemische Einflüsse. Und zudem entfallen aufwendige Maler- und Unterhaltsarbeiten.

Verwenden daher auch Sie **FRANKE-Türzargen** aus Chromnickelstahl – damit Ihr Bauherr in Zukunft keine Probleme mehr hat.

Wir fabrizieren:

Einfach-Falz-Zargen
Doppelfalz-Zargen
Dilatations-Zargen
Verkleidungs-Zargen
Pendeltür-Zargen
Schiebetür-Zargen
Spezial-Zargen

Verlangen Sie bitte unsere
detaillierten Unterlagen.

FRANKE

Walter Franke AG
Abt. Bau-Normelemente
4663 Aarburg/Schweiz
Tel. 062 41 21 21

Die Geilinger-Gruppe:
Drei Unternehmen,
die sich mit Metallbau,
Stahlbau und Feineisen-
bau beschäftigen.
Hier ein Produkt der
Firma Geilinger & Co.,
Metallbau, Winterthur:

Die Türen hoch, die Tore weit: Die Industrie-Tore werden immer gigantischer.

Die immer grösseren, in immer riesigeren Werkhallen hergestellten Industrie-Produkte sowie die parallele Grössen-Entwicklung der werkeigenen und öffentlichen Transportmittel (denken Sie nur an die Jumbo-Jets!) verlangen nach immer gigantischeren Toren. Gerade weil aber die Konstruktion solcher Toranlagen eine enge Zusammenarbeit zwischen Schlosserei-Fachleuten und Stahlbau-Ingenieuren bedingt, ist die Firma Geilinger zu einem der bedeutendsten Torbau-Unternehmen der Schweiz geworden: In den drei Firmen der Geilinger-Gruppe (Stahlbau, Metallbau, Feineisenbau) stehen solche Spezialisten in genügender Zahl zur Verfügung.

Qualität, die man (heute) suchen kann.

Ein schönes Beispiel für die Geilinger-Torbau-Erfahrung ist die für die Werkhalle der Winterthurer Firma Zani AG konstruierte Glas-Schiebetor-Anlage. Glasflügel-Grösse: 6,80 x 5,40 m (siehe Abbildung).

Egger

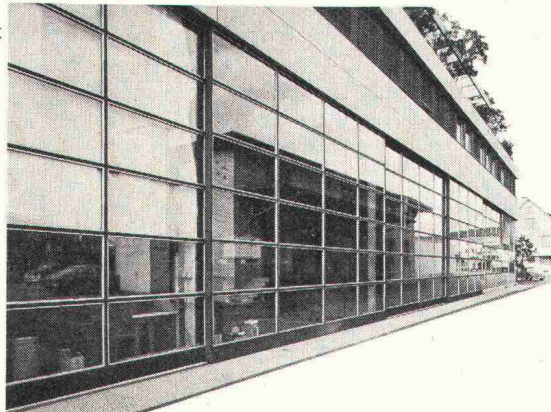

Typenprogramm und Ausführung

- Flügeltore, Schiebetore, Falttore, Brandschutztore
- Füllungen aus Holz, PVC oder Stahl
- mit mechanischen Antrieben und den entsprechenden Steuerungsaggregaten

G 72123

Weitere Informationen: Siehe die Schweiz. Bau-Dokumentation unter (31) 43-748 sowie unseren ausführlichen Spezial-Prospekt.

GEILINGER

GEILINGER & Co., METALLBAU, 8401 WINTERTHUR
052 2228 21

Jacot des Combes & Cie. AG
Gottstattstrasse 22
2500 Biel (Schweiz)
Tel. 032 / 4 20 35

cofratol

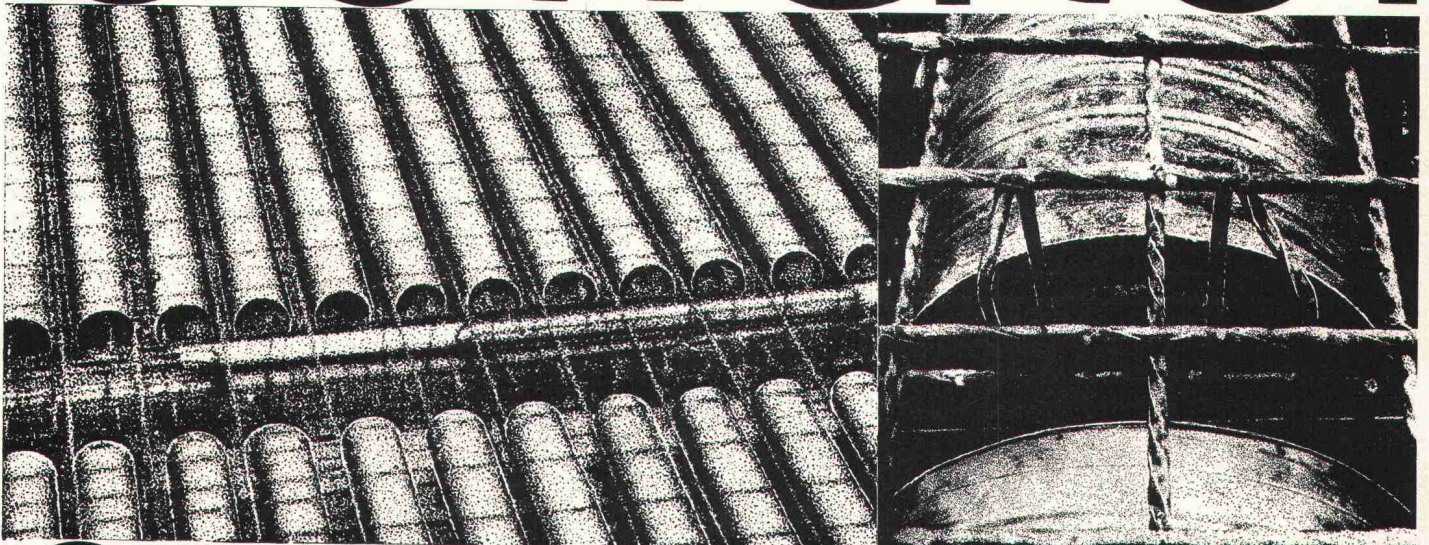

Verlorene Schalungsröhren
für Eisenbetondecken grosser Spannweite
Schweizer Patent 2080/60-8725/62

Leicht und billig. Lagerung im Freien. Einsparung von Gewicht, Eisen und Beton. Schnelles Verlegen und Binden mit Stahlband.

REZ-Warmluftduschen

(int. ges. geschützt)

trocknen nasse Haare und den Körper in kürzester Zeit.
Verschiedene Ausführungen für:
Badezimmer, Hallenbäder, Lehrschwimmbecken, Sauna usw.



REZ-AG ZÜRICH

Hardeggstrasse 17—19

Tel. 01 / 56 77 87



Zeichenanlagen
komplette Arbeitsplätze

Mess- und Nivellierlatten
Rechenschieber

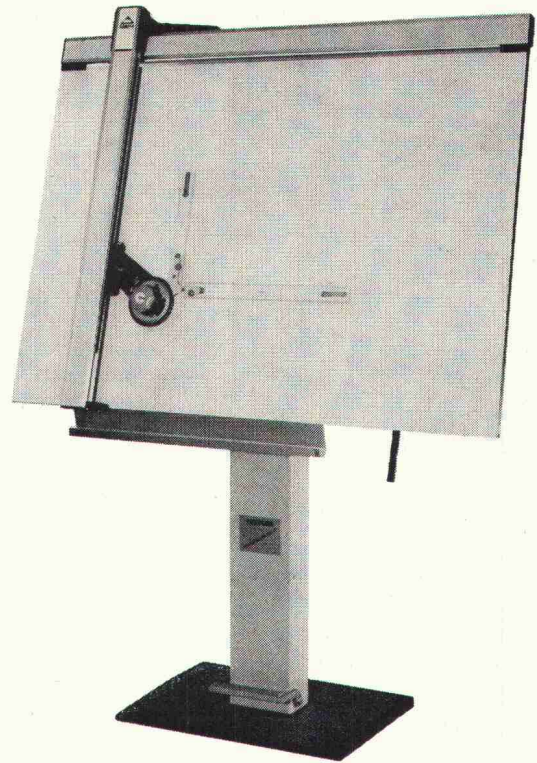

Präzision in der Technik
beginnt auf dem Zeichenbrett!

Generalvertretung
MASSTABFABRIK SCHAFFHAUSEN AG
8201 Schaffhausen
Telefon 053 5 88 51

Ich wünsche über
NESTLER-Zeichenanlagen

Adresse:

- Dokumentation
- Besuch Ihres Vertreters
- Offerte über:

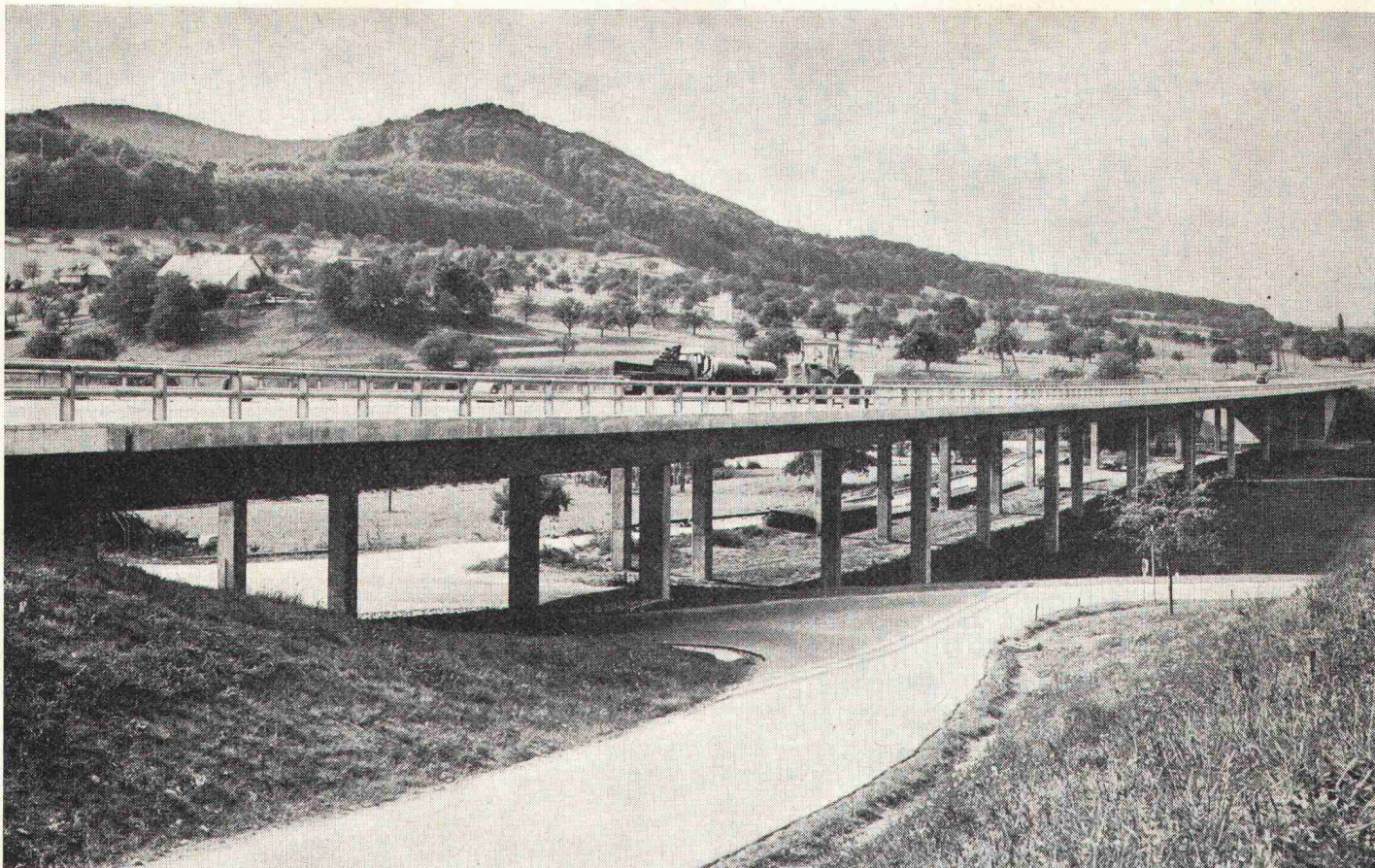

Autobahnbrücke der N 3 in Zeiningen

Ausführung durch: **AD. SCHAEFER & CIE. AG, AARAU**

HONEL-Zubehörprogramm für Ortsbeton — Spannbeton — Vorfabrikation — Belagseinbau — Stahlbau — Sanitäranlagen im

HOCHBAU — TIEFBAU — BRÜCKEN — TUNNELS — STRASSEN — KANALISATIONEN

HONEL—Elemente und Konstruktionen unter Anwendung von Kunststoff, Kautschuk, Edelstahl, Leicht- und anderen Metallen:

Fugenausbildungen. Fahrbahn-, Gehweg-, Industrieboden-, Fussboden-, Eck-, Wand- und Decken-Uebergangskonstruktionen. Belags- und Isolations-Abschlusschienen. Dehnprofile. Dichtungsbänder. Fugenabdeckprofile. Gleitfugen-Abschlussprofile. Dübeleisen-Dehnhülsen.

Auflagerungen. Gleitfolien, Elastomere-, Gleit-, Festpunkt-, Gelenk- und Führungslager. Bauwerk-Stossdämpfer. Pressen, Pumpen und Steuerungen für Heben, Senken und Verschieben.

Entwässerung — Entlüftung. Entwässerungs-, Spül- und Kontrollschächte. Schachtabdeckungen. Entwässerungsrinnen. Ablaufleitungen, Rohrlager, Kompensatoren. Belags-Entlüfter und Sickerwasserableiter. Be- und Entlüfter für Flachdächer, Hohlkasten und Kanäle.

Hohlraumbildung. Verlorene oder wiedergewinnbare Kassetten- und Rippendeckenschalungen. Verdrängungskörper und Schalelemente. Einstiegsöffnungen (Luken und Türen). Aussparungskörper für Sprinkler, Pfosten usw. Beton-Strukturschalungen.

Befestigung — Distanzierung. Verstellbare Tragelemente für Spannkabel. Ankerschienen, Dübelhülsen. Fassadenplatten-, Sandwich-, Verbund-, Transportring-, Zug- und Wind-Anker. Schweiss- und Kontaktmuffen für Armierungseisen. Auftriebssicherungen. Distanzhalter. HOGAMETER für Höhen-, Tiefen- und Raummessungen.

- *Montage, Versetzen oder Instruktion auf Wunsch durch unser Fachpersonal*
- *Verlangen Sie bitte unsere ausführliche Dokumentation oder persönliche, unverbindliche Besprechung Ihres Bedarfsfalles*
- *Besuchen Sie bitte unsere permanente Ausstellung in Rorbas*

heinz honegger ag

TECHNISCHES UNTERNEHMEN

Postfach 18, CH-8427 Rorbas, Telefon 01/96 7177

Vergabe von Lizenz- und Vertretungsrechten eigener und fremder Verfahren, Konstruktionen und Elemente ins Ausland sowie Bezugsquellennachweise für das Bauwesen durch:

HONEL-HOLDING AG·LTD·SA

Telex Honel 52844, Telefon 01/96 71 79, Postfach 18 CH-8427 Rorbas-Zürich

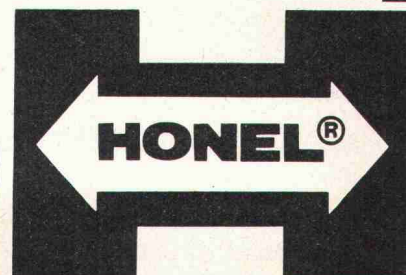

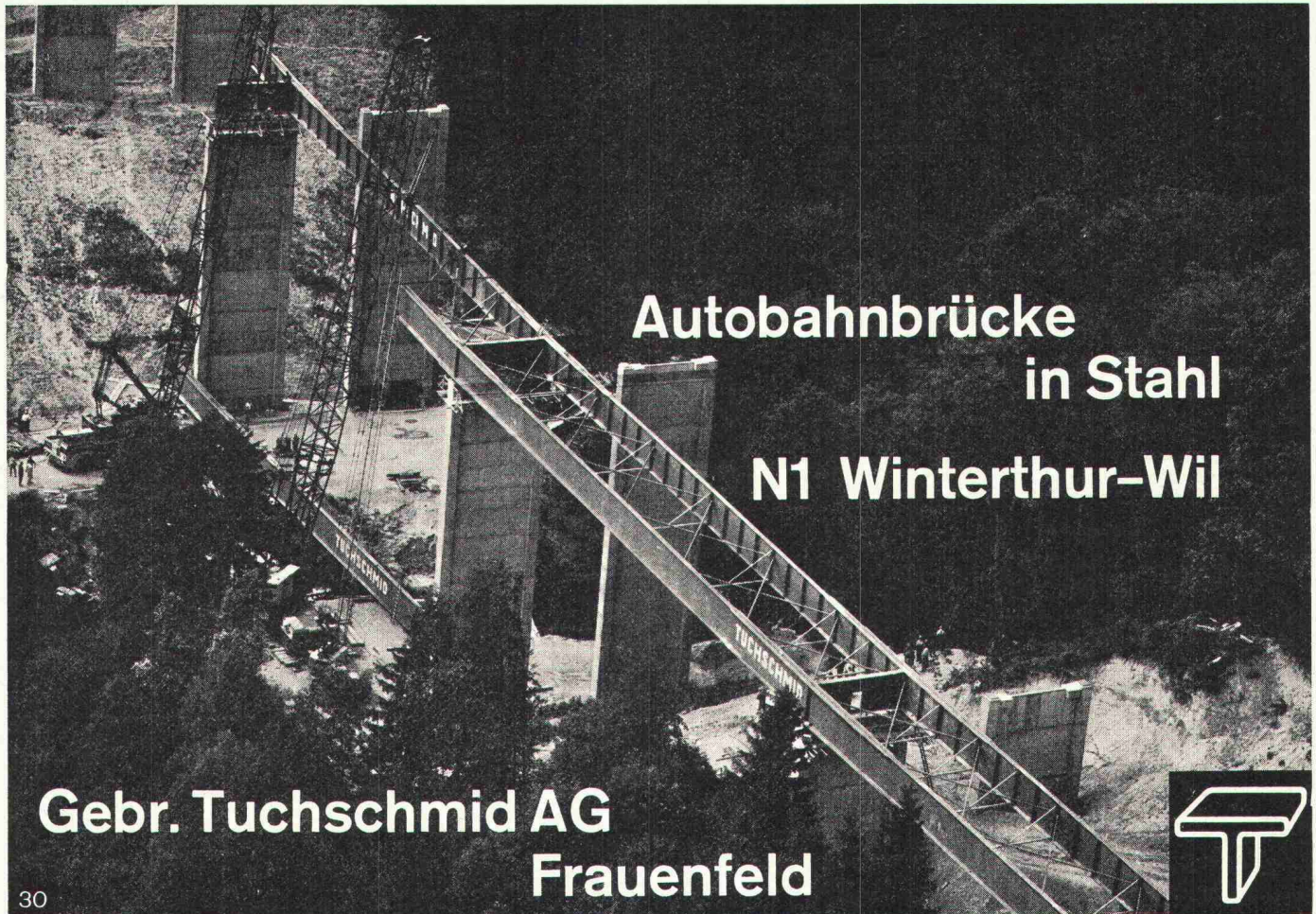

Autobahnbrücke in Stahl

N1 Winterthur-Wil

Gebr. Tuschmid AG
Frauenfeld



30

Alucopan[®]

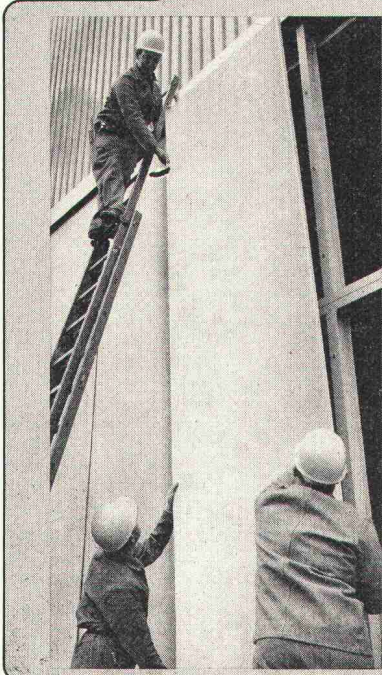

Alucopan-Verbundplatten – das ideale Element
für den Hochbau

Alucopan

- ist leicht
- hat hohe Festigkeit
- isoliert gut
- hat gutes Brandverhalten
- ist anpassungsfähig
- ist preiswert

Mehr erfahren Sie aus unserer ausführlichen
Alucopan-Dokumentation.

- Bitte senden Sie mir Ihre Alucopan-Dokumentation
- Bitte senden Sie mir das Alucopan-Mustersortiment
- Wünsche Beraterbesuch

2



Schweizerische Aluminium AG
Chippis/Zürich
CH - 8048 Zürich
Buckhauserstrasse 11
Telefon 01 54 80 80

Firma _____ zHd. _____

Strasse _____

Ort (PLZ) _____

«Hishi-Nami»

PVC-Wellplatten

Typ 32 E — kleinwellig 32/9 mm
 1—20 m² Fr. 14.—/m² 101—500 m² Fr. 9.20/m²
 21—100 m² Fr. 9.70/m² ab 1000 m² Fr. 8.70/m²
 Fr. 8.20/m²

Typ 76 E — grosswellig 76/18 mm, Aufschlag: Fr. 1.50/m² auf obige Preise.

Plattenbreite: 660 mm. Diverse Längen von 1500 bis 6000 mm ab Lager lieferbar. Glasklare Ausführung, 85 % Lichtdurchlässigkeit, daher speziell geeignet für alle Arten Ueberdachungen, z. B. Lagerhallen, Gewächshäuser, Lichtbänder usw.

Für farbige Wellplatten und flache, drahtverstärkte PVC-Platten verlangen Sie Spezialangebot.

Wir stellen Ihnen gerne Unterlagen und Ausfallmuster zu. Alleinvertauf für die Schweiz:

bacher

Bacher AG, Abt. Gewächshausbau, 4153 Reinach BL
 Telefon 061 / 76 10 10

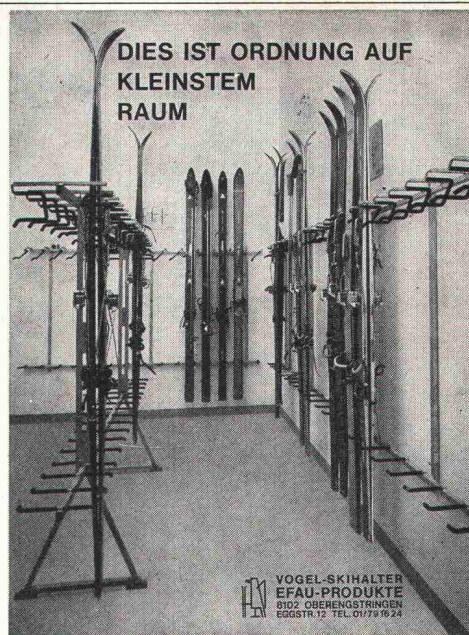

Vogel-Skihalter

Ganzmetall
 Feuerverzinkt
 Robust

Planen und Einrichten von Skiräumen, Liefern von Teilen für Selbstmontage.

Für Hotels, Ski- und Ferienhäuser, Schulen, Bergbahnen usw.
 Bis 16 Paar Ski per Laufmeter.

ERWIN VOGEL
 EFAU-PRODUKTE
 8102 Oberengstringen
 Eggstrasse 12
 Tel. 01 / 79 16 24

Aufbau des Prüfgegenstandes

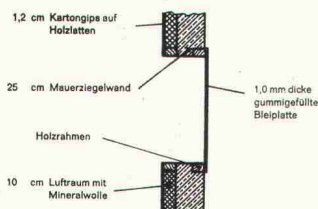

Flächengewicht 3,7 kg/m²
 Prüffläche 3 m²
 Prüfräume
 Volumina V_S 52 m³, V_E 78 m³
 Zustand leer
 Art Nebenwegfreier
 Wandprüfstand

Bewertung:
 Das mittlere
 Schalldämmmaß
 beträgt
 R = 22 dB

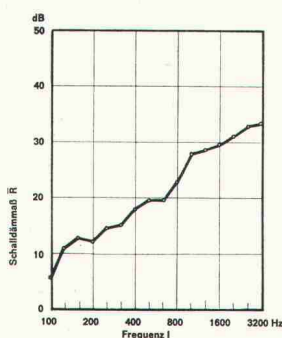

Prüfschall: Terzschall
 Empfängerfilter: Terzfilter

HARTMANN

bekämpft den Lärm

Luftschalldämmung durch Blei-Gummi-Matten OPTIMIT

Zahlreiche Probleme der Schalldämmung werden mit den neuen Blei-Gummi-Matten OPTIMIT gelöst. Die hervorragenden physikalischen Eigenschaften dieser Matten erfüllen eine Vielzahl akustischer Forderungen, die bisher nur mit voluminösen Konstruktionen möglich waren oder unerfüllt blieben. Materialstärken 0,5—4,0 mm.

Raum- und Bauakustik

Vorsatzschalen bei Wänden, Einbau in Trennwände, Falldüren usw.

Technische Akustik und Arbeitsschutz

Lärmdämmung von Maschinen und Arbeitsgeräten mit Schallschutzzelten, Schalldämmvorhängen. Entdrehung von Blechaufbauten usw. Verlangen Sie unsere Dokumentationsmappe.



HARTMANN + CO SA

Abt. Schalldämmung 2500 Biel Tel. 032 / 42 01 42

Kampf dem Hochwasser

Kein Rückstau im Keller

durch PASSAVANT-Modelle in verschiedenen Nennweiten für Eisen- und Steinzeugrohre

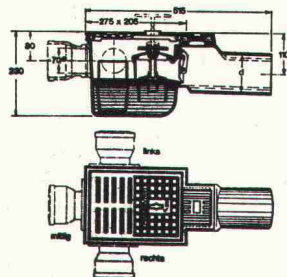

Bezug durch Eisenhandel

Kellerablauf «Junior» mit Rückstaudopperverschluss

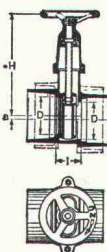

Hochwasserschieber

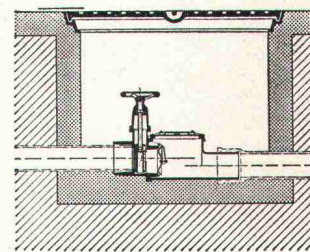

Rückstaudopperverschluss TRIPLEX für durchgehende Leitungen

Verlangen Sie Unterlagen bei Werner Maag, Zeitweg 44, 8092 Zürich, Tel. 01 / 32 75 80

Name: _____

Adresse: _____

alwitra



Das Flachdachabschlussprofil der modernen Dachterrasse

Verlangen Sie
Prospekte und Muster
bei der

Generalvertretung

francillon

et Cie S.A.

1002 Lausanne
14, rue Centrale
Tél. 20 64 41, télex 24591

1023 Crissier
29, route de Busigny
Tél. 34 16 16

Offizielle Vertreter:

Baustoffe AG
Jacob-Burckhardt-Strasse 86
4000 Basel
Telefon 061 / 34 26 26
Telex 62198

Alphons Glutz-Blotzheim AG
Muttensstrasse 13
4500 Solothurn
Telefon 065 / 2 36 66
Telex 34209

Molinari SA
Casella postale
6900 Lugano
Telefono 091 / 51 67 21 / 26
Telex 79175

Noverraz & Cie S.A.
25, rue Chantepoulet
1200 Genève
Téléphone 022 / 32 90 28
Télex 22518

Georg Streiff & Co. AG
St.-Galler-Strasse 172
8400 Winterthur
Telefon 052 / 23 71 31
Telex 76359

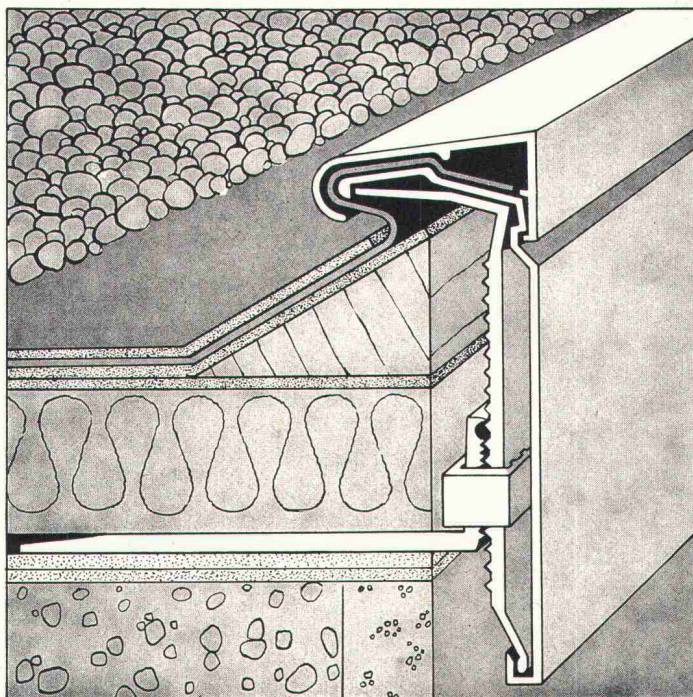

- einfach
- kein Schweißen
- robust
- leicht montierbar
- wasserdicht
- endgültig
- keine Reparaturen
- keine Unterhaltskosten
- formschön

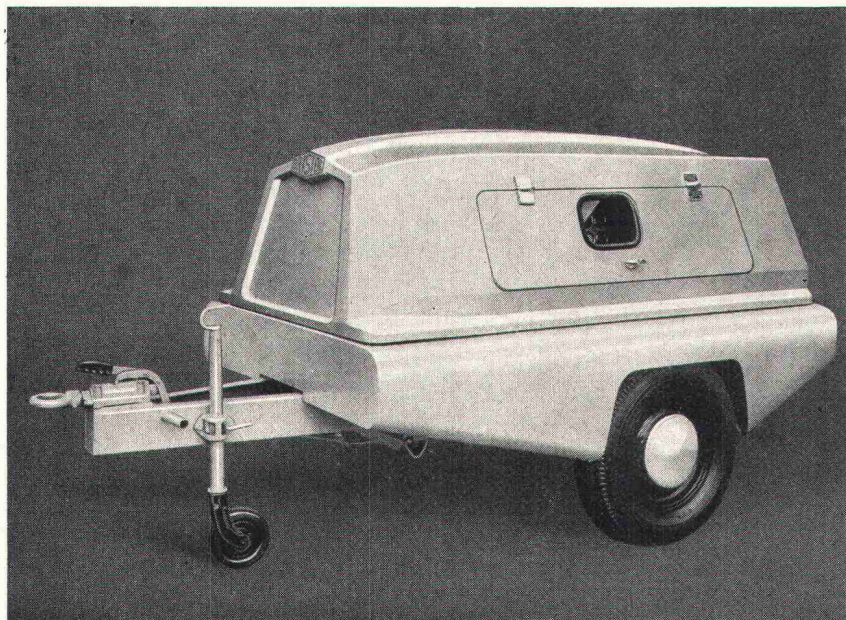

BRISTOL

DUPLEX TYP ATS 160/PD 2

der luftgekühlte,
schallgedämpfte Luftkompressor
mit Dieselantrieb.

- Leistung 4 m³/min
- 2 Zweistufenzylinder in V-Anordnung, daher **vibrationsarmer Lauf**
- automatisches Zwischenkühler-Ablassventil
- 4-Zylinder-Ford-Dieselmotor
- Zentrifugalkupplung
- autom. Drehzahlregulierung
- Einzelradaufhängung
- günstiger Preis

Weitere Modelle von 1,92 — 9,06 m³

Kauf-Miete

KAZ
BAUMASCHINEN

KÜNZLI AG/SA ZÜRICH

8604 Hegnau
Telefon 01 86 46 55

KAZ
BAUMASCHINEN

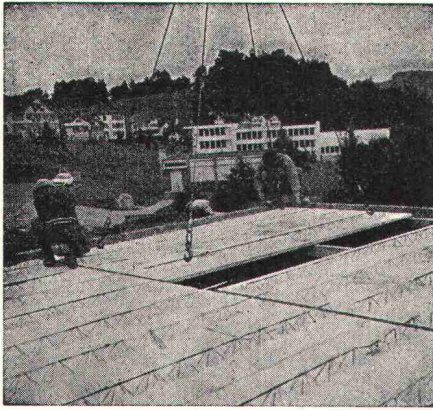

Peter-Deckenplatten Peter-Deckenbretter

Preisgünstig bei gleichbleibender Qualität.
Einfaches System — kurze Lieferfristen.



Peter-Bauelemente

8180 Bülach, Leeweg 18

Telefon 01 / 96 16 88

BETONDRAHTKERNE *Alpha*

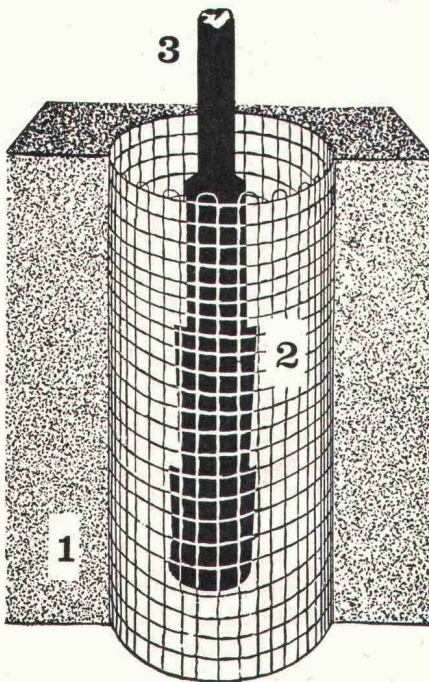

1 = Schnitt Beton 2 = Beton-Drahtkern 3 = Eisenstück,
einzubetonieren

Lieferungen durch

Alpha AG. Nidau Tel. (032)
2 46 92

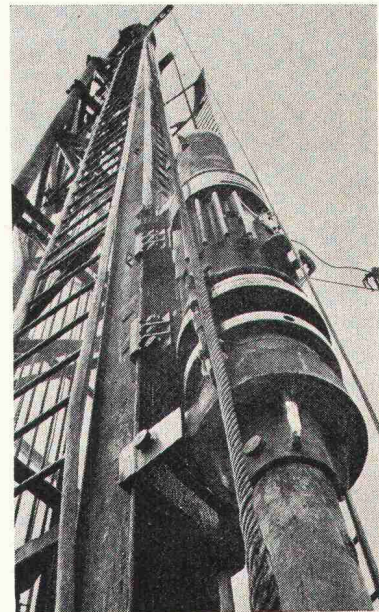

Pfahlfundationen

- Ortsbetonpfähle «DELTA»
- Fertigbetonpfähle
- Holzpfähle
- Wasserbauarbeiten
- Spundwände

EGGSTEIN AG LUZERN

Kälte von 30000 bis 20000000 kcal/h

optimal ausgelegt



Unser Kälteprogramm — Kompressoren,
Standardanlagen, Kühltürme — deckt jeden Bedarf.
Für die Chemie, Lebensmittel- und Getränkeindustrie,
Klimatisierung oder für Eissportanlagen. Das Sulzer-Know-how
als Ergebnis jahrzehntelanger Erfahrung
bietet Gewähr, Kälteanlagen technisch
und wirtschaftlich optimal auszulegen.
Unsere Fachleute beraten Sie gerne.
Verlangen Sie Prospekte.
Direktwahl 052 81 38 40

Gebrüder Sulzer, Aktiengesellschaft, 8401 Winterthur, Schweiz

6.62-2

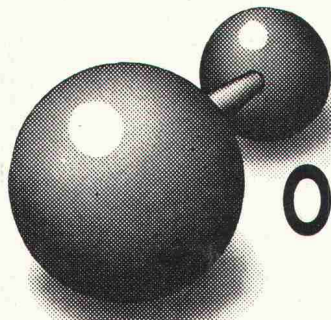

Bei hoher Belastung braucht's schwere Formträger. Oder die Leichtgewichte von Mannesmann.

th 35. 3. 1

- MSH Stahlbau-Hohlprofile bekommen Sie in Sins:
- in metrischen Abmessungen
 - rechteckige oder quadratische Ausführung
 - die Stahlqualität in der Güte 42-3
 - roh oder mit Zinkstaubfarbe beschichtet.

Optimale Werte im funktionellen und statischen Bereich. Ästhetische Formgebung für den Gestalter. Einfache Konstruktionsanschlüsse für kühle Rechner. Ein durchdachtes Programm für die steigenden Anforderungen des Marktes. MSH Stahlbau-Hohlprofile für überlegene Lösungen.

Ein ausgewogenes Lagersortiment und das Know-how unserer technischen Beratung stellen wir Ihnen für die Verwirklichung Ihrer Ideen zur Verfügung.

BOSSARD + STAERKLE AG STAHLSERVICE

6301 Zug, Tel. 042 2311 23, Telex 78955 bss ch
Mitglied der BOSSARD-Gruppe

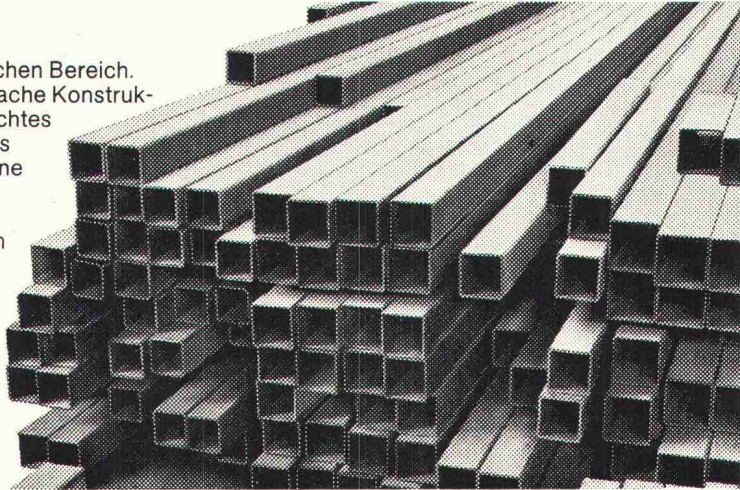

NEU! AWAG Radial-Drucklüfter, Gesamthöhe nur 175 mm

45/70

Erste Schweizer Dachventilatoren

AWAG

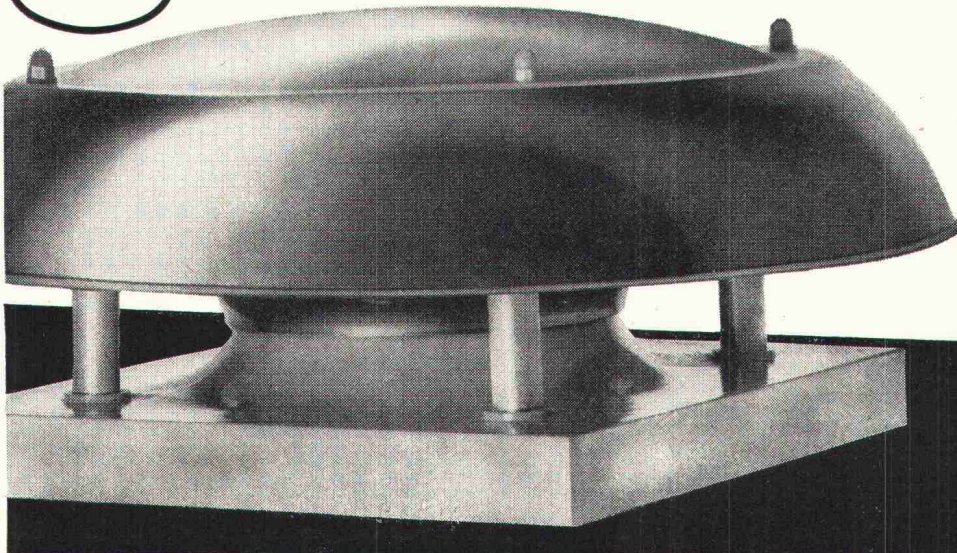

- * Ausgereifte, stabile Konstruktion, kompakte, **niedrigste**, wettersichere Bauart.
- * Hohe Luftleistung, einwandfreier Dauerbetrieb durch wartungsfreie Kugellager.
- * Stufenlose Regulierbarkeit des vollkommen gekapselten Motors.
- * Geräuscharmer, ruhiger Lauf dank 8-facher elastischer Motor-Aufhängung.
- * Maximaler Schutz der Motor- und Anschluss-teile durch aerodynamische Abdeckhaube. Korrosionsfestes Material.
- * Sehr ansprechende Form, einfache Montage, äusserst günstiger Preis.

Verlangen Sie technische Details der DVS-Typen durch:



A. Widmer AG.
8036 Zürich Sihlfeldstr. 10
Tel. (051) 33 99 32 - 34

PRELAM[®] pre Lam[®] Deckenplatten

Zürcher Ziegeleien
Postfach, 8021 Zürich
Telefon 01/35 93 30

Zürcher Ziegeleien
Verkaufsbüro Luzern
Postfach 949, 6002 Luzern
Telefon 041/22 37 55

J. Schmidheiny & Co. AG
Postfach, 9001 St. Gallen
Telefon 071/22 32 62

Baustoffe AG Chur
Postfach, 7001 Chur
Telefon 081/24 46 46

Stahlton-Prebeton AG
Bern, Tel. 031/56 33 01
Lausanne, Tel. 021/24 55 33

Stahlton AG
Postfach, 8034 Zürich 8
Telefon 01/47 64 00

Hochdruck-Zentrifugal-Pumpen

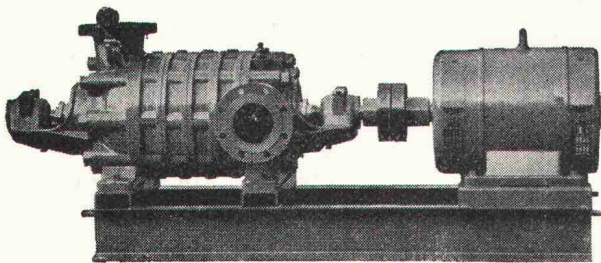

für:
Wasserversorgungen
Druckkesselanlagen
Industrie, Kesselhäuser
Sand- und Kieswerke
Bewässerungen
Wagenwaschanlagen

Maschinenfabrik a. d. Sihl A G
8023 Zürich 4

Gegründet 1871, Telefon 01 / 23 35 14



Für Ihre Sicherheit

Ladebinder, Drahtseile und Ketten zum Befestigen von Lasten auf Lastwagen

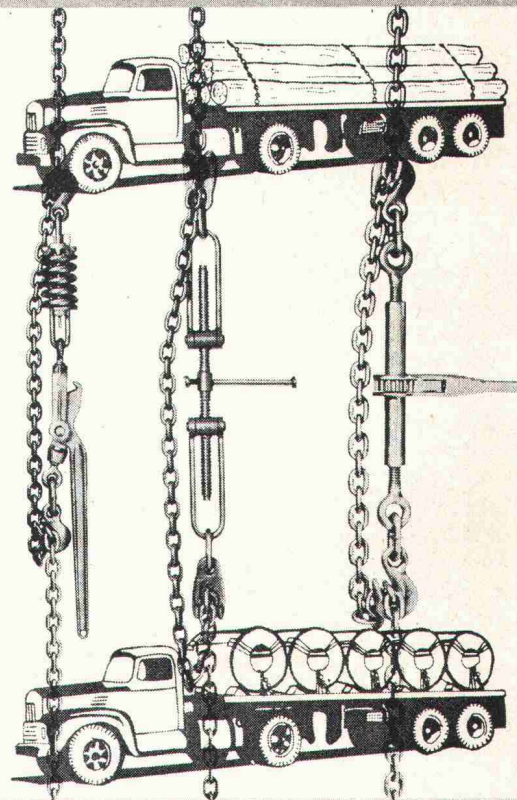

RISS AG

Drahtseil- und Kettenwerk
8105 REGENSDORF, Querstrasse 19
Tel. 01 71 23 30



**Sperragform
Beton-
Schal-
platten**

Gut in Form mit Sperragform.
Sperragform-Betonschalplatten halten
jeder Probe stand!

sperrag Leimgrubenweg 25, 4018 Basel
061 34 64 22 Postfach 165

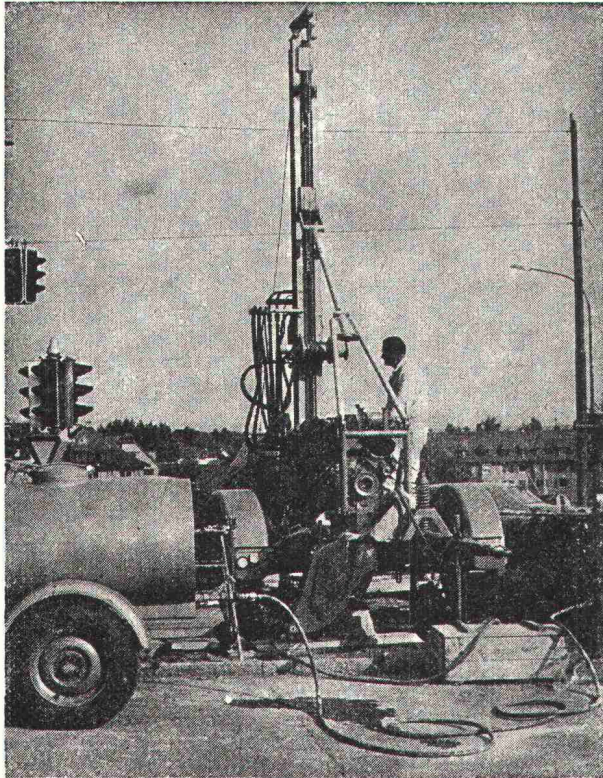

Sondierbohrung Bucheggplatz Zürich

Sondierbohrungen

- Rotationskernbohrungen
- Rammsondierungen
- Scherflügelversuche
- Ungestörte Bodenproben
- Durchlässigkeitsuntersuchungen
- Bohrungen für Injektionen
- Fels- und Lockergesteins-Anker

Ing. Greuter AG, Zürich

Telefon 01 / 32 90 28

Spezialfirma für Gunit, Spritzbeton, Injektionen und Bohrungen

S-20 der neue Stützturm

SYSTEM MANNESMANN

CONSTRUVIT

Eine gute Lösung für alle Stützprobleme

Aufsteck-Rahmen feuerverzinkt zugfest ohne Schraub-Verbindung. Selbstschliessende Streben-Kupplungen.

Leichte handliche Einzelteile. Minimale Montagezeiten. Stufenlose Höhenanpassung. Tragfähigkeit 20 t. Verschwenkungen mit normalem Gerüstrohr.

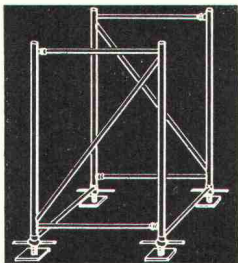

EINS

Auf 4 Fuss-Spindeln mit 2 S-Riegeln werden die beiden ersten S-Rahmen gesteckt. Die eingeschweissten Streben sollen gegenläufige Richtung haben.

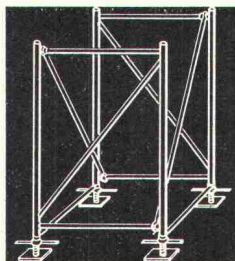

ZWEI

Zwei S-Streben werden mit ihren Maulöffnungen über die Muffen der Rahmen-Hebel gezogen, die Maulklinken rasten automatisch ein. Die erste Etage ist bereit.

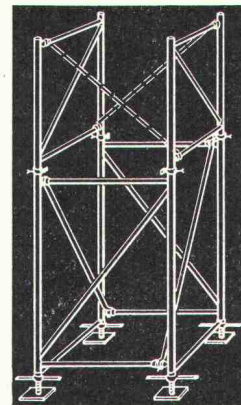

EINS

Rechtwinklig zu den unteren Rahmen versetzt, werden zwei weitere S-Rahmen aufgesteckt, die Keil-Bolzen rasten ein, das spätere Einschlagen der Keile ergibt einwandfreie Zugfestigkeit, auch für den Krantransport.

CONSTRUVIT AG 3250 LYSS

rationelle Bauwerkzeuge
Telefon 032 / 84 24 05

Die **Dachfolie**, die sich durchsetzt! Sie war von Anfang an dabei und hat sich seit über 10 Jahren bewährt.

1972 waren es über 85 000 m² Flachdächer in der Schweiz mit

Benefol[®]

Ein Produkt der
J.H. Benecke GmbH
D-3001 Vinnhorst

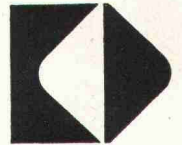

Einfache, zeitsparende, lose Verlegetechnik. Verlangen Sie Unterlagen durch:

Intermanufaktur AG Postfach **8027 Zürich** Bodmerstrasse 14 Telefon 01 / 25 59 30 / 31

DIESEL-
bis 450 kW
stationär
oder fahrbar

Stromerzeuger

Onan



Projektierung und Bau von **Notstromanlagen**
für Handbedienung, automatischen oder vollautomatischen Betrieb
schockgeprüfte Ausführungen

AKSA AG Ingenieurbureau 8116 Würenlos
Bahnhofplatz Telefon 056 / 74 13 13



Verstärker und Akustikanlagen für jeden Zweck

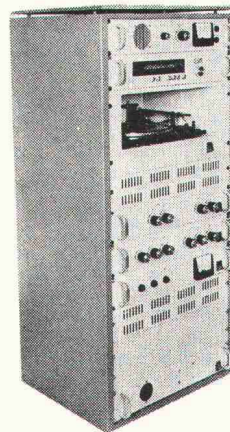

Hohe Leistung
Professionelle Qualität
Ausgezeichnete Tonwiedergabe

Bestens geeignet für Anlagen,
die intensivem Gebrauch unter-
worfen sind:

- Verstärker für Netz- und Batterie-Anschluss für Alarm-Anlagen oder mobile Anlagen
- Elektronischer Gong
- Discotheken und Musikboxen für höchste Ansprüche

Unser technischer Dienst steht Ihnen zur Beratung und Realisierung Ihrer Projekte zur Verfügung.

B1

J. BOSSHARD AG

1, chemin de Chandolin
1005 Lausanne
Téléphone 021 20 35 71
Télex 24608

Stettbachstrasse 5
8600 Dübendorf
Telefon 01 85 08 81
Telex 56657

PORTIER

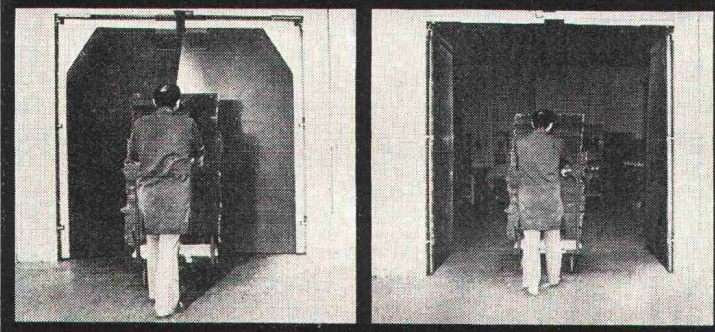

Pendeltüren ja, aber nur . . .

- ohne die Nachteile wie:
- Vorbeistreifen der Türflügel am passierenden Objekt
 - ungenügende Schliessstellung bzw. Winddruckprobleme
 - schnelles Verkratzen der Türflügel usw.

mit dem Portier-Antrieb,

gekennzeichnet durch:

- universelle Einsatzmöglichkeit, einfache Montage
- minimalen Platzbedarf in der Türöffnung
- praxisgerechte und betriebssichere Funktion
- keine Pressluft, keine Elektronik und Relais

die perfekte autom. Pendeltüre

Rudolf Zuber, Ingenieur-Techniker HTL
PORTIER-Türantriebe
8463 Benken ZH, Telefon 052 / 43 12 46

**Interdisziplinäre
Zusammenarbeit
mit dem Ingenieur**

die frühzeitige Zusammenarbeit liegt im Interesse des Bauherrn.

Association Suisse des
Ingénieurs-Conseils
Secrétariat: Mayweg 4
3007 Berne

ASIC
Schweizerische Vereinigung
Beratender Ingenieure
Secrétariat: Mayweg 4
3007 Bern

Für Planungen, Projektierungen, Bauleitungen, Beratungen und Expertisen empfiehlt Ihnen die ASIC die Dienste ihrer Mitglieder. Die ASIC vereint Ingenieurbüros aller Fachrichtungen, welche nicht in erster Linie zahlenmässige Grösse, sondern fachliche Kompetenz anstreben.

Auf Ihre Anfrage stellt Ihnen das Sekretariat gerne ein Mitgliederverzeichnis zu. Dieses enthält neben den Grundsätzen und Zielen der ASIC auch Tipps für den Umgang mit Beratenden Ingenieuren.



**Die Planung ist beendet. Die Arbeit kann beginnen. Wer trägt das Bau-Risiko?
Unsere Bauwesenversicherung.**

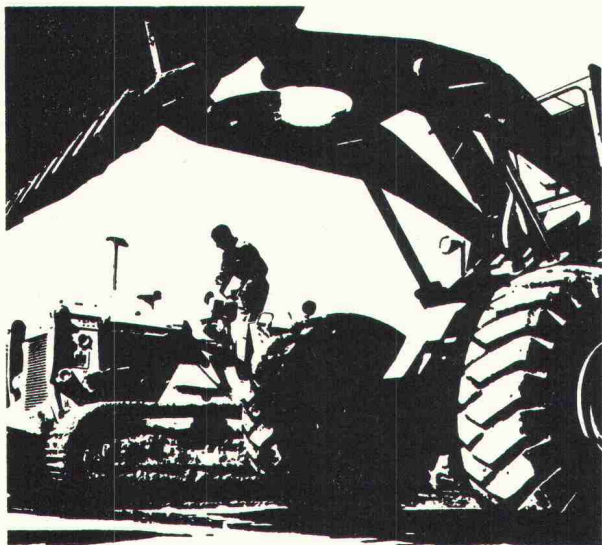

Schweizerische Mobiliar 
bekannt als kulant

Generalagentur Zürich: Dr. Widmer & Dr. Schütz
Abteilung Maschinen und Bau
Nüscherstrasse 45, Telefon 01 / 25 89 10

fi-Rista Rippenstahl
acier à nervures
fi-Rista



 Drahtwerke/Tréfileries
Fischer AG
CH-5734 Reinach AG
FISCHER AG REINACH

«esser's»
Schachtabdeckungen

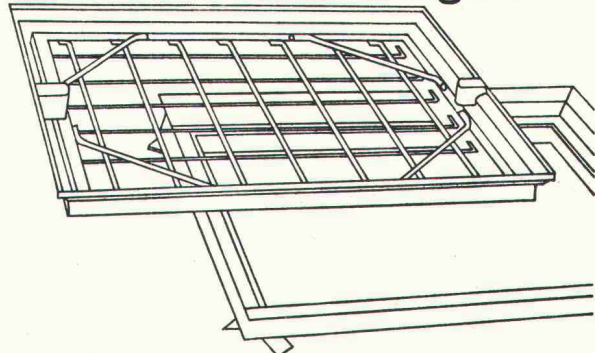

Für den Bauausführenden: Keine Probleme beim Einbau! Die Nenngrössen passen sich entweder den verschiedensten Plattenformaten von Fussbodenbelägen an oder weisen den Vorschriften entsprechende Mauermaße für die lichte Schachtwerte auf.

Für den Architekten: Bei der Planung entfällt zeitraubendes Detaillieren von Sonderkonstruktionen. Er findet für alle Wünsche eine ganze Skala von normgerechten Typen zur Auswahl.

Für den Bauherrn: Kein hässlicher Anblick bei Kontrollschächten im Bauwerk mehr! Jeder beliebige Bodenbelag kann in die Schachtabdeckung eingebracht werden und macht diese praktisch unsichtbar – auch bei Teppichbelag.

Verlangen Sie unsere ausführliche Dokumentation oder den Besuch unseres Fachberaters.

Jakob Scherrer Söhne AG
Allmendstrasse 5-7
8059 Zürich
Telefon 01 25 79 80





SDZ
LOTZWIL

seit **1906** die
gute Schweizer Marke für
RABITZ
und Beton-Armiergewebe

Schweizerische
Drahtziegelfabrik AG
4932 Lotzwil

Höchste Festigkeit

BOX Ø ULTRA
MONTEFORNO

Stahl- und Walzwerke AG Bodio/TI



P.B.I.

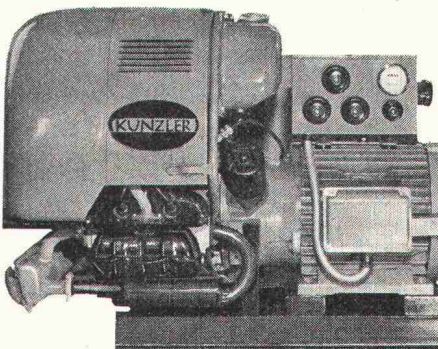

Unabhängig vom
Stromnetz mit den
selbsterregten und
selbstregelnden
Synchron-
generatoren der



**KUNZLER -
Stromerzeuger**

kamag 8952 Schlieren-Zürich
Zürcherstrasse 137
Tel. 01/98 92 88

1,5-200 KVA,
220 oder 380 Volt
oder komb. Benzin-
oder Dieselmotoren

Ein Beispiel der
POLYMUR® - Bauweise
mehrgeschossiges Verwaltungsgebäude mit Aus-
stellungshalle



Die industrielle Herstellung der selbsttragenden,
pat. POLYMUR®-Fassadenelemente mit besten
bauphysikalischen Eigenschaften (siehe EMPA-
Testberichte) z. B. für:

**ein- und mehrstöckige Schulhäuser, Turnhallen,
Wohnblocks, Industriebauten, Hallen usw.**

ermöglicht ein rasches, rationelles, rentables und
fortschrittliches Bauen.

POLYMUR®-Elementbau
Albin Murer Tel. 041- 64 17 57
6375 Beckenried



Nichts gegen
Schwingflügel

Die sind nämlich preisgünstiger
als Sie glauben. Günstiger als
Kipp- oder Drehflügel. Allerdings:
Die konstruktiven Voraussetzun-
gen müssen stimmen. Wie beim
profilLUX aus Aluminium.
Beweise? Fragen Sie alutec.
Wir informieren Sie über das
profilLUX-Gesamtprogramm für
Profilglaswände. alutec hat auch
für Glasbausteinwände ein
komplettes Aluminium-Angebot.

alutec ag
gartenstraße 7c
6331 oberhünenberg
telefon 042 36 65 17
briefadresse:
postfach 2309
6 300 zug 3

Stellen- und Gelegenheits-Anzeigen

Tarif

1/1 Seite 185 x 259 mm Fr. 670.—	1/4 Seite 185 x 60 mm 90 x 128 mm Fr. 168.—	1/12 Seite 90 x 40 mm Fr. 56.—
1/2 Seite 185 x 128 mm 90 x 259 mm Fr. 335.—	1/6 Seite 185 x 40 mm 90 x 84 mm Fr. 112.—	1/16 Seite 90 x 28 mm Fr. 42.—
1/3 Seite 185 x 84 mm Fr. 224.—	1/8 Seite 185 x 28 mm 90 x 60 mm Fr. 84.—	1/24 Seite 90 x 18 mm Fr. 28.—

Chiffregebühr Fr. 4.—, Ausland Fr. 6.—
Stellengesuche werden nur noch schriftlich entgegengenommen.

Anzeigenschluss: Mittwoch der Vorwoche, 10 Uhr.
Sofern drucktechnisch möglich, kann der Anzeigenschluss bis Donnerstag der Vorwoche, 10 Uhr, verlängert werden.

IVA AG für internationale Werbung, 8035 Zürich
Beckenhofstrasse 16, Tel. 01 / 26 97 40, PC 80-32735

Fillialen:
1004 Lausanne, 19, av. de Beaulieu Tel. 021 / 34 72 65
1204 Genève, 8, rue du Marché, Tel. 022 / 26 03 45

Ermässigte Preise
ohne Rabatt
für
Wiederholungen

Für Stellensuchende empfehlen wir ein 3-Monats-Abonnement auf die Schweiz. Bauzeitung (Fr. 30.—, Ausl. Fr. 33.—, rund 13 Hefte)

Dringend gesucht in mittelgrosses Architekturbüro
Nähe Dolder

Hochbauzeichner(in)

zur Mitarbeit an interessanten öffentlichen Bauten.

Roland Gross, Architekt SIA, 8032 Zürich
Pilatusstr. 2, Tel. 01 / 34 44 98

Allroundman aus dem Baufach

Tiefbautechniker

mit langjähriger Erfahrung in allen Sparten einer Bauunternehmung,
sucht neuen Wirkungskreis.

Einiges aus seiner Praxis: Techn. Aufgaben mit Bauaufsicht, Rapport-
und Rechnungswesen. Chef Lohnbüro mit Kassenverwaltung. Werk-
hofchef mit Inventarverwaltung, Einkauf, Einsatzdispositionen und
Lagerbuchhaltung. Erfahrung im Spezialtiefbau.

Welche aufgeschlossene Firma schätzt zuverlässigen und vielseitigen
Mann und kann ihm ein entsprechendes Angebot machen?

Offerten unter Chiffre SBZ 868 an IVA AG, Postfach, 8035 Zürich.

SIG

Für unser **Holzwerk in Rafz** suchen wir einen
versierten

Bauzeichner

vorzugsweise aus dem Hoch- oder Holzbau,
welcher an einer selbständigen, interessan-
ten Tätigkeit Freude hat.

Wenden Sie sich bitte mündlich oder schriftlich
an unsere Personalabteilung für Angestellte,
Tel. 053 / 8 15 55, intern 6771, wir werden
Ihnen gerne nähere Auskunft erteilen.
Kennziffer 7.

SIG Schweizerische Industrie-Gesellschaft
8212 Neuhausen am Rheinfall

Bauingenieur

Zur Ergänzung unseres gut eingespielten
Teams, ev. zur Leitung einer Projektie-
rungsgruppe, suchen wir Ihre Mitarbeit.
Wir stellen uns Ihre Qualifikationen unge-
fähr wie folgt vor:

- Interesse an der Realisierung anspruchsvoller Bauvorhaben auf allen Gebieten des konstruktiven Ingenieurbaus.
- Konstruktives Flair und gesicherte Statikkenntnisse.
- Mindestens ein Jahr, besser mehrere Jahre Praxis.
- Freude an kollegialer Mitarbeit.

Unsererseits bieten wir Ihnen:

- Selbständige Arbeit, breites Aufgabenspektrum.
- Kompetente Mitarbeiter und Vorgesetzte.
- Fortschrittliche Arbeitsbedingungen (guter Lohn, ausgebaute Sozialleistungen, gleitende Arbeitszeit, Arbeitsplatz in modernem Bürohaus an verkehrsgünstiger Lage).

Wenn Sie diese Stelle anspricht, freuen wir uns über Ihren Anruf!

ASCHWANDEN & SPECK
DIPLOM. ING. ETH / SIA

Sophienstrasse 16
8030 Zürich
Telefon 01 473451

Wir suchen initiative

Ingenieur-Techniker HTL

Eisenbetonzeichner

Tiefbauzeichner

mit Erfahrung in Projektierung und Bauleitung von interessanten Hoch- und Tiefbauten.

Riner & Süess AG

dipl. Bauingenieure ETH/SIA
Aarau, Tel. 064 / 22 25 41
Brugg, Tel. 056 / 41 18 11
Lenzburg, Tel. 064 / 51 45 77

Kommen Sie zu uns als

Hochbauzeichner(in)

Wenn Sie es schätzen, in einem jungen Team zu arbeiten, würde es uns freuen, Sie kennenlernen zu dürfen, damit wir uns über die vakante Stelle unterhalten können.

Telefonieren Sie doch unserem Herrn Matter. Er wird Sie über Ihren Einsatz bei uns sehr gerne orientieren.

HORTA SYSTEMBAU AG
Horta-Haus
Telli-Zentrum
5004 Aarau
Tel. 064 / 24 53 44, intern 84

Horta

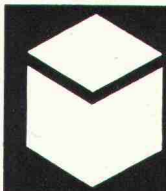

Oerlikon-Bührle Immobilien AG

Bleicherweg 18 8039 Zürich
Telefon 25 43 90

Unser Dienstleistungsprogramm umfasst ein breites Spektrum der Hochbaubranche.

Wir befassen uns mit der Planung und Ausführung von Industrie-, Wohn- und Geschäftshausbauten.

Für die Planung von grösseren Objekten suchen wir einen

dipl. Architekt ETH oder Architekt-Techniker HTL

mit ein paar Jahren Praxis.

Ihr Gehalt wird sich nach Ihren Erfahrungen richten; unsere Sozialleistungen sind vorzüglich.

Senden Sie uns Ihre Kurzzofferte oder rufen Sie uns an. Wir laden Sie gerne zu einer unverbindlichen Aussprache ein.

Oerlikon-Bührle Immobilien AG
Bleicherweg 18, 8039 Zürich
Tel. 01 / 25 43 90, intern 41

Per sofort oder nach Vereinbarung gesucht
jüngerer, initiativer

Bautechniker-Bauführer

mit ausgewiesener Tätigkeit und praktischer Erfahrung in einer Bauunternehmung

Die Mitarbeit in unserer Spezialfirma auf dem Gebiet des Hochkamin- und Industriefeuerungsbaus umfasst:

- Entwurf, Projektierung und Preiskalkulation
- technische Korrespondenz und Offerten
- Beratung und Besuch der Kundschaft
- Baustellenorganisation und Kontrollen
- Baustellenabrechnung und Nachkalkulation
- leichtere statische Berechnungen
- Kenntnisse in der französischen Sprache

Wir bieten geeignetem Bewerber einen ausbaufähigen Posten mit zeitgemässen Arbeitsbedingungen, gute Entlohnung, Auto (auch für Privatgebrauch). Nach Einarbeitung Unterschriftsberechtigung.

Telefonische Kontaktaufnahme oder schriftliche Bewerbungen mit Angaben über die bisherige Tätigkeit sind zu richten an:

LITZLER & CO. AG
Kamin- und Feuerungsbau
4000 Basel, Inselstrasse 61, Tel. 061 / 33 59 40

Fugenbänder
Beton- und Mörtelzusätze

Aquarex

POLYREX AG

Chemische Baustoffe
Grünhaldenstrasse 6
8050 Zürich
Telefon 01.48 79 03

Zur Ergänzung meines Mitarbeiterstabs suche ich qualifizierten

Bauführer

für die selbständige Bauleitung eines anspruchsvollen Verwaltungsgebäudes.

Zuverlässiger, einsatzfreudiger Fachmann mit mehrjähriger Erfahrung möchte sich bitte in Verbindung setzen mit:

Heinrich Büchel, Architekt SIA
4052 Zürich, Wartenbergstrasse 45, Telefon 061 / 41 41 22, 41 15 55

Zu verkaufen

Mercedes-Kipper 1959

Typ 322, Nutzlast 5440 kg, Halbfrontlenker, eventuell mit passendem Einachsanhänger.

Tankwagen Saurer CT 1 D, 1949

mit Aluzisterne 9600 l, Schlauchrolle 65 m, Durchlaufzähler, eventuell mit passendem Einachsanhänger 6000 l.

Beide Verkaufsobjekte befinden sich in sehr gutem Zustand und sind äusserst günstig abzugeben.
Anfragen über Telefon 031 / 93 00 17 oder 031 / 41 27 27.



Wir suchen

Mitarbeiter im Aussendienst

für den Verkauf unserer

GOTTHARD-Traglufthallen

Ausbildung als (Tiefbau-)Techniker erwünscht, jedoch nicht Bedingung. Tüchtigen und einsatzbereiten Herren, möglichst mit englischen und französischen Sprachkenntnissen, bieten wir nicht nur fortschrittliche Leistungssaläre, sondern auch, als das derzeit am stärksten expandierende Branchenunternehmen, ausgezeichnete Markt- und Zukunftsaussichten.

Gerne erwarten wir Ihre Kontaktnahme mit der Geschäftsleitung, Abt. Traglufthallen, der Firma

Schöllkopf Co. AG, Zürich
Schaffhauserstr. 265 (Berninaplatz)
Tel. 01 / 48 16 16



IBA

Ingenieurbüro für bauliche Anlagen
der Industriellen Betriebe der Stadt Zürich

Wir sind ein mittelgrosses Ingenieurbüro mit einem sehr vielseitigen Aufgabenbereich. Kraftwerkbauten in Graubünden sowie interessante Untertagebauten in Zürich gehören zu unseren Hauptaufgaben.

Zur Bewältigung dieser Arbeiten fehlen uns

1 Eisenbetonzeichner und 1 Tiefbauzeichner

welche gerne in einem kleinen, jungen Team mitarbeiten wollen. Es sollen sich aber nur Bewerber melden, denen selbständiges Arbeiten Freude macht.

Dafür bieten wir Ihnen:

- entwicklungsfähige Dauerstelle
- gute Entlohnung
- angenehmes Arbeitsklima
- individuelle Arbeitszeit (Fünftagewoche)
- Aufnahme in gutausgebaute Pensionskasse möglich
- helle, schöne Büros an ruhiger Lage in der Nähe des Bucheggplatzes in Zürich oder Anstellung auf Wunsch in Sils i. D., Graubünden
- genügend Parkplätze vorhanden

Interessieren Sie sich für unsere Arbeit? Dann rufen Sie uns doch an! **Telefon 01 / 60 08 64**

Durisol

sucht

Abteilungsleiter Elementbau Bauingenieur

DURISOL-Elementbau, eine Pionierleistung in der Vorfabrikation, hat mehr als 30 Jahre Erfahrung, Forschung, Entwicklung und, was uns am meisten freut: zufriedene Kunden, nicht nur im eigenen Land, sondern in mehr als einem Dutzend Länder in der Welt.

Wir projektieren, liefern und montieren in Partnerschaft mit Bauherren, Architekten, Ingenieuren und Unternehmern für Hochbauten aller Art.

Unsere Maxime: Ob gross oder klein, jedes Objekt eine Referenz! Diese Verpflichtung wollen wir auch dem dynamischen und fachkundigen Bauingenieur als Leiter der Abteilung ELEMENTBAU anvertrauen.

Er ist der Geschäftsleitung direkt unterstellt und erfüllt seine Aufgabe als Chef eines dynamischen Teams für Akquisition, einer erfahrenen Equipe in der Bauführung, in bester Zusammenarbeit mit Werk, Forschungs-, Ingenieur- und Architekturabteilung. Und allem voran mit unseren Kunden.

Bewerber sind gebeten, ihre schriftliche Offerte mit Lebenslauf und den üblichen Unterlagen an die Direktion DURISOL AG, Badenerstrasse 21, 8953 Dietikon, zu richten. Diskretion ist selbstverständlich.



Flughafen – Immobilien – Gesellschaft

Die FIG erstellt und verwaltet die meisten Hochbauten auf dem Flughafen Zürich. Zur Bewältigung verschiedener Aufgaben, wie Planbearbeitung von Neu- und Umbauten, Erstellen der Revisionspläne und Führung des Planarchivs, suchen wir einen (älteren) fachlich ausgewiesenen und zuverlässigen

Hochbauzeichner

Wir bieten eine zeitgemässe Salarierung und Personalvorsorge.

Ihre Bewerbung mit den üblichen Unterlagen oder eine erste telefonische Kontaktnahme erwarten wir an die

**Flughafen-Immobilien-Gesellschaft,
8058 Zürich-Flughafen**
Personaldienst, Tel. 01 / 813 01 61

Für eine Grossbaustelle in Zürich suchen wir einen erfahrenen und gutausgewiesenen

Bauführer, evtl. Sanitärtechniker

speziell für die Installationskoordination.

Wir bieten Leistungslohn und vorzügliche Sozialleistungen.

Bitte vereinbaren Sie eine Besprechung.

Oerlikon-Bührle Immobilien AG
8039 Zürich
Bleicherweg 18
Tel. 01 / 25 43 90, intern 41

ATELIER FÜR PERSPEKTIVISCHE ARCHITEKTURZEICHNUNGEN

KOHLENGASSE 3, 8045 ZÜRICH, TELEFON 01/661415

erstellt für Sie
anspruchsvolle perspektivische Architekturzeichnungen
für jeden Zweck,
zum Beispiel
Wettbewerbe,
Entwurfs-Interpretation,
Werbung, Detailstudien usw.

ATELIER FÜR PERSPEKTIVISCHE ARCHITEKTURZEICHNUNGEN

KOHLENGASSE 3, 8045 ZÜRICH, TELEFON 01/661415



Die Universität Zürich sucht für ihre Erweiterung auf dem Strickhofareal — Naturwissenschaften und nichtklinische Medizin — so bald wie möglich einen

Ingenieur

Aufgaben:

In der Planungs- und Bauphase hat er bei allen technischen Fragen beratend und begleitend mitzuwirken. Zudem obliegt ihm die Feinprogrammierung der technischen Anlagen zusammen mit den zukünftigen Benutzern. Ferner hat er die Betriebsreglemente für die verschiedenen Anlagen vorzubereiten.

In der Betriebsphase wird er verantwortlicher Leiter des Technischen Dienstes des Universitätsteils auf dem Strickhofareal.

Anforderungen:

Abgeschlossenes Studium als Betriebsingenieur, evtl. Elektro- oder Maschineningenieur; Erfahrung in der Installationstechnik (Haustechnik) erwünscht; Beweglichkeit im Denken und Handeln; Sinn für praktische Lösungen; Bereitschaft, sich in alle Belange einzuarbeiten, die innerhalb der technischen Konzeption von Universitätsbauten anzutreffen sind.

Geboten werden:

Besoldung im Rahmen der kantonalen Besoldungsverordnung, gute Sozialleistungen.

Sie sind eingeladen, Ihre Bewerbung mit Handschriftprobe und Angabe der Gehaltsansprüche einzureichen an: Universität Zürich, Personaldienst, Rämistrasse 71, 8006 Zürich.

Basis für eine erfolgreiche Bauausführung ist die solide **Arbeitsvorbereitung** vor Baubeginn, umfassende und gründliche **Kalkulation** sowie gekonnte **Projektleitung** der Bauvorhaben.

Als bedeutende Generalunternehmung auf dem Platz Zürich bearbeiten wir eine beachtliche Zahl vielseitiger Bauvorhaben. Zur Ergänzung unseres Teams suchen wir einen fähigen

Projektleiter

welchem wir im Rahmen unserer Planung und Kalkulation interessante Aufgaben übertragen möchten.

Ein systematisch arbeitender, mit dem Baumanagement vertrauter und organisatorisch begabter Baufachmann findet bei uns eine entwicklungsfähige Stelle und volle berufliche Befriedigung.

Wir würden uns freuen, mit Ihnen in Kontakt zu treten. Rufen Sie uns zwecks Vereinbarung einer persönlichen Besprechung bitte an.



UTO Generalunternehmung AG
Beethovenstrasse 24
8002 Zürich
Telefon 01 / 36 69 11

Bauzeichner

Sie wollen zwar nicht Ihren Beruf wechseln — in dem Sie über Praxis verfügen —, aber die Branche. Dann sind Sie vielleicht unser

Wir sind ein Dienstleistungsunternehmen auf dem Platz Zürich und bieten Ihnen einen sehr selbständigen Arbeitsplatz in einem kleinen, kollegialen Team. Falls Ihnen die Projekt- und Planbearbeitung von Verwaltungsbauten und Geschäftsstellen zusagt, sollten Sie unbedingt mit uns Kontakt aufnehmen.

Chiffre 44-61626, Publicitas, 8021 Zürich.

Für unsere Generalunternehmung suchen wir tüchtige, selbständige und absolut zuverlässige

Bauführer Bauleiter Hilfsbauführer

Ihre gute Ausbildung ist für uns wichtig, aber auch Ihr Sinn für Zusammenarbeit und Koordination.

Wir sind ein junges, dynamisches Team, verlangen viel, honorieren auch dementsprechend grosszügig. Ebenso verfügen wir über moderne Sozialleistungen.

Was meinen Sie — wollen Sie mal näher bei uns in Spreitenbach reinschauen? Wir haben auch abends für ein Gespräch Zeit.

General-Bau AG, 8957 Spreitenbach
Pfadackerstr. 10, Tel. 056 / 71 11 54
(Herren Kummer/Wisniewski)



Die Kreistelefondirektion Basel sucht

Bau- oder Vermessungs- evtl. Maschinenzeichner

mit Freude an verantwortungsvoller, selbständiger Tätigkeit und Eignung zur Führung einer Zeichnergruppe.

Arbeitsgebiet:

- Entwerfen und Erstellen von Schema- und Trasseplänen des Telefonleitungsnetzes
- Zeichnen von Ausführungsplänen der Fachrichtungen Tiefbau und Eisenkonstruktionen
- Ausführung einschlägiger Zeichnerarbeiten für die Planung und Projektierung der Telefonleitungsnetze
- Zusammenarbeit mit privaten Zeichnungs- und Konstruktionsbüros und Ueberwachung der ausgeführten Zeichnerarbeiten

Wir bieten:

- abwechslungsreiche und ansprechende Tätigkeit in guter Arbeitsatmosphäre
- gründliche Einführung in das neue Arbeitsgebiet
- selbständiges Arbeiten als **Gruppenleiter**
- zeitgemässe Entlohnung und vorbildliche Sozialleistungen
- gute Aufstiegsmöglichkeiten

Schweizer Bürger mit abgeschlossener Zeichnerlehre erhalten nähere Auskunft bei unserem Personaldienst (Tel. 061 / 25 13 13, intern 224).

Kreistelefondirektion, 4002 Basel

Wir suchen

dipl. Bauingenieur ETH oder Ingenieur-Techniker HTL

Anforderungen

Hochschulbildung resp. Studium an einer Höheren Technischen Lehranstalt sowie Praxis im Sektor Geotechnik.

Aufgaben

Bearbeitung aller sich stellenden geologischen, geotechnischen und felsmechanischen Probleme. Leitung und Ueberwachung von geologisch-geotechnischen Arbeiten, zum Teil auch in Zusammenarbeit mit privaten geotechnischen Büros. Für Baugrunduntersuchungen steht ein eigenes Erdbaulaboratorium zur Verfügung.

Wir bieten

Weitgehend selbständige Tätigkeit in kleinem aufgeschlossenem Team sowie den anspruchsvollen Aufgaben entsprechende Anstellungsbedingungen.

Wir bitten Sie, zur ersten Kontaktnahme mit unserem Herrn Imhof (Tel. 064 / 21 11 21, intern 626) in Verbindung zu treten oder uns Ihre schriftliche Bewerbung mit den üblichen Unterlagen einzureichen.

Aarg. Baudepartement, 5000 Aarau
Abteilung Tiefbau, Buchenhof

Ingenieurbüro für betriebswirtschaftliche Beratung
in Bauwesen und Verwaltung

sucht einen jüngeren

Bau- oder Betriebsingenieur

Ihre Aufgaben:

- Entwicklung und Analyse von betriebswirtschaftlichen Problemlösungen im gesamten Bauwesen
- Beratung und Unterstützung unserer Auftraggeber bei der Einführung moderner Führungsmethoden mit EDV- und MDT-Unterstützung

Wir erwarten:

- Kenntnisse in Kalkulation und Nachkalkulation, Arbeitsvorbereitung und Planungstechniken
- Baustellenerfahrung
- Interesse für das betriebliche Rechnungswesen
- Sinn für praxisnahe wirtschaftliche Problemlösung

Wir bieten:

- vielfältigen Aufgabenbereich in der ganzen Schweiz
- Schulung und Weiterbildung auf einem zukunftsreichen Gebiet des Bauwesens
- Arbeit in kleinem, aufgeschlossenem Team technisch-betriebswirtschaftlicher Richtung
- dem Einsatz entsprechendes Salär

Mehr über die Möglichkeiten, die sich einem wirtschaftlich orientierten Ingenieur bieten, erfahren Sie als ernsthafter Interessent beim Büroinhaber selbst.

Telefon Geschäft: 081 / 22 24 61
Telefon privat: 081 / 22 25 27

Ingenieurbüro August G. Müller, dipl. Ing. ETH/SIA
7000 Chur, Bahnhofstrasse 3

Architekturmodelle in Gips,
Holz, Plexiglas, termingerecht
und in tadelloser Ausführung

Architekturmodelle

Zaborowsky & Schalk
Neumarkt 10, 8001 Zürich
Telefon 34 22 16
Siewerdtstr. 99, 8050 Zürich
Telefon 46 62 11

Selbständiger Bauführer für Schulhausanlagen

Für neue Aufgaben unserer Schulhausabteilung suchen wir einen weiteren versierten Bauführer, der von der Devisierung, Ausführung bis zur Bauabrechnung sämtliche Arbeiten sauber und speditiv erledigen kann.

Sehr guter Lohn und Sozialleistungen sind selbstverständlich. Preisgünstige 4-Zimmer-Wohnung kann vermittelt werden.

Wenn Sie dieser Posten interessiert, dann setzen Sie sich am besten heute noch mit Herrn Bünzli in Verbindung zur Vereinbarung einer persönlichen Besprechung.

Horta Generalunternehmung AG Aarau

Abteilung Schulhausbau
Horta-Haus, Telli-Zentrum, 5004 Aarau
Telefon 064 / 25 54 24 oder 064 / 24 65 01

Horta

Anspruchsvolle Aufgabe

für architektonisch, technisch
und organisatorisch begabten

Architekt- Techniker HTL

in einem mittleren Architekturbüro
in Zürich als stellvertretender

Leiter einer Grossüberbauung

Er soll folgenden Aufgabenbereich
kompetent betreuen:

- Führung einer Mitarbeitergruppe
- Verhandlungen mit Bauherrschaft und Behörden
- Koordination von Ingenieuren, Bauleitern und Unternehmern

Die verantwortungsvolle Position erfordert vielseitige und umfassende Praxis in allen Sparten des Bauwesens.

Einem kontaktfreudigen Schweizer Bewerber mit Einfühlungsvermögen und Führungstalent wird interessant salarierter Dauerstelle in angenehmem Arbeitsteam geboten.

Offerten mit den üblichen Unterlagen und handgeschriebenem Begleitbrief sind erbeten unter Chiffre 863 an IVA AG, Postfach, 8035 Zürich.

Bau-Ingenieur

zur Leitung unserer Abteilung
Tiefbau/Eisenbeton und als
späterer Geschäftsteilhaber

unseres altrenommierten,
in der Region verwurzelten

Ingenieurbüros

gesucht!

Man stellt sich eine jüngere, etwa 30- bis 40jährige, aber gereifte Kraft vor, bereits mit Führungserfahrung, zur Leitung eines Teams von Ingenieuren, Technikern und Zeichnern, insbesondere zuverlässig als Statiker und mit Kenntnissen im Strassen-, Kanalisations- und Brückenbau.

Wir sind uns der Seltenheit solcher Persönlichkeiten durchaus bewusst, glauben aber auch, dass wir eine seltene Chance zum Aufbau einer selbständigen unternehmerischen Lebensstellung in einer solid verankerten Firma zu bieten haben.

Wir bitten Sie, die Erstkontakte zu Ihrer Orientierung und Vorabklärung von Eignung, Wünschen und Zielen mit dem von uns beauftragten Institutsleiter zu führen. Kurzofferte oder telefonische Anmeldung genügt.

Institut für Arbeits- und Betriebspsychologie Bern

Dr. iur. E. FRÖHLICH

LAUPENSTRASSE 5 · Postfach 1701 · 3001 BERN · TEL. (031) 25 52 72

Unser Institut behandelt Ihre Bewerbungsunterlagen und Orientierungen absolut diskret und nimmt irgendwelche Kontakte mit seinem Auftraggeber oder mit Drittpersonen nur mit Ihrer ausdrücklichen Einwilligung auf.

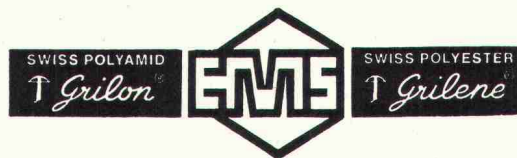

Für unsere Bauabteilung suchen wir einen

Hochbauzeichner

mit einigen Jahren Berufserfahrung, dem wir die Führung und Ueberwachung von werkinternen Um- und Neubauten und Renovationen übertragen möchten.

Wir sind ein mittleres Industrieunternehmen (Kunststoffbranche, 2200 Mitarbeiter) und bieten Ihnen ein den Anforderungen entsprechendes Salär. Wir arbeiten fünf Tage in der Woche und kennen die Gleitzeit.

Weiterbildungsmöglichkeiten bestehen am eidg. anerkannten Abendtechnikum in Chur, wo im Herbst neue Kurse für angehende Ingenieure-Techniker HTL (Richtung Hochbau) beginnen.

Interessenten bitten wir, sich schriftlich oder telefonisch mit unserer Personalabteilung in Verbindung zu setzen.

EMSER WERKE AG, 7013 Domat/Ems
Telefon 081 / 36 24 21

EDV im Bauwesen

Bauplanung, Ausschreibung + Vergabe,
Statische Berechnung + Konstruktion,
Vor- und Nachkalkulation + Bauüberwachung,
Bauabrechnung,
Betriebliches Rechnungswesen,
Bauinformation

Systemanalyse
Programmentwicklung
Anwendungsberatung
Berechnungen außer Haus

RIB

Rechen- und Entwicklungsinstitut
für EDV im Bauwesen – RIB e.V.

7000 Stuttgart 80, Schulze-Delitzsch-Straße 28
Postfach 800780 Telefon (0711) 733067, FS 07-255580
8000 München 2, Schwanthaler Straße 110
Telefon (0811) 504998, FS 05-212840

Gesucht zum sofortigen Eintritt
oder nach Vereinbarung

Zeichner

(Hochbau, Tiefbau oder Stahlbeton)

für selbständige, abwechslungsreiche Arbeit.
Ausbaufähige Dauerstelle
mit fortschrittlichen Anstellungsbedingungen.

Melden Sie sich bitte schriftlich
oder verlangen Sie telefonisch für eine
erste Kontaktnahme Herrn Wigger.

Wilh. Brodtbeck AG, 4133 Pratteln
Portlandzementfabrik Liestal und
Cementwarenfabrik Pratteln
Telefon 061 / 81 50 12

Wir suchen per sofort
oder nach Uebereinkunft

Bauführer

mit Erfahrung zur selbständigen Betreuung
von Grossüberbauungen.

Wir gewähren Ihnen fortschrittliche
Arbeitsbedingungen.

Wohnung kann zur Verfügung gestellt
werden.

Wir freuen uns auf Ihren Anruf.

P. Stutz, 5610 Wohlen AG
Arch. Büro und Generalbauunternehmung
Villmergerstrasse 9, Telefon 057 / 6 85 83

Architekt-Techniker HTL

vorläufig als

Stellvertreter des Chefs Bauwesens

Bei Eignung steht Ihrer Beförderung zum Chef des Bauwesens,
der gelegentlich altershalber zurücktreten wird, nichts im Wege.

Ihre Aufgaben:

- Unterhalt des Areals, der Gebäude und der Liegenschaften
- Projekt und Ausführung von Fabrik- und Bürogebäuden
- Erkennen und realisieren von Kostensenkungsmöglichkeiten
- Führung von Mitarbeitern

Wir freuen uns, wenn Sie uns telefonieren (intern 592),
um weitere Auskünfte zu erhalten, oder wenn Sie eine
schriftliche Offerte einreichen. Ihre Kontaktnahme lohnt sich
zweifelloos, denn auch in Sachen Freizeitmöglichkeiten
vermögen wir Ihnen einiges zu bieten.

Besten Dank für Ihr Interesse!

Dätwyler AG, 6460 Altdorf/Uri
**Schweizerische Kabel-, Gummi-
und Kunststoffwerke**
Telefon 044 / 4 11 22





Die Bernische Kraftwerke AG befasst sich mit der Bauvorbereitung des Kernkraftwerks Graben.

Für die Mitwirkung bei der Projektierung und Bauleitung von Anlageteilen, die ausserhalb des Generalunternehmer-Auftrags liegen, sowie für die Bauüberwachung der Gesamtanlage suchen wir einen

dipl. Bauingenieur ETH

Der Bewerber soll über gute theoretische Kenntnisse und etwas Bauplatzpraxis verfügen. Sinn für Zusammenarbeit und Kenntnisse der englischen Sprache sind weitere Voraussetzungen für diesen Posten im Stabe unserer Bauabteilung.

Wenden Sie
sich bitte an:

Bernische Kraftwerke AG, 3000 Bern 25
Personalabteilung
Viktoriaplatz 2, Telefon 031 / 40 51 11

AG FÜR PERSONALBERATUNG TALSTRASSE 20 ZÜRICH TELEFON 01 259656

In einem bekannten planenden Unternehmen im Sektor

Stollen- und Tiefbau

kommen gegenwärtig drei Projekte, alle im

Kanton Bern

gelegen, in die Ausführungsreife. Als

örtliche Bauleiter

dieser Anlagen (**Ausbau eines Kraftwerkes / Strassentunnel / unterirdische Kanalbauten**)
suchen wir je einen

dipl. Bauingenieur ETH

oder

Bauingenieur-Techniker HTL

(abhängig vom Projekt evtl. einen erfahrenen Praktiker), der es versteht, die fachlichen, organisatorischen und verhandlungstechnischen Aufgaben einer solchen Funktion zu lösen, in jeder Phase den engen Kontakt zu den projektierenden Ingenieuren, zur Bauunternehmung und Bauherrschaft aufrecht zu erhalten und das Bauwerk qualitativ und terminlich optimal fertigzustellen.

Interessenten geben wir gerne weitere Auskünfte und erwarten zu diesem Zwecke Ihren Anruf oder eine schriftliche Kurzzofferte. Diskretion zugesichert.

AG FÜR PERSONALBERATUNG ZÜRICH TALSTRASSE 20
TEL. 01 25 96 56

Wir suchen für interessante Tiefbau-Projekte im Sihltal und am linken Zürichseeufer

Ingenieur-Techniker HTL und Tiefbauzeichner

für Projektierung und Bauleitung

ferner

Vermessungszeichner

für Nachführung, Neuvermessung, Absteckung

Wir bieten Ihnen ein vielseitiges Arbeitsgebiet, ein der Verantwortung angemessenes Salär und angenehmes Arbeitsklima.

Eintritt sofort oder nach Uebereinkunft.

Kurt Furler, 8135 Langnau a. A.
Ingenieur- und Vermessungsbüro
Tel. 01 / 80 23 46

Solothurnische Staatsverwaltung

Wir suchen für das Kantonale Amt für Wasserwirtschaft zur Bearbeitung interessanter Aufgaben auf dem Gebiet des

Gewässerschutzes

1 Tiefbautechniker

als Stellvertreter des Leiters der Kanalisationsabteilung für die Behandlung von speziellen Problemen der Kanalisationstechnik

1 techn. Mitarbeiter

vorzugsweise Tiefbauzeichner mit entsprechenden Kenntnissen auf dem Sektor Kanalisation, für die Behandlung von Projekten und Subventionsvorlagen für die Abwassersanierung.

Wir bieten eine vielseitige Tätigkeit mit selbständigem Arbeiten in Büro und Aussendienst in einem jungen Team. 5-Tage-Woche und individuelle Arbeitszeit. Die Besoldungs- und Pensionskassenverhältnisse sind gesetzlich geregelt.

Wir wünschen zuverlässige, einsatzfreudige Mitarbeiter mit entsprechenden Grundkenntnissen, wobei die Möglichkeit zur weiteren Einarbeitung geboten wird. Anmeldungen mit Lebenslauf und Berufsausweisen sind bis zum 25. Oktober 1973 dem Kantonalen Personalamt, Rathaus, 4500 Solothurn, einzureichen.

Nähere Auskunft erteilt das Kantonale Amt für Wasserwirtschaft, Solothurn, Tel. 065 / 3 11 21 oder 2 65 51 (intern 502).

Solothurn, 4. Oktober 1973

Kantonales Personalamt Solothurn

AG FÜR PERSONALBERATUNG TALSTRASSE 20 ZÜRICH TELEFON 01 259656

Statik (als Fachgebiet)

und

Dynamik (als positive Eigenschaft der Arbeitsweise)

beides vereint in einem

Dipl. Bauingenieur ETH

das sucht unser Kunde, ein im Hoch- und Tiefbau tätiges Schweizer Unternehmen. Er ist bereit einem solchen **Spezialisten der Baustatik** seinen Preis zu zahlen und ihm eine seiner Erfahrung entsprechende selbständige Stellung im Bereiche statischer und konstruktiver Behandlung von Tragwerken (Brücken / Mastenkonstruktionen / Hochbauten etc.) zuzuweisen. Moderne rechnerische Hilfsmittel stehen z. T. im eigenen Betrieb z. T. bei beizuziehenden Rechencentren zur Verfügung. Dazu sollte der gesuchte Mitarbeiter auch in der Lage sein, Techniker und Zeichner bei der Ausfertigung von Plänen zu überwachen.

Interessenten mit einschlägiger Erfahrung und Kenntnissen der neuzeitlichen Berechnungsmethoden (Alter ab ca. 28 Jahren), bitten wir, sich telefonisch oder schriftlich an uns zu wenden. Wir stehen unter Zusicherung der Diskretion gerne zu weiteren Auskünften über Auftraggeber, Arbeitsgebiet und Bedingungen zur Verfügung.

AG FÜR PERSONALBERATUNG ZÜRICH TALSTRASSE 20
TEL. 01 259656

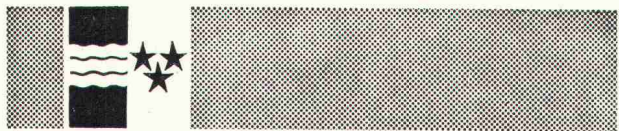

Zentralverwaltung des Kantons Aargau

Wir sind ein dynamisches Team
und suchen jüngere

Architekten(innen) ETH Architekt- Techniker(innen) HTL

für die Mitarbeit im Büro-,
Industrie- und Wohnungsbau.

Wenn Sie Freude an
neuezeitlichen, unkonventionellen
und vielfältigen Aufgaben haben
und Sie Näheres wissen
möchten, rufen Sie uns an.

**Aargauisches Baudepartement
5001 Aarau**

Abteilung Hochbau
Telefon 064 / 21 11 21
(Herrn Tschupp verlangen)

Direktion der eidg. Bauten

Wir haben Grosses vor:

- Integrierte Bauadministration
- Ausbau der Baudatensystematik
- Automatische Kosten- und Terminüberwachung
- Datenbank und Bauinformationssystem

Welcher

Architekt oder Ingenieur

ist interessiert, sich als Stellvertreter des
Chefs «Informatik» mit diesen neuen, origi-
nellen Aufgaben zu befassen?

Wir bieten:

- Weitgehend selbständiges Arbeiten
- Gründliche Einführung in die EDV
- Angenehmes Arbeitsklima
- Echtes Teamwork

Wir erwarten:

- Aufgeschlossene Einstellung und Kon-
taktfreudigkeit
- Viel eigene Initiative
- Berufserfahrung, womöglich Bauleitungs-
praxis
- Ihren Anruf über 031 / 61 24 38 oder Ihre
Bewerbung an

DIREKTION DER EIDG. BAUTEN,
Personaldienst, Effingerstr. 20, 3003 Bern

LONZA

Wir suchen für die Bauabteilung unserer Zentralver-
waltung Basel qualifizierten

Hochbautechniker HTL

für interessante und vielseitige Bauaufgaben des In-
dustriebaues.

Arbeitsbereich:

- Zusammenstellen von Planungsgrundlagen
- Projektentwurf
- Devisieren
- Verhandeln mit Lieferanten
- Festlegen und Ueberwachen von Kosten und
Bauterminen

Anforderungen:

- Diplom einer höhern technischen Lehranstalt
- einige Jahre praktische Tätigkeit

Wir bieten:

- angenehmes Arbeitsklima
- entwicklungsfähige Dauerstelle

Offerten oder telefonische Anfragen sind zu richten an
die Personalabteilung der

LONZA AG, 4002 Basel
Münchensteinerstrasse 38, Tel. 061 / 34 38 50, int. 337.

Suiselectra

BERATENDE INGENIEURE

FEASIBILITY STUDIES
PLANUNG
PROJEKTIERUNG
BAULEITUNG



SYSTEMS ENGINEERING
OPERATIONS RESEARCH
PROJECT-MANAGEMENT

Aktiv im In- und Ausland

Wir suchen für unsere Bauleitung am

Seelisbergtunnel Nord

Tiefbauzeichner

mit einiger Erfahrung als Bauaufseher für Arbeiten unter Tag.

Wir bieten:

- interessante und vielseitige Tätigkeit
- fortschrittliche Anstellungsbedingungen
- ausgebaute Sozialleistungen

Unser Personalbüro steht Ihnen für weitere Auskünfte gerne zur Verfügung. Wir freuen uns auf Ihren Brief oder Telefonanruf.

Suiselectra
BERATENDE INGENIEURE

Malzgasse 32, 4010 Basel, Telefon 061 22 00 77

- Hochbauprojektierung
- städtebauliche Studien
- Landschaftsplanungen
- Quartierplanungen
- Ortskernplanungen
- Planung von Schul und Sportanlagen
- Zivilschutz
- Koordination und Management
- Spezialaufgaben verschiedener Art

Zur Bewältigung dieser vielseitigen Aufgaben suchen wir gutausgebildete und praxisbezogene Fachleute, welche sich schriftlich, mündlich und zeichnerisch klar auszudrücken vermögen. Als

Hochbauzeichner

Tiefbauzeichner

Vermessungszeichner

Hilfszeichner

verfügen Sie vielleicht noch nicht über die einschlägigen Spezialkenntnisse. Sie können sich diese jedoch bei uns durch entsprechende persönliche Initiative aneignen. Rufen Sie bitte an oder schreiben Sie uns.

Planungs- und Architekturbüro Georg Schwörer,
dipl. Architekt BSA/SIA/BSP, 4410 Liestal
Mitarbeiter Paul Liner, dipl. Arch. HFG
Rebgasse 2, Telefon 061 / 91 44 33



Wir suchen für die technische Direktion unserer Zentralleitung mit Büro in Bern einen

dipl. Bauingenieur ETH

zur Bearbeitung interessanter Aufgaben des Brücken- und Tiefbaus.

Diese Stelle bietet einem theoretisch befähigten und an der Praxis interessierten Ingenieur mit Freude an unternehmerischer Tätigkeit vielfältige Arbeitsmöglichkeiten und gute Aufstiegschancen.

Wir anerkennen Einsatzfreude und bieten grosszügige Sozialleistungen.

Ihre Bewerbung behandeln wir vertraulich und werden Ihnen rasch antworten.

Marti AG Bern, Bauunternehmung, 3000 Bern 5
Freiburgstrasse 133, Telefon 031 / 25 76 33

Der Hilfsverein Gnadenthal Niederwil eröffnet eine

Projekt-Submission

auf Einladung für das Krankenhaus Gnadenthal, inkl. Pflegerinnenschule und Personalhaus.

Um die Teilnahme an der Submission können sich Firmen bewerben, die in der Lage sind, die komplette Planung und Realisierung mit Kosten-, Qualitäts- und Termingarantie eines Krankenhauses, inkl. Pflegerinnenschule und Personalhaus, anzubieten.

Aus den fristgemässen Anmeldungen werden 3 bis 6 Bewerber ausgewählt, die an der Submission teilnehmen können.

Die Bewerbungsformulare können bei der Verwaltung Alters- und Pflegeheim Gnadenthal, 5523 Nesselbach, bezogen werden.

Einreichung der Bewerbungsformulare bis 31. Oktober 1973 an: Hilfsverein Gnadenthal, Bauausschuss, 5523 Nesselbach.

Hilfsverein Gnadenthal Niederwil
Bauausschuss, Telefon 057 / 6 60 60

Architekt-Techniker HTL

Initiativ und selbständig mit Praxiserfahrung und Qualifikationen sucht neuen Wirkungskreis, Wohnungsindustrie — Verwaltungsgebäude — Umbauten, für Projektierung, Devis, Bauleitung, Administrativarbeiten. Raum Nordwestschweiz/Mittelland bevorzugt. Finanzielle Beteiligung möglich.

Anfragen unter Chiffre SBZ 885 an IVA AG, Postfach, 8035 Zürich.

Dipl. Architekt ETH

mit 13jähriger erfolgreicher Berufspraxis, viersprachig, Erfahrung in Projektierung und Ausführung von EFH, MFH, Wohnüberbauungen, Alterssiedlungen, Quartierplanungen, mit Wettbewerbserfolgen im Schulhausbau und Kirchenbau, übernimmt Projektierungs- und Planungsaufgaben zur Bearbeitung und sucht zu diesem Zwecke

Kontakt mit Architekturbüro oder Generalunternehmung im Kanton Zürich oder Aargau.

Zuschriften unter Chiffre SBZ 882 an IVA AG, Postfach, 8035 Zürich.

Legen Sie Wert auf

- gut gestaltete Gärten?
- erholsames, wohnliches Grün?

Sind Sie gegen

- sterile Rasenflächen?
- langweilige, kalte Kinderspielplätze?

Ich erstelle Ihnen Umgebungsprojekte mit Kostenvorschlägen. Ihren Wünschen entsprechend nehme ich auch Aufträge für Ausführungspläne, Ausschreibungen, Pflanzpläne und Arbeitsüberwachungen entgegen.

Sie erreichen mich unter Chiffre SBZ 878 an IVA AG, Postfach, 8035 Zürich.

Gesucht

dipl. Bauingenieur als Projektleiter

für interessante Bauaufgaben
im Tief- und Brückenbau.

Anforderungen: Erfahrung in Planung, Projektierung und Bauleitung von anspruchsvollen Bauaufgaben, Organisationsgeschick, Initiative, Selbständigkeit.

Einem geeigneten Bewerber bieten wir eine ausbaufähige Dauerstellung mit Aufstiegsmöglichkeiten, guter Salarierung und Sozialvorsorge.

Bewerbungen sind zu richten an

Ingenieurbüro

A. Aegerter und Dr. O. Bosshardt AG
4052 Basel

Malzgasse 32, z. H. Herrn Dir. G. Schillinger

Ingenieur

für Strassen- und Autobahnprojektierung

Aufgaben: Allgemeine Verkehrsstudien, Projektierung von Verkehrsanlagen, generelle und Detailprojektierung von Strassen- und Autobahnen, technische Koordination von Bauausführungen, Bauleitungen und Beratungen.

Für diese anspruchsvollen und vielseitigen Aufgaben suchen wir einen initiativen Fachmann, der auch in der Lage ist, einen kleineren Mitarbeiterstab selbständig zu führen.

Sollten Sie über gute Sprachkenntnisse verfügen, werden Sie im Laufe der Zeit auch Gelegenheit haben, Aufträge im Ausland zu bearbeiten.



Emch + Berger Bern AG

Ingenieurbüro
3001 Bern, Gartenstrasse 1
Telefon 031 / 25 23 23



sucht

Bauinspektor

als Nachfolger des demnächst in den Ruhestand tretenden Stelleninhabers.

Das Bauinspektorat betreut sämtliche privaten und öffentlichen Baugesuche von der Beratung der Bauherren bis zur Bezugskontrolle. Zum Aufgabenbereich gehören ferner die Feuerpolizei, der bauliche Zivilschutz, das Führen der Baustatistik sowie die Mitarbeit bei Ueberbauungsplänen.

Der neue Bauinspektor soll über eine abgeschlossene Ausbildung als Architekt-Techniker HTL verfügen, praktische Erfahrung in der Projektierung und Bauführung besitzen und sich wenn möglich über gute Kenntnisse der Baugesetzgebung ausweisen können. Verwaltungspraxis ist ebenfalls von Vorteil.

Es handelt sich um eine verantwortungsvolle Kaderposition innerhalb des Stadtbauamtes, welche vom neuen Stelleninhaber Organisationstalent, Durchsetzungsvermögen und gute Fähigkeiten zur Personalführung voraussetzt.

Interessenten erhalten zusätzliche Auskunft über Tel. 033 / 2 44 44 (Stadtbaumeister Lombard). Die schriftlichen Bewerbungen sind bis zum 31. Oktober 1973 an die folgende Adresse zu richten: Personaldienst der Stadt Thun, Rathaus, 3600 Thun.

Gesucht

Eisenbetonzeichner

für vielseitige und anspruchsvolle Bauaufgaben in Industrie-, Brücken- und Tiefbau.

Wir bieten zeitgemässe Entlohnung, Personalversicherung, angenehmes Arbeitsklima und Kontakt mit den Baustellen.

Th. Müller, dipl. Bauingenieur ETH/SIA
4500 Solothurn, Wengistrasse 26
Telefon 065 / 3 06 16

Kanton St. Gallen Amt für Gewässerschutz

Sachbearbeiter Abteilung öffentliche Gewässerschutzanlagen

Aufgabenbereich: Selbständige Bearbeitung sämtlicher Probleme im Zusammenhang mit der Projektierung und dem Bau von Abwasserreinigungsanlagen, wie Prüfung abwassertechnischer Vergleichsstudien, kommunaler Sanierungspläne, genereller Kanalisationsprojekte, von Vor-, Bau- und Detailprojekten für Kanalisationen, Spezialbauwerken, Sammel- und Gruppenreinigungsanlagen; Baukontrollen und Bauabnahmen; Mitarbeit bei wasserwirtschaftlicher Rahmenplanung; Erledigung des einschlägigen Schriftverkehrs sowie Beratung von kantonalen und kommunalen Behörden.

Anforderungen: Abgeschlossenes Studium ETH oder HTL, womöglich Richtung Tiefbau mit Praxis auf dem Gebiet des Gewässerschutzes erwünscht, jedoch nicht Bedingung, andernfalls Gelegenheit zur Einarbeitung; Fähigkeit zu guter Zusammenarbeit mit Behörden und Fachfirmen.

Sachbearbeiter Abteilung private Gewässerschutzanlagen

Aufgabenbereich: Bearbeitung und Begutachtung von Liegenschaftsentwässerungen aller Art, wie Prüfung von Baugesuchen in bezug auf Gewässerschutzvorschriften, Ausfertigung von Bewilligungen bzw. Zustimmungen; Baukontrollen und Bauabnahmen, Sanierung bestehender Abwasseranlagen, Ueberwachung von Gewässerschutzmassnahmen in der Landwirtschaft, Prüfung von Anschlussmöglichkeiten an Gruppenreinigungsanlagen, Mitarbeit bei kommunalen Sanierungsplänen, Beratung von Gemeindebehörden und Privaten usw.

Anforderungen: Abgeschlossenes Studium HTL oder Praxis als Bauverwalter bzw. Bauführer (bei entsprechender Qualifikation auch andere Berufsausbildung); Gelegenheit zur Einarbeitung; Fähigkeit zu guter Zusammenarbeit mit Behörden und Privaten, selbständige Tätigkeit, Gewandtheit in Wort und Schrift.

2 Zeichner oder Zeichnerinnen

Aufgabenbereich: Bearbeitung von Sanierungsplänen, Grundwasserkarten und Schutzzonenkarten nach Angaben sowie sonstiger Karten und grafischer Darstellungen; Ueberprüfung von Kostenvorschlägen und Bauabrechnungen; Baukontrollen und Bauabnahmen usw.

Anforderungen: Abgeschlossene Lehre als Tiefbau-, Hochbau- oder Maschinenzeichner; selbständige Bearbeitung zeichnerischer Aufgaben.

Eine anspruchsvolle Aufgabe für einen Unternehmertyp

Sie sind ein dynamischer

Baufachmann mit höherer technischer Ausbildung

und verfügen über einige Jahre Praxis als Bauführer oder Betriebsleiter. Als Unternehmertyp schätzen Sie Verantwortung und Sie trauen sich zu, eine Spezialabteilung zu führen und mit Bauherren, Architekten, Ingenieuren und Behörden auf gehobener Ebene zu verhandeln.

Unsere Spezialabteilung ist noch klein, doch die rasch fortschreitende technologische Entwicklung prädestiniert sie zu einem überdurchschnittlichen Wachstum. Wenn Sie diese Aufgabe anspricht, bietet sich Ihnen in unserer zentral gelegenen, nach modernsten Prinzipien operierenden Belags- und Strassenbauunternehmung die Gelegenheit, nach gründlicher Einarbeitung zum

Betriebsleiter der Asphalt- und Isolationsabteilung

aufzusteigen. Fachtechnische Spezialkenntnisse für diesen ungewöhnlich vielseitigen Posten sind erwünscht, sie können jedoch dem künftigen Mitarbeiter auch in sorgfältiger Einarbeitung, verbunden mit externer Schulungsmöglichkeit im In- und Ausland, vermittelt werden.

Ihre Bewerbung wird vertraulich behandelt. Wir erwarten gerne Ihre Unterlagen mit handschriftlichem Begleitschreiben, Foto, Angaben über bisheriges Salärniveau, unter Chiffre OFA 6900-Lz an Orell Füssli Werbe AG, 6000 Luzern.

Schlieren

Wir suchen für unser **Baubüro** einen

Hochbauzeichner

Das Arbeitsgebiet umfasst:

Ausführen der zeichnerischen Arbeiten, wie Projekte, Umbauten und Unterhalt der Fabrikanlagen und Wohnbauten.

Wir erwarten:

Abgeschlossene Lehre als Hochbauzeichner oder gleichwertige Ausbildung mit Praxis im Bauwesen.

Wir bieten:

Mitarbeit in kleinem Team, gründliche Einführung, gute Sozialleistungen.

Telefonieren oder schreiben Sie uns. Wir geben Ihnen gerne weitere Auskünfte.

Tel. 01 / 98 74 11, intern 457

Schweizerische Wagons- und Aufzügefabrik AG
Schlieren-Zürich
8952 Schlieren

Dipl. Bauingenieur/Statistiker

mit 12 Jahren Praxis im Hoch- und Industriebau, spezialisiert für Statik im Eisenbetonbau, sucht interessante Stelle auf Neujahr 1974 oder später im Raume Luzern—Zug, evtl. Zürich, Basel, Bern.

Angebote an: Postfach 2878, 6000 Lugano 6.

Dipl. Architekt ETH

mit erfolgreicher ausgewiesener Praxis sucht Zusammenarbeit als Partner oder Uebernahme eines Architekturbüros mit gesichertem Auftragsbestand in Zürich und näherer Region. Finanzielle Beteiligung möglich.

Offerten sind erbeten unter Chiffre SBZ 892 an IVA AG, Postfach, 8035 Zürich.

Bauingenieur-Techniker HTL/ATZ

sucht auf Februar 1974 neuen Wirkungskreis in Ingenieurbüro oder Verwaltung.

Bevorzugter Arbeitsort: Kantone Schaffhausen, Thurgau, Aargau, Zürich.

Bisheriges Tätigkeitsgebiet Projektierung und Bauleitung im Strassen- und Kanalisationsbau; Abwassertechnik, Vermessung. Offerten unter Chiffre SBZ 888 an IVA AG, Postfach, 8035 Zürich.

An genaueste Arbeit gewöhnte, gut ausgebildete ehemalige Angestellte mit langjähriger kaufmännischer Praxis übernimmt

Schreibarbeiten

in Heimarbeit. Auf Wunsch wird die Arbeit jeweils abgeholt und zurückgebracht. Wohnort Zürich. Anfragen bitte unter Chiffre SBZ 880 an IVA AG, Postfach, 8035 Zürich, oder Telefon 01 / 44 77 92.

Kleineres Architekturbüro ETH/SIA in Zürich 7 sucht auf Frühjahr evtl. auch früher, aufgeweckte, willige

Lehrtochter

die sich zur **Hochbauzeichnerin** auszubilden wünscht. In einem kleinen Arbeitsteam besteht die beste Gewähr für eine vielseitige und abwechslungsreiche berufliche Ausbildung. Ihre Bewerbung richten Sie bitte an das Architekturbüro Wengerhunger, dipl. Architekten ETH/SIA, Löwenstr. 20, 8001 Zürich. (Ab 1. November 73: Eidmattstr. 14, 8032 Zürich).

Für die Bearbeitung interessanter Bauaufgaben wie Schulanlage und Alterssiedlung suche ich versierten, einsatzfreudigen

Architekt-Techniker HTL

und einen

Hochbauzeichner

mit Erfahrung. Auf Wunsch Wohnung zur Verfügung. Ihr Besuch wird mich freuen. Sie finden bei uns ein angenehmes Arbeitsklima und fortschrittliche Anstellungsbedingungen.

Romeo Favero, Architekt SIA, 8400 Winterthur
Endlikerstrasse 32, Telefon 052 / 29 28 08

Gesucht per sofort oder nach Vereinbarung

Architekt oder Hochbauzeichner

für selbständige Planbearbeitung und Bauausführung von interessanten Bauobjekten.

Gute Entlohnung, fortschrittliche Arbeitsbedingungen, nach Wunsch Pensionskasse.

Anfragenn über Telefon 01 / 725 56 17.

P. Fluor, Architekt, 8810 Horgen, Steinbruchstrasse 57

Wir verkaufen unseren

Kies- und Baggerbetrieb

Nähe St. Gallen. Die Liegenschaft mit Wohnung, Werkstatt und Garagen könnte auch mietweise übernommen werden. Gegebenenfalls wäre auch ein Einzelverkauf möglich.

Zuschriften von ernsthaften Interessenten erbeten unter Chiffre P 33-902461 an Publicitas 9001 St. Gallen.

Hochbautechniker

37, ledig, Deutscher, Niederlassung 1974, sucht verantwortungsvollen Wirkungskreis in und um Zürich.

Interessant wären Geschäfts- oder Spitalbau in weitgehendst selbständiger Position zu realisieren.

Arbeitsaufnahme Anfang 1974 oder nach Vereinbarung.

Angebote erbeten unter Chiffre 4796 an Mosse-Annoncen AG, 8023 Zürich.

Gesucht in kleineres Architekturbüro junger, selbständiger, initiativer

Hochbauzeichner

für vielseitige Arbeiten.

Offerten sind erbeten an:

F. J. Vogler, Architekt-Techniker HTL
6060 Sarnen, Kernserstrasse 8

Haben Sie Interesse, an der Realisierung interessanter und vielseitiger Bauvorhaben mitzuwirken, und schätzen Sie selbständiges Arbeiten, gutes Arbeitsklima sowie hohen Lohn, dann sind Sie der Baufachmann, den ich zur Erweiterung meines Mitarbeiterteams brauche.

Ich suche

Bauzeichner/Bauführer

für Projektierung, Devisierung, Bauführung und Abrechnungswesen. 3 1/2-Zimmer-Wohnung kann zur Verfügung gestellt werden.

Ich erwarte gerne Ihren Anruf über Telefon 01 / 90 07 48.

Ernst Fluri, Architekt, 8700 Küsnacht, Bahnhofstrasse 10

Zur Ergänzung meines Mitarbeiterstabs suche ich für die Bearbeitung interessanter Bauaufgaben in nettes Team

Eisenbetonzeichner/in

Fähigen Bewerbern biete ich weitgehende Selbständigkeit in angenehmem Arbeitsklima. Grosszügige Ferienregelung. Zeitgemässes, den Leistungen entsprechendes Salär.

G. Baum, Ingenieurbüro ETH/SIA
8008 Zürich, Seehofstrasse 4

Telefon 01 / 47 64 74, abends Telefon 01 / 41 39 44

Dipl. Bauingenieur ETH

mit jetziger Tätigkeit als **Linienspilot** (in ungekündigter Stellung!) sucht sich zu verbessern.

Mein Ziel: Aufgabenkreis bestehend aus:

- Fliegerischer Tätigkeit
- Bearbeitung bautechnischer und organisatorischer Probleme

Braucht Ihr Unternehmen einen 30jährigen, initiativen, dynamischen Mitarbeiter für die beschriebenen Aufgaben, so erwarte ich gerne Ihre Offerte unter Chiffre 891 an IVA AG, Postfach, 8035 Zürich. SBZ

Junger Italiener sucht Stelle als

Eisenbeton- oder Tiefbauzeichner

in der Deutschschweiz oder im Tessin. Arbeitsbewilligung Kat. B. Abschlussprüfungen 1971 in der Schweiz abgelegt.
Offerten unter Chiffre SBZ 897 an IVA AG, Postfach, 8035 Zürich.

Junger

Tiefbauzeichner

sucht auf Januar 1974 interessante Tätigkeit in der Baubranche (Kleines Büro im Raume Zürich—Oerlikon—Winterthur bevorzugt).
Offerten unter Chiffre SBZ 899 an IVA AG, Postfach, 8035 Zürich.

Dipl. Ingenieur ETH

mit dreijähriger Praxis in der Projektierung von Massivkonstruktionen sucht neue interessante Stelle in Ingenieurbüro im Raume Bern.
Offerten unter Chiffre SBZ 898 an IVA AG, Postfach, 8035 Zürich.

Suche

Lehrstelle als Hochbauzeichner

auf Frühjahr 1974 auf dem Platz Zürich.

Offerten bitte an

Thomas Bertschinger, Bläsistrasse 11, 8049 Zürich

Dipl. Architekt ETH-Z

Abschluss 1973, sucht ab sofort Stelle in gut organisiertem Architekturbüro in Zürich.

Offerten unter Chiffre SBZ 894 an IVA AG, Postfach, 8035 Zürich.

Technischer Leiter eines Baugeschäftes

Eisenbetonzeichner mit Baupraxis

sucht neue Stellung im Raume Zürich, Winterthur, Schaffhausen. Kein Zeichnen. Bin jung und initiativ.

Für Eilige Tel. 052 / 29 49 27.

Offerten unter Chiffre SBZ 896 an IVA AG, Postfach, 8035 Zürich.

Eisenbetonzeichnerin

(20jährig) sucht interessante Stelle in Zürich und Umgebung.
Eintritt Mitte Januar 1974.

Offerten unter Chiffre SBZ 895 an IVA AG, Postfach, 8035 Zürich.

Junger Tiefbauzeichner

mit 5 Jahren Praxis im Strassen-, Kanalisations- und Abwasseranlagenbau sucht neuen Wirkungskreis in Ingenieurbüro oder Unternehmung im Raume Aarau—Zürich.

Bauführerabschluss an Privatschule.

Offerten unter Chiffre SBZ 893 an IVA AG, Postfach, 8035 Zürich.

Architekt-Techniker HTL

mit eigenem Büro übernimmt in freier Mitarbeit Ausführungsplanungen, Devisierungen, KV, Abrechnungen und Bauleitungen in der Region Zürich. Beste Referenzen über fertiggestellte Objekte können vorgewiesen werden.
Kontaktnahme unter Chiffre 4784 an Mosse-Annoncen AG, 8023 Zürich.

Gesucht

Bauzeichner und Hilfsbauführer

für selbständige Bearbeitung vielseitiger Bauaufgaben. Gutes Leistungsalär, gleitende Arbeitszeit.
Eintritt sofort oder nach Vereinbarung.

Charles R. Kälin, Architekturbüro
Winterthur, Telefon 052 / 29 79 48

Schwedische Hochschule

Architekt

26jährig, der das Praktikum in der Schweiz absolviert hat, sucht neuen Wirkungskreis in der Schweiz.

Offerten sind zu richten an:

Roger Malmström, Architekt SAR
S-79100 Falun/Schweden, Britsaruvägen 15

Architekt-Bauleiter

mit eigenem Büro sucht freie Mitarbeit.

Offerten unter Chiffre SBZ 890 an IVA AG, Postfach, 8035 Zürich.

Bauingenieur-Techniker HTL

sucht Stelle in Unternehmung in der Nordostschweiz.

Offerten unter Chiffre SBZ 889 an IVA AG, Postfach, 8035 Zürich.

Eisenbetonzeichner

sucht auf 1. Dezember 1973 Stelle im Raum Zürich (Lehrabschluss Herbst 1973, RS Frühjahr 1974).

Offerten bitte unter Chiffre SBZ 887 an IVA AG, Postfach, 8035 Zürich.

Junger

Tiefbauzeichner

mit zweijähriger Praxis als Zeichner, Absolvent einer Bauführer-Abendschule, sucht auf Anfang Dezember eine Stelle als **Hilfsbauführer/-bauleiter**.

Offerten mit Lohnangaben unter Chiffre SBZ 886 an IVA AG, Postfach, 8035 Zürich.

Tiefbauzeichnungsbüro

übernimmt noch einige Zeichnungsaufträge.

D. Hofer, Tiefbauzeichnungsbüro
Kilchbergsteig 5, 8038 Zürich, Tel. 01 / 45 27 55

Jeune Ingénieur ETS en B.A. et G.C.

ayant une pratique de deux ans dans le B. A. cherche travail dans la région de Genève.

Offres sous chiffre SBZ 883 à IVA S. A., case postale, 8035 Zurich.

Hochbauzeichnerin/Innenarchitektin

mehrfährige Praxis, sucht interessante Tätigkeit, etwa 25 Std. wöchentlich.

Offerten unter Chiffre SBZ 881 an IVA AG, Postfach, 8035 Zürich.

Architekturstudentin sucht

Praktikumstelle

in einem Architekturbüro auf dem Land (Nordost- und Ostschweiz).

Offerten unter Chiffre SBZ 879 an IVA AG, Postfach, 8035 Zürich.

Hochbauzeichner

mit Auslanderfahrung sucht auf Ende Jahr Engagement im Ausland.
Vorzug: Afrika.

Offerten unter Chiffre SBZ 877 an IVA AG, Postfach, 8035 Zürich.

An alle Bauingenieur-Büros

Ein initiatives Team von Eisenbetonkonstrukteuren mit zehnjähriger Erfahrung bedient Sie mit Schal- und Armierungsplänen.

Wir freuen uns auf Ihren Anruf! Telefon 042 / 21 94 59 ab 8 Uhr
Telefon 042 / 21 71 61 ab 10 Uhr Telefon 01 / 57 83 55 ab 9 Uhr

Welcher

Bauführer

mit grosser praktischer Erfahrung im Hochbau (Wohnungsbau) hätte Interesse, in einer Generalunternehmung (Kanton Bern) eine verantwortungsvolle und selbständige Dauerstelle anzutreten?
Nur grössere Ueberbauungen.

Hoher Lohn und fortschrittliche Anstellungsbedingungen.
Offerten unter Chiffre 8867 an Publicitas, 3400 Burgdorf.

Kleincomputer zu verkaufen

Infolge Anschaffung einer grösseren Anlage verkaufen wir preiswert unseren Computer inkl. umfangreiche Statikprogramme (Durchlaufträger und -platten, Rahmen, Bemessung usw.).

Anfragen sind zu richten an Herrn E. Kissling,
Ingenieurbüro Kissling+Zbinden, Seftigenstrasse 22,
3000 Bern, Telefon 031 / 45 29 55.

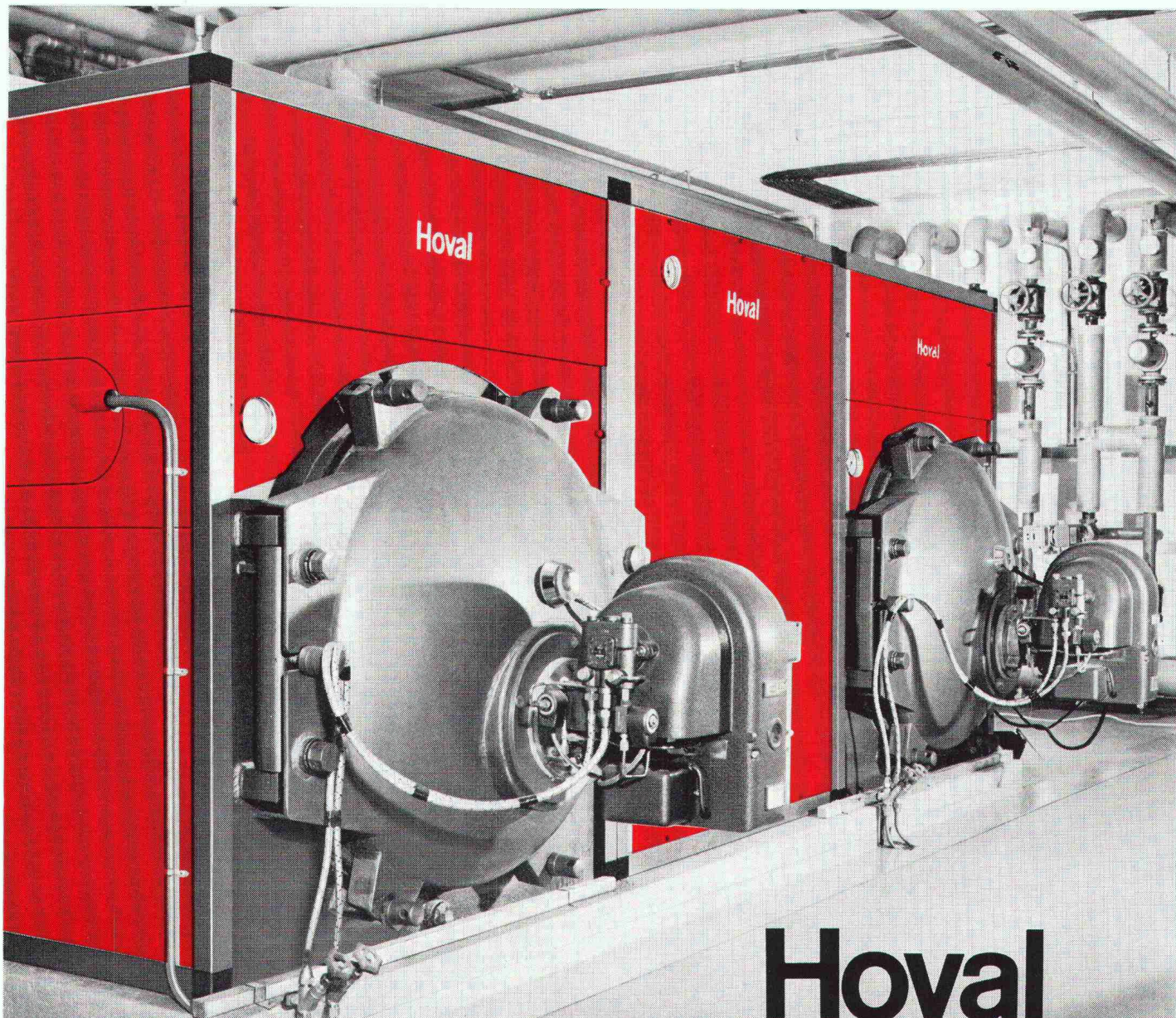

Hoval

Anlage für Heizung und Warmwasser mit zwei Hoval-Hochleistungskesseln Typ TKD-R, Modul-Boiler zwischen den Kesseln.

Das umfassende Hoval-Fabrikationsprogramm erlaubt, für alle Heizungs-, Warmwasser- und Komfortprobleme die richtige, an die Bedürfnisse angepaßte Lösung zu wählen. Für Ein- und Mehrfamilienhäuser, für Großüberbauungen und

Siedlungen, für Hotels und Schulen. Für Neubauten oder zur Modernisierung bestehender Häuser. Hoval liefert die richtige Lösung für Heizung, Warmwasser und Komfort. Hoval — ein Lieferant, ein Kundendienst, eine Garantie.

Hoval Herzog AG, 8706 Feldmeilen
Basel, Bern, Lausanne, Lugano

Kilcher

informiert



N 1 Goldach-Viadukt

Schrammbordisolation mit EFKAPRENE

E F K A P R E N E
(auf Basis von Neoprene)

Spezialisolation für Brücken- und Schrammborde

- salzwasserbeständig
- dauerelastisch
- alterungsbeständig

F. KILCHER, Bausolationen AG, 4565 Rechterswil