

**Zeitschrift:** Schweizerische Bauzeitung  
**Herausgeber:** Verlags-AG der akademischen technischen Vereine  
**Band:** 91 (1973)  
**Heft:** 14: Schweizer Mustermesse Basel, 7. bis 17. April 1973

## Werbung

### Nutzungsbedingungen

Die ETH-Bibliothek ist die Anbieterin der digitalisierten Zeitschriften auf E-Periodica. Sie besitzt keine Urheberrechte an den Zeitschriften und ist nicht verantwortlich für deren Inhalte. Die Rechte liegen in der Regel bei den Herausgebern beziehungsweise den externen Rechteinhabern. Das Veröffentlichen von Bildern in Print- und Online-Publikationen sowie auf Social Media-Kanälen oder Webseiten ist nur mit vorheriger Genehmigung der Rechteinhaber erlaubt. [Mehr erfahren](#)

### Conditions d'utilisation

L'ETH Library est le fournisseur des revues numérisées. Elle ne détient aucun droit d'auteur sur les revues et n'est pas responsable de leur contenu. En règle générale, les droits sont détenus par les éditeurs ou les détenteurs de droits externes. La reproduction d'images dans des publications imprimées ou en ligne ainsi que sur des canaux de médias sociaux ou des sites web n'est autorisée qu'avec l'accord préalable des détenteurs des droits. [En savoir plus](#)

### Terms of use

The ETH Library is the provider of the digitised journals. It does not own any copyrights to the journals and is not responsible for their content. The rights usually lie with the publishers or the external rights holders. Publishing images in print and online publications, as well as on social media channels or websites, is only permitted with the prior consent of the rights holders. [Find out more](#)

**Download PDF:** 16.04.2026

**ETH-Bibliothek Zürich, E-Periodica, <https://www.e-periodica.ch>**

Bei solchen Firmen  
liegen MAMMUT® und TURICUM®

**OERLIKON**

U  
SBG  
S

SCHWEIZERISCHE LEBENSVERSICHERUNGS- UND RENTENANSTALT

**ESCHER  
WYSS**

**SULZER**

**LANDIS & GYR**

**SAURER**



SCHWEIZERISCHE KREDITANSTALT  
ZÜRICH

**Motor-Bell  
Columbus**

*Feldrausch*  
**ERNST GOHNER AG**  
ED. ZÜBLIN & CIE. AG.

**PAPIERFABRIK  
CHAM AG**

**Globus**

**SBB**

*Innovazione*



**SCHINDLER**  
1874

**COPO**

**MIGROS**

SCHWEIZERISCHER BANKVEREIN

**GEIGY  
BASEL**

LOCHER & CIE AG

Maschinenfabrik Oerlikon  
**MAAG-ZAHNRÄDER**

**C I B A**  
**SWISSAIR**  
**HHH**

MAMMUT® und TURICUM®  
für bituminöse Isolierungen. Seit  
über 50 Jahren verwendet –  
durchwegs mit grossem Erfolg.

Erstellen auch Sie Flachdach-  
beläge, Terrassenbeläge  
und Grundwasserisolierungen  
mit MAMMUT® und TURICUM®  
Wir beraten Sie gerne.  
Rufen Sie an!  
Telefon 01-88 72 72

MAMMUT® und TURICUM®  
zwei starke Schweizer Marken

**AEZ**

**Asphalt-Emulsion AG**

**Zürich**

Dr. Juchli

280 AEZ

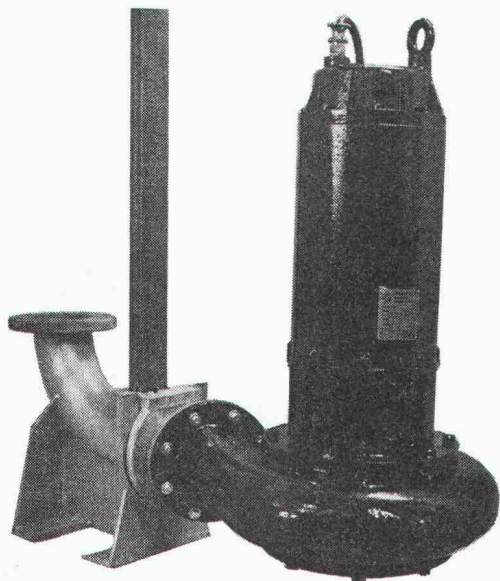

## Sommer-Schenk-Abwasserpumpen

258 Pumpentypen  
8 Einbauvarianten  
3 Fördersysteme

## Sommer-Schenk-Engineering

Kostenlose Projektbearbeitung  
und Beratung ganzer Anlagen  
oder Teilproblemen

## Sommer-Schenk-Service

Leistungsfähiger Kundendienst  
mit modernsten Hilfsmitteln



# Sommer, Schenk AG, Pumpenbau

CH-5213 Villnachern, Telefon 056 / 43 13 63 / 43 23 64

## Therma Klimaprüfschrank KI 336 Wechseltemperaturschrank Te 336 in neuer Ausführung

Vielfältige Verwendungsmöglichkeiten. Temperaturbereich von  $-80^{\circ}$  +  $80^{\circ}$ C. Feuchtigkeitsbereich von 35 bis 95%

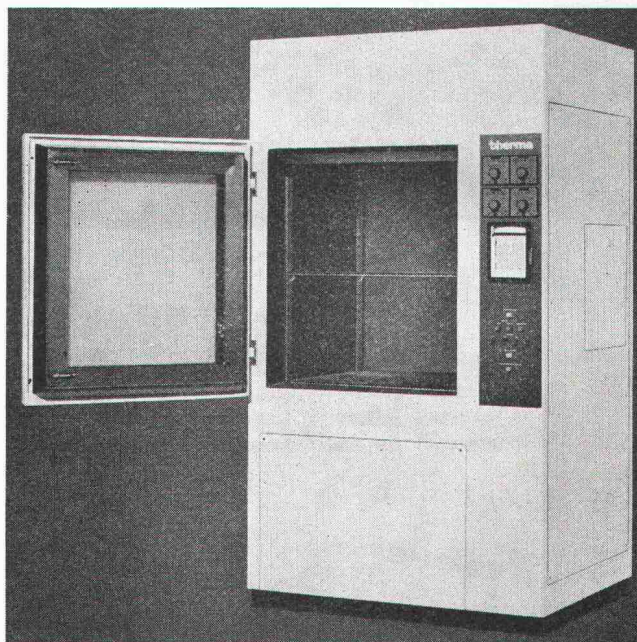

Therma Kälte  
Hofwiesenstrasse 141  
8042 Zürich  
Telefon 01 / 26 16 06  
Büros in Basel, Bern,  
Lausanne, Genf und  
Cadenazzo

## therma

Therma baut Kühltruhen,  
Klimaprüf- und Wechsel-  
temperaturschränke, Multi-  
zellenschränke für verschie-  
dene Temperaturen,  
Tiefemperatur-Prüfräume,  
Stratosphärenkammern.

Verlangen Sie bitte unsere  
Dokumentationen. Beratende  
Kälteingenieure stehen  
jederzeit zu Ihrer Verfügung.

# Erfahrungen machen reicher.

## So oder so.

D & M

Egal, ob Sie gute oder schlechte Erfahrungen machen – Sie gewinnen immer. Denn Erfahrungswissen ist jeder Spekulation überlegen. Und aus Erfahrung wird man klug.

Aber leider kann man nicht jede Erfahrung selber machen. Deshalb muss man sich hin und wieder an diejenigen halten, die bestimmte Erfahrungen schon gemacht haben. An uns zum Beispiel.

Seit über 65 Jahren sind wir im Geschäft. Wir kennen alle Probleme auf dem Bau. Wir haben unsere Erfahrungen mit den Herstellerfirmen. Wir haben Erfahrung mit den Kundenwünschen. Und – wir haben Erfahrung mit unseren Maschinen; denn täglich hören wir, wie sie sich in der Praxis bewähren. Und da sie meist zu Hunderten im Einsatz sind, machen wir unsere Erfahrungen hundertfach. Fragt sich also nur noch, ob man sich auf unsere Erfahrung verlassen kann. Aber dafür bürgen wir schliesslich mit unserem Ansehen.



### - aus Erfahrung klug

MBA, 8600 Dübendorf, Tel. 01 85 00 21

Maschinen und Geräte für Planierung, Erd- und Kiesaushub, Felsausbruch, Fördern und Heben, Sand- und Kiesaufbereitung, Betonaufbereitung und Betonverarbeitung, Strassenbau, Grund- und Wasserbau, Fördern und Transport von Staubgut u. a. m.

Servicestellen und Ersatzteildienst in Dübendorf: Tel. 01 85 00 21, 6593 Cadenazzo: Tel. 092 62 16 27, 3422 Kirchberg: Tel. 034 3 05 25, 7320 Sargans: Tel. 085 2 46 90, 1373 Chavornay: Tel. 024 7 33 78, 6410 Goldau: Tel. 01 85 00 21

# alwitra



## Das Flachdachabschlussprofil der modernen Dachterrasse

Verlangen Sie Prospekte und Muster bei der

Generalvertretung

**francillon**  
et Cie S.A.

**1002 Lausanne**  
14, rue Centrale  
Tél. 20 64 41, télex 24591

**1023 Crissier**  
29, route de Busigny  
Tél. 34 16 16

Offizielle Vertreter:

Baustoffe AG  
Jacob-Burckhardt-Strasse 86  
4000 Basel  
Telefon 061 / 34 26 26  
Telex 62193

Alphons Glutz-Blotzheim AG  
Mittenstrasse 13  
4500 Solothurn  
Telefon 065 / 2 36 66  
Telex 34209

Molinari SA  
Casella postale  
6900 Lugano  
Telefono 091 / 51 67 21 / 26  
Telex 79175

Noverraz & Cie S.A.  
25, rue Chantepoulet  
1200 Genève  
Téléphone 022 / 32 90 28  
Télex 22518

Georg Streiff & Co. AG  
St.-Galler-Strasse 172  
8400 Winterthur  
Telefon 052 / 23 71 81  
Telex 76359

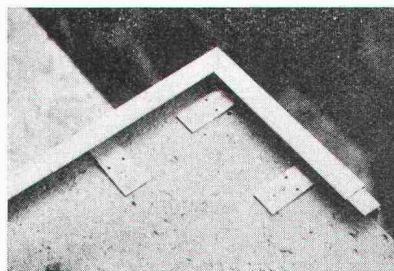
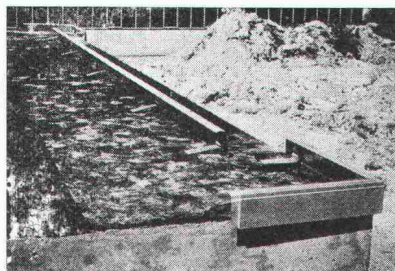
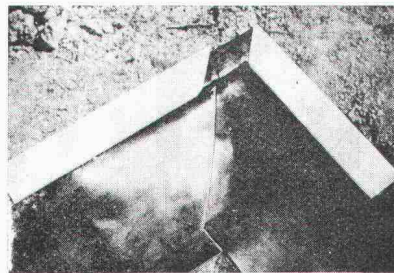
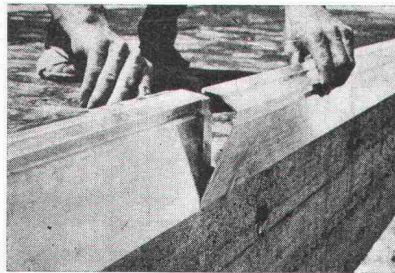

- einfach
- kein Schweißen
- robust
- leicht montierbar
- wasserdicht
- endgültig
- keine Reparaturen
- keine Unterhaltskosten
- formschön

# Meidinger

## VENTILATOREN AUS BLECH ODER KUNSTSTOFFEN

- Axialventilatoren  
für mittlere bis grosse Luftmengen
- Dachventilatoren
- Gasschutzaggregate
- Hochdruck-Ventilatoren  
für Wasser-Filtrieranlagen
- Rauchgas-Ventilatoren
- Spezialventilatoren  
für Küchen-, Bad-, WC-Entlüftungen
- Tankreinigung
- Transport-Ventilatoren

**G. Meidinger & Cie.**  
Basel 4, Tel. 061 / 25 88 70

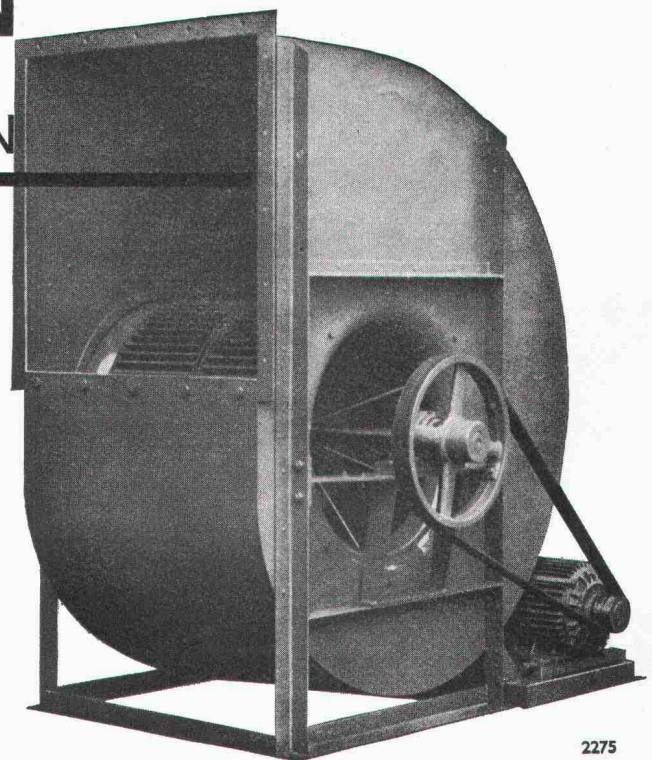

2275

## Weil unsere Geschäftspartner und wir ziemlich viel vom Wasser wissen, schenken wir Ihnen klares Wasser ein.

Wenn's sein muss, auch auf 4000 m über Meer.

Wenn Sie auf einem Schweizer Berg den Wasserhahn aufdrehen, brauchen Sie sich nicht den Kopf zu zerbrechen, warum auch auf so abgelegenen Höhen stets ausreichend frisches Wasser fliesst. Überlassen Sie das ruhig unseren Geschäftspartnern – den Ingenieuren, Architekten oder Wasserfachleuten – und uns. Das im Teamwork praktizierte Wasserwissen bürgt dafür, dass wir dem Auftraggeber in bezug auf die richtige Konzeption klaren Wein und Ihnen – als Wintersportler und Sommerfrischler – stets klares Wasser einschenken.

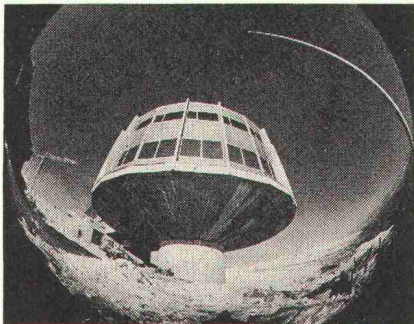
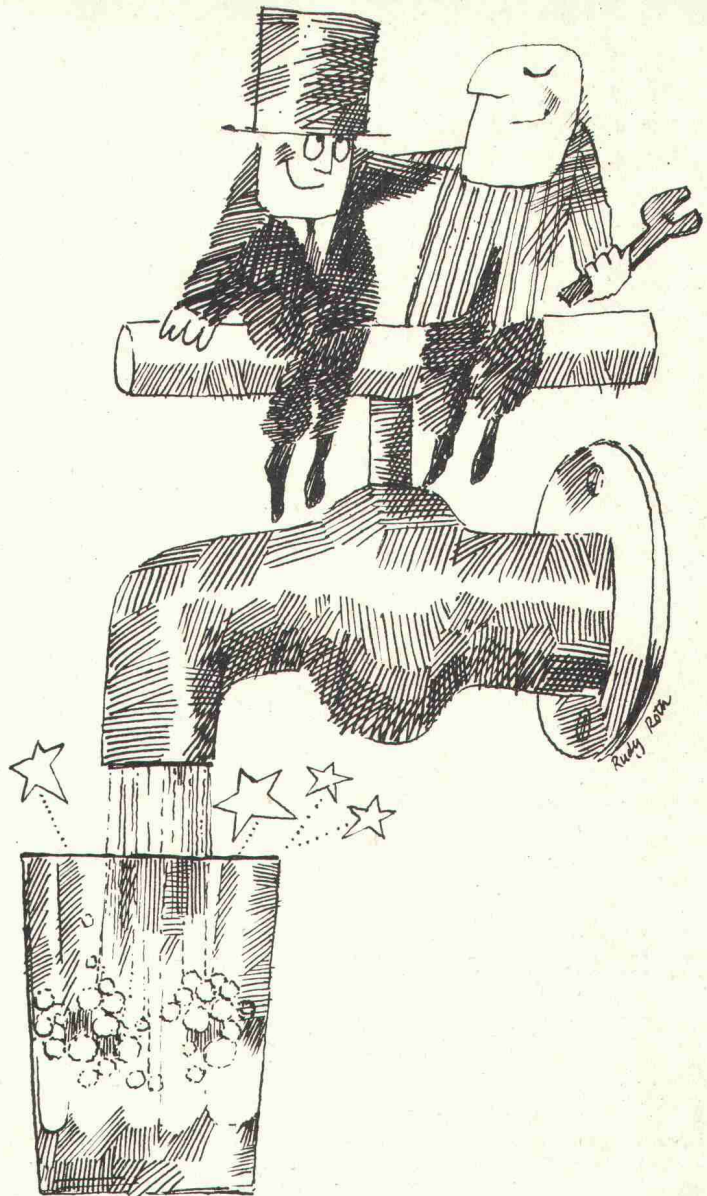

Auf Grap Sogn Gion wird Betriebssicherheit der Wasserversorgungsanlage gross geschrieben. Häny-Ingenieure haben auch hier eine Wasseraufbereitungsanlage und Pumpen projektiert und realisiert.

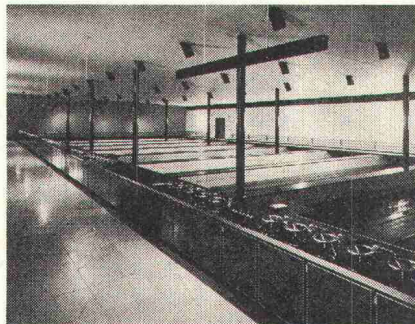

In Muttenz filtern Häny-Quarzsandfilter täglich rund 200000 m<sup>3</sup> Wasser (Versorgungsgrundlage der Region Basel). Das Rohwasser wird dem Rhein entnommen, über offene Filter geleitet und zur Anreicherung des Grundwasserstromes im Hardwald zur Versickerung gebracht.

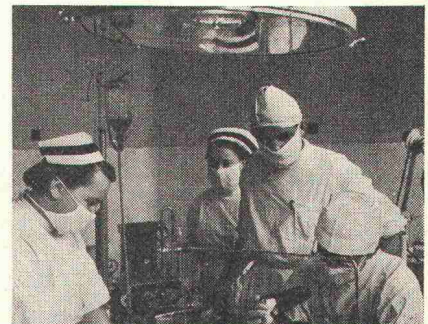

Entkeimtes, steriles oder vollständig entsalztes Wasser wird in jedem Spital benötigt. Häny-Enthärter und -Ionenaustauscher werden auch für den Zivilschutz zur Aufbereitung von verseuchtem Wasser gebaut.

8706 Meilen, Bergstr. 103  
01 73 05 55

3014 Bern, Wylstr. 15  
031 41 41 16

1800 Vevey, av. Général-Guisan 58  
021 51 43 54

# HÄNY

Ihr Partner für klare Lösungen  
von Wasserproblemen:  
Häny + Cie. Pumpen  
und Wasseraufbereitungsanlagen

# GROSS-BENZINABSCHIEDER PASSAVANT

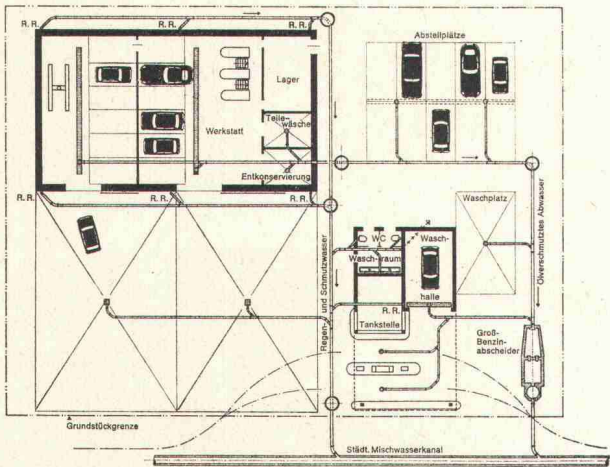

Einbaubeispiel eines Gross-Benzinabscheiders  
Unterlagen mit allen Berechnungsgrundlagen bei

**WERNER MAAG**  
8032 Zürich, Zeltweg 44  
Telefon 01 / 32 75 80

③ Name: \_\_\_\_\_  
Adresse: \_\_\_\_\_ (3)

Leistung 10—250 l/s  
mit oder ohne Oelüberlaufrinne und Alarmanlage.

Gross-Benzinabscheideranlagen werden an Ort und Stelle betoniert, dazu stellen wir Planzeichnungen mit allen Ausparungsmassen zur Verfügung.

30 l/s und 50l/s Abscheider werden auch in Fertigbauteilen geliefert und durch uns versetzt.

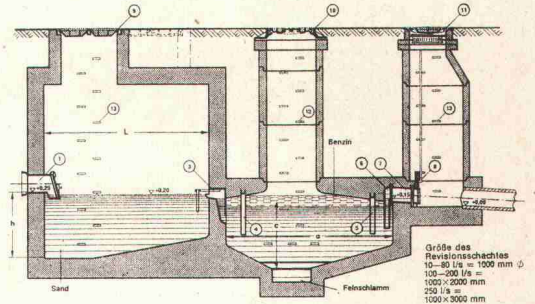

Wir liefern auch alle Arten von  
**FETTABSCHIEDERN**

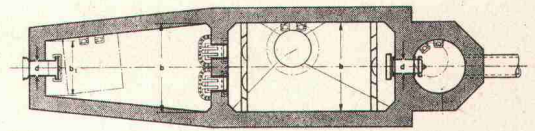

Gonon bringt die GoFil-Folie und damit...

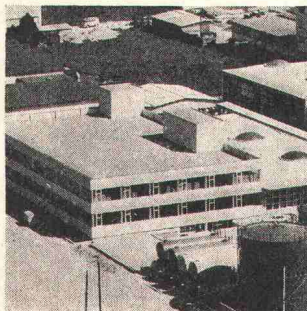

## Das komplette Flachdach aus einer Hand!

Mit der GoFil-Folie von Gonon kommt nun endlich das, was sich Unternehmer, Bauherren und Architekten schon lange wünschen: die Lieferung des kompletten Flachdachs in einem. Mit sämtlichen dazugehörigen Elementen. Direkt auf den Bauplatz. Und termingerecht. Das ist das neue Gonon-Dach, gleichbedeutend mit Ersparnis, Vereinfachung im Service und in der technischen Beratung.

**Verlangen Sie noch heute den Prospekt über das Gonon-Dach.**

Zweifellos das Flachdach der Zukunft.

# GONON

E. Gonon, 8226 Schleithem, Telefon 053 6 47 21  
Fabrik für Parkett, Isolierplatten und Formteile

Corex Basel AG, 4002 Basel  
Telefon 061 22 23 00



# Mit uns bauen Sie leichter: in kg und DM.

Wenn Sie mit der HOESCH-isowand® bauen. Das ist ein montagefertiges Sandwich-Element aus Stahl mit Kunststoffhartschaumkern für Außen- und Innenwände in Industrie, Handel und Gewerbe.

Produziert als fertiges Wandelement von hoher Steifigkeit und geringem Eigengewicht. Bei einer max. Größe von 10 m<sup>2</sup> (1 m breit, 10 m lang). Das bedeutet: Dieses Wandelement läßt sich bequem heben, tragen und montieren. Bei jedem Wetter! Und wetterunabhängiges Bauen spart Zeit. Und Zeit ist Geld.

0,5 mm dickes, bandverzinktes Stahlblech, Außenseiten einbrennlackiert (Pladur® Z) oder PVF-kunststofffolienbeschichtet (Platal® T).

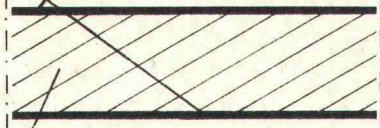

Kunststoffhartschaumkern aus Polyurethan.

Nach der Montage ist das Objekt sofort funktionsfähig. Und auf lange Sicht wartungsfrei. Sollten Sie an Umbau denken:

Die HOESCH-isowand® läßt sich schnell und leicht demontieren für eine neue Montage.

Bauen mit HOESCH-isowand® geht schnell und darum kostengünstig. Und weil wir etwas gegen den grauen

Alltag haben, liefern wir die HOESCH-isowand® in farbiger Oberflächenveredelung.

Diese Dämmwerte überzeugen.

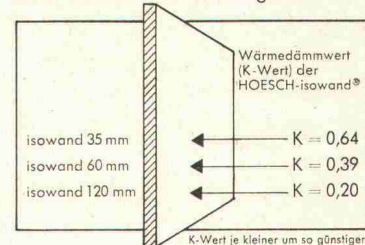

Neben den technischen und finanziellen Vorteilen bietet Hoesch zusätzlich von der Objektplanung bis zur Durchführung einen umfassenden Service und ein detailliertes know-how.

Schreiben Sie. Wir antworten sofort. Oder rufen Sie uns an.

**Denn Zeit ist Geld.**

## HOESCH ESTEL

Hoesch Siegerlandwerke AG  
Verkauf HOESCH BAUTEILE  
59 Siegen, Postfach 46, Tel.: (0271) 5 51 37

Generalvertretung Schweiz:

Stüssibau AG  
8044 Zürich, Voltastr. 69  
Tel.: 01 47 62 32

Praxisbewährt: Über 1 Million m<sup>2</sup>

# HOESCH isowand

## HOESCH BAUTEILE

HOESCH TRAPEZPROFIL-DACH, HOESCH-isodach®, HOESCH TEKTAL®-DACH,  
HOESCH TRAPEZPROFIL-WAND, HOESCH-isowand®, HOESCH-isowand® T, HOESCH TRAPEZPROFIL-DECKE, HOESCH INNENWAND



## Revolution im Grabenaushub

durch die führenden, weltbekannten USA Davis Trencher und Cleveland Trencher. Für Pipelines, Drainage, Kabelgräben, Fundamente, Schächte, Wasserleitungen, militärische Zwecke usw.



Davis gräbt an Traversen (bis 20%) senkrechte Gräben durch hydraulisch kippbaren Oberteil. Davis gräbt an Hängen bis zu 100%. Hydraulische Tieflöffel mit 5 oder 8 Tonnen Reisskraft, für Spezialeinsatz (2,5 bis 3,4 m Tiefe). Hydraulischer Dozer zum Zudecken und planieren der Gräben. **Davis Trencher:** 9 Modelle. Grabbreiten: 5 – 70 cm, Grabtiefen bis 230 cm, Grabgeschwindigkeit: bis 540 m/h. Preis Fr. 6200.– bis ca. Fr. 145 000.–. Zubehör: Tieflöffel, Dozer, Lader, Bohrgerät, usw. **Cleveland Trencher:** 13 Modelle und 2 Backfiller und Tamper. Grabbreiten: 25 cm bis 1,5 m (verstellbares Rad, bis 1,8 m, Krone bis 6 m breit). Grabgeschwindigkeit: bis 44 m/min. Preise ab Fr. 79 000.– bis ca. Fr. 490 000.–.

Verkauf und Vermietung durch:

# INTRAVEND AG

Postfach 8048 Zürich Tel 051 62 88 22 Telex 54 289

**Ihre Maschinen — Ihr Kapital  
Schutz gegen teure Maschinenschäden?  
Unsere Maschinenversicherung.**

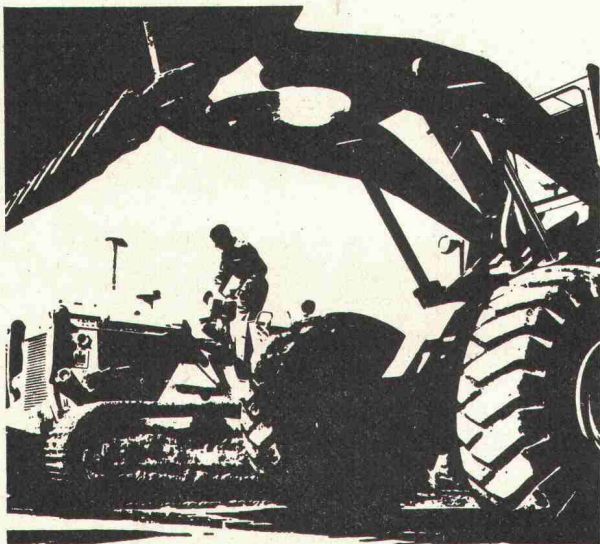

Schweizerische Mobiliar   
bekannt als kulant

Generalagentur Zürich: Dr. Widmer & Dr. Schütz  
Abteilung Maschinen und Bau  
Nüscherstrasse 45; Telefon 01 / 25 89 10

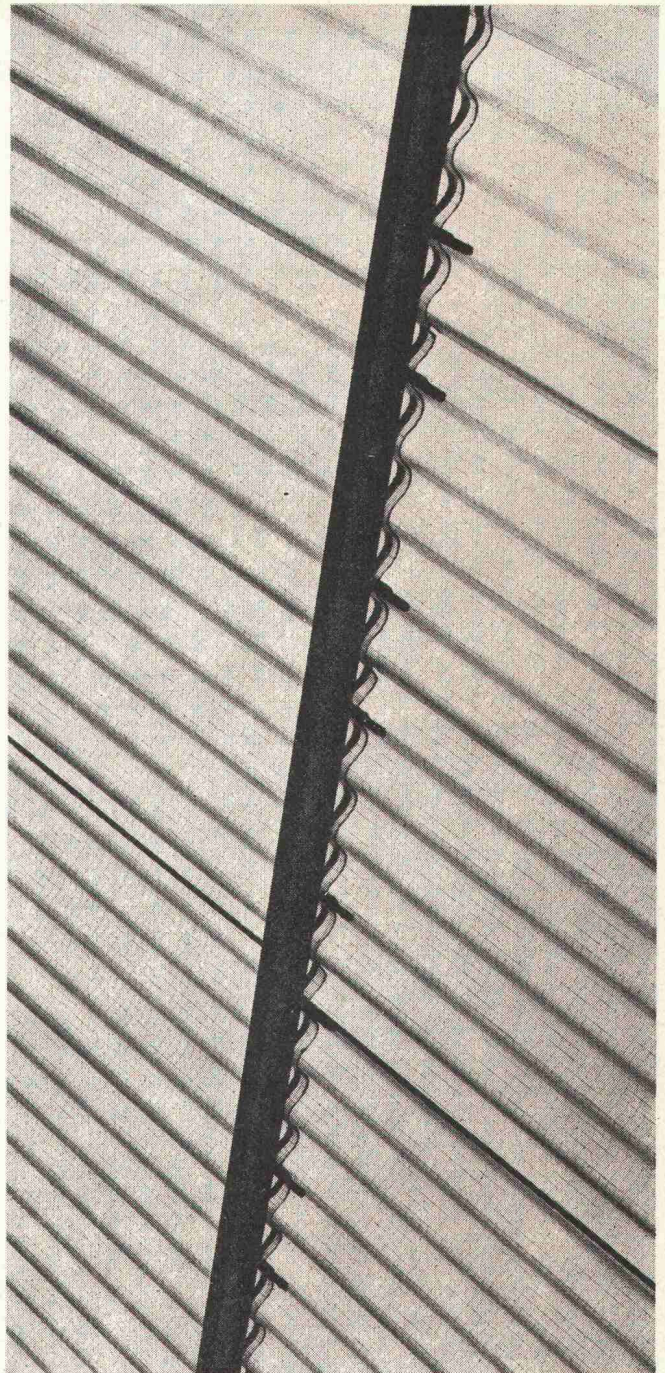

## VERONDULIT WELLDRAHTGLAS

ideales lichtdurchlässiges Bedachungsmaterial aus reinem Glas, alterungsbeständig. Nicht brennbar, lässt sich leicht reinigen. Wellung passend auf grosswelligen Eternit. Als Bedachungsmaterial, als Shed oder als senkrechte Fensterbänder zu verwenden. Als erfahrene Verlegefirma beraten wir Sie gerne.



MUBA 1973, Halle 25, Stand 556

## GRÜNINGER AG

Glas und Spiegel

Trimbach, Industriestrasse 9

Briefadresse: 4600 Olten 1, Postfach

Tel. 062/22 14 22

Zweigbetrieb: 8954 Dietikon, Allmendstr. 27 Tel. 01/88 34 06

# Ringmaster Industrie- sprech- anlagen

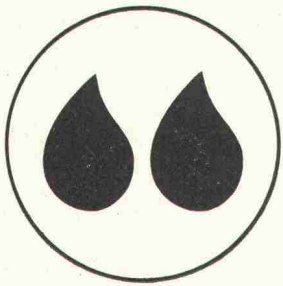
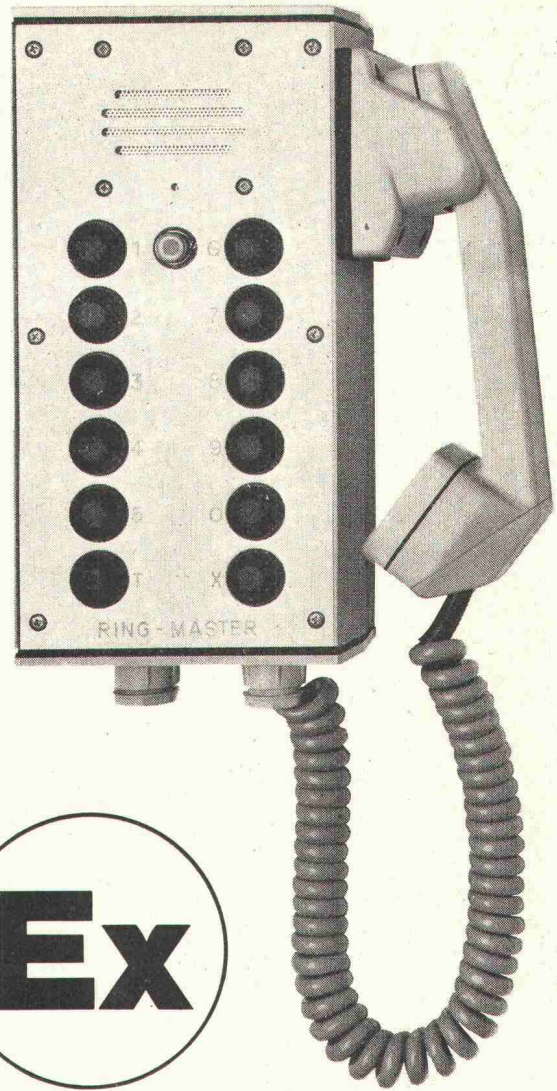

**spritzwasser-  
geschützt**



**schwaden-  
sicher**



**explosions-  
geprüft**

RINGMASTER Industrie-Sprechanlagen gelangen in verschiedensten Betrieben rund um die Welt mit grossem Erfolg zum Einsatz. Man findet sie in Kohlenbergwerken, Fabrikationsbetrieben, Giesereien, Chemiewerken, auf Meerschiffen, in Kraftwerken, Benzinlagern, auf Industriebauten usw. als internes Kommunikationsmittel. RINGMASTER Industriestationen erfüllen alle Anforderungen des

unerbittlichen Werkbetriebes ausserhalb der Büroräume.

Die Industrie-Sprechstellen lassen sich mit den normalen Tischgeräten des RINGMASTER Systems beliebig kombinieren. RINGMASTER Sprechanlagen ermöglichen dank vielen Zusatzgeräten höchste Anpassungsfähigkeit an die Bedürfnisse eines jeden Betriebes.

## Hasler Installations-AG

Beratung - Verkauf - Unterhalt

4002 Basel  
3000 Bern 14  
5033 Buchs AG

Byfangweg 1a  
Schwarztorstrasse 50  
Aaraustrasse 9

Tel. 061 230101  
Tel. 031 256225  
Tel. 064 244041

8006 Zürich  
1214 Vernier-Genève  
2008 Neuchâtel

Stampfenbachstrasse 63  
4, chemin de Poussy  
34, rue de Monruz

Tel. 01 261600  
Tel. 022 413911  
Tel. 038 243737

**Installation durch eidg. konzessionierte Installationsfirmen**

## WOHNUNGSFENSTER IN LEICHTMETALL

Alte, ausgediente Holzfenster können problemlos **gegen Leichtmetallfenster ausgewechselt werden.**

Ein System, das keine nachträglichen Gipser- und Malerarbeiten erfordert.

Eine Möglichkeit, Ihre Liegenschaft mit soliden und unterhaltfreien Fenstern auszustatten.



H. Diehl + Co. AG, Metallbau, 5432 Neuenhof/Baden AG, Seestr. 18, Tel. 056/86 13 15

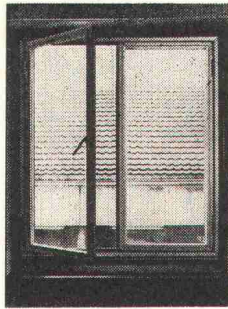

Ein umfassendes Fensterprogramm

im Detail normalisiert, erprobt und bewährt

als Ganzes flexibel und anpassungsfähig

trotz hohem Komfort wirtschaftlich und preisgünstig



## Stroka

- Gartenschirme und Sonnendächer
- Gartenmöbel für jeden Zweck und alle Ansprüche:
  - Schaukeln
  - Stühle und Liegestühle
  - Liegebetten
- Teppichklopfstangen und -tische
- Wäschehängen und -schirme

Verlangen Sie unverbindlich Prospekte und Preislisten oder lassen Sie sich an unserem MUBA-Stand überraschen!

**KARL STROTZ AG, 8730 Uznach**  
Gartenschirmfabrik, Telefon 055 / 72 15 25  
MUBA, Halle 26, Stand 241

## Alle Drahtseile und hochfesten Ketten Grad 80 sofort ab Lager



Für Ihre Sicherheit



**RISS AG** Drahtseil- und Kettenwerk  
8105 REGENSDORF, Querstrasse 19, ☎ 01-71 23 30



## Peter-Containbox

— die Schutzhülle für Ihren Container



**Peter-Bauelemente**

Buchmattweg 4  
8057 Zürich  
Telefon 01 / 60 13 88



eine elegante  
und repräsentative  
Rückeneinfassung  
Ihrer Dokumentationen

Akteneinfaßband 9 Farben  
**REGUDUX**®

Preis per Rolle bei 1 10  
RXE-1920 (19 mm : 20 m) Fr. 5.80 5.35  
RXE-2520 (25 mm : 20 m) Fr. 6.90 6.35

+ Akteneinfasser  
**REGULUS EZ 5A**  
zum Einfassen von Heftgut  
bis 3 mm Dicke Fr. 215.-

*Racher*

Racher + Co. AG  
8025 Zürich 1, Marktgasse 12, Tel. 01/479211

**rhodorsil**  
**MASTIC 3 B**  
hat sehr gute  
physikalische  
Eigenschaften

Diese Fuge mit einem Querschnitt von 10 mm<sup>2</sup> hält ohne Ermüdung einer Belastung von 17 kg stand. Darum eignet sich RHODORSIL Mastic 3 B zum Verfugen leichter Fassadenelemente.

Die Fugenmasse haftet ohne Primer auf Glas sowie glasähnlichen Oberflächen und nach Auftrag eines Primers auf jedem anderen Material. RHODORSIL-Fugendichtungsmassen sind unempfindlich gegen Witterung, klimatische Einflüsse und große Temperaturschwankungen, was ihnen eine hohe Alterungsbeständigkeit verleiht. Als gebrauchsfertige Einkomponentenmassen sind sie leicht verarbeitbar. Unzählige Gebäude auf der ganzen Welt werden mit RHODORSIL-Siliconkautschuk verfugt.



SBZ

Schweiz :  
**RHODIA S.A. Genève**  
2-4, rue du Lièvre,  
1211 Genf 24  
Tél. : 43.50.00  
Telex : 27.438

**RP**  
SOCIÉTÉ  
DES USINES  
CHIMIQUES  
**RHÔNE-POULENC**  
DEPARTEMENT SILICONES  
B.P. 753-08 - PARIS-FRANCE

Bitte veranlassen Sie für mich unverbindlich :

- die Übersendung von Unterlagen über RHODORSIL-Fugendichtungsmassen  
 den Besuch eines Technikers

NAME : .....

ANSCHRIFT : .....

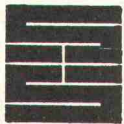

**100 Jahre  
Schaffroth & Späti AG**

Asphalt- und Bodenbeläge

**8403 Winterthur**

Telefon 052 / 29 71 21

Gegründet 1872

**Flachdachbeläge jeder Art**  
**Gussasphalt für Isolationen und Strassen**  
**Nacophalt-Hartgussasphaltböden**  
**Linolith-Industriebodenbeläge**  
 seit 50 Jahren bewährt

**Zimmerli-Hartbetonböden**  
 für Autogaragen, Rampen usw.

**REPOXIT-Kunstharzböden**  
 in diversen Farben, 2 bis 7 mm stark

**MBA Kurz-Information**

**WACKER  
Innenvibratoren**

mit Y-Systemtechnik:  
 austauschbar dank elektrischer  
 Kupplung, abrollende Unwucht,  
 Ölschmierung. Hohe Verdichtungsleistung. 42 Volt  
 Schutzspannung, SEV-geprüft.



**- für jede Aufgabe eine gute Lösung**

MBA, 8600 Dübendorf  
 Tel. 01 85 00 21

**Distanzkörbe**  
 ein fi-Rista-Element

**Paniers de support**  
 un élément fi-Rista

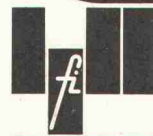
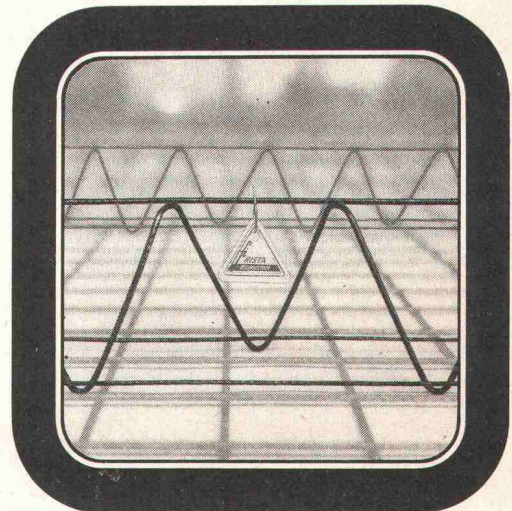

**Drahtwerke/Tréfileries**  
**Fischer AG**  
 CH-5734 Reinach AG

**FISCHER AG REINACH**

**Raumklimageräte**

**kühlen, heizen, befeuchten, entfeuchten,  
 belüften, entstauben.**

Für alle Räume in Alt- und Neubauten



**AUTOFRIGOR AG 8052 ZÜRICH**  
 Schaffhauserstrasse 473  
 Telefon 051/48 15 55  
 Telex 54 956

# GABS Hängeregistratur für Zeichnungen und Pläne

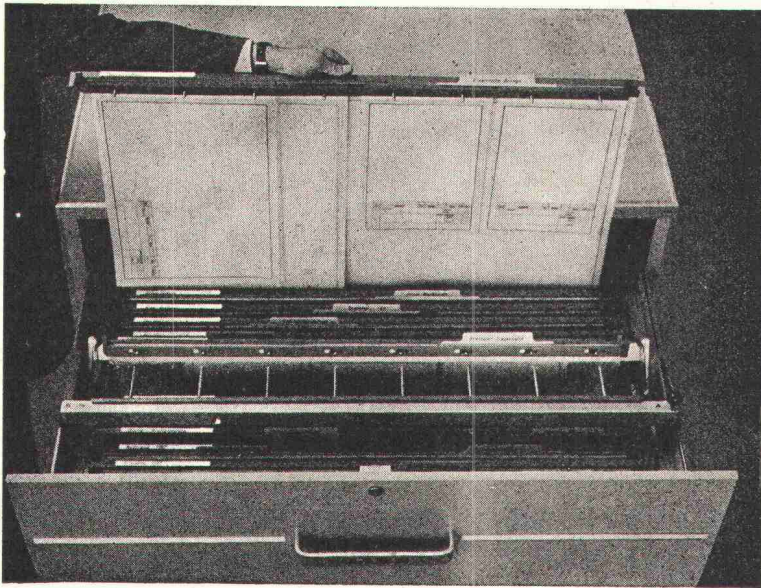

Ein durchdachtes System, das sowohl die laufende Ablage wie auch die Archivierung von Zeichnungen und Plänen auf rationellste Weise löst.

- Übersicht, Ordnung und Zeitgewinn dank Sichtregistratur
- Unterteilung der Pläne in Gruppen und Nummernserien
- Verschiedene Formate in einem Ordner
- Planschonende Aufbewahrung
- Schnelles Entnehmen und Wiedereinordnen der Pläne

Als Schrank oder Truhe lieferbar

**GABS**

Aktiengesellschaft 8304 Wallisellen Telefon 01 / 93 25 93  
MUBA, Halle 11, Stand 311

# Gibt es die Heizung, die wirklich auch kühlt und klimatisiert?

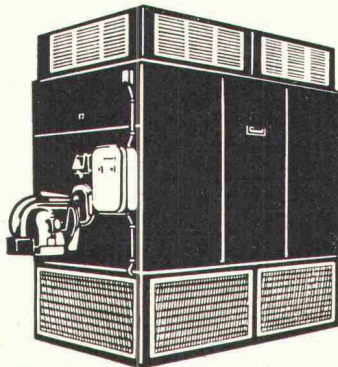

**Heizen, belüften, kühlen, luftumwälzen, klimatisieren (Frischluf), befeuchten usw.**  
Für kleine, grosse, ja grösste Hallen.  
Mehrraumbeheizung durch zentrale Anlage.  
Wand- und Standmodelle  
Von 15'000 bis 550'000 kcal/h und Gebläseleistungen von 1.850 bis 48.000 cbm/h.  
Öl- oder gasbefeuert  
Vollautomatisch, thermostatisch gesteuert  
EMPA-geprüft

**Ja, die Nordklima von**

Es gibt Leute die verstehen keinen Spass wenn es um's gesunde Arbeitsklima geht.

Denn das gute Klima bedeutet ja:  
Gesteigerte Arbeitsleistung.

Nordklimatisieren Sie deshalb Ihre Werkhallen, Werkstätten, Lagerhallen ...  
Eine sehr wirtschaftliche Lösung!

Generalvertretung und Kundendienst  
**INDUMAG**  
INDUSTRIE-MASCHINEN AG

8105 Regensdorf, Althardstrasse 190  
Telefon 01. 71 33 47

Wir möchten über die Nordklima-Anlage mehr wissen und  
wünschen  Besuch  Dokumentation  Offerte  
Firma \_\_\_\_\_  
Adresse \_\_\_\_\_  
PLZ/Ort \_\_\_\_\_  
z. Hd. \_\_\_\_\_

**Harmonikatüren –  
eine unserer Spezialitäten!**

**Unsere erstklassig verarbeiteten Harmonikatüren trennen und  
erweitern Räume im Handumdrehen. Einfach zu bedienen, leise und leicht  
gleitend funktionieren sie  
Jahr um Jahr tadellos.**

**LIENHARD  
SOHNE AG**

Innenausbau  
Bauschreinerei  
Möbelschreinerei  
Harmonikatüren  
Holzetuis  
8038 Zürich,  
Albisstrasse 131  
Telefon 01/45 12 90

Hochhaus-Fenster  
Fenster Kiefer  
Wohnhaus-Fenster  
Fenster Kiefer  
Schulhaus-Fenster  
Fenster Kiefer  
Fabrik-Fenster  
Fenster Kiefer  
Norm-Fenster  
Fenster Kiefer  
Holz-Fenster  
Fenster Kiefer  
Holz-Al.-Fenster  
Fenster Kiefer  
Aluminium-Fenster  
Fenster Kiefer  
Kunststoff-Fenster  
Fenster Kiefer



Fenster Kiefer AG  
Bachstrasse 15  
8038 Zürich  
Tel. 01 45 24 55

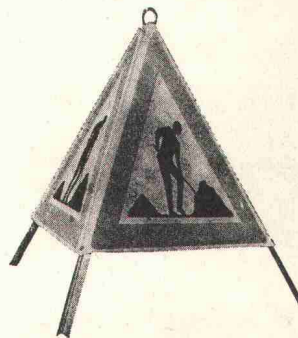

**TRIOPAN Faltsignale**

Alleiniger Hersteller

**TRIOPAN Rorschach**



**Jos. Butz**  
Signalfabrikation  
Telefon 071 / 41 42 72

**MONTANA**

Montana Stahl AG 5303 Würenlingen  
Telefon 056 3 08 47

**MONTANA SWISS-PANEL PROFILPLATTEN**

für Dächer, Decken und Fassaden  
Montana Swiss-Panel, ein Schweizer-Produkt

# neu

in unserem Verkaufsprogramm

## Schaufelzähne

zum Aufschiessen, mit auswechselbaren Spitzen aus verschleissfestem Chrom-Mangan-Molybdän-Stahlguss. Die Zähne sind bündig mit der Messer-Unterkannte.

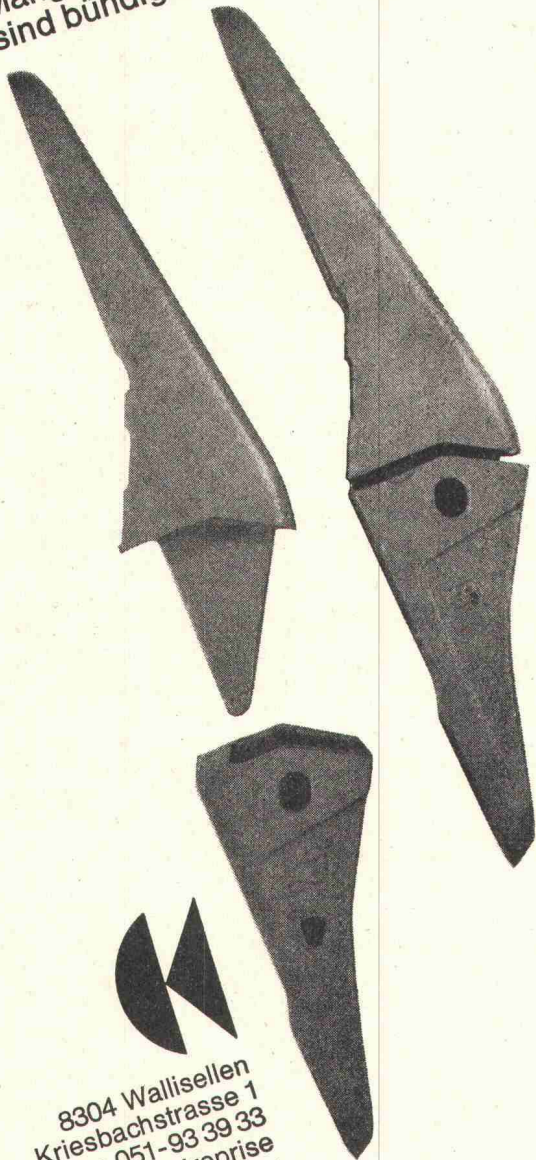

8304 Wallisellen  
Kriesbachstrasse 1  
Telefon 051-93 39 33  
Machines d'entreprise  
Route Cantonale, 1162 St-Prex  
Téléphone 021-76 13 91

Charles **Keller**  
Baumaschinen

## REZ-Warmluftduschen

(int. ges. geschützt)

trocknen nasse Haare und den Körper in kürzester Zeit.  
Verschiedene Ausführungen für:  
Badezimmer, Hallenbäder, Lehrschwimmbecken, Sauna usw.

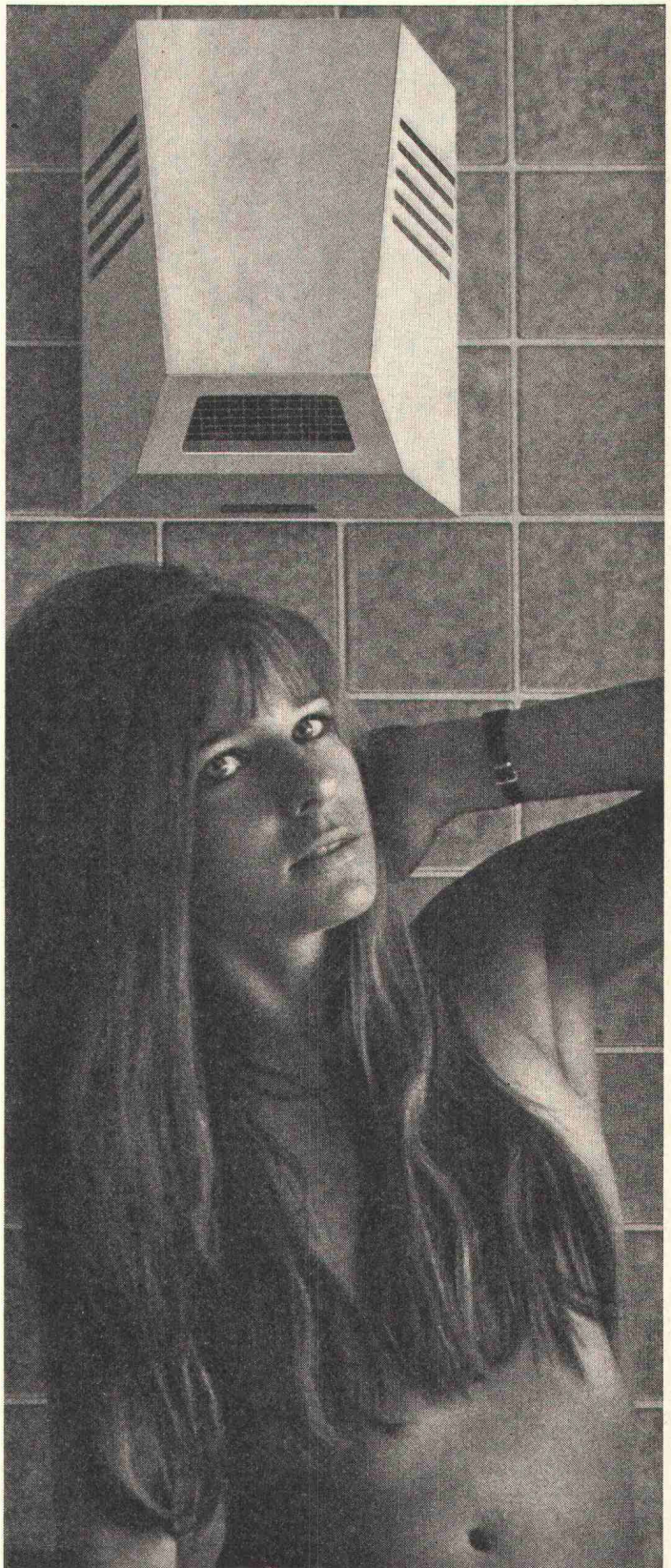

**REZ-AG ZÜRICH**

Hardeggstrasse 17-19

Tel. 01 / 56 77 87

Mechanische und elektrische  
Ausrüstungen für

## Abwasser- Reinigungsanlagen

für grosse und kleine Gemeinden  
und für die Industrie

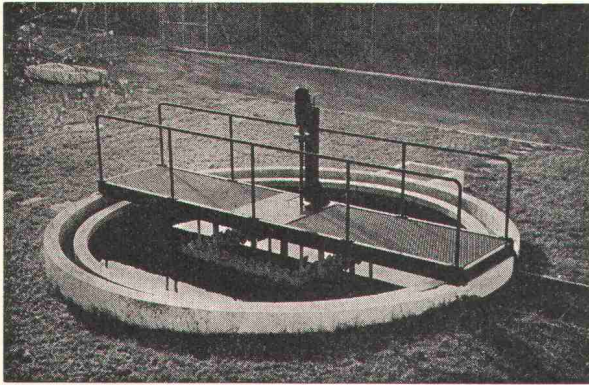

*Alpha AG. Nidau*

Tel. 032 / 2 46 92

# Befestigungselemente

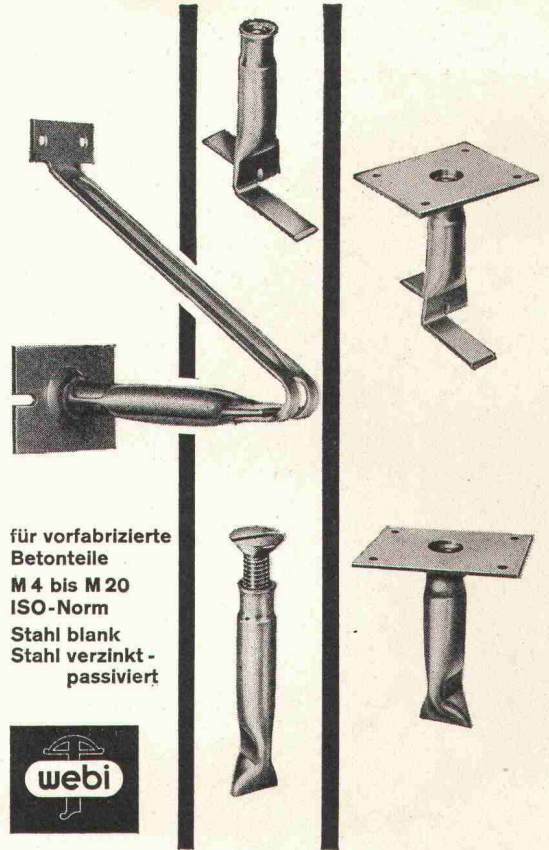

für vorfabrizierte  
Betonteile  
M 4 bis M 20  
ISO-Norm  
Stahl blank  
Stahl verzinkt -  
passiviert



ETTER + CO BISCHOFZELL  
EISENWARENFABRIK · USINE MÉTALLURGIQUE  
TEL. (071) 81 18 21

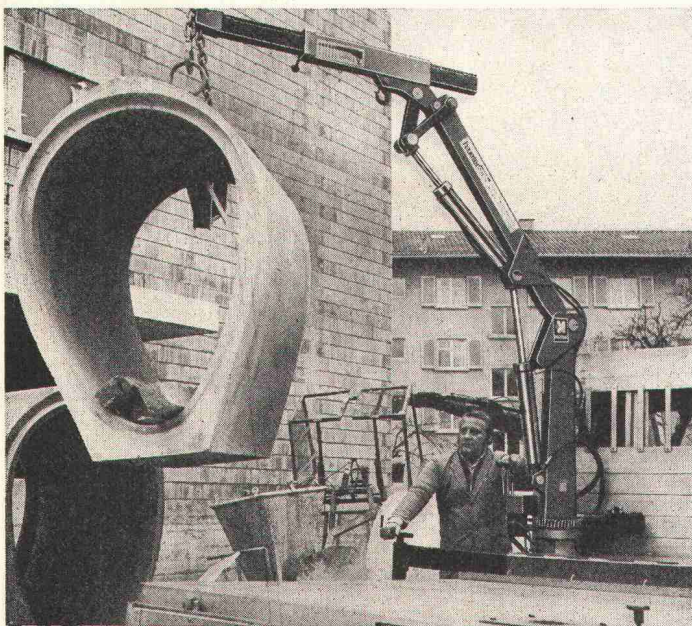

## MASTER-Krane helfen heben

MASTER-Krane eignen sich speziell für die Montage  
auf leichten Lastwagen.

MASTER-Krane liefern wir ab Lager:

- mit Hubleistungen von 500, 1100, 1600 kg
- mit Handbedienung oder elektrohydraulisch 12/24 Volt
- mit oder ohne hydraulischer Armbewegung
- Schwenkung mit manuellem 2-Gang-Schneckengetriebe  
oder elektrohydraulisch

**haueterstäfa**

Fritz Haueter, Kreuzstrasse 49, 8712 Stäfa, Tel. 01/74 88 21

## MOSEER - BAER SUMISWALD

Die technisch vollkommene und preisgünstige  
Quarzhauptuhr zur Steuerung jeder Uhrenanlage

### MOBATRON IC

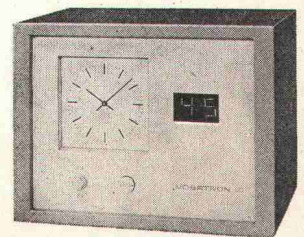

Grosse Ganggenauigkeit, für höchste Ansprüche durch den  
Zeitzeichensender eines Observatoriums synchronisierbar.

Vollstatisch, kontaktlos – garantiert einen absolut wartungs-  
freien Betrieb. Äusserst einfache Bedienung.

Für Netz- oder Batterieanschluss.

A1

## J. BOSSHARD AG

1, chemin de Chandolin  
1005 Lausanne  
Téléphone 021 20 35 71  
Télex 24608

Stettbachstrasse 5  
8600 Dübendorf  
Telefon 01 85 08 81  
Telex 56657

# Sicher ist sicher... mit CLOSENET

Das einzige vollautomatische chemische WC, total geruchlos, vollständige Auflösung

## CLOSENET «STANDARD»

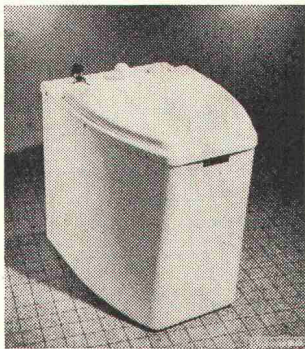

Installation stationär  
oder mobil  
für vorfabrizierte  
Häuser

Zivilschutzräume

Campingplätze

Baubaracken

Chalets

Wohnwagen  
(mobile home)

## CLOSENET «BABY»



tragbar  
für Luftschutzräume

Schiffe

Wohnwagen

Altenzimmer,  
Kranken- und  
Studentenzimmer

**Unerlässliche Zusätze zum einwandfreien Funktionieren dieser Apparate:**

### CLOSEPAILLETES

Stark wirkendes Desinfektions- und Desodorierungsmittel, das eine vollständige Auflösung garantiert. Auch für geschlossene Klärgruben.

#### Dokumentation, Ausstellung, Verkauf:

GETAZ, ROMANG, ECOFFEY S. A.  
SABAG & BAUMATERIAL AG  
MAREX S. A.

TROESCH & CO. AG  
BELCO SANITÄRE APPARATE AG  
SCHUTZRAUM-ELEMENTE G. BÜHLER

DUBOIS, JEANRENAUD S. A.  
TAVELLI & BRUNO S. A.  
SANITAS S. A.

#### Importeur:

René Meister, 17, av. François-Besson, 1217 Meyrin, Telefon 022 / 41 23 37 und 022 / 31 29 66

### CLOSENETOL

Starkes, gefahrloses, bakterizides Desinfektionsmittel, bewirkt augenblickliche Geruchbindung.

Marke und Modell gesetzlich geschützt

# Die YTONG-Praxen Ihre Helfer am Bau

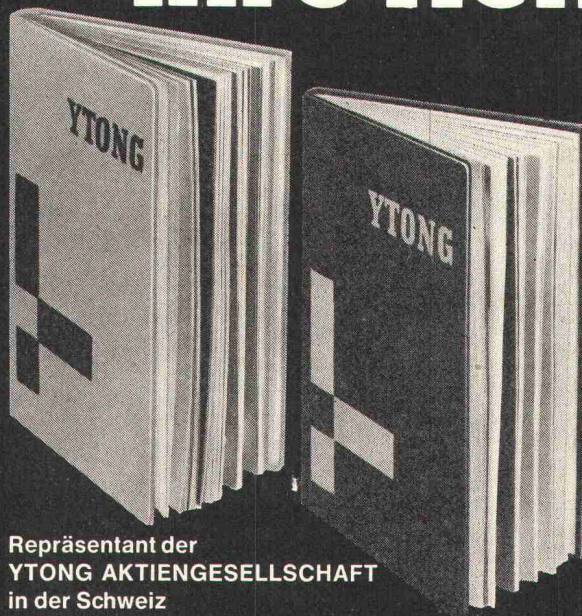

Repräsentant der  
YTONG AKTIENGESELLSCHAFT  
in der Schweiz

ERICH RYSER - BUSER  
CH-8802 Kilchberg / ZH  
Schwandenstr. 19 Tel. 01/91 13 06

## YTONG-Praxis A Montagebau

## YTONG-Praxis B Mauerwerksbau

Diese handlichen Taschen-  
bücher enthalten alle  
technischen Daten und  
Hinweise über die  
Verwendung, Ver-  
und Bearbeitung  
von YTONG



Coupon für

1 kostenloses Exemplar

YTONG-Praxis A

YTONG-Praxis B

Zutreffendes bitte ankreuzen

Bitte diesen Coupon

mit deutlichem Absender

SBZ auf Postkarte kleben und  
senden an

**YTONG AKTIENGESELLSCHAFT**

D-8000 München 19  
Volkartstr. 83 Telefon 18 20 01

73/4

Bitte besuchen Sie uns an der MUBA 73, Halle 25, Stand 234



**Aufzugtreppe**  
**Grösste Vorteile**  
**auf kleinstem Raum**

Mod. 1      75/150  
 Mod. 3      70/130  
 (evtl. 65/120)

**Feldmann + Co. AG, Holzbau**  
**3250 Lyss BE**      Telefon 032 / 84 11 84

MUBA, Halle 25, Stand 343

Höchste Festigkeit

**BOX**  **ULTRA**  
**MONTEFORNO**

Stahl- und Walzwerke AG      Bodio/TI

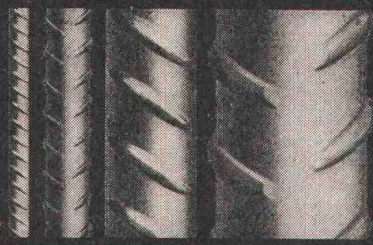

**Betonabbruch**  
**Umbauarbeiten**

**Bohren mit Diamant**  
 dank Eigenkonstruktion —  
 konkurrenzlose Preise!

**Fräsen mit Diamant**  
 bis 350 mm Tiefe

**Betonbrennen**  
 mit Berfix- und Thermofix-Brennrohren  
 ohne Rauchbildung, dank unseren  
 modernen Filteranlagen.

**Betonpressen**  
 mit den selbstkonstruierten  
 Thermopress-Hydraulikanlagen.  
 Keine Armierungseisen können den  
 enormen Kräften widerstehen.

Alle Ihre Probleme lösen wir schnell,  
 preisgünstig, lärm- und staubfrei.



**AG für Betonbrenntechnik**  
**8050 Zürich**

Telefon 01 / 46 44 10 und 46 46 70  
 Ab 1. Dezember 1972:  
 Ringstrasse 14, 8057 Zürich

Wir montieren:

**Metallfassaden**

Unser Spezialgebiet

- Stahlblechfassaden**
- Aluminiumblechfassaden**
- isolierte Fassadenbleche**
- Sandwich-Fassaden**
- sämtliche Dachblechkonstruktionen**
- Deckenschalungen in Stahlblech**

Wir sind in der Lage, sämtliche Spenglerarbeiten herzustellen und zu montieren. Mit modernem Werkzeug, guten Fachkräften lösen wir auch Ihre Montageprobleme auf Holz-, Beton- oder Stahltragkonstruktionen.

Senden Sie uns Ihre Unterlagen, wir arbeiten Ihnen gerne einen Vorschlag aus, oder rufen Sie uns einfach an.

**PROFILCO AG**

Langmoosstrasse 30, 9400 Rorschach  
 Tel. 071 / 41 80 44

**EDV im**  
**Bauwesen**

Bauplanung, Ausschreibung + Vergabe,  
 Statische Berechnung + Konstruktion,  
 Vor- und Nachkalkulation + Bauüberwachung,  
 Bauabrechnung,  
 Betriebliches Rechnungswesen,  
 Bauinformation

**Systemanalyse**  
**Programmentwicklung**  
**Anwendungsberatung**  
**Berechnungen außer Haus**

**RIB**

Rechen- und Entwicklungsinstitut  
 für EDV im Bauwesen — RIB e.V.

7000 Stuttgart 80, Schulze-Delitzsch-Straße 28  
 Postfach 800780 Telefon (0711) 733067, FS 07-255580  
 8000 München 2, Schwanthaler Straße 110  
 Telefon (0811) 504998, FS 05-212840

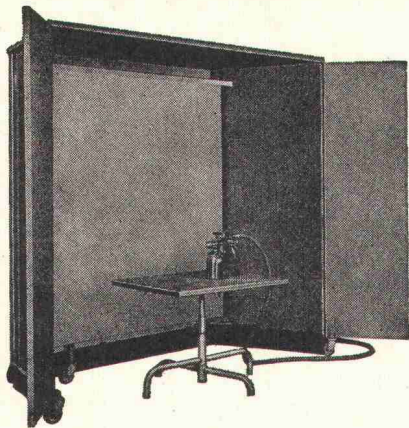

MUBA 73,  
Halle 5, Stand 141

**Fröhlich** – Spritzkabinen garantieren die billigsten Betriebsstunden. Leistungsstarke Anlagen für die Absaugung von:

**Dämpfen Gerüchen Farbnebel**

Verlangen Sie bitte unsere Dokumentation.

**Fröhlich** – Spritzkabinen- und Gerätebau  
5524 Niederwil AG, Tel. 057 / 6 57 57

In- und ausländische Patente



**Bohren mit Lärm  
und ohne Diamant**

**Wir bohren  
mit Diamant**

- in Böden, Wänden, Säulen, Balken usw. aus Beton
- mm-genau, 1—5 cm pro Minute
- vibrations- und staubfrei
- keine Zuputzarbeiten
- für Heizungs-, Lüftungs- und Sanitärinstallationen
- für Durchbrüche aller Art
- in Neu- und Anbauten
- Verlangen Sie Prospekte

**Diamantbohr AG 5001 Aarau**

Postfach 716

Telefon 064 244504

**Hochdruck-Zentrifugal-  
Pumpen**

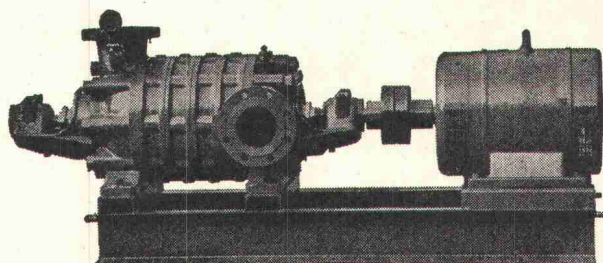

für:

**Wasserversorgungen  
Druckkesselanlagen  
Industrie, Kesselhäuser  
Sand- und Kieswerke  
Bewässerungen  
Wagenwaschanlagen**

**Maschinenfabrik a. d. Sihl AG**  
**8023 Zürich 4**

Gegründet 1871, Telefon 01 / 23 35 14



**Wirtschaftlich heizen und Warmwasser bereiten**

mit



JDAG Hochleistungs-Heizkessel  
JDAG Kombikessel mit Chro-Ni-Mo-Boiler  
JDAG Heisswasserkessel  
JDAG Dampfkessel  
JDAG Abfallverbrennungsanlagen  
JDAG Kessel für automatische Spänefeuerung  
JDAG Wechselbrandkessel mit und ohne Boiler  
JDAG Gaskessel mit atmosphärischem Brenner  
JDAG Gaskessel für direkte Schwimmbadbeheizung



**AG JDAG Hochleistungs-Heizkessel 6020 Emmenbrücke 041 - 55 58 58**

# Bon für Sauna-Dokumentation

Senden an  
Ch. Rossi + Co AG  
Allmendstr. 9-11  
8700 Küsnacht  
Tel. 051/901755

Wir wünschen  
 Ihre komplette Sauna-Dokumentation  
 unverbindliche Beratung

Unsere Anschrift: \_\_\_\_\_



Wehntalerstr. 17 8057 Zürich ☎ 051 26 16 14

Zimmerei

Schreinerei

Holzbau

**Müller Sohn + Co. MS**

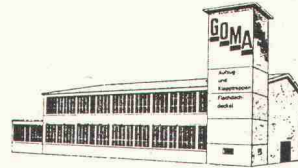

**GOMA**

Aufzugs-  
Schiebe- und  
Klapptreppen

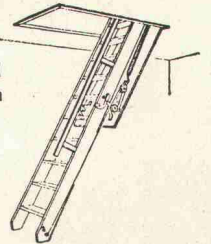

Marcel Matter

Klotenerstrasse 43  
Tel. 01 817 80 41

8153 Rümlang

MUBA, Halle 9, Stand 212

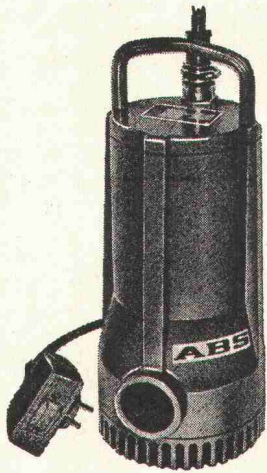

## Schmutzwasser- Tauchpumpen

für  
Kellerentwässerung  
und  
transportablen  
Einsatz

Förderleistung  
300 l/min  
SEV-geprüft

**ABS Pumpen AG**

Gertrudstr. 24, 8003 Zürich Tel. 01 / 23 48 23

## GEKO -Simskonsole

+ Patent Nr. 475 465

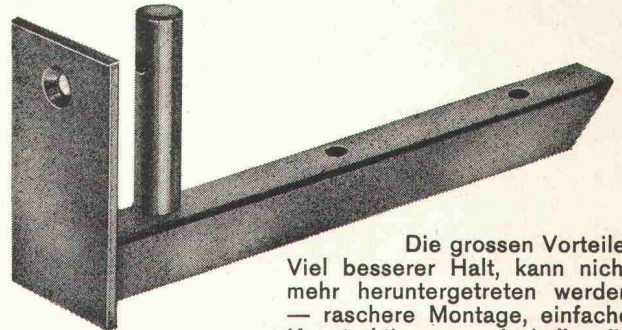

Die grossen Vorteile:  
Viel besserer Halt, kann nicht  
mehr heruntergetreten werden  
— raschere Montage, einfache  
Konstruktion — deshalb die  
ideale und preisgünstigste  
Simskonsole.

Verlangen Sie bei Ihrem Fensterhersteller die GEKO-  
Simskonsole — Sie sparen damit Aergers und Geld!

**KOCH** Beschläge, Zürich  
Tel. 01 / 26 66 36

... endlich ein  
preisgünstiges

Zum Auffinden von Wasserrohren, elektr.  
Leitungen, Armierungsstäben in  
Wänden und Fussböden etc.

## Metallsuchgerät



**Fr.144.-**

PROCEQ SA Zürich  
Telefon 01/47 78 00  
**proceq**



**Frank  
Asbest-  
zement-  
Produkte**

Sperrag hält mit Abstand den besten  
Abstand! Kein Fremdkörper im Beton  
mit Frank Abstandhalten und  
Mauerstärken aus Asbestzement.

**sperrag** Leimgrubenweg 25, 4018 Basel  
061 34 64 22 Postfach 165

# Kälte von 30000 bis 20000000 kcal/h optimal ausgelegt



Unser Kälteprogramm – Kompressoren, Standardanlagen, Kühltürme – deckt jeden Bedarf. Für die Chemie, Lebensmittel- und Getränkeindustrie, Klimatisierung oder für Eissportanlagen. Das Sulzer-Know-how als Ergebnis jahrzehntelanger Erfahrung bietet Gewähr, Kälteanlagen technisch und wirtschaftlich optimal auszulegen. Unsere Fachleute beraten Sie gerne. Verlangen Sie Prospekte. Direktwahl 052 8138 64

6.62

Gebrüder Sulzer, Aktiengesellschaft, 8401 Winterthur, Schweiz

## Drahtglas

und andere Baugläser liefern wir kurzfristig ab Lager. Gerne machen wir Ihnen interessante Angebote!



**HAERRY & FREY AG**  
5708 Birrwil  
Glas und Spiegel  
Telefon 064 / 74 11 02  
Telex 68 309 hfb

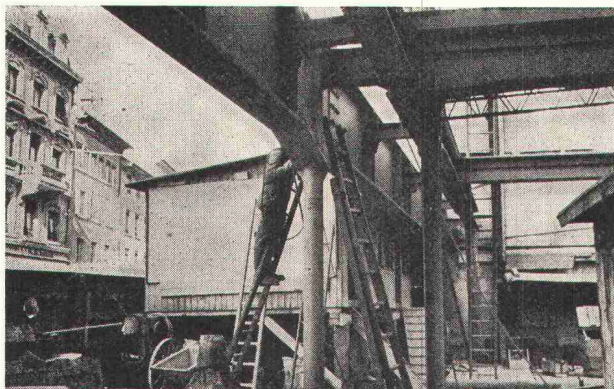

## Preiswerk & Esser

Stahlbau Metallbau  
Apparatebau Druckluftentfeuchtung  
Schönaustrasse 10  
Postfach, 4021 Basel  
Telephon 061 33 07 60

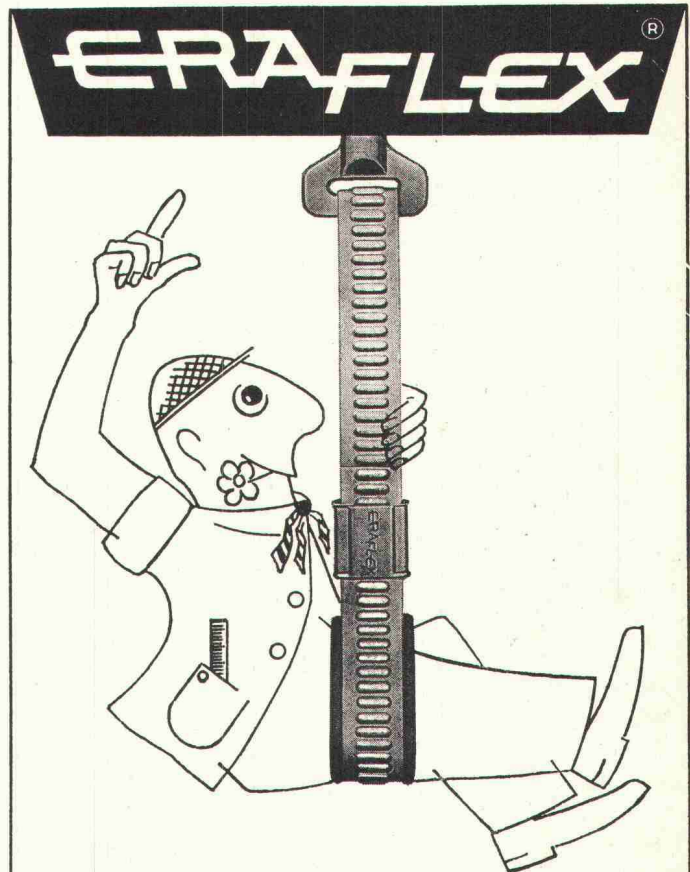

das modernste Aufhängeband-System für superschnelle Montage von Röhren, Luftkanälen, tiefgehängten Decken usw.

Die wenigen, die von den einzigartigen Vorteilen der Eraflex-Bandaufhängung noch nicht profitiert haben, bitten wir um Einsendung dieses Bons.

Die Firma Arthur Schmid, Grundstr. 2, 8590 Romanshorn, sendet Ihnen postwendend die vollständige Eraflex-Dokumentation mit Gratismuster.

Name \_\_\_\_\_  
Firma \_\_\_\_\_  
Strasse \_\_\_\_\_  
PLZ \_\_\_\_\_ Ort \_\_\_\_\_

SB

**BON**

# Stellen- und Gelegenheits-Anzeigen

## Tarif

1/1 Seite 185 x 259 mm Fr. 670.—	1/4 Seite 185 x 60 mm 90 x 128 mm Fr. 168.—	1/12 Seite 90 x 40 mm Fr. 56.—
1/2 Seite 185 x 128 mm 90 x 259 mm Fr. 335.—	1/6 Seite 185 x 40 mm 90 x 84 mm Fr. 112.—	1/16 Seite 90 x 28 mm Fr. 42.—
1/3 Seite 185 x 84 mm Fr. 224.—	1/8 Seite 185 x 28 mm 90 x 60 mm Fr. 84.—	1/24 Seite 90 x 18 mm Fr. 28.—

Chiffregebühr Fr. 4.—, Ausland Fr. 6.—  
Stellengesuche werden nur noch schriftlich entgegengenommen.

Anzeigenschluss: Mittwoch der Vorwoche, 10 Uhr.  
Sofern drucktechnisch möglich, kann der Anzeigenschluss bis Donnerstag der Vorwoche, 10 Uhr, verlängert werden.

**IVA AG für internationale Werbung, 8035 Zürich**  
Beckenhofstrasse 16, Tel. 01 / 26 97 40, PC 80-32735

Fillialen:  
1004 Lausanne, 19, av. de Beaulieu Tel. 021 / 34 72 65  
1204 Genève, 8, rue du Marché, Tel. 022 / 26 03 45

Ermässigte Preise ohne Rabatt für Wiederholungen

**Für Stellensuchende empfehlen wir ein 3-Monats-Abonnement auf die Schweiz. Bauzeitung (Fr. 30.—, Ausl. Fr. 33.—, rund 13 Hefte)**

Ingenieurunternehmung sucht

### 2 Bauleiter

für schlüsselfertiges Bauen (Wohnungsbau)

### 1 Bauleiter

für Industriebau

### 1 Bauingenieur (ETH oder HTL)

für Planung und Bauleitung für Industriebau

### 2 Vermessungstechniker

für unsere Zweigbüros in Mannheim und Stuttgart.

Wir bieten interessante Anstellungsbedingungen und leistungsgerechte Bezahlung.

Offerten erbeten an

**Robiplan AG, 4051 Basel, Schützengraben 38**  
Telefon 061 / 25 10 10 / 11

Für die Bearbeitung ausführungsfähiger sowie zur Projektierung neuer Bauvorhaben fehlen uns

## Architekt-Techniker HTL und Hochbauzeichner

Verantwortungsbewusste Bewerber melden sich bei

**Fritz + Ruth Ostertag, dipl. Architekten ETH/SIA**  
8002 Zürich, Bodmerstrasse 10, Telefon 01 / 25 12 34  
privat: Telefon 01 / 89 23 45

# SULZER

Das **Baubüro** unserer Abteilung **Werkanlagen** befasst sich mit den Bauvorhaben des gesamten Sulzer-Konzerns. Infolge Pensionierung des bisherigen Stellensuchers suchen wir einen

## Tiefbautechniker

dem wir im Rahmen allgemeiner Tiefbauprojekte hauptsächlich die Planung und Ausführung von Kanalisationsanlagen übertragen möchten.

Erwünscht sind: Abschluss einer HTL sowie wenn möglich einige Jahre Berufserfahrung.

Ferner suchen wir zur Ergänzung eines jungen Teams einen

## Hochbauzeichner

für die Bearbeitung vielseitiger Aufgaben im Rahmen der Projektierung unserer Industrie- und Verwaltungsbauten.

Möchten Sie über diese selbständigen Positionen Näheres erfahren?

Dann rufen Sie uns doch bitte an (Tel. 052 / 81 11 22, intern 3630) oder richten Sie Ihre Kurzofferte unter Kennziffer 8320 an unser Personalbüro für technische Angestellte.

Gebrüder Sulzer, Aktiengesellschaft  
8401 Winterthur

Wir suchen in unsere Tiefbaugruppe einen jüngeren, selbständigen

## Eisenbetonzeichner

Sie haben die Konstruktionen in Massivbauweise für grössere Tiefbauvorhaben zu bearbeiten. In Ergänzung zur Projektierungsarbeit im Büro sollen Sie auch regen Kontakt mit unseren Baustellen unterhalten.

Wir bieten Ihnen zeitgemässe Anstellungsbedingungen und die Möglichkeit, sich in internen Kursen weiterzubilden. Gerne geben wir Ihnen weitere Auskunft.

### BASLER & HOFMANN

Ingenieure und Planer  
8029 Zürich, Forchstrasse 395  
Tel. 01 / 55 11 22, intern 325, Hr. U. Pfister

# HEIERLI

In unsere Abwasserabteilung suchen wir einen

## Ingenieur-Techniker HTL

zur Führung einer kleinen, selbständigen Arbeitsgruppe. Mit dieser sollte er Kläranlagen und Kanäle projektieren und bauen sowie Spezialprobleme der Abwassertechnik bearbeiten.

Einem tüchtigen Techniker mit Praxis und Initiative bieten wir fortschrittliche Anstellungs- und Arbeitsbedingungen.

### Ingenieurbüro Heierli

dipl. Bauingenieure ETH/SIA  
8006 Zürich, Culmannstrasse 56  
Telefon 01 / 60 06 60, Herr Schärli

Wir suchen in unsere **Generalunternehmung** einen tüchtigen, im Wohnungsbau versierten

## Bauführer

mit Kenntnissen der Devisierung und evtl. im Zeichnen von Projekt- oder von Ausführungsplänen.

Entwicklungsfähige Stelle, angemessene Salarierung und gute Sozialleistungen.

Bewerber, die auf eine Dauerstelle in einem kleinen Team reflektieren, melden sich über Telefon 01 / 88 74 88 oder abends Telefon 056 / 22 60 08.

**Generalunternehmung Bütikofer + Lagler AG, 8953 Dietikon**

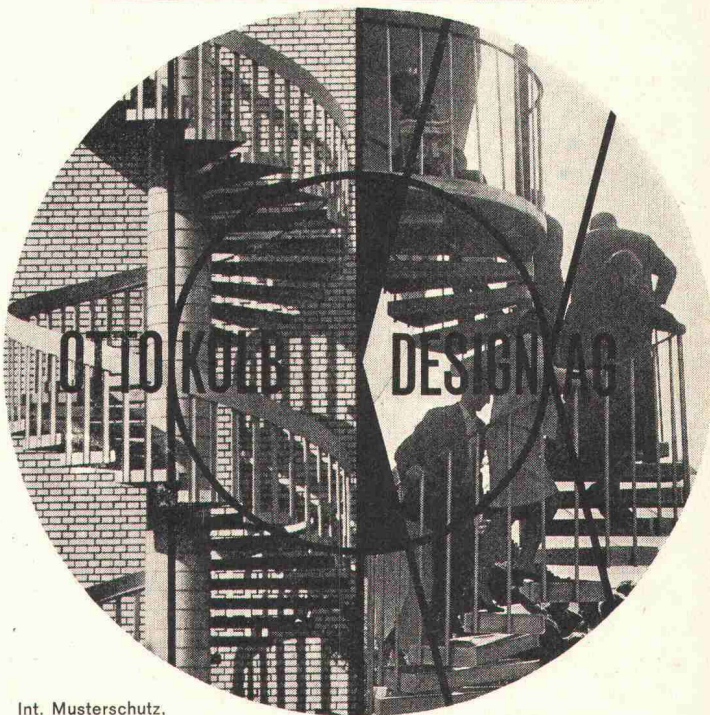
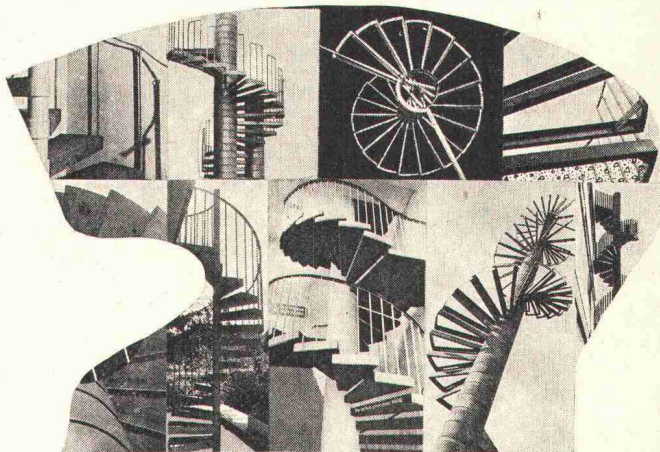

Int. Musterschutz,  
in- und ausländische Patente

## Kennen Sie die raumsparende Spindelnorm-Eisentreppe, System Kolb ?

OKD-Ausführung: Organisiert, kostensenkend, dauerhaft

**8306 Brütisellen 01 / 93 11 19**

Schweizer Mustermesse, Halle 25, Stand 119

Zur Ergänzung unseres Teams suchen wir

## Architekten ETH

## Architekt-Techniker HTL

## Bauleiter

## Bauzeichner

Unsere wichtigsten Aufgabenbereiche sind Wettbewerbe, Projektierung und Ausführung von

- Schulbauten
- Wohnungs- und Siedlungsbau
- Dorfkernplanungen
- Altstadtbauten
- Friedhofanlagen

Wir erwarten: praktische und theoretische Kenntnisse, Einfühlungsvermögen, Sinn für Teamarbeit, Verantwortungsbereitschaft.

Wir bieten: freie Arbeitszeit, selbständige Arbeitsweise, Personalfürsorge, grosszügige neue Büroräume in ländlicher Atmosphäre 5 km von Baden entfernt.

Architekten SWB

**R. Frei, A. Zimmermann, R. Ziltener**  
Neues Gemeindehaus, 5417 Untersiggenthal bei Baden  
Telefon 056 / 3 97 77 / 7 05 05

## Architekturmodelle

Reliefs, Wettbewerbs-Gipsunterlagen, Verkaufsmodelle z. B. für Einfamiliensiedlungen, Innenraum-Modelle usw., zuverlässig und termingerechert von

**MODELLBAU BECK, 8450 Andelfingen**  
Telefon 052 / 41 25 57

Zur Mitarbeit an interessanten Aufträgen suchen wir

## Bauzeichner

für die Planbearbeitung von anspruchsvollen Bauten. Mithilfe bei Projektierung sowie selbständige Bearbeitung von Werk- und Detailplänen.

Wir legen Wert auf kollegiale Zusammenarbeit und bieten Leistungslohn, gleitende Arbeitszeit sowie Sozialleistungen.

**Dipl. Architekt SIA Züger Hess Zimmermann, Usterstr. 3  
8600 Dübendorf**

Ein grosses Unternehmen  
im Limmattal bietet einem

## jungen Bauzeichner (evtl. Bauzeichnerin)

die Möglichkeit, sich weiterzubilden  
und an grossen Aufträgen zu wachsen.

Aufgabenbereich: Mithilfe Baustellen-  
vorbereitungs-, Ausmass- und Abrech-  
nungsarbeiten.

Interessenten melden sich bei  
Herrn Thomas Rinderknecht.

**Beton-Bau AG, 8957 Spreitenbach  
Industriestrasse 180  
Tel. 056 / 3 59 24 (ab 28. 3.: 71 19 24)**

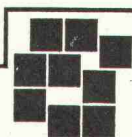

Rinderknecht Unternehmungen

## ZÜRICH - ENTSTAUBUNGS- UND LUFTAUFBEREITUNGSANLAGEN FÜR INDUSTRIELLE ANWENDUNGEN

Bedeutendes, im Gebiet der Aerotechnik spezialisiertes schweizer  
Unternehmen, sucht den

## CHEF DER ABTEILUNG "INDUSTRIE"

Der Aufgabenkreis - für die ganze Schweiz - dieser Abteilung  
umfasst :

**Konzipierung, Offertenstellung, Verkauf, Inbetriebsetzung** und  
**Unterhalt** von kompletten Installationen für industrielle Anwendungen  
wie Luft- und Gasfiltrierung, Ventilation, pneumatischer Transport von  
losen Gütern, usw.

Das Unternehmen benützt eigene Verfahren und Produkte, wie auch  
von weltbekannten Firmen entwickelte Elemente.

Für diesen interessanten und gut entlohnten Posten eignet sich ein  
30 bis 40 jähriger

## INGENIEUR ETH

wenn möglich in Maschinenbau diplomiert, der über eine solide  
technische Erfahrung (Engineering, Installationen, usw.), Verhand-  
lungstalent und gute Kenntnisse im Management verfügt.

Er übernimmt diese mittelgrosse Abteilung, die er dank seinem  
kaufmännischen Talent, seinen neuen Ideen und einer dynamischen  
Führung seiner Mitarbeiter rasch entwickeln wird.

Er beherrscht sowohl die deutsche wie die französische Sprache und  
hat wenn möglich gute Englischkenntnisse.

Interessenten können sich für einen ersten Kontakt an unseren Direk-  
tor, Herrn F. Ferrari, dipl. Ing. ETH-Z wenden völlige Diskretion ist  
ihnen zugesichert (Referenz 249).

## ALEXANDRE TIC AG

BETRIEBSBERATER • KADERSUCHE UND -AUSWAHL  
Seefeldstrasse 62 - 8008 ZÜRICH - Tel. ☎ (01) 32 12 67  
Telegramm CATIC ZÜRICH

ZÜRICH, GENÈVE, PARIS



BRÜSSEL, LONDON, MAILAND

Wir suchen

## Architekten Bauzeichner(in)

für die Verwirklichung anspruchsvoller und interessanter Objekte (Wohnbauten, Sportbauten, Restaurationen, Einkaufszentren u. a.). Wir bieten selbständigen Fachleuten Dauerstelle, Leistungssalar, gleitende Arbeitszeit usw.

**Ziegler + Bryner, 8053 Zürich**  
Architekten SIA/FSAI  
Witikonstrasse 487, Telefon 01 / 53 99 50

Gesucht

## 1 Bauführer

mit praktischer Erfahrung im Hochbau  
und

## 1 Bauzeichner/Bautechniker HTL

für die Mitarbeit an vielseitigen Aufgaben. Geboten werden entwicklungsfähige Dauerstellen mit Leistungssalar und Pensionskasse, neuzeitliches Arbeitsklima bei gegenseitiger Einsatzbereitschaft.

Offerten unter Chiffre SBZ 371 an IVA AG, Postfach, 8035 Zürich.

Wir suchen

## qualifizierte Tiefbauzeichner

in unsere Abteilung Strassen- und Verkehrsplanung.

**Wir bieten:**

- Leistungslohn
- gleitende Arbeitszeit

**TBF TOSCANO-BERNARDI-FREY, 8006 Zürich**  
Ingenieurbüro  
Turnerstrasse 25, Telefon 01 / 60 26 36

**ZENTRUM GEROLDSWIL**  
Hotel/Saal/Hallenbad, Bauleitung:

Wir suchen einen jungen

## Hochbauzeichner

dem wir Gelegenheit bieten, sich in alle Sparten der Bauführung einzuarbeiten.

Stellenantritt sofort oder nach Vereinbarung.

**Jakob Schilling, 8003 Zürich**  
dipl. Arch. BSA/SIA  
Steinstrasse 65, Telefon 01 / 33 03 16 / 35 75 00

## Occasion

Günstig zu verkaufen

## Belagaufbereitungsanlage

Ammann, Modell 500 S. B., komplett, einsatzbereit.

Interessenten sind gebeten, zu schreiben unter Chiffre 0 24894 an Publicitas, 6901 Lugano.

## Projektierung — Devis — Offerte

von Metallbaufassaden

bearbeitet als neutrale Stelle für Sie ein Team von Spezialisten des

**Planungsbüros Förder AG, 9562 Märwil**  
Telefon 072 / 5 55 22

Architekturbüro sucht

für sofort oder nach Uebereinkunft qualifizierte, selbständige

## Hochbauzeichner

Zentrale Lage (Schmiede Wiedikon). Gleitende Arbeitszeit, breites Tätigkeitsfeld, Aufstiegschancen.

Für unverbindliche Auskünfte rufen Sie Tel. 01 / 33 33 06 an.  
**Fred A. Widmer, 8003 Zürich**  
Birmensdorferstrasse 155

Grösseres Planungs- und Ingenieurbüro in Zürich sucht

## Hochbauzeichner

für die Ausarbeitung der Projektpläne eines interessanten Bauvorhabens. Evtl. freie Mitarbeit.

Offerten unter Chiffre SBZ 400 an IVA AG, Postfach, 8035 Zürich.

Gesucht für sofort oder nach Vereinbarung

## Hochbautechniker Hochbauzeichner

für interessante, vielseitige Bauvorhaben.

Offerten mit Angaben über bisherige Tätigkeit (handschriftlich), Lohnanspruch und Eintrittsmöglichkeit sind erbeten an

**M. Brügger, dipl. Arch. ETH/BSA/SIA, 7000 Chur**  
Poststrasse 19, Telefon 081 / 22 88 55

Im kantonalen Meliorationsamt Obwalden ist die Stelle eines

## Kulturingenieurs

neu zu besetzen. Das Arbeitsgebiet umfasst die gesamte Kulturtechnik, und zwar Projektierung, Bauleitung, Abrechnung und administrative Arbeiten. Gehalt im Rahmen der Besoldungsverordnung, Fünftagewoche, 13. Monatslohn und Pensionskasse.

Schriftliche Anmeldung unter Beilage der üblichen Unterlagen an:

**Land- und Forstwirtschaftsdepartement Obwalden in Sarnen**  
Telefonische Auskunft erhalten Sie über Tel. 041 / 66 51 53, int. 70.  
**Land- und Forstwirtschaftsdepartement des Kantons Obwalden**

## Chefarchitekt

eines der grössten europäischen Architekturbüros, dipl. Architekt ETH/SIA, Basler, Mitte dreissig, mehrsprachig, sucht Kontakt mit:

Architekten  
Industrie  
Generalunternehmern  
Immobilien-gesellschaften

Internationale Praxis als Industrie- und Städteplaner in Entwurf und Ausführung von Bauaufgaben aller Art.

Kontaktnahme unter Chiffre SBZ 412 an IVA AG, Postfach, 8035 Zürich.

# HATT-HALLER

Wir suchen für unsere Abteilung  
Generalunternehmung einen  
verantwortungsbewussten, initiativen

## Arch.- Techniker HTL als Projektleiter

### Aufgabenbereich:

- Verhandlungen mit Bauherren, Behörden und Unternehmern
- Koordination des Arbeitsablaufes zwischen Bauherr, Planungsteam und Generalunternehmung
- Erstellen von Kostenvoranschlägen und Generalunternehmer-Offerten in Zusammenarbeit mit Spezialfachleuten
- Leiten der Ausführung von grossen und technisch anspruchsvollen Hochbauten (Bauleitungs-, Termin- und Kostenüberwachung)

### Anforderungen:

- Erfahrung in der Bauleitung von grösseren Bauvorhaben im Hochbau
- Organisationstalent, Verhandlungsgewandtheit
- Fähigkeit und Wille, selbständig grössere und technisch schwierige Bauobjekte in Teamarbeit durchzuführen.

Bewerber, die auf eine ausbaufähige, entsprechend honorierte Dauerstelle mit zeitgemässen Sozialleistungen reflektieren und Sinn für Zusammenarbeit haben, sind höflich eingeladen, uns ihre Offerte, die streng vertraulich behandelt wird, zuzustellen oder sich mit unserem Personalchef, Telefon 01 23 86 30, in Verbindung zu setzen.



**AG HEINR. HATT-HALLER**  
**Hoch- und Tiefbau-Unternehmung**  
Bärengasse 25, 8022 Zürich, Telefon (01) 23 86 30

Wir suchen einen

## Dipl. Bauingenieur ETH

oder

### Ingenieur mit gleichwertiger Ausbildung

Wir erwarten von Ihnen die selbständige Leitung eines Mitarbeiterstabs, die unabhängige Bearbeitung der einschlägigen statischen, konstruktiven und ausführungstechnischen Belange von Brückenbauten für Bahnen und Strassen sowie anspruchsvollen Problemen des konstruktiven Ingenieurbaus.

Wir bieten ein angenehmes Arbeitsklima in modern eingerichteten Büros, entsprechende Honorierung, Entwicklungsmöglichkeiten, Personalfürsorgestiftung.

Interessenten bitten wir, sich telefonisch oder schriftlich mit uns in Verbindung zu setzen.

**Schneller Schmidhalter Ritz**  
**dipl. Bauingenieure ETH/SIA**

Nordstrasse 9a  
3900 Brig  
Telefon 028 / 3 40 01

## ARCHITEKTEN

### SAUTER + DIRLER

Für die Bearbeitung interessanter Bauaufgaben, Wohnüberbauungen, Geschäftshäuser, Wohn- und Bürohochhäuser usw. suchen wir tüchtigen, gutausgewiesenen

## Bauzeichner

oder

## Bautechniker

mit mehrjähriger Praxis. Gutbezahlte Dauerstelle.

Offerten sind zu richten an:

**Architekten A. F. Sauter + A. Dirlor**  
**dipl. Architekten SIA**

8008 Zürich, Klausstrasse 33  
Telefon 01 / 32 58 16 / 18



## Kantonale Verwaltung

Bei nachstehender Abteilung ist folgende Stelle zu besetzen:

**Kantonales Tiefbauamt, Chur**

### 1 Chef der Bezirkstiefbauämter

(abgeschlossenes Hochschulstudium als Ingenieur ETH. Mehrjährige Praxis als Ingenieur bei Verwaltungen oder Unternehmungen auf Büro und Bauplatz, guter Organisator)

für die Leitung der sieben Bezirkstiefbauämter, des Betriebsdienstes des Bernhardintunnels und der Werkhöfe, Ausbau des Verbindungsstrassennetzes, Korrekturen an Hauptstrassen, Ausbau der Werkhöfe, Unterhalt und Sanierung der Strassenbeläge.

Wir bieten zeitgemässe Entlohnung im Rahmen der Personalverordnung mit weitgehender Anrechnung Ihrer bisherigen Berufspraxis. Dienstantritt nach Vereinbarung.

Auskünfte über den Aufgabenbereich erteilt Ihnen gerne die Abteilung.

Ihre Bewerbung richten Sie bitte mit den üblichen Unterlagen bis 24. 4. 1973 an das Personal- und Organisationsamt des Kantons Graubünden, Steinbruchstrasse 18/20, 7001 Chur, Telefon 081 / 21 31 01.

**Personal- und Organisationsamt des Kantons Graubünden**



## Technikum Winterthur (Ingenieurschule)

An der Abteilung für Hochbau ist auf den 16. April 1974, evtl. auf ein späteres Datum, eine

### Lehrstelle für bautechnische Fächer

wieder zu besetzen.

Gesucht wird ein jüngerer Architekt mit abgeschlossener Hochschulbildung und mehrjähriger Berufserfahrung im Entwerfen, Konstruieren und in der Bauleitung.

Interessenten werden gebeten, das Verzeichnis über die einzureichenden Unterlagen und Ausweise beim Direktionssekretariat anzufordern.

Bewerbungen sind bis zum 15. Mai 1973 an die Direktion des Technikums (Postfach, 8401 Winterthur) zu richten.

## ATELIER FÜR PERSPEKTIVISCHE ARCHITEKTURZEICHNUNGEN

8038 ZÜRICH

TELEFON 01/45 29 49

erstellt für Sie  
anspruchsvolle perspektivische Architekturzeichnungen  
für jeden Zweck,  
zum Beispiel  
Wettbewerbe,  
Entwurfs-Interpretation,  
Werbung, Detailstudien usw.

## ATELIER FÜR PERSPEKTIVISCHE ARCHITEKTURZEICHNUNGEN

8038 ZÜRICH

TELEFON 01/45 29 49

## Wir von der Elektro-Watt

beschäftigen unsere Abteilung «Bahnanlagen» mit Projekten für zukünftige, moderne Massenverkehrsmittel.

Wir suchen einen

### Bauingenieur

welchem wir die selbständige Bearbeitung der Projektierung, Ausschreibung und Detailbearbeitung von Tunnelbauten und grossen Tiefbauanlagen übertragen möchten. Sofern Sie Erfahrungen in der Projektierung von Tunnel- und Tiefbauten besitzen und sich gerne mit neuen Problemen auseinandersetzen, sind Sie unser gesuchter Mitarbeiter.

Gerne steht Ihnen Herr Kőnz für nähere Auskünfte über Ihren Einsatz und die Entwicklungsmöglichkeiten zur Verfügung.

Telefonieren Sie uns über Telefon 01 / 36 46 60, oder schreiben Sie an unsere Personalabteilung.

**Elektro-Watt Ingenieurunternehmung AG**  
Postfach  
8022 Zürich

## Wir von der Elektro-Watt

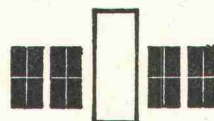

### Fensterfabrik

DV- und JV-Fenster  
für Neu- und Umbauten  
liefert Ihnen prompt

**Tel. 01 / 52 63 45**

**NEURURER-WISMER, Freihofstrasse 1/3, 8048 Zürich**

Wir suchen

## Ingenieur-Techniker HTL

für Projektierung und Bauleitung im Tiefbau, hauptsächlich Strassenbau und Kanalisationen

## Tiefbauzeichner(in)

zur Mitarbeit im Tiefbau (mit der Möglichkeit zum Einsatz als Projektleiter) oder in der Planung.

Fähigkeiten und Einsatz werden auch entsprechend honoriert.

Unsere gegenseitigen Wünsche und Vorstellungen klären wir am besten in einem persönlichen Gespräch.

Gerne erwarten wir Ihren Anruf zur Kontaktaufnahme unter Telefon 056 / 22 43 16.

**W. Weber, 5400 Baden**  
dipl. Ingenieur, Ingenieurbüro  
Wiesenstrasse 25

## Bundesamt für Zivilschutz

Für unsere Abteilung «Bauliche Massnahmen» suchen wir einen erfahrenen, verhandlungsgewandten und an selbständiges Arbeiten gewohnten

## Ingenieur-Techniker HTL

Richtung Tiefbau

oder

## Architekt-Techniker HTL

mit guten statischen Kenntnissen und Interesse am Eisenbetonbau, dem wir folgende anspruchsvolle Probleme zur Bearbeitung übertragen möchten:

- Prüfung von Projekten für Zivilschutzbauten (z. B. geschützte Operationsstellen, Kommandoanlagen, private und öffentliche Schutzräume)
- Beratung der öffentlichen und privaten Bauherrschaften sowie der Baufachorgane der Kantone und Gemeinden
- Ueberwachung des Vollzugs der baulichen Massnahmen in den Kantonen

Die Muttersprache kann Deutsch oder Französisch sein, wobei sehr gute Kenntnisse der andern Sprache erwünscht sind.

Wir bieten ein den Anforderungen entsprechendes Gehalt und vorzüglich ausgebaute Sozialleistungen. Fünftagewoche. Verschiedene Arbeitszeitvarianten.

Schweizer Bürger, die sich von dieser interessanten und entwicklungsfähigen Stelle angesprochen fühlen, wollen ihre Offerte mit den üblichen Unterlagen richten an das

**BUNDESAMT FÜR ZIVILSCHUTZ, Personaldienst**  
Postfach, 3003 Bern

Wir sind ein in der Region Bern tätiges Architekturbüro. Uns beschäftigen auf viele Jahre hinaus Projekte aller Art, und wir strengen uns an, unsere Aufgabe als Dienstleistungsbetrieb in optimaler Weise zu erfüllen.

**Wir arbeiten im Team** und profitieren von den Erfahrungen unserer Stabsstellen.

Wenn Sie eine ausbaufähige Dauerbeschäftigung anstreben, wenn Sie Ihr Können vertiefen möchten, finden Sie bestimmt die Ihnen zusagende Stelle als

## ARCHITEKT HOCHBAUZEICHNER/IN BAUFÜHRER

Wenden Sie sich deshalb zu einem ersten persönlichen Kontakt bitte an uns:  
Telefon 031 / 44 62 44.

**Architekturbüro Helfer, Kasthoferstrasse 21**  
3000 Bern

## Chance für Architekt/Techniker HTL

Kreativität, organisatorische, koordinatorische und fachtechnische Kenntnisse sind die Voraussetzungen für unseren neuen

## Projektleiter

dem wir Planung, Projektierung und Realisierung von Industrie- und Wohnbauvorhaben übertragen möchten. Als führende schweizerische Ingenieurunternehmung betreuen wir Mandate von regionaler oder nationaler Bedeutung, die selbstverständlich komplexe, unorthodoxe Probleme mit sich bringen. Interdisziplinäre Spezialisten, moderne Planungsmethoden und Organisationshilfsmittel unterstützen Sie bei deren Lösung.

Falls Sie diese verantwortungsvolle Aufgabe interessiert, wenden Sie sich bitte an unseren Herrn O. Erb, der Ihnen weitere Einzelheiten erläutert.

**Elektro-Watt Ingenieurunternehmung AG**  
Postfach, 8022 Zürich  
Telefon 01 / 47 64 11

# Preiswerk

## Bauunternehmung

sucht zur Ergänzung des Bauleiterteams  
erfahrene, initiative

## Bauführer

für die selbständige Leitung von Objekten  
auf dem Gebiete des Industrie-, Verwaltungs-  
und Wohnungsbaus.

Wir bieten äusserst interessante und selbständige  
Arbeit, vorzügliche Anstellungsbedingungen,  
Pensionskasse sowie weitere ausgezeichnete  
Sozialleistungen.

Rufen Sie uns doch bitte an, damit wir die  
Einzelheiten mit Ihnen persönlich besprechen  
können.

### Preiswerk & Cie. AG

4055 Basel, Burgfelderstrasse 211  
Telefon 061 / 44 67 70, intern 265

Für sofortigen oder späteren Eintritt suchen wir

## Eisenbetonzeichner

## Tiefbauzeichner

Suchen Sie als qualifizierte Berufsleute einen  
interessanten und entwicklungsfähigen Posten in  
einem grösseren Ingenieurbüro, in welchem Sie  
möglichst selbständig bei der Planung und  
Projektierung moderner Bauvorhaben  
mitarbeiten können?

Wir bieten Ihnen

- entwicklungsfähige Dauerstelle
- interessante Aufgaben
- Arbeit in kleinerem Team
- zeitgemässes Leistungssalär
- moderne Arbeitsplätze
- fortschrittliche Sozialleistungen

Wenn Sie diese Stelle anspricht, freuen wir  
uns auf Ihren Anruf. Wir werden Sie gerne  
über unsere Firma und Ihren zukünftigen  
Arbeitsplatz orientieren.

**Desserich + Funk, Ingenieurbüro  
für Hoch- und Tiefbau, Langensandstrasse 74  
6000 Luzern, Telefon 041 - 44 77 22**

# Kilcher

wächst und braucht neue Mitarbeiter.

## KILCHER-Lager

sind die besten Hochbaulager auf dem Markt. Gute  
Mitarbeiter machten sie zu Europas führenden  
Hilfen für die Vermeidung von Rissen im Hochbau.

Für die Beratung und Betreuung unserer Kunden:  
Bauingenieure, Architekten, Bauunternehmer  
und Baubehörden in den Kantonen BS, BL, AG,  
SO, BE, suchen wir einen

## Bauingenieur

oder Bautechniker mit Kenntnissen der Statik.

Vor allem suchen wir den kontaktfreudigen,  
reise- und erfolgsgewohnten Verkäufer oder  
einen, der es werden will.

Gutes Salär, Provision, vorzügliche  
Sozialeinrichtungen sowie ein gutes  
Arbeitsklima bieten wir einem tüchtigen  
Mitarbeiter mit grösster Selbständigkeit  
in seinem Arbeitsbereich.

Bitte senden Sie uns einen kurzen Lebenslauf,  
ein Porträtfoto, zusammen mit einem  
handgeschriebenen Begleitbrief. Wir sichern  
Ihnen eine prompte Beantwortung Ihrer  
Bewerbung zu.

**F. KILCHER, Bausolationen AG, 4565 Recherswil**

Wohnungsbau    Forschung    Entwicklung

Wir suchen für unsere Architektur- und Forschungsteams je einen initiativen

## Bauführer

mit abgeschlossener Ausbildung und praktischer Erfahrung als Bauführer im Hochbau.

### Wir bieten:

- fortschrittliche Anstellungsbedingungen
- Pensionskasse
- Geschäftsauto, welches für private Zwecke unentgeltlich zur Verfügung gestellt wird
- interne und externe Weiterbildungsmöglichkeiten
- Firmensport

Wohnung kann zur Verfügung gestellt werden. Bitte rufen Sie uns an!

Auf Wunsch senden wir Ihnen gerne eine Informationsschrift über unsere Unternehmung und unsere Anstellungsbedingungen.



Telefon 063 / 5 29 40 ab 19 Uhr



## JOHN VALENTINE FITNESS CLUBS

JOHN VALENTINE FITNESS CLUBS AG

Möchten Sie Ihren neuen Arbeitsplatz mit Ihren Interessen für Sport, Fitness und Gesundheit verbinden?

Wir sind ein junges, dynamisches, im Aufbau begriffenes Unternehmen im Dienstleistungssektor.

Für den Ausbau der Bauabteilung suchen wir einen qualifizierten

## Baufachmann

### Ihre Aufgaben:

- Projektierung und Baubegleitung von anspruchsvollen Anlagen bis zur Betriebsübergabe.
- Koordination/Unterhalt unser bestehenden Anlagen in den grössten Zentren der Schweiz.
- Alleinige Verantwortung für die Schweiz.

### Ihr Profil:

- Praktische Erfahrung in Planung und Bauleitung
  - selbständig und dynamisch
  - Verhandlungsgewandt
  - Gute Französischkenntnisse
  - Mindestalter 25 Jahre
- Die Aufgabe umfasst eine selbständige Bearbeitung aller bautechnischen und installatorischen Belange unserer Objekte in der Schweiz.

### Unsere Leistungen:

- Arbeitsplatz im Raume Zürich
- Ihren Fähigkeiten angepasstes Salär
- Zeitgemässe Sozialleistungen
- Weiterbildungsmöglichkeiten
- Spätere Mitarbeit/Beratung bei ausländischen Projekten
- Gelegenheit für sportliche Betätigung innerhalb unseres Gesundheitskonzeptes

Ihre Offerte mit Lebenslauf und Angabe von Referenzen wollen Sie bitte an die Direktion der JOHN VALENTINE FITNESS CLUBS AG, Hochhaus C, Nr. 9, 8958 Spreitenbach richten.

Für die Projektierung und Ausführung von bewilligten Industrie- und Verwaltungsbauten fehlen uns:

# TECHNIKER HOCHBAUZEICHNER

Im TEAM verantwortungsbewusst, an selbständiges Arbeiten gewöhnte Bewerber telefonieren an unser Sekretariat  
Fr. lten verlangen  
Tel. 01 34 77 44

Gutes Salär  
Überdurchschnittliche Leistungen werden zusätzlich honoriert  
Fürsorgestiftung vorhanden

Farnet & Grunder  
Industriearchitekten  
Utoquai 29  
8008 Zürich

Bekanntes Ingenieurbüro SIA in Zürich 7 mit ruhig gelegenen, modernen Büros sucht

## Eisenbetonzeichner(innen) Stahlbauzeichner

für anspruchsvollen Hoch- und Industriebau sowie Wohn-Grossüberbauungen.

## Maschinenzeichner

haben bei uns die Möglichkeit, sich auf Eisenbetonzeichner umzuschulen.

Dauerstellen, Fünftagewoche, gleitende Arbeitszeit, zeitgemässe Salarierung, Pensionskasse. Auf Wunsch können preisgünstige, möblierte Zimmer in Zürich zur Verfügung gestellt werden.

Kurzofferten zur vertraulichen Kontaktaufnahme sind erbeten unter Postfach 183, 8030 Zürich

Gesucht

## Hochbauzeichner

und jüngerer

## Architekt-Techniker HTL

für die Bearbeitung interessanter Bauvorhaben. Gutes Salär, gute Sozialleistungen, gleitende Arbeitszeit, modernes Büroatelier abseits vom Stadtlärm mit guter Parkiermöglichkeit. Evtl. kann eine 2-Zimmer-Wohnung zur Verfügung gestellt werden.

E. Schindler, H. Spitznagel, M. Burkhard, 8008 Zürich  
dipl. Architekten SIA  
Niederhofenrain 21, Telefon 01 / 53 49 00

# Ausschreibung von Bauarbeiten und Mobiliar-Lieferungen

Das Konsortium Motor Columbus/Itten+Brechbühl, Baden, als Totalübernehmer schreibt im Rahmen der kant. Verordnung über die Vergebung öffentlicher Arbeiten und Lieferungen folgende Arbeiten und Lieferungen unter den Fachfirmen zur Konkurrenz aus.

### Neubau Pflegeschule Aarau

Auflage ab 26. 3. 73, Offerteingabe 27. 4., 18.00 Uhr

WC-Trennwände  
Fugendichtungen  
Gipsarbeiten  
Akustikspritzputz  
Bauschreinerarbeiten und Schränke  
Schreinerarbeiten, Normmöbel J+B  
Unterlagsböden  
Bodenbeläge in Textilien und Kunststoff  
Wand- und Bodenplatten  
Malerarbeiten  
Deckenverkleidungen  
Umgebungsarbeiten  
Chemineeanlage

### Neubauten Pflegeschulen Aarau und Baden

Auflage ab 26. 3. 73, Offerteingabe 27. 4. 73, 18.00 Uhr

Leintücher, Kissenbezüge, Bettmoltons  
Allg. Textilien  
Vorhänge  
Flachduvets und Langkissen  
Schulmobiliar und Stapelstühle  
Tische  
Büchergestelle  
Stühle gepolstert und Fauteuils, Hocker  
Matratzen, Betten  
Schreibtische, Drehstühle, Papierkörbe  
Hörsaalbestuhlung  
Gartenstühle und Liegebetten  
Dekorative Lampen  
Bügelbretter, Aermelbretter, Bügeltische  
Untersuchungsliegen und Krankentrage  
Klaviere, Notenständer  
Kleiderbügel  
Auszugwäscheschienen  
Experimentiertisch für Hörsaal  
Magnet- und Bilderschienen  
Kartenzüge und Wandtafelanlagen  
Projektionswände  
Garderobeanlagen, Wandaschenbecher und Kleiderausleger  
Werkzeugschrank  
Hobelbank  
Basteltisch

### Neubau Pflegeschule Baden

Auflage ab 26. 3. 73, Offerteingabe 27. 4. 73, 18.00 Uhr

Erdarbeiten (ganzer Personalbereich)  
Baumeisterarbeiten  
Schreinerarbeiten, Normmöbel J+B

### Neubauten Kantonsspitäler Aarau und Baden und Pflegeschule Baden

Auflage ab 26. 3. 73, Offerteingabe 18. 5. 73, 18.00 Uhr

Lichtrufanlagen  
Sanitäre Installationen  
Sanitäre Isolationen

### Neubauten Pflegeschule und Werkhof Baden

Auflage ab 26. 3. 73, Offerteingabe 18. 5. 73, 18.00 Uhr

Kunststeinarbeiten

### Neubauten Kantonsspitäler Aarau und Baden Pflegeschule Baden und Werkhof Baden

Auflage ab 26. 3. 73, Offerteingabe 18. 5. 73, 18.00 Uhr

Elektrische Installationen Stark- und Schwachstrom  
Notstromanlagen  
Kabeltrassees  
Transformatorlieferung  
Hochspannungskabel  
Beleuchtungskörper  
Fassadenelemente  
Fenster  
Verglasungen  
Sonnenschutz  
Schutzraumbauteile inkl. Notspital

### Neubauten Kantonsspitäler Aarau und Baden

Auflage ab 26. 3. 73, Offerteingabe 18. 5. 73, 18.00 Uhr

Chemische Wasserbehandlung  
Medizinische Gasanlagen

### Neubauten Kantonsspitäler Aarau und Baden Pflegeschule und Werkhof Baden

Auflage ab 9. 4. 73 bzw. 16. 4. 73, Offerteingabe 18. 5. 73, 18.00 Uhr

Spenglerarbeiten  
Blitzschutz  
Dachhaut  
Oblichter, Oblichtkuppeln  
Baumeisterarbeiten Werkhof (ab 16. 4. 73)

### Neubau Kantonsspital Aarau

Auflage ab 9. 4. 73, Offerteingabe 18. 5. 73, 18.00 Uhr

Heizungsanlagen/Flachbau und Bettenhaus  
Lüftungsanlagen und Klima/Flachbau  
Lüftungsanlagen/Bettenhaus  
Kälteanlagen/Flachbau und Bettenhaus

### Neubau Kantonsspital Baden

Auflage ab 4. 5. 73, Offerteingabe 29. 5. 73, 18.00 Uhr

Heizungsanlagen/Bettenhaus  
Lüftungsanlagen und Klima/Bettenhaus  
Kältezentrale/Flachbau

### Kantonsspital Baden

Auflage ab 18. 5. 73, Offerteingabe 14. 6. 73, 18.00 Uhr

Heizungsanlagen und Klima/Flachbau  
Kälteleitungen/Flachbau und Bettenhaus  
Heizzentrale/Werkhof  
Heizfernleitungen Verbindungsgänge  
Heizungsanlagen/Pflegeschule  
Lüftungsanlage/Pflegeschule

Die Pläne und Bedingungen können beim bauleitenden Konsortium Motor Columbus/Itten+Brechbühl, Badstrasse 49, ab Aufgagedatum während 3 Wochen zwischen 14.00 und 16.00 Uhr, eingesehen werden, wo auch die Offertformulare zu beziehen sind.

Die Offerten sind verschlossen bis spätestens Eingabetag 18.00 Uhr beim Konsortium Motor Columbus/Itten+Brechbühl, Parkstrasse 27, 5400 Baden, abzugeben.

Die Umschläge der Offerteingaben sollen die Bezeichnung der Objekte sowie der offerierten Leistungen aufweisen!



Der Flughafen Zürich —  
Ihr Arbeitsplatz

Wir suchen für unsere Planungsabteilung einen erfahrenen, initiativen

## dipl. Bauingenieur ETH

für die selbständige planerische Bearbeitung eines Teilbereichs des Flughafens, umfassend

- Erkennen von zukünftigen Anforderungen und Entwicklungstendenzen
- Anpassen des langfristigen Richtplans an neue Anforderungen
- Mitwirkung in Detailplanungsgruppen als Berater und Vertreter der Interessen des Gesamtplans
- Bearbeitung spezieller Planungsprobleme

Wir erwarten:

- Erfahrung in Verkehrs-, Orts- und Industrieplanung
- Englisch, Französischkenntnisse erwünscht
- Verhandlungsgeschick, geistige Beweglichkeit

Gerne erwarten wir Ihren Anruf oder Ihre Bewerbung.

### AMT FÜR LUFTVERKEHR

Personaldienst  
8058 Zürich-Flughafen  
Telefon 01 / 813 73 73, intern 2629 / 2628



## Gemeinde Horgen

Für unser Bau- und Vermessungsamt suchen wir eine(n)

### Tiefbauzeichner(in)

für allgemeine Arbeiten des städtischen Tiefbaus.

Sie finden bei uns vielseitige und interessante Arbeiten, zeitgemässe Besoldung, Pensionsversicherung sowie angenehmes Arbeitsklima in modern eingerichteten Betrieb.

Bewerbungen sind unter Beilage der üblichen Unterlagen an den Gemeinderat 8810 Horgen zu richten. Der Gemeindeingenieur erteilt Ihnen gerne weitere Auskünfte (Telefon 01 / 725 22 22).

Wir sind ein mittelgrosses nordwestschweizerisches Unternehmen des Stahl-, Metall- und Apparatebaus und suchen den

## Betriebsleiter Stahlbau

In dieser Führungsposition sehen wir zum Beispiel einen Konstruktionsschlosser, vorzugsweise mit Meisterdiplom, oder einen Betriebsingenieur HTL mit fundierter Stahlbau-Erfahrung. Ihre Kenntnisse in Vorkalkulation, Arbeitsvorbereitung und Betriebsorganisation wissen wir dabei sehr zu schätzen. Ausserdem haben Sie Freude an der Entwicklung neuer Ideen und sind zur Führung des Werkstattpersonals befähigt.

Für weitere Auskünfte wenden Sie sich bitte schriftlich oder telefonisch an unseren neutralen Fachbeauftragten, der Ihre Diskretionsinteressen vollumfänglich wahren wird:



Pierre C. Pfenninger, Unternehmensberatungen  
Postfach 139, 4015 Basel, Telefon 061 / 38 13 54

Wir suchen

## Architekt-Techniker HTL

mit praktischer Erfahrung im Wohnungsbau und Initiative als

### Chef des Architekturbüros

in unserer Niederlassung **Sissach**.

Interessenten senden wir gerne eine Informationsschrift unserer Firma.

Wir freuen uns auf Ihren Anruf.



Telefon 063 / 5 29 40 ab 19 Uhr

# KATAG TREUHAND LUZERN

A  
T  
A  
G

T  
R  
E  
U  
H  
A  
N  
D

L  
U  
Z  
E  
R  
N

Wir suchen per sofort oder nach Uebereinkunft:

## **dipl. Hochbautechniker**

Zur Bearbeitung verschiedener grösserer gastgewerblicher Bauobjekte suchen wir zur Ergänzung unseres Teams

### **2 dipl. Bautechniker**

als selbständige Objektleiter

## **Bauführer**

Für die örtliche Bauführung unserer Bauten (verteilt in der gesamten Schweiz) suchen wir

### **2 Bauführer**

mit Bauleitungserfahrung, die an selbständiger Arbeit interessiert sind.

## **Bauzeichner**

Zur Ergänzung unserer Arbeitsteams suchen wir

### **4 Bauzeichner**

die selbständig die anspruchsvollen Planungsaufgaben durchführen können.

Bitte telefonieren Sie unserem Herrn Wüest zwecks Vereinbarung einer unverbindlichen Besprechung.

## **KATAG TREUHAND LUZERN**

Architektur für das Gastgewerbe  
Habsburgerstrasse 22  
Telefon 041 / 22 61 41

# LOCHER

Wir suchen für die Baustelle

## Seelisbergtunnel

Los Nord, Beckenried NW

### Bauführer,

### dipl. Ing. ETH oder Ing.-Tech. HTL

als Schicht-Bauführer für Tunnelvortrieb und -ausbau

### Mineur- oder Tiefbau-Polier

zur Führung von Arbeitsgruppen für Tunnelausbau

Die Arbeiten sind in vollem Gange. Sie arbeiten in einem gut geführten Team und sammeln Erfahrungen im Tunnelbau — Ihre Chance: langfristige, gute Arbeitsmöglichkeiten und Aufstiegschancen.

Wir anerkennen Einsatzfreude und bieten grosszügige Sozialleistungen.

Bitte setzen Sie sich mit uns in Verbindung mit den üblichen Angaben und Unterlagen. Wir behandeln Ihre Bewerbung vertraulich und werden Ihnen rasch antworten.

Locher & Cie AG, Bauingenieure und Bauunternehmer  
Pelikanplatz 5, 8022 Zürich 1, Tel. 01 / 23 56 00, intern 244

# ZSCHOKKE

In unsere Abteilung für Spezialarbeiten in Zürich suchen wir einen erfahrenen

## Ing. Techniker HTL als Bauführer

Fachrichtung Spezialtiefbau oder Tiefbau.  
Unsere Tätigkeit umfasst die Ausführung von:

- Bohrpfählen, Injektionsrammpfählen, Rammpfählen aus Beton, Stahl und Holz
- Grundwasserabsenkungen, Filterbrunnen
- Baugrubenumschliessungen (Schlitzwände, Spund- und Rühlwände)
- Wasserarbeiten sowie verschiedene Arbeiten des Spezialtiefbaus

### Wir bieten Ihnen:

- ein angenehmes Arbeitsklima
- weitgehend selbständige Tätigkeit
- vorzügliche Sozialleistungen (Pensions- und Krankenkasse)
- Leistungslohn
- Möglichkeit zur Weiterbildung

### Wir wünschen:

- einige Jahre praktische Tätigkeit als Bauführer
- versiert in Ausmass und Abrechnung
- gewandt im Umgang mit Behörden, Architekten und Ingenieuren

Gerne erwarten wir Ihre Kurzofferte oder Ihren telefonischen Anruf (bitte Herrn Schenk verlangen) über Telefon 01 / 35 58 11.

**AG CONRAD ZSCHOKKE**  
8045 Zürich, Uetlibergstrasse 194

Für unsere Sektion

suchen wir einen

## Versuche und Messungen dipl. Bauingenieur

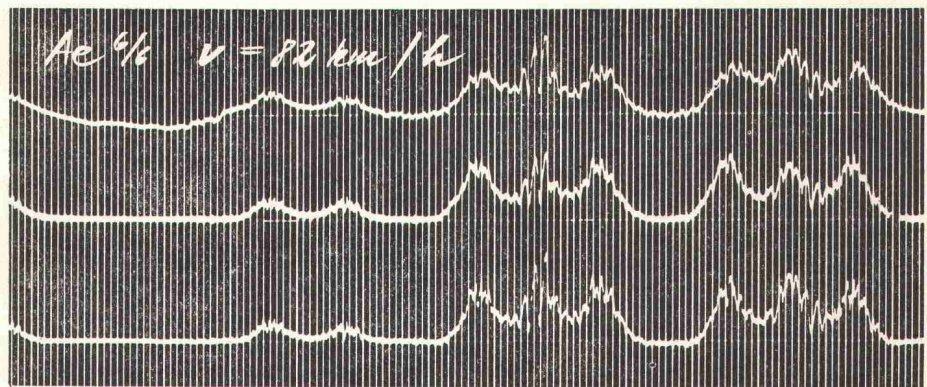
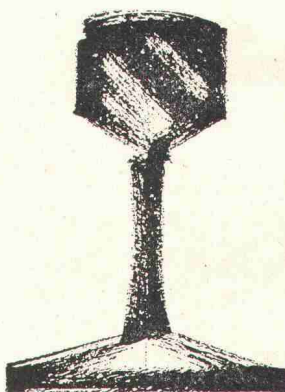

Das Arbeitsgebiet umfasst vielseitige und interessante Untersuchungen an baulichen Anlagen der SBB, wie Brücken, Tunnel, Geleise etc. Wir verfügen über modernste mechanische und elektronische Messeinrichtungen. Interessenten werden durch uns in die Messtechnik eingeführt.

# SBB

Senden Sie bitte Ihre Anmeldung mit Lebenslauf und Zeugnissen an die Bauabteilung der Generaldirektion SBB  
3000 Bern, Mittelstrasse 43

oder nehmen Sie über Telefon 031/60 26 44 mit uns eine erste Verbindung auf.



**GEOTEST**

Wir suchen einen

## Filialleiter

sowie

## selbständige Gutachter

**Dipl. Bauingenieure** mit gründlichen Kenntnissen der Boden- und Felsmechanik finden in diesen Stellungen ein vielseitiges Tätigkeitsgebiet als Berater und Gutachter für

**Baugrunduntersuchungen  
Fundationsfragen  
Tiefbauprobleme  
Grundwasserstudien**

Wir erwarten Sie gerne zu einer Besprechung.

# GEOTEST

Beratendes Büro für  
**Geotechnik, Geologie, Geophysik**

3052 Zollikofen/Bern  
9000 St. Gallen, Flurhofstr. 16  
1037 Etagnières/Lausanne

Tel. 031 / 57 20 74  
Tel. 071 / 24 87 10  
Tel. 021 / 91 10 85

Gesucht wird durch zwei jüngere Bauingenieure ETH/SIA und -Techniker HTL kleineres oder mittleres

## Ingenieurbüro

im Tiefbau, Strassenbau, Verkehrsplanung, Hochbau usw. im Raume Zürich oder weiterer Umgebung zur Uebernahme. Grössere Anzahlung kann sofort geleistet werden.

Offerten unter Chiffre SBZ 377 an IVA AG, Postfach, 8035 Zürich.

Für unser Architekturteam suchen wir einen  
initiativen

## Architekt-Techniker HTL

als

## Chef-Stellvertreter

### Wir bieten:

- Handlungsvollmacht
- fortschrittliche Anstellungsbedingungen
- Pensionskasse
- Geschäftsauto
- Weiterbildungsmöglichkeit
- Firmensport

Auf Wunsch kann Wohnung zur Verfügung gestellt werden.

Verlangen Sie Unterlagen zur weiteren Information.

Baugenossenschaft  
**HAUS + HERD**  
3360 Herzogenbuchsee Tel. 063 5 2731

Telefon 063 / 5 29 40 ab 19 Uhr

## JENATSCH + HEGLAND

Die nachfolgenden Stellen sind bei uns frei und möchten wir neu besetzen:

### 1 Bauingenieur

für den Einsatz als selbständiger Sachbearbeiter bei der Projektierung von vorwiegend Eisenbetonarbeiten im Hoch-, Tief- und Brückenbau. Nebst guten theoretischen Kenntnissen legen wir Wert auf eine gute konstruktive Bearbeitung der Projekte.

### 1 Bauingenieur

mit mindestens 3—5jähriger Projektierungserfahrung. Einsatz in der Projektierung von Strassenbauten sowie allgemeine Infrastrukturaufgaben.

### 1 Eisenbetonzeichner(in)

für die zeichnerisch-konstruktive Bearbeitung interessanter Bauaufgaben.

### 1 Vermessungszeichner

für die Mitarbeit und als Sachbearbeiter in der Grundbuchvermessung — inkl. vereinfachte GV und Photogrammetrie — sowie für allgemeine Vermessungsarbeiten.

### 1 Eisenbetonzeichner-Lehrling

JENATSCH + HEGLAND

Dipl. Ing. ETH/SIA  
Bahnhofplatz 8, 7000 Chur, Tel. 081 / 22 71 33  
Privat: Jenatsch 22 48 37, Hegland 22 79 57

# Eidg. Amt für Umweltschutz



sucht

## Planungsfachmann

technischer Richtung

auf dem Gebiet des Gewässer-  
schutzes und der Abfallwirtschaft

Die zu lösenden Aufgaben sind oft neuartig und erfordern ein fundiertes theoretisches Wissen und praktische Berufserfahrung. Neben der Fähigkeit, vielfältige und weitreichende Zusammenhänge aufzuspüren und im Blick auf mögliche Lösungen darzustellen, sollte auch die Bereitschaft zur Erledigung von Alltagsproblemen nicht fehlen. Für die häufigen Kontakte im In- und zum Teil auch im Ausland ist eine gewandte Ausdrucksweise, wenn möglich in mehreren Sprachen, eine wichtige Voraussetzung.

Das Gehalt wird nach Uebereinkunft im Rahmen der Besoldungsvorschriften des Bundes festgesetzt.

Anmeldungen mit den üblichen Angaben und Unterlagen sind bis 15. April 1973 erbeten an die

Direktion des  
Eidg. Amtes für Umweltschutz  
Monbijoustrasse 8  
3003 Bern

## BOSSARD+STAERKLE AG

Für die technische Beratung unserer Kunden im Hoch- und Tiefbau (vorwiegend Planungsbüros) suchen wir einen

### Bauingenieur

Kontaktfreude und Sinn für die Verfolgung langfristiger Ziele betrachten wir als Voraussetzung für eine erfolgreiche Zusammenarbeit.

Das Hauptgewicht der Aufgaben liegt im Besuch von Ingenieurbüros als

### Berater im Aussendienst

sowie den notwendigen Kontakten mit dem Innendienst und den Lieferwerken.

Wenn Ihnen lebhaft und anspruchsvolle Aufgaben, die durch wirksame Massnahmen des Innendienstes unterstützt werden, Befriedigung bieten, erwarten wir gerne Ihre schriftliche Bewerbung.

## BOSSARD+STAERKLE AG

6301 ZUG, Baarerstrasse 23

Telefon 042 / 23 11 23

## KANTON ST. GALLEN

Tiefbau- und Strassenverwaltung

Hauptsitz St. Gallen

Baubüros Buchs, Rapperswil,

Toggenburg in Lichtensteig

### Mehrere Tiefbauzeichner

Aufgabenbereich: Zeichnen und Bearbeiten von Planunterlagen für den Staatsstrassen-, Nationalstrassen- und Wasserbau; Mithilfe oder selbständige Vermessung je nach beruflicher Ausbildung; bei Eignung besteht die Möglichkeit zur Projektierung sowie z. T. weitgehend selbständigen Bauleitung.

Anforderungen: abgeschlossene Lehre als Tiefbau-, Maschinen-, Eisenbeton- oder Vermessungszeichner; für begabte Zeichner ohne abgeschlossene Berufslehre besteht die Möglichkeit der Einstellung als Hilfszeichner.

Stellenantritt nach Vereinbarung. Bewerbungen mit Unterlagen bis Ende April 1973 an die Tiefbau- und Strassenverwaltung, Lämmlisbrunnenstr. 54, 9001 Sankt Gallen, Telefon 071 / 26 31 11, intern 268.

St. Gallen, 19. März 1973

Die Staatskanzlei

**Baumeister und Eisenhändler!**  
Günstig zu verkaufen

## Metallschalungen

Diverse Elemente in den Formaten  
2,25 x 6,00 m, 2,25 x 8,00 m.

Die Schalungen müssen teilweise neu  
belegt werden. Totalgewicht der  
Schalungen 138 t. Zu verkaufen ab  
Lagerort Basel an den Meistbietenden.

Interessenten melden sich bei  
**Bau-Leasing AG, Herr U. Grammer**  
Hochhaus 9, 8957 Spreitenbach  
Tel. 056/3 63 78 (ab 28. 3. 056/71 23 78)

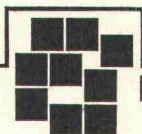

Rinderknecht Unternehmungen

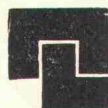

Zentralschweizerisches  
Technikum, Luzern

## Ausstellung der Diplomarbeiten

Die Diplomarbeiten der Abteilungen Elektrotechnik,  
Maschinentechnik, Heizungs-, Lüftungs-, Klimatechnik,  
Hoch- und Tiefbau sind an folgenden Tagen zur freien  
Besichtigung ausgestellt:

Samstag, 14. April 1973 14 bis 18 Uhr  
Sonntag, 15. April 1973 9 bis 12 Uhr und  
14 bis 18 Uhr

Zentralschweizerisches Technikum Luzern  
Dammstrasse 6, Luzern

Die Direktion

## Guatemala

Für eine **weltweit tätige, bedeutende schweizerische  
Industriegruppe**, welche u. a. auch ein Unternehmen  
in Guatemala (Baumaterialbranche) steuert, suche ich  
zu möglichst baldigem Einsatz einen

## Produktionschef Ing. Tech. HTL

Ich möchte daher so rasch als möglich mit jüngeren  
Ingenieuren in persönlichen Kontakt treten, welche  
über vertiefte Erfahrung in der Fabrikation von im  
Spannbett hergestellten Betonelementen verfügen,  
oder auch mit Herren, welche als

## Bauführer

**profunde Kenntnis in der Betontechnologie** und in der  
**Vorspanntechnik** besitzen, neben genügender prakti-  
scher Erfahrung in der **Organisation von grossen Bau-  
stellen oder Beton-Fabrikationsbetrieben**.

Interessenten, die eine anspruchsvollen und verantwortungs-  
volle **Führungsaufgabe** in einem der schönsten Länder  
Zentralamerikas suchen und im Rahmen der weiteren  
Expansion unserer Gruppe berufliche Entwicklungs-  
chancen zu schätzen wissen, bitte ich um Einsendung  
Ihrer vollständigen Unterlagen an meine untenstehende  
Adresse:

**Dr. Franz Hofmann**  
8001 Zürich, Talstrasse 83

Ihre Offerte wird sofort beantwortet, und gleich an-  
schliessend lade ich geeignete Bewerber zu einem  
vertraulichen Orientierungsgespräch ein.

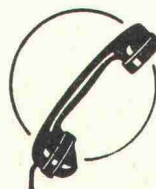

Lieben Sie eine vielseitige Tätigkeit, den Kontakt mit  
der Umwelt?

Haben Sie Organisationstalent und Sinn für Zusam-  
menarbeit?

... dann erwarten Sie in einem kleinen Team von  
qualifizierten Mitarbeitern mannigfaltige technische  
Aufgaben als

## Ingenieur-Techniker HTL

**Fachrichtung Tiefbau**

Sie werden in Ihren neuen, weitgehend selbständigen  
Aufgabenbereich sorgfältig eingeführt. Er umfasst im  
wesentlichen die Projektierung und Ausführung von

- Kabelrohranlagen verschiedener Art
- Fluss- und Bahnkreuzungen
- Spezialbauten für Telephonkabelanlagen

und bezieht sich auf das ganze Direktionsgebiet.

Eine persönliche Besprechung wird Ihnen Gelegen-  
heit bieten, sich an Ort und Stelle sowohl über fach-  
liche als auch über die Anstellungsbedingungen  
orientieren zu lassen.

Wir sind gerne bereit, Ihnen telephonisch weitere  
Auskunft zu erteilen.

### KREISTELEPHONDIREKTION

Wartstrasse 2  
**8401 Winterthur**  
Telephon 052 / 86 12 12, intern 264

KZ (30)

## Suchen Sie umfassende Aufgaben?

Zieht es Sie nach Phasen der Projektierung und Detailplanung auf die Baustelle, und wollen Sie am Schluss auch wissen, wie sich Ihre Planung und Organisation in Franken und Rappen niederschlagen? Dann sind Sie der ideale Mitarbeiter meiner Klientenfirma! Als bedeutende Bauunternehmung mit umfassendem bautechnischem Know-how (inklusive Elementbauweise) kommt sie mehr und mehr in die Lage, in eigener Regie wie im Auftrag Dritter bedeutende Bauvorhaben totalunternehmerisch abzuwickeln. Die wachsende Vielfalt dieser Aufgaben (Industriebau, Gesamtüberbauungen, Wohnungsbau, Stockwerkeigentumsbauten usw.) zwingt zur Vergrößerung der betreffenden Abteilung mit dem Fernziel, diese in einigen Jahren zu einer eigenen AG zu verselbständigen. Ein etwa 30jähriger, unternehmerischer

## Architekt-Techniker HTL

mit Praxis in Entwurf und Bauführung findet hier eine Lebensaufgabe, welche folgende nicht alltägliche Charakteristika aufweist:

- nach individuell abstimmbarer Einarbeitungszeit völlige Selbständigkeit
- direkte Beeinflussbarkeit des persönlichen Karriere-Plafonds
- technischer, finanzieller und renommemässiger Rückhalt einer bestfundierten Unternehmung

Interessenten an dieser überdurchschnittlich dotierten Entwicklungsposition wenden sich an das neutrale Kontaktinstitut. Bewerbungen sind mit handschriftlichem Begleitschreiben, Angaben über bisheriges Salärniveau und frühesten Eintrittstermin sowie den üblichen Unterlagen erbeten an

**Institut  
für  
psychologische  
Forschung  
und  
Beratung**

Dr. S. Spörli  
6000 Luzern, Neustadtstrasse 7  
☎ 041 / 22 16 00  
(Anfragen Montag bis Freitag  
von 9 bis 10 Uhr)

Interessenten finden bei uns jede gewünschte Diskretion sowie das Bestreben, Stellenbesetzungen nicht nur für die Auftraggeberfirma, sondern auch für den künftigen Mitarbeiter optimal zu gestalten.

# HATT-HALLER

Wir suchen zur Ergänzung des Mitarbeiterstabes unserer Abteilung

## Generalunternehmung

einen

# Bauführer

für interessante Bauvorhaben.  
Herren mit Bauleitungserfahrung,  
welche an selbständiger Arbeit interessiert  
sind und auf gute Teamarbeit  
Wert legen, sind gebeten, Ihre Kurzofferte  
einzusenden oder sich telefonisch  
mit unserem Personalchef in Verbindung  
zu setzen.



**AG HEINR. HATT-HALLER**  
Hoch- und Tiefbau-Unternehmung

Bärengasse 25, 8022 Zürich  
Telefon (01) 23 86 30

# LOCHER

Wir suchen für unser Projektierungsbüro am Gärtnerweg 3 in Kloten einen intiativen, qualifizierten

## Eisenbetonzeichner

für die selbständige Bearbeitung interessanter Bauwerke im Flughafengebiet. Zur Zeit bearbeiten wir die Projektpläne für den U-Bahnhof im Flughafenkopf und die Baupläne für einen weiteren Abschnitt des SBB-Flughafenbahnhofes.

Wir bieten Ihnen ein angenehmes Arbeitsklima in einem kleinen Team, eine den Leistungen und den Kenntnissen angemessene Entlöhnung und alle sozialen Leistungen einer grossen, aufgeschlossenen Unternehmung.

Bitte telefonieren Sie uns oder senden Sie Ihre Bewerbung an

**LOCHER & CIE AG, Bauingenieure u. Bauunternehmer**  
Pelikanplatz 5, Postfach, 8022 Zürich, Tel. 01 / 23 56 00

## ARA SENSETAL

Für die laufende Koordinierung aller Aufgaben, die sich mit der Projektierung und dem Bau unserer ARA und der dazugehörigen Transportkanäle ergeben, suchen wir einen

### Ingenieur-Techniker HTL

als Geschäftsführer. Der Bewerber würde nach Fertigstellung der Anlagen mit der Betriebsleitung beauftragt, wofür technische wie administrative Kenntnisse weitere Voraussetzungen bilden.

Gerne erteilen wir Ihnen nähere Auskunft. Richten Sie Ihre Bewerbung mit den üblichen Unterlagen sowie einer Schriftprobe oder Anfragen an:

**Dr. Willi Märki**  
**Präsident der ARA SENSETAL**  
**3176 Neuenegg, Grabmattweg 10**



## Kantonale Verwaltung

Bei nachstehender Abteilung ist folgende Stelle zu besetzen:

**Kantonales Tiefbauamt, Chur**

### 1 Chef der Bezirkstiefbauämter

(abgeschlossenes Hochschulstudium als Ingenieur ETH. Mehrjährige Praxis als Ingenieur bei Verwaltungen oder Unternehmungen auf Büro und Bauplatz, guter Organisator)

für die Leitung der sieben Bezirkstiefbauämter, des Betriebsdienstes des Bernhardintunnels und der Werkhöfe, Ausbau des Verbindungsstrassennetzes, Korrekturen an Hauptstrassen, Ausbau der Werkhöfe, Unterhalt und Sanierung der Strassenbeläge.

Wir bieten zeitgemässe Entlohnung im Rahmen der Personalverordnung mit weitgehender Anrechnung Ihrer bisherigen Berufspraxis. Dienstantritt nach Vereinbarung.

Auskünfte über den Aufgabenbereich erteilt Ihnen gerne die Abteilung.

Ihre Bewerbung richten Sie bitte mit den üblichen Unterlagen an das Personal- und Organisationsamt des Kantons Graubünden, 7001 Chur, Steinbruchstrasse 18/20, Telefon 081 / 21 31 01.

**Personal- und Organisationsamt**  
**des Kantons Graubünden**



Wir haben ständig umfangreiche Bauarbeiten auszuführen (Unterwerke, Trafostationen, Wohnbauten). Zur Entlastung unseres Bauingenieurs suchen wir jüngeren, an vielseitiger Beschäftigung interessierten

### Bauführer oder Bauzeichner

Geboten wird: Dauerstellung in kleinem Team für Hoch- und Tiefbau. Angenehmes Arbeitsklima, zeitgemässe Besoldung, Gratifikation, Pensionskasse.

Bewerbungen mit den üblichen Unterlagen richten Sie bitte an

**St.-Gallisch-Appenzellische Kraftwerke AG**  
**9001 St. Gallen**  
Pestalozzistrasse 6  
Telefon 071 / 22 21 22, intern 44

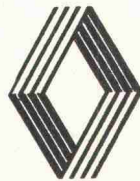

**RENAULT**

sucht einen

### Baufachmann

- der gerne in einem kleinen Team arbeitet
  - der gerne selbständig projiziert, devisiert, organisiert
  - der gerne verhandelt und entscheidet
- ... und dabei charmant und nett sein kann  
... und ein Flair für die französische Sprache hat

Renault bietet ein grosszügiges Salär  
Renault bietet gute Sozialleistungen  
Renault bietet ein eigenes Personalrestaurant

... und einen modernen Arbeitsplatz  
... und eine gediegene Arbeitsatmosphäre

Unser Personalchef, Herr Bachmann, gibt Ihnen gerne nähere Auskunft.

**RENAULT (SUISSE) S. A., Personalabteilung**  
8105 Regensdorf, Telefon 01 / 71 10 10

In Architekturbüro/Generalunternehmen suchen wir

## Bauzeichner/Bauleiter

für die selbständige Bearbeitung diverser Bauvorhaben. Eintritt nach Vereinbarung. Wir bieten zeitgemässe Anstellungsbedingungen.

Gerne erwarten wir Ihren Anruf über

Telefon 01 / 34 48 71

## Ingenieurbüro in Viganello-Lugano

sucht

per sofort oder nach Vereinbarung

**1 dipl. Ingenieur ETH oder EPUL**

**1 Ingenieur-Techniker HTL**

mit Erfahrung für Arbeiten in Eisenbeton, Eisenbeton vorgespalten, Metall-Zimmerei.

- interessante, unabhängige Arbeit
- entsprechende Entlohnung
- Pensionskasse und Sozialfürsorge
- Fünftagewoche

Die Offerten mit Lebenslauf sind zu richten an:

**Ingenieurbüro AMERICO MARAZZI**

Via al Fiume 7

6962 Viganello TI

## Eine aussergewöhnliche Aufgabe für einen dynamischen Mann

Wir machen einen grossen Schritt nach vorn. Mit einem neuen, hochmechanisierten Verfahren und mehrjähriger Erprobung in den USA lösen wir das Problem der Regenerierung von bituminösen Strassenbelägen.

Für die neugegründete Unternehmung mit Sitz in Bern suchen wir einen

## Bautechniker HTL oder Bauführer

der schon an anderer Stelle gezeigt hat, dass er harte Nüsse knacken kann oder dazu bereit ist. Als Baustellenleiter ist er auf dem Gebiet der ganzen Schweiz tätig und spricht wenn möglich nebst Deutsch Französisch und/oder Italienisch. Ein breites Tätigkeitsgebiet erwartet ihn; von der Arbeitsvorbereitung, Einsatzplanung, Arbeitsüberwachung über die Kalkulation, Ausmass und Abrechnung bis zur techn. Beratung und Akquisition.

Wir stellen uns einen gereiften Baufachmann mit Organisations-talent, Kontaktfähigkeit und Einfühlungsvermögen vor, der fähig ist, ein kleineres Team zu führen, und über die nötige Durchsetzungskraft und Ausdauer verfügt. Er wird auf seine künftige Aufgabe sorgfältig vorbereitet.

Wenn Sie glauben, sich für diese aussergewöhnliche Aufgabe begeistern zu können, erwarten wir Ihre Bewerbung mit Handschriftprobe und den üblichen Unterlagen.

**ATAG Unternehmung für Strassenbau AG**

6005 Luzern, Schlossstrasse 1, Telefon 041 / 40 22 77

Erfahrener

## Tiefbautechniker

(Jahrgang 1937)

mit Praxis in Projekt- und Bauleitung sucht interessante, ausbaufähige Tätigkeit. Region Zürich bevorzugt.

Angebote bitte unter Chiffre SBZ 409 an IVA AG, Postfach, 8035 Zürich.

Gesucht

## Architekt-Techniker HTL

mit einigen Jahren Berufserfahrung. Wir sind ein mittleres Team mit vielseitigen Bauaufgaben. Eintritt Mai 1973 oder nach Vereinbarung.

Wenn Sie Wert auf ein ruhiges, sonniges, modernes Büro und selbständige Arbeit legen, rufen Sie mich an.

**HCH. STAUBLI, Architekt FSAI**

Telefon 01 / 28 50 80

8006 Zürich, Hadlaubsteig 2, bei Seilbahn Rigiviertel

Gesucht für grosses Bauvorhaben in Ermatingen

## 2. Bauführer

Eine gewisse Erfahrung in Planung, Organisation und Ausmass auch von kleineren Bauten erwünscht. Einsatzfreude und Bereitschaft zu Zusammenarbeit Bedingung.

Eintritt Frühjahr 1973 oder nach Vereinbarung.

Anfragen an **R. + E. Guyer, dipl. Architekt BSA/SIA**  
8032 Zürich, Höhenweg 20, Telefon 01 / 53 82 50

Gesucht auf Architekturbüro in Industriestadt am Bodensee

## dipl. Architekt

mit einigen Jahren Praxis als selbständiger Mitarbeiter für Entwurf, Projektbearbeitung, Ueberwachung der Ausführung, Wettbewerbe.

Dauerstellung mit Aufstiegsmöglichkeit zum Juniorpartner. Stellenantritt nach Vereinbarung.

Bewerbung mit Angabe über die bisherige Tätigkeit ist erbeten unter Chiffre SBZ 405 an IVA AG, Postfach, 8035 Zürich.

## Architekt SIA

Büro in Zürich, 38, langjährige erfolgreiche Praxis, zur Zeit mit eingefrorenem Auftragsbestand,

**sucht**

im Sektor Projektierung/Ausführungsplanung

**Zusammenarbeit**

mit überlasteten Kollegen oder Unternehmen.

Evtl. Beteiligung an oder Uebernahme von Büro mit gesichertem Auftragsbestand.

Offerten erbeten unter Chiffre SBZ 407 an IVA AG, Postfach, 8035 Zürich.

Erstelle preisgünstige

## Architekturmodelle

saubere Ausführung, kurzfristig lieferbar.

**Jos. Hässig, Modellbau und Zeichnungsbüro, 3700 Spiez**  
Gygerweg 15, Telefon 033 / 54 46 06

Wir sind ein Planungs- und Beratungsinstitut und bearbeiten vielfältige Aufträge in der Schweiz, Oesterreich, Deutschland und Frankreich. Zu unseren Aufgabenbereichen gehören sozio-ökonomische Grundlagenuntersuchungen, Regional- und Ortsplanungen, Ortskern- und Quartierplanungen, Infrastrukturplanungen, Standortanalysen, Marketinganalysen und Investitions- und Finanzplanungen.

Spezialisten aus den Bereichen Städtebau, Ökonomie, Soziologie, Architektur, Geografie und Systemanalyse arbeiten in Form von Teams eng zusammen.

Wir suchen **Architekten-Planer**, um unsere Kapazität dem Anspruch und Umfang unserer Aufgaben entsprechend erweitern zu können.

Wir wünschen uns Mitarbeiter, die selbständig Probleme bewältigen können, aber auch Diskussionen und regen Erfahrungsaustausch schätzen.

Umgekehrt bieten wir Ihnen neben den üblichen Leistungen auch Möglichkeiten für Weiterbildung und eigene Forschung sowie zum Publizieren von Untersuchungsergebnissen.

Wenden Sie sich an Herrn Dr. Wiegand, Sperrstrasse 42, 4005 Basel, Telefon 061 25 89 60, **BURCKHARDT PLANCONSULT AG**

Zu verkaufen

### Trax, Fiat FL 4, Modell 66

mit leichtem Defekt.

(Motor und Getriebe in Ordnung.)

Interessenten melden sich bei

**Bau-Leasing AG, Herrn U. Grammer  
Hochhaus 9, 8957 Spreitenbach  
Tel. 056/3 63 78 (ab 28. 3. 056/71 23 78)**

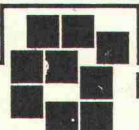

Rinderknecht Unternehmungen

Deutsch, Französisch und Englisch sprechender

### Ingenieur-Techniker HTL

sucht neuen Wirkungskreis in **Baufirma** oder Ingenieurbüro.  
Posten mit organisatorisch-technischem Charakter bevorzugt.

Offerten unter Chiffre SBZ 413 an IVA AG, Postfach, 8035 Zürich.

wir suchen

### jüngeren baufachmann

für mitarbeit bei kostenschätzung  
kostenvoranschlag  
submission  
terminierung  
kosten- und terminüberwachung  
(objekt-management)

sowie

### bauführer

für die selbständige bearbeitung interessanter objekte  
auf den gebieten schulbau, wohnungsbau-,  
geschäfts- und verwaltungsbau, industriebau.

gleitende arbeitszeit, zeitgemässe sozialeinrichtungen.

**hans r. bader, architekt sia**

4500 solothurn, gibelinstrasse 13, telefon 065 / 2 74 24

Künstlerisch und technisch begabter

### Architekt

sucht verantwortungsvollen Wirkungskreis in Dauerstellung  
mit Aufstiegsmöglichkeit in Zürich oder am rechten Seeufer.

Offerten unter Chiffre SBZ 399, IVA AG, Postfach, 8035 Zürich.



## werkgruppe für architektur + planung

8048 Zürich, Hohlstrasse 602  
Telefon 01 / 62 53 62

### Wir suchen

- für Planungs-, Projektierungs- und Entwurfsaufgaben (Wettbewerbe)

### Architekten mit Vorstellungskraft

zu schöpferischem Einsatz und Entscheiden, selbständig und in Abstimmung auf Partner und Regeln der Teamarbeit.

- in Bauausführungsaufgaben

### Hochbauzeichner

für die saubere Planbearbeitung innerhalb eines Arbeitsteams.

Eintritt sofort oder nach Uebereinkunft. Verlangen Sie Herrn K. Hintermann.  
(Inseratwerbung anderer Zeitung ist unerwünscht.)

Wenn Sie als

### Architekt-Techniker HTL

die Verantwortung für ein kleines Team übernehmen möchten und bereits über praktische Erfahrung im Hochbau verfügen, sollten Sie sich mit uns in Verbindung setzen.

Nebst Organisation und Ueberwachung der Teamarbeit als

### Abteilungschef

hätten Sie sich mit der **Verbesserung** bestehender Normtypen und der **Entwicklung** neuer Norm- und Mehrfamilienhäuser, einschliesslich Erstellung entsprechender Musterbauten, zu befassen.

Unsere Anstellungsbedingungen und Sozialleistungen sind fortschrittlich.

Bitte rufen Sie uns an.

Wir orientieren Sie gerne.



Telefon 063 / 5 29 40 ab 19 Uhr

Gesucht für die selbständige Bearbeitung von interessanten Wohnbauprojekten

### Bauzeichner oder Bautechniker

je nach Eignung für Entwurf, Planbearbeitung, Devisierung oder Bauführung. Angenehmes, freies Arbeitsklima in kleinem Büro, gute Entlohnung. Eintritt sofort oder nach Vereinbarung.

**Hans Mathis, Architekt, 8155 Niederhasli, Niederglatterstrasse 19**  
Telefon 01 / 94 57 06  
(8 Minuten ab Zürich-Seebach)

Eine grosse Bauunternehmung im Limmattal bietet aufgewecktem Jüngling Gelegenheit, eine

### Maurerlehre

zu absolvieren.

Interessenten melden sich bei Herrn Thomas Rinderknecht.

**Beton-Bau AG, 8957 Spreitenbach**  
Industriestrasse 180  
Tel. 056 / 3 59 24 (ab 28. 3.: 71 19 24)

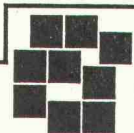

Rinderknecht Unternehmungen

### Baupolizei-Assistenten

beginnen ihre verantwortungsvolle Tätigkeit lange vor dem ersten Spatenstich mit der Begutachtung der Baueingaben in technischer und rechtlicher Hinsicht. Während dem Bau folgen Kontrollen, Abnahmen und Einmessungen.

**Hochbau-, Tiefbau- oder Vermessungszeichner**  
(evtl. auch Bauführer)

mit einigen Jahren Praxis werden auf diese interessante Aufgabe gründlich vorbereitet. Initiative und Ausdauer beschleunigen die vorhandenen Entwicklungsmöglichkeiten.

Für diese Dauerstellen mit fortschrittlicher Entlohnung, Sozialeinrichtung, gleitenden Arbeitszeiten und angenehmem Arbeitsklima erwarten wir gerne Ihre schriftliche oder telefonische Bewerbung.

Ingenieur- und Vermessungsbüro  
**SENNHAUSER, WERNER & RAUCH**  
Dietikon  
Telefon 01 / 88 85 13 (Herr Schweizer)

Auf den Gebieten Wohnungsbau, Geschäftshausbau sowie öffentliche und private Spezialbauten suche ich für sofort oder später

## KALKULATOR

Das Arbeitsgebiet umfasst im wesentlichen folgende Tätigkeiten:

- Kostenvoranschläge
- Arbeitsausschreibungen konventionell und GU
- Vergabungsanträge
- Vertragswesen inkl. GU-Verträge
- Auswertung der Bauabrechnungsdaten

Entsprechend den hohen Anforderungen biete ich ein sehr gutes Salär. Bei Eignung handelt es sich um eine ausbaufähige Dauerstelle.

**Max P. Kollbrunner, 8051 Zürich**  
Architekt BSA/SIA  
Friedrichstrasse 9, Telefon 01 / 41 45 45

Wir suchen

## Hochbauzeichner

Interessenten erhalten auf Wunsch gerne eine Informationsschrift über unsere Firma und unsere Anstellungsbedingungen.



Für die Mitarbeit an den Universitätsbauten auf dem Strickhofareal, evtl. an Heim- und Verwaltungsbauten sowie an Wettbewerben, suche ich selbständige

## Architekt-Techniker Hochbauzeichner(in)

**Max Ziegler, dipl. Arch. BSA/SIA, 8001 Zürich**  
Rämistrasse 27, Telefon 01 / 32 37 59

Gesucht

## Hochbauzeichner(in) Hochbautechniker

für interessante, teilweise grössere Aufgaben.

Wir sind ein kleines Team mit vielseitigen Bauaufgaben — auf Wunsch besteht auch Gelegenheit, sich in die Belange der Bauführung einzuarbeiten. Eintritt sofort oder nach Vereinbarung.

Wenn Sie Wert auf eine ruhige, selbständige Arbeit und eine angenehme Arbeitsatmosphäre legen, rufen Sie mich an.

**W. Boeck, dipl. Architekt ETH/SIA, Albisstrasse 103, 8038 Zürich**  
Telefon 01 / 45 83 00 (Geschäftszeit)  
Telefon 01 / 99 21 04 (abends privat)

## Bauzeichner

nach Winterthur gesucht.

Unser Büro erstellt Industrieanlagen im In- und Ausland. Für die Bearbeitung der bautechnischen Probleme suchen wir einen Bauzeichner. Es kommt nur ein gut qualifizierter Bewerber in Frage, dem wir auch eine gut bezahlte Dauerstelle mit zeitgemässen Sozialleistungen bieten können.

**ZINGG AG, Büro für Industriebau**  
8400 Winterthur, Rundstrasse 36  
Telefon 052 / 22 44 23 / 24, privat 052 / 31 16 77

Gesucht in nettes Team

## Eisenbetonzeichner(in)

für interessante Bauaufgaben. Gutes Arbeitsklima, grosszügige Ferienregelung, Leistungslohn.

Automatische Berechnung und Reinschrift von Eisen- und Materiallisten sowie programmierte statische Berechnungen auf büroeigener Anlage.

**G. BAUM, Ingenieurbüro ETH/SIA**  
8008 Zürich, Seehofstrasse 4, Telefon 01 / 47 64 74

Wir suchen initiative

## Bauführer/Hilfsbauführer Bauzeichner

Für gut ausgewiesene Fachleute haben wir interessante Aufgaben zu bieten.

Melden Sie sich bitte telefonisch unter  
**Nummer 01 / 36 09 00**

oder mit einem kurzen Bewerbungsschreiben an unsere Postadresse,  
**Stockerstrasse 38, 8002 Zürich.**

Unser Herr Hagedorn wird Sie gerne ausführlich informieren.

**René E. Hatt & Partner AG**  
**Immobilien-Konsulenten**

## Autobahnbau

Für die Bauleitung der Nationalstrasse N 1, Zürich—Winterthur, und für die HLS, Brüttsellen—Hegnau, suchen wir zur Ergänzung des Mitarbeiterstabes einen

## Bauleiter

für die Tiefbauarbeiten einer Grossbaustelle.

Erwünschte Ausbildung: Ingenieur-Techniker HTL oder entsprechende Ausbildung im Strassenbau.

Es kommen nur gut qualifizierte Bewerber in Frage, denen wir eine gutbezahlte Dauerstelle mit Aufstiegsmöglichkeiten bieten können.

**INGENIEURBÜRO HEIERLI, 8307 Tagelswangen**  
Bauleitung N 1 Zürich—Winterthur  
Wangenerstrasse, Telefon 052 / 32 46 26

Wir suchen in Zürich oder Umgebung Lehrstellen für:

## Hochbau-, Tiefbau-, Planungszeichner

Psychologische Lehr- und Beratungsstelle, 8006 Zürich  
Abteilung Berufsberatung, Stampfenbachstrasse 153

Hochbauzeichner übernimmt Zeichnungsarbeit in

### Heimarbeit

Garantiert für prompte und zuverlässige Arbeit. Raum Zürich und Umgebung.  
Offerten unter Chiffre SBZ 397 an IVA AG, Postfach, 8035 Zürich.

## Diplomierter Bauingenieur

mit mehreren Jahren Praxis sucht als Statiker im Raume Basel freiberufliche Arbeitsstelle (Grenzgänger).  
Offerten unter Chiffre SBZ 398 an IVA AG, Postfach, 8035 Zürich.

## Bauingenieur-Techniker HTL

mit 6 Jahren Praxis als Statiker im Wohnungs- und Industriebau sucht neuen, anspruchsvollen Wirkungskreis im Raum Zürich.  
Kontaktaufnahme unter Chiffre SBZ 401, IVA AG, Postfach, 8035 Zürich.

## Diplomierter Bauingenieur ETH (25)

mit 2 Jahren Praxis in Grundbau und allgemeinem Hochbau sucht neue Stelle.  
Offerten bitte unter Chiffre SBZ 402 an IVA AG, Postfach, 8035 Zürich.

Junger, selbständiger

### Bauführer

sucht Stelle im Kanton Zürich (Stadt Zürich ausgeschlossen) auf September 1973. Bevorzugt sind Um- und Wohnbauten.  
Offerten unter Chiffre SBZ 403 an IVA AG, Postfach, 8035 Zürich.

## Tiefbauzeichner-Bauführer

41, mit Erfahrung im Tief- und Strassenbau, inkl. Vermessung, sucht neuen Wirkungskreis. Raum Solothurn—Bern—Freiburg.  
Offerten unter Chiffre SBZ 404 an IVA AG, Postfach, 8035 Zürich.

Uebernehme

## Eisenbetonzeichnerarbeiten

Offerten erbeten unter Chiffre 3725 an Mosse-Annoncen AG, 8023 Zürich.

## Architektur-Modellbau

sucht Aufträge.  
Telefon 01 / 44 05 26

Gutfundierte Holzbaufirma sucht Verbindung mit

### Architekt

für Projektierung von Elementbauten in eigenem Büro im Raume Bern.  
Verbindung unter Chiffre D 900345, Publicitas, 3001 Bern.

Hochbaupolier, Absolvent der Polierschule St. Gallen, sucht im Raum Ostschweiz auf Anfang Mai neuen Wirkungskreis als

### Hilfsbauführer

evtl. auch Tief- und Strassenbau.  
Offerten unter Chiffre SBZ 411 an IVA AG, Postfach, 8035 Zürich.

21jährige

### Hochbauzeichnerin

sucht neuen Wirkungskreis in einem Architekturbüro im Raume Dietikon, Zürich.  
Offerten mit Lohnangaben bitte unter Chiffre SBZ 414 an IVA AG, Postfach, 8035 Zürich.

## Tiefbauzeichner

mit dreijähriger Praxis sucht auf 15. April 1973 oder später Stelle im Raum Winterthur.  
Offerten unter Chiffre SBZ 415 an IVA AG, Postfach, 8035 Zürich.

## Junger Tiefbauzeichner

(stud. math. ETH)

mit Erfahrung in EDV und Vermessung sucht während einigen Monaten interessante Beschäftigung.  
Offerten mit Angaben über das ungefähre Einsatzgebiet und die Entlohnung unter Chiffre SBZ 416 an IVA AG, Postfach, 8035 Zürich.

Suche interessante und selbständige Stelle als

## Alleinsekretärin in Ingenieurbüro

evtl. Architekturbüro. Eintritt 1. 5. 73. Handelsdiplom, Buchhaltungskennnisse, zehn Jahre Berufspraxis in der Baubranche.  
Ausführliche Offerten erbeten unter Chiffre SBZ 417 an IVA AG, Postfach, 8035 Zürich.

Wegen Terminverschiebung übernimmt

## Architekt

in freier Mitarbeit Projektierung, zeichnerische Arbeiten, Devisierungen, Abrechnungen sowie Bauleitungen.  
Offerten unter Chiffre SBZ 418 an IVA AG, Postfach, 8035 Zürich.

## Projektleiter/Bauführer

Dynamischer, junger Baufachmann mit 6jähriger Praxis sucht neuen Wirkungskreis in Architekturbüro oder Generalunternehmung, evtl. als technischer Berater (Bürochef).

Offerten unter Chiffre 44-300 933, Publicitas, 8021 Zürich.

Initiativer, kontaktfreudiger, 27jähriger

### techn. Kaufmann

Bauverwalter

gel. Hochbauzeichner mit Praxis in Stahlbau und Produktionsplanung, Handelsdiplom, erfahren in Menschenführung, Pflegen persönlicher Kontakte (D/F/E), adm. Organisation und Werbung, sucht verantwortungsvolles Tätigkeitsfeld im Bauwesen oder in verwandten Gebieten.  
Offerten unter Chiffre SBZ 406 an IVA AG, Postfach, 8035 Zürich.

## Diplomierter Bauingenieur

mit langjähriger Praxis im Ausland und dreijähriger in der Schweiz als Statiker im Spannbetonbau, hauptsächlich beim Entwerfen vorgespannter Brücken, sucht entsprechende Stelle.

Offerten unter Chiffre SBZ 396 an IVA AG, Postfach, 8035 Zürich.

## Tiefbautechniker

in leitender Stellung mit mehrjähriger Erfahrung in Projektierung, Bauleitung und in der Administration, sucht verantwortungsvolle Stelle in Verwaltung.

Offerten sind erbeten unter Chiffre SBZ 410 an IVA AG, Postfach, 8035 Zürich.

Gesucht

## Hochbauzeichner

in mittleres Team mit vielseitigen Bauaufgaben. Eintritt sofort oder nach Vereinbarung.

Wenn Sie Wert auf ein ruhiges, sonniges, modernes Büro und selbständige Arbeit legen, rufen Sie mich an.

HCH. STAUBLI, Architekt FSAI

Telefon 01 / 25 50 80  
8006 Zürich, Hadlaubsteig 2, bei Seilbahn Rigiviertel

# Zu jeder Jahreszeit echte Wohnbehaglichkeit durch das Herbol-Wärmedämmsystem!

## Herbol WDS

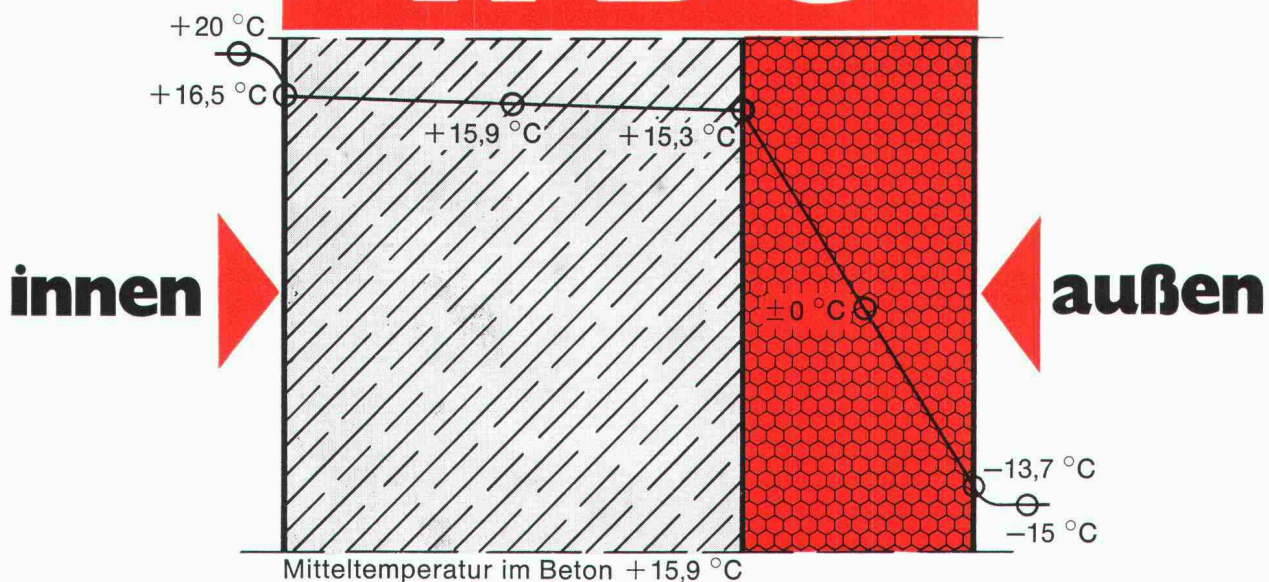

Heizenergie ist teuer! Doch kostspieliger wird es, wenn trotz enormen Heizaufwands kein behagliches (gesundes) Wohnklima erreicht wird!

Hier hilft das Herbol-Wärmedämmsystem in Form einer Außendämmung, als idealer praxiserprobter Vollwärmeschutz, der bis zu 50% Heizkosten spart!

Das Herbol-Wärmedämmsystem (Dämmung, Putz, Außenanstrich zugleich) . . .

- wird komplett geliefert: keine Güte- und Beschaffungsprobleme
- ist handwerklich einfach durchzuführen (keine Schwierigkeiten mit Spezialisten)
- gibt natürliche, elastische (atmende) Fassadenflächen, druck- und wetterfest
- schaltet Innenraum-Verluste aus, weil Dämm-Elemente außen vorgesetzt werden
- überbrückt statische, thermische Baukörperbewegungen und daraus resultierende Schäden (Rißbildungen); eliminiert Wärmebrücken (Pilzbildung)
- eignet sich für Altbausanierung
- ist von der Planung her mit geringem Mehraufwand realisierbar, beachtlich weniger Bauaufwand (Mauerstärken und Heizanlagen)!

Fordern Sie bitte unsere Spezialinformationen sowie unser Handmuster an! Oder lassen Sie unseren technischen Außendienst-Mitarbeiter kommen.

# Kilcher

## informiert

neu:

**KILCHER-Limitgliss<sup>®</sup> - Lager**  
für elastisch begrenztes Gleiten bis  $\pm 7,5$  mm

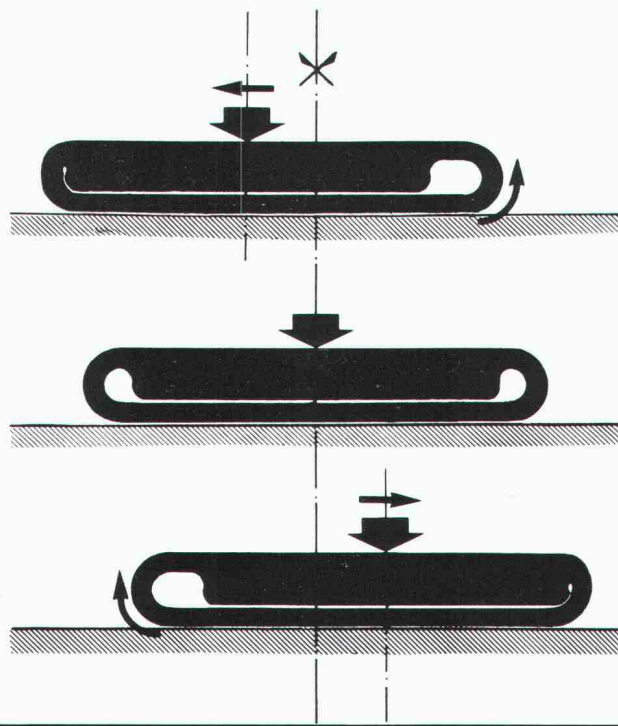

Ausführliche Dokumentation: Telefon 065 45645/49231

Kilcher wächst und sucht neue Mitarbeiter.  
Beachten Sie unser Inserat auf Seite 73.

**F. KILCHER, Bausolationen AG, 4565 Rechterswil**