

**Zeitschrift:** Schweizerische Bauzeitung  
**Herausgeber:** Verlags-AG der akademischen technischen Vereine  
**Band:** 89 (1971)  
**Heft:** 34: SIA-Heft 4/1971

## Werbung

### Nutzungsbedingungen

Die ETH-Bibliothek ist die Anbieterin der digitalisierten Zeitschriften auf E-Periodica. Sie besitzt keine Urheberrechte an den Zeitschriften und ist nicht verantwortlich für deren Inhalte. Die Rechte liegen in der Regel bei den Herausgebern beziehungsweise den externen Rechteinhabern. Das Veröffentlichen von Bildern in Print- und Online-Publikationen sowie auf Social Media-Kanälen oder Webseiten ist nur mit vorheriger Genehmigung der Rechteinhaber erlaubt. [Mehr erfahren](#)

### Conditions d'utilisation

L'ETH Library est le fournisseur des revues numérisées. Elle ne détient aucun droit d'auteur sur les revues et n'est pas responsable de leur contenu. En règle générale, les droits sont détenus par les éditeurs ou les détenteurs de droits externes. La reproduction d'images dans des publications imprimées ou en ligne ainsi que sur des canaux de médias sociaux ou des sites web n'est autorisée qu'avec l'accord préalable des détenteurs des droits. [En savoir plus](#)

### Terms of use

The ETH Library is the provider of the digitised journals. It does not own any copyrights to the journals and is not responsible for their content. The rights usually lie with the publishers or the external rights holders. Publishing images in print and online publications, as well as on social media channels or websites, is only permitted with the prior consent of the rights holders. [Find out more](#)

**Download PDF:** 03.04.2026

**ETH-Bibliothek Zürich, E-Periodica, <https://www.e-periodica.ch>**

**PASSIVOL**

**höchste  
Sicherheit**

**gegen Ölschäden**

**durch Schutzanstrich  
Ihrer Tanklager-Schutzbauten mit PASSIVOL.**

**Im Interesse des Gewässerschutzes und Ihrer  
gesetzlichen  
Haftpflicht!**

PASSIVOL-Oelschutz-  
dispersion ist EMPA-  
geprüft und vom Eidg.  
Amt für Gewässerschutz  
gemäss Anhang 7 der  
Techn. Vorschriften  
anerkannt.  
PASSIVOL-Oelschutz-  
dispersion ist eine

lösungsmittelfreie, leicht  
zu verarbeitende Kunst-  
harzdispersion für  
Beton- und Putzflächen  
in Heizöllagern, Stahl-  
betontanks, Schutz-  
bauwerken usw.

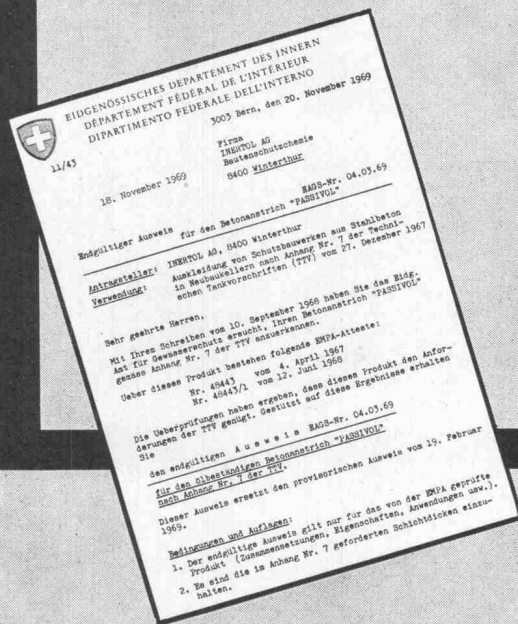

Dank unserer weltweiten  
Oelschutz-Erfahrung  
und dank überragender  
Qualität ist PASSIVOL  
einer der meistver-  
langten Schutzanstriche  
geworden.  
Wenn Sie sich für  
Anstrich- und Beschich-  
tungs-Aufbau, Verarbei-

tung, Materialbedarf  
usw. interessieren, ver-  
langen Sie bitte unsere  
techn. Merkblätter.

Profitieren auch Sie von  
unserer Erfahrung!  
Unsere Berater stehen  
Ihnen gerne zur Ver-  
fügung.



**Bautenschutzchemie  
Techn. Beratungsdienst  
8400 Winterthur Tösstalstrasse 62  
Tel. 052 - 29 33 21**

**INERTOLAG**

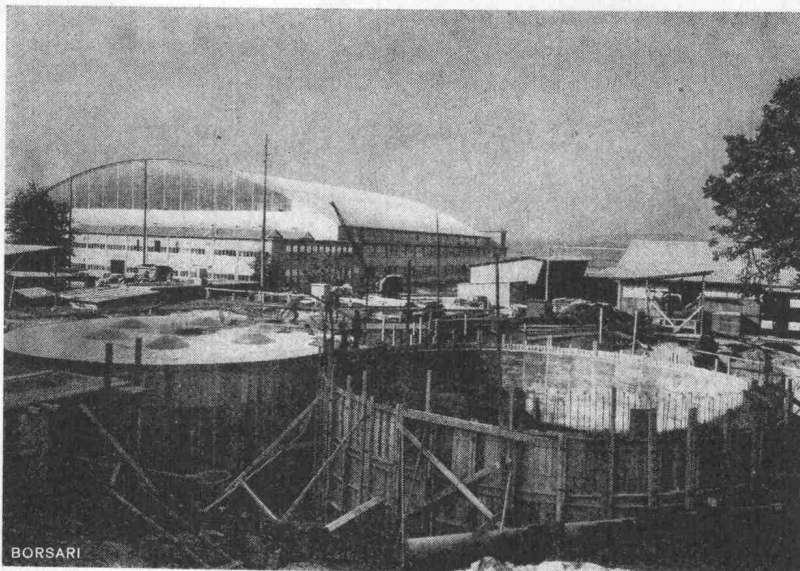

Flughafen-Immobilien-Gesellschaft, Kloten  
7 Tanks, total 5 600 000 Liter Heizöl

Seit über 60 Jahren

## BORSARI-TANKS

Heizöltanks in Stahlbeton mit der unverwüstlichen, temperaturbeständigen Plattenauskleidung.

BORSAFOIL, das erfolgreiche doppelwandige Tankschutzsystem für neue Betontankanlagen. Hohe Sicherheit, einfache Prüfmöglichkeit.

BORSAFOIL-Doppelmantelsystem, auch geeignet für die Sanierung und die Anpassung von Altanlagen an die eidg. technischen Vorschriften.

Gegründet 1873

**BORSARI & CO.** 8702 Zollikon, Telefon 01 / 65 86 55

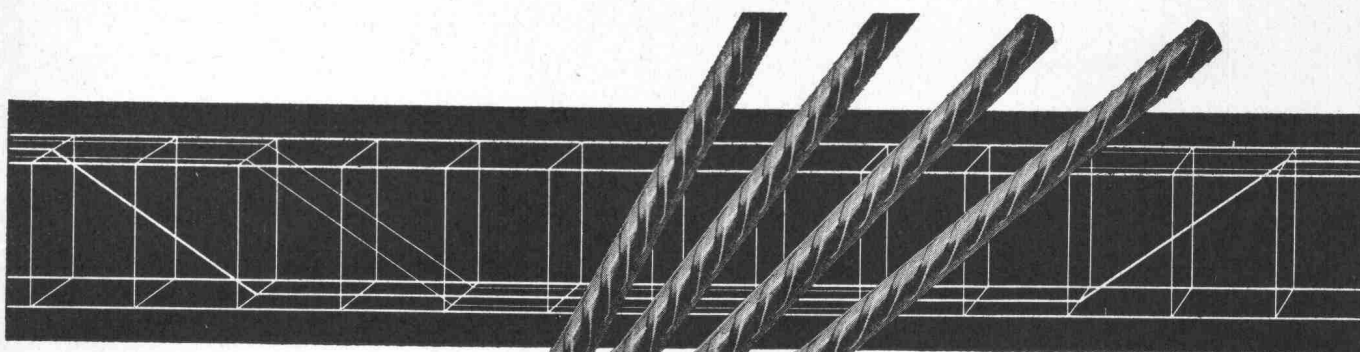

## Elemente



## Rippenstahl

## fi-Distanzhalter

sind ein zeitsparendes Hilfsmittel für das einfachere und genauere Verlegen der oberen Armierung.

- Linien- statt Punktlagerung
- millionenfach bewährt
- und — selbstverständlich billiger

wichtig: ab Lager lieferbar

**Fischer & Co. Drahtwerke 5734 Reinach AG**  
Telefon 064/711555

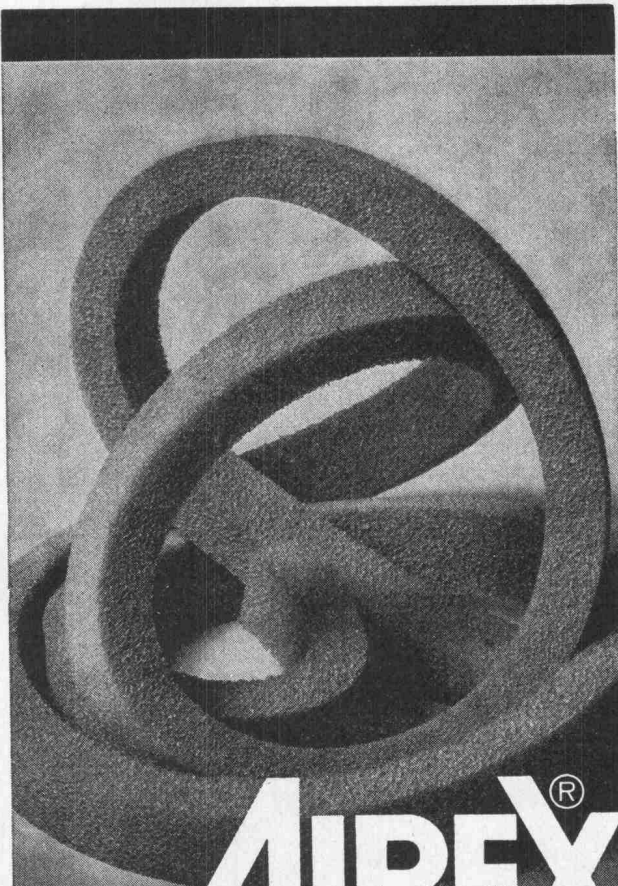

# AIREX<sup>®</sup> Dichtungs- streifen

als Fugenhinterfüll- und  
Dichtungsmaterial für den Hoch-, Tief- und  
Elementbau ● geschlossenzellig ● keine  
Feuchtigkeitsaufnahme ● kein Staub  
● hermetische Abdichtung der Fugen

Fabrikation, Beratung und Verkauf durch  
Airex AG,  
einem Unternehmen der LONZA-Gruppe.  
5643 Sins AG, Tel. 042 66 14 77 ® = eingetragene Schutzmarke

AIREX AG Schaumstoffe, CH-5643 Sins

Ort und Datum:

Senden Sie uns Unterlagen über AIREX<sup>®</sup>-Schaumstoffe.

Firma:

z. Hd. v.:

Adresse:

5070

# zeit- sparend



## Kanal- und Drainrohre

aus Kunststoff sind dank ihrem geringen  
Gewicht mit wenig Aufwand in kürzester Zeit  
zu verlegen. Trotzdem sind Kunststoffrohre  
ebenso strapazierfähig und dauerhaft  
wie herkömmliche Rohre. Lassen Sie sich  
überzeugen!

# BOSSARD+Stærkle

Eisen AG, Zug, Tel. 042 23 11 23

## Garantie für Qualität!

# ROBA-Sickersteine Praktisch und robust

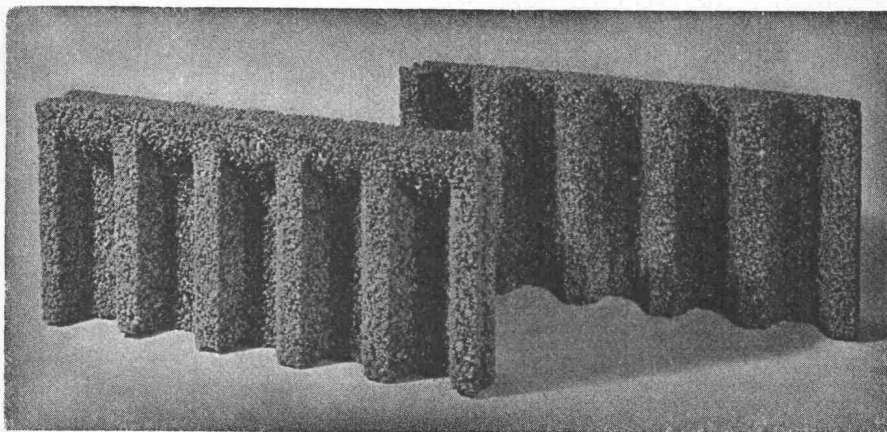

## Ihr Vorteil: Einsparungen

- durch rationelle Erstellung eines besseren Entwässerungssystems
- an Verschleiss von Schalungsmaterial und dessen Transportkosten

## Ihr Vorteil: Verbesserung

- der Entwässerung des Erdreichs
- Belüftung der Fundamente
- der Kanalisation des Sickerwassers

## Ihr Vorteil: Verkürzung der Bauzeit

- durch vereinfachte vollmaschinelle Aufschüttung

Typen: Sickerstein und Abdeckplatte

Masse: 50×25×6 cm

Gewicht: 10 kg

Preis: Fr. 6.80 pro m<sup>2</sup>

(85 Rappen pro Stück) ab Werk

Beziehbar direkt oder durch die Handelsgenossenschaft des SBV und den Baumaterialienhandel

**Element und Baustein AG**

(vormals E. Jucker)

**8307 Kindhausen-Effretikon**

Telefon 01 / 86 41 90

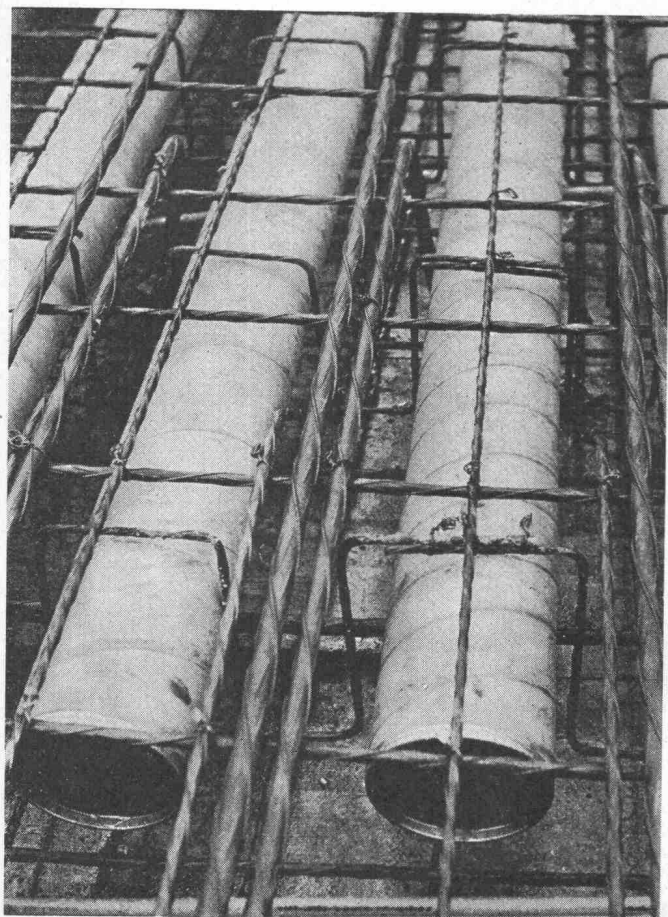

## Schalungsrohre für den Betonbau

Industriebauten

Unterflurgaragen

Schulbauten

Brückenbau

Vorfabrizierte Elemente

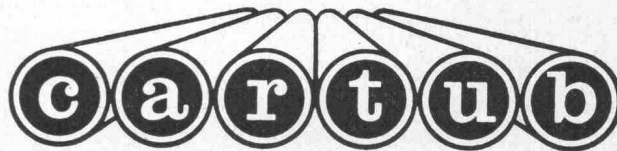

Verlorene Säulenschalungen

**Imprägnieranstalt AG Zofingen**

4800 Zofingen Obere Brühlstrasse Tel. 062 / 51 35 44

**Grundwasser-  
isolationen ohne  
äussere Betonwanne**

Geschäftshäuser, Unter-  
niveaugaragen, Industrie-  
bauten, Strassenunterfö-  
hrungen, Tunnelbauten, Was-  
serreservoirs, U-Bahnen,  
Elektrizitätszentralen.

**Oelschutz-  
isolationen**

Raffinerien, Oelabfangwan-  
nen, Tankkeller, Oelager,  
Metall- und Betontanks,  
Steh tanks, Strassen, Pipe-  
lines, Kanalbauten

**Feuchtigkeits-  
isolationen**

Bodenfeuchtigkeit von nicht  
unterkellerten Räumen, ge-  
gen aufsteigende Feuchtig-  
keit bei Mauerwerk, nicht  
drückendes Oberflächen-  
wasser gegen Heizöl und  
agressive Stoffe.

**Trinkwasser-  
reservoirs**

Zivilschutzanlagen, Spitäler  
usw.

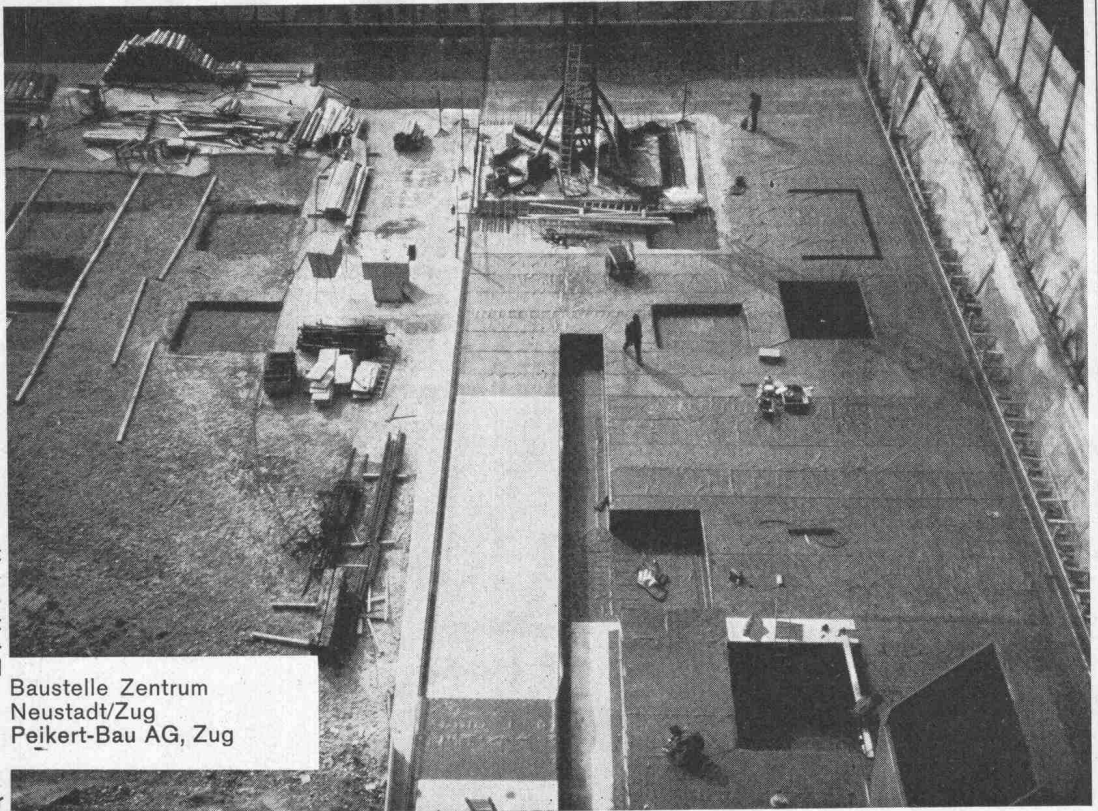

Baustelle Zentrum  
Neustadt/Zug  
Peikert-Bau AG, Zug



**ISAFLEX AG**

Freiestrasse 52, 8952 Schlieren, Tel. 051 / 98 37 67

**Elastische PVC-Isolationen**

Schlieren  
Zürich  
Lausanne  
Frankfurt a/Main

**PASSAVANT-DACHABLÄUFE**

mit senkrechtem und seitlichem Abgang

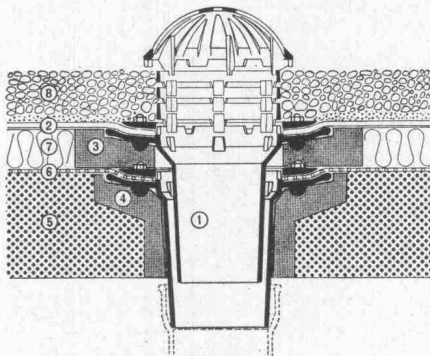

Kiesschüttdach, 2teilig

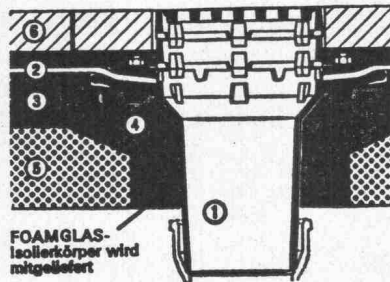

FOAMGLAS-  
Isolierkörper wird  
mitgeliefert

Dachterrasse, einteilig

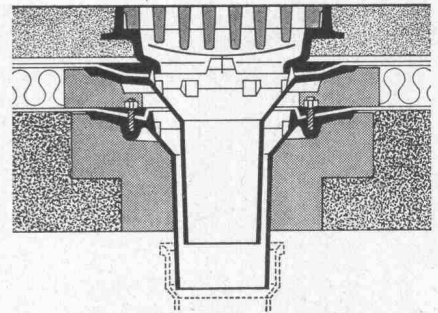

Warmdach, befahrbar, 2teilig

**Keine  
Aussparungen**  
*Isolierkörper in  
Schalung legen*  
*Keine Kältebrücken*  
*sofortiges Ableiten,  
des Dachwassers.*

**Ob befahrbar oder nicht:**

PASSAVANT löst die Probleme der Flachdachent-  
wässerung endgültig. Verlangen Sie den Spezialpro-  
spekt für viele Möglichkeiten mit Devisierungsunter-  
lagen für den Spengler bei

**WERNER MAAG ZÜRICH**

Zeltweg 44 · 8032 Zürich · 051 / 32 75 80

-----  
Name \_\_\_\_\_  
Adresse \_\_\_\_\_  
-----

# Elektronisches Rechnen+ Datenverarbeitung im Bauwesen

**Statik** : Brückenbau · Hochbau · Grundbau  
**Straßenbau + Vermessung** : Straßenachse ·  
 Knotenpunkte · Absteckung · Massenermittlung  
**Baubetrieb** : Ausschreibung · Preisspiegel ·  
 Netzplantechnik · Bauabrechnung · Nachkalkulation  
**Rechnungswesen** : Lohn + Gehalt ·  
 Gerätemiete ·  
 Lochstreifenbewertung

## RIB

Recheninstitut für das Bauwesen

7000 Stuttgart 80, Schulze-Delitzsch-Straße 28  
 Postfach 800780, Tel. (0711) 73 30 67, FS. 07-255580

8000 München 12, Schwanthaler Straße 110  
 Tel. (0811) 53 11 33 · 53 80 708

4100 Duisburg, Mülheimer Strasse 75, Postfach 196  
 Tel. 02131 / 33 75 35, FS 08-55702

CH-8037 Zürich, Okenstr. 4, Tel. 01 / 60 39 96, Schweiz

Wand aus Struktur-Glasbausteinen (P. C. Wedge, Keilmuster) mit Zarge und Holz-  
 ture Dekorative Wirkung,  
 Viele Kombinationsmöglich-  
 keiten.

Weitere Muster: Pyramid,  
 Harlekin, Blatt.

Glasbausteine sind licht-  
 durchlässig, schallsolier-  
 end (Mittelwert 41 Dezibel),  
 feuerhemmend (Isolation k-  
 Wert 2,54). Kurze Liefer-  
 fristen.

**SCHNEIDER  
 + SEMADENI**

8004 ZÜRICH

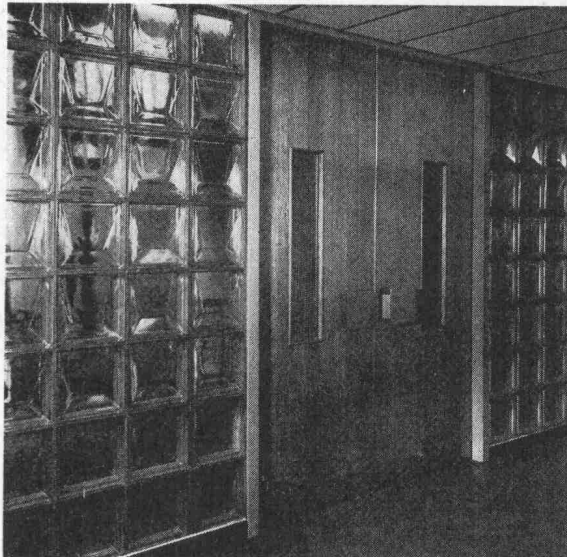
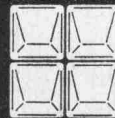

Verlangen Sie bitte unverbind-  
 lich unsere Vorschläge und  
 Kombinationszeichnungen.

Spezialfirma für Glasbeton-  
 bau, 8004 Zürich, Feldstr. 111  
 Tel. 051 / 27 45 63 u. 23 78 08

# HAMO automatic

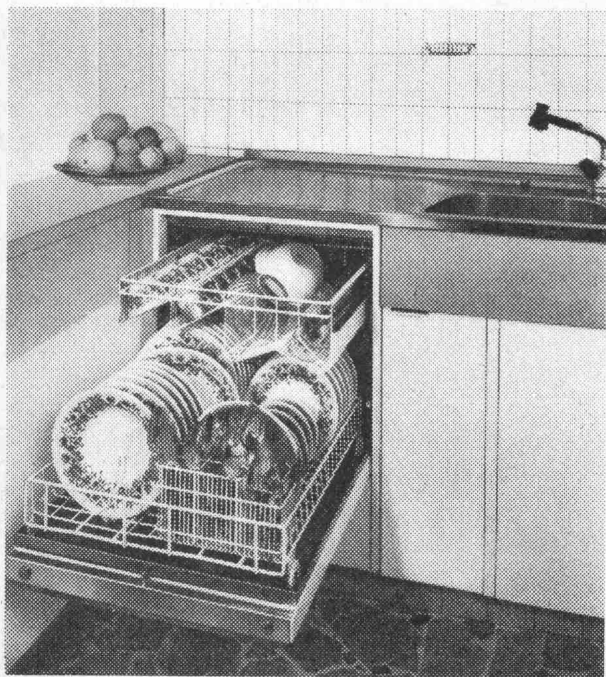

Geprüft und empfohlen vom Schweizerischen  
 Institut für Hauswirtschaft (SIH)

## Der ideale Geschirrwashautomat für den Haushalt . . .

**Grosses Fassungsvermögen.** Ausser dem Tafelgeschirr von 7 bis 8 Personen fasst die Maschine zusätzlich Platten, Schüsseln, Pfannen usw.

**Bauart.** Moderne Linie, Inox 18/8. Küchenbau-Normmass 55/76/58 cm.

**Enorme Waschleistung** dank dem unverändert übernommenen Waschsyst. unserer grossen gewerblichen Geschirrwashautomaten.

**Programmwahl** mit neuzeitlicher Drucktastenschaltung.

**Expressprogramm** mit nur 12 Minuten Laufzeit. Ideal bei Besuch oder Party. Auch hier wird Ihr Geschirr garantiert einwandfrei gewaschen, gespült und getrocknet.

**Schonprogramm** für kostbares Porzellan und diffizile Gläser.

**Kein Vorwaschen.** Dies wird durch die Maschine automatisch besorgt.

**Tellerwärmen.**

**Kundendienst** in der ganzen Schweiz durch fahrende Servicemont. garantiert.

**HAMO AG**

2500 BIEL-BIENNE  
 Solothurnstrasse 140  
 Telefon 032 / 42 40 23

**BON**

Verlangen Sie unverbindlich weitere Unterlagen direkt beim  
 Hersteller.

Name:

Strasse:

Ort:

sbz

# GABS Hängeregistratur für Zeichnungen und Pläne

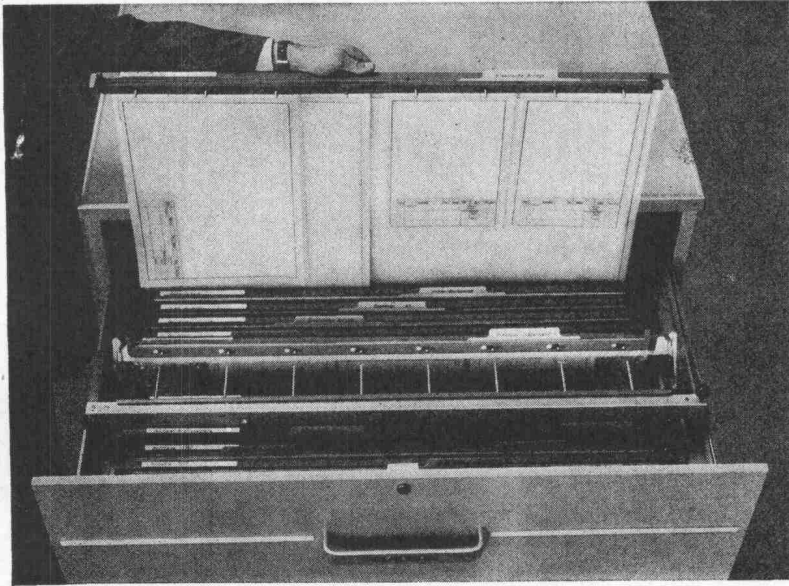

Ein durchdachtes System, das sowohl die laufende Ablage wie auch die Archivierung von Zeichnungen und Plänen auf rationellste Weise löst.

- Uebersicht, Ordnung und Zeitgewinn dank Sichtregistratur
- Unterteilung der Pläne in Gruppen und Nummernserien
- Verschiedene Formate in einem Ordner
- Planschonende Aufbewahrung
- Schnelles Entnehmen und Wiedereinordnen der Pläne

Als Schrank oder Truhe lieferbar

**GABS**

Aktiengesellschaft

8304 Wallisellen

Telefon 051 / 93 25 93

Büfa Halle 4 Stand 409

**SCHICHTEX-  
SPEZIAL-  
IM HALLENBAU**  
mit den roten Punkten

Mit PVC-FOLIE  
als Dampfbremse, weiss,  
abwaschbar.

Weitere fertige Untersichten  
in 10 verschiedenen Ausführungen.

THERMO-SCHALLSCHLUCKPLATTE  
für erhöhte akustische und thermische  
Anforderungen.

AKUSTIKPLATTE für höchste Ansprüche,  
Spannweite bis 250 cm,

SCHICHTEX-HS mit Styropor P15,  
Brandklasse III, im Massivbau.

Aus schwer entflammbarem  
Styropor, Brandklasse V,  
Raumgewicht 18-20 kg/m<sup>3</sup>,  
Längen bis 300 cm,  
Breite 62,5 cm.

**Bau-Industriebedarf AG**

Lange Gasse 13, 4002 Basel  
Telefon 061 22 56 20





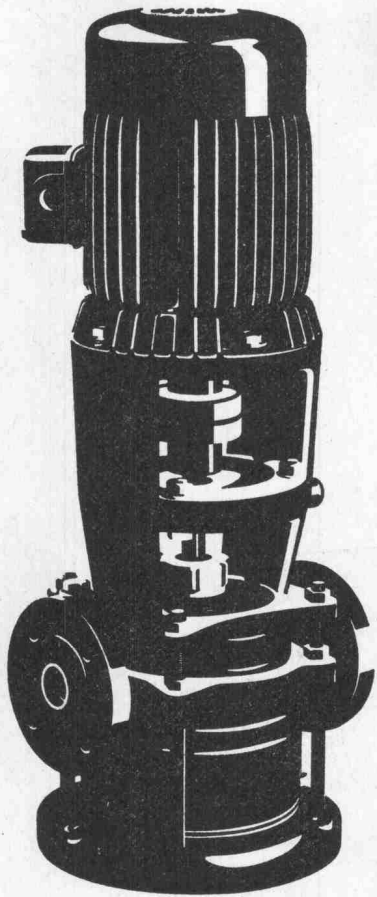

# Auch Ihre Pumpe ist im breiten SIHI-Programm

Zentrifugal- und selbstansaugende Pumpen bis 6000 l/min  
für Kalt- und Heisswasser  
für Treib- und Brennstoffe  
für Wärmeträgeröl  
für Lösungsmittel und Säuren

Kondensatpumpen zum Fördern von siedendem Wasser bei  
einer erforderlichen Zulaufhöhe von nur 20–60 cm.

Tauchpumpen für Schmutzwasser und Fäkalien

Automatische Fäkalienhebeanlagen

Flüssigkeitsring-Vakuumpumpen P abs. 25 Torr  
kombiniert mit Gasstrahler P abs. 6 Torr

SIHI-Pumpen sind immer richtig.  
Nicht zuletzt auch wegen unseres Beratungsdienstes  
und der kurzen Lieferfristen.

## PUMPENBAU SCHAFFHAUSEN AG

8200 Schaffhausen Goldsteinstrasse 2 Telefon 053-43021

84 PS

Bei Renovationsarbeiten sind ECO-Multiplex-Platten Abachi besonders praktisch.

Da muss man improvisieren können.

Mit ECO-Multiplex-Abachi lässt sich fast alles machen.

Tablare, Sturz Bretter, Sockelleisten, Rolladenkästen, alle Bauschreinerarbeiten.

ECO-Multiplex-Platten brauchen keine Kantenumleimer.

Tadellos die Oberfläche und die Kanten, und so preisgünstig.

**ECO-Multiplex Abachi — die ideale Bauplatte.**

Verlangen Sie unsere Preislisten und Handmuster!

**ECO** ECO AG  
Sperrholz- und Türenfabrik  
6162 Entlebuch LU  
Telefon 041/87 52 42

Lieferung durch den Sperrholzhandel

Ausbau Bürohaus Basler + Hofmann:  
Die Schreinerarbeiten von

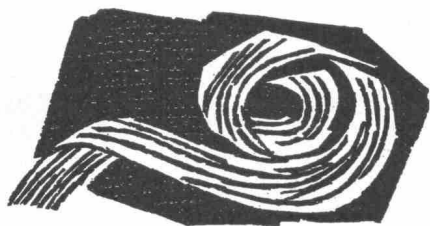

# Ruedegg

Mönchaltorf Telefon 86 93 44  
Esslingen, privat 86 74 03



## Plast'o Light die moderne Lichtkuppel

aus Acrylglas, wetterbeständig, **nicht vergilbend**, einschalig und doppelschalig, glasklar oder opal, auch mit Lüftungsvorrichtung sowie in schwer brennbarer Qualität lieferbar.

Verwenden Sie als Zargen unsere kostensparenden Aufsatzkränze aus Kunststoff.

**Gerberei Schneider AG, 3507 Biglen**  
Abteilung Kunststoffe                      Telefon 031 / 91 54 91

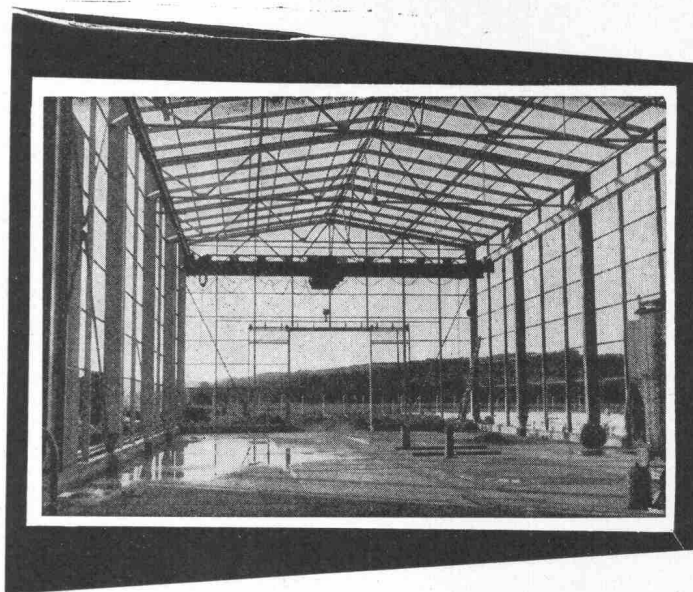

Stahlhochbau      Behälter      Schlosserei  
Brückenbau      Silos      Metallbau  
Ingenieurbureau

**PREISWERK & ESSER**

Basel                      Schönaustr. 10  
Tel. (061) 32 46 88

## WEISS-Raumklimageräte

**kühlen, heizen, befeuchten, entfeuchten,  
belüften, entstauben.**

Für alle Räume in Alt- und Neubauten  
Ein komplettes Programm eigener Herstellung



AUTOFRIGOR AG 8052 ZÜRICH  
Schaffhauserstrasse 473  
Telefon 051/48 15 55  
Telex 54 956

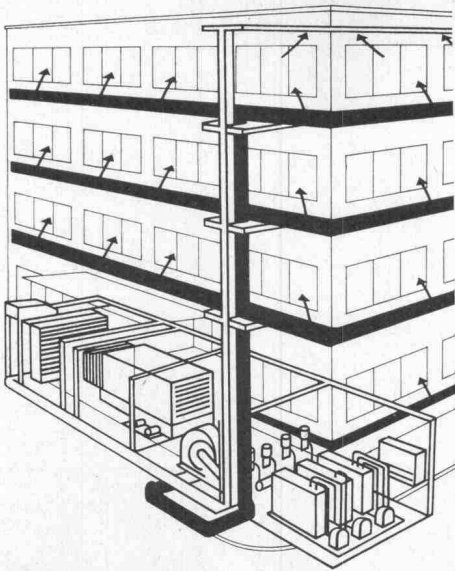

## Band 2 ist lieferbar

Das zweibändige Werk enthält alle Unterlagen, die zur Errichtung oder Erweiterung und Modernisierung von Produktionsanlagen notwendig sind. Die technologischen und baulichen Probleme, die bei der Projektierung auftreten, sowie verschiedene Lösungsmöglichkeiten werden mit ihren Vor- und Nachteilen behandelt. Während der 1. Band über die Funktionen des Standortes, des Verkehrs und des Betriebes unterrichtet, wird im 2. Band ausführlich über Lagerung, Beleuchtung, Farbgebung, Schall- und Erschütterungsschutz, Raumklima, Nachrichtenübermittlung, Verwaltung, Laboratorien und Prüfräume, Spezialbauten und vieles andere informiert. Beide Bände können unabhängig voneinander verwendet werden. Ein ausführlicher Prospekt kann vom Verlag angefordert werden.

Band 1 ist zur Zeit nicht lieferbar. Eine Neuauflage erscheint im 3. Quartal 1972.

**Leserkreis:** Werkleiter, Technische Leiter, Bau- und Betriebsingenieure, Technologen, Industriebauer, Projektanten, Architekten, Techniker, Hauptmechaniker, Planungsleiter, Oekonomen, Lehrkräfte und Studenten an Bau-, technischen und ökonomischen Hoch- und Fachschulen.

Ihre Bestellung senden Sie bitte an eine Fachbuchhandlung oder direkt an den Verlag.

### Betriebseinrichtung

Band 2: Entwurfsgrundlagen für Projektierung und Rekonstruktion

Dr.-Ing. H.-P. Mosch  
und Dr.-Ing. G. Kossatz

21 x 30 cm, 380 Seiten, 2026 Abbildungen,  
236 Tafeln, Kunstleder, 70,— M



### VEB VERLAG TECHNIK

DDR-102 Berlin, Postfach 41

Deutsche Demokratische Republik

## Neubauten Maschinenfabrik Heberlein

Projektierung und Ausführung der

# vollisolierten Fassadenkonstruktion

mit Trockenverglasung

mit Laufstegen und vorgehängtem  
permanentem Sonnenschutz



## Gebr. Tuchschnid AG

8500 Frauenfeld

Neubau Geschäftshaus Rehalp:

Ausführung der elektrischen Installationen  
und der Telefonanlage

Aktiengesellschaft

GOTTFRIED MAAG

Gerechtigkeitsgasse 14, 8022 Zürich

Telefon 01 / 25 79 27



Ausführung der  
Glaserarbeiten,  
Fassadenelemente  
in Meranti-Holz

**G. Schär & Co.**

Fensterfabrik  
und Bauschreinerei  
9500 Wil

Wehntalerstr. 17 8057 Zürich ☎ 051 26 16 14



## Sprengprobleme

Haben Sie **Sprengprobleme**, die Sie mit **konventionellen Mitteln** nicht lösen können?

Diese Sorge nehmen wir Ihnen ab. Durch die Entwicklung eines besonderen Verfahrens garantieren wir Ihnen

**eine absolut gefahrlose Sprengung.**

Betonbrennen überflüssig, keine Rauch- und Hitzeentwicklung.

Unsere Stärke: **Sprengen ohne Detonation.**

- Findlinge, Abbruchobjekte, Betonmauern, Betonstrassen
- Kranensockel, Ueber- und Unterführungen, Durchbrüche
- Ausbrechen von Liftschächten, Ueberprofil von Brandmauern, Brückenabbrüche

**Armierungsstärke spielt keine Rolle.**

Arbeiten werden in der ganzen Schweiz ausgeführt.

**BAU-SPRENG AG Zürich, Telefon 01 / 35 14 03**



die kaltverklebbare  
Bitumen-Kunststoff-Folie,

# dichtet-sperrt-spart und isoliert.

## GRACE AG

Teroson-Abteilung, Neugasse 6, 8005 Zürich  
Telefon 051/42 47 11-13

Nehmen Sie mit uns Kontakt auf!

# Mörtel-Zusatz für Sichtmauerwerk



## LAMIT<sup>®</sup> E11

**Anwendung:** Als Zusatz zu reinem Zementmörtel

**Vorteile:** Kein Fillerzusatz nötig (bei Sand mit hinreichendem Feinanteil), verbesserte Verarbeitbarkeit des Mörtels, Nachfugen entfällt (ausbügeln genügt), günstige Abbindebedingungen, erhöhte Haftung zwischen Stein und Mörtel.

Lieferform: Trockengemisch in Plastikbeutel, Inhalt ist auf die Verwendung von 1 Sack Bindemittel (50 kg) abgestimmt.

**Generalvertrieb**  
corex Basel AG  
Lindenhofstrasse 28  
Postfach, 4002 Basel  
Tel. 061/22 23 00

Hochhaus-Fenster  
Fenster Kiefer  
Wohnhaus-Fenster  
Fenster Kiefer  
Schulhaus-Fenster  
Fenster Kiefer  
Fabrik-Fenster  
Fenster Kiefer  
Norm-Fenster  
Fenster Kiefer  
Holz-Fenster  
Fenster Kiefer  
Holz-Al.-Fenster  
Fenster Kiefer  
Aluminium-Fenster  
Fenster Kiefer  
Kunststoff-Fenster  
Fenster Kiefer



Fenster Kiefer AG  
Bachstrasse 15  
8038 Zürich  
Tel. 01 45 24 55

# FEUER- FESTE ERZEUG- NISSE

aus Schamotte  
Sillimanit, Korund  
Karborundum  
Leichtqualitäten  
Säurebeständige  
Erzeugnisse

Steinzeug-  
Bodenplatten



TONWERK LAUSEN AG

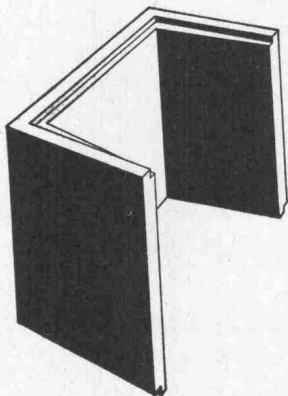

## Vorfabrizierte Schutzraum-Lichtschächte

genehmigt vom Bundesamt für Zivilschutz  
2 Modelle: Für 1 Atü oder 3 Atü Schutz-  
räume. Lichtmass: 80x60 cm.

Lichtschacht für 1 Atü Schutzräume für normalen Wohnungsbau		Lichtschacht für 3 Atü Schutzräume für Sammel-Schutzräume	
Bauhöhe cm	Gewicht kg	Bauhöhe cm	Gewicht kg
130	507	130	725
50	195	50	275

Verlangen Sie bitte den Spezial-Pro-  
spekt oder wenden Sie sich an Ihren  
Baumaterial-Lieferanten.

# comolli

Comolli's Erben AG Betonelemente  
5620 Bremgarten Tel. 057/51414

# Stellen- und Gelegenheits-Anzeigen

## Tarif

1/1 Seite 185 x 259 mm Fr. 560.—	1/4 Seite 185 x 60 mm 90 x 128 mm Fr. 140.—	1/12 Seite 90 x 40 mm Fr. 47.—
1/2 Seite 185 x 128 mm 90 x 259 mm Fr. 280.—	1/6 Seite 185 x 40 mm 90 x 84 mm Fr. 94.—	1/16 Seite 90 x 28 mm Fr. 35.—
1/3 Seite 185 x 84 mm Fr. 187.—	1/8 Seite 185 x 28 mm 90 x 60 mm Fr. 70.—	1/24 Seite 90 x 18 mm Fr. 24.—

Chiffregebühr Fr. 2.—  
Stellengesuche werden nur noch schriftlich entgegengenommen.

**IVA AG für internationale Werbung, 8035 Zürich**  
Beckenhofstrasse 16, Tel. 051/26 97 40, PC 80-32735

Ermässigte Preise  
ohne Rabatt  
für  
Wiederholungen

Anzeigenschluss: Mittwoch der Vorwoche, 10 Uhr.  
Sofern drucktechnisch möglich, kann der Anzeigenschluss bis Donnerstag der Vorwoche, 10 Uhr, verlängert werden.

Filialen:  
1004 Lausanne, 19, av. de Beaulieu, Tel. 021 / 34 72 65  
1204 Genève, 8, rue du Marché, Tel. 022 / 26 03 45

Direktion  
der eidgenössischen  
Bauten

Direction  
des constructions  
fédérales

Direzione  
delle costruzioni  
federali



Für unseren Dienstzweig Bauten im Ausland, mit Sitz in der Nähe des Berner Hauptbahnhofes, suchen wir

## Architekten oder Architekt-Techniker HTL

zum selbständigen Bearbeiten von Projekten und für Oberbauleitungen von Botschaftsgebäuden und Residenzen **im Ausland**. Jüngere Kandidaten mit guten Französisch- und Englischkenntnissen erhalten den Vorzug.

Wir bieten:

- Dauerstelle mit guten Aufstiegsmöglichkeiten
- zeitgemässe Besoldung mit vorteilhaften Sozialleistungen
- Fünftagewoche
- angenehmes Arbeitsklima

Bewerber laden wir ein, ihre Offerte mit Lebenslauf, Zeugniskopien und Foto zu richten an die  
DIREKTION DER EIDG. BAUTEN, 3003 BERN

Wir suchen für unser Ingenieurbüro in Solothurn

## Eisenbetonzeichner oder -zeichnerin

für die Bearbeitung verschiedener interessanter Hochbauprojekte.

Wir bieten ein angenehmes Arbeitsklima, gute Entlohnung, 5-Tage-Woche.

Eintritt sofort oder nach Vereinbarung.

Bewerbungen und Anfragen bitten wir zu richten an

**Bernhard Meyer & Co., Ingenieurbüro, 4500 Solothurn**  
Patriotenweg 8, Tel. 065 / 2 35 89

Kleines Architekturbüro sucht «grosse Leute»

## Bauzeichner-Bauführer

mit vielseitigen Interessen für alle Arbeiten vom Projekt bis zur Einrichtung.

Anforderungen: Humor und guter Wille.

Eintritt: sofort oder nach Vereinbarung.

Architekturbüro Hans Peter Aebi  
Blümlisalpstrasse 69, 8006 Zürich, Tel. 01 / 26 21 65

Für die Bearbeitung interessanter privater und öffentlicher Aufträge  
suche ich qualifizierte

## Bauführer Architekt-Techniker HTL Bauzeichner

**Erwin Müller, Architekt SIA, 8032 Zürich**  
Eidmattstrasse 38, Tel. 01 / 47 92 44

Zur Ergänzung unseres Mitarbeiterstabes suchen wir für die Bearbeitung anspruchsvoller Aufgaben

## Architekt-Techniker HTL

- Leiter eines Arbeitsteams
- Projektbearbeitung
- Ausführungsvorbereitung

Für eine qualifizierte Persönlichkeit (30—40 Jahre) bestehen Aufstiegsmöglichkeiten.

Planungsbüro Kantonsschule Zürich-Oerlikon

T. Gersbach, P. Kollbrunner, C. Guhl, dipl. Arch.  
Carmenstrasse 25, 8032 Zürich, Tel. 01 / 34 36 47

Ich suche per sofort oder nach Uebereinkunft

## Bauzeichner

- für die Bearbeitung interessanter öffentlicher und privater Bauvorhaben.
- Mithilfe an Wettbewerben.
- Angenehmes Arbeitsklima in kleinem Team.

**T. Gersbach, dipl. Architekt SIA**  
Carmenstrasse 25, 8032 Zürich, Tel. 01 / 47 57 55

Langjährig zu vermieten

### Büroräumlichkeiten

am Zürichberg, Nähe Rigiplatz und Hochschulen. Sehr ruhige Lage, schöne Aussicht, immer Parkplätze, 4-5 Räume, ca. 110 m<sup>2</sup>, mit grossem Archiv bzw. Atelierraum, Linienwähleranlage. Bezug sofort oder nach Vereinbarung.  
Miete p. Mt. ca. Fr. 1500.— inkl. Nebenkosten.  
Tel. 01 / 60 24 31

### Entwurfsarchitekt

Architekt-Techniker HTL, mit langjähriger Praxis in Planung, Entwurf, Projektierung, Konstruktion, Wettbewerbserfolgen sucht neuen, leitenden Wirkungskreis oder Partnerschaft oder freie Mitarbeit.

Offerten unter Chiffre SBZ 632 an IVA AG, Postfach, 8035 Zürich.

26jähriger

### dipl. Bauingenieur ETH

sucht neue Stelle auf 1. Januar 1972.

- Erwünschtes Arbeitsgebiet: Projektierung von Brücken in Stahl und Beton, evtl. Verkehrsplanung.
- Bisherige Tätigkeit: Projektierungen im Hoch- und Tiefbau.
- Neuer Wohnort: Innerschweiz, Südschweiz oder Graubünden.

Angebote unter Chiffre SBZ 630 an IVA AG, Postfach, 8035 Zürich.

Architekt, jung, ideenreich, übernimmt in freier Mitarbeit

### Projektierung und Ausführung

von Umbauten, Inneneinrichtungen, Neubauten sowie Bearbeitung von Planunterlagen.

Offerten unter Chiffre OFA 1251 Zo an Orell Füssli Werbe AG, Postfach, 8022 Zürich.

Erfahrener

### Bauführer

und gewandter

### Hochbauzeichner

finden in unserem modernen Büro interessante und vielseitige Aufgaben. Schulbauten, Wohnbauten, Wettbewerbe, Ortsplanung. Gutbezahlte Dauerstelle, Fürsorgekasse.

Romeo Favero, 8400 Winterthur  
Architekt SIA

Endlikerstrasse 32, Telefon 052 / 29 28 08

Gesucht auf kleineres Architekturbüro initiativer, selbständiger

### Bauzeichner/Bauführer

mit kleinem Wagen. Eintritt nach Vereinbarung.

Offerten an:

Guido Catella, 8002 Zürich  
dipl. Architekt ETH / SIA  
Seestrasse 6, Telefon 01 / 36 55 86

Gesucht

### Hochbauzeichner

für die Bearbeitung interessanter Bauvorhaben in kleinerem Architekturbüro. Angenehmes Arbeitsklima.

Cäsar Rauber, 8032 Zürich  
dipl. Architekt ETH / SIA  
Wetlistrasse 2, Telefon 01 / 53 58 58

### Gesucht

für abwechslungsreiche Büro- und Feldarbeiten auf den Gebieten Strassenbau, Wasserversorgung, Abwasseranlagen

### Tiefbauzeichner

### Vermessungszeichner

Tüchtige Zeichner können sich bei guten Anstellungsbedingungen auf vielseitigen Gebieten des Tiefbaues weiterbilden.

E. Homberger, Ing. SIA, Ingenieurbüro  
9244 Niederruzwil SG, Tel. 073 / 51 10 51

Jüngerer, fachlich sehr gut ausgewiesener Bauingenieur-Techniker HTL übernimmt für Sie

### Bauleitungen

im Tief- und Strassenbau, eventuell auch Hochbau, im Raume Zürcher Oberland, Glattal, Schaffhausen und Vorderthurgau. Verrechnung nach speziellen Vereinbarungen.

Kontaktnahme erbeten unter Chiffre SBZ 625 an IVA AG, Postfach, 8035 Zürich.

## Wir bohren mit Diamant



- Aussparungen in verschiedenen Durchmessern
- vibrations- und staubfrei
- auf den Millimeter genau
- keine Nacharbeiten
- in Betonböden, Wänden, Säulen, Balken usw.
- für das Montieren von Zentralheizungen, Entlüftungen, Klimaanlageanlagen, Abfuhrkanäle usw.

### Diamantbohr AG, 5426 Lengnau

In der Steig 495, Telefon 056 / 51 14 96

## Tiefbautechniker

39jährig, Schweizer, mit fundierter Praxis in Eisenbeton, Stahl- und Holzbau, inkl. Bauführung, Erfahrung auf den Gebieten Kostenvoranschlag, Submission, Abrechnung und Koordination, sucht interessante Stellung in mittlerem Betrieb oder Unternehmen im Raum Luzern.  
Detaillierte Offerten sind erbeten unter Chiffre D-25-302171 an Publicitas AG, 6000 Luzern.

## Bureau d'architecte à Paris

recherche dessinateur ayant grande pratique du bâtiment, libre rapidement. Adresser offres et curriculum vitae à N. Kazis, architecte, 6, rue de la Source, Paris 16e.

Ich bin dipl. Bauingenieur ETH und übernehme in freier Mitarbeit

### statische Berechnungen

im Massiv- und Stahlbau,

### Projektierungsaufgaben und Berechnungen

im Tief- und Grundbau.

### Planbearbeitungen

Prompte und zuverlässige Erledigung.  
Langjährige Erfahrung, beste Referenzen.  
Eigenes Büro.

Bitte nehmen Sie Kontakt auf unter Chiffre SBZ 596, IVA AG, Postfach, 8035 Zürich.

Gesucht

## Bauzeichner oder Bauzeichnerin

zur selbständigen Bearbeitung von Projekten und Ausführungsplänen. Wir bieten gutes Arbeitsklima, schöne, neue Büroräume, gutes Salär und 5-Tage-Woche. Offerten an

Hans Rutz, Holzbau und Architekturbüro, 9248 Schwarzenbach  
Tel. 073 / 22 59 22

Wir suchen in unser Ingenieurbüro Hoch- und Tiefbau

## Eisenbetonzeichner

Ingenieurbüro Schulthess & Erzinger, 8008 Zürich  
Drahtzugstrasse 4 (am Hegibachplatz), Tel. 01 / 53 82 44

Zur Ergänzung meines Mitarbeiterstabes suche ich einen initiativen

## Architekten

für die Planung und Durchführung interessanter Bauaufgaben (Verwaltungsbau, Grossiedlungen usw.).

Angenehmes Arbeitsklima, Fünftagewoche, gute Bezahlung, Dauerstelle.

W. Niehus, dipl. Architekt BSA/SIA  
8008 Zürich, Bellerivestrasse 30, Telefon 01 / 34 11 20

Alteingesessenes, mittelgrosses Ingenieurbüro an guter Verkehrslage, Nähe Bahnhof Enge, mit interessanten Bauaufgaben, Hotels, Schulhäuser, Industriebauten, Geschäfts- und Wohnhäuser, sucht möglichst selbständigen

## Eisenbetonzeichner/Konstrukteur

mit mehrjähriger Praxis, der Wert auf eine Dauerstelle legt.

Wir bieten hohes Salär und gute Sozialeinrichtungen. Auf Wunsch könnte eine sehr preisgünstige, renovierte 3- bis 4-Zimmer-Wohnung mit Zentralheizung und Bad zur Verfügung gestellt werden.

Bitte schreiben Sie uns oder rufen Sie uns an.

Ingenieurbüro Hans Frei & Co., 8002 Zürich  
Schulhausstrasse 55, Telefon 01 / 36 71 61

Modern organisiertes Bauingenieurbüro in der Zentralschweiz, mit langfristigem Bestand an anspruchsvollen Aufträgen im Hoch- und Tiefbau, sucht für örtl. Bauleitungen an Nationalstrassen:

## dipl. Bauingenieur ETH dipl. Ing.-Techn. HTL

Bewerber, welche gewillt sind, mit vollem Einsatz überdurchschnittliche Leistungen zu erbringen und mit entsprechender Salarierung honoriert werden möchten, richten bitte eine Kurzofferte unter Chiffre SBZ 624 an IVA AG, Postfach, 8035 Zürich.

### Sie bringen mit:

Ausbildung als

### Vermessungszeichner

Ausbildung als

### Tiefbauzeichner

Ausbildung als

### Eisenbetonzeichner

Lassen Sie sich von unseren guten Anstellungsbedingungen und Sozialleistungen überraschen. Rufen Sie uns an, um alles Nähere zu erfahren.

Ingenieurbüro J. Cafilisch, dipl. Ing. ETH/SIA  
Zugerstrasse 46, 8805 Richterswil, Tel. 01 / 76 34 80

### Ihre neue Tätigkeit:

Nachführung, Umkartierung, Neuvermessung, Bauabsteckungen

Projektierung, Bauleitung, Quartierpläne

Mitarbeit an Wohn- und Geschäftshäusern

## Politische Gemeinde Rapperswil Projekt-Wettbewerb

Der Gemeinderat von Rapperswil eröffnet einen öffentlichen Wettbewerb zur Erlangung von Planentwürfen für ein Berufsschulhaus im Brunacker beim Stadthofplatz, Rapperswil.

### Teilnahmeberechtigung:

Teilnahmeberechtigt sind alle Architekten, welche in den Bezirken See, Gaster, Ober- und Neutoggenburg seit 1. Januar 1970 ihren Wohn- oder Geschäftssitz haben.

Die Unterlagen können beim Bauamt Rapperswil gegen Hinterlage von Fr. 50.— bezogen werden, die bei Rückgabe bis Ende der Fragenbeantwortung oder bei Abgabe eines vollständigen Wettbewerbsprojektes zurückerstattet werden.

Die Modelle und die Planschnitte für den Altbau werden erst nach dem möglichen Ueberblick über die Teilnehmerzahl angefertigt und den Interessenten zugestellt.

Wettbewerbsfragen sind bis 15. Oktober 1971 ohne Namensnennung an den Präsidenten des Preisgerichtes zu richten.

### Ablieferungstermin:

Für Projekte bis 31. Januar 1972, 18.00 Uhr  
Für Modelle bis 15. Februar 1972, 18.00 Uhr

Das Wettbewerbsprogramm ist von der Wettbewerbskommission SIA am 17. Mai 1971 genehmigt worden. Rapperswil, 4. August 1971

Der Gemeinderat

## Suiselectra

4000 Basel  
Malzgasse 32  
Tel. 061 / 22 00 77

Für die Neubesetzung

### einer leitenden Stelle

in unserer Bauabteilung für die Fachrichtung Strassen- und Tunnelbau (Projektierung im weitesten Sinn) suchen wir

### diplomierten Bauingenieur

(35- bis 45jährig)

Wir erwarten:

- fundiertes Fachwissen
- gute Kenntnisse der Schweizer Verhältnisse
- grosse Verantwortungsfreudigkeit
- Begeisterungsfähigkeit und gutes Einfühlungsvermögen

Wir bieten:

ein umfangreiches, anspruchsvolles, interessantes und vielseitiges Arbeitsfeld sowie zeitgemässe Anstellungsbedingungen.

## Ein Schritt voraus

mit LOBA Farben und Putzen

SAP Baustoffe AG 9306 Freidorf bei St. Gallen  
Tel. 071 / 48 15 45

Architekt-Techniker HTL übernimmt u. a.

### örtl. Bauleitung im Engadin

Offerten unter Chiffre SBZ 568 an IVA AG, Postfach, 8035 Zürich.



## Schweizerischer BANKVEREIN

1872

Sind Sie

### Hochbauzeichner

und suchen Sie eine interessante Stelle in Zürich?

#### Unsere Organisationsabteilung benötigt

für die Planung von Bank- und Büroräumen einen tüchtigen Mitarbeiter.

#### Die Aufgaben umfassen:

Erstellen von Ausführungsplänen  
Überwachung der Ausführung  
Mitarbeit bei der Organisation von Umzügen  
kleinere Dienstleistungen für besondere Anlässe

#### Wir erwarten:

Zusammenarbeit in vorhandenem Team  
rasche Auffassung  
selbständiges und zuverlässiges Arbeiten  
Einfühlungsvermögen für gute Inneneinrichtungen  
Interesse für Organisationsprobleme

#### Wir bieten:

zeitgemässe Anstellungsbedingungen  
entwicklungsfähige Dauerstelle  
ausgebaute Sozialleistungen  
angenehme Arbeitsatmosphäre in modernen Büros

**Eintritt:** möglichst sofort oder nach Vereinbarung.

Setzen Sie sich bitte mit Herrn W. Hug in unserer Personalabteilung (Tel. 01 / 29 50 11) in Verbindung. Er wird Ihnen gerne mehr darüber sagen.

**SCHWEIZERISCHER BANKVEREIN**  
Paradeplatz 6, 8022 Zürich



### Aufzugtreppe Grösste Vorteile auf kleinstem Raum

Mod. 1 75/150  
Mod. 3 70/130

**FELDMANN & CO. AG, Holzbau**  
3250 Lyss BE Telefon 032 / 84 11 84

# Basel-Stadt

Das Stadtplanbüro  
des Baudepartements des Kantons  
Basel-Stadt sucht:

## Architekt- Techniker HTL

als Mitarbeiter bei der langfristigen Planung,  
insbesondere der Quartier- und Grünflächenplanung  
sowie zur Vorbereitung von Wettbewerben und  
Gesamtüberbauungen.

### Anforderungen:

Diplom einer Höheren Technischen Lehranstalt oder  
gleichwertige Ausbildung

## Technische(r) Assistent(in)

für die Mitarbeit bei Stadt- und Verkehrsplanungen

### Anforderungen:

Lehre als Bau- oder Vermessungszeichner

### Wir bieten:

ein ausserordentlich interessantes Tätigkeitsfeld in  
jungem, fortschrittlichem Team; angenehmes  
Arbeitsklima; selbständiges Arbeiten;  
gute Entlohnung und vorbildlich ausgebaute  
Sozialleistungen

### Stellenantritt:

nach Vereinbarung

### Auskünfte

über Ihr Pflichtenheft erhalten Sie beim Stadtplanchef  
oder bei einem seiner engsten Mitarbeiter  
(Telefon 061 / 23 98 40, intern 394)

### Bewerbungen

sind bis spätestens 31. August 1971 zu richten an das

### Baudepartement

Münsterplatz 11, 4001 Basel, Personalsekretariat

Personalamt Basel-Stadt

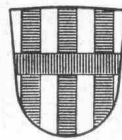

## Projektwettbewerb

zur Erlangung von Entwürfen für  
öffentliche Bauten und Anlagen  
im «Adliker-Büel»,  
Gemeinde Regensdorf.

Primarschulanlage mit 24 Klassenzimmern

1 Kleinhallenbad

Oberstufenschulanlage mit 14 Klassenzimmern

Wohnungen, Amtsräume und Versammlungsräume für  
die reformierte und die katholische Kirchgemeinde

Gemeinschaftsräume für kulturelle und kirchliche  
Anlässe

Teilnahmeberechtigt sind alle Architekten mit Wohn-  
oder Geschäftssitz im Kanton Zürich (seit 1.9.1969),  
ferner Architekten mit Bürgerrecht in einer der Furttal-  
gemeinden (Regensdorf, Buchs, Dällikon, Boppelsen,  
Dänikon, Hüttikon, Otelfingen).

Fragestellung: bis 31. August 1971

Einlieferungstermine: Pläne 14. Januar 1972  
Modell 27. Januar 1972

Bezug der Unterlagen  
ab 1. Juli 1971:

Gemeinderatskanzlei  
Regensdorf  
Watterstr. 114, 8105 Regensdorf

Politische Gemeinde  
Schulgemeinden und  
Kirchgemeinden Regensdorf

Programm von der Wettbewerbskommission SIA genehmigt

# SCHNEIDERCO

Für die Leitung der Gruppe «mobile Trennwände»  
suchen wir einen jüngeren, initiativen

## Baufachmann

Wir beabsichtigen, Sie gründlich in das allenfalls  
noch fremde Sachgebiet einzuführen. Kenntnisse  
im Innenausbau und Metallbau wären allerdings  
von Vorteil.

Dagegen setzen wir voraus, dass Sie Flair zum  
Konstruieren und Entwerfen haben und zudem  
Deutsch und evtl. auch Französisch in Wort und  
Schrift beherrschen.

Ihr Aufgabenbereich umfasst die Beratung  
unserer Kunden, die fachliche Unterstützung des  
Vertreterstabes sowie Massaufnahmen und Kon-  
trollen auf Baustellen.

Richten Sie Ihre schriftliche oder telefonische  
Bewerbung an Herrn A. Müller, intern 311. Wir  
geben Ihnen gerne jede gewünschte Auskunft.

SCHNEIDER & CO. AG, 8401 Winterthur  
Scheideggstrasse 2, Telefon 052 / 89 21 21

# SCHNEIDERCO

## S.O.S.

Mini-Team eines Architekturbüros im Zürcher Unterland sucht per sofort oder nach Uebereinkunft

## Architekt

oder

## Hochbauzeichner

mit etwas Erfahrung als Bauführer.

Nicht nur in der Stadt werden hohe Löhne bezahlt, sondern auch bei uns. Dazu gratis die frische Landluft, Ruhe und einen wunderschönen Blick ins Grüne vom Büro aus. Wie wär's?

Wir freuen uns schon jetzt auf Ihre Offerte und danken Ihnen dafür. Bis bald.

Offerten unter Chiffre SBZ 618 an IVA AG, Postfach, 8035 Zürich.

Wir suchen für unser Architekturbüro in Chur

## Architekt-Techniker HTL

sowie

## Bauzeichner(in)

zur Bearbeitung mannigfaltiger grösserer und mittlerer Bauaufgaben.

Wir bieten angenehmes Arbeitsklima, geregelte Arbeits- und Ferienregelung nach Empfehlungen SIA, Fünftagewoche, Möglichkeit zum Anschluss an die Personalfürsorgekasse mit Lebens- und Invalidenversicherung, 3 Wochen Ferien pro Jahr.

Bewerber mit Praxis werden bevorzugt.

Interessenten wollen sich unter Beilage der üblichen Unterlagen wie Zeugnisse, Praxisausweis, Planbeilagen und Gehaltsanspruch schriftlich oder persönlich melden bei

**Dr. Theod. Hartmann + Co.**  
Architekturbüro, Chur



## RÜEGGER sucht:

in sein Architekturbüro per sofort oder nach Uebereinkunft einen

## Hilfsbauführer/ Bauzeichner

zur Bearbeitung verschiedener interessanter Objekte.

Selbständigkeit, Einsatzwille und positive Einstellung zur Mitarbeit in unserem Team sind die Voraussetzungen für diesen Posten.

Wir bieten gute, den Leistungen entsprechende Entlohnung sowie alle üblichen Sozialeinrichtungen, Fünftagewoche.

Setzen Sie sich bitte unter Telefon 062 / 41 45 32 mit uns in Verbindung, wir geben Ihnen gerne jede weitere Auskunft.

BRUNO RÜEGGER  
ARCHITEKTURBÜRO  
4665 Oftringen



Livable du dépôt

## plaques en béton lavé

grandeurs différents — demandez notre offre spéciale.

**Marmor- und Kunststeinwerk**  
3931 Eyholz VS, Tel. 028 / 6 28 17

## 3 Jahrzehnte Qualitäts-Kunststoffplatte

**RESOPAL**®

<b>Oberflächen:</b>	matt + glanz Porenstruktur Hammerschlag	Kristall Reliefarten naturmatt
<b>Formate in mm:</b>	3650 × 1250 2800 × 1250	2120 × 1020 2120 × 915

Andere Ausführungen auf Anfrage.

**RESOPAL 063 / 2 07 14 4900 LANGENTHAL**

Wir suchen für die örtliche Bauleitung von Grossbaustellen in der Region Zürich qualifizierte

## Bautechniker/Bauführer

Für diesen Vertrauensposten werden solide Berufsausbildung sowie Baupraxis, mehrjährige Erfahrungen in Devisierung, Submission, Ausmass und Abrechnungswesen vorausgesetzt.

Interessante Dauerstelle mit fortschrittlichen Anstellungsbedingungen, Pensionskasse, 5-Tage-Woche. Eintritt nach Uebereinkunft.

Offerten sind zu richten an den Personalchef der

## ERNST GÖHNER AG

Neubauten/Generalunternehmung/  
Elementbau  
Hegibachstrasse 47, Postfach, 8032 Zürich  
Telefon 01 / 53 58 00

Wir suchen für unsere Abteilung Verkehrsplanung und Verkehrstechnik einen

### dipl. Elektrotechniker

#### Aufgaben:

Unterhalt und Ueberwachung der Lichtsignalanlagen im gesamten Kantonsgebiet;

Mitarbeit bei der Projektierung und Erstellung neuer Lichtsignalanlagen;

Projektierung und Bauleitung von Beleuchtungsanlagen an grösseren Strassenknoten.

#### Wir bieten:

zeitgemässe Besoldung, Spesenvergütung und Autoentschädigung.

Wir bitten Sie, zur ersten Kontaktnahme mit unserem Herrn Imhof (Tel. 064 / 22 05 71, intern 626) in Verbindung zu treten oder uns Ihre schriftliche Offerte mit den üblichen Unterlagen einzureichen.

AARG. BAUDEPARTEMENT  
Abteilung Tiefbau, Buchenhof, 5001 Aarau

Wir suchen für unsere Abteilung **Zivilschutz-Innenbau** einen

### Hochbauzeichner

welcher Interesse hat, in einem kleinen Team an den vielseitigen, interessanten Aufgaben der Möblierung, der Innenausbauentwicklung und Gestaltung von grösseren Schutzräumen mitzuwirken.

Was Sie von uns erwarten dürfen:

- ein Ihren Leistungen entsprechendes Gehalt
- abwechslungsreiche Arbeit
- grosszügige Personalfürsorge
- individuelle Arbeitszeit
- moderne Büros an günstiger Lage (nur 6 Minuten zum Hauptbahnhof)
- ein angenehmes Arbeitsklima

Wir erwarten gerne Ihre Bewerbungsunterlagen oder Ihren Telefonanruf.

**Ingenieurbüro Heierli**  
dipl. Bauingenieure ETH/SIA  
Culmannstrasse 56, 8006 Zürich  
Telefon 01 / 60 06 60

Wir suchen

### Eisenbetonzeichner und -zeichnerinnen

für die Bearbeitung von Projekten im Brücken-, Hoch- und Industriebau;

### Tiefbauzeichner und -zeichnerinnen

für die Mitarbeit bei Projekten der Verkehrsplanung und bei der Projektierung und Bauleitung von Strassen, Autobahnen und Kanalisationen.

Wir bieten:

- vielseitige und verantwortungsvolle Tätigkeit in kleinen, selbständigen Arbeitsequipen
- Förderung der Fachkenntnisse durch interne Weiterbildungskurse
- zeitgemässe Anstellungsbedingungen

Stellenantritt: sofort oder nach Vereinbarung.

Telefonieren oder schreiben Sie uns, damit wir Sie zu einer unverbindlichen Besprechung einladen können.

**BALZARI BLASER SCHUDEL**  
Bauingenieure ETH/SIA, Aktiengesellschaft  
3006 Bern, Kramburgstrasse 14, Telefon 031 / 44 69 11

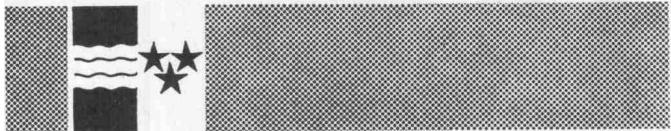

## Zentralverwaltung des Kantons Aargau

Wir suchen für unsere Abteilung Verkehrsplanung und Verkehrstechnik einen qualifizierten

### Verkehringenieur als Sektionschef

#### Anforderungen:

Hochschulbildung, evtl. gut ausgewiesener Bewerber mit Diplom einer höheren technischen Lehranstalt.

#### Aufgaben:

Transportplan, Strassenrichtpläne und generelle Projekte, Bahn- und Busplanung; Projektierung und Bau von Verkehrsanlagen; Begleitung und Ueberwachung der Aufträge der Ingenieurbüros, Mitarbeit in Studiengruppen und Fachkommissionen.

#### Wir bieten:

zeitgemässe Besoldung, interessante und weitgehend selbständige Tätigkeit in kleinerem, dynamischem Team.

Wir bitten Sie, zur ersten Kontaktnahme mit unserem Herrn L. Garfein (Telefon 064 / 22 05 71, intern 627) in Verbindung zu treten oder uns Ihre schriftliche Offerte mit den üblichen Unterlagen einzureichen.

#### **AARG. BAUDEPARTEMENT**

Abteilung Tiefbau  
Buchenhof, 5001 Aarau

Gesucht per sofort tüchtiger

### Eisenbetonzeichner

Ich offeriere moderne Arbeitsbedingungen und ein angenehmes Arbeitsklima.

Gerne erwarte ich Ihren Anruf.

**Eugen P. Oberhänsli, dipl. Ing. ETH/SIA**  
Unter-Geissenstein 12, 6000 Luzern  
Telefon 041 / 44 14 34

#### Zu vermieten in

### Flums

auf etwa Frühjahr 1973, an sehr günstiger Lage, am Postplatz im Dorfzentrum, in Bankneubau

### Büroräumlichkeiten

(eventuell kombiniert mit Wohnung und Archivräumen). Bodenfläche auf einem Stockwerk etwa 140 m<sup>2</sup>, erschlossen mit Personenlift.

Die Räume würden sich für techn. Büro, Architekturbüro, Advokaturbüro, Revisions- und Treuhandbüro, Arztpraxis oder dergleichen eignen.

Seriöse Interessenten für langjährige Miete von Stockwerken oder Teilpartien erhalten den Vorzug.

Ihre Offerte richten Sie bitte an:

**Darlehenskasse, 8890 Flums, Tel. 085 / 3 12 61**



### → Qualitäts-Vollbadverzinkung

als Korrosionsschutz

sauber  
preiswert und  
prompt

→ Aktiengesellschaft  
Kummler & Matter,  
Verzinkereierwerke  
4658 Däniken/SO  
Tel. 062 / 65 11 54

## Kanton Schaffhausen

Beim Tiefbauamt des Kantons Schaffhausen ist die Stelle als

### Oberbauleiter

neu zu besetzen.  
Diese interessante und vielseitige Aufgabe würden wir gerne einem reiferen

### Ingenieur ETH oder Ingenieur-Techniker HTL

übertragen, der gewandt ist im Umgang mit Unternehmern und Privaten und den Bauleitern sowie dem Erdbaulabor mit Umsicht vorsteht.

Durch die kürzlich erfolgte Revision des Besoldungsdekretes ist es möglich, diese Stelle angemessen zu honorieren.

Gerne erwarten wir Ihre schriftliche Bewerbung oder Ihren Telefonanruf (053 / 8 17 77, intern 303).

## Entwurfsarchitekt

gesucht in grösseres Architekturbüro im Raume Zürich.

Interessante und vielseitige Bauaufgaben.

Selbständigkeit und Erfahrung mit überdurchschnittlichem Können sind Voraussetzung.

Gute Honorierung und Sozialleistungen.

Diskretion selbstverständlich.

Bewerbungen mit entsprechenden Unterlagen sind erbeten unter Chiffre 9664 an Mosse-Annoncen AG, 8023 Zürich.

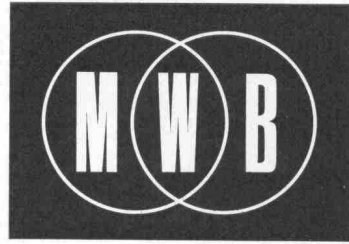

Als bekanntes Unternehmen der Stahl- und Kunststoffverarbeitung, in Buchs im schönen Rheintal gelegen, haben wir in unserem Technischen Büro den Platz für einen initiativen und selbständigen

## Stahlbaukonstrukteur

neu zu besetzen.

Das Aufgabengebiet umfasst:

- Projektierung und Kommissionsführung von Stahlbauten
- Erstellung von Dispositions- und Werkstattzeichnungen
- Verhandlungsführung mit der Kundschaft

Wir bieten:

- ausbaufähige Stellung mit entsprechenden Kompetenzen bei interessanter und vielseitiger Tätigkeit
- leistungsgerechte Entlohnung
- Personalfürsorge und Dienstaltersprämien

Wir erwarten:

- umfassende Kenntnisse im Stahlbau, mit Sinn und Bereitschaft für gute interne Zusammenarbeit.

Unsere Personalabteilung nimmt gern Ihre baldige Bewerbung entgegen.

**METALLWERK AG BUCHS SG**  
9470 Buchs SG, Tel. 085 / 6 20 51



**Gebrüder Pfister**  
**Ingenieurbüro**  
**8340 Hinwil**

Für die Bearbeitung grosser und interessanter Projekte aus dem allgemeinen Tiefbau und Strassenbau benötigen wir noch folgende Fachleute:

## Bauingenieur-Techniker HTL Tiefbauzeichner-Konstrukteur Tiefbau- und Eisenbetonzeichner Bauleiter

Gut ausgewiesenen Bewerbern bieten wir entwicklungs-fähige und in jeder Hinsicht attraktive Stellungen.

Telefonische Kontaktaufnahme:

Telefon Geschäft 01 / 78 04 76  
Telefon Privat 01 / 78 13 50 oder 052 / 32 24 52

## Dipl. Architekt-Techniker HTL

mit Erfahrung in **Planung, Bauleitung, Baumanagement** übernimmt per 1972 entsprechende Aufgaben auf Honorarbasis.

Kontaktnahme unter Chiffre SBZ 619 an IVA AG, Postfach, 8035 Zürich.

Mittleres Architekturbüro in Zürich 6 sucht als Stellvertreter des Chefs selbständigen, initiativen

## Architekten Bautechniker HTL

dessen Fähigkeiten alle in einem Architekturbüro vorkommenden Arbeiten umfassen müssen, insbesondere Planung, Ausführung, Entwurf.

Geboten wird: gutes Arbeitsklima, Personal-Versicherung und interessante Bauaufgaben.

Bewerbungen unter Chiffre SBZ 612 an IVA AG, Postfach, 8035 Zürich.

Zur Ergänzung unseres jungen Teams suchen wir einen gut qualifizierten

## dipl. Bauingenieur

mit einigen Jahren Praxis, der gewillt ist, aktiv am Aufbau unseres Büros mitzuarbeiten.

Wir wünschen, in unserem zukünftigen Mitarbeiter einen angenehmen Kollegen zu finden, der bereit ist, ein grosses Mass an Verantwortung zu übernehmen und grössere Bauvorhaben selbständig zu betreuen.

Unser Arbeitsgebiet liegt vorwiegend im Brücken-, Industrie- und Wohnungsbau. Im weitern widmen wir uns den Forschungs- und Entwicklungsaufgaben auf dem Gebiete des Stahlbetonbaues und der Vorfabrikation.

Es würde uns freuen, Sie zu einer unverbindlichen Aussprache treffen zu dürfen.

**F. Minikus & E. Witta**, dipl. Bauingenieure ETH/SIA  
Hegarstrasse 16, 8032 Zürich  
Tel. 01 / 34 85 70, oder abends 01 / 47 84 57  
Mellingerstrasse 22, 5400 Baden  
Tel. 056 / 82 12 25, oder abends 056 / 2 72 28

Zur Ergänzung meines Mitarbeiterstabes suche ich für die Bearbeitung interessanter Bauaufgaben in nettes Team

## Eisenbetonzeichner(in)

Fähigen Bewerbern biete ich weitgehende Selbständigkeit in angenehmem Arbeitsklima. Zeitgemässe, den Leistungen entsprechende Salär.

**G. Baum, Ingenieurbüro ETH/SIA**  
Seehofstrasse 4, 8008 Zürich  
Tel. 01 / 47 64 74, abends 01 / 41 39 44

## — L O N Z A —

Für unsere Elektrizitätswerke im Wallis suchen wir einen jüngeren

## dipl. Bauingenieur

für interessante Arbeiten im Kraftwerkbau.

### Aufgaben:

- Projektbearbeitung für Neu- und Umbauten von Kraftwerk- und Energieversorgungsanlagen
- Einsatz als örtlicher Bauleiter
- Bearbeitung von Ausschreibungs- und Abrechnungsunterlagen

### Anforderungen:

- abgeschlossenes Hochschulstudium als Bauingenieur
- Interesse an den Fachrichtungen Tiefbau / Wasserbau
- Kenntnisse der französischen Sprache erwünscht

### Wir bieten:

- vielseitige und verantwortungsvolle Arbeit in kameradschaftlichem Team
  - moderne Anstellungsbedingungen und Sozialleistungen
  - Fünftagewoche
  - Mithilfe beim Umzug und Beschaffen einer Wohnung
- Eintritt sofort oder nach Uebereinkunft.  
Offerten mit den üblichen Unterlagen sind erbeten an:

**LONZA AG, 3930 Visp**  
Elektrizitätswerke «Personalia»

Gesucht erfahrener

## Bautechniker/Bauzeichner

mit mehrjähriger Praxis in Devisierung und Werkplanbearbeitung.

**Verlangt wird:** verantwortungsbewusste, leistungsintensive Mitarbeit bei sehr interessanten, grossen Bauvorhaben.

**Geboten werden:** beste Verdienstchancen, gutes Arbeitsklima, Ausbildung im NP- sowie EDV-Verfahren in organisiertem Bürobetrieb.

Offerten erbeten an

**Heinz A. Schellenberg**, dipl. Architekt ETH/SIA  
8280 Kreuzlingen, Löwenstrasse 4, Telefon 072 / 8 44 55

Architekturmodelle in Gips,  
Holz, Plexiglas, termingerecht  
und in tadelloser Ausführung

## Architekturmodelle

Zaborowsky & Schalk  
Neumarkt 10, 8001 Zürich  
Telefon 34 22 16  
Siewerdstr. 99, 8050 Zürich  
Telefon 46 62 11

Gesucht per sofort oder nach Vereinbarung initiative, zuverlässige Mitarbeiter

## Bautechniker

erfahren in Planung und Koordination grösserer Bauobjekte

## Bauzeichner

zur selbständigen Bearbeitung von Planung und Bauausführung interessanter, anspruchsvoller Bauaufgaben.

**Kurt Federer, Architekt**  
Obere Bahnhofstrasse 40, 8640 Rapperswil, Tel. 055 / 2 03 03

Gesucht auf Architekturbüro in Zug

## Architekt

selbständig in Entwurf und Planbearbeitung

## Bautechniker/Bauführer

mit Erfahrung in Devisierung und Bauleitung.

Eintritt sofort oder nach Uebereinkunft.

Offerten unter Chiffre SBZ 295 an IVA AG, Postfach, 8035 Zürich.

Möchten Sie als

## Bauzeichnerin

## Bauzeichner

## Bauführer

an interessanten Objekten, in einem angenehmen Team, bei fortschrittlichen Bedingungen mitarbeiten?

So erwarten wir gerne Ihre Kontaktnahme.

**Seiberth+Galambos SIA, Architekten ETH**  
4144 Arlesheim, Tel. 061 / 72 53 53

Zur Ergänzung unseres Mitarbeiterstabes suchen wir dynamische, konstruktiv und organisatorisch begabte

## Hochbauzeichner(innen)

## Bautechniker

## Bauführer

zur weitgehend selbständigen Bearbeitung grösserer Projekte im Industrie-, Verwaltungs- und Wohnungsbau. Wir bieten fortschrittliche Arbeitsbedingungen, wie Leistungslohn, gleitende Arbeitszeit, Pensionskasse usw. Gerne erwarten wir Ihre Offerte oder Ihren Anruf.

**Gürtler Architekten SIA**  
Basel, Mittlerestr. 2, Tel. 061 / 25 45 55

Zur Ergänzung meines kleineren Teams suche ich initiativen

## Bautechniker(in) Bauzeichner(in)

Haben Sie Freude an selbständiger, verantwortungsvoller Tätigkeit, dann finden Sie in den anfallenden, grösseren und vor allem vielseitigen Bauaufgaben bei mir den geeigneten Wirkungskreis.

Gerne erwarte ich Ihren Anruf zu einer unverbindlichen Besprechung über Telefon 01 / 52 24 20.

**Max Schönenberg, Architekt**  
Badenerstrasse 531, 8048 Zürich

Wir suchen einen

## Bauführer

zur selbständigen Führung von anspruchsvollen Bauten und

## Bauzeichner

für die Planbearbeitung.

Eintritt nach Uebereinkunft.

Wir bieten gute Besoldung, angenehmes Arbeitsklima, Personalfürsorge.

Wir erwarten gerne Ihre Kontaktnahme mit uns.

**GEISER + SCHMIDLIN, dipl. Arch. ETH/SIA**  
Gönhardweg 10, 5000 Aarau  
Tel. 064 / 24 23 77

Für die Bearbeitung interessanter Bauaufgaben (Kirche, Banken, Saalbauten, Geschäftshäuser) und für die Mitarbeit bei Projekten und Wettbewerben suchen wir initiative, an selbständiges Arbeiten gewöhnte

## Bauzeichner/Bautechniker

**Tanner + Loetscher, Architekten**  
Lindstrasse 27, 8400 Winterthur  
Telefon 052 / 23 89 26

## Kanton Zug

Zur Mitarbeit bei staatlichen Hochbauten, Schulbauten, Spitälern, Verwaltungsbauten und im sozialen Wohnungsbau sucht das Kantonale Hochbauamt Zug

## 2 Hochbautechniker oder

## 2 Hochbauzeichner

mit mehrjähriger Erfahrung im Büro und auf dem Bauplatz.

Die Anstellungsbedingungen sind fortschrittlich. Angenehmes Arbeitsklima in neuen, hellen Räumen.

Nähere Auskunft erteilt der Kantonsbaumeister (Tel. 042 / 23 12 33, intern 304).

Offerten an: Baudirektion des Kantons Zug, Bahnhofstr. 30, 6301 Zug.

# Aquarex

Fugenbänder  
Beton- und Mörtelzusätze

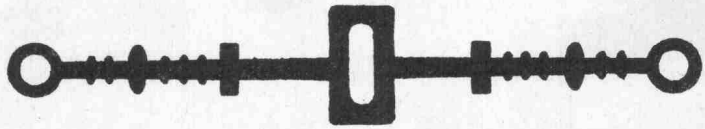

# Polyrex AG

Grünhaldenstrasse 6 8050 Zürich  
Tel. 051 48 79 03 Chemische Baustoffe

## Junger Bauführer

mit Praxis in Planung, Bauleitung, Abrechnung sucht interessante Tätigkeit im Raume Zug—Luzern.

Offerten unter Chiffre SBZ 631 an IVA AG, Postfach, 8035 Zürich.

Wir suchen für unser Architekturbüro

## Bauzeichner/Bautechniker

der selbständig die gesamte Planbearbeitung von interessanten Objekten ausführen möchte.

Wir erstellen zur Zeit:

Geschäftshäuser, Mehrfamilienhäuser, grössere Wohnsiedlungen, Luxuswohnungen mit Schwimmbad usw.

Für Bewerber stehen preisgünstige Wohnungen verschiedener Grösse in diversen Stadtkreisen zur Verfügung.

Wir bieten neben fortschrittlichen Anstellungs- und Arbeitsbedingungen auch ein gutes Salär.

Gerne erwarten wir Ihren Anruf.

**Hans Hochuli, Architekt SIA**  
8001 Zürich, Nüscherstrasse 44  
Telefon 01 / 27 57 30

## Eisenbetonzeichner Ingenieur-Techniker HTL

Haben Sie Interesse an einer vielseitigen Stelle? Bringen Sie einige Erfahrung mit? Wir würden uns freuen, von Ihnen zu hören.

**HUBER — WINIGER — KRAENZLIN**  
dipl. Bauingenieure ETH/SIA  
8001 Zürich, Löwenstrasse 1  
Telefon 01 / 27 30 50

Junger

## Bauingenieur-Techniker HTL

zur Zeit im 6. Semester, sucht auf 1. November 1971 interessante Stelle auf Ingenieurbüro oder Unternehmung. Stadt Bern und Umgebung bevorzugt. Offerten erbeten unter Chiffre SBZ 610, IVA AG, Postfach, 8035 Zürich.

33jähriger

## Architekt-Bauleiter

in leitender, ungekündigter Stellung, versiert in öffentlichen und privaten Bauten (Schul- und Sportanlagen, Geschäfts- und Wohnbauten), sucht auf Frühjahr 1972 oder nach Vereinbarung leitende Stelle. Nordwestschweiz bevorzugt. Offerten unter Chiffre SBZ 628 an IVA AG, Postfach, 8035 Zürich.

## Baufachmann

versiert in Bau- und Personalführung, sucht sich zu verändern. Bevorzugt: Verwaltung, Industrie oder Vertretung.

Offerten unter Chiffre SBZ 627 an IVA AG, Postfach, 8035 Zürich.

## Dipl. Bauingenieur ETH, Ph D

mit mehrjähriger Erfahrung in Praxis, Forschung und Unterricht kehrt aus den USA zurück und sucht leitende Stellung in Ingenieur-, Planungs- oder Architekturbüro im Raume Bern.

Offerten unter Chiffre SBZ 626 an IVA AG, Postfach, 8035 Zürich.

## Dipl. Bauingenieur ETH

mit 2 Jahren Tätigkeit im Grundbau sucht auf dem gleichen Gebiet interessante Stelle.

Offerten unter Chiffre SBZ 613 an IVA AG, Postfach, 8035 Zürich.

Zu verkaufen

## Bedford mit Focco-3000-Kran

Blachengestell, 6300 kg Nutzlast, guter Zustand, neuer Motor, Getriebe, Pneu, ab Kontrolle BS, auch mit Vertrag abzugeben.

Offerten unter Chiffre J 03-354337 an Publicitas, 4001 Basel.

## Dipl. Ing. M. Sc.

Schweizer, 29jährig, spezialisiert in Abwasserreinigung, Trinkwasseraufbereitung und Hydraulik, zur Zeit in Kanada tätig, sucht auf Ende dieses Jahres eine neue Arbeitsstelle in der Schweiz. Sprachkenntnisse: Deutsch, Französisch, Englisch.

Offerten unter Chiffre SBZ 622 an IVA AG, Postfach, 8035 Zürich.

# GEOTEST

Wir suchen

**dipl. Bauingenieur  
Ingenieur-Geologen  
Ingenieur-Techniker HTL**

als selbständige Bearbeiter für Baugrunduntersuchungen und Fundationsstudien. Erfahrung oder vertiefte Ausbildung in Bodenmechanik/Felsmechanik ist erwünscht. Interessierte Bewerber können in diese abwechslungsreiche Tätigkeit auch neu eingeführt werden.

Telefonieren Sie bitte, um eine Besprechung zu vereinbaren.

## GEOTEST AG, Geotechnik/Geophysik

Hauptsitz:  
3052 Zollikofen/Bern, Tel. 031 / 57 20 74  
Zweigstellen: Lausanne und St. Gallen



Wir suchen für unsere Stahlbauabteilung

**Stahlbaukonstrukteure  
Stahlbauzeichner**

Arbeitsgebiet: allgemeiner Stahlbau, Hallenbau, Brückenbau, Kranbau u. a. m.

sowie für unsere Ingenieurabteilung

**Hochbauzeichner  
Bauführer**

Arbeitsgebiet: Bearbeitung von Bauten für Grosstankanlagen und Objekte der chemischen Industrie.

Wir bitten Bewerber mit abgeschlossener Berufslehre, welche an selbständiges Arbeiten gewöhnt sind, ihre Offerte mit Zeugnissen über die bisherige Berufsausbildung zu richten an:

**Vohland & Bär AG**  
4125 Riehen 1, Postfach



In unserem technisch fortschrittlich geführten Betrieb fehlen junge, tüchtige

**Elektro- und Maschinenzeichner**

für abwechslungsreiche und interessante Konstruktionsaufgaben und Zeichnerarbeiten. Wenn Sie an einer solchen Tätigkeit Freude haben, so finden Sie bei uns den idealen Arbeitsplatz.

Unsere Gegenleistungen sind: zeitgemässe Entlohnung, gute Sozialleistungen, zentral gelegene Büros (3 Minuten vom HB Zürich). Das vielseitige Arbeitsgebiet wird Ihnen sicher gefallen. Bitte telefonieren oder schreiben Sie uns.

**Elektrizitätswerk der Stadt Zürich**  
Personaldienst  
Postfach, 8023 Zürich 1  
Tel. 01 / 23 17 00



sucht zum Eintritt nach Vereinbarung einen jüngeren

**Bauzeichner**

mit praktischer Erfahrung im Innenausbau.

Aufgabenkreis: Planbearbeitung und Bauführung bei Ladenneu- und -umbauten, Umstellungen und Ergänzungen.

Dem neuen Mitarbeiter wartet in unserem Team der Abteilung **Bau- und technische Planung** eine vielseitige, abwechslungsreiche und entwicklungsfähige Aufgabe. Arbeitsort: Mattenhofstrasse 8, Bern.

Allen Interessenten wird absolute Diskretion zugesichert.

Schriftliche Offerten sind zu richten an die Zentralverwaltung der

**coop bern**

Schwarzenburgstrasse 31, 3007 Bern  
Telefon 45 66 01, intern 20.

Mittleres Architekturbüro in einer Stadt der Zentralschweiz sucht als Stellvertreter des Chefs selbständigen, initiativen

## dipl. Architekten ETH

dessen Fähigkeiten alle in einem Architekturbüro vorkommenden Arbeiten umfassen, insbesondere Planung und Entwurf.

Gutes Arbeitsklima und Altersfürsorge sind vorhanden. Spätere Mitbeteiligung möglich.

Wir bitten Interessenten, unter Chiffre OFA 4317 R über Orell Füssli Werbe AG, 5001 Aarau, mit uns Kontakt aufzunehmen.

## Dipl. Bauingenieur ETH

50 Jahre, Schweizer mit Baumeisterdiplom und vielseitiger Erfahrung im Tunnel- und allgemeinen Tiefbau

sucht

neuen Wirkungskreis in leitender Stellung bei Unternehmung, Bauleitung oder Ingenieurbüro.

Offerten sind erbeten unter Chiffre SBZ 609, IVA AG, Postfach, 8035 Zürich.

Für die Bearbeitung interessanter öffentlicher und privater Bauaufgaben (Schulhäuser, Sportanlagen, Wohnbauten) suche ich weitere Mitarbeiter:

## Architekt-Techniker

für Projektbearbeitung und als Teamchef

und

## Hochbauzeichner(in)

für Planbearbeitung.

Lorenz Moser, dipl. Architekt BSA/SIA, 8032 Zürich  
Zeltweg 23, Tel. 01 / 47 02 06

## Mir stinkt's!

Wer hat das nicht schon mal gedacht. Aber es sollte beim Gedanken bleiben. Deshalb...

**Solche Leute suchen wir nicht!**

Für temporäre Einsätze im Kanton Zürich, Stadt und Land, suchen wir

## Eisenbetonzeichner

## Hoch- und Tiefbauzeichner

Informieren Sie sich über unsere Leistungen, es wird Ihnen nicht stinken.

Wir erwarten Ihren Anruf auf Telefon 01 / 97 21 29.

Gisler + Rüegg, 8330 Pfäffikon ZH

## Bauamt II der Stadt Zürich

Das **Hochbauinspektorat** sucht mit Dienstantritt so bald wie möglich einen

## Baubegleiter

(Hochbautechniker mit mehrjähriger Praxis)

für die selbständige und verantwortliche Bearbeitung und Ueberwachung grösserer öffentlicher Bauaufgaben inner- und ausserhalb des Stadtgebietes.

Ihre Bewerbung mit den üblichen Unterlagen richten Sie bitte an das Hochbauinspektorat der Stadt Zürich, Postfach, 8021 Zürich, oder telefonieren Sie über Nummer 29 20 11, intern 2085 oder 2940.

Der Vorstand des Bauamtes II der Stadt Zürich

Für interessante Bauaufgaben suche ich fähige und initiative Mitarbeiter:

## Architekt-Techniker HTL

für Projektbearbeitung und Devisierung

## Bauzeichner

für die Werkplanbearbeitung

Unser Arbeitsgebiet:

Pflege- und Alterswohnheim, Schulbau, Sportanlage, Wettbewerbe.

HANS HOWALD, Architekt BSA/SWB  
Eidmattstrasse 38, 8032 Zürich  
Tel. 01 / 47 52 40

## Achtung bei Renovationen von Fassaden!

Seit einigen Jahren hat die weltbekannte Firma Good-Year ein **Kunstharz-Pliolit** hergestellt, und dieses Bindemittel wird in unserer Fassadenfarbe **«Paintgum 7»** verwendet.

Es hat unübertroffene Vorteile gegenüber der Dispersion

- wasserundurchlässig
- elastisch
- atmend
- schimmelverhütend
- selbstreinigend (minimes Ansetzen von Russ und Staub)
- 100% Alkali-beständig

## 5jährige schriftliche Garantie

von der Herstellerfirma

Verlangen Sie für Ihre Fassaden-Renovation «Paintgum 7» bei Ihrem Malermeister oder durch uns den Bezugsquellennachweis von bewährten Malergeschäften in der ganzen Schweiz.

Alleinvertretung

## Künzli-Farben AG, 8003 Zürich

Meinrad-Lienert-Str. 3, Tel. 01 / 35 79 71 / 33 11 05

## Architekten Sauter + Dirlir

Für die Bearbeitung interessanter Bauaufgaben, Wohnüberbauungen, Geschäftshäuser, Wohn- und Bürohochhäuser usw., suchen wir tüchtigen, gutausgewiesenen

### Bauzeichner

oder

### Bautechniker

mit mehrjähriger Praxis; gutbezahlte Dauerstelle; sowie auf Frühjahr 1972, evtl. früher

### Hochbauzeichner-Lehrling

Aufgewecktem Lehrling mit drei Jahren Sekundarschule, der gerne den Hochbauzeichner-Beruf erlernen möchte, bietet sich auf unserem Büro eine interessante Lehrzeit mit gründlicher und solider Berufsausbildung.

Offerten sind zu richten an:

#### Architekten A. F. Sauter + A. Dirlir

dipl. Architekten SIA  
8008 Zürich, Klausstrasse 33, Tel. 01 / 32 58 16 / 18

# ETH

Das Institut für Orts-, Regional- und Landesplanung an der ETH Zürich sucht auf diesen Herbst

### Zeichner oder Zeichnerin

Eine Ausbildung als Hoch- oder Tiefbauzeichner, evtl. Maschinzeichner, ist erforderlich. Die Arbeiten umfassen die Darstellung der in der Raumplanung notwendigen Skizzen, Pläne, Diagramme u. ä., in Kontakt mit mehreren wissenschaftlichen Mitarbeitern und Assistenten.

Offerten oder telefonische Anfragen sind zu richten an:

**Institut für Orts-, Regional- und Landesplanung der ETH, zuhänden von Prof. Dr. J. Maurer**  
8006 Zürich, Weinbergstrasse 35  
Telefon 01 / 47 15 55, intern 46

# stamm

Wir sind eine der grösseren Bauunternehmungen in der Messe-Stadt Basel.

Zahlreiche, weltweit bekannte Industriebetriebe, Banken, andere Unternehmen und Organisationen sind unsere Bauherren und vertrauen uns laufend interessante Bauaufgaben an.

Würde Sie es, als junger, dynamischer, ausmasssicherer

### Bauführer

mit einigen Jahren Praxis, nicht locken, in diesem vielfältigen Aufgabenbereich ein Gebiet zu betreuen?

Nebst allen neuzeitlichen technischen Einrichtungen verfügen wir selbstverständlich auch über ausgebaute Sozialeinrichtungen.

Unser Herr Huber wird sich freuen, Ihnen über unsere Unternehmung und ihre Anstellungsbedingungen näheren Aufschluss zu geben. Sie erreichen ihn auch privat ausserhalb der Geschäftszeit ab 20 Uhr über Telefon 061 / 73 30 01.

#### ULRICH STAMM BAUUNTERNEHMUNG

4002 Basel, Holbeinstrasse 75  
Telefon 061 / 23 39 90

Wir suchen

### Ingenieur-Techniker HTL

für interessante Projekte auf dem Gebiet der Abwasserreinigung und Kanalisationstechnik. Jungem, initiativem Bewerber wird Gelegenheit geboten, sich in das Spezialgebiet der Abwasserreinigung und Kanalisationstechnik einzuarbeiten.

Ferner suchen wir

### Tiefbauzeichner

für anspruchsvolle Strassenprojekte.

Wir bieten:

- neuzeitliche Arbeitsbedingungen (gleitende Arbeitszeit)
- Personalfürsorgestiftung
- schöne, geräumige Büros an zentraler Lage

Gerne erwarten wir Ihren Anruf.

**TOSCANO-BERNARDI-FREY, Ingenieurbüro**  
8006 Zürich, Turnerstrasse 25  
Telefon 01 / 60 26 36

Junger

## Eisenbetonzeichner

mit einjähriger Praxis sucht Stelle auf 1. November oder nach Vereinbarung. Stadtnähe bevorzugt.

Offerten unter Chiffre SBZ 629 an IVA AG, Postfach, 8035 Zürich.

## Architekt

mit langjähriger Erfahrung in der Planung und Ausführung von technisch anspruchsvollen Industrie- und öffentlichen Bauten, vertraut mit modernen Planungsmethoden, sucht verantwortungsvolle Dauerstelle.

Offerten sind erbeten unter Chiffre SBZ 620 an IVA AG, Postfach, 8035 Zürich.

## Junger Tiefbauzeichner

mit einjähriger Praxis sucht zwecks Weiterbildung im Strassenbau neuen Wirkungskreis (wenn möglich mit Einführung in Bauleitung).

Offerten unter Chiffre SBZ 623 an IVA AG, Postfach, 8035 Zürich.

Achtung Baufirmen

## älteres Bauernhaus

6 Zimmer, grosse Scheune mit ca. 6 a Umschwung in Ermensee LU zu vermieten. Geeignet als Unterkunft für Gastarbeiter und als Lagerplatz.

Offerten unter Chiffre S 03-354306 an Publicitas, 4001 Basel.

Junger

## Architekt-Techniker HTL

sucht verantwortungsvolle Stelle in Architekturbüro im Raume Baden—Lenzburg—Aarau evtl. Freiamt.

Offerten unter Chiffre OFA 5232 Br. an Orell Füssli Werbe AG, Postfach, 5200 Brugg.

## Bauingenieur-Techniker HTL

26 Jahre, sucht Stelle in Ingenieurbüro oder Bauunternehmung. Italienische und französische Sprachkenntnisse. Region Südschweiz bevorzugt.

Offerten unter Chiffre SBZ 614 an IVA AG, Postfach, 8035 Zürich.

Junger

## Tiefbauzeichner

sucht in Winterthur und Umgebung eine Stelle.

Offerten unter Chiffre SBZ 615 an IVA AG, Postfach, 8035 Zürich.

## Techniker und Graphiker

wünscht Kontakt mit Architekten zwecks Ausführung von Modellen, vorerst im Nebenamt.

Offerten unter Chiffre SBZ 616 an IVA AG, Postfach, 8035 Zürich.

Jüngerer

## Bauingenieur ETH

in leitender Stellung sucht neue, interessante Tätigkeit auf dem Gebiet des Strassenbaus.

Ich erwarte gerne Ihre Offerte unter Chiffre SBZ 617 an IVA AG, Postfach, 8035 Zürich.

## Tiefbau-Techniker HTL

(ATZ), 25jährig, sucht Stelle als Bauführer (oder ähnliche Tätigkeit) in kleines bis mittleres Unternehmen.

1½ Jahre Baustellenpraxis im Hochbau (Eisenbeton).

Offerten mit ungefähren Gehaltsangaben unter Chiffre 9652 an Mosse-Annoncen AG, 8023 Zürich.

## Architekten!

Junges, initiatives

**Bauführerteam**

übernimmt Bauführungen, Abrechnungen und Planzeichnungen.

Offerten unter Chiffre 9604 an Mosse-Annoncen AG, 8023 Zürich.

Junger Eisenbetonzeichner sucht in der Stadt Bern Stelle als

## Tiefbauzeichner

Offerten unter Chiffre SBZ 621 an IVA AG, Postfach, 8035 Zürich.

## Gartenarbeiten

Neuanlagen, Umgestaltung  
Gartenpflege und Beratung

## Uebelmann-End + Sohn, Wittnau

Baumschulen und Gartenbau

Büro: 5262 Frick, Telefon 064 / 61 11 94 / 61 24 87

## Architect

Canadian, 30, 7 years experience in design, production of various building types, including large urban design projects, seeks position with Swiss architectural firm. Speaks English, French. Curriculum vitae, references upon request. Reply:

**M. Glickman, Montreal 215**

388 Olivier St., Apt. 10, P. Quebec, Canada

## Wie häufig wird die Schweizerische Bauzeitung gelesen?

# 95%

der Abonnenten lesen sie ständig oder ziemlich regelmässig. Diese erfreuliche Feststellung stammt aus der Leserschaftsanalyse eines neutralen Marktforschungsinstitutes.

Auch der Anzeigenteil gehört zu den Informationsquellen, die den reichhaltigen Inhalt der Schweizerischen Bauzeitung speisen.

Alleinige Anzeigenannahme  
**IVA AG für internationale Werbung**

8035 Zürich  
Beckenhofstrasse 16, Tel. 051 / 26 97 40

1004 Lausanne  
19, av. de Beaulieu, Tél. 021 / 34 72 65

1204 Genève  
8, rue de Marché, Tél. 022 / 26 03 45

**KISSLING  
BERN**



Stahlbau, Metallbau, Torbau,  
Blechpresserei  
Kunststoff-Konstruktionen

## Hans Kissling AG Bern

Telefon 031 / 51 43 11  
Zentweg 1  
3072 Ostermundigen

Mein Klient leitet ein mittelgrosses Ingenieurbüro in der Ostschweiz, das sich bei den vorwiegend gemeindebehördlichen Auftraggebern seiner Region seit vielen Jahren eines ausgezeichneten Rufes erfreut. Tätigkeits-schwerpunkte des Büros: Projektierung und Bauleitung von mittleren und kleineren Objekten in den Sektoren Strassenbau, Kanalisations- und Kläranlagen, Dorfwasserversorgungen, Stahlbetonbau. Der ständig wachsende Auftragsanfall zwingt den Inhaber, sich zu entlasten, weshalb er einen

### **Bauingenieur als Bürochef**

sucht. Der neue Mitarbeiter soll eine fundierte Ingenieurausbildung (vorzugsweise ETH/EPUL) und Erfahrung in der Projektierung und Bauleitung von Kanalisationen und Kläranlagen sowie einem weiteren der obgenannten Sektoren besitzen. Erwartet werden ferner gute Teameigenschaften sowie eine berufliche Einstellung, welche technische Sorgfalt nicht von der Höhe der Auftragssumme abhängig macht. Ein fähiger Mitarbeiter findet eine Lebensposition in einem Tätigkeitsfeld, wo der Ingenieur noch echter Allroundfachmann und -berater ist, ferner bereits nach kurzer Einarbeitungszeit die Möglichkeit zu einer

### **Partnerschaft**

mit allen kompetenzmässigen und materiellen Vorteilen. Etwa 30- bis 40jährige Schweizer Interessenten wenden sich an das neutrale Kontaktinstitut. Bewerbungen sind mit handschriftlichem Begleitschreiben, Angaben über bisheriges Salärniveau und frühesten Eintrittstermin sowie den üblichen Unterlagen erbeten an

**INSTITUT  
FÜR  
PSYCHOLOGISCHE  
FORSCHUNG  
UND  
BERATUNG**

Dr. S. Spörli  
Neustadtstr. 7, 6000 Luzern  
☎ 041 / 22 16 00  
(Anfragen bitte Montag bis Freitag  
von 9 bis 10 Uhr)

Die Anonymität der Interessenten bleibt bis zum formellen Einverständnis zur Weiterführung von Verhandlungen nach allen Seiten gewahrt.



Eine

### **selbständige, entwicklungsfähige Position**

bietet Ihnen ein bekanntes, erfolgreiches Strassen- und Tiefbauunternehmen, Nähe Zürich, als

## **Chefbauführer für Stadt Zürich und Umgebung**

Der Verantwortungsbereich umfasst die Führung und Ueberwachung von Strassen- und Tiefbauarbeiten, Offertstellung, Abrechnung sowie Pflege und Anbahnung von Kontakten mit der Kundschaft. Bei Eignung erfolgt die Erteilung der Prokura.

Eine dynamische, verhandlungsgewandte Persönlichkeit mit Erfahrung in Bauführung, Offertstellung und Abrechnung im Sektor Strassen- und Tiefbau findet die Möglichkeit zu voller Entfaltung. Der Abschluss einer HTL, Fachrichtung Tiefbau, ist erwünscht, jedoch nicht Bedingung.

Wir bieten Ihnen gute Anstellungsbedingungen und eine verantwortungsvolle, ausbaufähige Position. Senden Sie uns bitte Ihre Offerte mit den üblichen Unterlagen unter Kennziffer 4170. Wir sichern Ihnen absolute Diskretion zu.

### **Personalberatung für Industrie und Handel**

Dr. P. Grob  
Bahnhofstrasse 49, 8803 Rüschlikon Tel. 051/92 89 44

## Gehobene Führungsposition in Generalunternehmung

Der Erfolg unseres Auftraggebers — eine im Bausektor führende, in der Zentralschweiz domizilierte Generalunternehmung — basiert auf einer klugen und weitsichtigen Planung in allen Unternehmensbereichen. Die hochgesteckten Ziele zu realisieren, ist Aufgabe des schlagkräftigen Managements.

Ein in der Bauausführung versierter, verhandlungsgewandter

### Architekt oder Hochbautechniker

fördert durch angeborene Koordinationsgabe, natürliches Organisationstalent, kreative Denkfähigkeit und kompetentes Fachwissen das reibungslose Zusammenspiel der ihm unterstellten Arbeitsteams und erhält als

## technischer Leiter der Generalunternehmung

im Rahmen bestehender Richtlinien weitgehend freien Spielraum in einem breiten Verantwortungs- und Kompetenzbereich:

- Führung und Einsatz der aus qualifizierten Kräften zusammengesetzten Teams
- Ueberwachung der im Zusammenhang mit Baueingaben auszuführenden Arbeiten in eigener Verantwortung
- Kontakte mit Architekten, Unternehmern und Behörden

An dieser Führungsposition interessierte 30- bis 40jährige Hochbaufachleute bitten wir um Eingabe ihrer Bewerbungsunterlagen unter Kennziffer 1715.



Häusermann + Co.  
Birmensdorferstr. 83  
8003 Zürich

Unternehmensberatung  
und Betriebsorganisationen  
Fachgruppe Personal

Als Gegenleistung für die lückenlose und offene Darlegung von Ausbildung und bisheriger Tätigkeit bieten wir Ihnen absolut vertrauliche Behandlung und echte Chancen für Ihr persönliches Fortkommen.

## Oeffentliche Bauten

wie Hochschulen, Mittelschulen, Berufsschulen, Kliniken planen und deren Ausführung überwachen, ist ein wichtiger Aufgabenkreis im Hochbauamt eines fortschrittlichen Kantons der deutschen Schweiz.

Die selbständige Betreuung dieses bedeutenden Ressorts, zu dem auch die Leitung der Projektierungsabteilung gehört, soll einer künstlerisch begabten und erfahrenen Persönlichkeit übertragen werden. Als

## leitender Architekt

ist er dem Kantonsbaumeister gegenüber direkt verantwortlich für die zuverlässige Vorbereitung und Durchführung aller Arbeiten vom Entwurf bis zur Fertigstellung, einschliesslich Ausführungs-, Kosten- und Terminkontrolle. Für diese anspruchsvolle Aufgabe eignet sich ein schöpferisch veranlagter, ideenreicher Architekt mit Hochschulstudium oder gleichwertiger Ausbildung, Initiative, Durchsetzungsvermögen, Verhandlungsgeschick und mehrjähriger Erfahrung in Planung und Durchführung von grösseren Bauten.

Einem fähigen Bewerber wird Lebensposition zu attraktiven Konditionen und bei Eignung Aufstiegsmöglichkeit geboten.

Interessenten sind gebeten, sich schriftlich oder telefonisch unter Angabe der Kennziffer SBZ 923 in Verbindung zu setzen mit

**Dr. H. Schwing, Dipl. Ing. ETH**  
**Konsulent für Organisation und Personalfragen**  
**Auf der Mauer 17, 8001 Zürich Tel. (051) 47 73 47**

## Verlegung von Kanalisationsrohren «Eternit» in Gräben mit hohem Grundwasserstand

Für den Bau des Aare-Sammelkanals der Gemeinde Aarburg hat das Ingenieurbüro H. Basler, Zofingen, eine Verlegetechnik gewählt, die es gestattet, die Rohre in einen Graben bei hohem Grundwasserstand kostensparend abzusenken.

### Montagevorgang

Die Rohre NW 800 mm werden auf einer Gleitbahn (Bild 1) aus Holz (Neigung zum Wasserspiegel etwa 5°) mit zugfesten Kupplungen verbunden und mittels eines Seilzuges fortlaufend schwimmend in den Graben eingezogen (Bild 3).

Nach Beendigung dieser Montagephase wird der Strang geflutet und kommt auf Stahlbügel (Bild 2), die genau ausnivelliert sind, zu liegen. Ein Taucher überprüft die Lage der Rohre, und ein weiteres Nivellement zeigt jede mögliche Abweichung von den vorgeschriebenen Gefällskoten, wobei in dieser Phase eine Höherregulierung der Auflagerbügel noch vorgenommen werden kann.

Die Schächte NW 1600 mm werden mitsamt den eingeklebten Anschlussstutzen und den bereits montierten zugfesten Übergangskupplungen durch einen Kran eingesetzt. Der Taucher (Bild 4) zentriert den am Kranseil hängenden Schacht und montiert das Seil des Seilzuges für das Aufziehen der Übergangskupplung Schacht – Rohrleitung.

Der Rohrgraben wird nachträglich mit Kies 0–50 mm bis über Rohrscheitel, darüber mit Aushubmaterial, gefüllt und mit Vibratornadeln verdichtet. Die Auflagerbügel verbleiben im Boden. Unter dem Schacht wird Unterwasserbeton zur Stabilisierung bzw. Auftriebssicherung des Schachtes eingebracht.



Bild 2. Nach der Flutung des Rohres kommt dieses auf Stahlbügel zu liegen, die genau ausnivelliert sind



Bild 1. Einziehverfahren mit fortlaufender Montage, Längs- und Querschnitt rund 1:200

1 Montagebahn, 2 Eternitrohr  $\varnothing$  80 cm, 3 Kupplung, 4 Zugseil, 5 Linie des Unterwasseraushubes, 6 U-Profil, 7 Längsholz, 8 Grabenspriess, 9 OK Spundwand, 10 UK Spundwand, 11 Spundwände, 12 Grundwasserspiegel

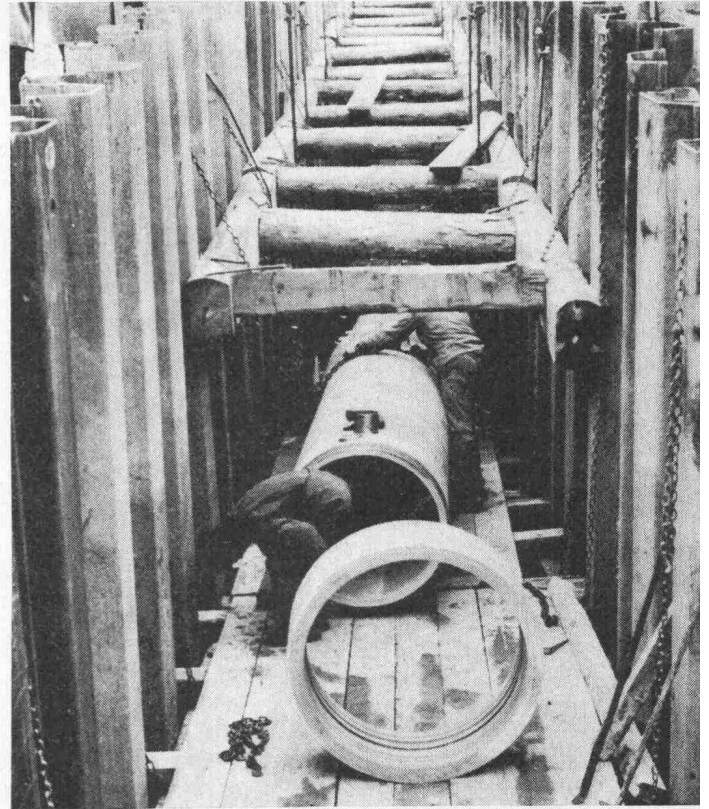

Bild 3. Die Rohre werden mit einem Seilzug fortlaufend schwimmend in den Graben eingezogen

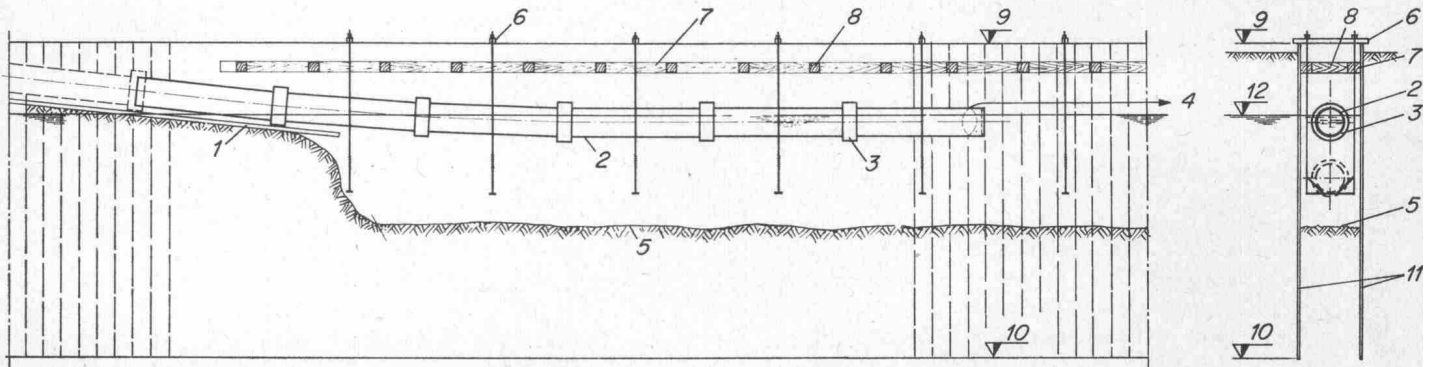

Bild 4. Der Taucher zentriert den am Kranseil hängenden Schacht

# isolierungen

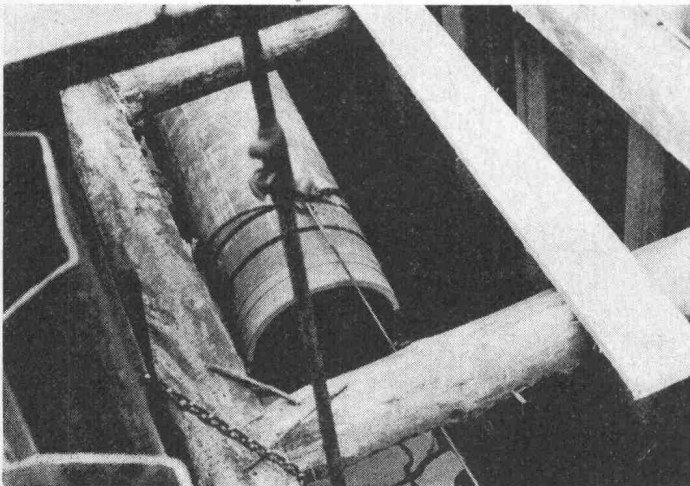
## ISOVIT<sup>®</sup>-PLASTIC

Lieferung und Montage durch Ihre Isolierfirma

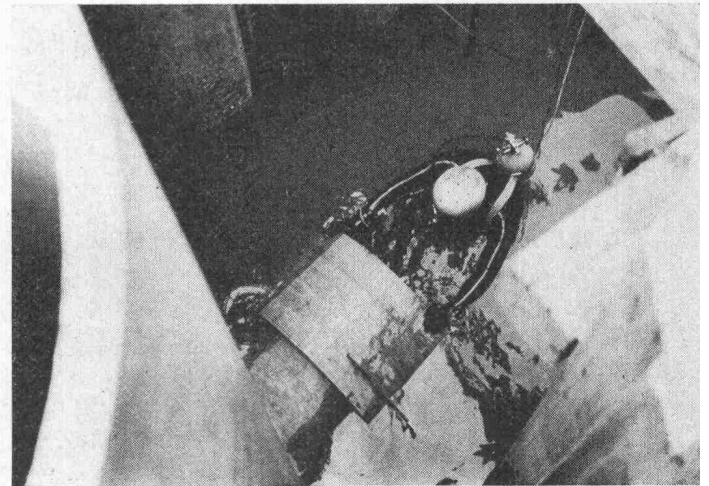
**ISOVIT** <sup>®</sup> = internat. eingetragene Schutzmarke

MEIER-SCHENK AG ISOLIERWERK ZÜRICH

Ch-8105 Regensdorf-ZH 01/71 16 84

Ch-9000 St. Gallen 071/22 35 64

Ch-2500 Biel-Bienne 032/41 76 76

MEIER-SCHENK GmbH

ISOVIT-Isolierstoffe

D-6720 Speyer a. Rh.

Tel. 06232/3211

Telex 465104

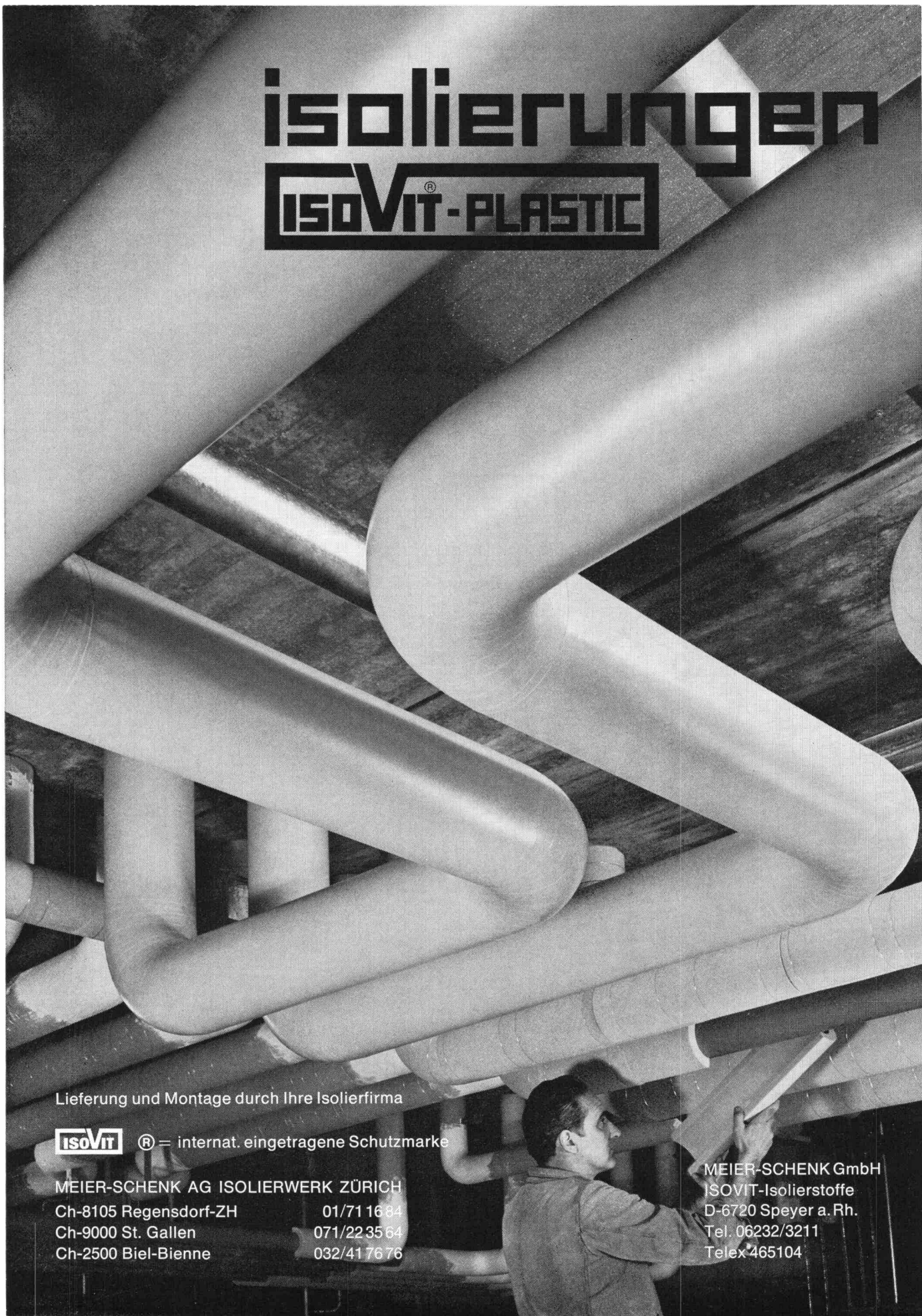

Wenn  
Flachdach-Isolation,  
...dann **Kork**,

wenn **Kork...**  
dann  
**heru-Kork**



heru Baukork  
Hermann Herzog AG Korkprodukte Schneckenmannstrasse 25 8044 Zürich  
Telefon 051/47 54 34-36