

Objektyp: **Advertising**

Zeitschrift: **Schweizerische Bauzeitung**

Band (Jahr): **89 (1971)**

Heft 15

PDF erstellt am: **26.09.2024**

Nutzungsbedingungen

Die ETH-Bibliothek ist Anbieterin der digitalisierten Zeitschriften. Sie besitzt keine Urheberrechte an den Inhalten der Zeitschriften. Die Rechte liegen in der Regel bei den Herausgebern. Die auf der Plattform e-periodica veröffentlichten Dokumente stehen für nicht-kommerzielle Zwecke in Lehre und Forschung sowie für die private Nutzung frei zur Verfügung. Einzelne Dateien oder Ausdrucke aus diesem Angebot können zusammen mit diesen Nutzungsbedingungen und den korrekten Herkunftsbezeichnungen weitergegeben werden. Das Veröffentlichen von Bildern in Print- und Online-Publikationen ist nur mit vorheriger Genehmigung der Rechteinhaber erlaubt. Die systematische Speicherung von Teilen des elektronischen Angebots auf anderen Servern bedarf ebenfalls des schriftlichen Einverständnisses der Rechteinhaber.

Haftungsausschluss

Alle Angaben erfolgen ohne Gewähr für Vollständigkeit oder Richtigkeit. Es wird keine Haftung übernommen für Schäden durch die Verwendung von Informationen aus diesem Online-Angebot oder durch das Fehlen von Informationen. Dies gilt auch für Inhalte Dritter, die über dieses Angebot zugänglich sind.

Transportieren, Lagern und Versetzen von Beton- elementen

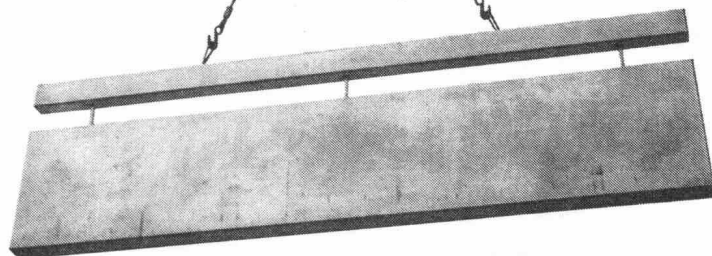

Die gescheite Lösung: Elementporter-System Brugg

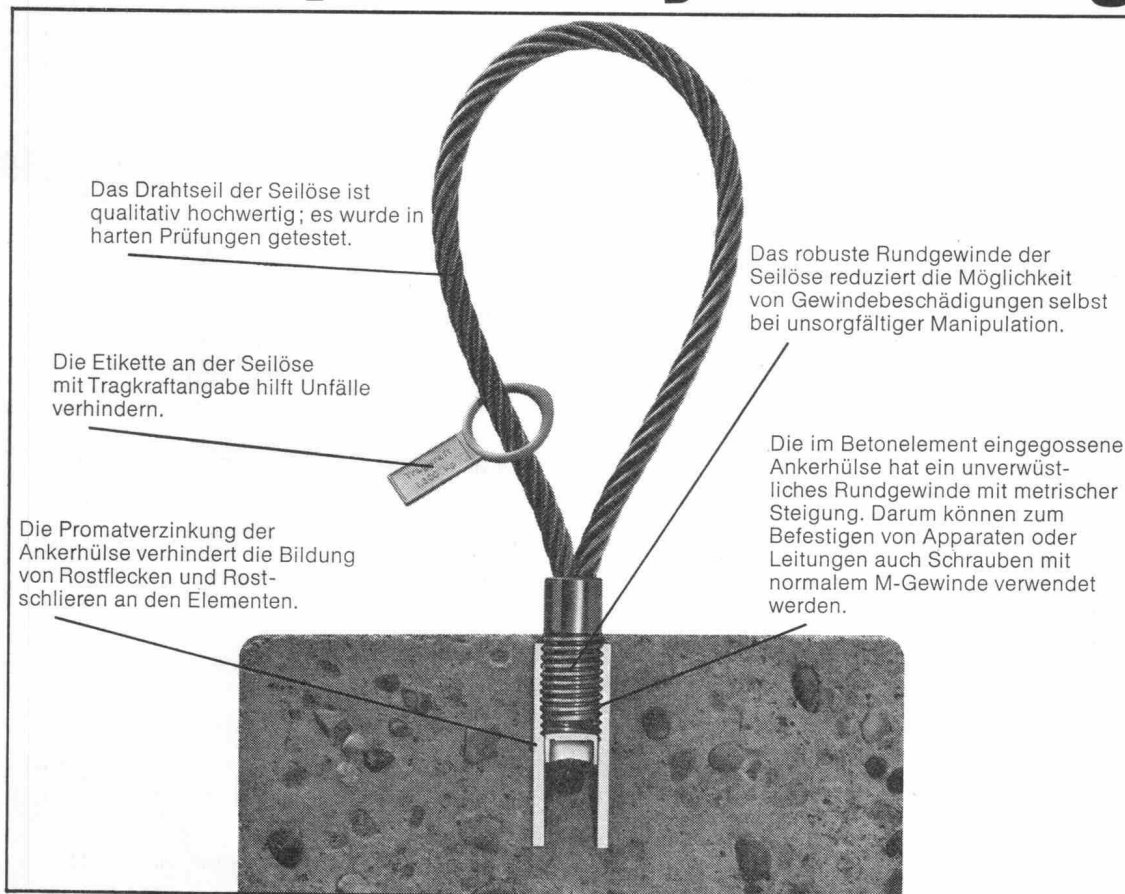

Das Drahtseil der Seilöse ist qualitativ hochwertig; es wurde in harten Prüfungen getestet.

Die Etikette an der Seilöse mit Tragkraftangabe hilft Unfälle verhindern.

Die Promatverzinkung der Ankerhülse verhindert die Bildung von Rostflecken und Rostschlieren an den Elementen.

Das robuste Rundgewinde der Seilöse reduziert die Möglichkeit von Gewindebeschädigungen selbst bei unsorgfältiger Manipulation.

Die im Betonelement eingegossene Ankerhülse hat ein unverwundliches Rundgewinde mit metrischer Steigung. Darum können zum Befestigen von Apparaten oder Leitungen auch Schrauben mit normalem M-Gewinde verwendet werden.

Das Elementporter-System Brugg ist eine durchdachte, bewährte Lösung.
So durchdacht, dass Sie es kennenlernen sollten.
Unsere Berater stehen zu Ihrer Verfügung – für alle Fragen rund um das Drahtseil.



KABELWERKE BRUGG AG
5200 BRUGG, 056 - 411151

Besuchen Sie den Stand der Serrolar AG
in der Halle 25, 2. Obergeschoss, Stand 243,
an der Schweizer Mustermesse Basel,
vom 17. bis 27. April 1971

NEU

K-Wert 1,0 und diffuses Licht mit

SERROLAR

Das lichtdurchlässige Bauelement von 50 oder 30 mm Stärke ist in Sandwichform zusammengesetzt und lässt sich im Baukasten-System zu grossflächigen Lichtbändern einbauen.

Viele Vorteile mit Serrolar®: Über 70 % Lichtdurchlässigkeit / Kondenswasserfreie Zwischenlage aus Polystyrol-Kapillaren / Licht- und Wetterbeständigkeit / Wartungsfrei / Kurze Einbauzeit.

Die ideale Verbindung von Kunststoff und Glas.

Anwendung: Industrien, Kühlhäuser, Warenhäuser, Spitäler, Hallenbäder, Schulen, Fassadenbrüstungen.

SERROLAR AG ZÜRICH

8006 Zürich Stampfenbachstr. 38 Tel. 01 26 40 45

Gut ausgerüstet mit Meßgeräten von G+W



Gliedermeter
Nivelliermeter



Bandmaße in
Stahl, Leinen,
Glasfaser PVC

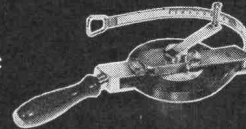

für
unbegrenzte Meßdistanz
und «Einmannbedienung»:



AGEBA
Universal-
Meßrad

Senklote
Brunnen-
pfeifen
Kabellicht-
lote

Meß-,
Nivellier-,
Setzlaten

Klapp- und
Auszuglaten



Jalons in
Holz, Stahlrohr,
Anticorodal

Gefahren-Faltsignale
aus wetterbeständigem
Plastic-Gewebe



Die Namensliste der gebräuchlichen Messgeräte würde dieses Inserat überfüllen. So zeigen wir hier nur einen Querschnitt davon.

Sie wissen jedoch: Bei uns finden Sie, neben der grössten Auswahl der Schweiz an Vermessungs-Instrumenten, das entsprechend umfangreiche Angebot aller Ausrüstungs-Bestandteile für Vermessung auf dem Bauplatz, im Felde, an der Strasse usw. Hier kaufen Sie nicht einfach, sondern wählen aus. Unentgeltlich steht Ihnen dabei unsere fachmännische Beratung zur Verfügung.

GRAB+WILDI AG

8023 ZÜRICH Seilergraben 61 Tel. 051/32 57 88-89

Verkaufslokal und Ausstellung

8902 URDORF bei Zürich

Tel. 051/98 76 67-68

Reichhaltiges Prospektmaterial senden wir den Interessenten gerne zu. Wenn es Ihnen möglich ist, dann sollten Sie unserem Ausstellungslokal Zürich 1 (nur 4 Minuten vom Hauptbahnhof entfernt) regelmässig einen Besuch abstatten. So können Sie sich über jeweilige Neuigkeiten gründlich informieren lassen. Wir freuen uns auf Ihren Besuch!

WIEDER NEUES AM MENZI MUCK

Einziges Schweizer Fabrikat



MENZI BAGGER MUCK 3000 EH

Schwerer Typ für allerhöchste Ansprüche, mit hydraulisch verstellbarer Hangausrüstung (Füsse und Räder) für ein sicheres Arbeiten an Hängen bis 70 %, vom Führersitz aus bedienbar. In jedem Zylinder ist ein hydraulisch entsperbares Rückschlagventil eingebaut = Schlauchbruchsicherung. Zusätzliche Möglichkeit der mechanischen Absicherung. Gewicht 4200 kg, Garantie 2 Jahre.

Wir liefern ferner:

MENZI BAGGER MUCK 3000 EM

schwerer Typ für allerhöchste Ansprüche, mit mechanisch verstellbarer Hangausrüstung (Füsse und Räder) für ein sicheres Arbeiten an Hängen bis 70 %, sehr einfache Bedienung. Gewicht 3800 kg, Garantie 2 Jahre.

MENZI BAGGER MUCK 3000 M (Standard)

mit mechanisch verstellbarer Hangausrüstung (Füsse und Räder) für ein sicheres Arbeiten an Hängen bis 70 %, sehr einfache Bedienung. Gewicht 3400 kg, Garantie 2 Jahre.

ERNST MENZI AG Maschinenfabrik 9443 WIDNAU SG Tel. 071 / 72 26 26

Verkauf für die Kantone Genf, Waadt, Wallis, Freiburg, Neuenburg, Bern, Solothurn, Baselland, Baselstadt:

Ulrich ROHRER-MARTI AG

3052 Zollikofen BE, Tel. 031 / 57 11 57, 1844 Villeneuve VD, Tel. 021 / 60 22 22

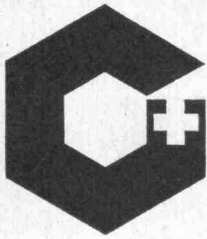

Für Ihre Heizung empfehlen wir unsere gut bewährten und formschönen

**Rohrradiatoren
Plattenheizwände
Konvektoren
Lamellierte Heizwände**

Prospekte und Auskünfte erhalten Sie durch uns oder über unseren Generalvertreter, Hermann Pieren AG, 3510 Konolfingen, Telefon 031 / 91 74 34.

GAMMA Radiatoren AG
5728 Gontenschwil
Telefon 064 / 73 11 74 Telex 68 205

Halle Nr. 23
Stand Nr. 351 mit Fa. Pieren AG, Konolfingen

Peikert Prefab AG

Die Peikert Prefab AG fabriziert und montiert Betonelemente für den Hoch- und Tiefbau. Seit Jahren. Mit viel Erfahrung und Erfolg. Nach Ihren Wünschen oder nach eigenen Systemen.

Anspruchsvolle, vielseitige und äusserst wirtschaftliche Konstruktionen sind unsere Spezialität.

Wir montieren die Elemente schnell, genau und sicher für Wohn- und Industriebauten, für Brücken oder Schulanlagen.

(Im Bild: Autobahn-Überführung Allmend Brunau, Zürich)

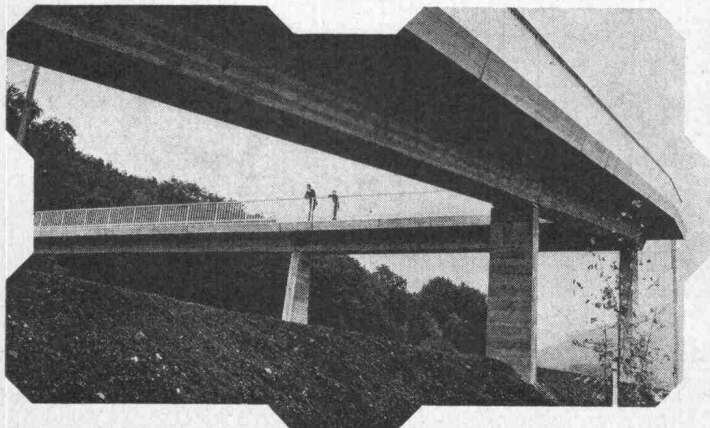

Verlangen Sie unsere Referenzen und Unterlagen, wir beraten Sie gerne.

Peikert Prefab AG



Peikert Prefab AG
Baarer matte, 6340 Baar (Zug)
Telefon 042 311027 P 1

Immer mehr Schweizer machen sich mit den neuen, schwereren Brocken von Daf vieles leichter!

Denn sie setzen sich durch, diese schweren Brocken mit ihren 12 bis 19 Tonnen Gesamtgewicht. Weil ihre bewährte Wirtschaftlichkeit und die kraftvollen Motoren überzeugend sind.



Und weil die kippbare Panorama-Frontlenkerkabine echte Vorteile bietet: einfachere Wartung, bequemen Einstieg, grosszügigen Komfort, höchsten Insassenschutz dank Stahlprofil-Rahmenwerk – und sehr viel Platz.

DAF



DAF-Generalvertretung für die Schweiz:

FRANZ

Automobilwerke Franz AG, 8046 Zürich
Abteilung Lastwagen
Wehntalerstrasse 581, Tel. 051 57 45 41

DAF-Lastwagen-Vertretungen in
Alterswil, Basel, Chavornay, Delémont,
Glarus, Kriens, Urtenen, Zürich.

Zum Ausbau unseres Vertreter- und Servicenetzes suchen wir weitere Regionalvertreter, Servicewerkstätten und Verkäufer.

Warum Sie sich in Zukunft für esser's Gully entscheiden werden!

Weil das Entwässern von Flachdächern, Balkonen, Loggien und Terrassen nie mehr ein Problem sein wird.

Weil Sie sich mit 100%iger Sicherheit auf dieses zukunftsweisende Bauelement verlassen können.

Weil wenige genormte Teile für den leichten, fehlerlosen Einbau genügen.

Weil der Dachgully eine vollkommen rückstausichere, flexible Verbindung von Dachhaut und Gully besitzt.

Weil sich Balkon- und Terrassen-Gullys in 8 verschiedenen Abstufungen verstellen lassen und damit die Siebrostebene jeder Beschichtungshöhe angepasst werden kann.

Weil Sie optimale Qualität und Leistung zu einem vernünftigen, knapp kalkulierten Preis erhalten.

Dachgullys aus Kunststoff
Dachgullys aus Kunststoff mit Wärmedämmung
Dachgullys aus Kunststoff mit Wärmedämmung und Heizung (SEV-geprüft)
Balkongullys aus bituminiertem Aluminium.

Verlangen Sie unsere illustrierte Dokumentation mit detaillierten Angaben. Dann erst wissen Sie, wie sich heute unser Baukastensystem für Entwässerung aufbaut.

Selbstverständlich ist unser System von der Schweiz. Arbeitsgemeinschaft für Abwasserinstallationen geprüft.

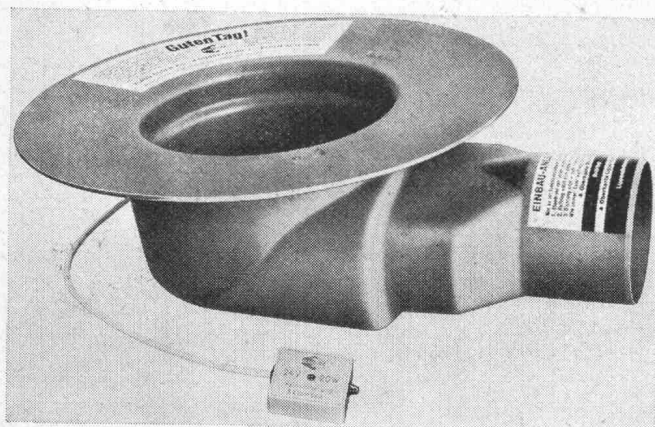

Jakob Scherrer Söhne
Allmendstrasse 5-7
8059 Zürich
Tel. 051 25 79 80

Hector Egger baut vorfabriziert



Büropavillons — Schulpavillons — Verkaufsläden
Kindergärten — Kantinen — Gastarbeiterwohnungen
Lagerhäuser — Industriebauten — Ferienhäuser
Wohnhäuser

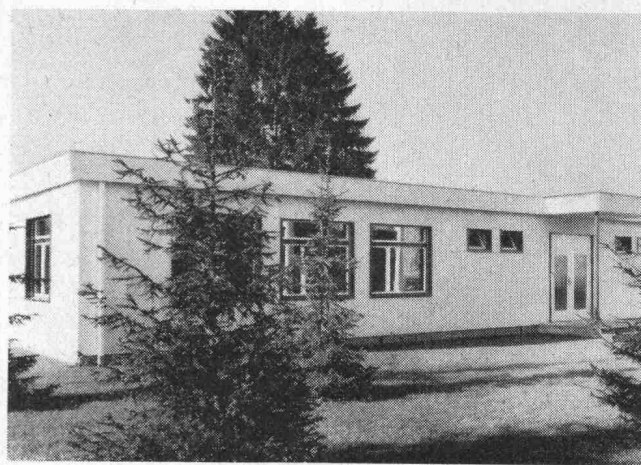

Wir lösen auch Ihr Bauproblem! Wir bauen mit Elementen, die sich in vielfältigen Variationen kombinieren lassen. Vertrauen Sie auf unsere jahrzehntelange Erfahrung im Elementbau. Wir führen eines der reichhaltigsten Bauprogramme der Schweiz in vorfabrizierten Bauten. Verlangen Sie unsere Dokumentation.

Hector Egger AG Generalbau

4900 Langenthal · gegründet 1848 · Tel. 063 23355
SPEZIALUNTERNEHMEN FÜR HOLZBAU

Zweigbetrieb:

Hector Egger AG 9463 Oberriet SG · Tel. 071 781632

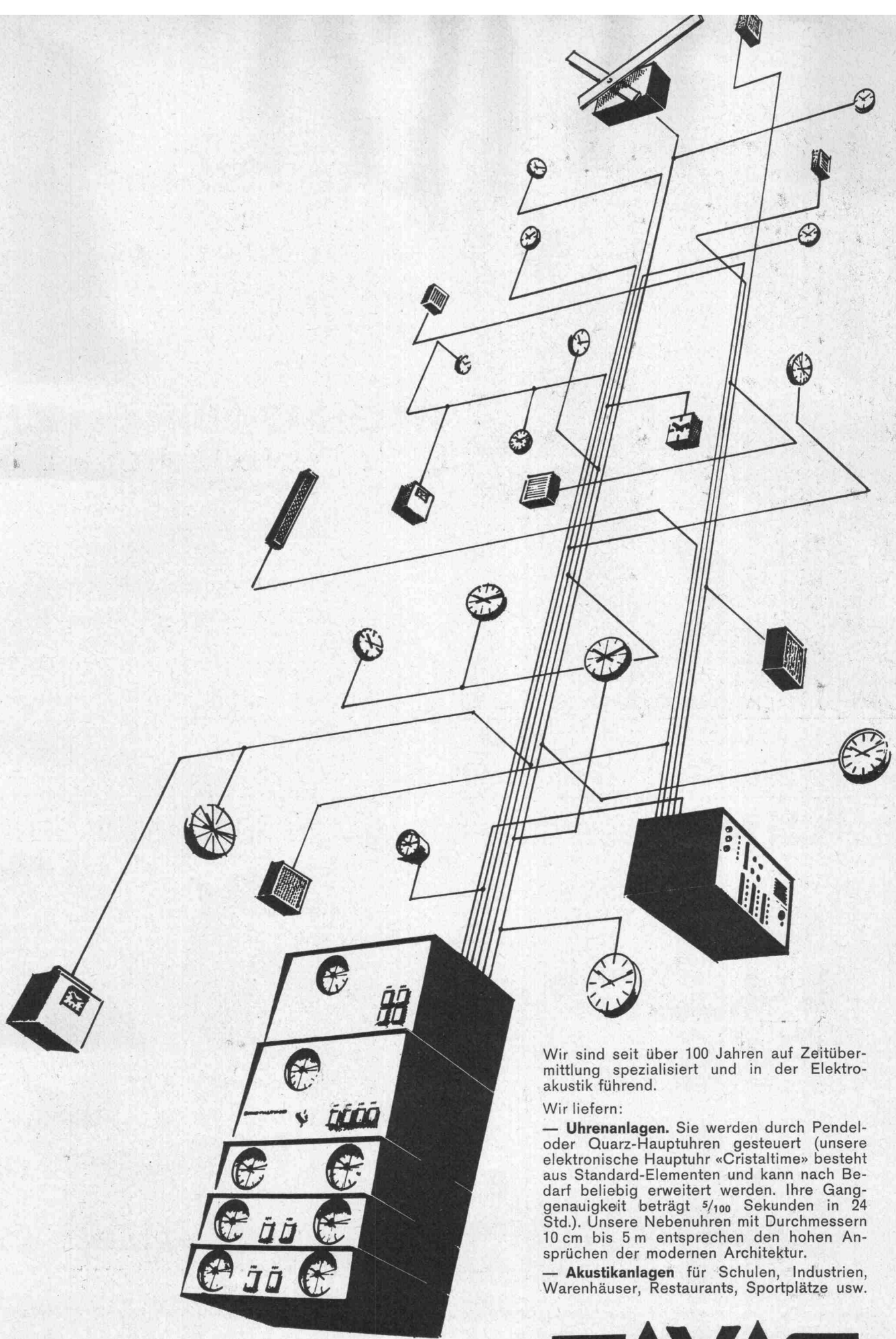

Wir sind seit über 100 Jahren auf Zeitübermittlung spezialisiert und in der Elektroakustik führend.

Wir liefern:

— **Uhrenanlagen.** Sie werden durch Pendel- oder Quarz-Hauptuhren gesteuert (unsere elektronische Hauptuhr «Cristaltime» besteht aus Standard-Elementen und kann nach Bedarf beliebig erweitert werden. Ihre Ganggenauigkeit beträgt $\frac{5}{100}$ Sekunden in 24 Std.). Unsere Nebenuhren mit Durchmessern 10 cm bis 5 m entsprechen den hohen Ansprüchen der modernen Architektur.

— **Akustikanlagen** für Schulen, Industrien, Warenhäuser, Restaurants, Sportplätze usw.

FAVAG

Rufen Sie gleich jetzt die Nr. 038/21 11 41 an. Unsere technischen Berater sind Ihnen gerne behilflich.
Favag SA, 2000 Neuchâtel

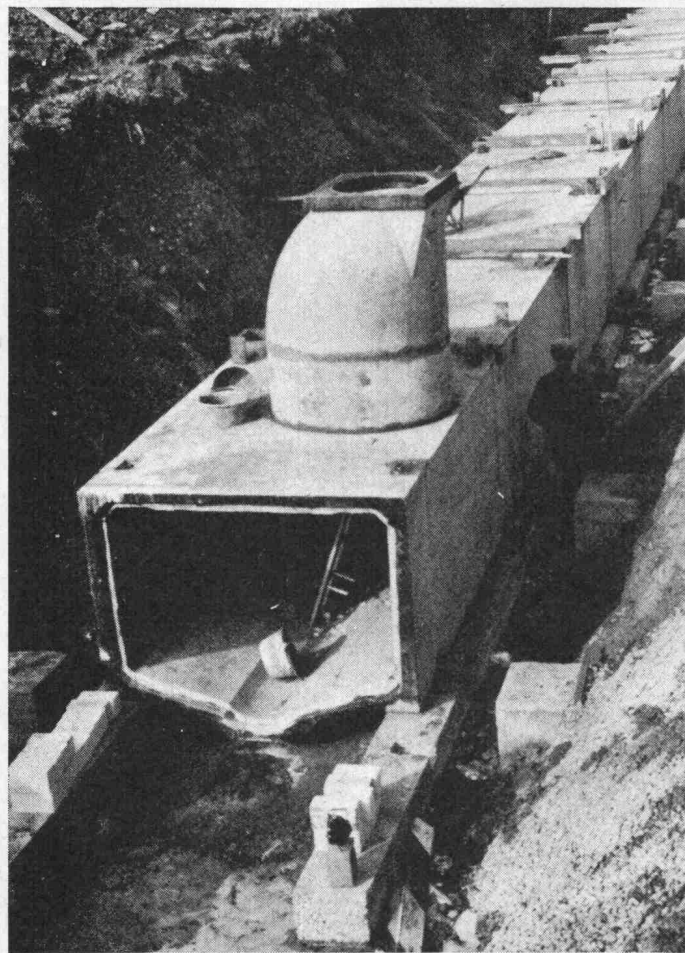

Rudolf Stüssi AG

Vorfabrizierte Betonbauten Bauunternehmung
Ingenieurbureau

8108 Dällikon ZH

Tel. 051/714040

Lieferung und Montage des vorfabrizierten
Abwasserkanals, Industriegebiet Dällikon

Allison GETRIEBEAUTOMATEN FÜR LASTWAGEN



1) Berliet: Kran- und Schleppwagen
Motor: GM-Diesel 6V-53 (182 PS)
Getriebe: Allison MT-41 (Automat)

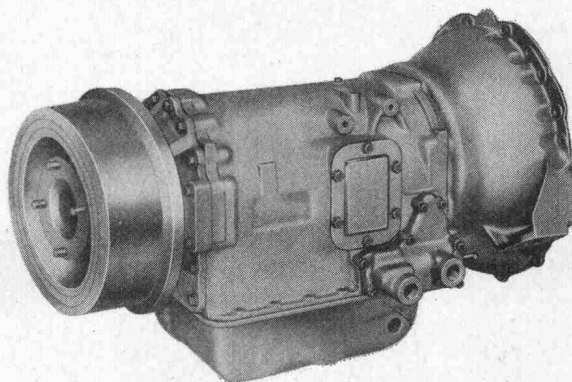

2) Saurer: 4C Überlandlastwagen
Motor: Cummins 8V-185
Getriebe: Allison MT-41 (Automat)

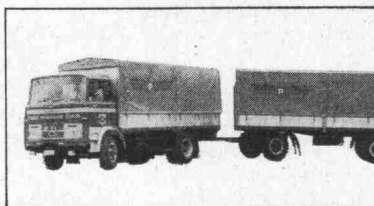

3) Mercedes: 1417 Überlandlastwagen
Motor: Mercedes OM 327 (170 PS)
Getriebe: Allison MT-41 (Automat)

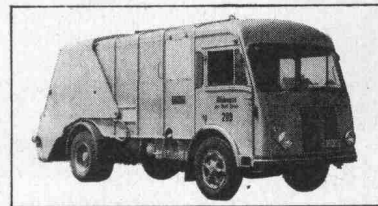

4) FBW L 35 U: Kehrichtwagen
Motor: FBW CU (130 PS)
Getriebe: Allison MT-41 (Automat)

40

GENERAL MOTORS SUISSE S.A. BIEL

INDUSTRIE-ABTEILUNG

TEL. 032 / 2 61 61

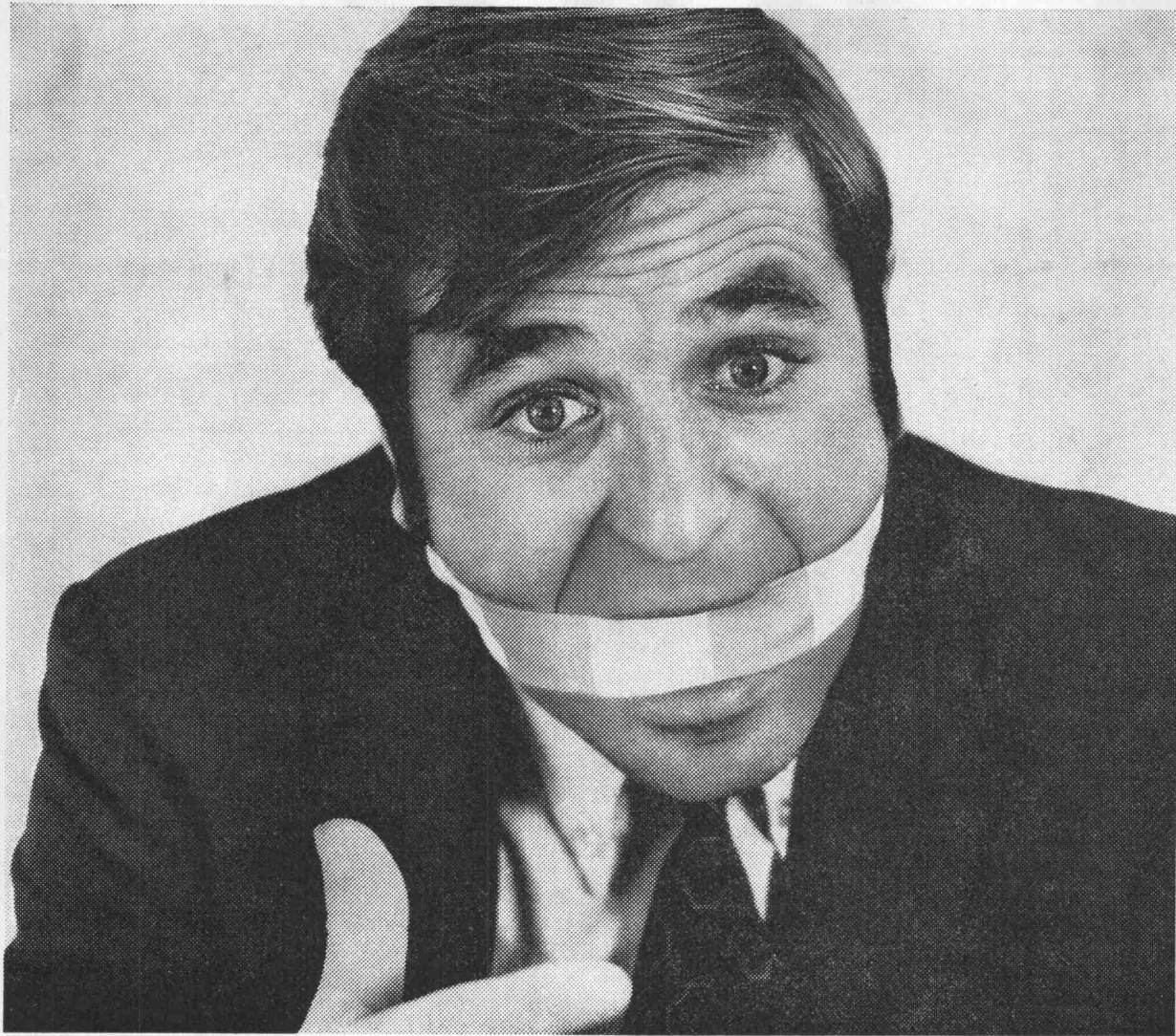

Niemand spricht von Storenstoff!

(so lang er nicht kaputt ist...)

Und von Tentacryl spricht man nicht, weil er hält, was er verspricht.

Tag für Tag – Jahr für Jahr mutet man ihm Schwerarbeit zu. Er soll Sonne, Regen, Schnee, Sturm und Abgasen trotzen. Schmücken soll er. Diskret oder auffallend. Aber immer passend in der Farbe. Farben, die soviel aushalten wie das Gewebe. Aber vom guten Storenstoff verlangt man noch mehr: Aufrollen soll man ihn können, trocken oder nass. Und

all dies ohne ein Lob. Aber wehe, wenn er zerreisst oder verrottet. Dann spricht man vom Storenstoff. Dann bereut man, dass man nicht vorher an Tentacryl gedacht hat.



Qualitätsstorenstoffe der Geiser AG, Tentawerke, 3415 Hasle-Rüegsau, erhalten Sie bei Ihrem Storenfabrikanten.

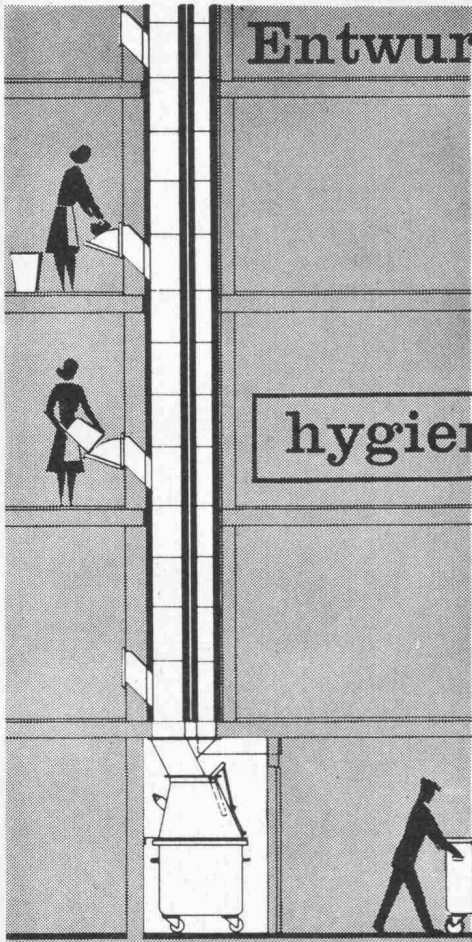

**Entwurf, Planung und Erstellung
von Abwurfanlagen**

für

Kehricht und Wäsche

hygienisch und feuersicher

durch

Ochsner

J. Ochsner & Cie AG, 8004 Zürich, Badenstrasse 119, Telefon 051-270077

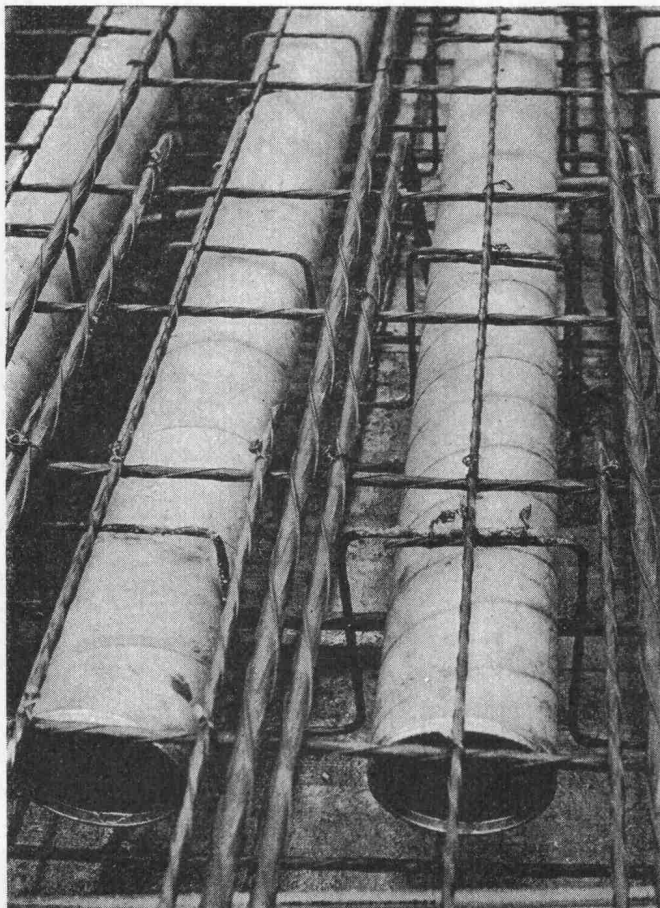

Schalungsrohre für den Betonbau

Industriebauten

Unterflurgaragen

Schulbauten

Brückenbau

Vorfabrizierte Elemente

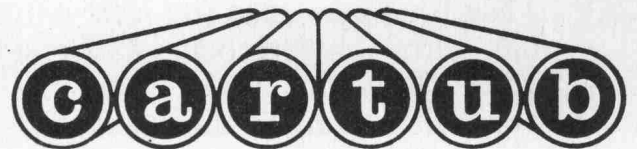

Verlorene Säulenschalungen

Imprägnieranstalt AG Zofingen

4800 Zofingen Obere Brühlstrasse Tel. 062 / 51 35 44

'Sparturm'

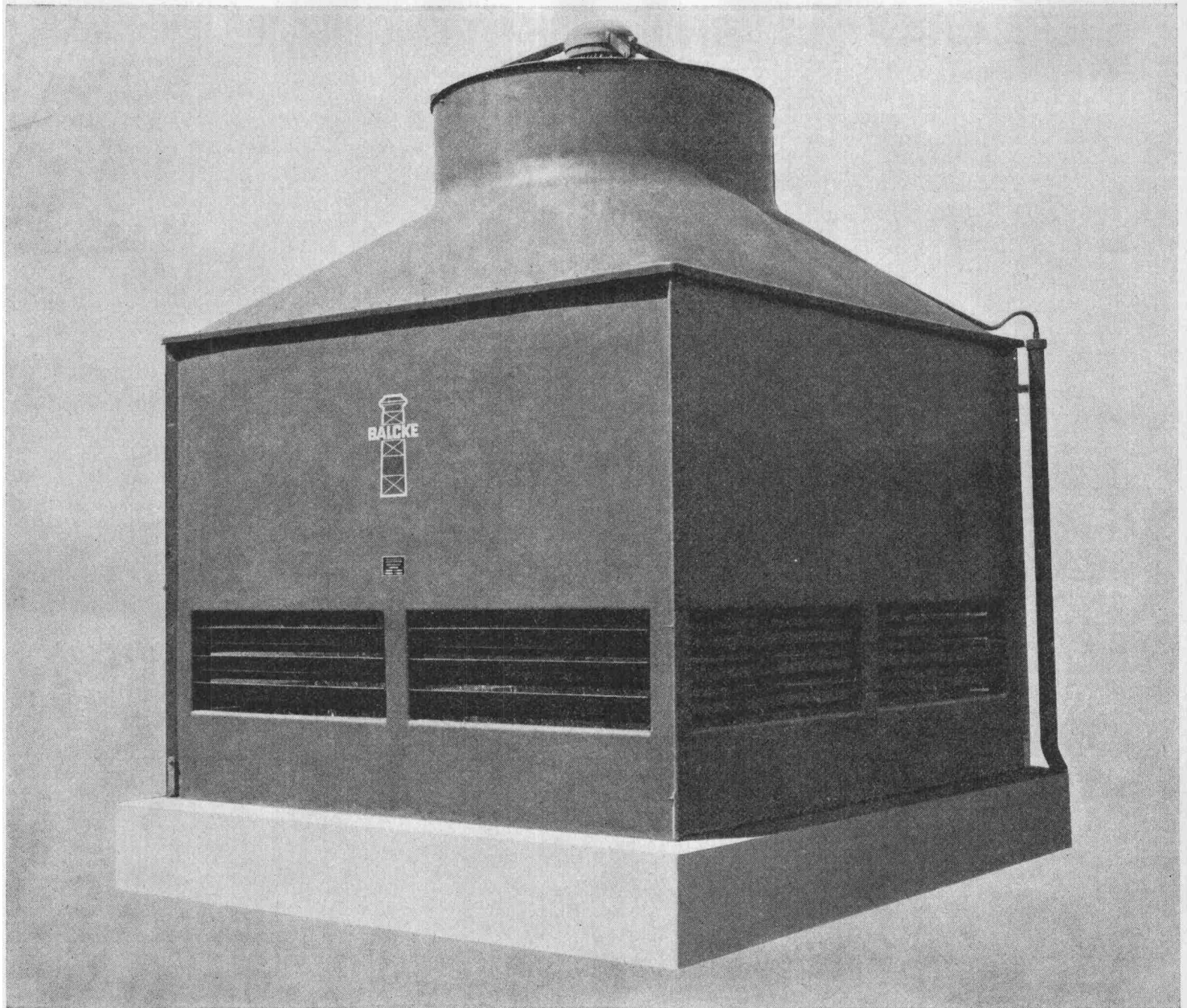

...oder
**wie Sie Ihre Frischwasserkosten
praktisch auf Null reduzieren
können.**

Frischwasser ist zu wertvoll und zu teuer, als daß es – einmal genutzt – als warmes Abwasser dem nächsten Kanal zufließt.

Die Lösung: ein Balcke Serienkühlturm, in dem das Kühlwasser im Umlaufverfahren durch Konvektion und Verdunstung mit Hilfe der Umgebungsluft rückgekühlt wird. Sie sparen dann auf diese Weise bis zu 98 % der Kühlwasserkosten ein, so daß sich die Kühlturmanlage nach überdurchschnittlich kurzer Amortisationszeit voll bezahlt macht.

Balcke Serienkühltürme sind aus stabilen, verschleißfesten Kunststoffelementen gefertigt und können

direkt an Ort und Stelle montiert werden.

Der Leistungsbereich dieser Aggregate liegt zwischen 4 bis 1000 cbm/h Wasserdurchsatz.

Im übrigen werden Sie unsere Fachingenieure gerne beraten. Schreiben Sie uns unverbindlich.



**Maschinenbau
Aktiengesellschaft
Balcke**

**463 Bochum
Marienplatz 5
Postfach 210**

Coupon: 

Bitte senden Sie mir unverbindlich zwecks erster Information Ihren Prospekt „Balcke Serienkühltürme aus Kunststoff“.

Name: _____

Adresse: _____

Branche: _____

GABS Hängeregistratur für Zeichnungen und Pläne

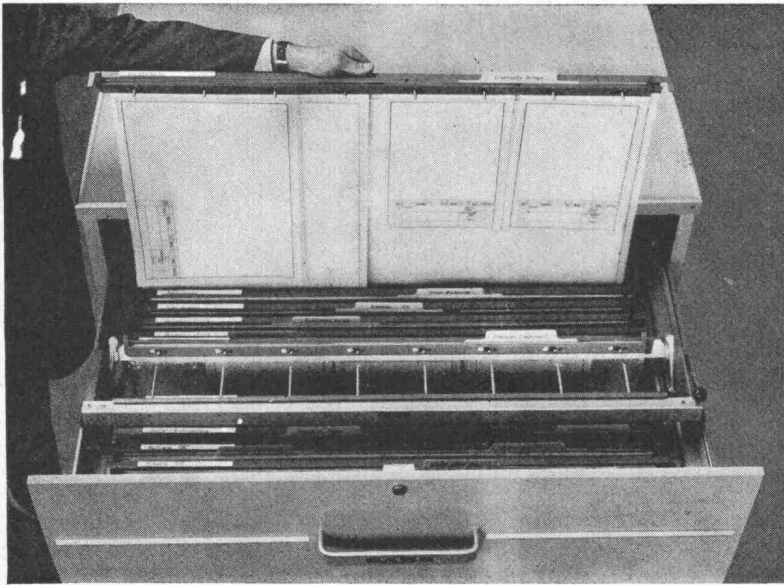

Ein durchdachtes System, das sowohl die laufende Ablage wie auch die Archivierung von Zeichnungen und Plänen auf rationellste Weise löst.

- Uebersicht, Ordnung und Zeitgewinn dank Sichtregistratur
- Unterteilung der Pläne in Gruppen und Nummernserien
- Verschiedene Formate in einem Ordner
- Planschonende Aufbewahrung
- Schnelles Entnehmen und Wiedereinordnen der Pläne

Als Schrank und Truhe lieferbar

GABS

Aktiengesellschaft

8304 Wallisellen

Telefon 051 / 93 25 93

MUBA, Halle 8, Stand 650

Grundwasserisolationen ohne äussere Betonwanne

Geschäftshäuser, Unterniveaugaragen, Industriebauten, Strassenunterführungen, Tunnelbauten, Wasserreservoirs, U-Bahnen, Elektrizitätszentralen.

Oelschutzisolationen

Raffinerien, Oelauffangwannen, Tankkeller, Oellager, Metall- und Betontanks, Stehtanks, Strassen, Pipelines, Kanalbauten

Feuchtigkeitsisolationen

Bodenfeuchtigkeit von nicht unterkellerten Räumen, gegen aufsteigende Feuchtigkeit bei Mauerwerk, nicht drückendes Oberflächenwasser gegen Heizöl und aggressive Stoffe.

Trinkwasserreservoirs

Zivilschutzanlagen, Spitäler usw.

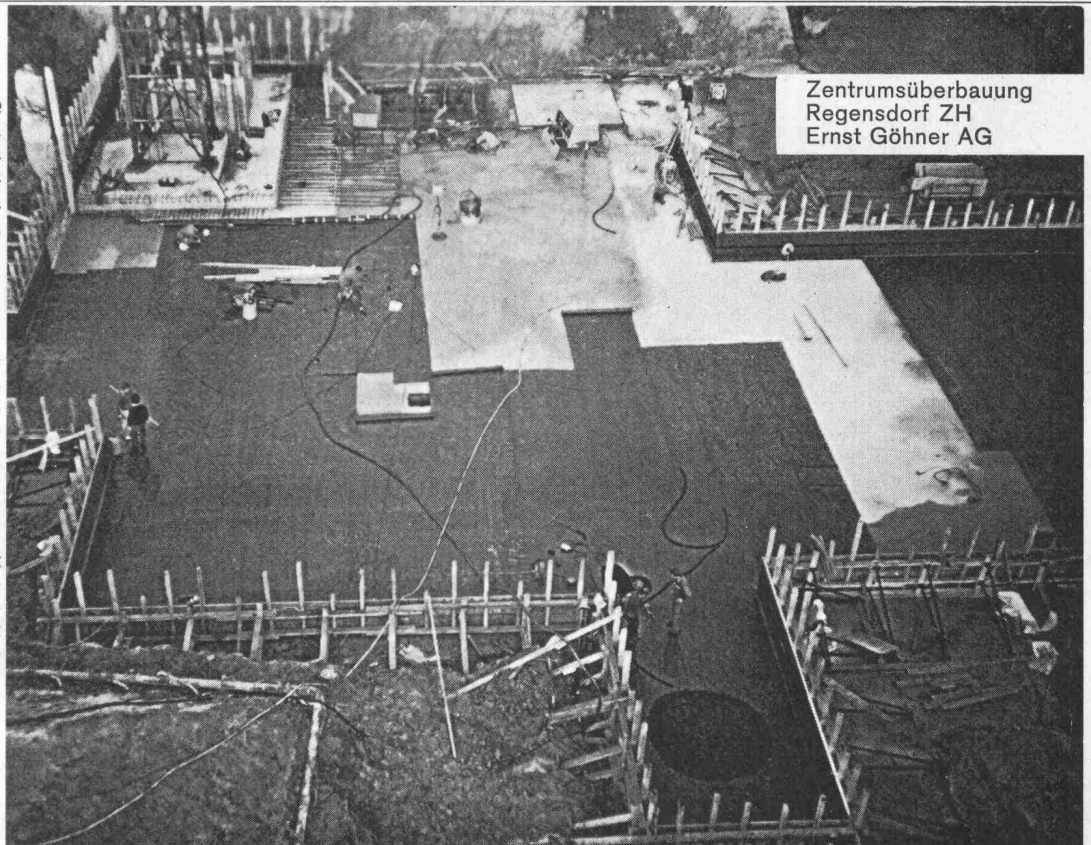

Zentrumsüberbauung
Regensdorf ZH
Ernst Göhner AG



ISAFLEX AG

Freiestrasse 52, 8952 Schlieren, Tel. 051 / 98 37 67

Elastische PVC-Isolationen

Schlieren

Zürich

Lausanne

Frankfurt a/Main

**Wir bauen Maschinen
für Rohre von
10 - 150 cm Lichtweite
und 1-2½m Baulänge**



**GRABER
+
WENING**

Zementrohrpressen in moderner Ausführung für die
rationelle Herstellung von Zementrohren
besten Qualität.

**Graber+Wening AG
Maschinenfabrik
8413 Neftenbach/Schweiz
Telefon (052) 311121**

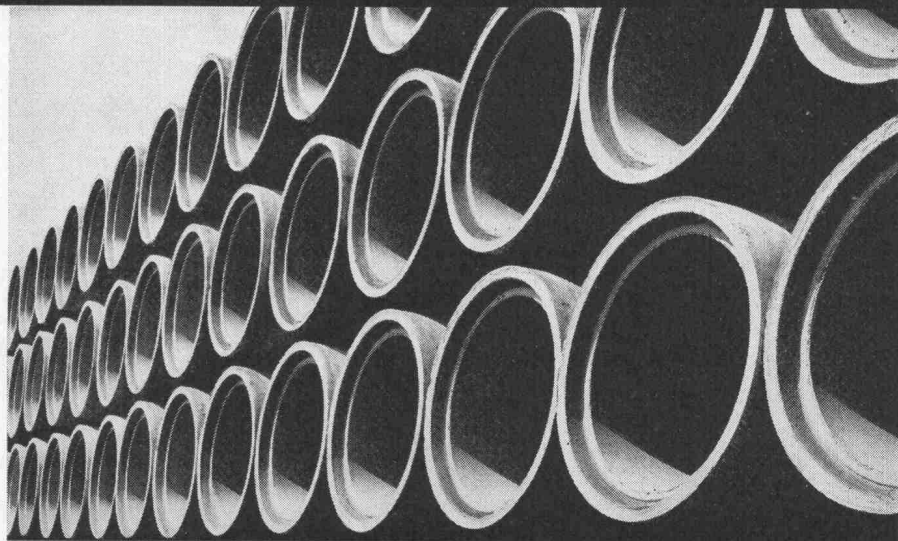

Darum kann auch jeder Stift ein VG montieren...

weil es nichts Einfacheres gibt.

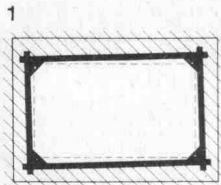
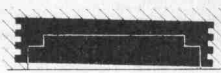

Type	A	B
VG 02	272	195
VG 100	395	210
VG 200	395	310
VG 300	395	410
VG 400	395	510

Sehen Sie sich die Zeichnung an. Der Einlasskasten ist schräg eingemauert; trotzdem lässt sich das VG waagrecht und auf allen Seiten anliegend einsetzen.

WEBER-Kleinverteiler VG sind hellbeige gespritzt. Viele lassen ihnen die ursprüngliche Farbe (sie ist eingebrannt), andere überspritzen oder tapezieren Türe und Rahmen. Dann wird der Verteiler eben eingesetzt, bevor die Wand fertig behandelt ist.

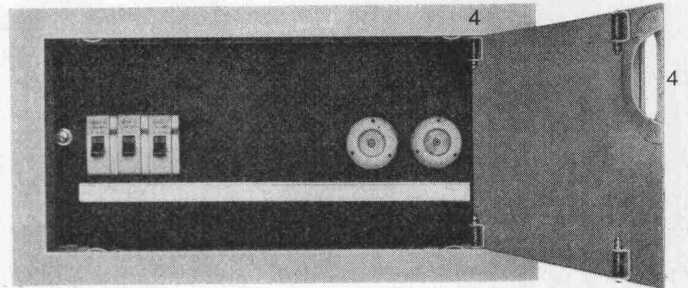
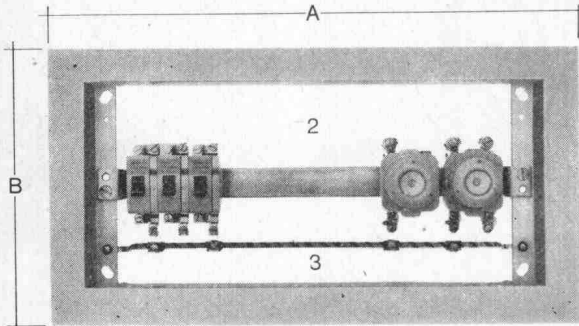

- 1 Einlasskasten und Verteiler sind getrennte Einheiten, deshalb kann jedes VG immer putzbündig und waagrecht eingebaut werden.
- 2 Viel Anschlussraum erleichtert die Verdrahtung auf der Baustelle.
- 3 Erdschiene mit schiebbaren Klemmen gestattet eine übersichtliche Anordnung der Erddrähte.
- 4 Bequemer, versenkter Muschelgriff und solides Schnappschloss. Türe wahlweise nach links oder nach rechts öffnend.

Service Center Basel
Service Center Lausanne
Service Center Luzern
Service Center Zürich
Bureau Neuchâtel

Tel. 061 42 16 55
Tel. 021 24 45 47
Tel. 041 5 78 78
Tel. 051 62 22 55
Tel. 038 4 25 44



WEBER AG Fabrik elektrotechnischer Artikel und Apparate 6020 Emmenbrücke Tel. 041 5 22 44

Fels- und Schalungsanker

1 Schalungsanker für einhäuptige Schalungen

Verankerung von einhäuptigen Schalungen in Beton und Fels mit Schalungsankern AREFIX und Schalungsklemmen ARETOR.

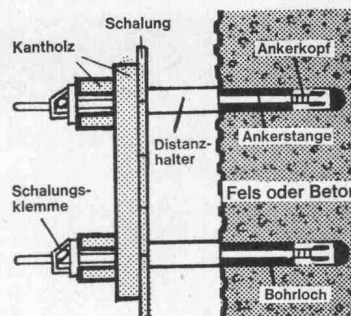

2 Verankerung von Beton-Elementen

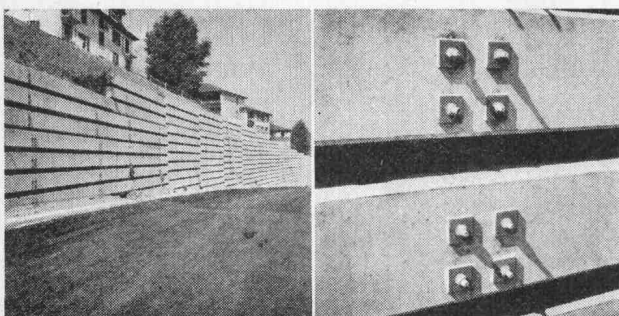

Verankerung von Beton-Elementen in Bohrpfehlen mit Felsanker AREFIX.



R. Rigling & Co., 8050 Zürich-Oerlikon
Spezial-Baugeräte
Tel. 051 / 50 15 30, Leutschenbachstr. 44

MUBA, Halle 25, Stand 379

WEGWEISEND!

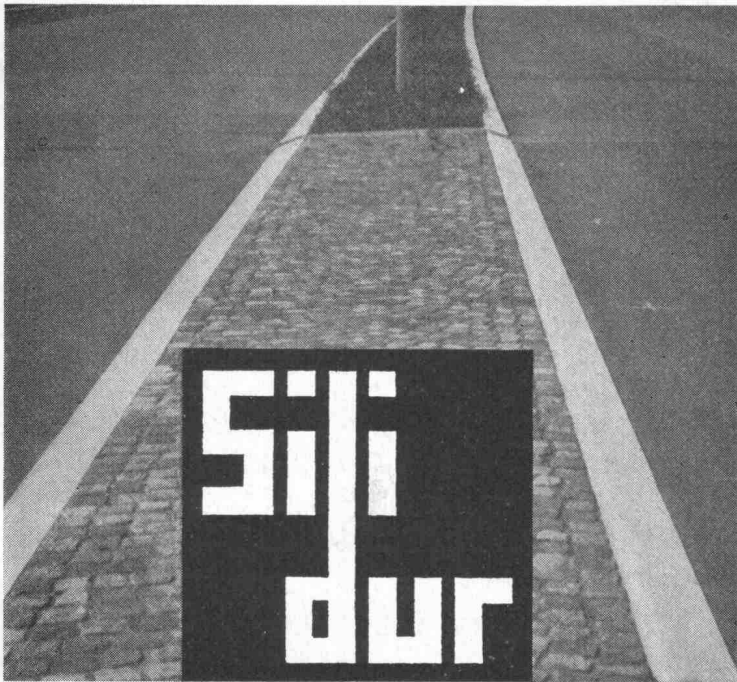

- Rinnsteine
- Bundsteine
- Trottoirrandsteine
- Brückensteine
- Inselsteine
- Gartenplatten
- Weichgruben-Einfassungen

STEINER SILIDUR AG
8450 Andelfingen

☎ 052 / 41 10 21

Formstein AG Rubigen
3113 Rubigen

☎ 031 / 68 25 44



ECOFORM gefällt enorm!

Verlangen Sie unsere Preislisten und Handmuster!

ECO

ECO AG
 Sperrholz-
 und Türenfabrik
 6162 Entlebuch LU
 Telefon 041/87 52 42

Lieferung durch den
 Sperrholzhandel

Dichtung und Wahrheit

Was ist Wahrheit, was Dichtung? Gehört beides zusammen, in einem tieferen Sinn? Johann Wolfgang von Goethe, hoch- und vielbegabter Genius, mag sich diese Frage immer wieder gestellt haben. Sein Werk «Aus meinem Leben. Dichtung und Wahrheit», dessen letzter Teil erst nach seinem Tod erschien, zeugt davon.

Da ist es für eine Isotech um einiges leichter, sich eine Antwort einfallen zu lassen. Denn zwischen der (Fugen-) Dichtung und der (Qualitäts-) Wahrheit liegen bestenfalls ein paar Jahre, schlimmstenfalls der gute Ruf einer Firma.

Das wissen wir. Und deshalb machen wir unsere Fugen-Dichtung so, dass sie die Wahrheit verträgt.

ISOTECH_{AG}

Europas grösste Spezialfirma für Fugendichtungen

8404 Winterthur	Hegmattenstrasse 20	Tel. 052 27 27 27	ISOTECH SA	1008 Prilly	Chemin des Hutlins 6	Tel. 021 24 56 08
5000 Aarau	Buchserstrasse 57	Tel. 064 24 58 51		1211 Genève	Rue d. Eaux-Vives 94	Tel. 022 36 52 84
4000 Basel	Blotzheimerstr. 22	Tel. 061 43 45 76				
6500 Bellinzona	Via C. Molo	Tel. 092 5 96 10	ISOTECH GmbH	6 Frankfurt	Mauritiusstrasse 6	Tel. 0611 35 94 23
3027 Bern	Looslistrasse 3	Tel. 031 55 37 73		1 Berlin 31	Wegenerstrasse 4	Tel. 0311 86 16 70
6000 Luzern	Lindengartenweg 7	Tel. 041 41 71 55		75 Karlsruhe	Hauptstrasse 75	Tel. 0721 6 21 96
9015 St. Gallen	Kräzernstrasse 75	Tel. 071 31 22 93	ISOTECH GmbH	1223 Wien	Schiffmühlenstr. 116	Tel. 24 32 36
8037 Zürich	Rötzelstrasse 39	Tel. 051 60 02 48				
2500 Biel	Mettstrasse 6	Tel. 031 55 37 73	ISOTECH N. V.	Amsterdam	Apollolaan 41	Tel. 020 73 90 25

SC



**Sie
wissen:**

Torstahl 50

**hat geringen
Kohlenstoffgehalt
deshalb
ist er
leicht und sicher
schweisbar**



**Unser technischer Beratungsdienst
steht Ihnen jederzeit zur Verfügung
von Moos Luzern 041 - 22 21 01
Büro Zürich 051 - 25 16 17**

Zukunft mit CMC

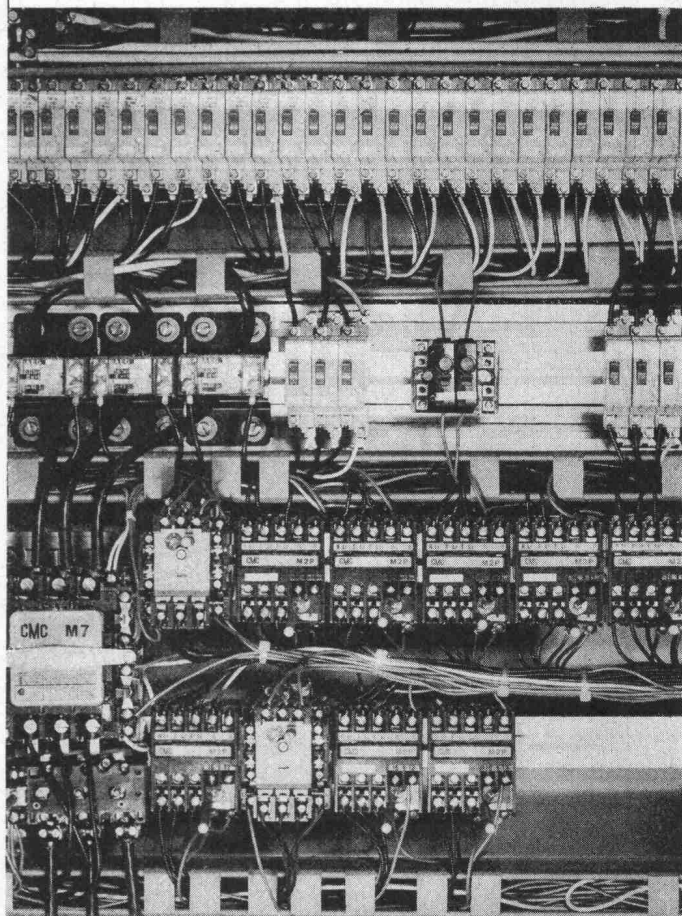

Wir verfügen über Spezialisten, Routiniers

Als Hersteller von Schalt- und Steuerapparaten sind wir geradezu prädestiniert für die Herstellung anspruchsvoller Steuerungen.

Lassen Sie Ihre Maschinensteuerung von uns projektieren und bauen — Sie werden nicht enttäuscht!

Abbildung:

Ausschnitt aus einer Steuerung mit den neuen Sicherungsautomaten «Picomat»

CMC

**Carl Maier + Cie
8201 Schaffhausen**

Elektrische Schaltapparate und Steuerungen Telefon 053-81666

Noch wendiger

...noch stärker und noch
robuster und viele zweckmässige
Neuerungen...



...und trotzdem eine Riesenladefläche

Das wirkt sich sehr positiv aus: In Kurven!
Im Stadtverkehr! Auf schmalen Bergstrassen!
Im engen Werkgelände! Für Sperrgüter!
Für die Sicherheit! Und für die Arbeitsleistung!
Und frankenmässig!
Überzeugen Sie sich von der Zuverlässigkeit
der neuen Meili-Modelle! Vom Kabinen-
komfort! Von den Annehmlichkeiten der Heiz-
scheiben! Von der
Geländegängigkeit und den
Vorteilen der Anbau-
platte für
Zusatzgeräte usw.!



Meili-Fahrzeuge jetzt noch stärker und robuster

52PS oder 75PS... wie Sie wünschen

...denn wir haben unsere Fabrikation Ihren
Verhältnissen angepasst.

Wir bauen den MA1500 (Kat A), den MA 4000,
oder den MA1600 (Benzin).



Übrigens:
Sie erhalten alle Meili-Fahrzeuge
auf Wunsch
mit Servolenkung – und im Leasing.

Meili

E. Meili, March-Werk, 8862 Schübelbach
Telefon 055/7 51 91

MUBA: Halle 6, Stand 225

Gutschein

Gewünschtes unterstreichen, in Blockschrift ausgefüllt senden an:
E. Meili, March-Werk, 8862 Schübelbach SZ, Telefon 055/7 51 91

Ich wünsche: gesamte Dokumentation
 Referenzen

Name, Vorname _____

Strasse _____

Postleitzahl, Ort _____

Meili-zuverlässiger Service in der ganzen Schweiz.



MUBA

17.—27. April 1971

Halle 22
Untergeschoss
Stand 363
Standtelefon 061 / 25 38 00

Wir werden uns sehr freuen, auch Sie
an unserem Stand begrüßen zu dürfen.

OTTO FISCHER AG

Elektrotechnische Artikel en gros Zürich
Sihlquai 125 Postfach 8023 Zürich Telex 54763 ☎ 051/423311

Plasticoffre - Vermietung von Schalungen aus glasfaserverstärktem Polyester

*Die zeitgemässe Lösung
mit überzeugenden Vorteilen
für den Bau
von Kassettendecken aus Beton.*

*Ein zweckmässiges,
patentiertes System (Pat. 427.213):
leichte Handhabung dank geringem
Gewicht der Normelemente.
Anpassung an alle Rippenabstände.
Äusserst schnelles Ausschalen
mit Pressluft.*

*Ein wirtschaftliches Verfahren,
günstige Mietbedingungen:
einfaches Verlegen durch ungelertes
Personal. Zeitgewinn dank besserer
Ordnung auf der Baustelle.
Minimale Wartung.*

*Einwandfreie Ausführung:
harte, glatte und saubere Oberfläche,
ohne Nachbehandlung.
Befestigung von Unterdecken möglich.*

*Wir vermieten auch Relief-Schalungen
für den Bau von Betonmauern
mit perfekter Naturstein-Nachahmung.
Wir fabrizieren sämtliche Schalungs-
typen (Spezialausführungen) nach Plan.*

*Auskunft, Unterlagen
und Mietbedingungen durch:*

**POLYFORM
PLASTICOFFRE S.A.**
1099 Ropraz Tel. 021 9310 05/06





MBA/DÜBENDORF

0.391.1

UNBEGRENZTES VERTRAUEN ZUM P&H-MOBIL- HYDRAULIKKRAN

Das ist kein Superlativ von uns, das ist die
spontane Aeusserung eines Geschäftsfreundes!

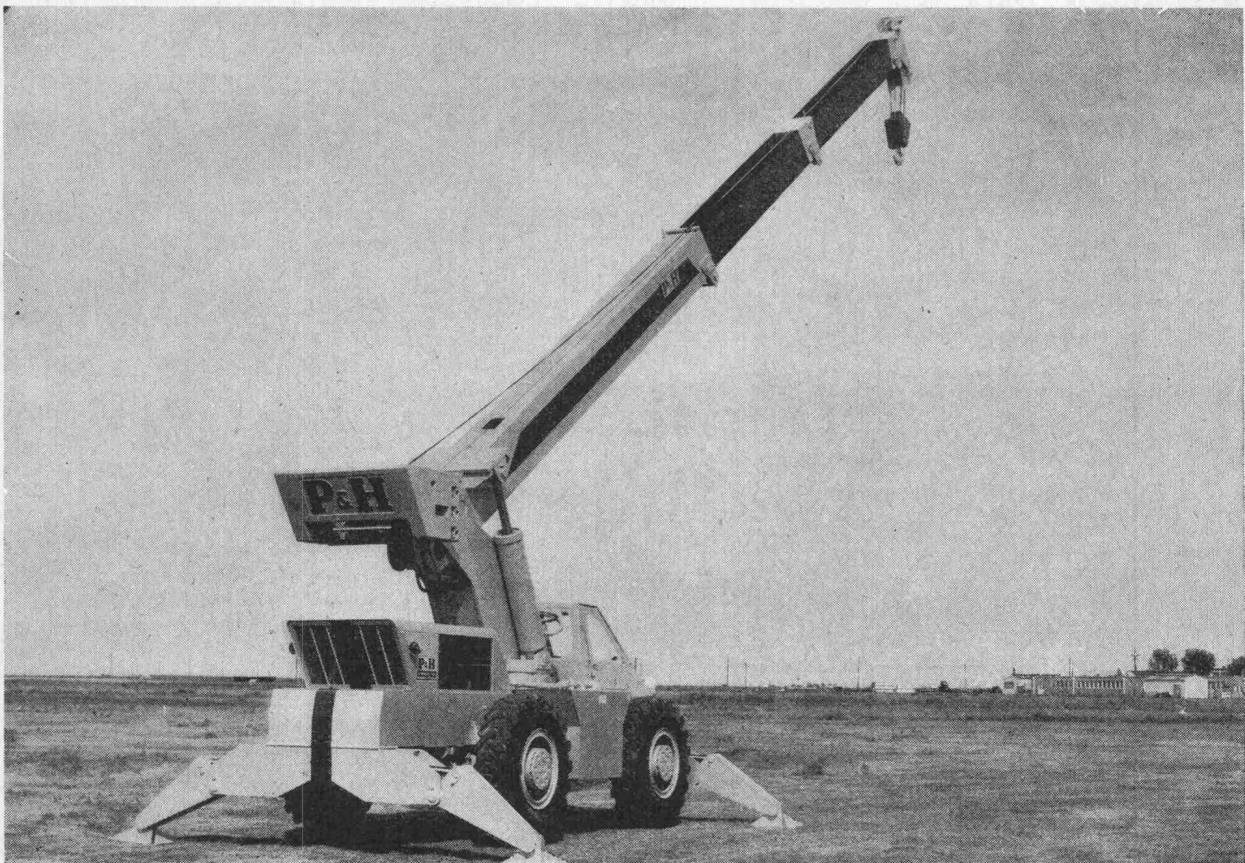

Mobil-Hydraulikkrane

R - 150	Tragkraft 13 600 kg
R - 180	16 300 kg

Auto-Hydraulikkrane

T - 150	Tragkraft 13 600 kg
T - 180	16 300 kg
T - 200	18 150 kg
T - 250	22 700 kg
T - 300	27 200 kg
T - 650	59 000 kg

**Die
zuverlässigen
Gilbarco-
Tanksäulen
für
Wagenparkbesitzer**

Rasch einfüllen, rasch ablesen, rasch wegfahren — das können. Sie mit den amtlich geeichten Gilbarco-Tanksäulen für Benzin und Dieselöl. Modelle für 35 bis 80 Minutenliter. Auf Wunsch lieferbar mit automatischem Stopp-hahn sowie mit Nebenzählwerk-Anlagen bis 100 Einzelzählwerken.

Ferner umfasst unser Verkaufsprogramm: Benzinsäulen für Servicestationen, Brodie-Durchlaufzähler für Tankwagen und Depotanlagen, OPW-Schnellkupplungen und Schwenkarme, Schmieranlagen und Garage-Einrichtungen, Kompressoren.

Unsere über die ganze Schweiz verteilten Servicestellen verfügen über besteingerichtete Servicewagen mit Autoruf-Anlagen.



Gilbarco AG, Garageeinrichtungen und Oelfeuerungen

8045 Zürich, Töpferstrasse 26, Telephone 051 / 35 45 25

**Türen, Eingänge
und Schaufenster-
Anlagen Aluminium
DONAX**

Erstklassige Ausführung — Profile in Exklusiv-Lizenz. Angenehme Bedienung, Hand- oder automatischer Betrieb. Maximale Dichtheit, robuste, dennoch leichte Konstruktion, modern und ästhetisch.

MAX DONNER & CIE SA

30, av. des Portes-Rouges

Tél. (038) 25 25 01

2000 NEUCHÂTEL





**STAHL-
Elektrozüge
ein Begriff
für
stahlharte
Qualität
und Leistung!**

STAHL-Elektrozüge sind ein seit Jahrzehnten bewährtes Spitzenprodukt. Nach dem neuesten Stand der Technik und für härtesten Einsatz konstruiert:

Völlig geschlossene Bauart, alle rotierenden Teile, auch die zentral gelagerte Seiltrommel sind mit Wälzlager versehen, konischer Verschiebeanker-motor mit nachstellbarer Konusbremse garantieren sichere und genaue Kranarbeit und längste Lebensdauer.

Der Merk-Service in der ganzen Schweiz sorgt für einwandfreie Wartung.

Verlangen Sie unverbindlich Prospekt und Vertreter-Besuch.

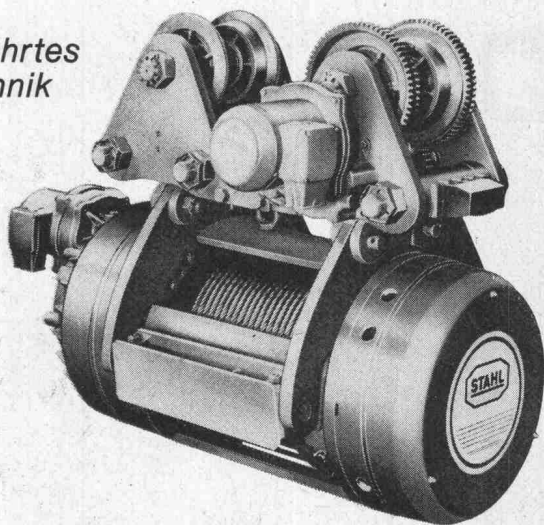

MERK

Merk AG, Maschinenfabrik, CH-8953 Dietikon, Tel. 051/88 48 05

NOVA

Handels AG • Zürich
 Motorenteile + Industriebedarf
 Josefstrasse 84 8031 Zürich

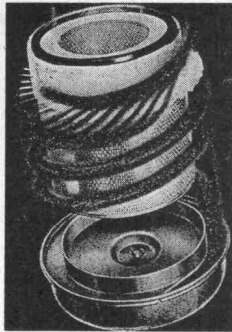

Cyclopaac

Abscheidungsgrad 99,9%



Trocken- Luftfilter

für Nutzfahrzeuge,
Baumaschinen,
Stationär-Motoren

sowie Kolben, Ringsätze, Zylinderbüchsen, Assemblies,
Lagerschalen, Ventile und Ventilführungen, Dieselteile,
Luftfilter.

Rufen Sie uns an

051 / 44 55 77

COMPACTUS®

vergrössert
Archiv-,
Lagerräume,
Parkgaragen

Compactus, das Lager- und Stapel-
system, das durch fahrbare Gestelle
und Rollbühnen mit dem Minimum an
unwirtschaftlichen Zugangswegen
auskommt.

Die Rollgestelle können verschoben
werden, so dass sich die Lücke dort
öffnet, wo das Lagergut zugänglich
sein muss.

Das Verschieben erfolgt bei grösser-
en Anlagen motorisch, bei kleineren
Anlagen von Hand.

Senden Sie untenstehenden
Coupon an:

Ingold Compactus AG

Mittelstr. 18 / Höschgasse 21
8034 Zürich
Telefon 051 47 84 47

oder an die Filiale für Bern
und Westschweiz

Höheweg 10, 3006 Bern
Telefon 031 44 24 33

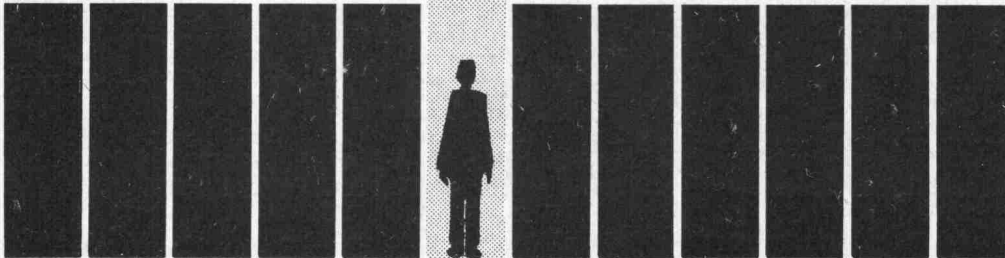

Uns interessieren Compactus-
Anlagen

Firma _____

Adresse _____

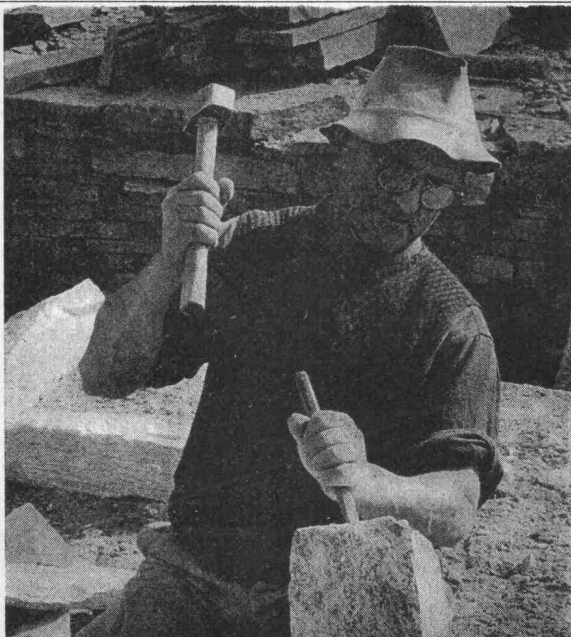

Natursteine

im Garten-, Hoch- und Tiefbau

Eckardt Natursteine AG

8008 Zürich, Seefeldstr. 198
Tel. 051 / 32 66 09

6604 Locarno, Via in Selva
Tel. 093 / 7 39 52

Grosses Lager in Zürich-Tiefenbrunnen

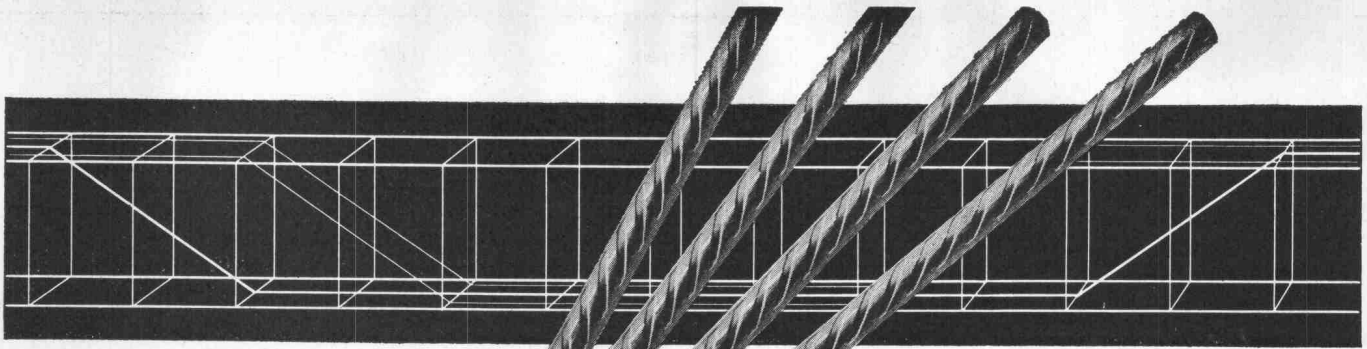

Elemente



Rippenstahl

fi-Distanzhalter

sind ein zeitsparendes Hilfsmittel für das einfachere und genauere Verlegen der oberen Armierung.

- Linien- statt Punktlagerung
- millionenfach bewährt
- und — selbstverständlich billiger

wichtig: ab Lager lieferbar

Fischer & Co. Drahtwerke 5734 Reinach AG
Telefon 064/711555

HAMO automatic

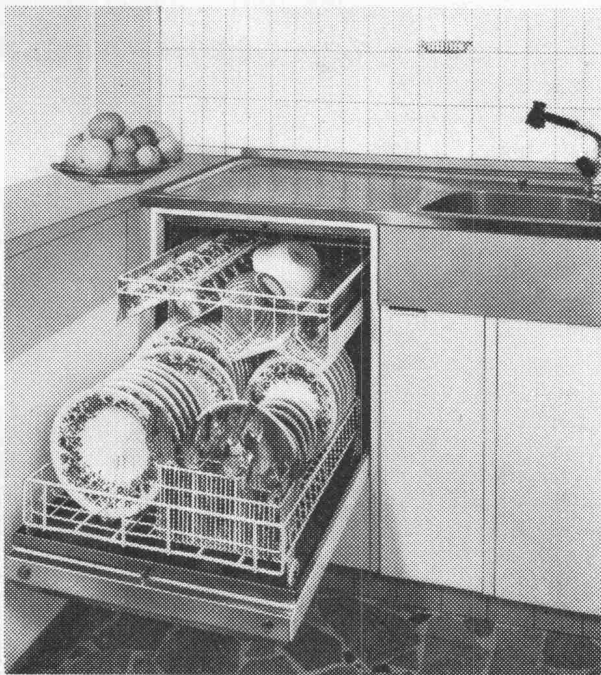

Der ideale Geschirrwaschautomat für den Haushalt . . .

Grosses Fassungsvermögen. Ausser dem Tafelgeschirr von 7 bis 8 Personen fasst die Maschine zusätzlich Platten, Schüsseln, Pfannen usw.

Bauart. Moderne Linie, Inox 18/8. Küchenbau-Normmass 55/76/58 cm.

Enorme Waschleistung dank dem unverändert übernommenen Waschsysteem unserer grossen gewerblichen Geschirrwaschautomaten.

Programmwahl mit neuzeitlicher Drucktastenschaltung.

Expressprogramm mit nur 12 Minuten Laufzeit. Ideal bei Besuch oder Party. Auch hier wird Ihr Geschirr garantiert einwandfrei gewaschen, gespült und getrocknet.

Schonprogramm für kostbares Porzellan und diffizile Gläser.

Kein Vorwaschen. Dies wird durch die Maschine automatisch besorgt.

Tellerwärmen.

Kundendienst in der ganzen Schweiz durch fahrende Servicemonteuere garantiert.

HAMO AG

2500 BIEL-BIENNE
Solothurnstrasse 140
Telephon 032 / 42 40 23



Geprüft und empfohlen vom Schweizerischen Institut für Hauswirtschaft (SIH)

BON

Verlangen Sie unverbindlich weitere Unterlagen direkt beim Hersteller.

Name: _____

Strasse: _____

Ort: _____

sbz

Mehr denn je bedeutet Holz
gediegene Behausung.

Und immer noch – seit über einem halben Jahrhundert –
pflegen wir handwerklich
anspruchsvollen Innenausbau,
gestalten wir Holz
zur gefälligen Form.

**LIENHARD
SOHNE AG**

Innenausbau
Bauschreinerei
Möbelschreinerei
Harmonikatüren
Holzetuis

8038 Zürich,
Albisstrasse 131
Telefon 051 / 45 12 90

Neuheit!

**compri
band V**

Für alle Fugen
jetzt

VORKOMPRIMIERT

kurzfristig lieferbar

Generalvertretung:

Roger Frey dipl. Ing. Tel. 051/362544
8039 Zürich Beethovenstr. 47

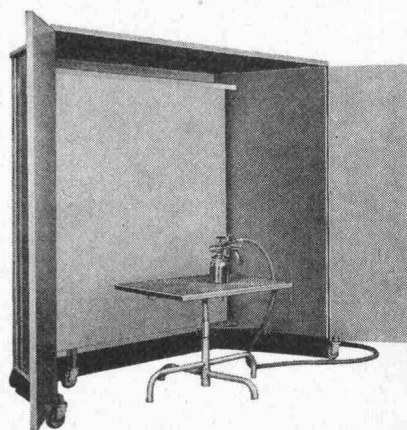

Warum die
Fröhlich
Spritzkabine?

- Weil
- sie mobil und zusammenlegbar ist und dadurch spätere Umplazierungen leicht möglich sind
 - sie eine bisher unerreichte Saugkraft besitzt
 - sie dank dem patentierten Filtersystem den Abluft-Entzug auf die Hälfte reduziert
 - dadurch enorme Heizkosten eingespart werden
 - der Filter schnell und praktisch kostenlos zu reinigen ist
 - sie geringste Betriebskosten und gesünderes Arbeitsklima garantiert.

Eine Demonstration in Ihrem Betrieb stellt alle diese Argumente unter Beweis.

Fröhlich

SPRITZKABINEN

5524 Niederwil, Telefon 057 / 6 57 57

MUBA, Halle 5, Stand 141

**Kombinierte Magazinanlagen
rationellste Lagerhaltung**

Unsere individuellen Mehrzweck-Gitter- oder Tab-
largetelle, kombiniert mit Sichtlagerkasten, Klein-
teil- oder Werkzeugschränken genügen verwöhnten
Ansprüchen.



SUNEX AG, 5430 Wettingen
Metallbau
Telefon 056 / 6 15 50

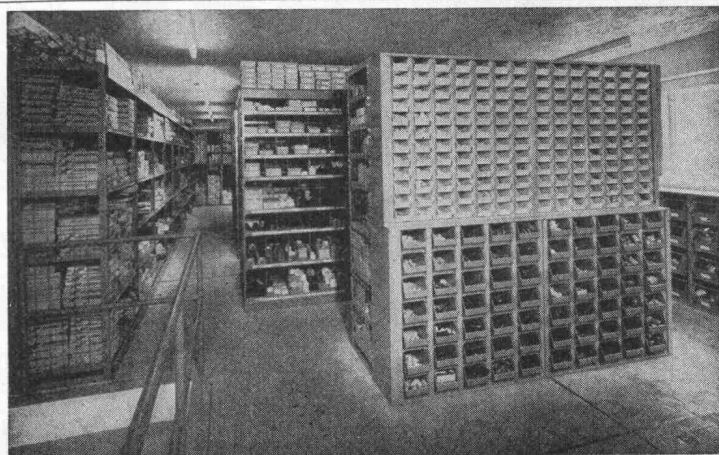

SULZER Normfilter in Stahltankbauart

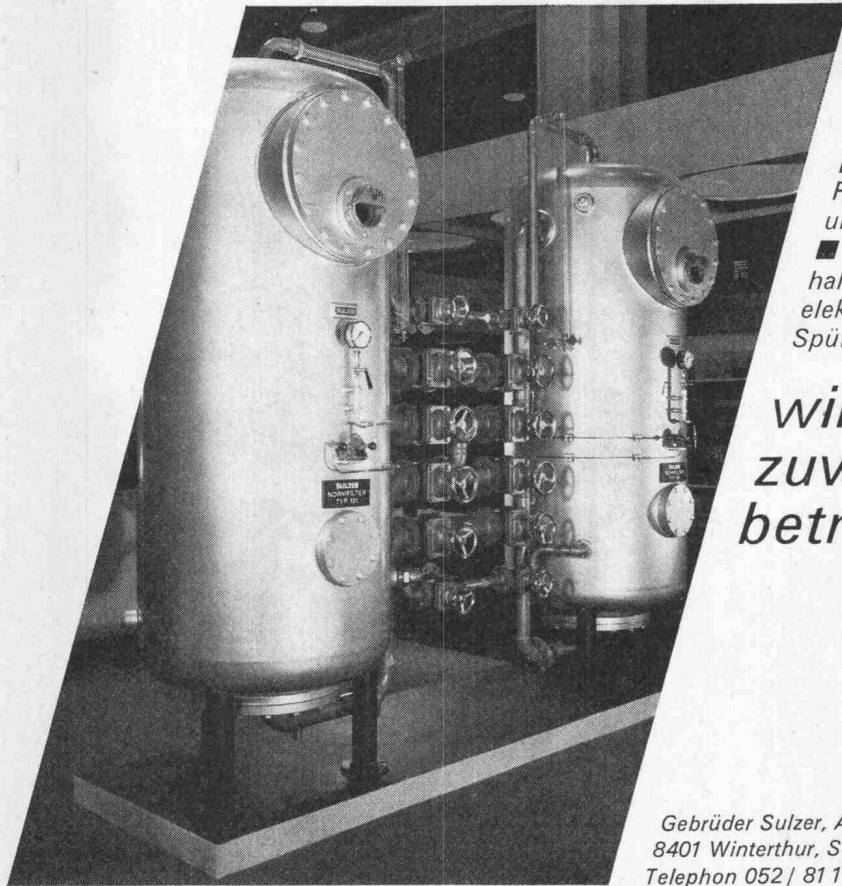

- Für die Aufbereitung von Grund- und Oberflächenwasser zu Trink- und Brauchwasser
- Standardgrößen für Leistungen bis zu 140 m³/h
- Geeignet zum Einsatz aller Filtermedien wie z.B. auch Aktivkohle und für Ein- und Mehrschichtfiltration
- Ausführungen für manuellen, halbautomatischen bis vollautomatischen, elektronisch gesteuerten Filtrations- und Spülbetrieb

*wirtschaftlich,
zuverlässig,
betriebssicher*



Gebrüder Sulzer, Aktiengesellschaft
8401 Winterthur, Schweiz
Telephon 052 / 81 11 22

4.19

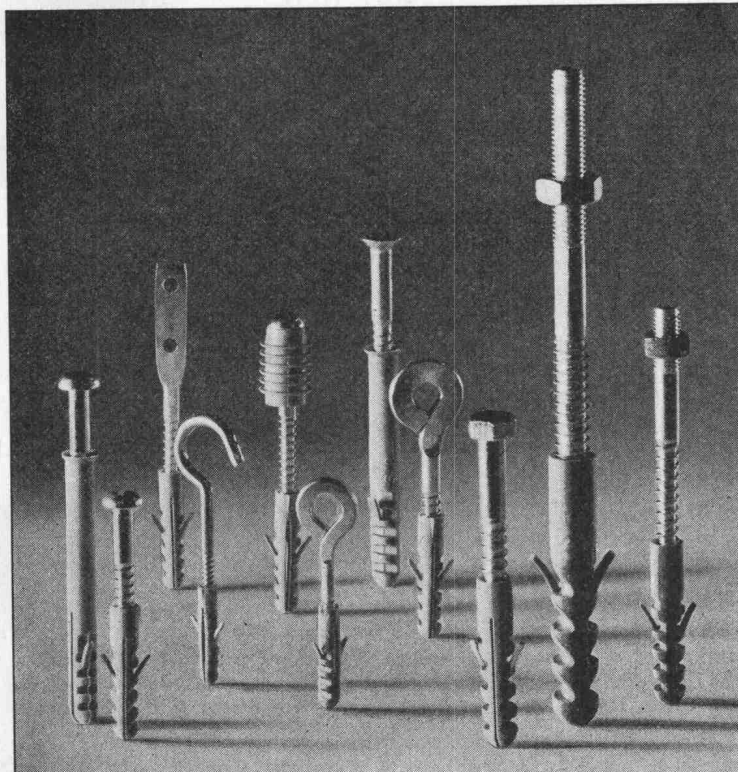

TUFLEX-Dübel S

Ein Dübel – viele Anwendungsmöglichkeiten.

Aus hochwertigem, reinen Nylon gefertigt.

Beständig gegen Witterung und Alterung, Rost und Verrottung.

Hohe Zug- und Druckfestigkeit.

Senden Sie mir/uns Ihre Technische Schrift «Handbuch über neuzeitliche Befestigungselemente». DS.

Adresse: _____ Tel.: _____

Sachbearbeiter: _____

TUFLEX AG

MASCHINEN
WERKZEUGE
DÜBEL

Flughofstrasse 35, 8152 Glattbrugg/ZH ☎ 051/83 69 66



Flück-Hebeschiebetüren

Unser Programm:

1. Individuelle Hebeschiebetüren in jeder gewünschten Holzart mit den bekannten GU-Abdeckungen.
2. Eine unübertroffene Haustüre. Sie hat sich bestens bewährt dank dem schwimmenden Doppel. Ebenfalls in jeder Holzart, mit oder ohne Glasausschnitt, eine zehnjährige Erfahrung.

Verlangen Sie eine unverbindliche Offerte, wir beraten Sie gerne.

Firma Flück, 4623 Neuendorf, Telefon 062 / 61 12 15

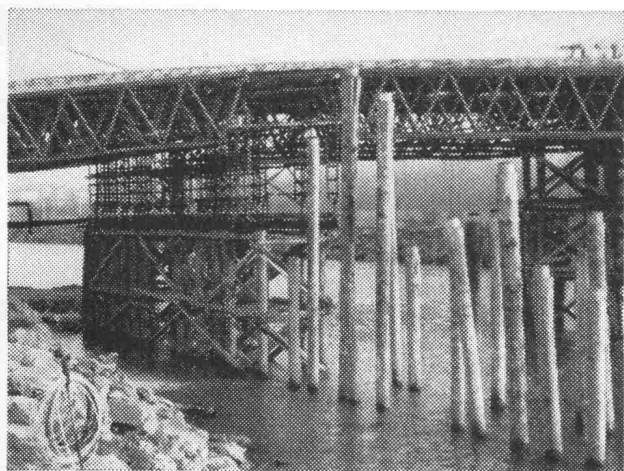

Rammarbeiten

Vorfabrizierte
Betonpfähle
**Ortsbetonpfähle
System DELTA**
Spundwände
Ufermauerfundamente
Lehrgerüst-Pfählungen

Eggstein AG

Tribschenstr. 57

Luzern

Tel. 041 / 44 66 04 / 44 37 80

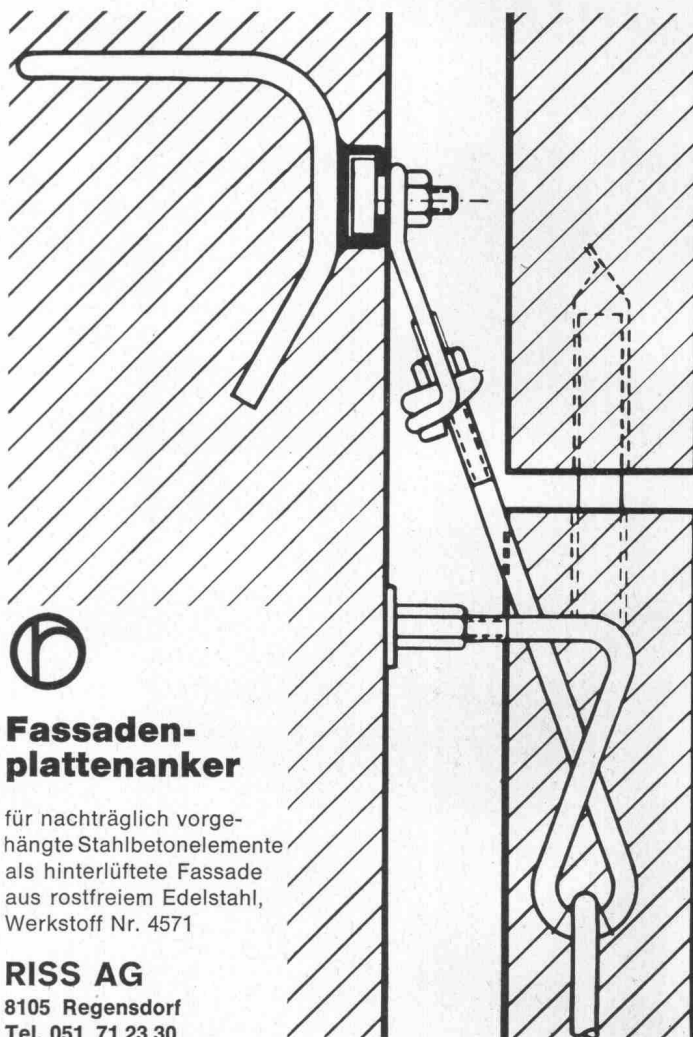

Fassadenplattenanker

für nachträglich vorgehängte Stahlbetonelemente als hinterlüftete Fassade aus rostfreiem Edelstahl, Werkstoff Nr. 4571

RISS AG

8105 Regensdorf
Tel. 051 71 23 30

WEISS-Raumklimageräte

**kühlen, heizen, befeuchten, entfeuchten,
belüften, entstauben.**

Für alle Räume in Alt- und Neubauten
Ein komplettes Programm eigener Herstellung



AUTOFRIGOR AG 8052 ZÜRICH
Schaffhauserstrasse 473
Telefon 051/48 15 55
Telex 54956

**INCA-Druckguss
kann Ihnen ungeahnte
Vorteile bieten**

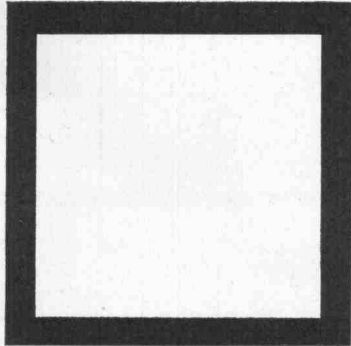

Vorteile bezüglich Qualität, Preis und Montagezeit. Wenden Sie sich an uns, bevor alle Details der Konstruktion festgelegt sind. Wir stellen Ihnen unsere langjährige Erfahrung gerne zur Verfügung. Wählen Sie INCA-Druckguss.

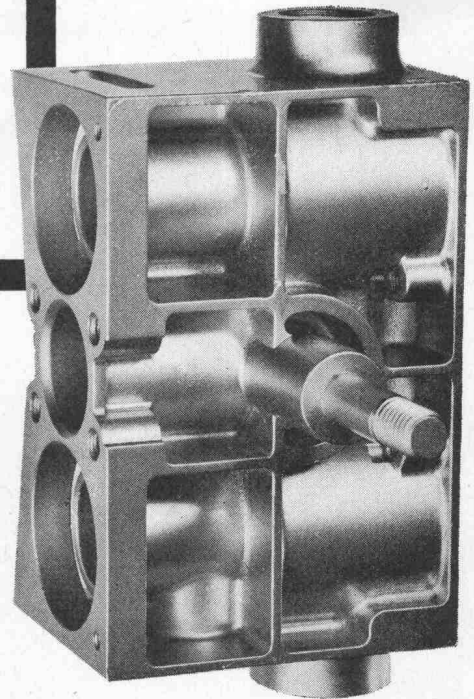

INJECTA AG Druckgusswerke und Apparatefabrik 5723 Teufenthal/AG (064) 461077

über-
sichtlich

Auch auf Ihrem Arbeitstisch ein Bau-Fach-Lexikon

Das BAU-FACH-LEXIKON ist das einzige in einem Band erscheinende Informationswerk, welches die Produkte und Dienstleistungen der Bau-
branche erfasst.

700 Seiten, 2000 Abbildungen, Tabellen usw. im handlichen Format von 160 × 245 mm.

ein unentbehrliches Arbeitsinstrument zum sensationellen Preis von Fr. 48.—.

handlich
denkbar
einfaches
Nachschlagen



Existe aussi en édition française.

GUTSCHEIN

zu senden an: Imprimerie Corbaz SA, Avenue des Planches 22, 1820 Montreux

Bitte senden Sie mir ein Exemplar des BAU-FACH-LEXIKONS zum Kaufpreis von Fr. 48.— während 7 Tagen zur-kostenlosen Ansicht.

Name, Vorname – Firma:

Adresse:

Datum:

Unterschrift:

bator ag

Herzogenbuchsee

Tel. 063 5 28 42

Falt-, Schiebe-, Schiebefalttore

Stapelwände, Antriebe,

Steuerungen, Signalanlagen

Notstromgruppen

Revolution im Grabenaushub

durch die führenden, weltbekannten USA Davis Trencher und Cleveland Trencher. Für Pipelines, Drainage, Kabelgräben, Fundamente, Schächte, Wasserleitungen, militärische Zwecke usw.

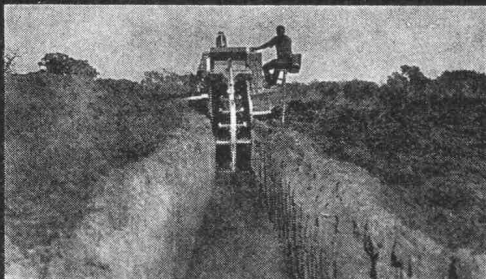

Davis gräbt an Traversen (bis 20%) senkrechte Gräben durch hydraulisch kippbaren Oberteil. Davis gräbt an Hängen bis zu 100%. Hydraulische Tieföffel mit 5 oder 8 Tonnen Reisskraft, für Spezialeinsatz (2,5 bis 3,4 m Tiefe). Hydraulischer Dozer zum Zudecken und planieren der Gräben. **Davis Trencher:** 9 Modelle. Grabbreiten: 5–70 cm, Grabtiefen bis 230 cm, Grabgeschwindigkeit: bis 540 m/h. Preis Fr. 6200.– bis ca. Fr. 145 000.–. Zubehör: Tieföffel, Dozer, Lader, Bohrgerät, usw. **Cleveland Trencher:** 13 Modelle und 2 Backfiller und Tamper. Grabbreiten: 25 cm bis 1,5 m (verstellbares Rad, bis 1,8 m, Krone bis 6 m breit). Grabgeschwindigkeit: bis 44 m/min. Preise ab Fr. 79 000.– bis ca. Fr. 490 000.–.

Verkauf und Vermietung durch:

INTRAVEND AG

Postfach 8048 Zürich Tel 051 62 88 22 Telex 54 289

Stroka

-Combi

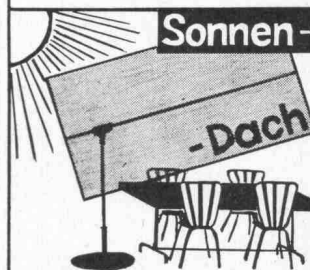

Sonnen-

-Dach

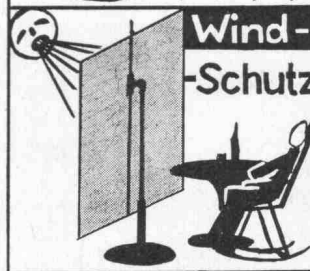

Wind-

-Schutz



Wäsche-

-Hänge

Technisch ausgezeichnet
formlich wunderbar

präsentiert sich das

STROKA-Combidach

⊕ Patent

speziell geeignet für Balkone usw. dank totaler Abschirmung und kostensparenden Befestigungsmöglichkeiten. Vielseitig verwendbar, auch als Wäschehänge und Windschutz.

Lieferbar in den Grössen
200 x 140 cm
170 x 120 cm

Neu: 2 Jahre Garantie

Das STROKA-Programm umfasst unter anderem die beliebtesten Rundschilder-Modelle:

STROKA-Standard
STROKA-Zahnkranz sowie
STROKA-Rechteckschilder

Wir freuen uns auf Ihren Besuch im Stand.

KARL STROTZ AG
Regen- und Gartenschirmfabrik
8730 Uznach

Schweizer Baumesse Halle 26,
Stand 241



WALTER J. HELLER AG.

BAUUNTERNEHMUNG

BERN

SION

LUGANO

ILANZ

Was?

Was für Ansprüche stellen Sie an eine

Leichtbauplatte?

- Hohe Isolierfähigkeit
- Guter Putzträger
- Grosse Widerstandsfähigkeit
- Hohe Elastizität
- Ausgezeichnete Schallabsorption
- Geringes Gewicht
- Handliches Format
- Leichte Verarbeitung
- Günstiger Preis

Wenn Sie alle Punkte mit Ja beantworten, dann ist die ideale Leichtbauplatte für Sie die

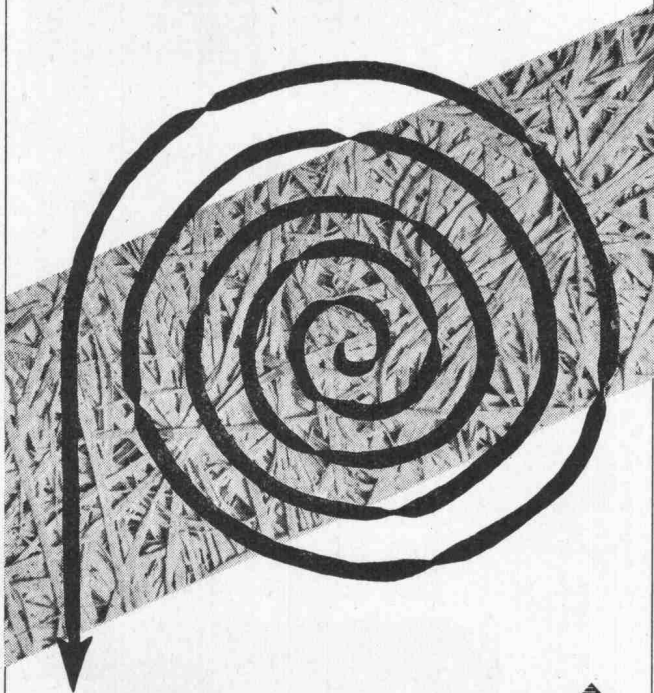

Perfecta



Unterlagen und kostenlose Beratung über Perfecta-Leichtbau- und Akustikplatten durch

GIPS-UNION AG 8021 Zürich
Talstrasse 83, Tel. (051) 23 37 60

EL

Unbeschwert und sorglos

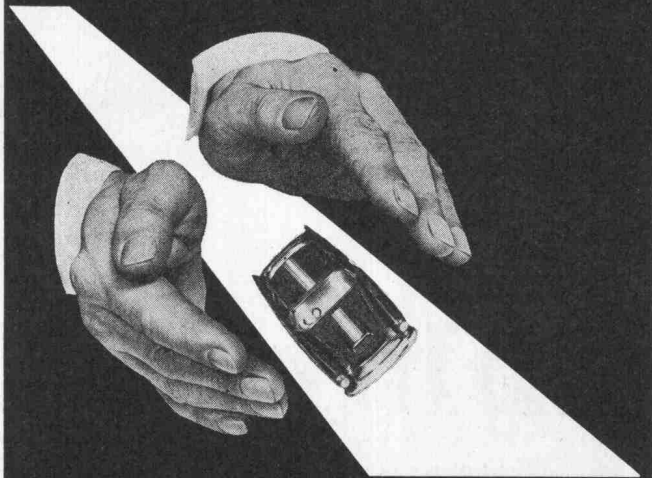

mit dem vollumfänglichen
und in ganz Europa
gültigen schweizerischen
Automobil-Rechtsschutz.

Maximale Leistungen
Bescheidene Beiträge



Agenturen in der Schweiz: Basel, Bern, Genf,
Lausanne, Lugano, St. Gallen, Zürich

Verlangen Sie unseren Prospekt, bevor Sie
in einen Verkehrsunfall verwickelt sind.
Porto wird vom Empfänger bezahlt.



2

Name:
Strasse Ort:
.....

DAS
La Défense Automobile et Sportive

Direktion:
RUE MASSOT 1, 1211 GENÈVE 11



... wir sollten
KORODUR
wählen



Industrie-
Bodenbelag
aus Hartbeton

verschleißfest
beständig gegen Öl
und Benzin
stoß- und schlagfest

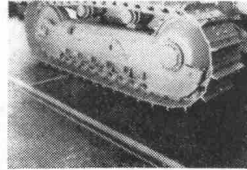

KORODUR WESTPHAL HARTBETON KG

Frutiger Söhne AG, 3601 Thun, Frutigenstr. 37, Tel. 033 / 3 22 02
A. Scheuermann-Frey, 9403 Goldach SG, Tel. 071 / 41 46 44
Ed. Züblin & Cie. AG, 4002 Basel 2, Aeschenplatz 2, Tel. 061 / 22 51 40

Schlund

für Türschoner!

Schlund & Cie AG
Eugen Huberstr. 63
8048 Zürich
Tel. 051. 62 36 30

3 Jahrzehnte
Qualitäts-Kunststoffplatte

RESOPAL®

Oberflächen:	matt+glanz	Kristall
	Porenstruktur	Reliefarten
	Hammerschlag	naturmatt
Formate mm:	2800×1250	2120× 915
	2120×1020	1750× 800

Andere Ausführungen auf Anfrage.

RESOPAL 063 / 2 07 14 4900 LANGENTHAL

Hochdruck-Zentrifugal-Pumpen

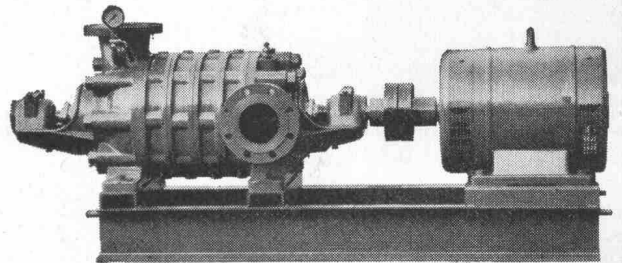

für:

Wasserversorgungen
Druckkesselanlagen
Industrie, Kesselhäuser
Sand- und Kieswerke
Bewässerungen
Wagenwaschanlagen

Maschinenfabrik a. d. Sihl AG
8023 Zürich 4

Gegründet 1871, Telefon 051 / 23 35 14

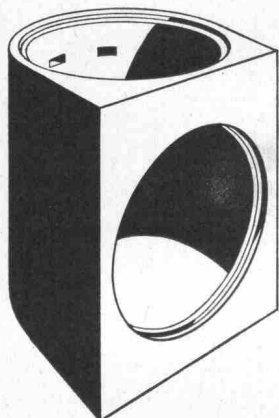

Aufstiegsschacht zu Fluchtröhren

∅ 100 cm, Anschlussöffnung ∅ 100 cm,
Bauhöhe 150 cm, Gewicht 1520 kg.

Das vorgefabrizierte Schachtelement
∅ 100 cm ermöglicht dem Unter-
nehmer die Erstellung der gesamten
Fluchtweganlage aus Fertigteilen.

Verlangen Sie bitte den
Spezialprospekt.

comolli

Comolli's Erben AG Betonelemente
5620 Bremgarten Tel. 057/51414



Schneidemaschinen

Stabile Ganzmetallkonstruktion mit hoher Schnittleistung.

Verschiedene Modelle für Büros und Werkstätte.

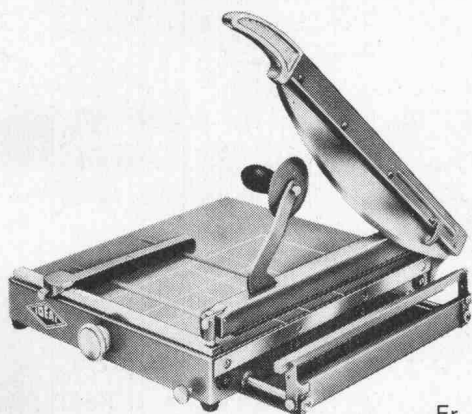

Fr. 290.—

Modell	Tischgrösse	Schnittlänge	Preis
Pappscheren:			
IDEAL-Simplex 35	38 × 34 cm	35 cm	128.—
IDEAL-Stabil 36	36 × 36 cm	36 cm	230.—
IDEAL-Solid 36	40 × 36 cm	36 cm	290.—
IDEAL-Solid 55	60 × 40 cm	55 cm	495.—
IDEAL-Solid 70	75 × 56 cm	70 cm	590.—
Stapelschneider:			
IDEAL-Forte 24	34 × 50 cm	24 cm	510.—
IDEAL-Forte 36	51 × 59 cm	36 cm	895.—
IDEAL-Forte 45	73 × 78 cm	45 cm	1680.—



Fr. 895.—

Verlangen Sie bitte ausführlichen Prospekt.

Racher

RACHER & CO AG, 8025 Zürich 1
Marktgasse 12, Telefon 051 / 47 92 11

Im Hallenbau SCHICHTEX SPEZIAL

mit den roten Punkten.

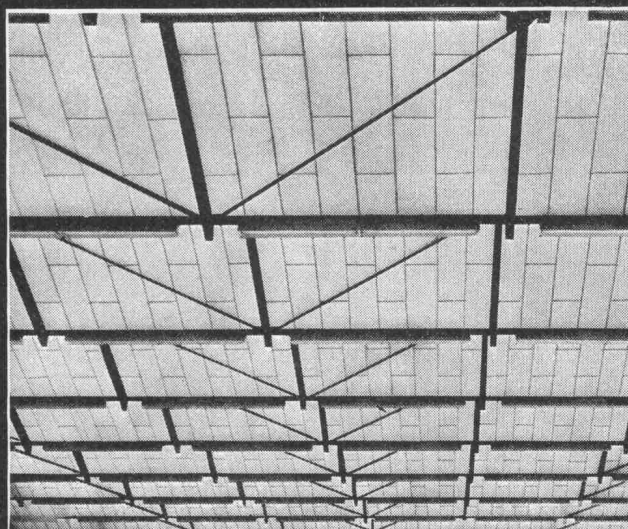

Aus schwer entflammbarem Styropor.
Raumgewicht 18–20 kg/m³.
Längen bis 300 cm, Breite 62,5 cm.

Mit PVC-Folie[®] als Dampfbremse
und fertiger, abwaschbarer Untersicht weiss.

Mit eingebauter Aluminium-Folie[®]
als Dampfsperre.

Fertige Untersichten mit:
Strukturanstrich, Dispersionsanstrich offen,
Dispersionsanstrich porenschliessend,
Verputz weiss,
Zementschlämme porenschliessend grau,
Gipsauftrag, Glattstrich weiss.

**Selbsttragende, begehbare
SCHICHTEX-Dachplatte 100/III,
30 kg/m², Spannweite bis 250 cm.**



**BAU+INDUSTRIE-
BEDARF AG**

Stellen- und Gelegenheits-Anzeigen

Tarif

1/1 Seite 185 x 259 mm Fr. 560.—	1/4 Seite 185 x 60 mm 90 x 128 mm Fr. 140.—	1/12 Seite 90 x 40 mm Fr. 47.—
1/2 Seite 185 x 128 mm 90 x 259 mm Fr. 280.—	1/6 Seite 185 x 40 mm 90 x 84 mm Fr. 94.—	1/16 Seite 90 x 28 mm Fr. 35.—
1/3 Seite 185 x 84 mm Fr. 187.—	1/8 Seite 185 x 28 mm 90 x 60 mm Fr. 70.—	1/24 Seite 90 x 18 mm Fr. 24.—

Chiffregebühr Fr. 2.—

Stellengesuche werden nur noch schriftlich entgegengenommen.

Anzeigenschluss: Mittwoch der Vorwoche, 10 Uhr.
Sofern drucktechnisch möglich, kann der Anzeigenschluss bis Donnerstag der Vorwoche, 10 Uhr, verlängert werden.

IVA AG für internationale Werbung, 8035 Zürich

Beckenhofstrasse 16, Tel. 051/26 97 40, PC 80-32735

Filialen:

1004 Lausanne, 19, av. de Beaulieu, Tel. 021/34 72 65

1204 Genève, 8, rue du Marché, Tel. 022/26 03 45

Ermässigte Preise ohne Rabatt für Wiederholungen

Junger

Vermessungszeichner

26 Jahre, z. Zt. im allgemeinen Tiefbau tätig, sucht Stelle als Bauführer. Bauunternehmung im Raum Winterthur bevorzugt.

Offerten unter Chiffre SBZ 323 an IVA AG, Postfach, 8035 Zürich.

Einwohnergemeinde der Stadt Grenchen

Für das Stadtbauamt suchen wir einen

Tiefbau- oder Vermessungszeichner

- Zeichnen von Leitungskatasterplänen
- Feldaufnahmen
- allgemeine zeichnerische Arbeiten aus dem Gebiete des Tiefbaus

Selbständige Arbeit, gute Besoldung und angenehmes Arbeitsklima. Pensionskasse. Auskunft und Anmeldung:

**Städtisches Personalamt, 2540 Grenchen
Bahnhofstr. 23, Tel. 065 / 8 91 71**

Architekt übernimmt in freier Mitarbeit jede Art von Aufgaben oder Planungen.

Baltensperger Pierre, Froschaugasse 18, 8001 Zürich, Tel. 051 / 47 47 28

Für die Ausführung interessanter Projekte suchen wir einen jüngeren, verantwortungsfreudigen

Architekt-Techniker HTL

der in der Lage ist, grössere Bauaufgaben als **Sachbearbeiter** selbständig zu übernehmen.

Ferner suchen wir für die Mitarbeit an interessanten Projekten einen jüngeren, einsatzwilligen

Hochbauzeichner

der sich über etwas Praxis ausweisen kann.

Eintritt sofort oder nach Vereinbarung. Dauerstelle. Angenehmes Arbeitsklima in kleinem Team, Block-Arbeitszeit, Salärversicherung, Personalfürsorgestiftung, Erfrischungsraum.

Werner Stücheli Dipl. Architekt BSA/SIA	+	Theo Huggenberger Ernst Stücheli Dipl. ArchitektenSIA
--	---	---

Genferstrasse 6, 8002 Zürich, Tel. 051-36 22 66

Atelier d'architecture à Morges cherche

2 dessinateurs en bâtiment

Le bureau offre l'avantage d'un travail par petites équipes avec leurs propres responsabilités.

Semaine de cinq jours.

L'atelier s'occupe entre autres d'importants travaux dans le domaine hospitalier.

Entrée immédiate ou à une date à convenir.

Les personnes intéressées sont priées d'adresser leurs offres à:

**Atelier d'architecture F. Amrhein
& Ph. von Streng
31, rue du Sablon, 1110 Morges
téléphone 021 / 71 62 36**

Zur Erweiterung unseres Mitarbeiterstabes suchen wir für unser Ingenieurbüro in Effretikon

Tief- oder Hoch- oder Planungszeichner(in)

für die Bearbeitung von Quartier-, Orts- und Regionalplanung.

Einem selbständigen und sauber arbeitenden Darsteller bietet sich eine entwicklungsfähige, gut honorierte Dauerstelle. Geboten werden ausserdem Fünftage-woche, gut ausgebaute Sozialversicherung, Personalkantine und angenehmes Arbeitsklima. Sorgfältige Einarbeitung können wir Ihnen zusagen.

Offerten mit üblichen Unterlagen erbitten wir an

**Hickel & Werfeli, Ingenieurbüro
8307 Effretion**
oder telefonische Kontaktaufnahme unter Telefon
052 / 32 38 21.

Wir suchen per sofort einen

techn. Assistenten

Sein Arbeitsgebiet umfasst die Dividierung, Kostenüberwachung, Terminplanung und -überwachung usw. Vielseitige Aufgaben bei der Durchführung von Grossüberbauungen warten auf Sie.

Sind Sie sicher und fähig, um eine anspruchsvolle Aufgabe zu lösen, so rufen Sie uns doch einmal an und verlangen Sie Herrn Hagedorn.
Telefon: 01 / 36 09 00

René E. Hatt + Partner AG
Immobilien — Konsulenten
Stockerstrasse 38, 8002 Zürich

Für interessante Brückenbaustelle im Raume Zürich suchen wir als Nachwuchsmitarbeiter jungen, initiativen

dipl. Bauingenieur/ Ing.-Techniker HTL

wenn möglich mit 1—2jähriger Baustellenpraxis.

Wir bieten gute Entwicklungsmöglichkeiten, zeitgemässe Salarierung, selbständiges Arbeiten, angenehmes Arbeitsklima, Personalfürsorge, Dauerstelle. Dynamische Herren sind höflich gebeten, uns ihre Bewerbung mit den üblichen Unterlagen zuzustellen oder direkt telefonisch eine Besprechung mit uns zu vereinbaren.



AG Heinr. Hatt-Haller

Hoch- und Tiefbauunternehmung
Bärengasse 25, 8001 Zürich, Telefon 051 / 23 86 30

Hätten Sie Freude, per sofort oder nach Uebereinkunft in kleinerem Arbeitsteam und angenehmem Arbeitsklima als

Bauzeichner(in) evtl. Bautechniker(in)

an interessanten und vor allem vielseitigen Bauaufgaben selbständig zu arbeiten?

Ihren Anruf für eine unverbindliche persönliche Kontaktnahme erwarte ich unter Tel. 051 / 52 24 20.

M. Schönenberg, Architekt
8048 Zürich, Badenerstrasse 531

Für die Projektierung und Bauleitung von Tiefbauarbeiten im Zusammenhang mit Güterzusammenlegungen (Strassenbau, Entwässerungen, Kanalisationen) suche ich

1 Tiefbauzeichner

Ich biete: Weitgehende Selbständigkeit, angenehme Arbeitsbedingungen, Fünftagewoche, Personalfürsorge.

Ulrich Weber, Ingenieur- und Vermessungsbüro, Bezirksgeometer
Rathaus, 4310 Rheinfelden
Telefon 061 / 87 64 47

Gesucht auf Architekturbüro in Zug

Architekt

selbständig in Entwurf und Planbearbeitung

Bautechniker/Bauführer

mit Erfahrung in Devisierung und Bauleitung

Eintritt sofort oder nach Uebereinkunft.

Offerten unter Chiffre SBZ 295 an IVA AG, Postfach, 8035 Zürich.

Bauleiter

gesucht für Baubegleitung von KV, Devisierung, Bauführung bis Abrechnung.

Unser Arbeitsgebiet:
Schul- und Schwimmbadbauten, Altersheim

Roland Gross, Architekt SIA
8032 Zürich, Pilatusstrasse 2, Telefon 34 44 98

Durisol

Für den Weiterausbau unserer Elementabteilung suchen wir einen qualifizierten

Baufachmann

mit Erfahrung im Aussendienst

Arbeitsgebiet: Zentralschweiz, Aargau, eventuell Tessin.
Unsere Geschäftspartner sind: Architekten, Ingenieure,
Bauherrschaften usw.

Für die interne Bearbeitung der laufenden Projekte suchen wir einen

Zeichner-Kalkulator

der später auch im Aussendienst arbeiten möchte.

Rufen Sie uns an! Telefon (051) 88 69 61.

Es lohnt sich. Unterhalten Sie sich mit unserem
Herrn J. Steiner (intern 32) über Ihre Mitarbeit.

*Durisol AG Badenerstrasse 21
8953 Dietikon*

Terminsorgen?

Hochbauzeichner-Bauführer erledigt sofort und zu günstigen Bedingungen sämtliche einschlägigen Arbeiten.

Kontaktnahme erbeten unter Chiffre SBZ 276 an IVA AG, Postfach, 8035 Zürich.

Unser Ingenieurbüro in Zürich 11 hat interessante Zeichner- und Konstrukteurstellen zu vergeben:

Tiefbauzeichner(in)

Planung, Strassenbau, Kanalisation, Bahnbau

Eisenbetonzeichner(in)

Verwaltungsbauten, Parkgaragen, Sportanlagen, Brücken

Modernste Arbeitsplätze, Personalfürsorge, angemessene Honorierung.

Wehrli & Welmer, dipl. Bauing. ETH/SIA
Ingenieurbüro für Tiefbau, Brücken- und Hochbau

Grünhaldenstr. 6, 8050 Zürich
Telefon 051 / 50 13 30

Zollikofen sucht infolge Rücktrittes des bisherigen Stelleninhabers einen

Bauinspektor

Es kommt ein Ingenieur ETH oder ein Ingenieur-Techniker HTL in Frage, der über einige Jahre Praxis im Beruf verfügt.

Aufgabenbereich:

Führung der gesamten Bauabteilung, eingeschlossen die Wasserversorgung der 9200 Einwohner zählenden Gemeinde.

Wir bieten:

- 5-Tage-Woche
- 4 Wochen Ferien
- angenehmes Arbeitsklima
- gut ausgebaute Verwaltungsabteilung
- sehr gute Entlohnung

Ihre Anmeldung wollen Sie bitte bis spätestens 26. April 1971 an Herrn Dr. Max Haupt, Gemeindepräsident, Wahlackerstrasse 25, Zollikofen richten. Telefonische Auskünfte erteilt 031 / 57 18 51 (Herr Weibel).

Der Gemeinderat

27jähriger

Tiefbau-Eisenbetonzeichner

übernimmt in freier Mitarbeit Zeichnerarbeiten aller Art (Raum Luzern und Zentralschweiz).

Offerten erbeten unter Chiffre SBZ 298 an IVA AG, Postfach, 8035 Zürich.

FIDES

sucht

Bauingenieur

Wir sind ein aufgeschlossenes Team von jungen Bauingenieuren in der Abteilung für technisch-wissenschaftliche Applikationen. Unsere Aufgaben bestehen in der Entwicklung und Betreuung von Rechenprogrammen aus dem gesamten Gebiet des Bauingenieurwesens sowie in der Beratung, Instruktion und Akquisition von Kunden.

Sie sind ein initiativer junger Mann mit abgeschlossenem Hochschulstudium und einigen Jahren praktischer Erfahrung. Da Sie kontaktfreudig und anpassungsfähig sind macht Ihnen die Betreuung und Beratung von Kunden Freude. Neben einem breiten Fachwissen verfügen Sie auch über einige Grundkenntnisse in der Programmierung oder wollen sich in dieses Gebiet einarbeiten. In diesem Falle werden wir Sie bei voller Bezahlung in die Benützung der Grossrechenanlage CDC 6500 des FIDES Rechenzentrums sowie unserer Programme einführen. Dass wir darüber hinaus fortschrittliche Arbeitsbedingungen und eine Ihren Leistungen entsprechende Honorierung bieten ist selbstverständlich.

Für mündliche oder schriftliche Auskünfte steht Ihnen unser Herr Dr. D. Pfaffinger gerne zur Verfügung.

FIDES

FIDES Rechenzentrum
Hochhaus zur Palme, Bleicherweg 33
8002 Zürich
Telefon 051 / 25 78 40, intern 283

Architekturmodelle in Gips,
Holz, Plexiglas, termingerecht
und in tadelloser Ausführung

Architekturmodelle

Zaborowsky & Schalk
Neumarkt 10, 8001 Zürich
Telefon 34 22 16
Siewerdstr. 99, 8050 Zürich
Telefon 46 62 11

Um der steigenden Nachfrage nach seriöser Beratung auf dem Gebiete der Vorfabrikation gerecht zu werden, suchen wir einen jüngeren qualifizierten

Bauingenieur-Techniker HTL

Ihre fundierten theoretischen Kenntnisse auf dem Gebiete des Stahl- und Spannbetons, Ihre praktische Erfahrung sowie ihre guten Französischkenntnisse ermöglichen es Ihnen, eine wichtige Funktion in unserer Beratungsorganisation einzunehmen. Sie haben Sinn für Teamwork und wir legen auch Wert darauf.

Sie befassen sich mit der Ausarbeitung technisch und wirtschaftlich interessanter, konstruktiver Lösungen mit zugehöriger Kostenermittlung. Je nach Ihrer Neigung bearbeiten Sie auch Standardisierungs- und Typisierungsprobleme unter Zuhilfenahme von Computerprogrammen.

Zeitgemässe Sozialleistungen und gute Salarierung sind selbstverständlich.

Ihre Bewerbung werden wir rasch und diskret behandeln. Senden Sie bitte Ihre Unterlagen oder telefonieren Sie uns.

ELEMENT AG TAFERS + BERN
Untermattweg 22, 3027 Bern
Telefon 031 / 55 52 85, intern 21

Gesucht

Ingenieur-Geometer Techniker-Geometer oder Vermessungstechniker

zur selbständigen Führung eines Zweigbüros (Nähe Zürichs) mit anspruchsvollen Nachführungs- und Absteckungsarbeiten.

Bewerber sollen sich über umfassende praktische Ausbildung in Nachführung oder Neuvermessung ausweisen können.
(Idealalter 28 bis 35.)

Salär nach Vereinbarung, Sozialleistungen und anderes mehr.

Anfragen werden streng vertraulich behandelt.

Chiffre SBZ 306, IVA AG, Postfach, 8035 Zürich.



Kantonale Verwaltung

Wir suchen:

dipl. Architekten

als Adjunkt des Kantonsbaumeisters

Aufgaben:

Bearbeitung vielseitiger öffentlicher Bauaufgaben in Zusammenarbeit mit Technikerteam. Bauberatung, Vorbereitung und Begutachtung von Bauprojekten. Mitwirkung in Baukommissionen. Vertretung des Kantonsbaumeisters (der neue Mitarbeiter wird durch Zusammenarbeit mit dem Kantonsbaumeister in die Aufgaben eingeführt).

Anforderungen:

Diplomierter Architekt.

Anstellungsbedingungen:

Angemessene Besoldung mit Aufstiegsmöglichkeit zum Kantonsbaumeister. Gut ausgebaute Pensionskasse, Fünftagewoche, mindestens 3 Wochen Ferien.

Dienstantritt:

Nach Vereinbarung.

Auskunft:

erteilt das Hochbauamt Graubünden, 7001 Chur
(Telefon 081 / 21 36 20)

Anmeldung:

mit Angabe von Personalien, Ausbildung und Praxis bis 17. April 1971 an das

kantonale Personalamt Graubünden, 7001 Chur.



Für unsere Ausführungsabteilung **Sika Bau** suchen wir

Ingenieur-Techniker HTL

für Offertbearbeitung, Bauführung, Abrechnung und Betriebsabrechnung.

Unsere Arbeitsgebiete sind: bituminöse und Folienisolation für Grundwasser und Flachdach, starre Fugenputze, Fugenarbeiten, Kunststoffbeschichtungen und Stollenabdichtungen.

Wir sind eine Spezialunternehmung mit 8 Filialen in der Schweiz und bieten: Vielseitige Tätigkeit in interessantem Arbeitsgebiet mit Zukunft, Sicherheit und Entwicklungsmöglichkeiten einer Grossfirma, gute Entlohnung und zeitgemässe Sozialleistungen. Der Einsatz erfolgt je nach Eignung in der Bauführung, in der zentralen Betriebsüberwachung oder als Bürochef in Bern.

Wir suchen Unternehmerpersönlichkeiten mit Initiative und Freude an der Verantwortung in einem dynamischen Betrieb.

Bewerber senden ihre Zeugnisunterlagen oder telefonieren an Herrn Wick, **Sika Bau**, Geerenweg 9, 8048 Zürich, Telefon 051 / 62 54 00.

3. FSS
Fachausstellung
für Schwimmbäder
und Sportanlagen
Dolder-Kunsteisbahn
Zürich
30. April bis 4. Mai 1971

Arbeitsgemeinschaft
für Fachmessen AG
Hofackerstrasse 36
8032 Zürich
Telefon 051 538046

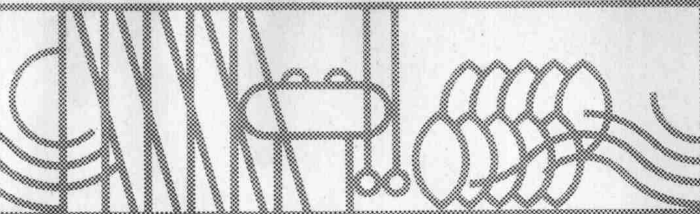

Architekturbüro kann noch

Aufträge

übernehmen. Es kommen auch Teilaufträge in freier Mitarbeit in Frage. Evtl. Zusammenarbeit mit Generalunternehmung.

Kontaktnahme unter Chiffre SBZ 312, IVA AG, Postfach, 8035 Zürich.

Baufachmann Verkauf

Wir suchen wegen Pensionierung des jetzigen Stelleninhabers dessen Nachfolger auf dem

Platz Zürich

Er soll ein fundiertes Wissen in Bautechnik für eine kompetente Beratung von Architekt, Ingenieur und Baumeister hinsichtlich der Anwendung unserer Produkte mitbringen und Freude am Verkaufen haben.

Bei Interesse bitten wir Sie um Ihre Bewerbung an die

Zürcher Ziegeleien
Postfach 8021, Zürich, Tel. 051 / 35 93 30

Zur Ergänzung meines kleinen Teams suche ich

1 Bauleiter

1 Hochbauzeichner(in)

für die Bearbeitung interessanter grösserer Bauaufgaben.

Eintritt sofort oder nach Uebereinkunft, zeitgemässe Arbeitsbedingungen.

Jacques Ringger, Architekt HTL
8006 Zürich, Stampfenbachstrasse 153
Telefon 051 / 28 50 25

Architekt-Techniker HTL

Schweizer, zur Zeit tätig als Bauleiter in amerikanischer Generalbauunternehmung in Kanada, sucht entwicklungsfähige, anspruchsvolle Stelle als Bauleiter in Bau- oder Generalbauunternehmung der deutschen oder französischen Schweiz auf Herbst 1971.

Versiert in Kalkulation, Ausmass, Abrechnung, Netzplan-Technik und «Line-of-Balance»-Programm. Abgeschlossene Maurerlehre.

Spricht fließend Deutsch, Französisch, Englisch und Italienisch.

Offerten unter Chiffre P 300161 an Publicitas S. A., 2000 Neuenburg.

Gesucht

Eisenbetonzeichner

Tiefbauzeichner

Vermessungszeichner

Eintritt nach Uebereinkunft.

Anfragen an:

Max Corrodi, Ingenieurbüro
8712 Stäfa
Goethestrasse
Tel. 051 / 74 90 63

goplan- und goplan F-Isolierplatten finden vor allem im Hochbau, im Kühlbau und als Sichtplatten Verwendung.

corex Basel AG

Lindenhofstrasse 28, 4002 Basel
Telefon 061/358225
ab 22. November 1970: 061/222300

Basis: Schaumpolystyrol
Abmessungen:
100 x 100 cm (andere Formate auf Wunsch)
Stärken: 20-100 mm
Raumgewicht: 30 kg/m³
Wärmeleitfähigkeit: 0,032 kcal/m h °C

Diffusionsleitfähigkeit: 0,00075 g/m h mm Hg
Diffusionswiderstand: $\mu = \text{ca. } 120$
Druckfestigkeit:
ca. 2,5 kg/cm² (mit 10% Deformation)

goplan



Stadt Chur

Das **Bau- und Vermessungsamt** sucht

1. Bauführer für städtische Umbauten

Der Arbeitsbereich umfasst die Leitung von Umbauten und Renovationen an städtischen Gebäuden inkl. Erstellen der Kostenvoranschläge, Einholen der Offerten, Abrechnung.

Verlangt wird Lehrabschluss als Hochbauzeichner, Schreiner usw.

Praxis als Bauführer im Hochbau erwünscht.

Geboten wird selbständige und abwechslungsreiche Tätigkeit.

2. Hochbauzeichner

mit mindestens 3 Jahren Praxis. Der Arbeitsbereich umfasst nicht nur zeichnerische Arbeiten, sondern auch Ueberwachung von Umbauten und Unterhaltsarbeiten an städtischen Liegenschaften.

3. Tiefbauzeichner(in)

für die Bearbeitung von Aufgaben des städtischen Tiefbaus (Projektierung von Strassen und Kanalisationen).

Auskünfte erteilt gerne das **Bau- und Vermessungsamt der Stadt Chur**, Masanserstr. 2, 7000 Chur, Tel. 081 / 22 21 12.

Anmeldungen an die **Stadtkanzlei (Personalbüro)**, Rathaus, 7002 Chur.

Bauunternehmung

sucht für die Spezialtiefbauabteilung verantwortungsfreudigen, initiativen

dipl. Bauingenieur / Ing.-Techniker HTL

Anforderungen:

Erfahrung im allgemeinen Tiefbau, evtl. Spezialtiefbau, Verhandlungstalent und Sinn für Zusammenarbeit.

Einsatz:

Kalkulation, Bauführung von Baustellen wie: Pfahlgründungen, Rammarbeiten, Verankerungen, Grundwasserabsenkungen usw.

Bewerber, die auf eine ausbaufähige, entsprechend honorierte Dauerstellung mit modernen Sozialleistungen reflektieren, sind höflich eingeladen, uns ihre Offerte, die streng vertraulich behandelt wird, unter Chiffre 8952 an Mosse-Annoncen AG, 8023 Zürich zuzustellen.

swissboring

Für den weiteren Ausbau unserer Unternehmung und unseren ausländischen Schwestergesellschaften suchen wir

dipl. Bauingenieure Bau-Ingenieure — Techniker HTL Tiefbauzeichner

Wir bieten eine abwechslungsreiche Tätigkeit mit Entwicklungsmöglichkeiten zu zeitgemässen Bedingungen. Interessierte Bewerber empfangen wir gerne zu einem orientierenden, unverbindlichen Gespräch.

Für eine erste Kontaktaufnahme bitten wir um ein kurzes Schreiben mit Angabe des Bildungsganges.

SWISSBORING AG
Schweizerische Tiefbohr- und Bodenforschungs-AG
Theaterstrasse 20
8022 Zürich

2 Eisenbetonzeichner

(22 und 23 Jahre) suchen neuen Wirkungskreis.

Offerten mit Gehaltsangaben unter Chiffre SBZ 324 an IVA AG, Postfach, 8035 Zürich.

Versiertes

Bauzeichner/Bauführer-Team

übernimmt für Sie speditiv in freier Mitarbeit sämtliche Planungs-, Devisierungs- und Ausschreibungsarbeiten.

Tel. 051 / 25 41 02

Mittelgrosses Architekturbüro sucht für die Bearbeitung interessanter öffentlicher und privater Bauvorhaben:

dipl. Architekten ETH, guter Darsteller Architekt-Techniker HTL Bauzeichner mit mehrjähriger Erfahrung

Fünftagewoche, angenehmes Arbeitsklima bei guter Entlohnung.

Willi Schregenberger, dipl. Architekt ETH/SIA
St. Gallen, Waisenhausstrasse 14, Telefon 071 / 22 55 12

Generalunternehmer sucht tüchtigen

Architekten

mit der Befähigung, Neu- und Umbauten von A bis Z selbständig zu leiten.

Es handelt sich um eine sehr interessante, überdurchschnittlich gut bezahlte Dauerstelle mit fortschrittlichen Arbeitsbedingungen.

Ihre Bewerbung wird rasch und diskret behandelt und erreicht uns unter Chiffre 119, Postfach 194, 8401 Winterthur.

Ich suche jüngeren, tüchtigen

Bauzeichner

zur selbständigen Bearbeitung interessanter Bauaufgaben.

Fünftagewoche, freie Arbeitszeit.

Bitte rufen Sie mich an:

Caspar Rüegg, Arch. HTL/ETH
8032 Zürich, Dolderstrasse 5, Telefon 051 / 47 91 44

Zur Erweiterung meines Mitarbeiterstabes suche ich

Architekten Architekt-Techniker HTL Hochbauzeichner

- interessante, vorwiegend öffentliche Bauvorhaben
- ausbaufähige Stellen in angenehmem Arbeitsklima

Max P. Kollbrunner, Architekt BSA/SIA
8051 Zürich, Friedrichstrasse 9
Telefon 051 / 41 45 45

Gesucht für 18jährige Tochter mit 2 Jahren Mittelschule Lehrstelle als

Hochbauzeichnerin

in Architekturbüro in Zürich.

Offerten unter Chiffre T 460099-43 an Publicitas AG, Bahnhofstr. 39, 8021 Zürich.

Junger

Ingenieur-Techniker HTL

in ungekündigter Stellung, sucht neue interessante und lehrreiche Stelle in Basel oder Umgebung. Gebiete: Statik, Allgemeiner Tiefbau.

Kontaktnahme erbeten unter Chiffre SBZ 326 an IVA AG, Postfach, 8035 Zürich.

Dipl. Bauingenieur ETH

mit langjähriger Praxis in Industrie-, Hoch- und Brückenbau übernimmt statische Berechnungen und evtl. Ausführungspläne in freier Mitarbeit.

Offerten erbeten unter Chiffre 9027 an Mosse-Annoncen AG, 8023 Zürich.

Zur Ergänzung unseres Arbeiterteams suchen wir

Bauzeichner oder Architekt-Techniker HTL

Legen Sie Wert auf selbständiges Arbeiten an interessanten, vielseitigen Bauobjekten (bei Eignung auch Bauleitung möglich) in angenehmem Arbeitsklima, so erwarten wir Ihren Anruf.

Rüegsegger + Geiger Architekten AG
Freudwilerweg 8, 8044 Zürich, Tel. 051 / 32 44 42

Warum*
umstellen
auf
BUSCO-
Oelfeuerung
?



*
BUSCO - die Garantie für
wirtschaftlichen Heizkomfort!

BUSCO AG · Autom. Oelfeuerungen + Gasbrenner · 8033 Zürich · ☎ 01-283675
Zweigbüros in der ganzen Schweiz

Für unser Ingenieurbüro suchen wir

2 Tiefbauzeichner 1 Hilfszeichner(in)

Wir verlangen Ihren Fähigkeiten angepasste verantwortungsvolle Mitarbeit bei grossen Tiefbauprojekten (Wasserkraftanlagen im Kanton Graubünden, verschiedene Tief- und Untertagebauten in Zürich).

Unsere Büros befinden sich 3 Minuten vom Hauptbahnhof Zürich.

Wir bieten Leistungslohn, auf Wunsch Aufnahme in gut ausgebauter Pensionskasse. Bei Eignung Dauerstelle.

Ingenieurbüro für bauliche Anlagen
Postfach, 8023 Zürich, Bahnhofquai 5
Telefon 051 / 25 03 30, intern 2632

Eidg. Technische Hochschule Zürich

An der Abteilung für Bauingenieurwesen und an der Abteilung für Kulturtechnik und Vermessung ist auf den 1. Oktober 1971 oder nach Vereinbarung eine

Professur für Siedlungswasserbau

zu besetzen.

Der Inhaber hat im Rahmen des Instituts für Hydromechanik und Wasserwirtschaft Lehrverpflichtungen zu übernehmen, die sich mit den wasserwirtschaftlichen und technischen Problemen der Wasserversorgung und Abwasserbeseitigung und -reinigung befassen. Für seine Forschungstätigkeit stehen ihm neben den Anlagen des Institutes auch Anlagen der Versuchsanstalt für Wasserbau und der EAWAG zur Verfügung.

Interessenten mit einer Ausbildung als Bauingenieur oder Kulturingenieur und mit praktischer Erfahrung im Siedlungswasserbau sowie mit Interesse und Eignung für wissenschaftliche Forschung sind eingeladen, ihre Bewerbung mit Lebenslauf und allfälligen wissenschaftlichen Publikationen bis am 31. Mai 1971 einzureichen an den Präsidenten der **Eidg. Technischen Hochschule Zürich**, 8006 Zürich, Leonhardstrasse 33.

SULZER

Wasseraufbereitung — ein zukunftsreiches Arbeitsgebiet

Würde Sie die Tätigkeit im Projektionsbüro unserer Abteilung «**Wasseranlagen**» interessieren?

Wir suchen einen zuverlässigen

Bauzeichner

mit technischen Interessen, dem wir die Erarbeitung von Projekt- und Ausführungsplänen für Wasseraufbereitungs- und Wasserversorgungsanlagen sowie Pumpstationen übertragen möchten.

Gerne erwarten wir Ihre telefonische oder schriftliche Kontaktnahme mit unserem Personalbüro für technische Angestellte.

Telefon 052 / 81 11 22, intern 3892

Kennziffer 7202

**Gebrüder Sulzer
Aktiengesellschaft
8401 Winterthur**

Gemeinde Flims

Wir suchen
für das Gemeindebauamt

jungen Tiefbauzeichner

Anforderungen:
abgeschlossene Zeichnerlehre

Aufgaben:
Projektbearbeitung, Bauleitung

Wir bieten:
gute Entlohnung, Fünftage-
woche, Pensionskasse

Eintritt nach Uebereinkunft.

Bewerbungen sind zu richten an das
Bauamt Flims, 7017 Flims Dorf
Telefonische Auskunft erteilt
M. Schuoler, Bauamt Flims
(Tel. 081 / 39 12 77).

Ingenieurbüro in Genf sucht tüchtigen

Eisenbetonzeichner

mit einigen Jahren Praxis.

Wir bieten gutes Salär, selbständige und abwechslungsreiche Tätigkeit in mittlerem, aufstrebendem Büro mit entsprechendem Arbeitsklima. Wir erwarten Ihre Offerte mit den üblichen Unterlagen und Saläranspruch oder Ihren Telefonanruf.

Schindelholz & Dénériaz SA, 1203 Genève
36, avenue Ernest-Pictet, Tel. 022 / 44 79 30

Auf unser modern eingerichtetes Büro im Zentrum von Luzern suchen wir

Ingenieur-Techniker HTL Tiefbauzeichner

für Projektierung und Bauleitung in allen Gebieten des Tiefbaues. Einsatzfreudigen Bewerbern bieten wir abwechslungsreiche Arbeit.

Offerten unter Chiffre A 25-24196 an Publicitas, 6000 Luzern.

A vendre

1 concasseur n° 6

simple effet sur roulements à tonnelets avec moteur et entraînement marque Bergeaud. Machine en parfait état de marche. **Prix avantageux.** Ecrire sous chiffre PF 901154 à Publicitas, 1002 Lausanne.

Mittelgrosses Ingenieurbüro in Winterthur sucht

Eisenbetonzeichner

zur Bearbeitung von anspruchsvollen Aufträgen im Hoch- und Tiefbau. Einsatzfreudigem und qualifiziertem Bewerber bieten wir ein angenehmes Arbeitsklima, ausgebaute Sozialleistungen und einen guten Leistungslohn.

Gebrüder Hunziker, Ingenieurbüro, Winterthur und Wiesendangen
Tel. 052 / 23 27 89 / 37 23 52

Kleineres Architekturbüro in Zürich sucht per sofort oder nach Uebereinkunft tüchtigen

Hochbauzeichner Bautechniker

für interessante Arbeiten. Uebliche Arbeitsbedingungen und gute Entlohnung.

Offerten sind zu richten unter Chiffre SBZ 325 an IVA AG, Postfach, 8021 Zürich.

Mittelgrosses Ingenieurbüro in Winterthur sucht per sofort oder nach Vereinbarung

Bauingenieur als Statiker

mit einigen Jahren Praxis zur Bearbeitung von interessanten Aufträgen im Hoch- und Tiefbau.

Wir bieten eine abwechslungsreiche Tätigkeit, angenehmes Betriebsklima, ausgebaute Sozialleistungen und ein gutes Salär. Qualifiziertem, konziliantem Bewerber kann eine partielle Beteiligung in Aussicht gestellt werden.

Offerten sind erbeten unter Chiffre 9025 an Mosse-Annoncen AG, 8023 Zürich.



kamm

Kamm & Co., Zentralheizungen, Gerbärnstrasse 7a/b, 3000 Bern, Telefon 031 / 22 18 22

Ingenieurbüro

sucht

Zivilingenieure

mit ETH-Diplom.

5-Tage-Woche, Beteiligung,
Fürsorgekasse.

Eintritt sofort oder nach Ueberein-
kunft.

Offerten an:

Bureau d'Etude René Suter
15, av. Rambert, 1005 Lausanne

SBB

Wir suchen jüngere, initiative

Bauzeichner

(Tiefbau und Eisenbetonbau)

die bestrebt sind, an der Bearbeitung
interessanter Projekte auf dem Ge-
biet des Eisenbahnbaues

- Erweiterung von Bahnhofanlagen
- Gleis-, Tunnel- und Strassenbau
- Kanalisationen

tatkräftig mitzuwirken.

Sie finden bei uns eine gutbezahlte
Dauerstelle mit Aufstiegsmöglich-
keiten, fortschrittliche Sozialleistun-
gen, Pensions- und Betriebskranken-
kasse, geregelte Arbeitszeit, Fünf-
tageweche.

Bitte schreiben oder telefonieren
Sie uns:

SBB, Bauabteilung Kreis III
Postfach, 8021 Zürich
(Tel. 051 / 25 66 60, intern 2270)

Initiativer, selbständiger

dipl. Bauingenieur ETH

mit dreijähriger Projektierungspraxis im Tiefbau und einjähriger Baustellen-
praxis im Tunnelbau sucht Stelle im Tunnel resp. Stollenbau (evtl. Stelle in
Projektierungsbüro für Untertagebauten).
Detaillierte Offerten erbeten unter Chiffre SBZ 329 an IVA AG, Postfach,
8035 Zürich.

Junger

Bauzeichner

mit gegenwärtigem Aufenthalt im Ausland sucht interessante Stelle
mit Bauführung in Architekturbüro oder Unternehmung.

Eintritt: 1. September 1971

Offerten unter Chiffre 44-300868 an Publicitas AG, 8021 Zürich.

Bauingenieur

mit grosser Erfahrung auf dem Gebiet des allgemeinen Hoch- und
Industriebaues sucht

leitende Stelle

in Ingenieurbüro oder Bauunternehmung.

Offerten erbeten unter Chiffre G 03-351897 an Publicitas AG,
4001 Basel.

Junger, initiativer

Hochbauzeichner/Bauführer

sucht auf 1. August 1971 interessanten Wirkungskreis im Raume
Zürich und nähere Umgebung.

Offerten erbeten unter Chiffre SBZ 327 an IVA AG, Postfach, 8035
Zürich.

GEMEINDE ZOLLIKON

Wir suchen für unsere Gemeinde, die vor bedeutenden
Bauvorhaben und grossen planerischen Aufgaben steht,
einen

Gemeindeingenieur (Gemeindeplaner)

Anforderungen:

Dipl. Ing. oder Arch. ETH, vorzugsweise mit Erfahrung
in der Verwaltung oder zusätzliche Ausbildung am
ORL-Institut der ETH; eventuell Ingenieur-Techniker
HTL gleicher Fachrichtungen, sofern Verwaltungspraxis
und Absolvent der ORL-Kurse.

Selbständigkeit und Verhandlungsgeschick.

Aufgaben:

Bearbeitung sämtlicher Planungsprobleme der Ge-
meinde, wie Verkehrs-, Bebauungs- und Zonenplan-
fragen, Ueberwachung von Ortsplanungen und Quar-
tierplänen, Aufstellung und Nachführung eines Richt-
planes der Gemeinde (Leitbild).

Wir bieten interessante und verantwortungsvolle Tätig-
keit in einer gut ausgebauten Verwaltung, gute Salarie-
rung, Treueprämie, Pensionskasse.

Interessenten laden wir ein, ihre handschriftliche Of-
ferte mit den üblichen Unterlagen und Angaben über
die bisherige Tätigkeit an Herrn Gemeinderat R. Christ,
Bauvorstand, Keltenstrasse 12, 8125 Zollikerberg, zu
richten.

wir suchen

begeisterungsfähigen, fachlich qualifizierten

hochbauzeichner(in)

zur bearbeitung anspruchsvoller öffentlicher und privater bauaufgaben und wettbewerben.

hp + tilla grüniger-theus
dipl. architekten eth/sia
franklinstrasse 5, 8050 zürich
telefon 051 / 48 02 53

Wir suchen für unsere Generalbauunternehmung zwei tüchtige, initiative, zuverlässige

Bauführer

mit Hochbauerfahrung für die Leitung interessanter Baustellen in der Region Zürich. Eine dieser Baustellen ist recht anspruchsvoll und setzt sehr gute Fachkenntnisse oder längere Bewährung im Geschäftshausbau voraus; die andere ist einfacher und eignet sich auch für einen jüngeren Mitarbeiter. In Frage kommen Hochbautechniker, Hochbauzeichner mit Bauplatzpraxis sowie Bauhandwerker mit längerer Hochbauerfahrung als Bauführer oder Hilfsbauführer. Bei beiden Positionen handelt es sich um Dauerstellen mit Aufstiegs- und Weiterbildungsmöglichkeiten. Gute Entlohnung, vielseitige Arbeit, Selbständigkeit und Verantwortung. Auf Wunsch helfen wir Ihnen bei der Wohnungssuche.

Bitte setzen Sie sich telefonisch oder brieflich mit uns in Verbindung, damit wir eine Besprechung vereinbaren können. Für Ihre Bemühungen zum voraus besten Dank.

STEINER

KARL STEINER
Hagenholzstrasse 60
8050 Zürich
Telefon 051 / 50 10 10

Junger

Tiefbau- und Eisenbetonzeichner

sucht neuen Wirkungskreis in Zürich als Bauzeichner-Hilfsbauführer in Unternehmung, Ingenieur- oder Architekturbüro.

Offerten unter Chiffre SBZ 321 an IVA AG, Postfach, 8035 Zürich.

Für die Bearbeitung interessanter öffentlicher Aufträge suche ich

Architekt-Techniker HTL Bauzeichner

Erwin Müller, Architekt SIA, 8032 Zürich
Eidmattstrasse 38, Tel. 051 / 47 92 44

Wir suchen **per sofort** oder nach Vereinbarung einen selbständigen, erfahrenen

Hochbauzeichner

zur gesamten Bearbeitung von interessanten Bauaufgaben. Zeitgemässe Entlohnung. Unsere Büros befinden sich im Zentrum von Dietikon, 1 Minute von Bahn und Bus entfernt. Bitte schreiben Sie uns oder rufen Sie an:

R. Werner, Architekt FSAI
Bremgartnerstrasse 3, 8953 Dietikon
Tel. 051 / 88 88 44 oder privat 051 / 88 44 96

Erdkübel

Grössen 250-1400 Liter
ab Lager lieferbar



brun

Brun + Cie AG
Maschinenfabrik
6244 Nebikon LU
Tel. 062 861612

Wir suchen einen

dipl. Bauingenieur

- Ausführung von wärme- und isolations-technischen Berechnungen, Lösung von Dampfdiffusionsproblemen
- wärmetechnische Messungen
- Begutachtung wärme- und lüftungstechnischer Probleme
- Beratung der Kunden

Wir sind die Tochtergesellschaft einer grösseren Gruppe von Ingenieurunternehmen. Da wir ein noch sehr junges Unternehmen sind, besteht für unsere Mitarbeiter die Möglichkeit, entscheidend beim Aufbau des Institutes mitzuwirken.

Bauphysikalisches Institut AG
3000 Bern, Effingerstrasse 60

Für unser Hochbau-Generalunternehmen im Raum Zürich—Winterthur suchen wir einen **Hochbauzeichner** mit kaufmännischem Flair oder einen **Kaufmann** mit bautechnischen Erfahrungen als

Geschäftsführer

Wir erwarten von unserem Mitarbeiter einige Jahre Praxis, Selbständigkeit und kommerzielles Denken.

Wir verlangen Beherrschung von Projektierung und Devisierung sowie Erfahrung in der Bauleitung, Arbeitsvergebung und im Abrechnungswesen.

Wir bieten interessante Aufgabe für kontaktfreudigen Mitarbeiter, der ein Flair zum Verhandeln mit Lieferanten und Behörden sowie mit unserer Kundschaft besitzt, Salarierung je nach Erfahrung, dazu kommen eine Umsatzprovision und die Möglichkeit einer späteren Beteiligung an unserer Gesellschaft.

Kurzofferten mit den üblichen Unterlagen sind erbeten unter Chiffre SBZ 330 an IVA AG, Postfach, 8035 Zürich.

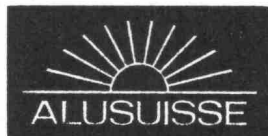

Entwicklungschancen Richtung Werbung

Für unsere **Werbeabteilung** suchen wir

Hochbauzeichner(in)

oder

Maschinenzeichner(in)

(Ref. Nr. 308)

für die Erstellung technisch einwandfreier und klischierfähiger Reinzeichnungen, u. a. Fassadenquerschnitte, Isometrien, Perspektivzeichnungen, Layouts.

Es bietet sich die Gelegenheit, nach Einarbeitung das Metier der Grafik und technischen Werbung kennenzulernen.

Bitte senden Sie uns Ihre Kurzofferte oder rufen Sie uns an.

Personalabteilung
Schweizerische Aluminium AG
Buckhauserstrasse 11
8048 Zürich
Telefon 051 / 54 80 80

STADT THUN

Im Stadtbauamt Thun ist folgende neu-geschaffene Stelle zu besetzen:

Architekt

mit Hochschulbildung oder Architekt-Techniker mit Erfahrung, als Assistent des Stadtbaumeisters.

Abwechslungsreiche Tätigkeit, Planung, Projektierung, Ausführung und Bauinspektorat. Ausbaufähige Stellung mit Aufstiegsmöglichkeit.

Besoldung im Rahmen der städtischen Dienst- und Besoldungsordnung, Pensionsversicherung.

Anmeldungen oder Anfragen an Stadtbaumeister Lombard, Stadtbauamt, 3600 Thun, Kyburgstr. 28, Tel. 033 / 2 44 44.

SBB

Die Abteilung Kraftwerke bei der Generaldirektion SBB sucht einen qualifizierten

Elektroingenieur

für die Leitung der neu gebildeten Sektion «Uebertragungsleitungen».

Erwartet werden:

Erfahrung im Bau von Starkstromleitungen, Verhandlungsgeschick und Gewandtheit im Umgang mit Behörden und Dritten.

Die Besoldung richtet sich nach den für das Bundespersonal geltenden Normen.

Bewerber, die sich für eine vielseitige, selbständige und verantwortungsvolle Tätigkeit interessieren, sind gebeten, sich schriftlich bei der Abteilung Kraftwerke SBB, Mittelstrasse 43, 3000 Bern, anzumelden.

In **Zürich** und **Lausanne** arbeiten wir an der Richtplanung und an der Realisierung der **1. Etappe der Eidg. Technischen Hochschule Lausanne** sowie an weiteren vielfältigen und interessanten, grossen Bauaufgaben.

Wir suchen auf verschiedenen Gebieten beschlagene, selbständig arbeitende

dipl. Architekten
Architekt-Techniker HTL
Hochbauzeichner
Sekretärinnen

Moderne Arbeitsmethoden, Leistungslohn, gleitende Arbeitszeit.

J. Zweifel BSA/SIA + H. Strickler
Architekten
8008 Zürich, Seefeldstrasse 152
Telefon 051 / 34 01 08 / 34 99 66

MÖVENPICK

baut in Zusammenarbeit mit

Holiday Inns

3 grosse Hotels mit

600 Betten am Flughafen Kloten
250 Betten in Regensdorf
600 Betten in Bern

je 4 bis 5 Restaurants mit Bars, einigen Läden, Konferenzräumen, Swimming-Pools, Parkgaragen usw. Zur Ergänzung unseres Teams suchen wir

Hochbauzeichner(innen)

mit Freude und Begabung am Entwerfen und Zeichnen, einen

Projektleiter

mit Organisationstalent und Fähigkeiten als Bauführer Die Vielfalt der Aufgabe verlangt in der Praxis erfahrene Baufachleute sowie junge, strebsame Mitarbeiter mit entsprechender praktischer Berufsausbildung.

Gute Salarierung, ein Abschluss-Bonus nach Fertigstellung eines Bauvorhabens und vor allem interessante Aufstiegschancen erwarten Sie.

Rufen Sie uns ganz einfach an, wir laden Sie gerne zu einem ausführlichen Interview ein.

MÖVENPICK Hotelprojektierungs- u. Management AG
8134 Adliswil, Zürichstrasse 108

Techn. Leiter H. Brüngger

Tel. Geschäft: 051 / 91 06 44 (10 bis 12, 14 bis 16 Uhr)
Tel. privat: 051 / 73 12 48 (19 bis 20 Uhr)

Spezieller Vorbereitungskurs auf die eidgenössische Bau- und Maurermeister- prüfung

Am 17. April beginnt an der IBZ-Fachschule in Zürich wieder der erfolgreiche Kurs für Geschäftsinhaber und Bauführer, welche die notwendige Vorbildung mitbringen.

Das Kursprogramm umfasst: Baustellen- Installation, Vorkalkulation, Statik, Eisenbeton, Baukunde, Baulehre, Buchhaltung, Korrespondenz, Rechtskunde, Zeichnen.

Kursdauer: April 1971 bis Januar 1972, ca. 200 Stunden, jeweils samstags von 8.30 bis 12.30 Uhr.

Verlangen Sie unverbindlich das ausführliche Programm.

Institut für Berufsbildung AG

Zentralsekretariat
Mülligerstrasse 5b
5200 Windisch



Telefon 056 / 41 46 47
Techn. Fachschulen
Zürich, Bern, Basel

Gesucht für öffentliche Bauvorhaben erfahrener

Architekt-Techniker HTL/Bauführer

Einsatzfreudige Mitarbeiter, die selbständigen Wirkungskreis suchen, bitte ich, sich telefonisch oder schriftlich zu melden. Stellenantritt nach Uebereinkunft.

Romeo Favero, Architekt SIA, 8400 Winterthur
Endlikerstrasse 32, Tel. 052 / 29 28 08

Bautechniker-Bauführer

sucht Aufträge, auch Projekt und Planbearbeitung, in freier Mitarbeit. Region Bern bevorzugt.

Offerten unter Chiffre T 301137 an Publicitas AG, 3001 Bern.

Bauplanungsbüro

übernimmt laufend in freier Mitarbeit: Pläne, Devis, Bauleitungen. Kontaktnahme unter Chiffre 9028 an Mosse-Annoncen AG, 8032 Zürich.

Zu kaufen gesucht von Privat

älteres Mehrfamilienhaus

in Kreis 6 oder 7, Barzahlung möglich.

Zuschriften erbeten unter Chiffre SBZ 331 an IVA AG, Postfach, 8035 Zürich.

Wir suchen für unser Büro in prächtiger, ruhiger Lage:

1 dipl. Bauingenieur

oder

1 Ingenieur-Techniker HTL

und

1 Tiefbauzeichner

Zwischenverpflegung ist inbegriffen.

Offerten erbeten unter Chiffre SBZ 328 an IVA AG, Postfach, 8035 Zürich.

Ingenieurbüro in Lugano sucht:

Eisenbetonzeichner

Eintritt: Juli/August 1971

Offerten mit den üblichen Unterlagen sind erbeten an:
Ing. P. Simona, via M. da Carona 1, 6900 Lugano

Bauzeichner/Bauführer

mit Französischkenntnissen sucht neuen Wirkungskreis in Grossfirma zur Ueberwachung der Unterhaltsarbeiten und Umbauten sowie zur selbständigen Projektierung und Ausführung von firmeneigenen Bauobjekten.

Offerten unter Chiffre P 350045 N an Publicitas AG, 2001 Neuchâtel.

Unser Auftraggeber ist eine zielbewusst expandierende Stadt des schweizerischen Mittellandes. Ihre Behörden und Verwaltungsstellen sind modernen Führungsgrundsätzen verpflichtet.

Das Wachstum der Stadt gibt den zukunftsbewussten Behörden grosse Bau- und Infrastrukturprobleme auf. Deren Lösung erfordert das reibungslose Zusammenwirken der planerisch-gestalterischen und der organisatorisch-durchführungstechnischen Kräfte.

Damit die umfangreichen planerischen Aufgaben mit Kompetenz und Schwung zugleich angepackt werden, sollen sie einer vorausschauenden, profilierten Persönlichkeit aus Architektur- oder Bauingenieurwesen anvertraut werden, die sich in der Eigenschaft als

Stadtbaumeister

voll und ganz auf die gestalterischen Probleme konzentrieren kann.

In enger Zusammenarbeit mit den Gremien verschiedenster Fachleute, welche die grossen Linien für das Zukunftsbild der Stadt entwerfen, soll es der Stadtbaumeister mit den ihm zugeordneten Stadtplaner und Stadtarchitekten verstehen, die aktuellen Teilplanungen (z. B. Kulturbauten, Zentrumsgestaltung, Spiel-, Turn- und Sportanlagen usw.) im Detail ausarbeiten und deren Realisierung mit der Stadt-Ingenieurabteilung zu koordinieren.

Die zu besetzende, dem Vorsitzenden der Exekutive direkt unterstellte Position bietet einer in Orts- und Verkehrsplanungsfragen bewanderten Führungspersönlichkeit echte Freiheit der schöpferischen Entfaltung, liberale Honorierung im Rahmen der höchsten Besoldungsklasse sowie fortschrittliche Anstellungs- und Sozialbedingungen.

Verhandlungsgewandte Architekten und Bauingenieure im Idealalter zwischen 32 und 45 Jahren, denen die Zukunftsprobleme eines aufstrebenden Gemeinwesens eine echte Herausforderung bedeuten, sind eingeladen, uns unter Kennziffer 1414 ihr Bewerbung einzureichen.



Häusermann + Co.
Birmensdorferstr. 83
8003 Zürich

**Unternehmensberatung
und Betriebsorganisationen
Fachgruppe Personal**

Wir wahren strengste Diskretion nach allen Seiten. Eine Weiterleitung von Unterlagen erfolgt nur mit dem ausdrücklichen Einverständnis der Bewerber.

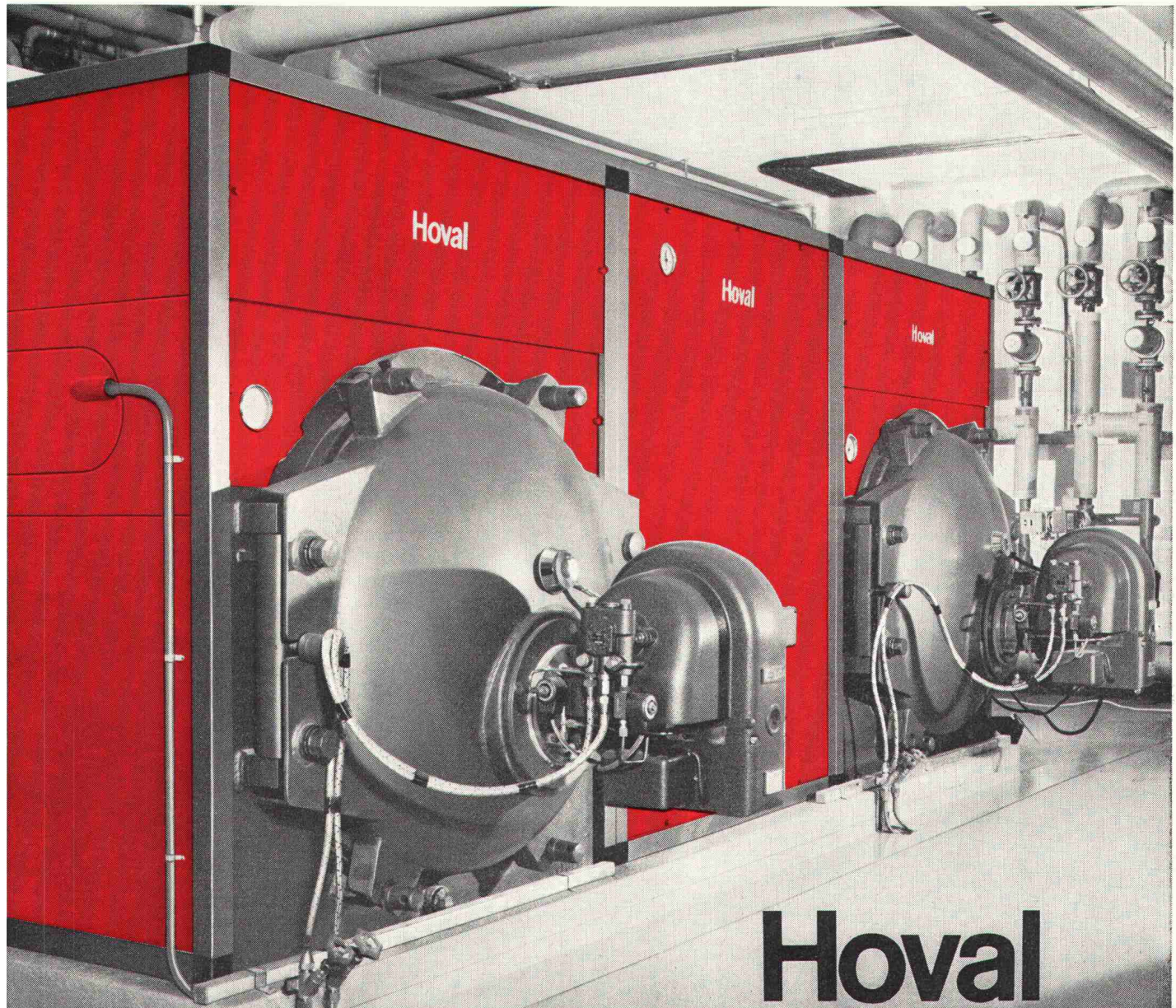

Hoval

Anlage für Heizung und Warmwasser mit zwei Hoval-Hochleistungskesseln Typ TKD-R, Modul-Boiler zwischen den Kesseln.

Das umfassende Hoval-Fabrikationsprogramm erlaubt, für alle Heizungs-, Warmwasser- und Komfortprobleme die richtige, an die Bedürfnisse angepaßte Lösung zu wählen. Für Ein- und Mehrfamilienhäuser, für Großüberbauungen und

Siedlungen, für Hotels und Schulen. Für Neubauten oder zur Modernisierung bestehender Häuser. Hoval liefert die richtige Lösung für Heizung, Warmwasser und Komfort. Hoval — ein Lieferant, ein Kundendienst, eine Garantie.

Hoval Herzog AG, 8706 Feldmeilen
Basel, Bern, Lausanne, Lugano

Wenn
Flachdach-Isolation,
...dann **Kork**,

wenn **Kork...**
dann
heru-Kork



heru Baukork
Hermann Herzog AG Korkprodukte Schneckenmannstrasse 25 8044 Zürich
Telefon 051/47 54 34-36