

Zeitschrift: Schweizerische Bauzeitung
Herausgeber: Verlags-AG der akademischen technischen Vereine
Band: 88 (1970)
Heft: 23: Sonderheft der GEP

Werbung

Nutzungsbedingungen

Die ETH-Bibliothek ist die Anbieterin der digitalisierten Zeitschriften auf E-Periodica. Sie besitzt keine Urheberrechte an den Zeitschriften und ist nicht verantwortlich für deren Inhalte. Die Rechte liegen in der Regel bei den Herausgebern beziehungsweise den externen Rechteinhabern. Das Veröffentlichen von Bildern in Print- und Online-Publikationen sowie auf Social Media-Kanälen oder Webseiten ist nur mit vorheriger Genehmigung der Rechteinhaber erlaubt. [Mehr erfahren](#)

Conditions d'utilisation

L'ETH Library est le fournisseur des revues numérisées. Elle ne détient aucun droit d'auteur sur les revues et n'est pas responsable de leur contenu. En règle générale, les droits sont détenus par les éditeurs ou les détenteurs de droits externes. La reproduction d'images dans des publications imprimées ou en ligne ainsi que sur des canaux de médias sociaux ou des sites web n'est autorisée qu'avec l'accord préalable des détenteurs des droits. [En savoir plus](#)

Terms of use

The ETH Library is the provider of the digitised journals. It does not own any copyrights to the journals and is not responsible for their content. The rights usually lie with the publishers or the external rights holders. Publishing images in print and online publications, as well as on social media channels or websites, is only permitted with the prior consent of the rights holders. [Find out more](#)

Download PDF: 28.03.2026

ETH-Bibliothek Zürich, E-Periodica, <https://www.e-periodica.ch>

Ihre Mieter wollen verwöhnt sein!

Kein Problem — wenn Sie mit Durisol bauen!

Verputz
Garantie



Kürzere Bauzeit — mehr benützbarer Raum — gut isoliert,
erprobt und bewährt! Verputzgarantie!

Verlangen Sie Referenzen — Offerten — oder noch besser
den Besuch unserer Fachberater! Tel. 051/88 69 81

Durisol

Durisol Villmergen AG, Verwaltung Badenerstr. 21, 8953 Dietikon/ZH

**Die
zuverlässigen
Gilbarco-
Tanksäulen
für
Wagenparkbesitzer**

Rasch einfüllen, rasch ablesen, rasch wegfahren — das können Sie mit den amtlich geeichten Gilbarco-Tanksäulen für Benzin und Dieselöl. Modelle für 35 bis 80 Minutenliter. Auf Wunsch lieferbar mit automatischem Stopp-hahn sowie mit Nebenzählwerk-Anlagen bis 100 Einzelzählwerken.

Ferner umfasst unser Verkaufsprogramm:
Benzinsäulen für Servicestationen, Brodie-Durchlaufzähler für Tankwagen und Depotanlagen, OPW-Schnellkupplungen und Schwenkarme, Schmieranlagen und Garage-Einrichtungen, Kompressoren.

Unsere über die ganze Schweiz verteilten Servicestellen verfügen über besteingerichtete Servicewagen mit Autoruf-Anlagen.



Gilbarco AG, Garageeinrichtungen und Oelfeuerungen
8045 Zürich, Töpferstrasse 26, Telephon 051 / 35 45 25

Ihr Partner auf dem Flachdach für Tageslichttechnik Entlüftung Entwässerung

Jahrzehntelange Erfahrung! Wir bieten Ihnen optimale Sicherheit durch ausgereifte Konstruktionen. Fragen Sie uns an. Wir finden auch für Sie die wirtschaftlichste Lösung.



Lichtkuppeln
Glasdachwerk
Spenglerei
Bleipresswerk

Jakob Scherrer Söhne
Allmendstrasse 5-7
8059 Zürich 2
Tel. 051 25 79 80

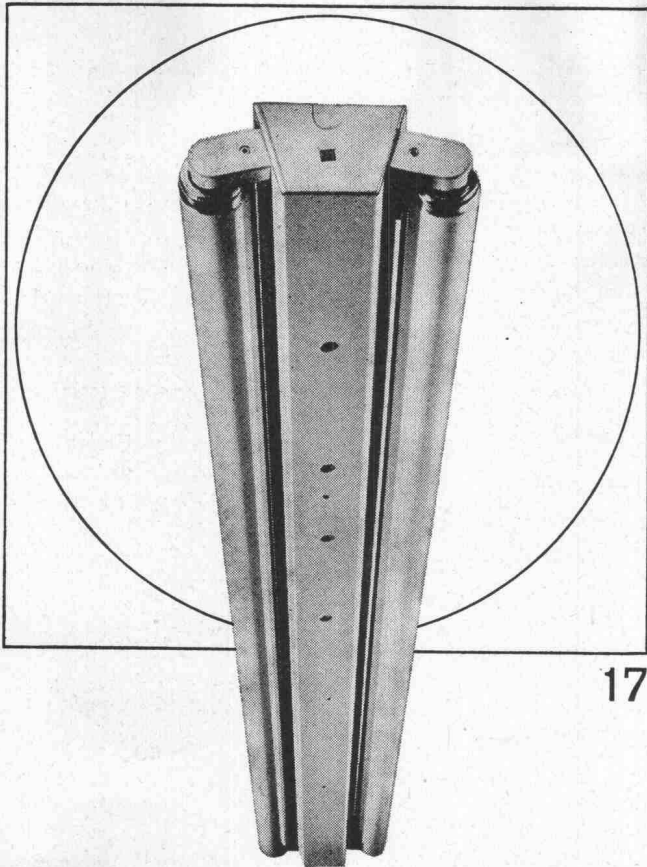

17

Ob Werkstatt oder Büro, ob Schulzimmer oder Bastelraum, ob Verkehrsweg, Tunnel oder Sportplatz, immer muss deren Beleuchtung den Erfordernissen angepasst sein. Zweckmässige, blendungsfreie und ausreichende Beleuchtung soll vermittelt werden durch formal gut gestaltete, allen technischen Anforderungen genügende Leuchten. Bei Entwurf, Konstruktion und Fabrikation werden all diese Gesichtspunkte berücksichtigt — darum wählen Sie vorteilhaft Produkte der BAG Turgi.

BAG TURGI

BAG Bronzwarenfabrik AG 5300 Turgi
 Telefon 056/31111
 Ausstellungs- und Verkaufsräume:
 8023 Zürich, Konradstrasse 58
 Telefon 051/44 5844
 8023 Zürich, Pelikanstrasse 5
 nahe Bahnhofstrasse
 Telefon 051/25 7343

Im Hallenbau
SCHICHTEX
SPEZIAL

mit den roten Punkten.

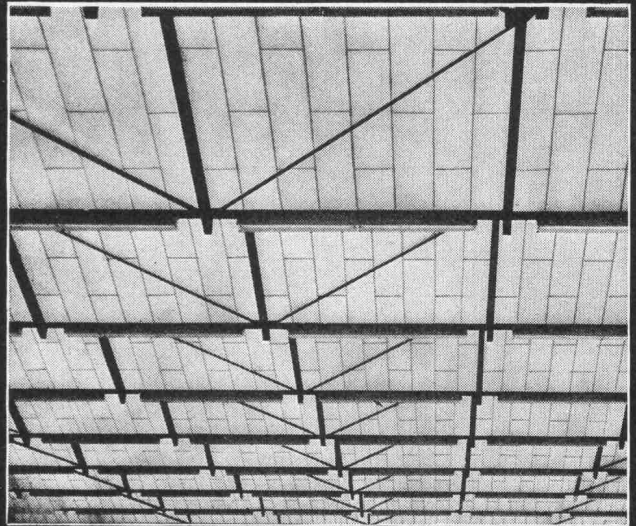

Aus schwer entflammbarem Styropor.
 Raumgewicht 18–20 kg/m³.
 Längen bis 300 cm, Breite 62,5 cm.

Mit PVC-Folie[®] als Dampfbremse
 und fertiger, abwaschbarer Untersicht weiss.

Mit eingebauter Aluminium-Folie[®]
 als Dampfsperre.

Fertige Untersichten mit:
 Strukturanstrich, Dispersionsanstrich offen,
 Dispersionsanstrich porenschliessend,
 Verputz weiss,
 Zementschlämme porenschliessend grau,
 Gipsauftrag, Glattstrich weiss.

Selbsttragende, begehbare
SCHICHTEX-Dachplatte 100/III,
30 kg/m², Spannweite bis 250 cm.



BAU+INDUSTRIE-
BEDARF AG

4002 Basel, Lange Gasse 13
 Telefon 061 35 20 65

ROBA-Sickersteine Praktisch und robust

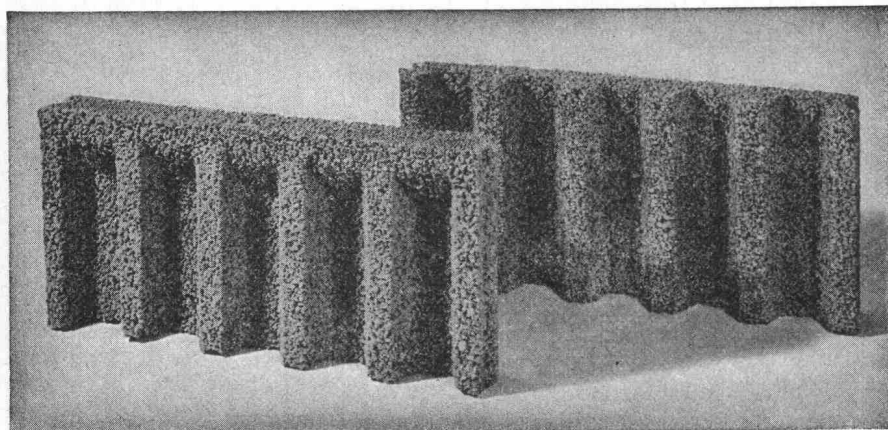

Ihr Vorteil: Einsparungen

- durch rationelle Erstellung eines besseren Entwässerungssystems
- an Verschleiss von Schalungsmaterial und dessen Transportkosten

Ihr Vorteil: Verbesserung

- der Entwässerung des Erdreichs
- Belüftung der Fundamente
- der Kanalisation des Sickerwassers

Ihr Vorteil: Verkürzung der Bauzeit

- durch vereinfachte vollmaschinelle Aufschüttung

Typen:	Sickerstein und Abdeckplatte
Masse:	50 × 25 × 6 cm
Gewicht:	10 kg
Preis:	Fr. 6.40 pro m ² (80 Rappen pro Stück) ab Werk

Beziehbar direkt oder durch die Handelsgenossenschaft des SBV und den Baumaterialienhandel

Element und Baustein AG
(vormals E. Jucker)

8307 Kindhausen-Effretikon
Telefon 051 / 86 41 90



Kittlose Verglasungen

Gebr. Tuchschnid AG
Frauenfeld



Ein Baukasten für versierte Fachleute,
die Sinn für zweckmässige und
rationelle Fertigung besitzen.

GUTOR-Norm-Einbauteile
dreidimensional verstellbar

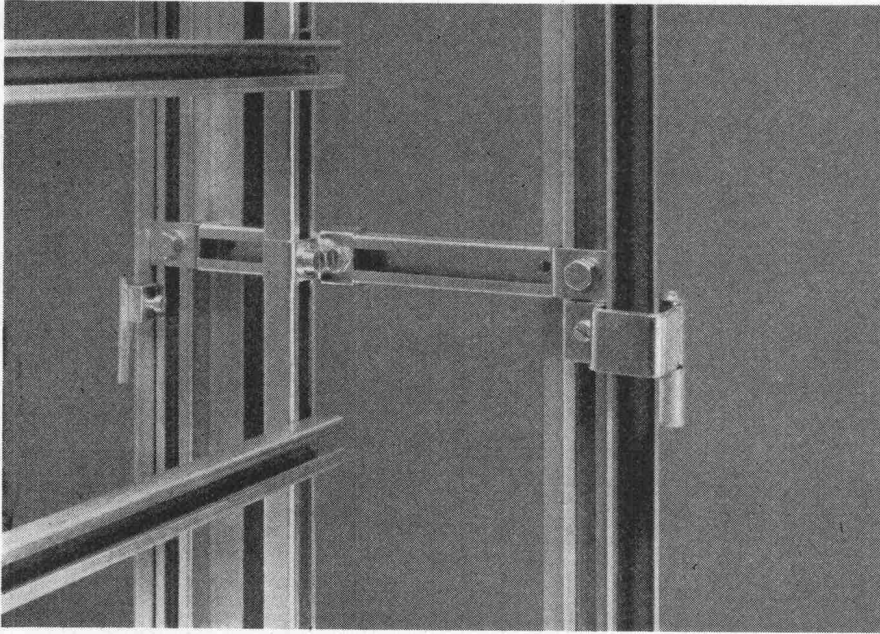

Eine Menge normierter Traversen, zehn verschiedene Verbindungsstücke, Gleitmuttern mit diversen Gewindedurchmessern, Bolzen und Distanzerelementen, liefern wir Ihnen direkt ab Lager. Der Einbau jeglicher Apparate, Sicherungen usw. in Kästen, Schränken und Pulten wird in der halben Zeit bewerkstelligt. Das GUTOR-Einbausystem ist wohl durchdacht und hilft Zeit sparen, Fachleute nennen es ganz einfach: «Die Lösung». Verlangen Sie unsere Preisliste.

GUTOR AG 5430 Wettingen

Telephon 056 62525



CONSTRUVIT SA

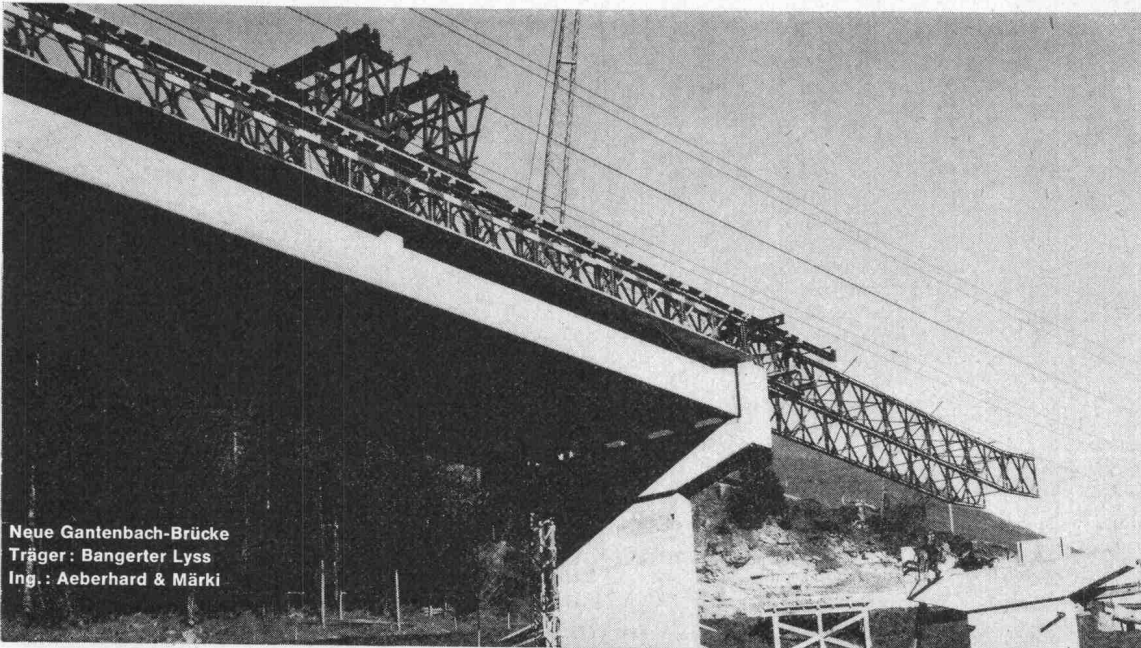

Neue Gantenbach-Brücke
Träger: Bangerter Lyss
Ing.: Aeberhard & Märki

LYSS

**Freivorbau- und Versetzgerät für vorfabrizierte Brückenträger
30 To/30 m - Terrainunabhängig - Rasch - Sicher - Rationell -
Günstig - System Bailey - Mietofferten Tel. 032 84 24 05**



Des Zeichner's Herz schlägt für ALPIA

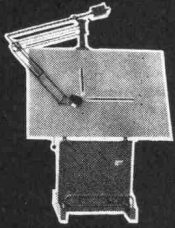

ALPIA kann ganz wunschgemäß ausgerüstet werden, so mit Gegengewicht-Zeichenmaschine PRO SIGNA STANDARD,

oder auch so:

Das ist so richtig der Zeichentisch, an dem mir meine Arbeit Freude macht!

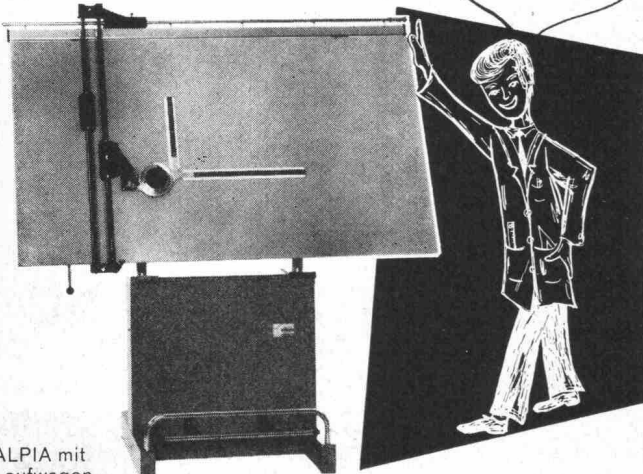

ALPIA mit Laufwagen-Zeichenmaschine PRO SIGNA

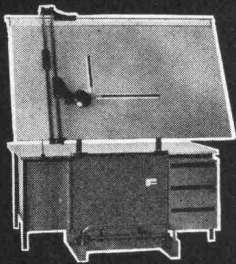

ALPIA, kombiniert mit unserem Pultzeichentisch MASTER, vollbringt beste Raumaussnutzung, was dann bei Reihenaufstellung im Zeichensaal hervorragende Möglichkeiten bietet!

Ja, es ist verständlich, dass des Zeichners Wahl auf ALPIA fällt. Denn für seine Verstellmöglichkeiten verdient ALPIA die höchste Note:

Durch einfaches Auslösen mittels Fussvorrichtung lässt sich das Brett federleicht in der Höhe verstellen und in der gewünschten Lage fixieren. Davon unabhängig kann das Brett in der Schräglage beliebig verändert werden, stufenlos von horizontal bis vertikal.

13

GRAB+WILDI AG

8023 ZÜRICH Seilergraben 61 Tel. 051/32 57 88-89
Verkaufslokal und Ausstellung

8902 URDORF bei Zürich Tel. 051/98 76 67-68

In unserer Ausstellung am Seilergraben 61, Zürich 1 (nur 4 Minuten vom Hauptbahnhof entfernt), stehen Zeichenständer ALPIA zu Ihrer Begutachtung. Es würde uns freuen, Sie bei uns begrüßen zu dürfen. Gespannt sind wir dabei auf Ihr Urteil über ALPIA!

Flügel- und Schiebetore für Industriebauten Einstell- und Lagerhallen

Typisierte Ausführung
Torsionssteife Konstruktion
Robuste Beschläge
Kurzfristige Lieferung
Zeitgemässe Gestaltung



**Geilinger & Co.
Eisenbau-
Werkstätten
8401 Winterthur
052/22 28 21**

GC 6481

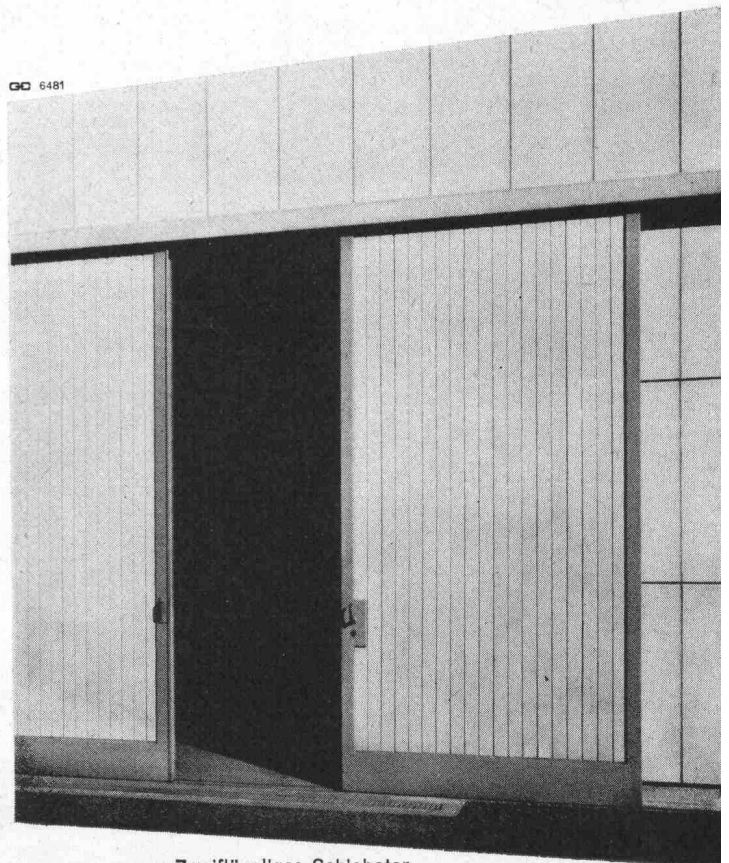

Zweiflügeliges Schiebetor

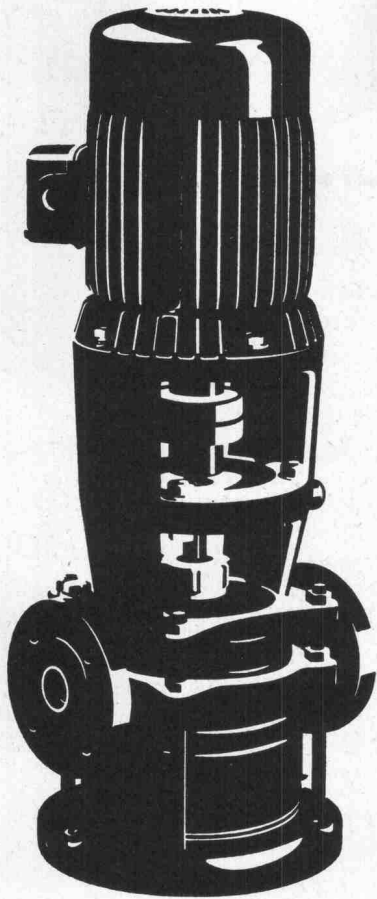

Auch Ihre Pumpe ist im breiten SIHI-Programm

Zentrifugalpumpen und selbstansaugende Pumpen

für automatische Hauswasseranlagen
für Druckerhöhung für Hochhäuser mit nur
1 m² Platzbedarf (ohne Druckkessel)
für Heisswasser und Kondensat

Abwasser- und Fäkalienpumpen

automatische Fäkalienhebeanlagen

SIHI-Pumpen sind immer richtig.
Nicht zuletzt auch wegen unseres Beratungsdienstes
und der kurzen Lieferfristen.

PUMPENBAU SCHAFFHAUSEN AG

8200 Schaffhausen Goldsteinstrasse 2 Telefon 053-43021

86 PS

man muss ihn sehen...

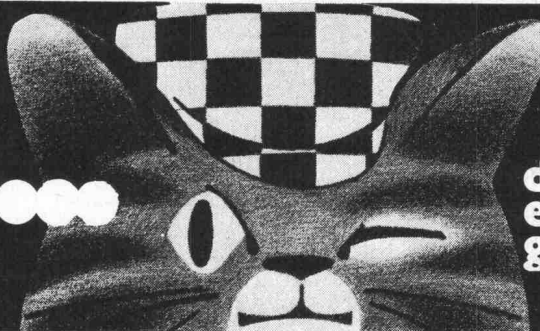

denn
er schnurrt
gedämpft...

rückstossfrei

Bohrhämmer BS11L
und BS22L



schallgedämpft

Aufreisshammer CB20S



Flottmann
neu

Flottair 72 D Souffleur,
2stufig, luftgekühlt, 7 m³/min

lärmvermindert



Beratung
Verkauf
Service

Zürcherstrasse 137
8952 Schlieren-Zürich
Tel. 051 / 98 92 88

kamag

bator ag

Herzogenbuchsee

Tel. 063 5 28 42

Falt-, Schiebe-, Schiebefalttore

Stapelwände, Antriebe,

Steuerungen, Signalanlagen



Wasserflächenreinigungs-Schiff

bestehend aus einem Feinrechen mit Rechenreinigungsmaschine, zusammen zwischen zwei motorisierten Schwimmerkästen eingebaut. Dieses Reinigungsschiff dient dazu, jegliche Schwimmstoffe von der Wasseroberfläche von Gewässern, insbesondere Seen, Staugebieten usw. zu entfernen.

Unter Schwimmstoffen verstehen sich: Algen, Schlamm, Schilf, Plastikmaterial, Flaschen, Holz und dergleichen.

Dieses Schiff kann ebenfalls mit einer Unterwasser-Mähmaschine sowie einer Vorrichtung zur Entfernung von flüssigen Brennstoffen ausgerüstet werden.

● Patentiertes System

Unser Fabrikationsprogramm erstreckt sich hauptsächlich auf den Bau von **Rechen** und **Rechenreinigungsmaschinen** für Laufkraftwerke, jegliche Pumpstationen, sowie Abwasserkläranlagen und dergleichen.

Ateliers de Constructions **JONNERET S.A.** 1211 Genève 8

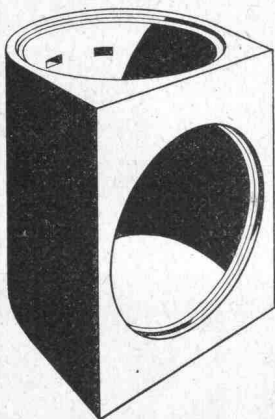

Aufstiegsschacht zu Fluchtröhren

Ø 100 cm, Anschlussöffnung Ø 100 cm,
Bauhöhe 150 cm, Gewicht 1520 kg.

Das vorgefertigte Schachtelement
Ø 100 cm, ermöglicht dem Unternehmer
die Erstellung der gesamten
Fluchtweganlage aus Fertigteilen.

Verlangen Sie bitte den
Spezialprospekt

comolli

Comolli's Erben AG Betonelemente
5620 Bremgarten Tel. 057/51414

Neuheit — Vakuumbefestigung für Elektrodosen

(für vorfabrizierte
Bauten)

Speziell für Kunststoff- und plangeschliffene Stahl-schalungen wurde die Vakuumbefestigung ausgearbeitet. Die evakuierten Haftdosen vermögen die Verankerungsprobleme ohne Beschädigung der Schalungsplatte zu bewältigen. Die Arbeitsweise ist einfach; eine an einer Saugvorrichtung angeschlossene Spezialpistole evakuiert und verschliesst die Haftdosen in einem Arbeitsgang. Ventile oder andere empfindliche Teile werden bei diesem System nicht benötigt. Die Elektrodosen werden auf die Haftdosen gesteckt und durch die besondere Formgebung eines Gummikragens festgehalten. Nach dem Ausschalen können die Vakuumbefestigungen aus dem Element leicht entfernt und wiederverwendet werden.



Rufen Sie uns an, wir beraten Sie gern.

BELECTRA AG

Ankerstrasse 53, 8004 Zürich, Telefon 051 / 54 48 88



WALO

Walo Bertschinger AG.SA

Asphaltbelag Höhenstrasse N3 Los 1
Zürich-Kantonsgrenze Schwyz



Fenster Kiefer AG Zürich



Fenster und Türen
in Doppelverglasung,
Isolierglas, Aluminium-
Holz, Kunststoff.

Bedienen Sie sich
unserer technischen
Beratung.

☎ 051/45 24 55

Befestigungselemente

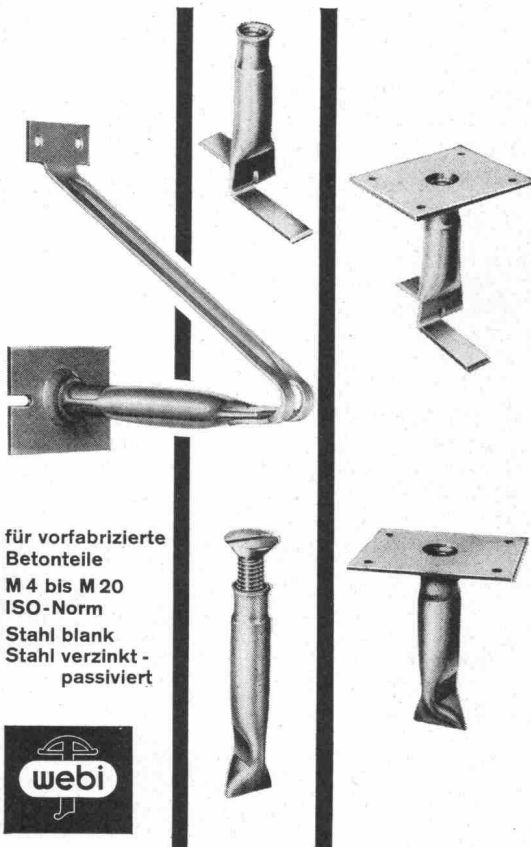

für vorfabrizierte
Betonteile
M 4 bis M 20
ISO-Norm
Stahl blank
Stahl verzinkt -
passiviert



ETTER + CO BISCHOFZELL
EISENWARENFABRIK · USINE MÉTALLURGIQUE
TEL. (071) 81 18 21

Hochdruck-Zentrifugal- Pumpen

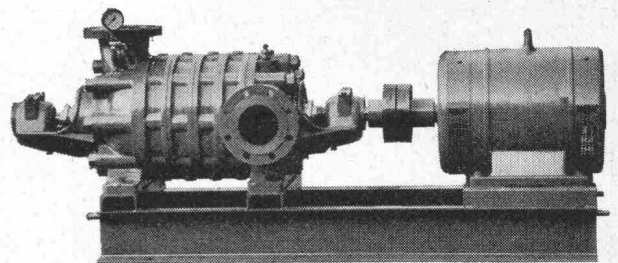

für:

Wasserversorgungen
Druckkesselanlagen
Industrie, Kesselhäuser
Sand- und Kieswerke
Bewässerungen
Wagenwaschanlagen

Maschinenfabrik ^{a.} ^A ^{d.} ^G Sihl
8023 Zürich 4

Gegründet 1871, Telefon 051 / 23 35 14



WALTER J. HELLER AG.
BAUNTERNEHMUNG
BERN

SION

LUGANO

ILANZ



kamm

Kamm & Co., Zentralheizungen, Gerbernstrasse 7a/b, 3000 Bern, Telefon 031 / 22 18 22

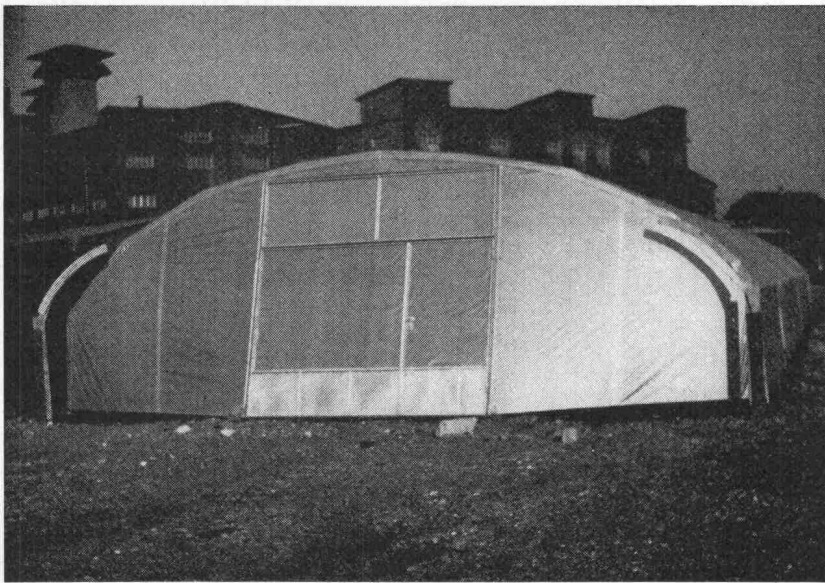

Demontable Lagerhallen

aus Gitterstahlrohrkonstruktion und Spezialgitterfolie.

- Typ 1: Stehwand 130 cm, Firsthöhe 320 cm, Breite 860 cm
- Typ 2: Stehwand 200 cm, Firsthöhe etwa 420 cm, Breite 860 cm
- Typ 3: Stehwand 200 cm, Firsthöhe etwa 500 cm, Breite 1200 cm

Länge nach Belieben.

LU-RA RAPPERSWIL

Gewächshausbau

E. Lutz, Bachtelstrasse 23, 8640 Rapperswil
Telefon 055 / 2 00 30

Keine Aussparungen
*Isolierkörper in Schalung legen
 keine Kältebrücken
 sofortiges Abbleiten,
 des Dachwassers.*

Verlangen Sie meine Devisierungsunterlagen für den Spengler!

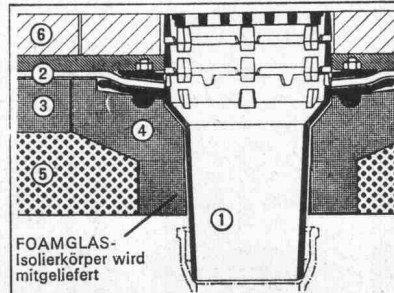

Passavant-Dachabläufe aus Gusseisen

- rosten nicht
- lösen die Probleme der Flachdachentwässerung endgültig

FOAMGLAS-Isolierkörper wird mitgeliefert

Verlangen Sie Unterlagen bei Werner Maag, Zeltweg 44, 8032 Zürich, Telefon 32 75 80

Name _____

Adresse _____

SchenkerStoren

ein Begriff für Qualität

Emil Schenker AG 5012 Schönenwerd Telefon 064/412652
 Vertretungen in Basel, Bern, Genf, Lausanne, Lugano,
 Luzern, Neuenburg, St. Gallen,
 Solothurn, Winterthur und Zürich
 Benutzen Sie bitte die fachmännische,
 unverbindliche SCHENKER-Beratung

Kläranlagen

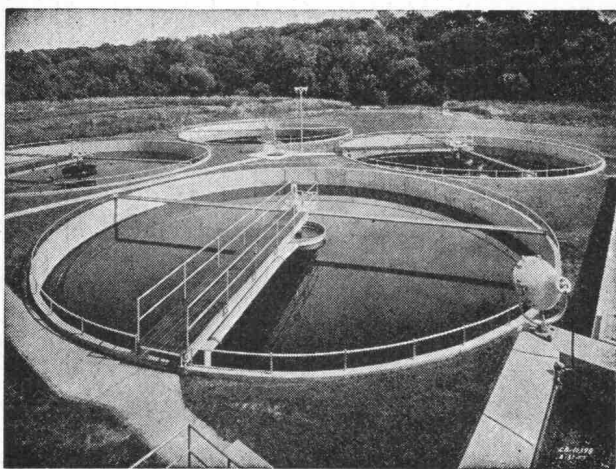

Automatische Rechen, Rechengut- und Kehrlicht-Zerkleinerungs-Maschinen
 Absetzbecken (Rund- und Rechteckbecken)
 Biologische Abwasserreinigung
 Faulkammerausrüstungen
 Kombinierte Abwasserreinigungsanlagen für kleine Gemeinden und Institutionen
 Industrielle Abwasserreinigung
 Flotationssysteme

Alpha AG. Nidau

Tel. (032) 2 46 92

Neuheit!

**compri
band V**

Für alle Fugen
jetzt

VORKOMPRIMIERT

kurzfristig lieferbar

Generalvertretung:

Roger Frey dipl. Ing.
8039 Zürich

Tel. 051/362544
Beethovenstr. 47

RIX

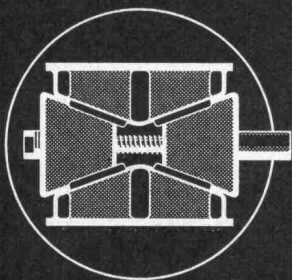

Absenk-Keile

für Lehrgerüste und Fertigelemente

20 t und 40 t Tragkraft

verkauft und vermietet



RIGLING

R. Rigling & Co., 8050 Zürich-Oerlikon

Spezial-Baugeräte

Tel. 051 / 46 82 25, Leutschenbachstr. 44

FEUER- FESTE ERZEUG- NISSE

aus Schamotte
Sillimanit, Korund
Karborundum
Leichtqualitäten
Säurebeständige
Erzeugnisse

Steinzeug-
Bodenplatten



TONWERK LAUSEN AG

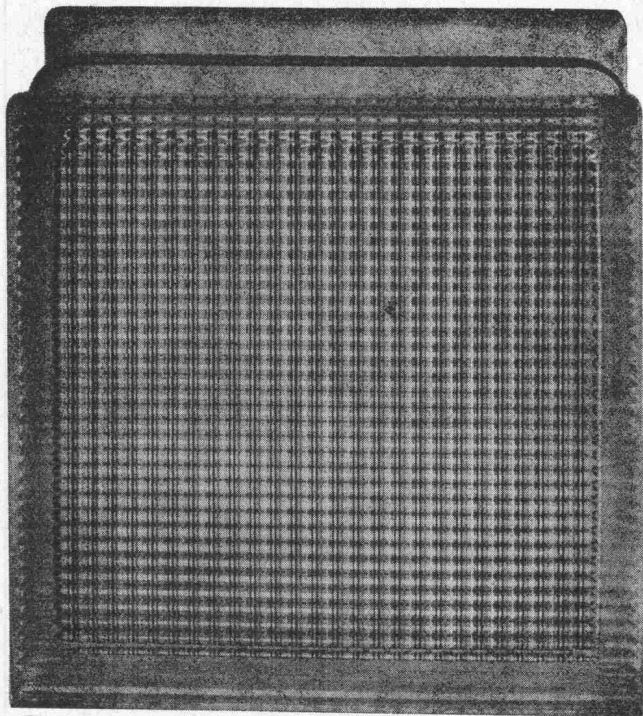

Glasbeton

Glasbausteine, hohl, verschweisst, für Aussenwände, Treppenhäuser, innere Trennwände. Vorzügliche Eigenschaften. Langjährige Erfahrung!

Ruppert, Singer+Cie AG



Glasbeton - Oberlichter, begeh- und befahrbar mit massiven Glasprismen oder schwitzwasser-freien Hohlsteinen. Grosse Referenzliste!

Zürich Vulkanstr.116

Der
Gliedermasstab

Longlife

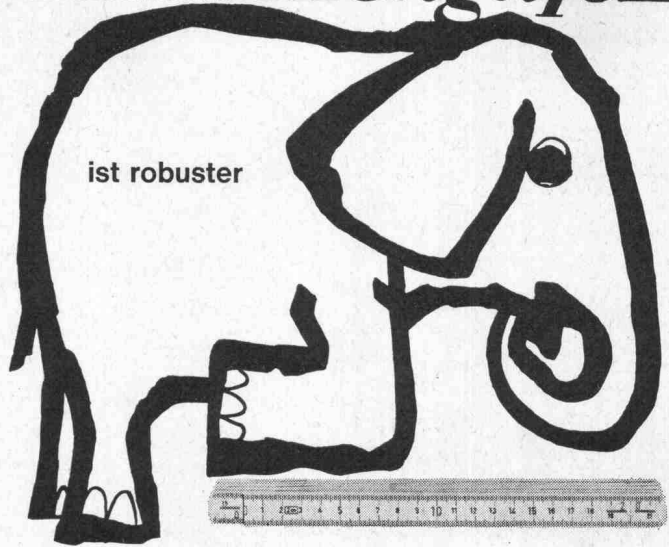

Aus glasfaserverstärktem Kunststoff



- * Maximale Toleranz auf 2 Meter: bei 20°C ±0,9 mm
 - * Federnde Gliederverbindung
 - * Unauswischbare Bezifferung
 - * Unempfindlich gegen die meisten Säuren, Laugen und Chemikalien
- In allen Fachgeschäften

AUER-MESSWERKZEUGE - 9, rue Dancet - 1211 Genf 4 (CH)

DETECTRON- COVERMETER

Such- und Prüfgeräte

1. Lokalisieren von elektrischen Leitungen hinter einer Wand
2. Auffinden von Schieberkastendeckeln oder Leitungen im Boden und feststellen der Tiefe
3. Auffinden und feststellen der Tiefe von Armierungseisen
4. Kontrollieren von Isolationen an Leitungen, Rohren, Tanks, Schutzanstrichen
5. Auffinden von Leckstellen an Druckleitungen
6. Feststellen von Stromverlust bzw. Isolationsfehlern usw.



Generalvertretung

INTRAVEND AG Schweiz
Buckhauserstrasse 28 8048 Zürich
Tel. (051) 54 54 45 - 47 Telex 54 289

Bon für Sauna-Dokumentation

Senden an
Ch. Rossi + Co AG
Allmendstr. 9-11
8700 Küsnacht
Tel. 051/901755

Wir wünschen
 Ihre komplette Sauna-Dokumentation
 unverbindliche Beratung

Unsere Anschrift: _____



**Wirtschaftlicher
armieren
mit fi-Rista
Elementen
armieren**

Drahtwerke Fischer & Co.
Reinach AG Tel. (064) 71 15 55

hiag

Schal-Tafeln

Kunstharzbeschichtet für Sichtbeton,
ölimprägniert für Schalbeton

**Hiag Holzindustrie AG
9430 St. Margrethen**

Telefon 071 / 71 12 01

**Vermietung von Davis-Trenchern
plus Tieflöffel
(Grabenfräsen) mit Fahrer**

Intravend AG, Tel. 051 / 54 54 44 / 45

**Wir tippen und
vervielfältigen**

Baudevis
Voranschläge
Expertisen

**Alber
Schreibservice
Luzern**

Habsburgerstrasse 44
Telefon 041 / 23 71 23

6002 Luzern
Postfach 1053



**Aufzugtreppe
Grösste Vorteile
auf kleinstem Raum**

**FELDMANN & CO. AG, Holzbau
3250 Lyss** Telefon 032 / 84 11 84

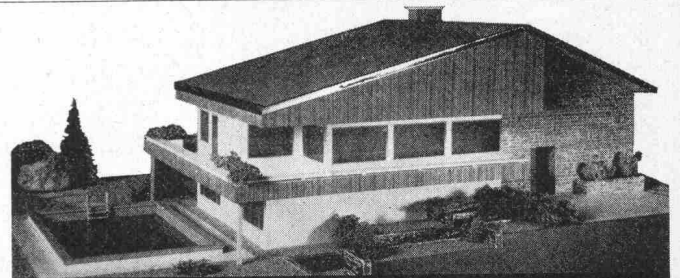

Architekturmodelle

termingerecht und in tadelloser Ausführung

R. Weingart, 8706 Meilen Tel. Gesch. 73 16 47
Tel. privat 89 26 13

Horga Laubengangtüren

**Hs. Zumstein
Türenfabrikation, Innenausbau
8810 Horgen
Tel. 051 / 82 48 43**

Die sich **nicht** verziehen. Beste langjährige Referenzen.
Für Laubenganghäuser, Haustüren, Kellerausgänge,
überall, wo grössere Kälte/Wärme-Differenzen eine erst-
klassige Türe erfordern.

Fertig angeschlagen, samt Zylinder und Spion
ab Fr. 385.—. — Mengenrabatt.
Lieferung kurzfristig, auch an Schreiner.

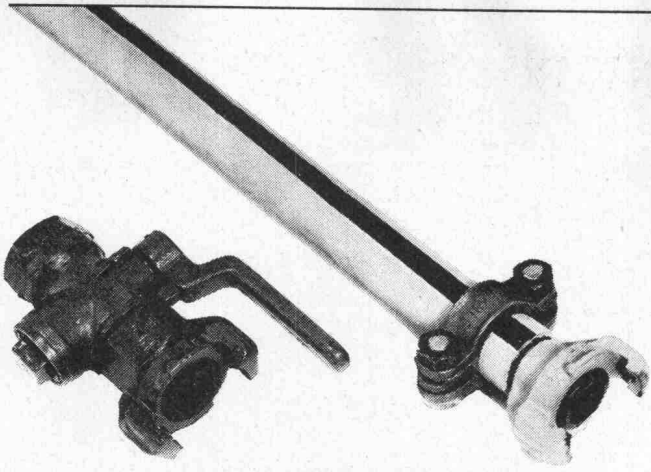

Pressluftschläuche

für härteste Beanspruchung und alle Druckbereiche.
Gut assortiertes Lager auch in Pressluft-Armaturen.
Verlangen Sie unseren Rat.

Gummi Maag [®] ₆

Postfach, 8051 Zürich, 051/401100; Bern, 031/25 80 31;
St. Gallen, 071/25 25 20; Lausanne-Renens, 021/34 69 22;
Lugano, 091/2 65 75; Zerne, 082/6 81 91

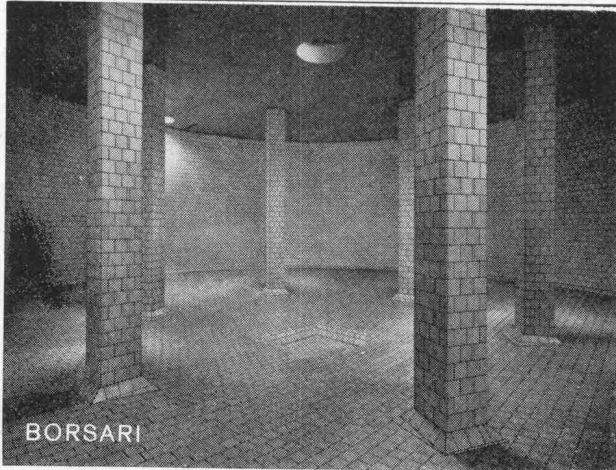

BORSARI

Flugplatz-Immobilien-gesellschaft, Kloten
7 Tanks total 5 600 000 Liter Heizöl

Borsari Heizöltanks

aus Stahlbeton mit Spezialauskleidungen

Bewährt seit 1900
Keine Korrosion

Erstklassige Referenzen
Kein Unterhalt

BORSARI & CO.,
Telefon 051 / 65 86 55

8702 Zollikon-Zürich
Gegründet 1873

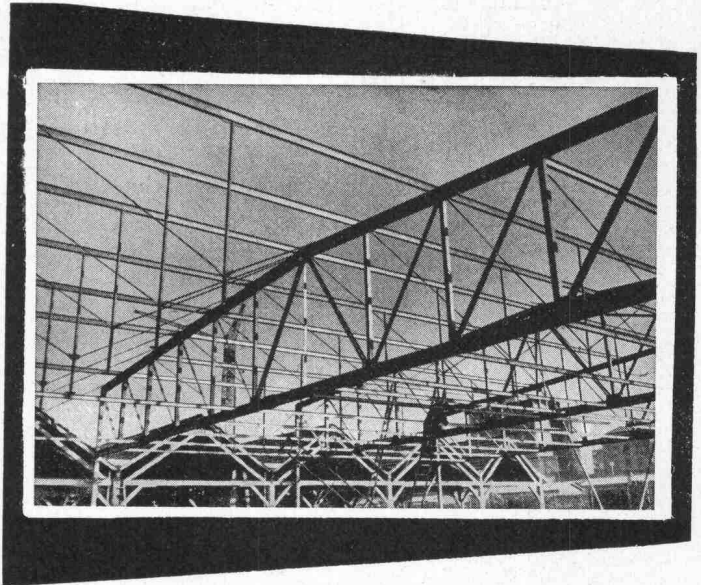

Stahlhochbau Behälter Schlosserei
Brückenbau Silos Metallbau
Ingenieurbureau

PREISWERK & ESSER

Basel

Schönaustr. 10

Tel. (061) 32 46 88

ARETOR

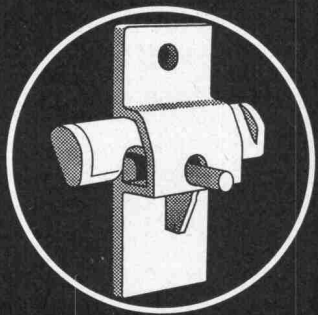

Die solide und
praktische Schalungsklemme
+ Pat. (aus Stahl, nicht Guss)

Mit -ARETOR- Verwendung von
gewöhnlichen Rundeisen als Zugstab

Mit -ARETOR- absolute Sicherheit; je grösser
der Betondruck, desto grösser die Klemmwirkung.

R. RIGLING & CO.
Zürich 50 - Oerlikon
Leutschenbachstr. 44
Tel. 051/468225

Stellen- und Gelegenheits-Anzeigen

Tarif

1/1 Seite 185 x 259 mm Fr. 510.—	1/4 Seite 185 x 60 mm 90 x 128 mm Fr. 127.50	1/12 Seite 90 x 40 mm Fr. 42.50
1/2 Seite 185 x 128 mm 90 x 259 mm Fr. 255.—	1/6 Seite 185 x 40 mm 90 x 84 mm Fr. 85.—	1/16 Seite 90 x 28 mm Fr. 32.—
1/3 Seite 185 x 84 mm Fr. 170.—	1/8 Seite 185 x 28 mm 90 x 60 mm Fr. 63.80	1/24 Seite 90 x 18 mm Fr. 21.30

Chiffregebühr Fr. 2.—

Stellengesuche werden nur noch schriftlich entgegengenommen.

Anzeigenschluss: Mittwoch der Vorwoche, 10 Uhr.
Sofern drucktechnisch möglich, kann der Anzeigenschluss bis Donnerstag der Vorwoche, 10 Uhr, verlängert werden.

IVA AG für internationale Werbung, 8035 Zürich
Beckenhofstrasse 16, Tel. 051/26 97 40, PC 80-32735

Filialen:

1004 Lausanne, 19, av. de Beaulieu, Tel. 021/34 72 65
1204 Genève, 8, rue du Marché, Tel. 022/26 03 45

Ermässigte Preise
ohne Rabatt
für
Wiederholungen

Gesucht auf Architekturbüro in Zug

Architekt ETH oder Architekt-Techniker HTL

guter Entwerfer und Darsteller.

Bauführer

mit einigen Jahren Praxis.

Erfahrung in Devisierung, Submission, Ausmass und Bauabrechnung. Eintritt 1. April 1970 oder nach Uebereinkunft.

Offerten unter Chiffre SBZ 361, IVA AG, Postfach, 8035 Zürich.

Gesucht auf Architekturbüro in Zug für Entwurf, Planbearbeitung sowie Bauführung von anspruchsvollen Bauprojekten

Architekt oder Techniker Bauführer und Bauzeichner

Qualifizierten Mitarbeitern mit weitgehender Selbständigkeit wird Dauerstelle mit neuzeitlichen Arbeitsbedingungen geboten.

Eintritt sofort oder nach Uebereinkunft.

Offerten unter Chiffre SBZ 457, IVA AG, Postfach, 8035 Zürich

GIA AG

Unsere Firma befasst sich mit der Planung und Realisierung von Bauobjekten aller Art im In- und Ausland. Wir suchen für ein grösseres Objekt in attraktiver Gegend in Süddeutschland einen fähigen, selbständigen

Bauleiter

Gewünscht wird:

- abgeschlossenes Studium an einer technischen Hochschule oder an einem anerkannten Technikum
- entsprechende Erfahrung auf dem Gebiet der Bauleitung
- sicheres Auftreten und Verhandlungsgeschick
- Idealalter etwa 30 bis 40 Jahre.

Geboten werden:

- zeitgemässe Anstellungsbedingungen
- interessante und verantwortungsvolle Tätigkeit
- entwicklungsfähige Position.

Nach entsprechender Einführungszeit in unseren Büros in Rapperswil soll die Uebersiedlung nach Süddeutschland im Herbst 1970 erfolgen. Der Auslandsaufenthalt dürfte etwa 2 Jahre dauern.

Bewerbungen sind zu richten an:

GIA AG, dipl. Ingenieure ETH/SIA
8640 Rapperswil, Sägestrasse 9
Tel. 055 / 2 56 44 und 2 45 15

Gewerbliche Berufsschule St. Gallen

An der baugewerblichen Abteilung ist auf Herbst 1970 (Beginn 19. 10. 1970) die Stelle eines

Fachlehrers für Hochbauzeichner

zu besetzen. Das Unterrichtpensum umfasst den berufskundlichen Unterricht für Hochbauzeichner, evtl. auch für verschiedene baugewerbliche Berufe.

Erfordernisse:

Diplom eines schweizerischen Technikums als Hochbautechniker; mehrjährige praktische Tätigkeit.

Nähere Auskunft erteilt die Direktion der gewerblichen Berufsschule St. Gallen (Tel. 071 / 22 80 67).

Anmeldefrist: 30. Juni 1970

Anmeldungen mit Lebenslauf und Bildungsgang, mit Studienausweisen und den Zeugnissen über die bisherige Tätigkeit sind zu richten an das

Schulsekretariat der Stadt St. Gallen
Scheffelstrasse 2, 9000 St. Gallen
St. Gallen, den 26. 5. 1970

Das Schulsekretariat

Generalunternehmung

sucht

Bauleiter

als Chefstellvertreter.

Gewünscht werden:

- Abschluss als Techniker oder ähnliche Ausbildung
- Erfahrung im Hochbau und Innenausbau
- Verhandlungsgeschick
- kaufmännisches Verständnis
- Alter bis 40 Jahre

Bauführer

für örtliche Bauleitung.

Gewünscht werden:

- Abschluss als Hochbauzeichner oder Techniker
- Erfahrung in örtlicher Bauführung
- evtl. Devisierung
- kaufmännisches Verständnis

Geboten werden:

- interessante und abwechslungsreiche Tätigkeit
- grosse Selbständigkeit
- Möglichkeit zur fachlichen Weiterbildung
- gute Entlohnung

Schreiben oder telefonieren Sie uns unter Chiffre 44-51'063 an Publicitas AG, 8021 Zürich, oder Telefon 051 / 36 69 11 (Herr Keller).



Als Mitarbeiter in unserer Vermessungsabteilung suchen wir

Vermessungstechniker

oder

Vermessungszeichner

mit Fachausweis.

Das Arbeitsgebiet dieser Abteilung umfasst unter anderem folgende Tätigkeiten:

- Absteckung von Strassen und Autobahnen
- Terrinaufnahmen
- Bauabsteckung
- Deformationsmessungen

Bewerber, die eine selbständige Bearbeitung interessanter und vielseitiger Aufgaben suchen, bitten wir, sich schriftlich oder telefonisch mit uns in Verbindung zu setzen.

Emch + Berger, Ingenieurbüro für Hoch- und Tiefbau
Gartenstrasse 1, 3000 Bern, Telefon 031 / 25 23 23

Was haben Verwaltungshochhäuser, alte Estriche, Hotelhallen und Einfamilienhäuser gemeinsam?

Für alle hat die Leu AG in Biel-Benken ein modernes Verfahren für den trockenen Innenausbau bereit. Und für alle das richtige:

Schallschluckplatten, Feuerschutz, Verkleidungen, Trennwände, Unterkonstruktionen.

Nennen Sie uns auf untenstehendem Coupon ein Problem aus einem Gebiet, das Sie gerade beschäftigt. Wir schreiben Ihnen unverbindlich, wie wir es lösen würden.

In unserem neuen Schauraum in Biel-Benken können Sie alle Verfahren am Objekt studieren.

Problemlöser-Coupon

Mein Problem ist:

Firma:

Adresse:

Plz.:

Ort:

ZSB

(Einsenden an A. Leu AG, 4105 Biel-Benken bei Basel)



sucht

für die Realisierung von Einrichtungen für Lagerhäuser und Speditionen sowie für die Beschaffung von Betriebsmitteln für den internen Verkehr einen

Ingenieur-Techniker HTL

mit Abschluss-Richtung Maschinenbau oder Hochbau und mehrjähriger Erfahrung auf dem Gebiete der Lagerprojektierung, im Bau von Lagereinrichtungen oder Fördermitteln.

Der Aufgabenbereich umfasst:

- Erstellen von Layout-Plänen
- Terminplanung, Kostenschätzung und -überwachung
- Koordination mit der Bauabteilung usw.
- Aufstellen des Pflichtenheftes für die Lager- und Betriebseinrichtungen und der Fördermittel
- Einholen und Sichten von Offerten, Verhandlungen mit Lieferanten
- Ausschreiben der Bestellungen
- Ueberwachung der Montage auf der Baustelle
- Abnahmekontrollen, Inbetriebnahme und Uebergabe der Anlagen an die Benützer
- Durchführen von Aenderungen, Ergänzungen, Erweiterungen, Reparaturen, Organisation des Wartungsdienste von Lagermaschinen
- Ueberwachung von Fremdfirmen, die für die obgenannten Arbeiten eingesetzt werden
- Beratung von Aussenstellen im In- und Ausland in allen in diesen Aufgabenbereich fallenden Fragen.

Es wird Wert gelegt auf Kontaktfreudigkeit, Organisationstalent, speditives und selbständiges Arbeiten. Kenntnisse der englischen und französischen Sprache sind erwünscht.

Interessenten bitten wir um Zusendung ihrer Offerte mit den üblichen Unterlagen an die Personalabteilung, unter Angabe des Kennwortes: Schweiz. Bauzeitung 118/70.

F. Hoffmann-La Roche & Co., Aktiengesellschaft, 4002 Basel

Aquarex

Fugenbänder
Beton- und Mörtelzusätze

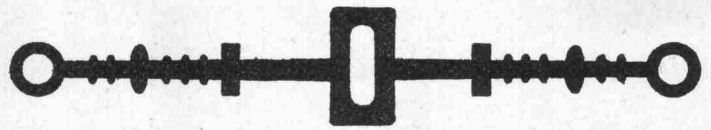

Polyrex AG

Grünhaldenstrasse 6 8050 Zürich
Tel. 051 48 79 03 Chemische Baustoffe

Junger

dipl. Bauingenieur ETH

sucht interessante Stelle in Bauunternehmung im Kanton Tessin.
Anfragen unter Chiffre SBZ 481, IVA AG, Postfach, 8035 Zürich.

Eisenbetonzeichner

25jährig, verheiratet, in ungekündigter Stellung sucht sich auf Herbst 70 zu verändern. Raum: Stadt Zürich oder Umgebung. Ausführliche Offerten sind zu richten unter Chiffre SBZ 475, IVA AG, Postfach, 8035 Zürich.

Die Baudirektion des Kantons Freiburg

sucht

a) 1 Ingenieur

für die Direktion des Autobahnbüros.

Die Bewerber müssen zweisprachig sein, mit einer langen Erfahrung in der Leitung wichtiger Organismen im Tiefbauwesen. Sie müssen ebenfalls gründliche Kenntnis über die Verwaltungsprobleme besitzen.

b) 1 Ingenieur

verantwortlich für die Sektion «Bauleitung» des Autobahnbüros.

Die Bewerber müssen sich über eine mehrjährige Erfahrung in der Führung wichtiger Tiefbauarbeiten, entweder in der Leitung der Bauarbeiten oder der Unternehmung, ausweisen können.

Bei gleicher Befähigung wird der zweisprachige Kandidat bevorzugt.

c) 1 Ingenieur

verantwortlich für die Sektion «Wasserbau» des Strassen- und Brückendepartementes.

Die Bewerber müssen mit guten Allgemeinkenntnissen in der Hydraulik versehen und fähig sein, eine Gruppe für Projektierung und Bauaufsicht zu führen. Sie sollten über Erfahrung in den wasserbaulichen Problemen der Wasserläufe verfügen.

d) 1 Techniker-Ingenieur oder 1 erfahrenen Bauführer

Bevorzugt wird ein Freiburger Kandidat deutscher Muttersprache.

Sichere Stellen, abwechslungsreiche und selbständige Tätigkeiten, soziale Vorteile, Fünftagewoche, zeitgemässe Löhne.

Schriftliche Offerten mit Lebenslauf, Foto, Zeugnissen und Lohnforderungen sind bis zum 8. Juni 1970 an die Baudirektion, Kanzlei, 1701 Freiburg, zu richten.

Gesucht

Eisenbeton- und/oder Tiefbauzeichner

zur Bearbeitung vielseitiger Aufgaben des konstruktiven Ingenieurbauwesens.

Begabten Mitarbeitern, die auf eine Dauerstelle reflektieren, bieten wir gute Sozialleistungen. Anwärter zur Weiterbildung finden eine lehrreiche Stelle unter angenehmen Arbeitsbedingungen.

Ihre Offerte erwartet

Ingenieurbüro M. Lüthy, dipl. Ing. ETH/SIA/ASIC
Kapellenstrasse 26, 3011 Bern, Tel. 031 / 25 35 35

Ingenieurgeologe in leitender Stellung

Anfang 30, Deutscher, prom. (Dr. rer. nat.), bietet umfangreiche Fachkenntnisse und praktische Erfahrung auf den Gebieten

- Baugrunduntersuchungen
- Boden- und Felsmechanik
- Erd- und Grundbau
- Foundationstechnik
- Angewandte Geologie

und sucht

verantwortungsvolle Position,

in der er selbständig und initiativ tätig sein kann.

Kontaktaufnahme unter Chiffre SBZ 480 an IVA AG, Postfach, 8035 Zürich.

stamm

Als moderne, vielseitige Bauunternehmung beschäftigen wir uns mit interessanten Bauaufgaben in den Sektoren Wohnungs-, Industrie- und Brückenbauten.

Unser eigenes Schüttbausystem sowie diverse, in unserem Konstruktionsbüro entwickelte Spezialschalungen, haben sich vielfältig bewährt.

Zur Bewältigung unseres umfangreichen Aufgabenbereiches suchen wir folgende Mitarbeiter:

Bauführer

für die selbständige Betreuung von Baustellen

Eisenbetonzeichner

für die Ingenieurabteilung

Hochbauzeichner

für die Bauleitungsabteilung

Bei diesen drei Posten handelt es sich um kleinere Arbeitsteams. Wir schätzen eine angenehme Zusammenarbeit und bieten alle neuzeitlichen Sozialleistungen.

Anmeldungen nimmt das Personalbüro der **Ulrich Stamm Bauunternehmung** Hasenberg 2, 4002 Basel, Tel. 061 / 23 39 90 entgegen und erteilt gerne weitere Auskünfte.



sucht einen jüngeren, tüchtigen

dipl. Bauingenieur ETH

als stellvertretenden Chef unseres Ingenieurbüros. Die Aufgabe umfasst die selbständige Bearbeitung sämtlicher statischen und konstruktiven Probleme des Eisenbeton- und des Stahlbaues für Industrie- und Brückenbauten.

Einige Jahre entsprechende Erfahrung und die Fähigkeit, einen Mitarbeiterstab zu führen, sind erwünscht.

Wir bieten eine entwicklungsfähige Stelle mit angenehmen Arbeitsbedingungen und Pensionsversicherung. Bewerbungen sind erbeten an die

EISENBAU AG BASEL
Dreispiessstrasse 10, 4018 Basel
Telefon 061 / 34 60 40

Geschäftsleiter einer Baufirma

Wir suchen im Auftrag der H. Bachmann AG, Aadorf, einen

dipl. Baumeister/ Hochbautechniker

als Nachfolger des jetzigen Geschäftsleiters.

Das Unternehmen ist vor allem im **Hochbau** und im **Holzbau** (Zimmerei, Sägerei) tätig. Es sind deshalb umfassende Erfahrung und Unternehmerpraxis im Hochbau und gute Kenntnisse im Holzbau nötig. Die sehr selbständige Leitung verlangt eine umsichtige und feste Persönlichkeit. Sinn für kaufmännisch-wirtschaftliche Zusammenhänge, Gewandtheit im Verkehr mit Architekten und Bauherren sowie eine gute Hand für die Führung der Mitarbeiter sind dabei die wichtigsten Voraussetzungen.

Geboten wird eine Position mit weitgehender Selbständigkeit und grosser Verantwortung. Sie ist grosszügig dotiert, da zum guten Salär noch eine interessante Gewinnbeteiligung hinzukommt. Auch andere Vorteile, wie z. B. günstiges Bauland, eine solide Personalfürsorge und ein eingespielter Mitarbeiterstab, sind zu erwähnen.

Wir bitten Interessenten, uns ihre Offerte zuzustellen, und sichern allen Bewerbern volle Diskretion zu.

ALLGEMEINE TREUHAND AG
ATOR-Unternehmensberatung
Schauplatzgasse 21, 3001 Bern



Für den Sektor Flachdach und Grundwasserisolation suchen wir einen

Bauführer

Der Aufgabenkreis umfasst:

- Offertenwesen
- Kalkulation
- Bauführung
- Abrechnungen

Wenn Sie über eine Berufsausbildung als Zeichner, Maurer oder Techniker verfügen und zudem die italienische Sprache mündlich beherrschen, erwarten wir gerne Ihren Telefonanruf oder eine kurze Offerte.

Sika Bau

AKTIENGESELLSCHAFT

8048 ZÜRICH GEERENWEG 9 TELEFON 051/62 54 00
BASEL BERN CHUR LAUSANNE GENF LUZERN SAILLON/VS

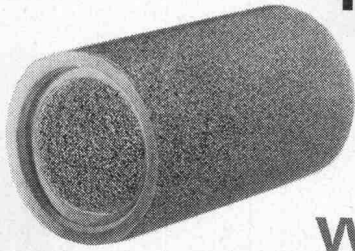

Hunziker-Filterrohre und Filterplatten entwässern das Erdreich dauernd wirkungsvoll

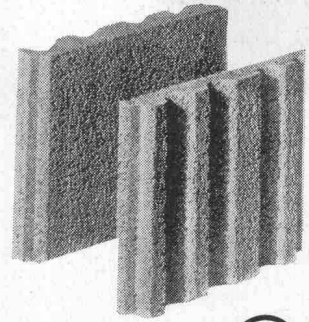

AG HUNZIKER + COIE Baustoff-Fabriken in Zürich, Bern, Brugg, Landquart, Olten und Pfäffikon SZ



Gesucht für baldigen Eintritt

Ingenieur-Techniker HTL Tiefbauzeichner Eisenbetonzeichner

Arbeitsgebiete: Abwasserkläranlagen, Kanalisationen, Wasserversorgungen, Strassenbau, Eisenbeton.

Tätigkeit: Mitprojektieren, Detailplanung, Felddaufnahmen, Bauleitung.

Offerten oder telefonische Anmeldungen erbeten an:
W. Naegeli, Ing.-Büro, Obergasse 32, 8400 Winterthur, Tel. 052 / 22 50 21
oder Tel. 052 / 22 29 08 privat

Für interessante öffentliche Bauaufgaben suchen wir einen initiativen, zuverlässigen

Bauführer

mit Freude an verantwortungsbewusster Zusammenarbeit.
Es handelt sich um eine entwicklungsfähige Dauerstelle.

Gubelmann + Strohmeier, Architekten SIA,
Obere Kirchgasse 5, 8400 Winterthur

Einwohnergemeinde der Stadt Grenchen Stellenausschreibung

Beim Stadtbauamt ist folgende neugeschaffene Stelle zu besetzen:

Architekt-Techniker HTL

Arbeitsbereich:

Baubegleitung der öffentlichen Hochbauten (Schulhäuser, Sportstätten, Kulturzentren, Verwaltungsgebäude usw.) ab Projekt bis Garantieabnahme. Kosten-, Qualitäts- und Terminkontrollen.

Koordination zwischen Architekten/Ingenieuren, Behörden und Unternehmern.

Anforderungen:

Abgeschlossene Technikumsausbildung. Mehrjährige Erfahrung als selbständiger Bauführer im anspruchsvollen Hochbau.

Sicherheit im Ausmass und in der Interpretation von Werkvertragsbestimmungen sowie Planunterlagen. Durchsetzungsvermögen und kostenbewusstes Denken.

Sinn für Zusammenarbeit, Organisationstalent, Zuverlässigkeit, Korrektheit und Verantwortungsbewusstsein.

Wir bieten:

Die Besoldung entspricht den hohen Anforderungen an den Bewerber. Gut ausgebaute Pensionskasse und fortschrittliche Sozialleistungen. Tatkräftige Förderung der individuellen Weiterbildung.

Auskunft und Anmeldung:

Städtisches Personalamt, Bahnhofstrasse 23,
2540 Grenchen, Telefon 065 / 8 91 71

MÖVENPICK

Unser Baubüro im «Grüt», Adliswil, welches hauptsächlich Hotel- und Restaurantprojekte bearbeitet, sucht

dipl. Architekten ETH/HTL

Für diesen Posten brauchen Sie eine solide technische Grundausbildung, mehrjährige Baupraxis und Entwurfserfahrung auf dem Gebiet des Hotel- und Restaurantbaues. Ein ausgesprochenes Organisationstalent wie auch ein Flair für Verhandlungsführung sind weitere wesentliche Momente für Ihren Erfolg.

Wir werden Ihnen durch Reisen und Besichtigungen im In- und Ausland Gelegenheit geben, Ihre Kenntnisse zu vertiefen.

Wenn Sie glauben, über die erforderliche Erfahrung zu verfügen, und wenn Sie willens sind, in Stil und Ausdruck etwas Ausserordentliches, zum Mövenpick Passendes zu schaffen, so schreiben Sie uns.

Eine gute Honorierung, Abschlussbonus nach Fertigstellung eines Werkes, vor allem aber eine faszinierende, selbständige Aufgabe erwartet Sie.

Senden Sie Ihre Unterlagen an Mario Taravella, Personaldirektor der Mövenpick-Unternehmungen, Postfach, 8027 Zürich.

Zur Erweiterung unseres Mitarbeiterteams suchen wir

Architekt-Techniker HTL

sowie

Hochbauzeichner

- interessante, öffentliche und private Bauten
- ausbaufähige Stellen in angenehmem Arbeitsklima

Prof. Heinrich Kunz + Oskar Götti, Arch. SIA
8001 Zürich, Gessnerallee 36, Telefon 051 / 27 27 10

Gesucht wird möglichst bald

Hochbautechniker und Bauzeichner

in kleines Architekturbüro in Vorortgemeinde von Basel. Solventer Fachmann für selbständige Bearbeitung von Bauaufgaben, Projekt und Ausführungsplänen, Detailpläne und Bauführung. Gute Arbeitsbedingungen und Personalversicherung. Komfortable 3-Zimmer-Wohnung oder evtl. separates Einzelzimmer mit Dusche und WC wären vorhanden.

Offerten an Hs. Kunz, Architekt, Telefon 061 / 76 55 00, Brunnigasse 24, 4153 Reinach

Glasfasern AG

Herstellerin des hervorragenden, schweizerischen Isolierproduktes



sucht für Entwicklung in verschiedenen Gebieten

techn. Berater-Vertreter

Bevorzugt werden Bautechniker mit Interesse am Aussendienst, oder Vertreter mit Kenntnissen im Bauwesen.

Nähere Auskünfte erhalten Sie von unserem Verkaufsbüro **Zürich**, Telefon 051 / 27 17 15 oder von unserer Direktion in **Lausanne**, Tel. 021 / 22 42 92. Offerten sind an Glasfasern AG, ch. de Mornex 3, 1001 Lausanne 1, zu richten.

Wir suchen für unser Architekturbüro eine freundliche und tüchtige

Sekretärin

Ihre Tätigkeit umfasst: deutsche Korrespondenz selbständig nach Diktat und Vorlage. Schreiben von Devis und Abrechnungen. Empfang und Telefonbedienung. Führung der Bürokasse.

Sie finden bei uns eine abwechslungsreiche Tätigkeit in angenehmem Arbeits-Team mit hohem Salär.

Wir freuen uns auf Ihren Anruf zur Vereinbarung einer persönlichen Besprechung.

Schaer, Rhiner, Thalmann, Architekten, Zürichbergstrasse 93, 8044 Zürich, Telefon 051 / 47 41 20

Gesucht auf junges Büro

Bauzeichner

für die Bearbeitung von anspruchsvollen öffentlichen und privaten Bauten. Bestimmbare Arbeitszeit.

Willi Egli, Architekt, 8008 Zürich, Seefeldstrasse 92, Tel. 051 / 47 85 10

Zur Erweiterung meines Mitarbeiterstabes suche ich ab sofort

Hochbauzeichner(in) Hochbautechniker

- interessante, vorwiegend öffentliche Bauvorhaben
- ausbaufähige Stelle in angenehmem Arbeitsklima

Josef Müller, dipl. Architekt ETH/SIA, Felsgrund, 6017 Ruswil LU
Telefon 041 / 87 33 94



sucht einen tüchtigen

Stahlbauzeichner

für die selbständige Bearbeitung interessanter Projekte im Industriebau. Bitte rufen Sie uns an!

Eisenbau AG Basel
Dreispietzstrasse 10, 4018 Basel, Telefon 061 / 34 60 40

Wir suchen per sofort oder später zur Erweiterung unseres Mitarbeiter-teams einen begeisterungsfähigen, selbständig arbeitenden

Bauzeichner Bautechniker Bauführer

Interessante Bauaufgaben (Alterssiedlung, Sportanlage, Terrassen- und Geschäftshäuser, Wohnbauten). Angenehmes Arbeitsklima, grosszügiges Gehalt.

Bitte schreiben Sie oder rufen Sie uns an!

Kuhn + Stahel, Architekten
Uetlibergstrasse 147, 8045 Zürich
Telefon 051 / 35 19 10

für jedes Bauvorhaben
am besten ...

Firal

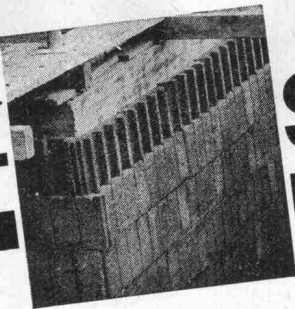

Sickerplatten

Firal-Baustoffe
8037 Zürich, Nordstrasse 140
Tel. 051/26 60 15

Junger Architekt

mit mehrjähriger Auslandpraxis, sucht auf Monat August/September einen neuen Wirkungskreis in kleinerem bis mittelgrossen Atelier.

Antworten bitte unter Chiffre SBZ 469, IVA AG, Postfach, 8035 Zürich.

Suchen Sie einen initiativen jungen Mann mit Organisationstalent, kaufmännischer Begabung und 3 Jahren Auslandsfahrung?

Dipl. Bauingenieur ETH

29jährig, im Stahlbau tätig, sucht neuen Wirkungskreis in Ingenieurbüro oder Unternehmung in der Nähe von Zürich.

Offerten erbeten unter Chiffre SBZ 470, IVA AG, Postfach, 8035 Zürich.

Bestens qualifizierter Architekt-Techniker HTL übernimmt

örtliche Bauführungen

inkl. Abrechnung. Mehrjährige Praxis und Erfahrung in der Durchführung von Schulhaus-, Industrie- und Wohnbauten.

Offerten unter Chiffre SBZ 479, IVA AG, Postfach, 8035 Zürich.

Baumaterialien

Massgebende Beteiligung an schweizerischer Baumaterialien-Handlung oder Baustoff-Fabrik gesucht. Auch völlige Uebernahme möglich, falls erstklassige Geschäftsleitung willens, zu verbleiben. Offerten erbeten unter Chiffre Q-120875-43 an Publicitas AG, 6301 Zug.

Dipl. Ingenieur ETH

mit fünfjähriger Praxis in Wasserversorgung (Forschung, Projektierung, Bau) im In- und Ausland sucht interessante Tätigkeit auf dem Gebiete der **Wasserversorgung**.

Bevorzugt werden Grundwassergewinnung und (oder) Wasseraufbereitung, wiederum in oder ausserhalb der Schweiz. Offerten sind erbeten unter Chiffre SBZ 483, IVA AG, Postfach, 8035 Zürich.

Leitungskataster

Spezialunternehmen übernimmt weitere Aufträge für das Erstellen von Leitungskatasterplänen.

Offerten bitte unter Chiffre SBZ 476, IVA AG, Postfach, 8035 Zürich.

Dipl. Ingenieur-Techniker HTL

Deutschschweizer, 26 Jahre, sucht Stelle in Tiefbauunternehmung oder Ingenieurbüro der Genferseegegend.

Offerten mit genauer Tätigkeitsangabe unter Chiffre 31-470316 an Publicitas, 9400 Rorschach.

Ingénieur civil diplômé EPFZ

avec maîtrise en génie sanitaire (Montréal, Canada), Suisse, 28, cherche poste dans bureau d'ingénieur-conseil, si possible en Suisse romande, qui s'occupe d'épuration et d'approvisionnement en eau. De préférence avec possibilité de travailler à l'étranger.

Offres sous chiffre SBZ 473, IVA AG, Postfach, 8035 Zürich.

Junger Tiefbauzeichner

sucht neuen, selbständigen Wirkungskreis. Praxis in Eisenbeton und Bauleitung im allg. Tiefbau. Region Zürich—Baden—Brugg bevorzugt.

Ihre Offerte mit Gehaltsangebot erreicht mich unter Chiffre SBZ 472, IVA AG, Postfach, 8035 Zürich.

Junger

dipl. Bauingenieur ETH

sucht neuen Wirkungskreis. Bevorzugtes Arbeitsgebiet: Massivbau. Offerten unter Chiffre SBZ 468, IVA AG, Postfach, 8035 Zürich.

Technisches Büro

nimmt noch Aufträge im Hoch- und Tiefbau entgegen.

Bauführungen und Planbearbeitungen

B. Matter, Oberentfelden, Telefon 064 / 43 33 31

DAVOS

Architekturbüro sucht per sofort oder nach Uebereinkunft

Bauzeichner/Bauführer

für interessante Arbeiten. Gute Bezahlung.

Offerten sind zu richten unter Chiffre OFA 8044 D, Orell Füssli-Annoncen AG, 7270 Davos-Platz.

Zu Ihrer

Entlastung

übernimmt Hochbauzeichner mit 4 Jahren Praxis (vorwiegend Wohnungsbau) Planungs- und Submissionsarbeiten.

Offerten erbeten unter Chiffre 7307 an Mosse-Annoncen AG, 8023 Zürich.

Dipl. Bauingenieur ETH

Erfahrung im Wasser- und Grundbau, in der Abwasserreinigung und Wasserversorgung, sucht Stelle in Ingenieurbüro.

Angebote erbeten unter Chiffre 44-301228 an Publicitas AG, 8021 Zürich.

Bauführer

(27 Jahre alt)

sucht auf dem Sektor Hochbau neue, verantwortungsvolle Stelle (ganze Schweiz).

Stellenantritt nach Vereinbarung.

Offerten sind erbeten unter Chiffre OFA 13'605 Rb an Orell Füssli-Annoncen AG, 5401 Baden.



Kantonale Verwaltung Luzern

Das **Baudepartement des Kantons Luzern** sucht für die Abteilung Verkehrsplanung und Verkehrstechnik beim kant. Tiefbauamt einen

Verkehringenieur

Aufgabenbereich:

Mitarbeit am Transportplan; Erstellen von Strassenrichtplänen; Begutachtung von Bebauungs- und Baulinienplänen; Entwurf von Verkehrsanlagen; Projektierung von Lichtsignalanlagen; Vorbereitungsarbeiten für Zentralsteuerung, Verkehr mit Behörden und Privaten.

Wir bieten:

Interessante Aufgabe in kleinem Team. Neuzeitliche Arbeitsbedingungen mit Pensionskasse. Dauerstelle.

Es besteht auch die Möglichkeit der Einarbeitung in die spezifischen Aufgaben eines Verkehringenieurs.

Eintritt:

Nach Vereinbarung.

Ihre Bewerbung mit den üblichen Unterlagen ist zu richten an das **Kantonale Personalamt**, Murbacherstrasse 23, **6000 Luzern**.

Zur Ergänzung unseres Mitarbeiterstabes suchen wir

1 Architekt-Techniker HTL

als Konstrukteur und Gruppenchef von 5 bis 6 Hochbauzeichnern.

Der Aufgabenbereich umfasst selbständige Bearbeitung von Werk- und Detailplänen, Erstellung von Kostenvoranschlägen und Kostenvergleichen.

Auskunft erteilt:
Telefon 063 / 5 27 31

Architekt-Techniker

oder

Hochbauzeichner

gesucht

für die selbständige Bearbeitung interessanter und vielseitiger Bauaufgaben.

Wir sind ein kleines, aber aktives Team und freuen uns darauf, mit einem weiteren Kollegen zusammenzuarbeiten.

Dauerstellung mit Leistungssalär, Fünftagewoche, neuzeitliche Altersversicherung.

K. Häberli, dipl. Architekt ETH/SIA
9220 Bischofszell

Für die Mitarbeit bei der Ausführung von sehr interessanten und grossen Bauvorhaben suche ich erfahrenen, initiativen und selbständigen

Bauführer

für Kostenvoranschläge, Ausschreibung, Rechnungswesen und Bauleitung.

Geboten werden Dauerstelle, gutes Salär, fortschrittliches Arbeitsklima. Stellenantritt 1. September 1970 oder nach Uebereinkunft.

Offerten oder Kontaktaufnahme sind erbeten an

Josef Gärtner, Architekt FSAI
Auf Weinbergli 10, **6000 Luzern**, Telefon 041 / 44 66 35

AG HUNZIKER & CIE

durobeton durobeton durob

unarmierte Schleuderrohre

Gesucht

Eisenbetonzeichner/Konstrukteur

für anspruchsvolle Bauvorhaben.

Kleine Arbeitsgruppen, moderne Arbeitsplätze, Personalfürsorgestiftung.
Interessante Bedingungen für tüchtige und einsatzfreudige Zeichner.

Wehrli Weimer Golta
Ingenieure für Hoch- und Tiefbau, Grünhaldenstrasse 6, 8050 Zürich
Telefon 051 / 46 45 72

Architekten!

Hochbautechniker-Team übernimmt ihre zeichnerischen Arbeiten.
Pauschal oder im Stundenlohn.
Tel. 051 / 42 47 57

Als selbständige Bearbeiter von grossen Industrie- und Wohnbauten finden

Hochbautechniker Hochbauzeichner

beste Aufstiegsmöglichkeiten, den Leistungen entsprechendes Salär
und 40-Stunden-Woche.

Architekturbüro E. Cukierman, dipl. Arch. ETH,
Kanzleistrasse 17, 8004 Zürich, Telefon 051 / 23 13 55/56



Kraftwerk Cachoeira Dourada, Brasilien

Unsere Ingenieurunternehmung dehnt ihre weltweite Tätigkeit immer mehr aus. Die Projekt-
abteilung Ausland sucht daher einen jüngeren

BAUINGENIEUR

mit einigen Jahren Erfahrung im allgemeinen Tiefbau.

Die Auslandabteilung befasst sich mit Studien, Vorprojekten, Wirtschaftlichkeitsanalysen und mit der Koordination komplexer Projekte, welche hauptsächlich auf unserem weitgespannten Engineering beruhen.

Diese ausserordentlich vielseitige Tätigkeit in kleinem Team ermöglicht gelegentlich auch die Ausführung von Aufgaben im Ausland. Daher sind englische und französische Sprachkenntnisse Voraussetzung, Kenntnisse des Spanischen von grossem Vorteil.

Vereinbaren Sie doch vorgängig Ihrer Bewerbung eine unverbindliche Besprechung mit Herrn M. Simonetta oder Herrn G. Schurter.

ELEKTRO-WATT
INGENIEURUNTERNEHMUNG AG

POSTFACH 8022 ZÜRICH, TEL. 051/237641



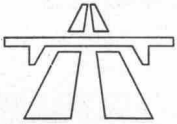

Das **Eidgenössische Amt für Strassen- und Flussbau** sucht zur Ergänzung seines Personalbestandes einen

diplomierten Bauingenieur

zur Bearbeitung interessanter Aufgaben auf den Gebieten des Talsperrenbaus und der Gewässerkorrekturen. Die zu besetzende Stelle bietet einen guten Ausgleich zwischen Bürotätigkeit und Aussendienst.

Erfordernisse: Schweizer Bürger, Muttersprache deutsch, mit guten Kenntnissen der französischen Sprache.

Bewerbungen sind mit vollständigen Angaben über den Bildungsgang sowie Referenzen an das

Eidg. Amt für Strassen- und Flussbau
3003 Bern, Monbijoustrasse 40,
zu richten.

Nach telefonischer Anmeldung (**031 / 61 50 43**) sind wir gerne bereit, Interessenten zu einer unverbindlichen Besprechung zu empfangen und diese über ihren zukünftigen Aufgabenkreis näher zu informieren.



«Holderbank»
Kies + Beton AG

Wir suchen zur Ergänzung unserer Planungsgruppe mit Büro im Zürcher Unterland

Projektchef

Bauing. Techn. HTL

der Interesse hat an der Bearbeitung von Gesamtprojekten und der bereit ist, auf die damit verbundenen Betriebsprobleme einzugehen.

Die ausbaufähige Position bietet jüngerem Herrn mit einigen Jahren Erfahrung die Möglichkeit, seine Kenntnisse über das engere Fachgebiet hinaus zu erweitern.

Wir bitten Sie, Ihre Bewerbung zu richten an die Direktion der «Holderbank» Kies + Beton AG, Schaffhauserstrasse 331, 8050 Zürich, Tel. 051 48 76 12.

EWZ

Für verschiedenartige, interessante Aufgaben suchen wir

Vermessungszeichner

Tiefbauzeichner

Elektrozeichner

Maschinenzeichner

Stahlbauzeichner

Wir bieten geregelte Anstellungs- und Arbeitsbedingungen, 5-Tage-Woche, auf Wunsch kurze Mittagspause mit Verpflegungsbeitrag, zentral gelegene Büros (3 Min. vom HB Zürich).

Wenn Sie sich für eine dieser Stellen interessieren, erwarten wir gerne Ihr Dienstangebot.

Elektrizitätswerk der Stadt Zürich

Personaldienst, Postfach, 8023 Zürich 1, Telefon 051 / 23 17 00

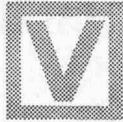

Für unser Baubüro
suchen wir einen

Architekten

oder

Hochbautechniker

Anforderungen:

Ausbildung ETH oder HTL
mit Diplomabschluss und mehreren
Jahren Praxis,
Alter wenn möglich nicht unter
35 Jahren.

Arbeitsgebiet:

Leitung unseres Baubüros,
Planung und Ausführung von Um-
und Neubauten,
Begutachtung (Schätzung) von
Liegenschaften und Bauprojekten,
Führung unserer Liegenschaften-
verwaltung.

Wir bieten:

der Aufgabe entsprechende
Salarierung, Dauerstelle mit
Pensionskasse und guten Sozial-
leistungen, gute Betriebsatmosphäre,
gründliche Einführung in das gesamte
Arbeitsgebiet.

Offerten:

Bitte senden Sie Ihre Kurzofferte
an unsere Personalabteilung.
Wir freuen uns auf Ihre Anfrage.

SCHWEIZERISCHE VOLKSBANK

Personalabteilung
Bahnhofstrasse 53
8021 ZÜRICH
Tel. 051 / 29 32 11 (intern 515)

Wir sind eine bekannte Unternehmung sowie Fabrika-
tionsfirma der Baustoffbranche in Zürich

und suchen einen

Bautechniker oder Bauzeichner

Wir wünschen einen initiativen und einsatzfreudigen Mit-
arbeiter und **guten Zeichner** mit angenehmen Umgangs-
formen im Alter von 28—40 Jahren, welchem der Innen-
und Aussendienst sowie der Kontakt mit Architekten und
die Ueberwachung von Bauarbeiten Freude macht.

Wir bieten angemessenes Salär mit zusätzlicher Gewinn-
vergütung und weitgehend selbständige Tätigkeit, Dauer-
stellung mit sehr grosser Entwicklungsmöglichkeit und
spätere interessante Beteiligung am Unternehmen. Per-
sonalfürsorgekasse.

Handgeschriebene Offerten mit Angabe des Lebens-
laufes, der bisherigen Tätigkeit, Referenzen sowie Bei-
lage von Zeugnisabschriften und Photo erbitten wir unter
Chiffre 7244 an Mosse-Annoncen AG, 8023 Zürich. Streng-
ste Diskretion wird zugesichert.

Sand — Kies — Fertigbeton

Gesucht im Raume Basel

Betriebsleiter

für Sand-/Kies- und Fertigbetonwerk.

Techniker mit Branchenkenntnissen oder Betonfachmann, evtl. Polier mit
Erfahrung in der Herstellung von Beton, mit fundierten Fachkenntnissen.

Erfordernisse: Geschick im Umgang mit Kundschaft und Personal sowie
Ueberwachung des gesamten Betriebes. Der neue Mitarbeiter soll
Freude haben an einer Aufgabe, bei der er sein Wissen und seine
Erfahrung einsetzen kann. Dem fähigen Bewerber bieten wir ein den
Leistungen und dem Können angemessenes Gehalt und gute Personal-
fürsorge.

Wenn Sie sich für diesen selbständigen und ausbaufähigen Posten
interessieren, erbitten wir Ihre handschriftliche Bewerbung mit Unter-
lagen unter Chiffre O 03-985851 an Publicitas AG, 4001 Basel.

Architekturmodelle in Gips,
Holz, Plexiglas, termingerech
und in tadelloser Ausführung

Architekturmodelle

Zaborowsky & Schalk
Neumarkt 10, 8001 Zürich
Telefon 34 22 16
Siewerdstr. 99, 8050 Zürich
Telefon 46 62 11

Konsum Verein Zürich

sucht für seine Abteilung Ladenbau zum baldigen Eintritt einen

Hochbauzeichner

Anforderungen:

Abgeschlossene Lehre als Hochbauzeichner. Wenn möglich einige Jahre Praxis.

Arbeitsgebiet:

Mithilfe bei der Planung von Grossräumläden mit Metzgereien und Restaurationsbetrieben, Umbauten, Bearbeitung von Ausführungsplänen, Ueberwachung von Bauvorhaben.

Geboten wird:

Vielseitige Dauerstelle mit vorbildlichen Sozialleistungen, Einkaufs- und Reisevergünstigungen.

Offerten mit Lebenslauf und Angaben über die bisherige Tätigkeit sind zu richten an die

Personaldirektion des
Konsum Vereins Zürich
Postfach, 8021 Zürich

Wir suchen

Architekt-Techniker HTL

(Unser Betriebsarchitekt wird nach 40jähriger erfolgreicher Tätigkeit pensioniert.)

Aufgabenbereich:

- allgemeiner Gebäudeunterhalt
- Projektierung und Durchführung der Umbauten und Renovationen
- Führung unserer Bauwerkstätten
- Mitwirkung bei der Grundplanung grösserer Neubauten und Ueberwachung der Ausführung.

Wir wünschen:

- selbständiges Denken und Handeln
- Organisations- und Verhandlungstalent
- Sinn für Zusammenarbeit
- Kenntnis moderner Planungsmethoden
- wenn möglich Erfahrung im Industriebau.

Wir bieten:

- interessante, selbständige Arbeit
- angenehmes Arbeitsklima
- zeitgemässes Salär
- 5-Tage-Woche
- Pensionskasse
- eigene Kantine.

Wir bitten Interessenten um handschriftliche Offerte oder um Kontaktnahme mit unserm technischen Direktor, Dr. H. Lienert, über Tel. 051 / 25 16 64

Brauerei A. Hürlimann AG
Postfach 654, 8027 Zürich

Gesucht

erfahrener Eisenbetonzeichner

für den Einsatz als Zeichner-Konstrukteur. Erfahrungen im Devisieren erwünscht, aber nicht Bedingung. Grosszügige Wohnung kann bei Bedarf zur Verfügung gestellt werden.

Ferner jüngerer, initiativer

Eisenbetonzeichner

für interessante Hochbauarbeiten. Neuzeitliche Arbeitsbedingungen.

Schriftliche oder telefonische Bewerbung an

Ingenieurbüro H. B. Pfister
Frohaldenstr. 20, 8180 Bülach, Tel. 96 10 15



Wir suchen

dipl. Bauingenieur

mit Unternehmerpraxis als Stellvertreter des Baustellenleiters für interessante Druckluftarbeiten. Alter etwa 30 bis 40 Jahre.

Schafir & Mugglin AG, Bauunternehmung
Neumünsterallee 9, 8032 Zürich
Telefon 051 / 32 52 13

Möchten Sie als

Eisenbetonzeichner/Konstrukteur

in einem modernst eingerichteten Büro in zentraler Lage in Zürich zu fortschrittlichen Bedingungen arbeiten?

Telefon 26 17 50, Herrn Hugentobler verlangen.

Zu verkaufen

1 Lastwagen

Henschel HS 120 HAK, total revidiert, mit fabrikneuem Einspritzmotor. Telefon 073 / 4 76 93 oder 073 / 45 12 45

Wir suchen

Architekt-Techniker HTL/AT

oder erfahrenen Bauzeichner/Bauführer, der gewillt und in der Lage ist, die Realisierung interessanter Bauaufgaben selbständig zu bearbeiten.

Architektengruppe BCF
Brosi, Christen, Flotron (SIA, SWB)
8032 Zürich, Asylstr. 58, Tel. 051 34 06 22

Wir suchen raschmöglichst

Bauzeichner

oder

Architekt-Techniker HTL

für die selbständige Bearbeitung inkl. Bauführung eines grossen Einfamilienhauses.
Rudolf und Ester Guyer, dipl. Arch. BSA/SIA, Höhenweg 20,
8032 Zürich, Telefon 051 / 53 82 50

Stadt Wil SG

Die Stadt Wil sucht einen

Bauverwalter

Anforderungen:

Ingenieur-Techniker HTL (Tiefbau) oder gleichwertige Ausbildung, Organisations- und Verhandlungstalent, Erfahrung in der Projektierung und Ausführung von Strassen- und Tiefbauarbeiten.

Aufgaben:

Leitung der Bauverwaltung, selbständige Tätigkeit in Planung, Ausführung von Neuanlagen und Unterhaltsarbeiten im Strassen- und Tiefbau usw.

Besoldung nach Uebereinkunft, Pensionsversicherung, 5-Tage-Woche.

Stellenantritt Herbst 1970, nach Vereinbarung.

Anmeldungen mit Unterlagen und Angabe des Gehaltsanspruchs an den

Gemeinderat Wil (Stadtammann)

Tel. 073 / 22 30 22

Haben Sie Freude am Zeichnen und Verkaufen?

Zur Erweiterung unserer Verkaufsabteilung suchen wir einen Zeichner, der auch Freude am Verkaufen hat.

Ihr Arbeitsgebiet umfasst vorerst das Zeichnen von Offertplänen. Später, nach erfolgter Einarbeitung, bearbeiten Sie Offerten selbständig und führen auch die Verkaufsgespräche mit den Kunden.

Neben den üblichen gut ausgebauten Sozialleistungen bieten wir Ihnen einen überdurchschnittlichen Verdienst. Ein gutes Betriebsklima und aufgeschlossene Kollegen erwarten Sie.

Berg-Küchen AG, 8572 Berg TG, Telefon 072 / 3 05 05

Mittelgrosses Ingenieurbüro in der Nähe von Basel sucht

1 Leiter

der Statik- und Eisenbeton-Abteilung

Wir bearbeiten Aufträge aus dem Hochbau, Brückenbau und Tiefbau (Kläranlagen).

Die Bewerber sollten in der Lage sein, einerseits ihren Mitarbeiterstab mit voller Verantwortung zu führen und andererseits den Verkehr mit der Bauherrschaft selbständig zu pflegen.

Wir erwarten gerne Ihre Bewerbungsunterlagen unter Chiffre SBZ 474, IVA AG, Postfach, 8035 Zürich.

GAUGER

Einem erfahrenen, initiativen, unternehmerisch denkenden

Stahlbau-Konstrukteur

offerieren wir eine selbständige Tätigkeit in einem kleinen Team als Kommissionsführer.

Die Tätigkeit umfasst sämtliche Phasen der Auftragsabwicklung von Stahlkonstruktionen:

- Betreuung von Projekten und Offerten
- Erstellen der Werkpläne
- Vorbereitung der Montage
- Abrechnung

Schreiben Sie uns mit den üblichen Unterlagen oder telefonieren Sie (051 / 26 17 55, intern 37 oder 39).

GAUGER & CO. AG

Niklausstrasse 11, 8035 Zürich

zu vermieten

Baustellenwagen

für Mannschaft oder Büro

Toilettenwagen

für Baustellen oder Öffentlichkeit

Conducta AG, 8405 Winterthur, Telefon 052 29 55 21

Gesucht auf Ingenieurbüro am Bodensee

Ingenieur-Techniker HTL

für vielseitige Projektierungen und Bauleitungen auf dem Gebiete des Strassenbaues, Kanalisationswesens und Wasserbaues.

Tiefbauzeichner

für Planbearbeitung im allgemeinen Tiefbau inkl. Absteckungsarbeiten.

Eisenbetonzeichner

für die Bearbeitung von Hoch- und Tiefbauarbeiten

Offerten sind zu richten an:

Ingenieurbüro J. Moggi, dipl. Bau-Ing. ETH/SIA
Grünaustrasse 1, 8590 Romanshorn

Gesucht

Vermessungszeichner

für selbständige Ausführung von Absteckungsaufgaben und Feldaufnahmen im allgemeinen Tiefbau (Strassen, Kanalisationen, Wasserversorgung), Achs- und Baulinienberechnungen, Bearbeitung des Werkleitungskatasters, Mitarbeit in der Orts- und Quartierplanung. Es besteht zudem die Möglichkeit zur Einarbeitung in die Projektierung von Tiefbauten. Wir bieten eine abwechslungsreiche Dauerstellung, zeitgemässe Arbeitsbedingungen, gute Entlohnung mit Personalfürsorgestiftung.

Offerten sind erbeten an:

Bauamt Kloten, H. Stephan, Ing. SIA/BSP
Ingenieur- und Planungsbüro, Kirchgasse 7
8302 Kloten, Tel. 051 84 02 22

Zur Ergänzung meines Mitarbeiterstabes suche ich

Architekt-Techniker HTL Bauführer Hochbauzeichner(in)

für die Bearbeitung interessanter und vielseitiger Bauvorhaben.

Ich biete:

- ausbaufähige Position
- angenehmes Arbeitsklima (Büroneubau)
- Leistungssalär und Personalversicherung

G. Pilgrim, Architekt SIA
5630 Muri AG
Telefon 057 / 8 37 07

Zur Ergänzung meines kleineren Teams suche ich einen
initiativen

Architekt-Techniker

Haben Sie Freude an selbständiger, verantwortungsvoller Tätigkeit, dann finden Sie in den anfallenden vielseitigen Bauaufgaben bei uns den geeigneten Wirkungskreis.

Gerne erwarten wir Ihren Anruf über Nr. 051 / 52 24 20.

M. Schönenberg, Architekt
Badenerstrasse 531, 8048 Zürich

Zur Ergänzung meines Mitarbeiterstabes (nettes Team) suche ich
tüchtigen

Bauingenieur ETH Ingenieur-Techniker HTL Eisenbetonzeichner(in)

für interessante Bauaufgaben (Sportanlagen, Geschäftshäuser usw.).
Fähige Bewerber, die eine abwechslungsreiche Tätigkeit in angenehmem Arbeitsklima schätzen, sind gebeten, sich in Verbindung zu setzen mit

G. BAUM, dipl. Bauingenieure ETH/SIA
8008 Zürich, Seehofstrasse 4, Tel. 47 64 74

Preiswerk

Ingenieure ETH/SIA

Zu baldigem Eintritt suchen wir gut ausgewiesene

Eisenbeton- und Tiefbauzeichner

Bitte setzen Sie sich mit uns in Verbindung, wir freuen uns auf Ihren Anruf.

PREISWERK & CIE AG
Ingenieure ETH/SIA
Burgfelderstrasse 211, 4000 Basel 25, Tel. 061 / 44 67 70, intern 75

Zur Mitarbeit an grösseren, interessanten Bauvorhaben suche ich zu-
verlässigen, selbständigen

Architekt-Techniker HTL oder Hochbauzeichner

wenn möglich mit mehrjähriger Erfahrung.

Eintritt sofort oder nach Vereinbarung.

G. Ritschard, Architekt SIA, alte Landstrasse 111, Rüschlikon

hiag

Für die Stelle eines

Entwicklungsleiters

suchen wir einen Techniker der Holz- oder Baubranche. Wenn Sie Freude an der Neu- und Weiterentwicklung von Produkten für Wand- und Deckenverkleidungen sowie Transporthilfsmitteln haben, finden Sie bei uns ein breites Betätigungsfeld. Wir bieten Ihnen die Mitarbeit in einem gut eingespielten Team, eine zeitgemässe Entlohnung und Pensionskasse.

Bitte schreiben Sie uns oder rufen Sie uns an.

Direktion Hiag Holzindustrie AG, 9430 St. Margrethen SG
071 / 71 12 01, ausser Geschäftszeit 071 / 71 17 45

Zur Erweiterung unseres Mitarbeiterstabes suchen wir für unsern Hauptsitz in Herzogenbuchsee einen qualifizierten, selbständigen

Bauführer

Wir verlangen abgeschlossene Berufsausbildung, Praxis als Bauführer, Kontaktfreudigkeit, gute Allgemeinbildung, Deutsch- und Französischkenntnisse, Führerausweis Kat. A (Geschäftswagen steht für Privatfahrten unentgeltlich zur Verfügung).

Einem initiativen Bauführer bieten wir ein selbständiges Arbeitsgebiet (Norm- und individuelle Bauten) bei neuzeitlichen Anstellungsbedingungen.

BAUGENOSSENSCHAFT

«HAUS + HERD»

3360 Herzogenbuchsee Telefon 063 527 31

Gesucht

1 Hochbauzeichner

für die Bearbeitung grösserer Zivilschutzbauten (Projekt- und Ausführungspläne, Submission, Mitarbeit bei Bauleitung) sowie für Aufgaben der Quartier- und Ortsplanung, Bearbeitung von Richtplänen usw.

1 Tiefbauzeichner

für vielseitige Projektierungsaufgaben im Tiefbau (Strassen, Kanalisationen, Wasserversorgung), Mithilfe bei Bauleitungen, evtl. Mitarbeit in der Planung.

Wir bieten abwechslungsreiche, weitgehend selbständige Dauerstellungen mit zeitgemässen Arbeitsbedingungen, guter Entlohnung mit Personalfürsorgestiftung.

Eintritt sofort oder nach Uebereinkunft.

Offerten sind erbeten an

Bauamt Kloten, H. Stephan, Ing. SIA/BSP
Ingenieur- und Planungsbüro
8302 Kloten, Kirchgasse 7, Tel. 051 / 84 02 22

Für die Leitung unserer
Eisenbetonabteilung suchen wir

Bauingenieur-Techniker HTL

mit guten theoretischen und praktischen Kenntnissen in Eisenbeton-Hoch- und Tiefbau mit Beratungen und Bauleitungen.

Für initiativen Herrn fachlich und finanziell interessante, selbständige Stelle.

Wir erwarten gerne Ihre Kontaktnahme unter Chiffre D 22145 an die Publicitas AG, 8750 Glarus.

Architekturbüro in Winterthur sucht:

Architekt-Techniker HTL

Bauführer

sowie einen

Bauzeichner

für Planung und Ausführung interessanter Bauobjekte (Verwaltungs- und Industriebau). Dauerstelle, 5-Tage-Woche, Leistungslohn, Personalversicherung, Eintritt nach Vereinbarung. Bewerbungen mit Unterlagen bitte unter Chiffre 41-22187 an Publicitas AG, 8401 Winterthur.

Bekanntes Ingenieurbüro sucht versierten, selbständig arbeitenden

Planungsfachmann

Verlangt wird die Fähigkeit zur Leitung grösserer Planungsaufgaben und Führung eines eingearbeiteten Mitarbeiterstabes.

Angenehmes Arbeitsklima, gute Honorierung, ausgebaute Personalfürsorge und Aufstiegschancen werden Ihnen bei Eignung und persönlicher Initiative geboten.

Bewerber, die den nötigen fachlichen Ausweis besitzen, wollen sich bitte melden unter Chiffre SBZ 464, IVA AG, Postfach, 8035 Zürich.

Auf interessante Tiefbaustelle nach

Saudi-Arabien

suchen wir für eine befristete Zeit zur Durchführung von Pfahlfundationen tüchtigen

Bauführer

Englische und eventuell französische Sprachkenntnisse sind erforderlich.

Bewerbungen mit den üblichen Beilagen sind zu richten unter Chiffre SBZ 466, IVA AG, Postfach, 8035 Zürich.

Wehntalerstr. 17 Zürich 57 Tel. 051 261614

Pavillons Mobilwände Hallendächer Saaldecken Holzbau

Müller Sohn + Co MS

Strassen- und Baudepartement des Kantons Thurgau

Das kantonale **Tiefbauamt** in Frauenfeld sucht tüchtigen, zuverlässigen

Tiefbauzeichner

Innerhalb eines kleineren Arbeitsteams erwarten Sie folgende Aufgaben:

- Bearbeitung von Planungsstudien, Strassenprojekten, Uebersichtsplänen und Diagrammen
- Ausarbeitung von Strassenprojekten nach Skizzen und Entwürfen
- Terrinaufnahmen und Absteckungsarbeiten

Wir bieten abwechslungsreiche Tätigkeit, gute Entlohnung (und Spesenvergütung), Pensionskasse, Fünftagewoche und ein angenehmes Arbeitsklima.

Bewerbungen mit den üblichen Unterlagen sind zu richten an das

Tiefbauamt des Kantons Thurgau
8500 Frauenfeld, Tel. 054 / 7 31 61

MÖVENPICK

Innenarchitekt/Designer

Wissen Sie, was es bedeutet, tausend kleine Dinge nach technischen, wirtschaftlichen und dekorativen Gesichtspunkten zu kreieren und zu einem Total-Design im Restaurant- und Hotelbau zusammenzuführen?

Es ist eine totale Aufgabe, in die Sie sich in unserem Unternehmen als Innenarchitekt einarbeiten können. Sie sollten nicht ganz unvorbereitet sein und die Problemstellung im Gastronomie-Design kennen. Es versteht sich, dass Sie Ihre Ideen sicher darstellen und präsentieren können. Sie haben beste Materialkenntnisse und sollten in der Lage sein, sich unserer internationalen Informationsmittel zu bedienen.

Gerne erwarten wir Ihren Anruf oder Ihre schriftliche Bewerbung. **Mövenpick-Unternehmungen, Personal-Departement, Postfach, 8027 Zürich, Tel. 051 / 91 01 01.**

Strassen- und Baudepartement des Kantons Thurgau

Beim **Wasserwirtschaftsamt** des Kantons Thurgau sind folgende Stellen zu besetzen:

1 Bauingenieur (Ingenieur-Techniker HTL) evtl. Vermessungstechniker

für Fragen der allgemeinen Wasserwirtschaft und des Wasserrechtes (Wasserkraftanlagen, Grundwasserbewirtschaftung, Wasserverteilung usw.)

1 Tiefbauzeichner (Bauleiter)

für die Bearbeitung von Projekten auf dem Gebiet des Wasserbaues.

Anforderungen:

Abschluss einer HTL oder gleichwertige Ausbildung bzw. abgeschlossene Lehre, Praxis auf den entsprechenden Gebieten erwünscht.

Gute Umgangsformen und Gewandtheit im mündlichen und schriftlichen Ausdruck.

Wir bieten:

weitgehend selbständigen Arbeitsbereich, angenehmes Arbeitsklima, Fünftagewoche, zeitgemässe Besoldung und Sozialleistungen.

1 chemisch-physikalisch ausgebildete(r) Mitarbeiterin oder Mitarbeiter

für analytische Arbeiten auf dem Gebiet des Gewässerschutzes und der Wasserbewirtschaftung in unser neu errichtetes Gewässerschutz-Laboratorium.

Anforderungen:

Abgeschlossene Laborantenlehre Richtung A, Freude an verantwortungsvollen Arbeiten im Laboratorium und zeitweise im Aussendienst.

Wir bieten:

angenehmes Arbeitsklima und zeitgemässe Besoldung und Sozialleistungen; Fünftagewoche.

Die **Bewerbungen** sind unter Beilage der üblichen Unterlagen an das **Wasserwirtschaftsamt des Kantons Thurgau**, Verwaltungsgebäude Promenade, **8500 Frauenfeld**, Tel. 054 / 7 31 61, zu richten.

Strassen- und Baudepartement
des Kantons Thurgau

Dipl. Innenarchitekt und Architekt sucht

freie Mitarbeit

Offerten unter Chiffre 7327 an Mosse-Annoncen AG, 8023 Zürich.

Bauzeichner-Bauführer

sucht neuen Wirkungskreis in Arch.-Büro, GU oder Unternehmung im Raume Zürich.

Offerten erbeten unter Chiffre 7335 an Mosse-Annoncen AG, 8023 Zürich.

Junger, tüchtiger

Ingenieur-Techniker HTL

25jährig, in ungekündigter Stellung mit zweijähriger Praxis im Eisenbetonbau sucht neue interessante und verantwortungsvolle Stelle für ca. 2 Jahre im Raume Basel.

Offerten mit Aufschluss über Aufgaben und evtl. Lohnangebot unter Chiffre 7331 an Mosse-Annoncen AG, 8023 Zürich.

Junger

Hochbauzeichner

zurzeit in der Rekrutenschule, sucht Stelle in kleinerem Architekturbüro im Raume Bodensee.

Offerten erbeten unter Chiffre 7303 an Mosse Annoncen AG, 8023 Zürich.

Baufachmann

(Entplafonierter Deutscher)

Gelernter Schreiner, mit vielseitiger prakt. Erfahrung in Fabrikation und Montage. Ausbildung zum Bauführer und mehrjährige Praxis in Kalkulation und Arbeitsvorbereitung einer mittleren Spez.-Unternehmung im Innenausbau, wünscht sich in passende ausbaufähige Stellung zu verändern.

Angebote unter Chiffre SBZ 482, IVA AG, Postfach, 8035 Zürich.

Technikumabsolvent (Abschluss Herbst 70) sucht Stelle als

Ingenieur-Techniker HTL

im Raume Basel—Olten auf dem Gebiet der Statik (Brückenbau), Grundbau oder allg. Tiefbau.

Offerten unter Chiffre SBZ 477, IVA AG, Postfach, 8035 Zürich.

Stud. Arch. 26

Kunstakademie in Wien 6. Sem., 4 Jahre Praxis als Bauzeichner, sucht während 5 Monaten pro Jahr ständige Mitarbeit bei Wettbewerben in Arch.-Büro mit ca. 10 Angestellten.

Offerten unter Chiffre SBZ 478, IVA AG, Postfach, 8035 Zürich.

Junger

Bauzeichner/Maurer

sucht auf zirka 1. Juni Stelle als Zeichner in der Umgebung Thun, Bern, Zürich.

Interessenten melden sich unter Chiffre S 301801 an Publicitas AG, 3001 Bern.

Erfahrener

Eisenbetonzeichner

übernimmt Schalungs- und Armierungspläne in **HEIMARBEIT**. Raum Zürich—Zug—Luzern

Offerten erbeten unter Chiffre 484 SBZ, IVA AG, Postfach, 8035 Zürich.

Dipl. Bauingenieur ETH

29jähriger dynamischer Mann, mit 3 Jahren Auslandsfahrung in einer grossen internationalen Stahlbauunternehmung, jetzt wieder in der Schweiz tätig, mit Organisationstalent und kaufmännischer Begabung möchte sich als

Büromitglied etablieren oder an einem **Geschäft beteiligen**.

Kontakte sind erbeten unter Chiffre 471, IVA AG, Postfach, 8035 Zürich.

Architekt

(Ing. f. allgem. Hochbau HTL) 34 J. mit langjähriger Erfahrung im Hochbau sucht leitende Position in seriösem Arch.-Büro oder Generalunternehmung. Bis. Tätigkeit vorwiegend Bauleitung von Industriebauten sowie Wohnungs- und beschr. Tiefbau.

Ausführliche Offerten erbeten unter Chiffre SBZ, 487 IVA AG, Postfach, 8035 Zürich

Junger Eisenbetonzeichner, gebürtiger Tessiner, mit 6 Jahren Büropraxis, seit 2 1/2 Jahren in der Deutschschweiz tätig, sucht Stelle als

Zeichner/Hilfsbauführer

wenn möglich in Betrieb mit grossen Tiefbau-Aufgaben, eventuell auch Bauunternehmung, auf dem Platze Zürich oder im Kanton Tessin. Anfragen richten Sie bitte an:

Livio Pedrotta, Viktoriastrasse 29, 8057 Zürich, Telefon 051 / 46 22 03

Junger

Ingenieur-Techniker HTL

sucht interessante Stelle im **Ausland**. Sprachen: Deutsch, Franz., Englisch. Eintritt sofort.

Offerten unter Chiffre SBZ 485, IVA AG, Postfach, 8035 Zürich

Wegen Terminverschiebungen kann noch

Architekt

die kollegiale Aushilfe eines anderen Architekten anbieten, für:

Projektierung, Zeichnerische Arbeiten, Devisierungen sowie Bauleitungen. Offerten sind zu richten unter Chiffre 486 SBZ, IVA AG, Postfach, 8035 Zürich

Architekturbüro am Bodensee sucht jüngeren

Architekt-Techniker HTL

Hochbauzeichner

für die selbständige Bearbeitung interessanter Bauaufgaben, zum Teil mit Bauführungen.

Zeitgemässes Salär. Gutes Arbeitsklima. Fünftagewoche. Unser Büro ist der Schweiz. Fürsorgekasse für die technischen Berufe angeschlossen.

Anfragen sind zu richten an

Jörg Affolter, dipl. Architekt ETH/SIA
8590 Romanshorn

Gemeinde Münchenstein

Auf unsere Bauverwaltung suchen wir folgende Mitarbeiter:

Ingenieur-Techniker HTL Technischen Angestellten

für abwechslungsreiche, selbständige Tätigkeit in Planung, Projektierung und Unterhaltsarbeiten im städtischen Tiefbau.

Anforderungen: Abschluss einer HTL oder gleichwertige Ausbildung, Erfahrung in Projektierung und Ausführung von Strassen- und Tiefbauarbeiten.

Vermessungstechniker

für die Erstellung und die laufende Nachführung des neuen Werkleistungskatasters für das ganze Strassennetz.

Anforderungen: Abgeschlossene Lehre als Vermessungszeichner sowie Fachausweise und wenn möglich etwas Praxis.

Tiefbauzeichner

für allg. zeichnerische Arbeiten in Planung und Tiefbau.

Anforderungen: Abgeschlossene Lehre als Tiefbauzeichner und wenn möglich etwas Praxis.

Hilfszeichnerin

für allgemeine Büroarbeiten eines techn. Büros. Maschinenschreiben. Anforderungen: Ausbildung als Hilfszeichnerin.

Kaufmännische(r) Mitarbeiter(in)

für weitgehend selbständige Sekretariatsarbeiten und Korrespondenzen der Bauverwaltung.

Geboten werden: gute Besoldung, Sozialleistungen und Versicherungskasse, Treueprämien, min. 3 Wochen Ferien und 5-Tagewoche.

Bewerbungen mit den üblichen Unterlagen sind dem Gemeinderat 4142 Münchenstein, Schulackerstrasse 4 einzureichen. Auskunft erteilt der Bauverwalter, Telefon 061 / 46 08 40.

BAHCO-Klima jetzt auch in der Schweiz

Die Firma SVEN, Paul Kolb AG, Bern, – bekannt durch ihre skandinavischen Heizkesselerzeugnisse – meldet eine beträchtliche Ausdehnung ihres Lieferprogrammes durch Übernahme der Generalvertretung von BAHCO (Schweden). Dieses Unternehmen ist einer der bedeutendsten Hersteller der Welt im Sektor Klima und Lüftung. Zum Fabrikationsprogramm dieser Firma gehören lüftungstechnische Anlagen für Industrie- und Wohnungsbau, Warmluftvorhänge, Lüftungskanäle, Rauchgas-Reinigungsanlagen, Staubabscheider, Klimaaggregate usw. Die neue Generalvertretung SVEN, Paul Kolb AG, hat für dieses Verkaufsprogramm bereits eine wohlorganisierte Verkaufs- und Service-Organisation zur Verfügung.

Die Kraft der Presse

Die australische Morgenzeitung «The West Australian» ist wahrscheinlich über das grössere Gebiet dieses Kontinents verbreitet als irgend eine andere Tageszeitung. Sie erscheint in Perth, der Hauptstadt Westaustraliens. «The West», wie diese Zeitung allgemein genannt wird, wird sowohl an den Zeitungsständen des Nordens, im 3000 km entfernten Darwin, als auch im Süden, im 700 km entfernten Esperance, verkauft.

Zu Beginn des Jahres 1964 beschlossen die Herausgeber, den Betrieb auf Druckluft umzustellen. Neue Druckpressen wurden aus Übersee importiert, die mit pneumatischen Geräten für die Kontrolle des Druckfarbenflusses und für die Spannung des Papiers versehen waren. Um die erforderliche Druckluftmenge zu erzeugen, wurde ein Atlas-Copco-Kompressor, Modell NT 9, mit einer Leistung von 1,7 m³/min zusammen mit einem Nachkühler des Typs ATLA 454 installiert. Sie bildeten die erste vollständig luftgekühlte, vollautomatische Anlage. Zwölf Monate später wurde eine zweite, identische Anlage installiert. Beide Maschinen sind noch immer un- ausgesetzt in Betrieb.

Kürzlich wurde infolge der Vergrößerung des Betriebes und des Beschlusses, die schon vorhandene elektrische Anlage durch ein pneumatisches Kontrollsystem zu ersetzen, wiederum mehr Druckluft benötigt. Daher wurde ein Kompressor vom Typ BT 5 mit einer Leistung von 6 m³/min zusammen mit einem luftgekühlten TD 20-Nachkühler eingerichtet. Heute bilden die drei Einheiten die wirklichen Schaustücke des Gebietes und der Betrieb besitzt eine kompakte, in hohem Masse leistungsfähige Anlage.



Bild 1. Atlas-Copco-BT 5-Kompressor zusammen mit dem TD 20-Nachkühler. Im Hintergrund der Luftbehälter dieser Einheit

Notz & Co. AG, 2501 Biel

Injektionen am Bau nach dem Renesco-Verfahren

Von René P. Schmid

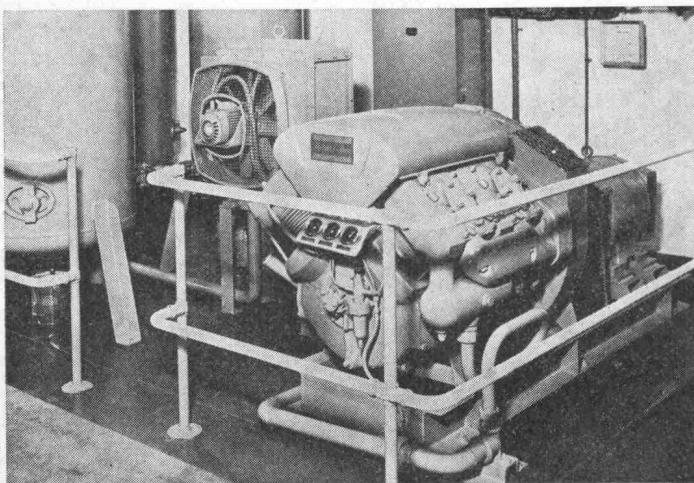
Der RENESCO AG Zürich ist es schon vor einiger Zeit gelungen, nach mehrjähriger Forschungsarbeit und parallelen Praxisversuchen ein Verfahren zu entwickeln, das sich sowohl in der Anwendungstechnik als auch in den Materialeigenschaften grundsätzlich von den bestehenden, im In- und Ausland bekannten Methoden unterscheidet. Wurde bis anhin so vorgegangen, dass hinter dem Bauwerk grosse Massierungen von Injektionsgut oder gar Ver-



Bild 1. Tunnelquerschnitt. 1 Bodenriss, 2, 3 Wandrisse, Arbeits- oder Schwindfugen oder Wassereinbruchstellen durch schlecht verdichteten Beton



Bild 2. Archiv-Bild Renesco aus den Anfängen der praktischen Injektionsversuche

füllung sämtlicher Hohlräume und Zerklüftungen die gewünschte Dichtung, die nie absolut war, herbeiführen mussten, so wird nach dem RENESCO-Flexin-Verfahren nur noch eine eigentliche Bruch- oder Einbruchstelle im statischen Baukörper, unter angepasstem Druck, mit Injektionsgut verpresst (Bild 1). Dadurch wird eine absolute Dichtung mit minimalem Materialverbrauch und kurzer Verarbeitungszeit erreicht. Angrenzende Kiesnester oder Druckflussstellen entlang der Armierung usw. werden gleichzeitig mitverpresst. Einen weiteren Vorteil bildet die Möglichkeit der laufenden Erfolgskontrolle, indem der dauernde Wassereinfluss, der auch während der Arbeitsausführung keinen Nachteil auf die Arbeitsqualität hat, schon innert weniger Minuten nach den ersten Injektionen zu versiegen beginnt.

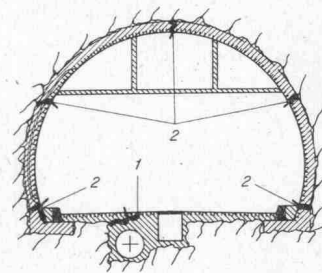
Für das neue Verfahren mussten eigene, neue Verarbeitungsgeräte und -maschinen entwickelt werden. Das nicht geringe Problem konnte nicht mit dem handelsüblichen Angebot gelöst werden, sondern erforderte laufende praktische Versuche mit Eigenkonstruktionen, die alle unter dem Gesichtspunkt der Personalkostensenkung geplant wurden. So sind die heute eingesetzten Anlagen bestens durchdacht, angefangen von den «Patent-Düsen» mit automatischem Verschluss, die mit wenigen Handgriffen einsatzbereit sind, über Schnell-Kupplungen, Hochdruckaggregate, automatische Mehrkomponenten-Dosier-Mischanlage, bis zur selbsttätigen Reinigungsvorrichtung, welche die gesamte Anlage in Sekundenschnelle, auch für längere Arbeitsunterbrüche (Nacht, Wochenende usw.) ohne jegliche Handarbeit genügend reinigt.

Die aus der erwähnten Anlage und deren minimalen Einrichtungszeiten resultierende wirtschaftliche Einsatzmöglichkeit erlaubt die Anwendung des RENESCO-Flexin-Verfahrens an grössten bis kleinsten Objekten, an bestehenden Bauten wie Neubauten.

Information, Beratung und Ausführung:

RENESCO, René Schmid + Co AG

Schaffhauserstrasse 359 / Postfach / 8050 Zürich / Tel. (051) 46 46 92

Nutzen Sie die Vorteile des Asbestzement-Kanalisationsrohres Eternit®



Das Asbestzement-Kanalisationsrohr «ETERNIT» ist ein Spitzenprodukt für den zeitgemässen Kanalisationsbau.

Absolut dichte Rohre und Verbindungen:
**kein austretendes Schmutzwasser,
kein eindringendes Fremdwasser** (EMPA-Test).

Hochwertige Materialzusammensetzung und modernste Fertigungstechnik: **konstante Qualität.**

Ueberzeugende mechanische Festigkeiten:
grosse Sicherheit auch unter Verkehrsadern und bei Spezialanwendungen.

Gut ausgebautes Formstückprogramm:
vereinfachte Planung.

Geringes Gewicht, einfache Montage, Rohrlänge 4 m: **wirtschaftliche Verlegung.**

Anorganische Materialzusammensetzung:
keine Verkrustungen, hoher Korrosionswiderstand.

Zwei Rohrklassen, 21 verschiedene Nennweiten zwischen 100 und 1600 mm:
weitgespannter Einsatzbereich.

Jahrzehntelange Erfahrung mit Asbestzement-Rohren «ETERNIT»: **lange Lebensdauer.**

Umfassend orientiert Sie unser Katalog 12.01.1. Fachliche Beratung sowie weitere Auskünfte durch unsere Verkaufsabteilung, unsere Aussendienstmitarbeiter oder unseren Technischen Dienst. Setzen Sie sich mit uns in Verbindung.

Eternit®

Gesetzlich geschützte Marke für Asbestzement-Produkte

Kilcher

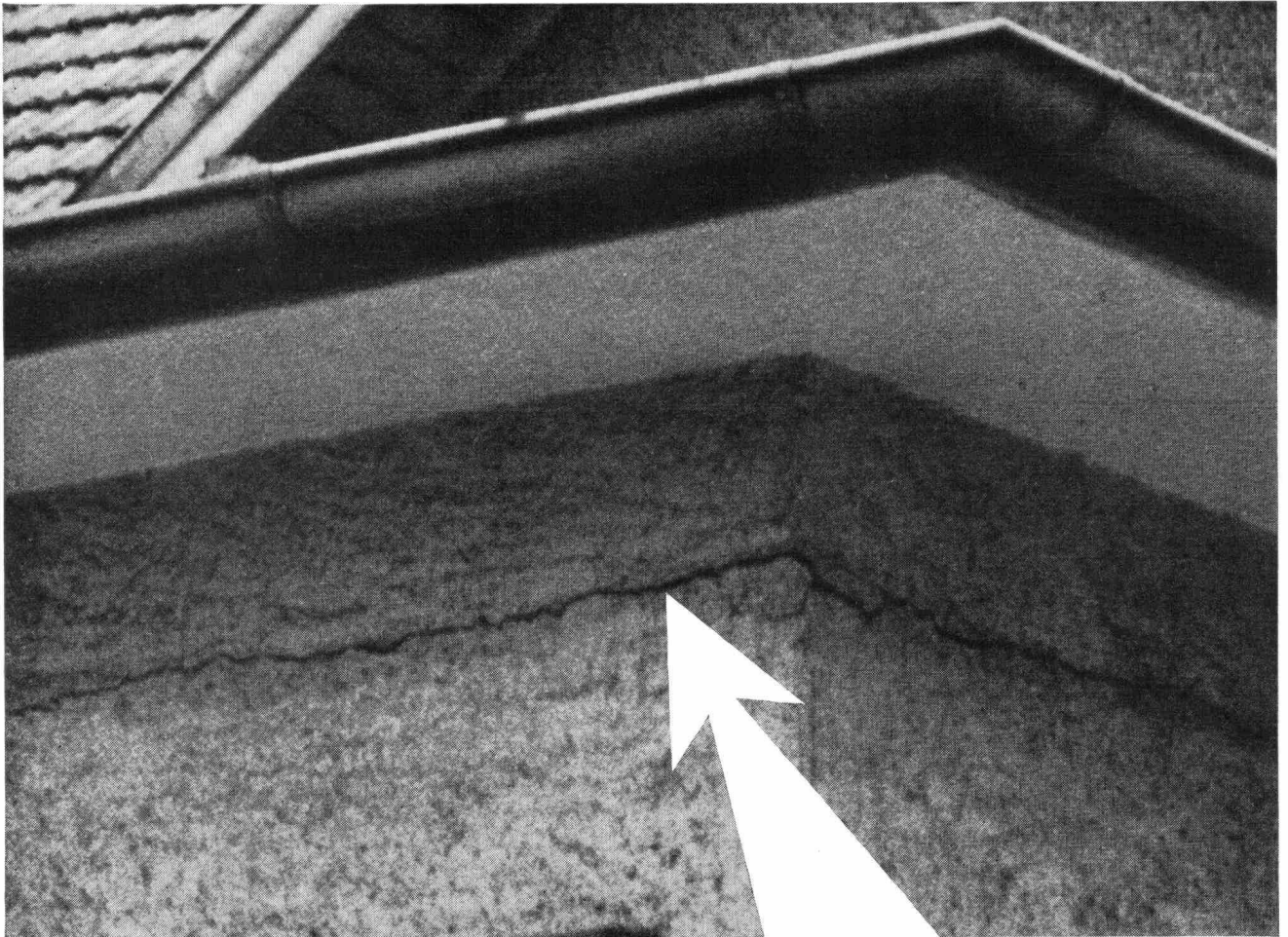

***Kilcher*-Lager^{*} helfen solche Risse verhüten!**

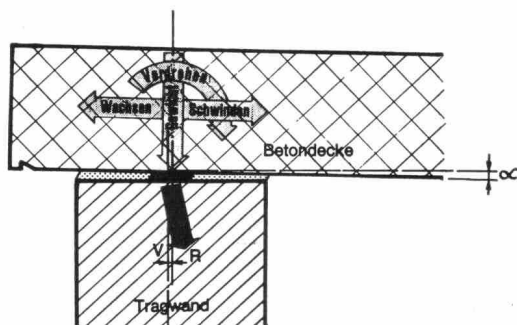

Die Betondecke kann sich auf der Tragwand verschieben und verdrehen, die Last bleibt zentrisch

* In- und ausländische Patente

F. Kilcher, Bausolationen AG, 4565 Rechterswil

Dokumentationen: Telefon 065 / 4 56 45