

Zeitschrift: Schweizerische Bauzeitung
Herausgeber: Verlags-AG der akademischen technischen Vereine
Band: 87 (1969)
Heft: 26

Werbung

Nutzungsbedingungen

Die ETH-Bibliothek ist die Anbieterin der digitalisierten Zeitschriften auf E-Periodica. Sie besitzt keine Urheberrechte an den Zeitschriften und ist nicht verantwortlich für deren Inhalte. Die Rechte liegen in der Regel bei den Herausgebern beziehungsweise den externen Rechteinhabern. Das Veröffentlichen von Bildern in Print- und Online-Publikationen sowie auf Social Media-Kanälen oder Webseiten ist nur mit vorheriger Genehmigung der Rechteinhaber erlaubt. [Mehr erfahren](#)

Conditions d'utilisation

L'ETH Library est le fournisseur des revues numérisées. Elle ne détient aucun droit d'auteur sur les revues et n'est pas responsable de leur contenu. En règle générale, les droits sont détenus par les éditeurs ou les détenteurs de droits externes. La reproduction d'images dans des publications imprimées ou en ligne ainsi que sur des canaux de médias sociaux ou des sites web n'est autorisée qu'avec l'accord préalable des détenteurs des droits. [En savoir plus](#)

Terms of use

The ETH Library is the provider of the digitised journals. It does not own any copyrights to the journals and is not responsible for their content. The rights usually lie with the publishers or the external rights holders. Publishing images in print and online publications, as well as on social media channels or websites, is only permitted with the prior consent of the rights holders. [Find out more](#)

Download PDF: 19.04.2026

ETH-Bibliothek Zürich, E-Periodica, <https://www.e-periodica.ch>

Schweizerische Bauzeitung

26

87. Jahrgang Donnerstag, 26. Juni 1969

Revue Polytechnique Suisse
Wochenschrift für
Architektur, Bauingenieur-
wesen und Maschinentechnik
Gegründet 1883
von Ing. August Waldner
Herausgegeben von der
Verlags-AG der akademischen
technischen Vereine, Zürich

KEYO

KEY-Pechfaserrohre bewähren sich!

Key-Pechfaserrohre verfügen über eine hohe Alterungsbeständigkeit, denn sie bestehen zu 70 Prozent aus einem seit Jahrhunderten bekannten Isolierstoff; Pech, Steinkohlenteer-Pech, Asbest und Zellulose-Fasern bilden den Träger. Jede Faser ist mit Pech imprägniert. Darum ist es nicht erstaunlich, dass Pechfaserrohre aus Steinkohlenteer seit bald hundert Jahren verwendet werden.

In der Schweiz erfüllen seit Jahren ungezählte Kanalisationen aus KEY-Pechfaserrohren und KEY-Formstücken ihre Dienste!

Promastic AG, 8116 Würenlos, Tel. 056 3 76 66

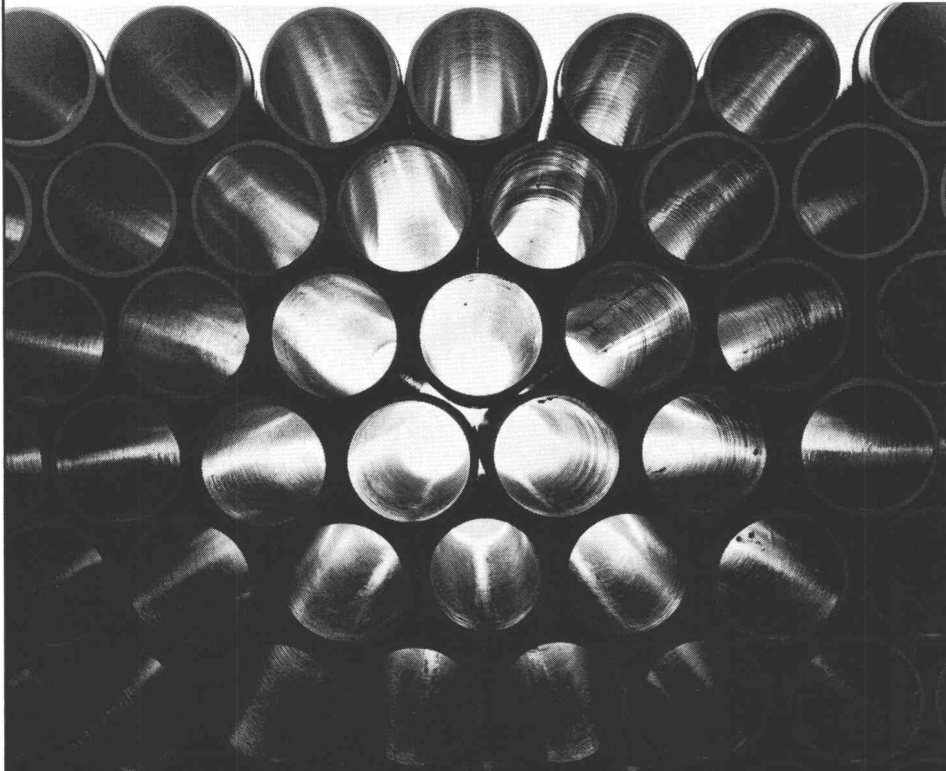

Inhalt

Wettbewerb Stadttheater Winterthur . . .	507*
Vom Winterthurer Theaterleben. Von <i>U. Widmer</i>	520
Gottfried Schindler 65 Jahre. Von <i>G. Risch</i>	520
Erzeugung und Verwendung elektrischer Energie in der Schweiz 1967/68	521
Gründung des Institutes für Hochbau- forschung an der ETH	521

Umschau

Persönliches. Schweizerischer Schulrat. Eidg. Technische Hochschule	522
--	-----

Nekrologe

F. E. Constantin. J. Deketh. S. Erismann. M. Wegmann. J. Lehnen. E. Meyer-Peter	522
--	-----

Buchbesprechungen

Baustoff Beton, von <i>U. Trüb</i> . Johann Konrad Kern, von <i>A. Schoop</i>	522
Irreversible Aspects of Continuum Me- chanics and Transfer of Physical Charac- teristics in Moving Fluids, by <i>H. Parkus</i> and <i>L. I. Sedov</i> . Hydraulische Maschinen und Anlagen, von <i>J. Raabe</i> . Neuerschei- nungen	523

Mitteilungen aus der UIA

Weltkongress und Generalversammlung, Buenos Aires 1969	523
---	-----

Mitteilungen aus dem SIA

Sektion Aargau, Exkursion	524
-------------------------------------	-----

Ankündigungen

Bubenbergrplatz Bern, Orientierungsver- sammlung. Ausstellung «Die Stadtentwik- lung und das Erholungsproblem» im Ge- werbemuseum Bern. «In Series». Exposit- ion on Current Control Theory, War- wick 1969. Conference on measurement education, Warwick 1969. ASCE Hydraul- ics Division Specialty Conference, Utah 1969. Südafrikanische Tunnel-Konferenz 1970 in Johannesburg	524
--	-----

Bezugspreise

	3 Monate	6 Monate	12 Monate
Schweiz	24.50	47.—	90.—
Ausland	26.—	50.—	96.—

Für Mitglieder der Partnerverbände der Ver-
lags-AG, des Schweiz. Technischen Verbandes
sowie für Studierende Höherer Technischer
Lehranstalten ermässigte Preiskategorien nach
Tarif.

Verlag und Redaktion

Zürich-Giesshübel, Staffelstr. 12
Postadresse: Postfach, 8021 Zürich
Tel. 051 / 23 45 07 - 08, Postcheck 80 - 6110

Anzeigenverwaltung

IVA AG für internationale Werbung,
8035 Zürich, Beckenhofstrasse 16,
Tel. (051) 26 97 40, Postcheck 80 - 32735
Filialen in Lausanne und Genf

Druck: Offset + Buchdruck AG

Das komplette HÄNY-Abwasserpumpwerk

HÄNY-Abwasser- und Fäkalienpumpen
mit dem bewährten Wirbelrad

HÄNY

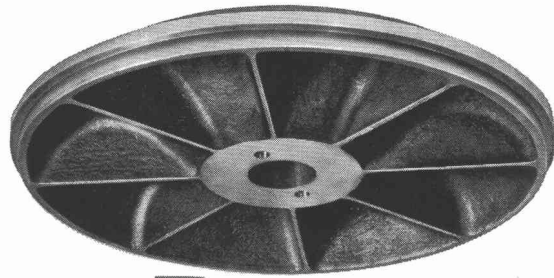

1 HÄNY-Wirbelpumpe



2 HÄNY-Normschacht



3 die automatische HÄNY-Steuerung

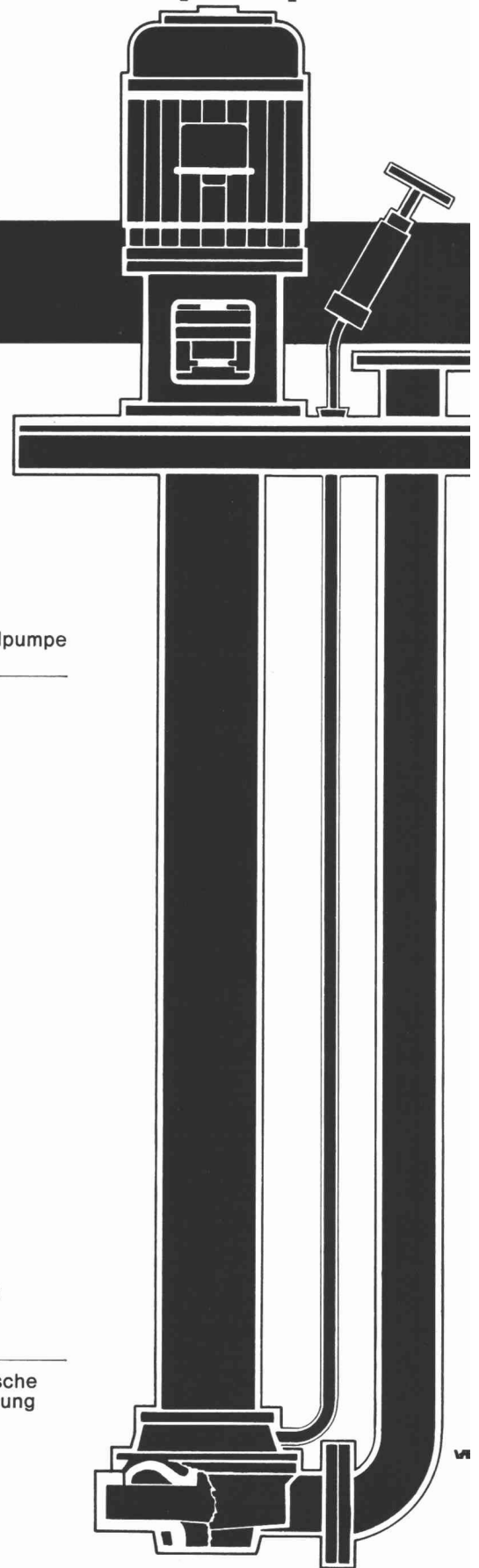

Irrtum zu glauben, um Holz zu schützen und zu färben brauche man zwei Produkte...



...color xex schützt und färbt zugleich!

In 10 Farbtönen erhältlich!

Color xex ist eine Holzschutzfarbe, also zugleich Imprägnier- und Anstrichmaterial. Es dringt tief ins Holz ein und schützt durch fungizide und insektizide Wirkstoffe gegen Pilze und Insekten. Der atmungsfähige

Anstrichfilm blättert nicht ab und schützt die Fassaden vor Verwitterung. Color xex ist speziell auf die klimatischen Verhältnisse unseres Landes eingestellt. Es wirkt lasierend und unterstreicht dadurch die

schöne Maserung des Holzes. Color xex ist ein erprobtes Spitzenprodukt. Aus unserer Referenzmappe: EXPO64, OLMA-Hallen St. Gallen, Ferienzentrums Leysin (Fenster).

**Für Holzschutz - das Unternehmen mit der jahrzehntelangen Erfahrung:
DR. R. MAAG AG, 8157 Dielsdorf 051 94 12 55**

Alusuisse Aluminium Baustoff für 1000 Ideen!

Aluminium findet im Bauwesen dank der verschiedenartigsten Lieferformen und seiner vielen guten Eigenschaften immer breitere Verwendung.

Profile, Bleche, gewellte Bänder, Verbundplatten, gegossene Elemente, neue Legierungen und Oberflächenverfahren, z.B. für beständige Eigenfärbungen, öffnen ein weites Gebiet für die gestalterischen Ideen der Architekten. Aluminium hat seine Dauerbewährung und damit auch seine Wirtschaftlichkeit schon längst unter Beweis gestellt. Die Alusuisse-Fachleute stellen ihre reiche Erfahrung in den Dienst der Kunden. Wer mit Aluminium baut, baut für die Zukunft.

Fragen Sie die Alusuisse, arbeiten Sie mit Alusuisse-Material. Sie können sich darauf verlassen.

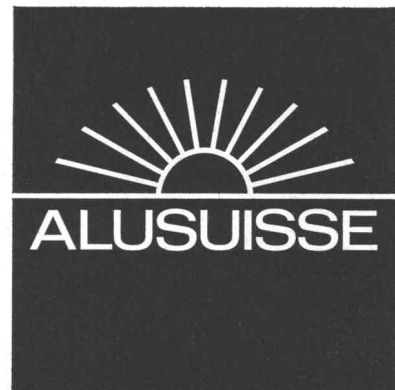

Schweizerische Aluminium AG Verkaufsabteilung CH-8048 Zürich Telefon 051/548080



4/120

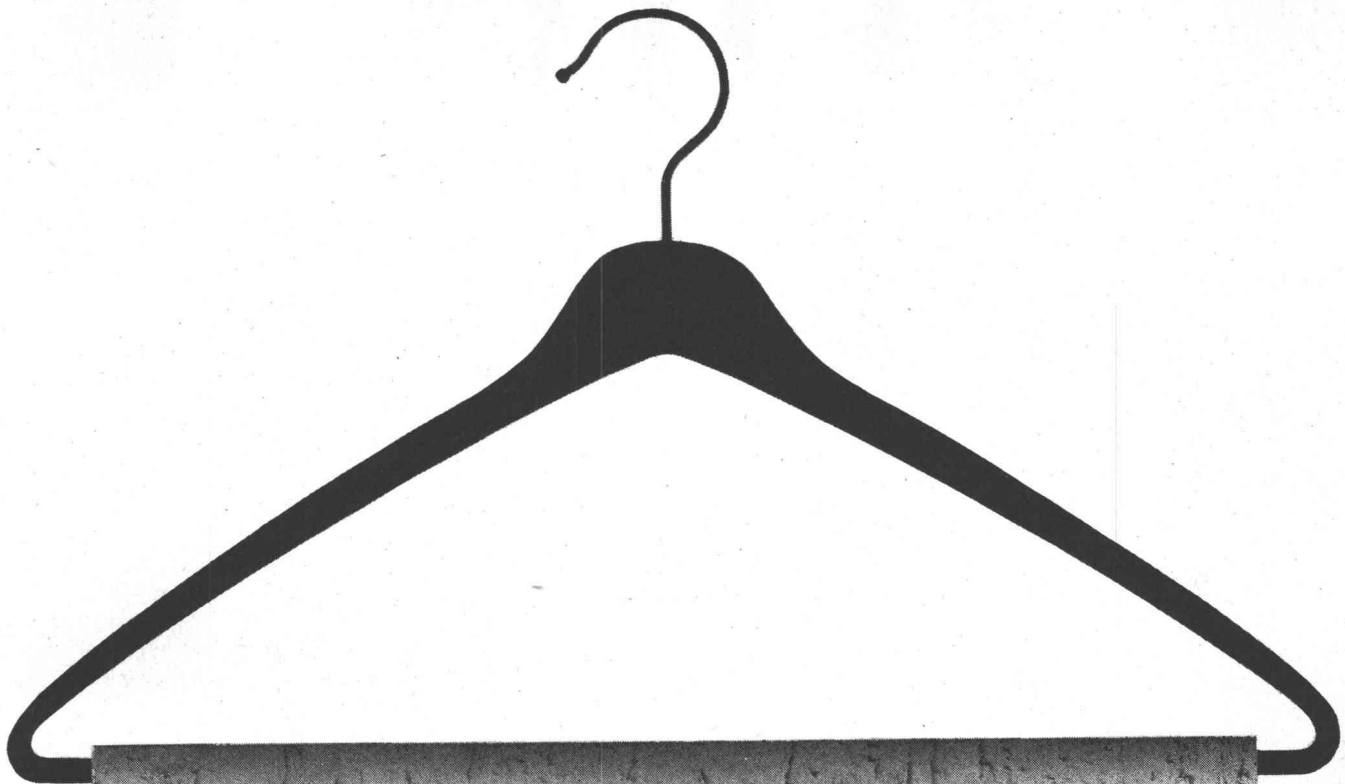

Das neue Kleid für Ihr Haus heisst Sikaplast

Sikaplast ist ein gebrauchsfertiger Sichtverputz auf Kunststoffbasis für Innen- und Aussenanwendung. Sikaplast erfüllt hohe Anforderungen, neben der enormen Haftung auf jedem Untergrund ist Sikaplast dauernd witterungs- und frostbeständig, rissfrei, elastisch und widerstandsfähig.

Sikaplast bietet Ihnen aber noch mehr: eine Palette lichtechter Farben, wählbar in verschiedenen Oberflächenstrukturen, einfache und rationelle Verarbeitung im Neubau und bei Renovationen.

Sikaplast erhalten Sie beim Baumaterialhandel oder direkt bei

Sika Service



Kaspar Winkler + Co
CTW Chemisch-Technische Werke AG
Sika Norm AG

8048 Zürich, Telefon 051 62 40 40

Wenn Qualität entscheidet: Verteilanlagen von XAMAX!

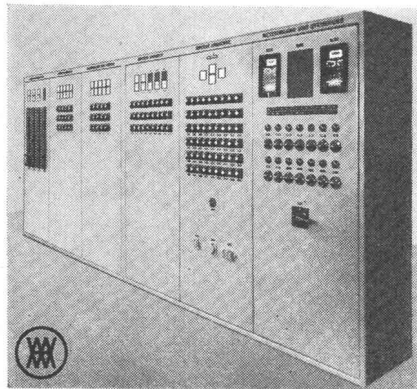

Verteilanlagen in jeder gewünschten Grösse! Für jeden Verwendungszweck! XAMAX baut sie seit XY Jahren! Formschön, raumsparend, freistehend, transportabel oder für den Einbau. Ganz nach Wunsch, den Bedürfnissen Ihres Betriebes angepasst!

XAMAX-Verteilanlagen haben sich seit Jahrzehnten bestens bewährt. Sorgfältige und übersichtliche Verdrahtungen sowie die Verwendung von nur bestem Material gewährleisten ihren störungs- und wartungsfreien Betrieb! XAMAX-Verteilanlagen können nach dem Baukastenprinzip innert kürzester

Frist beliebig verändert bzw. erweitert werden.

Unterbreiten Sie uns Ihre Probleme! Ein direkter Kontakt mit unseren Fachleuten kommt Ihnen sicherlich zugute, wenn es darum geht, die für Ihren Betrieb bestgeeignete Lösung zu finden. Wir stehen Ihnen jederzeit gerne zur Verfügung!

xamax

XAMAX AG, 8050 Zürich, Birchstr. 210

wie isolieren Sie Zweischalen- Mauerwerk?

Mit Mineralfaser-Platten? Gut so!

Sie verlangen günstigen Isolierwert? $\lambda = 0,029 \text{ kcal/mh } ^\circ\text{C bei } 0 \text{ } ^\circ\text{C}$

Sie wünschen ein hohes Raumgewicht?

Genügen 45 kg/m^3 ?

Wir haben ausserdem Platten mit 70 und 100 kg/m^3 .

Und Stärken ab 25 mm .

Angenehme Verarbeitung. Starke Karton-Verpackung.

Handliches Format. Prompte Lieferung.

Keine Frage: Sie isolieren Zweischalen-Mauerwerk

mit Roiclaine-113

Geben Sie uns Konstruktion, Beheizungsart
und Erstellungsort Ihres Projektes bekannt.

Wir berechnen Ihnen die wirtschaftliche Isolierstärke.

Lieferung von Roiclaine-113 durch den Baumaterialhandel oder durch

schneidegger

Schneider+Co. AG, Isolierungen und Industriebedarf

8401 Winterthur

Scheideggstrasse 2, Telefon 052 29 13

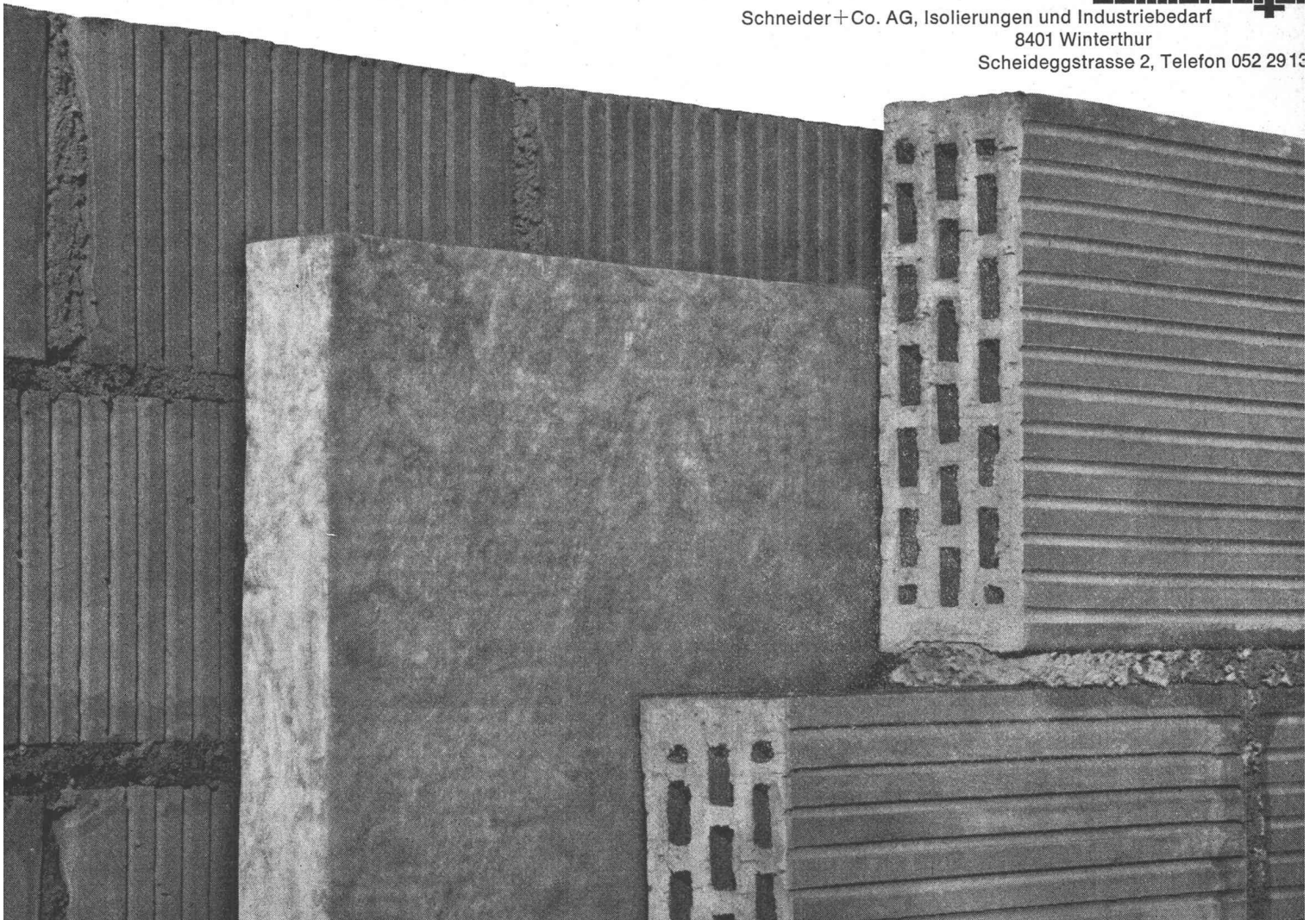

Das IBM System 1130 nimmt Ihnen die Arbeiten ab, die Sie am Arbeiten hindern.

Also alle jene Arbeiten, die Sie Tag für Tag oft länger belasten, als Ihren wichtigeren Aufgaben lieb sein kann. Das IBM System 1130 ist ein Computer für technisch-wissenschaftliche, aber auch für kommerzielle Anwendungen. Also für Mathematiker, Physiker, Chemiker, Ingenieure, Statiker, Techniker, Wissenschaftler, Forscher, Schriftsetzer, Buchhalter, Kaufleute.

Der Computer arbeitet mit Programmen, die wir speziell für ihn und für Sie entwickelt haben:

1130 SSP	Scientific Subroutine Package. Das sind 121 Subroutinen, die Ihnen die Gebiete der Statistik, der Matrixalgebra und allgemeiner numerischer Methoden voll erschliessen.	1130 CSMP	Continuous System Modeling Program. Der Digitalrechner arbeitet als Analogrechner und löst beispielsweise Differentialgleichungen aus dynamischen Prozessen.
1130 STRESS	Structural Engineering System Solver. Das Programm löst Ihre Aufgaben der Statistik in zwei und drei Dimensionen.	1130 LP-MOSS	Linear Programming, Mathematical Optimization Subroutine System. Optimalisierungsaufgaben wie z.B. schneiden, mischen, transportieren, produzieren, lassen sich mit diesem System der linearen Programmierung lösen.
1130 COGO	Coordinate Geometry Program. Es ist der «Rechenschieber» für den Bauingenieur in der Vermessungstechnik und in geometrischen Aufgaben.	1130 CSP	Commercial Subroutine Package. Damit löst der Computer Ihr Problem aus dem kaufmännischen Bereich, zum Beispiel Lohnabrechnungen, Fakturierungen, Kostenkontrolle.
1130 PCS	Project Control System. Es plant und überwacht Ihr Projekt mit Hilfe der Netzplantechnik (CPM wie PERT).	1130 POSD	Program for Optical System Design. Das ist ein Programmsystem zur Berechnung optischer Systeme (Computer aided design).
1130 PS	Plotter Subroutines. Sie assistieren die zeichnerische Ausgabe mit Hilfe des X-Y-Plotters.	1130 WMA	Work Measurement Aids. Damit werden wichtige Produktionsdaten eines Artikels in der Industrie berechnet (Werkzeug-Messkurvenparameter, Vorgabezeiten, Worksampling).
1130 DPS	Data Presentation System. Es dient der Präsentation von beliebigem Zahlenmaterial in grafischer Form: als Balkendiagramm, Liniendiagramm oder als perspektivische Darstellung mit Hilfe des X-Y-Plotters.	1130 TCP	Type Composition Program. Das Programm steuert Setzmaschinen.
1130 MDS	Mechanism Design System. Es berechnet die Kinematik wichtiger Maschinenelemente und -Systeme: Federn und Getriebe.		

Dies ist nur eine Auswahl aus den Programmen der IBM Programmbibliothek.

Nicht jeder braucht alle diese Programme. Aber es ist gut zu wissen, dass man sie bekommt, wenn man sie braucht.

Damit man nicht mehr die Arbeiten macht, die einen am Arbeiten hindern.

GGK

An die IBM

S.B. 61

Ich bin Mathematiker / Physiker / Chemiker / Ingenieur / Statiker / Techniker / Wissenschaftler / Forscher / Schriftsetzer / Buchhalter / Kaufmann (Zutreffendes unterstreichen) und interessiere mich für die Anwendungsmöglichkeiten des IBM Systems 1130, samt Ihren Anwendungsprogrammen.

Bitte schicken Sie mir genauere Informationen.

Name: _____ Firma: _____

Strasse: _____ Ort: _____

Bitte einsenden an die IBM Informationsabteilung, Talstrasse 66, 8022 Zürich.

IBM

← **3-DIMENSIONALE FAHRTEN**

elektronisch gesteuert
auf mehreren Spuren

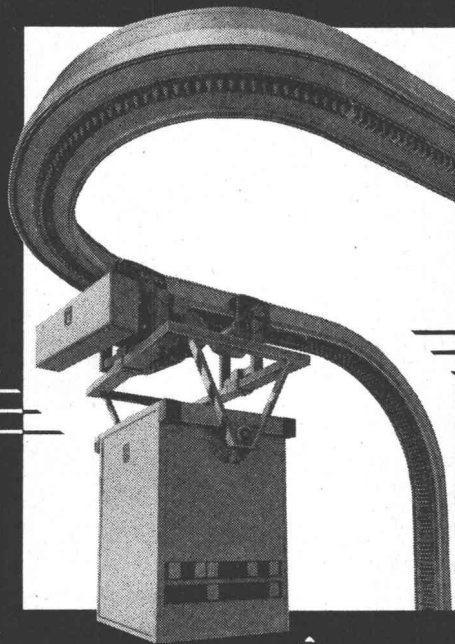

VON ROLL

**3-D-
Bahn**

für den rationellen Materialtransport

677

in Spitätern Grossbetrieben
Versandhäusern und dergleichen

VON ROLL AG. Werk Rondez CH-2800 Delémont

Telefon 066 217 21

Telex 34340 ROLDE CH



Überraschende Perspektiven

Oft lohnt es sich, Bekanntes einmal aus einer neuen Perspektive zu betrachten. So entdeckt man die Vorteile der Bangerter-Schleuderbetonrohre. Sie sind für grösste Beanspruchungen geschaffen. Erhältlich mit Glocken- und Spitzmuffen in allen gewünschten Durchmessern und in Baulängen bis zu 470 cm. Verlangen Sie unsere Dokumentation.

Bangerter Lyss

A. Bangerter & Cie AG, 3250 Lyss
Zementwaren und Bausteinwerke
Tel. 032 / 84 31 31

Y&R-S

RÜTSCHI PUMPEN

Sicherheit ist meistens teuer. Hier nicht !

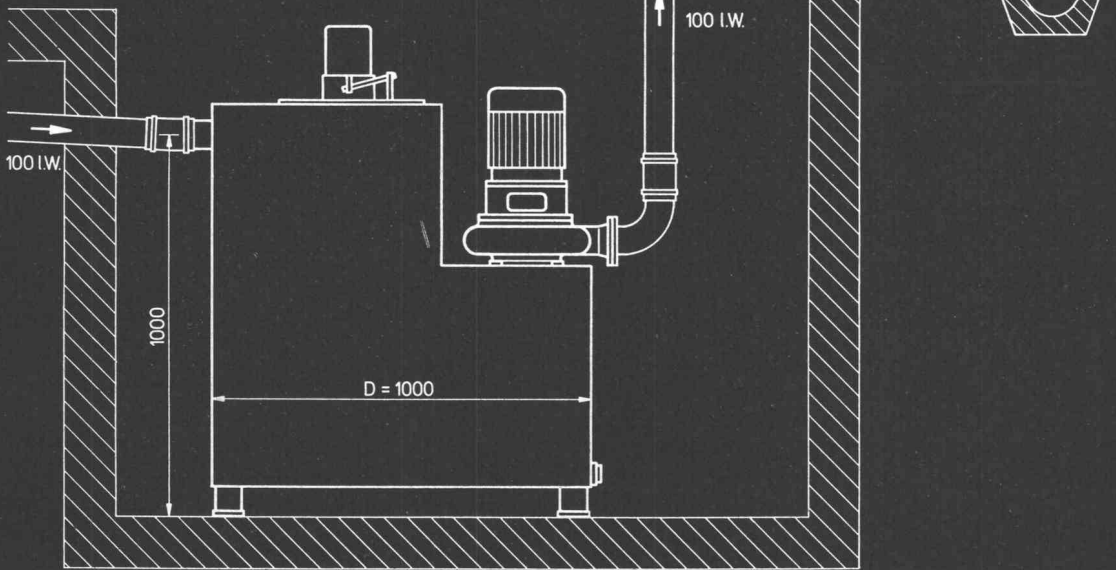
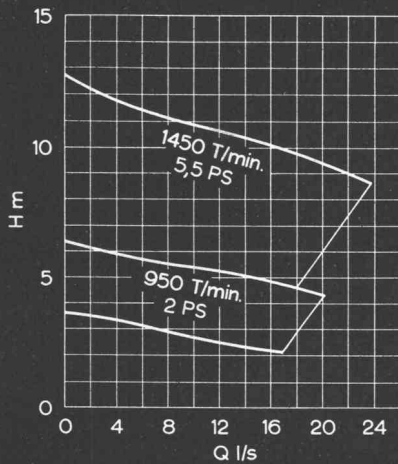

Automatische Fäkalienhebeanlage

Grösste Sicherheit ist das Hauptmerkmal unserer automatischen Fäkalien- und Abwasserhebeanlage.

Nach DIN 1986 müssen fäkalienhaltige Abwässer innerhalb von Gebäuden in geruchdichten Stahlbehältern gesammelt werden. Dies ist schon erforderlich, wenn Toiletten vorhanden sind, deren Ober-

kante weniger als 25 cm über der Rückstauenebene liegen.

Die neue Fäkalienhebeanlage fördert die Abwässer vollautomatisch mit unserer bewährten Fäkalienpumpe FSP 8-200 in die Kanalisation. Pumpe und Motor liegen gut zugänglich im Trockenem. Die eher unappetitliche Kontrolle einer eingetauchten Pumpe fällt weg. Der gasdichte Stahlbehälter mit mehrfachem Schutzanstrich unterbindet Geruchsbelästigungen.

Der Architekt braucht sich nicht mehr den Kopf zu zerbrechen über die Ausführung

von Fäkaliengruben und deren Abdichtung. Am fertigen Behälter mit Pumpe sind lediglich Zuleitung und Wegleitung anzuschliessen. Sie sehen, einfacher geht's wohl kaum mehr. Und zu einem vernünftigen Preis!

K. Rüttschi AG, Pumpenbau
5200 Brugg, Telefon 056/41 04 55

RÜTSCHI 
PUMPEN

Ausschalbare Kunstharzschalungen

Vermietung von ausschalbaren Kunstharzschalungen für die Konstruktion von Kassettendecken mit gekreuzten Rippen, und von Relief-Verschalungselementen für Granit-Imitation von Betonmauern. Normierte Grössen. Spezialfabrikation auf Bestellung.



Zahlreiche Ausführungen bereits in der Westschweiz.
Neue Decken in Zürich, Brunnen und Thun

Plasticoffre

Polyform-Plasticoffre SA

1099 Ropraz Tel. 021 / 93 10 05

Wema-Gitterroste Siegfried Keller AG, Wallisellen

Siegfried Keller AG, Metallbau
8304 Wallisellen-Zürich
Telefon 051 933232
3014 Bern, Wylerstrasse 61
Telefon 031 414250
1007 Lausanne, 19, route de Chavannes
Téléphone 021 249429

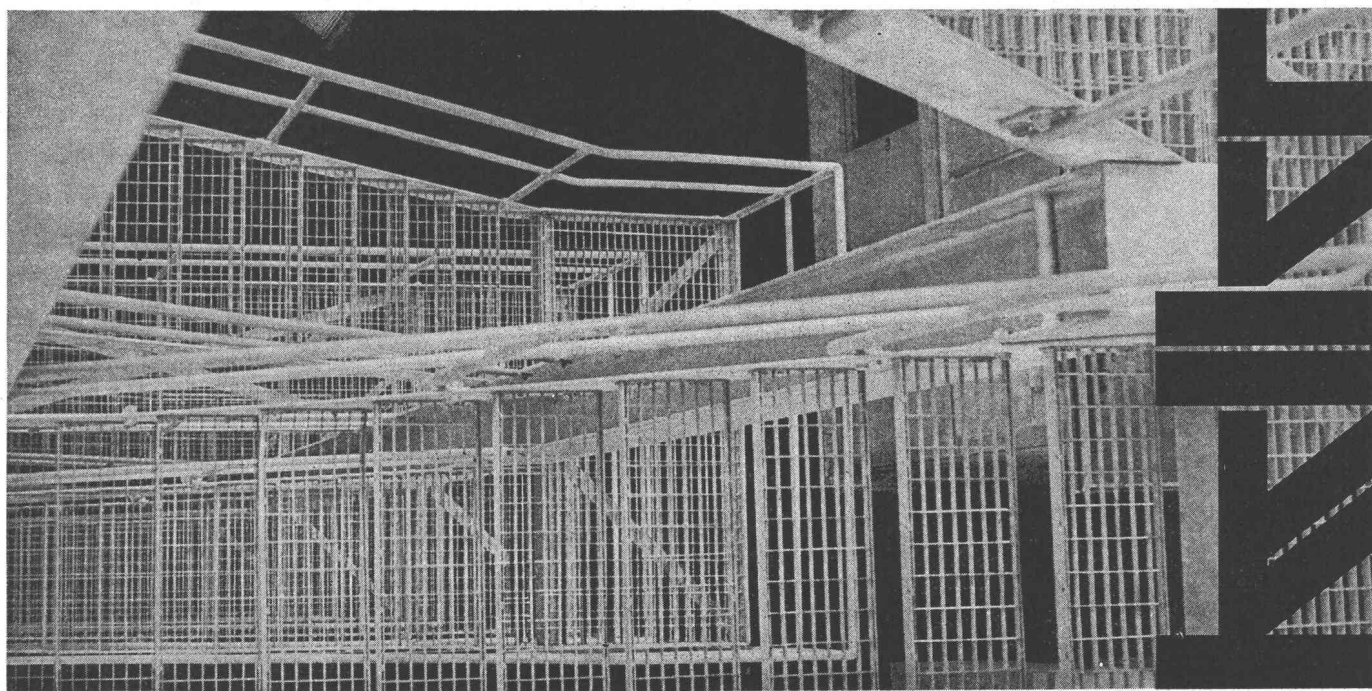

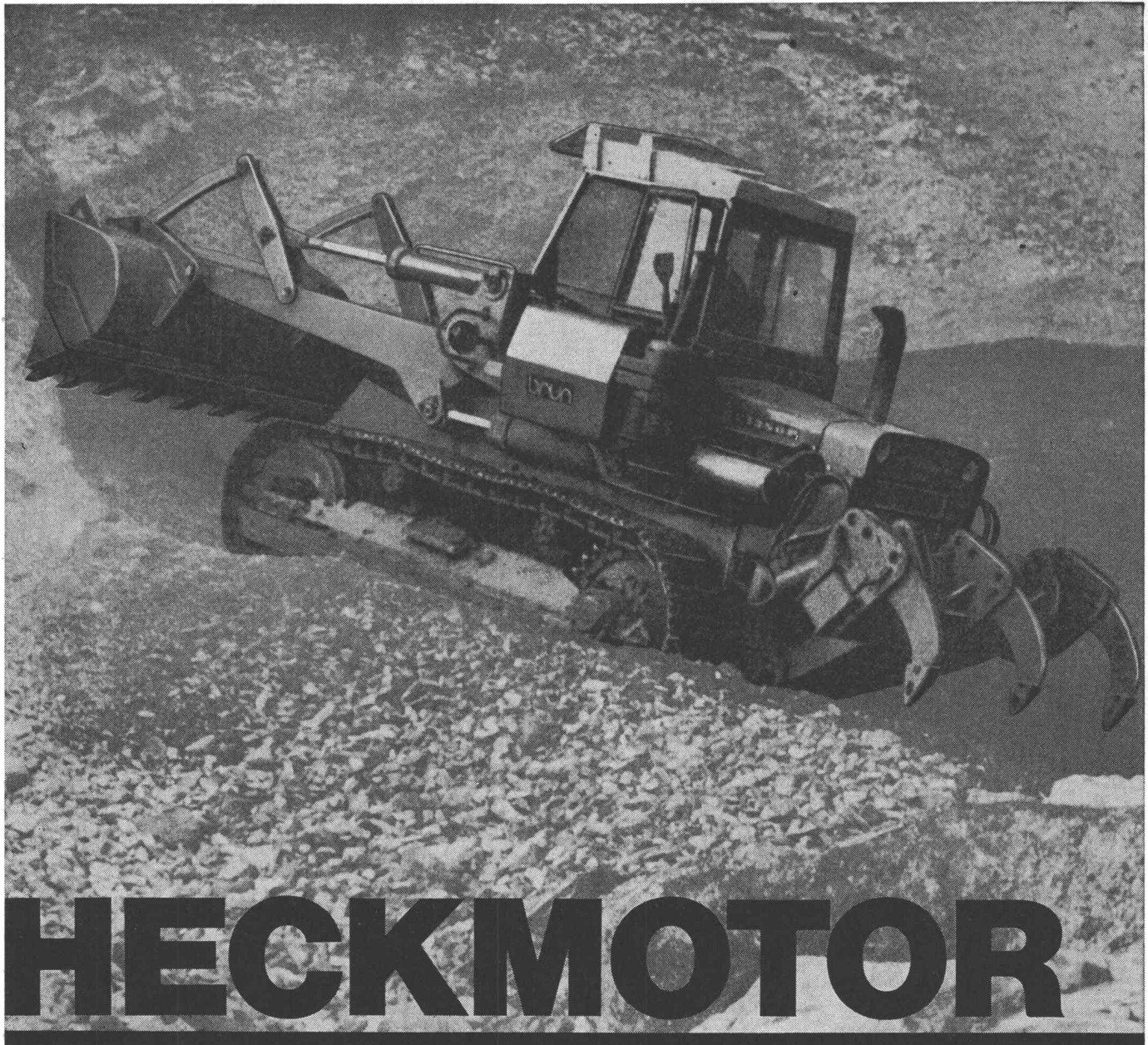

HECKMOTOR

Die Platzierung des Motors im Heck bedeutet Leistungssteigerung für die DEUTZ DL 1250 P: ausgezeichnete Gewichtsverteilung und für den Fahrer direkte Sicht auf den Kübel.

Mit der DL 1250 P bietet DEUTZ eine Laderaupen, die in kürzerer Zeit mehr schafft. Der luftgekühlte Deutz-Motor mit 115 DIN-PS und Direkteinspritzung sorgt für grosse Leistung bei kleinem Kraftstoffverbrauch. Die einfache und problemlose Wartung spart Zeit; damit erhöht sich die Tagesleistung. Ein einziger Hebel für alle Schaltstufen garantiert schnelle Arbeitstakte. Hydraulisch betätigte Lenkkupplungen und Bremsen und der hydraulisch abgefederte Fahrersitz sind Beispiele für einen hohen Fahrkomfort.

Die DEUTZ DL 1250 P ist mit einem leistungsfähigen Drehmomentwandler ausgerüstet, der die Schubkraft der Laderaupen stark erhöht und die Schaufel mit Leichtigkeit ins Ladegut eindringen

lässt. Die Maschine hat ein 3-Gang-Vollpower-shift-Getriebe. Alle Vor- und Rückwärtsgänge können während der Fahrt unter Last eingelegt werden. Damit fällt das zeitraubende Schalten der Gänge im Stillstand weg.

DEUTZ bietet Ihnen viele Einsatzmöglichkeiten:

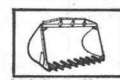

Leichtstoffschaufel



Schwerstoffschaufel

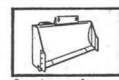

Austausch-Querschild

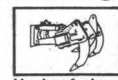

Heckaufreisser mit 3 Zähnen

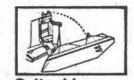

Seitenkippschaufel

Brun + Cie AG
Maschinenfabrik
6244 Nebikon LU
Telefon 062 86 16 12

brun



**mechanisch-biologische
Abwasser-Reinigung**

**mit Tauchtropfkörpern
für
6-10000 Einwohner**

- über 90% Reinigungseffekt
- stark schwankend belastbar
- anspruchlos in der Wartung
- niedrigster Energiebedarf
- absolut frostunempfindlich
- preisgünstig durch Vorfabrikation



reines Wasser

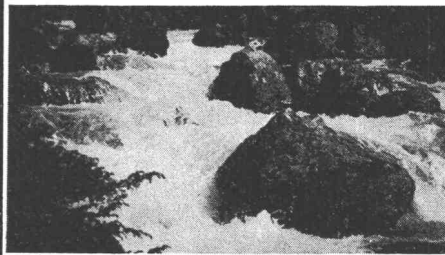

ist Leben

Unsere Fachleute, Ingenieur und Chemiker, freuen sich, Ihr Abwasserproblem zu lösen und stehen Ihnen zur Beratung unverbindlich zur Verfügung.
In unserem eigenen Labor führen wir jede gewünschte Abwasseruntersuchung durch.
Wir garantieren die Reinigungsleistung aller von uns gebauten Anlagen.
Unser Wartungsservice sichert das dauernde Funktionieren Ihrer Anlage.
Verlangen Sie unsern Besuch und das ausführliche Fabrikationsprogramm!

MECANA SA

Maschinenfabrik 8716 Schmerlikon SG Telefon 055-575 61

☐

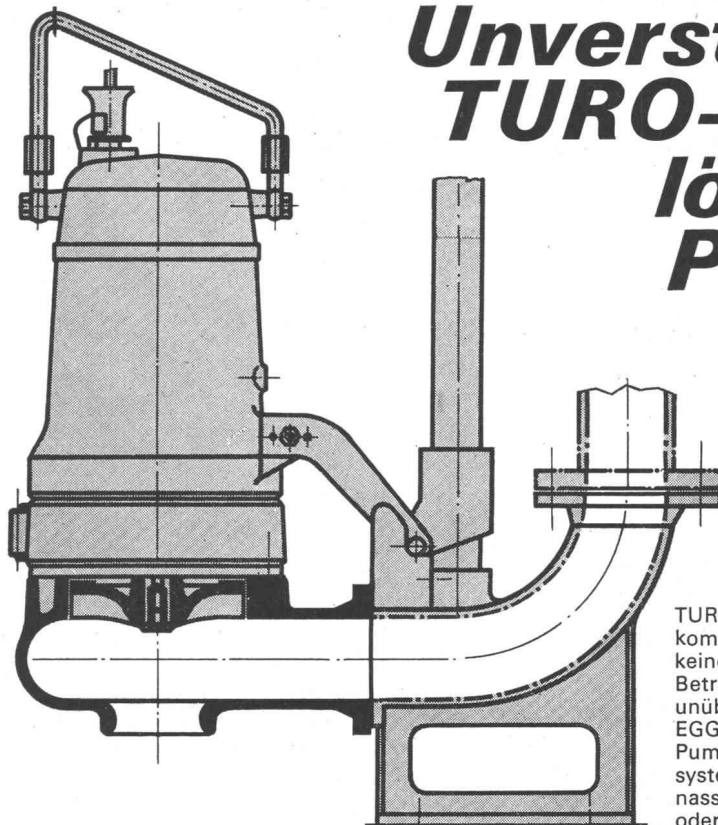

UF-Abwasser-Tauchmotorpumpe für stationären Einsatz

Unverstopfbare TURO-Pumpen lösen Ihre Probleme

1961 entstand die erste TURO-Pumpe. Heute arbeiten davon Tausende.

TURO-Pumpen verfügen über einen vollkommen freien Durchgang und haben keine Dichtungsringe. Betriebssicherheit und Lebensdauer sind unübertroffen. EGGER liefert ein vollständiges TURO-Pumpenprogramm nach dem Baukastensystem, horizontal, vertikal, trocken oder nass aufstellbar, Tauchmotorpumpen oder Sonderkonstruktionen.

Coupon

Bitte senden Sie mir/uns unverbindlich Unterlagen über TURO-Pumpen

Name _____

Adresse _____

EMILE EGGER & CIE SA
Fabrique de pompes et de machines
CH-2088 Cressier NE, Suisse

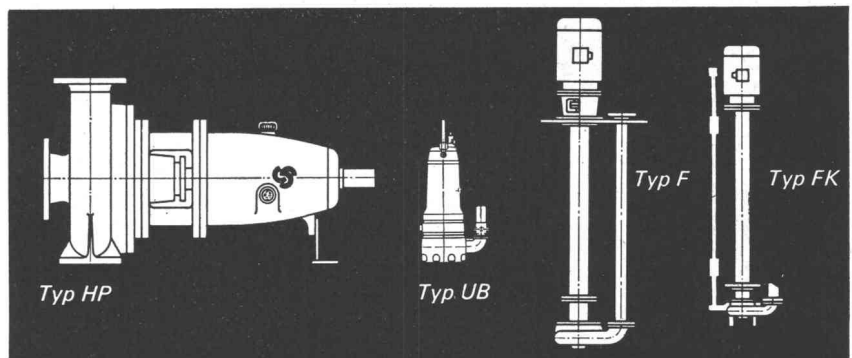

TURO

EGGER

EMILE EGGER & CIE SA, Fabrique de pompes et de machines
CH-2088 Cressier NE, ☎ 038 / 772 17, Télex 35207



Feller

Viele haben zuwenig Anschluss.

Oder Anschluss unter erschwerten Umständen. Ein Mangel, der in jedem guten Hause vorkommen kann und alle ärgert, weil zuwenig Anschluss so vieles kompliziert.

Denken Sie an die täglichen Unannehmlichkeiten, weil Sie zum Beispiel in einem Zimmer nur einen Anschluss haben. Einen einzigen Steckkontakt für die vielen elektrischen Geräte.

Was dann? Man macht «Aufbauten» von vielen Abzweigsteckern. Es gibt Verwicklungen mit Kabeln. (Wo man beim Umstecken oft das falsche wählt.) Etwas, das viel Ärger, Unkosten und weniger Sicherheit bringt.

Seit 6 Jahrzehnten bemühen wir uns für Sicherheit, Komfort und Verbesserungen bei Schaltern, Steckern, Steckdosen und Signallampen für Bauten, Maschinen und Apparate.

Wir wissen eben, dass auf dem weiten Gebiet elektrischer Hausinstallationen viele zuwenig Anschluss haben.



Adolf Feller AG
Fabrik elektrischer Apparate
8810 Horgen

6 Jahrzehnte Feller

Der neue vorfabrizierte Schaller-Normoflex Tiefkühlraum TKRA 5000

schliesst eine bisherige Lücke im Angebot von Tiefkühlräumen!
Weshalb?

Bei seinen genormten Aussenmassen von 194 x 194 x 203 cm verfügt dieser Tiefkühlraum über einen Nettoinhalt von 5000 Litern. Die Montage von nur 6 Elementen kann steckerfertig innert wenigen Stunden — ohne Baubewilligung und ohne Bauhandwerker — erfolgen.

Seine Möglichkeiten:
Grössere Unabhängigkeit von den Lieferquellen; Einkauf bei günstiger Marktlage und immer ein reichhaltiges Lager an Fleisch, Geflügel, Fisch, Gemüse, Früchten und Fertiggerichten.

Seine Leistung:
Eine garantierte Tiefkühlung von -20°C bei einer Umgebungstemperatur von $+26^{\circ}\text{C}$.

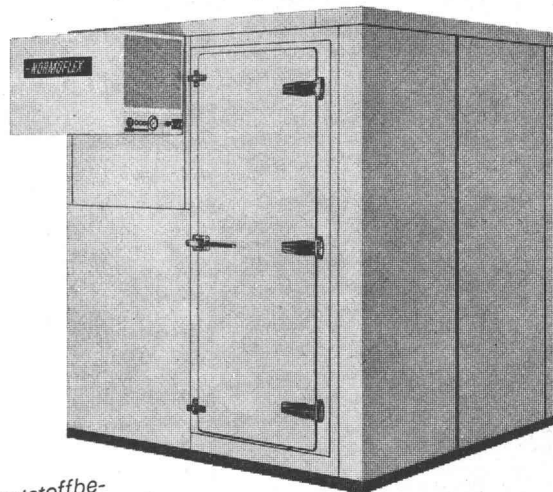

Sein Kleid:
Innen und aussen kunststoffbeschichtetes Metall; strapazierfähiger Boden mit Warzenblech ausgelegt; leichtgängige Türe ganz aus Kunststoff, mit Sicherheitsschloss, sämtliche Beschläge verchromt.

Sein Preis:
Sehr günstig, da Serienfertigung.

Auch in Miete erhältlich, mit Anrechnung bei späterem Kauf. Verlangen Sie heute noch weitere Auskünfte bei

PAUL SCHALLER AG
Kühl- und Klimaanlage



Stauffacherstrasse 60
3001 Berne
Tél.: (031) 413733

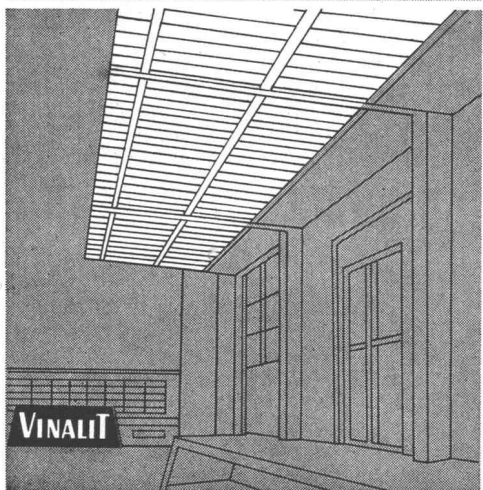
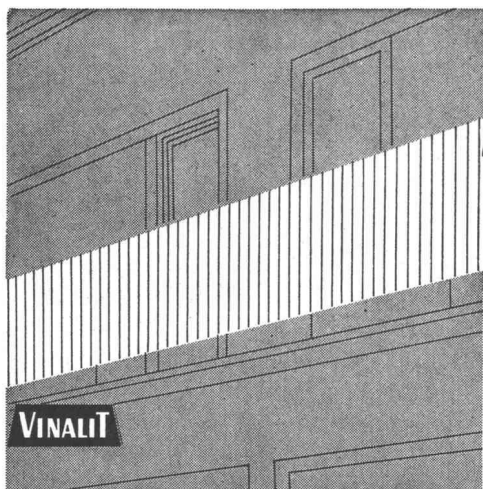

VINALIT

Kunststoff-Wellplatten SB

aus PVC, schwer brennbar V. 2.2.4.

Schweizer Fabrikat

Farben: 5 Farben lichtdurchlässig und 5 Farben deckend nach Farbmuster

Anwendungsgebiete:

Vordächer, Rampenüberdachung, Sheddächer, Lichtbänder für Bedachung, Trennwände für Garderobe in Schwimmbädern, für Ausstellungshallen, Balkone, Brüstungen, Fassadenverkleidungen, Windschutzwände etc.

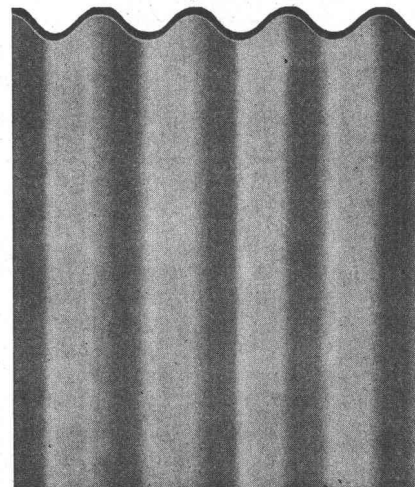

Eigenschaften:

spez. Gewicht 1,4
Wärmeleitfähigkeit 0,13 kcal/mh °C
flammwidrig
sehr hohe Lichtdurchlässigkeit
gleichmäßig blendfreies Licht
wetterbeständig, chemikalienfest
dauerhaft, schlagfest
hervorragende Isolation
gut verarbeitbar, läßt sich sägen, schneiden, bohren, nageln, schrauben, stanzen, hobeln
Trotzdem preisgünstig!

Lieferungsart:

Großwellung	EG 177/52 mm
Kleinwellung	EK 73/24 mm
Wellblech Großwellung	WG 100/30 mm
Spundwand	SP 70/18 mm
Platten, plan	P



Hersteller:

Emil Keller, Bischofszell

Platten- und Kunststoffwerk
Telefon 071 / 81 16 91

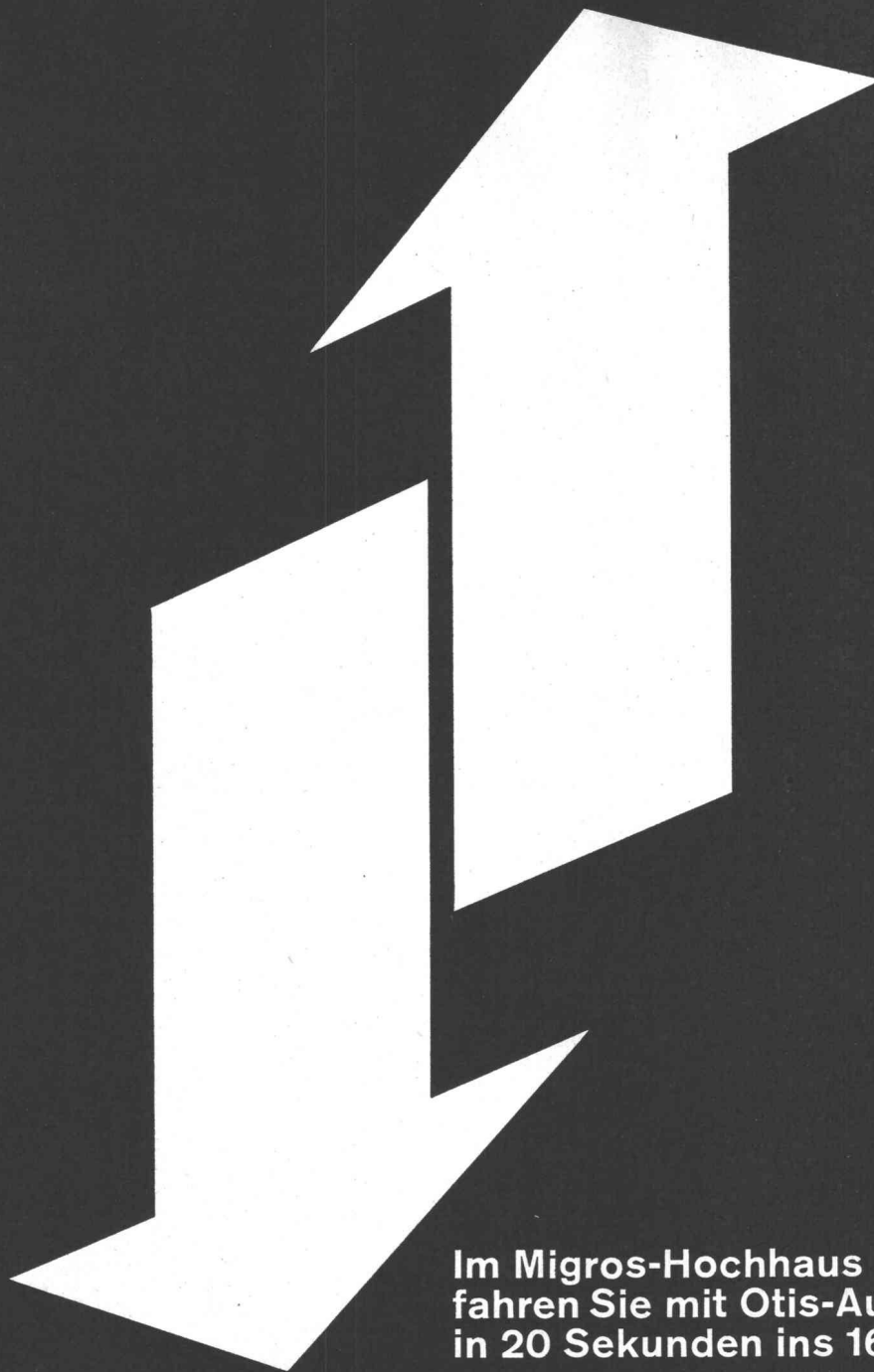

Im Migros-Hochhaus Herdern fahren Sie mit Otis-Aufzügen in 20 Sekunden ins 16.Stockwerk.

Mit einer Geschwindigkeit von 3 m/sec dürften dies die drei schnellsten Aufzüge Zürichs sein. Und die sensationellsten: denn automatische Hochleistungs-Schiebetüren, computergesteuerte Programm-Gruppenkontrolle, Elektronen-Tastknöpfe und Sicherheit Türdetektoren sind Neuheiten, die Sie in ganz Europa nur an erstklassigen Otis-Anlagen vereinigt finden.

Dass Otis in Express-Aufzügen führend ist, beweisen die Referenzen unseres weltweiten Unternehmens. Und die Tatsache, dass die Migros bestehende Anlagen durch Otis-Aufzüge austauscht. Sie werden an Otis-Anlagen beobachten: kurze Wartezeiten, überraschende Bequemlichkeit, absolute Sicherheit und beste Qualität.

Solche Vorzüge sollten Sie sich merken, damit Sie uns bei der Vorplanung neuer Objekte Ihre Probleme unterbreiten: zur kostenlosen Ausarbeitung von Otis-Projektstudien.

AUFZÜGE
OTIS

8057 Zürich Schaffhauserstrasse 210 Tel. 051/48 28 66
4000 Basel Dornacherstrasse 145 Tel. 061/35 12 81
1201 Genève 22, rue du Cendrier Tél. 022/32 76 81

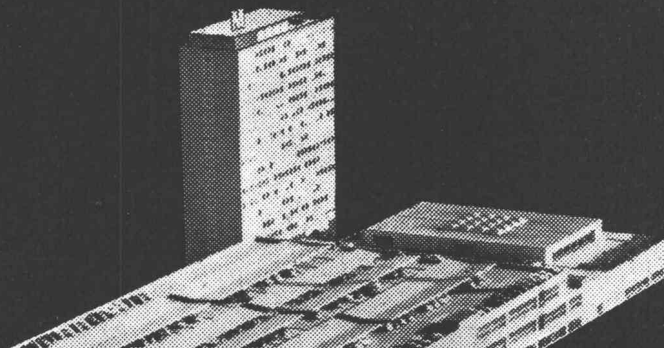

Rationalisieren!

Sprechfunkgeräte

für Betriebsverkehr

Betriebsfernsehen für
Produktionsablauf

Reichweite je nach Typ
und Geländeverhältnissen

T 2
T 3
ST 5
ST 9
ST 8 für Auto-Einbau

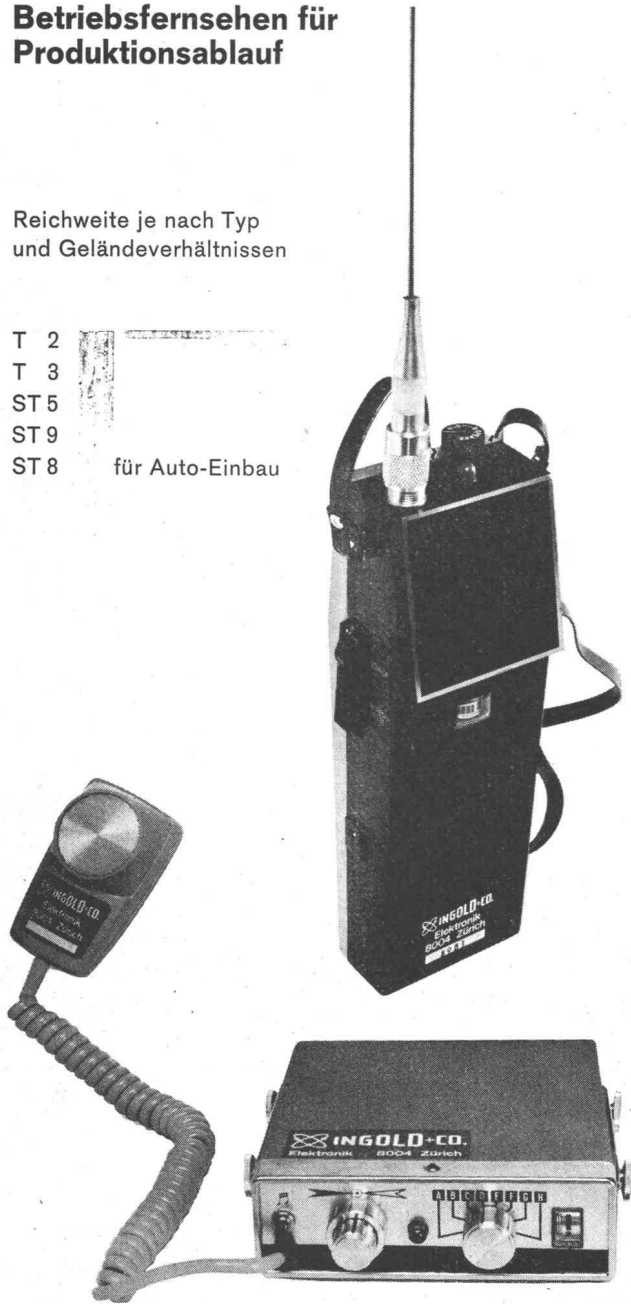

Wir verkaufen nicht nur Geräte, sondern wir beraten Sie auch und liefern die dafür notwendigen Zubehöre, Netzteile usw.

Hans Ingold & Co. Elektronik 8004 Zürich

Kernstrasse 10, Telefon 051 / 25 25 87

20 Jahre Erfahrung in der Herstellung und Verwendung von

SOMO-Kunststoffrohren

für

Kanalisationen
Kabelschutzleitungen
Ventilationen
Wasserleitungen
Brückenerwässerungen
Drainage im Sfrassenbau

somo

Sté pour les métaux ouvrés
et les plastiques
7-11, rue des Caroubiers
1211 Genève 24
Tél. (022) 42 33 33

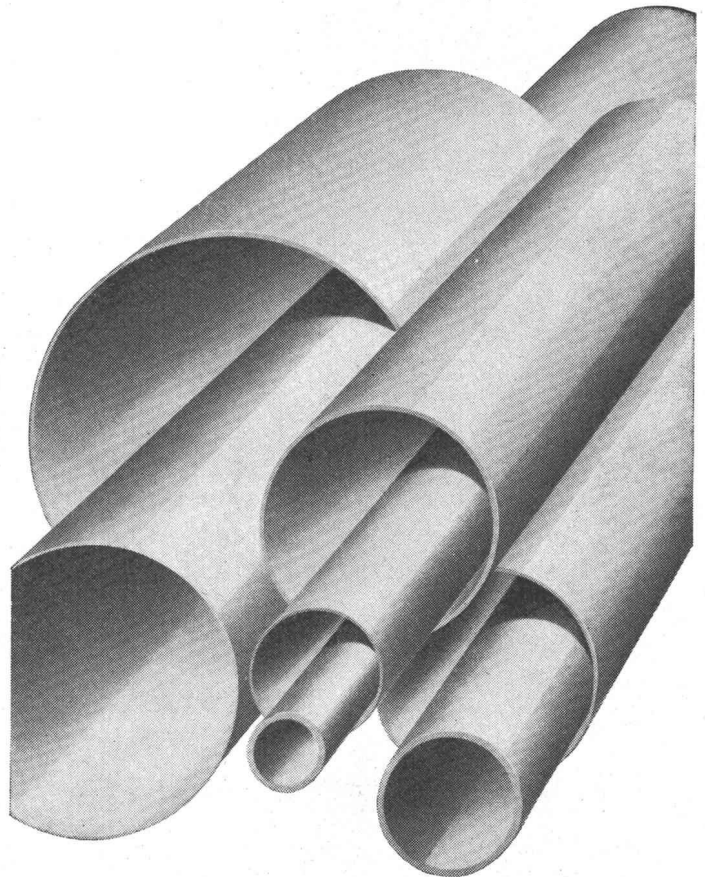

PLASTIC

Scherrer am Bau — Qualität am Werk

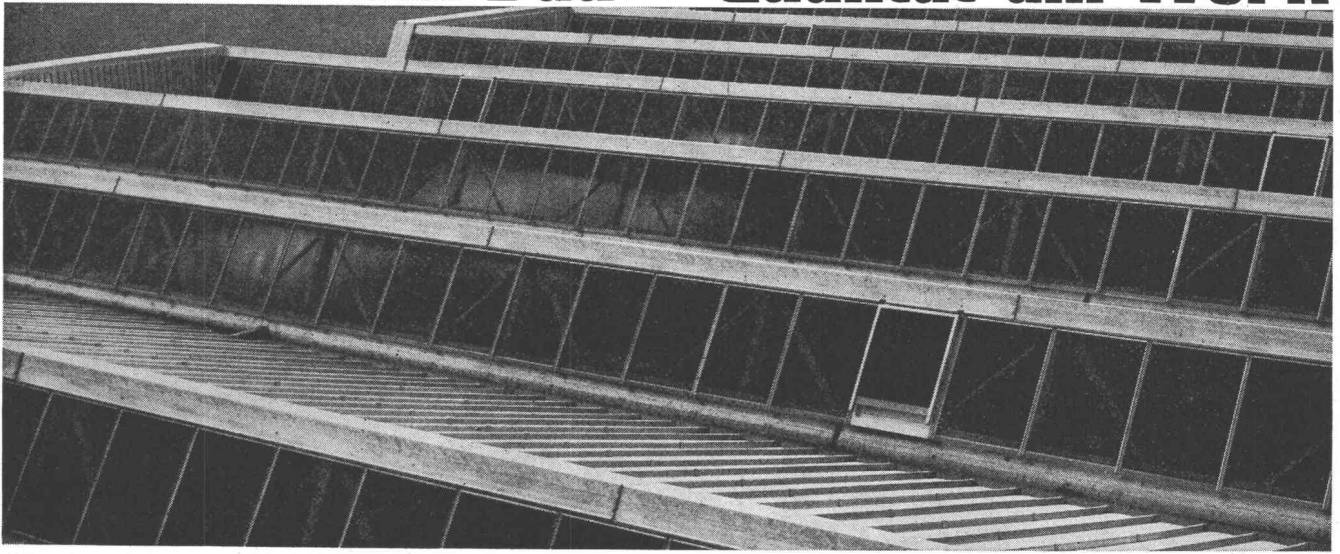

Glasdachbau seit 1907 Auf Scherrer-Glasdächer ist Verlass, weil jeder Auftrag vom eigenen technischen Büro sorgfältig geplant und von erfahrenen Montage-Equipen zuverlässig ausgeführt wird. Das tönt selbstverständlich, ist es auch für uns. Gerne senden wir Ihnen Referenzen und nähere Angaben über unser bestbewährtes System.

Allmendstrasse 7
8059 Zürich 2
Tel. 051 - 25 79 80

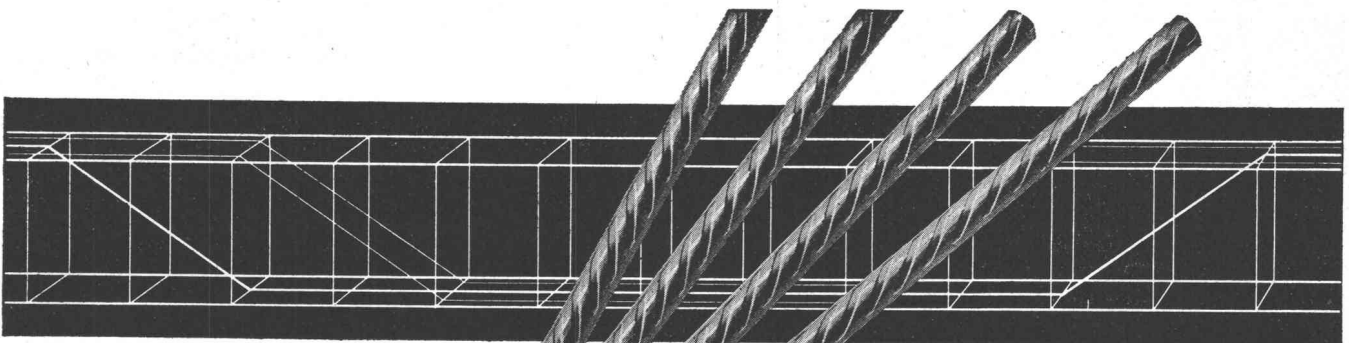

Elemente



Rippenstahl

Mit fi-Rista-Elementen voraus

fi-Rista-Elemente

sind vorfabrizierte, punktgeschweisste Armierungen aus fi-Rista-Rippenstahl ϕ 3–12 mm. Zulässige Stahlspannung: 3000 kg/cm².

Betonfertigteile, Zementwaren usw. armieren Sie billiger, sicherer und rationeller mit fi-Rista-Elementen. Verlangen Sie unsere Dokumentation mit vielen Beispielen und profitieren Sie von unserer Erfahrung und Beratung durch unseren Bauingenieur.

Beachten Sie die fi-Rista-Rauhung

Fischer & Co. Drahtwerke 5734 Reinach AG
Telefon 064/711555

Kläranlagen

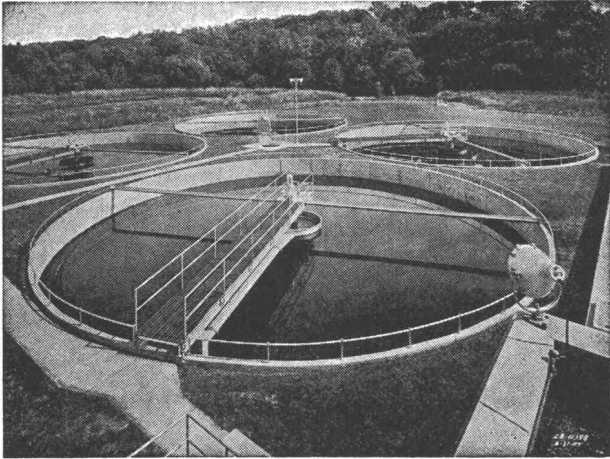

Automatische Rechen, Rechengut- und Kehricht-Zerkleinerungs-Maschinen
 Absetzbecken (Rund- und Rechteckbecken)
 Biologische Abwasserreinigung
 Faulkammerausrüstungen
 Kombinierte Abwasserreinigungsanlagen für kleine Gemeinden und Institutionen
 Industrielle Abwasserreinigung
 Flotationssysteme

Alpha AG. Nidau

Tel. (032) 2 46 92

vilin

zur Befestigung von Profilbrettern — einfache Montage — rationelle Verarbeitung — sichere Konstruktion

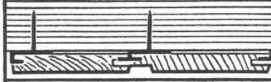

VILIN-Haken Nr. 2 bis 7

Der VILIN-Nagler eignet sich auch für die Verlegung von Sockelleisten, Viertelstäben und alle Arbeiten mit kleinen Nägeln.

VILIN-Vertrieb
 D-8 München 8
 Berg-am-Laim-Str. 73

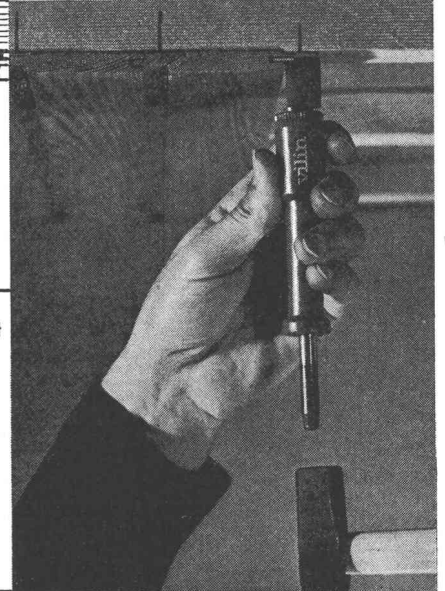

comolli Spezialbetonröhren für hohe Ansprüche

PHLOMAX- u. VIBRO-PRESS-Betonröhren mit Spitz- und Doppelglockenmuffen armiert und unarmiert. Baulänge 2 m. Lichtweiten von 20-150 cm.

Überzeugen auch Sie sich schon bei nächster Gelegenheit von der Qualität der COMOLLI-Betonröhren

speziell über das genaue Ineinanderpassen der Muffen, was Ihnen ein rasches Verlegen gewährleistet und damit Ihre Kosten senken hilft.

Prompte Lieferung ab Werk und franko Verwendungsstelle. Wir sind zu jeder Auskunft und technischen Beratung gerne bereit. Tel. 057 / 7 14 14

Comolli's Erben AG,
 5620 Bremgarten/AG

Vertretung für die Kantone Basel Stadt und Basel Land:
 GEBR. KOHLER AG, 4633 LÄUFELFINGEN

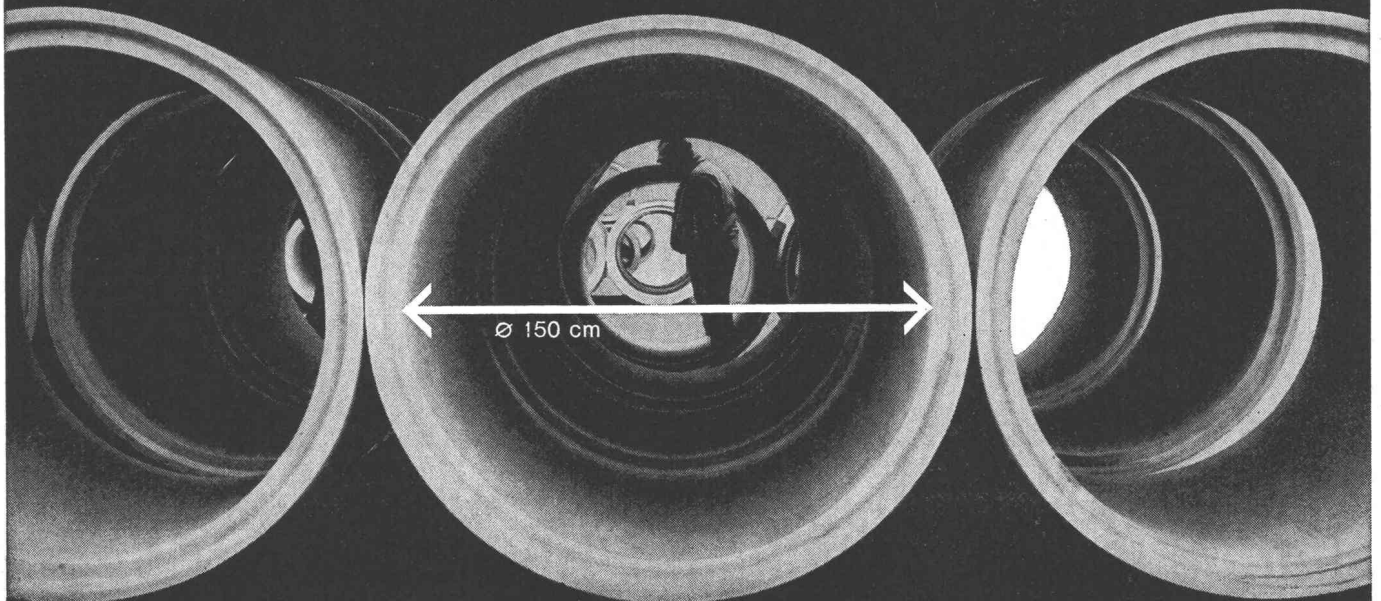

Chiaro (Cameo), der neue P. C. Relief-Glasbaustein, wurde von der bekannten Design-Firma Peter Muller-Munch Associates in 2 Modellen kreiert. Das eine mit halbkreisförmigem, das andere mit scharf abgewinkeltem Sichel-Relief mit schwarzer Kontur. Mit beiden Typen lassen sich

viele elegante Kombinationen mit wirkungsvollen Kontrasten erzielen.

Der Chiaro-Glasbaustein eignet sich besonders im Innenausbau, als Eingangspartie, Windfang, Trennwand usw. und gibt jedem Bau eine besondere ästhetische Note.

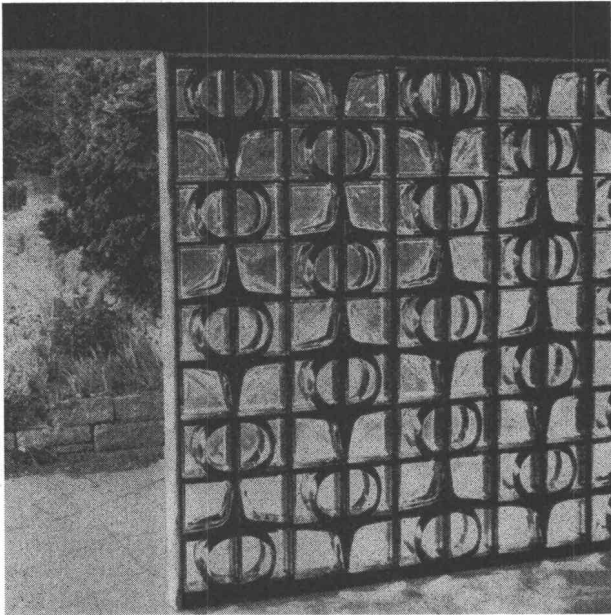

Spezialfirma
für Glasbetonbau
8004 Zürich
Feldstrasse 111
Tel. 051 / 27 45 63
und 23 78 08

**SCHNEIDER
+ SEMADENI**

8004 ZÜRICH

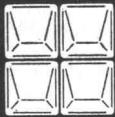

Chiaro-Glasbausteine haben die üblichen Normmasse 19,6/19,6/10 cm (Fugenteilungsmass 20,4 cm), so dass Sie jederzeit auf Chiaro umdisponieren können.

Bitte verlangen Sie unsere Kombinationszeichnungen.

Lieferung von Glasbausteinen mit und ohne Montage

Selbstverständlich bietet er auch die bekannten Vorteile des Glasbausteines, wie vorzügliche Isolation gegen Kälte und Schall, höchste Sicherheit gegen Feuer und Einbruch, und schützt so Leben und wertvolles Gut.

Berechnungsbeispiel:

System: Einfacher Balken
 $q = 2.0t/m'$

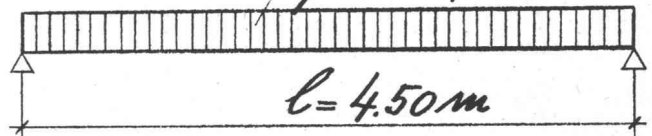

Querschnitt: $b = 1.20$

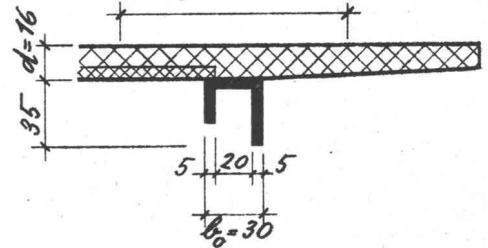

Schnittkräfte:

$$M_{max} = \frac{q \cdot l^2}{8} = 5.06 \text{ mt}$$

$$Q_{max} = \frac{q \cdot l}{2} = 4.50 \text{ t}$$

Bemessung:

gewählt:

**Stahlton-
Rolladen-
sturz**

$$M_{zul} = 5.35 \text{ mt}$$

$$Q_{zul} = 5.30 \text{ t}$$

Verlangen Sie Bemessungsunterlagen über

StahlTon® Rolladenstürze

Stahlton AG

8034 Zürich

051-47 64 00

9000 St. Gallen

071-25 41 55

6900 Lugano

091- 2 19 29

Stahlton-Prebeton AG

3027 Bern

031-56 33 01

1000 Lausanne

021-24 55 33

Wehntalerstr. 17 Zürich 57 Tel. 051 261614

Pavillons Mobilwände Hallendächer Saaldecken Holzbau

Müller Sohn + Co **MS**

BAU - UNTERNEHMUNG



ZÜRICH UND SCHLIEREN

Es ist nicht übertrieben, wenn wir sagen:
«Auch Sie profitieren von den Weltraumexperimenten!»

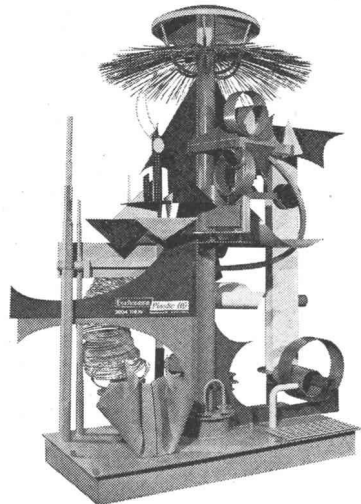

Plastic-Plastik

Mondflug-Plastik

ESCHMANN-PLASTIC

In der Weltraumforschung werden viele Erkenntnisse gewonnen, die für Industrie und Technik wegweisende Bedeutung besitzen. Viele Forschungsergebnisse finden ihren Niederschlag in unseren Produkten (wir können sie laufend dem neuesten Stand der Technik anpassen, verbessern, widerstandsfähiger machen) — und das kommt letzten Endes unseren Kunden zugute. Ihnen!

Wir planen und bauen für Sie:

Labor- und Galvanoeinrichtungen, Ventilatoren und Abluftanlagen, Neutralisationen und Wannen, Behälter und Bodenroste in PVC, Polypropylen, Polyäthylen u. a. m.

Eschmann Plastic AG

3604 Thun, Gwattstrasse 54, Tel. 033 / 2 88 37

SPINDELNORM EISENTREPPE

SYSTEM KOLB spart PLATZ+KOSTEN, gewinnt RÄUME für SIE

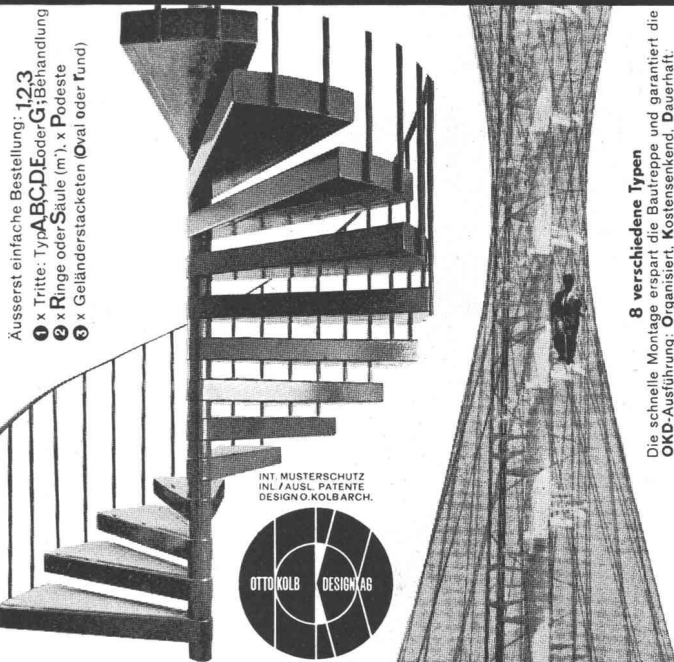

Ausserst einfache Bestellung: 123
1 x Tritte: Typ ABCDE oder G; Behandlung
2 x Ringe oder Säule (m), x Podeste
3 x Geländerstacketen (Oval oder Rund)

INT. MUSTERSCHUTZ
INL./AUSL. PATENTE
DESIGN: KOLB ARCH.



8 verschiedene Typen

Die schnelle Montage erspart die Bauteile und garantiert die OKD-Ausführung: Organisiert, Kostensenkend, Dauerhaft.

Diese Treppe wirkt nicht nur als graphisches Element schön, sondern lässt dem Architekten unzählige Planungsfreiheiten, beispielsweise in der Wahl des Trittbelags: Spannteppich, PVC, Linol, Natur- oder Kunststein, Glas, Holz oder Zementabrieb.

Preis pro Tritt ab 79 Franken. Tritthöhe und Auftritt sind variabel.
OTTO KOLB DESIGN AG 8306 BRÜTTISELLEN 051/93 11 19

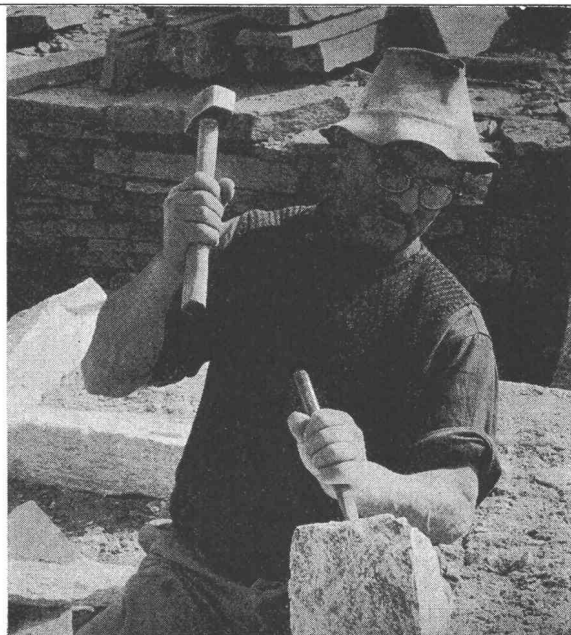

Natursteine

im Garten-, Hoch- und Tiefbau

A. Eckardt & Co.

8008 Zürich, Seefeldstr. 198
Tel. 051 / 32 66 09

6604 Locarno, Via in Selva
Tel. 093 / 7 39 52

Grosses Lager in Zürich-Tiefenbrunnen

silva pan

Die ideale, preiswerte

Schalungs- tafel

Härteste Kunststoffoberfläche
Maximaler Sichtbeton
Minimale Reinigungsarbeiten
Kochwasserfest verleimt

Standardmasse: 250 × 150 cm
250 × 100 cm
250 × 50 cm
200 × 150 cm

Dicken: 26 mm oder nach
Wunsch. Bei grösseren Mengen
nach Mass.

Verlangen Sie Auskunft —
wir beraten Sie gerne

**Gebr.
Höchli AG
Fournier- &
Plattenfabrik**

5033 Buchs AG
Tel. 064 / 22 35 40



... wenn der Bauherr
zweimal hinsieht
und nichts sieht —
dann sieht er
esser's «unsichtbare»
Schachtabdeckung!

Esser's «unsichtbare» Schachtabdeckungen mit
den vielen Vorteilen für alle am Bau Beteiligten!

- Für den Architekten:
Dank grosser Auswahl in genormten Typen kein
Planen zeitraubender Sonderkonstruktionen.
- Für den Unternehmer:
Problemloser Einbau. Normierung auf Platten-
grössen von Fussbodenbelägen. Auch in gas- und
wasserdichter Ausführung erhältlich. 5 Tonnen
Tragkraft mit 2,5facher Sicherheit.
- Für den Bauherrn:
Schachtabdeckungen sind nicht mehr auffällig und
hässlich. Passend für alle Bodenbeläge — selbst
Teppiche.

Vielleicht bringt Ihnen schon der morgige Tag
ein Problem — verlangen Sie noch heute ausführ-
liche Unterlagen über esser's «unsichtbare»
Schachtabdeckungen!

hartmann

Ulrich O. Hartmann, 8320 Fehraltorf ZH
Kunststoffwerk, Bauelemente
Russikerstrasse, Telefon 051 / 97 73 49

Vier neue MEYCO-Fugenbandprofile

Die neuen Meyco-Fugenbänder aus Weich-PVC sind das Ergebnis eingehender Versuche unter härtester Beanspruchung. Sie dichten dauerhaft und unfehlbar. Und das selbst bei extremen Scher- und Dehnbewegungen.

A0 20 - Oberflächenband für Arbeitsfugen bei geringem bis mässigem Wasserdruck. Einbau auf der Wasserseite des Betons (nur auf Sauberkeitsschicht oder in äussere Schalung legen).



D0 25 - Oberflächenband für Dilatationsfugen mit geringen Dehn- und Scherbewegungen bei mässigem Wasserdruck. Einbau auf der Wasserseite des Betons (nur auf Sauberkeitsschicht oder in äussere Schalung legen).



S 20, 22, 25 - Schlitzschalungsbänder für Dilatationsfugen, die sich durch die geringe Höhe der Mittel- und Endanker auszeichnen.



D 15-35 - Dilatations-Fugenbänder in neuen Profilen für Dehnungen zwischen 1 und 6 cm. Für alle Anwendungsbereiche bei mässigem bis hohem Druck und schwachen bis starken Scherbewegungen.



MEYCO-Fugenbandprofile



Kennen Sie unsere praktische Fugenband-Wahlscheibe (ähnlich Rechenscheibe)? Sie zeigt Ihnen im Handumdrehen, welches Meyco-Fugenband Sie für jeden Zweck benötigen. Wir schicken sie Ihnen gerne, zusammen mit unserer Muster-Kollektion der neuen Profile.