

Zeitschrift: Schweizerische Bauzeitung
Herausgeber: Verlags-AG der akademischen technischen Vereine
Band: 87 (1969)
Heft: 20

Werbung

Nutzungsbedingungen

Die ETH-Bibliothek ist die Anbieterin der digitalisierten Zeitschriften auf E-Periodica. Sie besitzt keine Urheberrechte an den Zeitschriften und ist nicht verantwortlich für deren Inhalte. Die Rechte liegen in der Regel bei den Herausgebern beziehungsweise den externen Rechteinhabern. Das Veröffentlichen von Bildern in Print- und Online-Publikationen sowie auf Social Media-Kanälen oder Webseiten ist nur mit vorheriger Genehmigung der Rechteinhaber erlaubt. [Mehr erfahren](#)

Conditions d'utilisation

L'ETH Library est le fournisseur des revues numérisées. Elle ne détient aucun droit d'auteur sur les revues et n'est pas responsable de leur contenu. En règle générale, les droits sont détenus par les éditeurs ou les détenteurs de droits externes. La reproduction d'images dans des publications imprimées ou en ligne ainsi que sur des canaux de médias sociaux ou des sites web n'est autorisée qu'avec l'accord préalable des détenteurs des droits. [En savoir plus](#)

Terms of use

The ETH Library is the provider of the digitised journals. It does not own any copyrights to the journals and is not responsible for their content. The rights usually lie with the publishers or the external rights holders. Publishing images in print and online publications, as well as on social media channels or websites, is only permitted with the prior consent of the rights holders. [Find out more](#)

Download PDF: 29.04.2026

ETH-Bibliothek Zürich, E-Periodica, <https://www.e-periodica.ch>



**Die doppelt gelagerte
Knicklenkung gibt
den **CATERPILLAR**
Pneuladern ihre besondere
Stabilität und Robustheit**

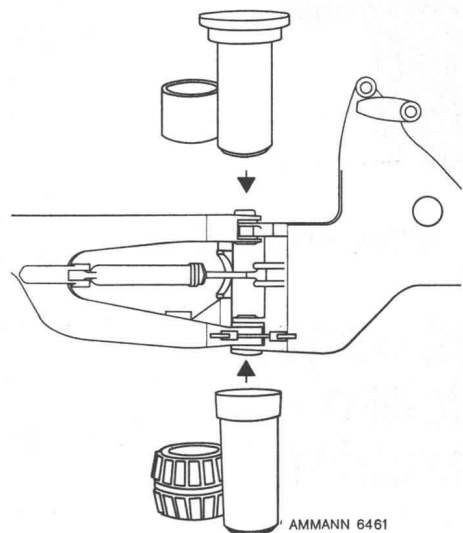

In der Schweiz sind zurzeit über 600 CAT Pneulader im Einsatz. Ihre Besitzer sind unsere zufriedenen Kunden. Sie wissen, dass sich die Investition in eine Caterpillar Maschine bezahlt macht.

Mit Caterpillar erwerben Sie nicht nur eine gute Maschine, sondern gleichzeitig die wertvolle Garantie der umfangreichen Ersatzteil- und Serviceleistungen von AMMANN. Auch das macht sich bezahlt.

S 1469

CATERPILLAR und CAT sind
Schutzmarken der Caterpillar Tractor Co.

100 JAHRE
AMMANN



ULRICH AMMANN
Baumaschinen AG 4900 Langenthal
☎ 063/2 27 02 + 2 51 22



**mechanisch-
biologische
Abwasser-
Reinigung**

**mit Tauchtropfkörpern
für
6-10000 Einwohner**

- über 90% Reinigungseffekt
- stark schwankend belastbar
- anspruchlos in der Wartung
- niedrigster Energiebedarf
- absolut frostunempfindlich
- preisgünstig durch Vorfabrikation



reines Wasser

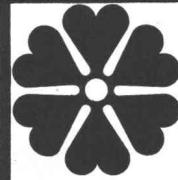
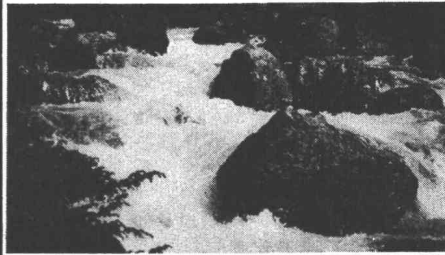

ist Leben

Unsere Fachleute, Ingenieur und Chemiker, freuen sich, Ihr Abwasserproblem zu lösen und stehen Ihnen zur Beratung unverbindlich zur Verfügung.
In unserem eigenen Labor führen wir jede gewünschte Abwasseruntersuchung durch.
Wir garantieren die Reinigungsleistung aller von uns gebauten Anlagen.
Unser Wartungsservice sichert das dauernde Funktionieren Ihrer Anlage.
Verlangen Sie unsern Besuch und das ausführliche Fabrikationsprogramm!

MECANA SA

Maschinenfabrik 8716 Schmerikon SG Telefon 055-5 75 61

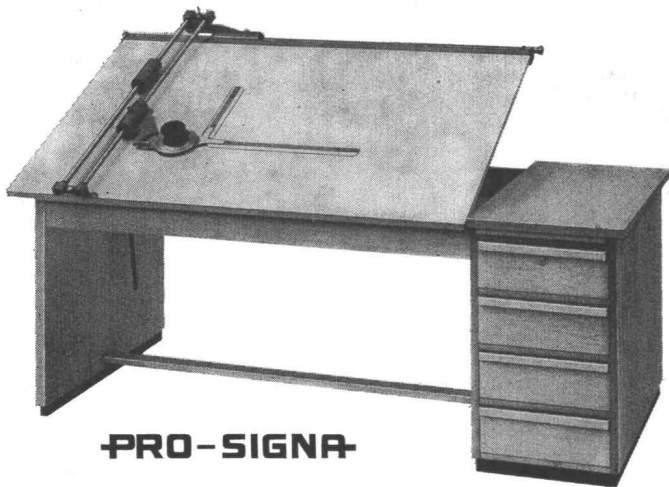

PRO-SIGNA

Laufwagen — Zeichen — maschine

Bauzeichnungen werden meist am liegenden oder leicht geneigten Brett ausgeführt, weshalb die Parallelogramm-Zeichenmaschine mit ihrem platzraubenden Gestänge nur ungern verwendet wurde, ja, deshalb in vielen Betrieben keinen Eingang fand.

Die Pro-Signa-Laufwagen-Zeichenmaschine schliesst nun hier eine Lücke. Ihre geringe Platzbeanspruchung gestattet die für Ihren Betrieb bestgeeignete Arbeitsplatz-Aufstellung zu wählen und schliesst damit, nebst besserer Raumaussnutzung, erst noch den Einsatz eines rationelleren Arbeitsmittels ein.

Racher + Co. AG
8025 Zürich Marktgasse 12
47 92 11

hiag

Schal-Tafeln

Kunstharzbeschichtet für Sichtbeton,
ölimprägniert für Schalbeton

Hiag Holzindustrie AG
9430 St. Margrethen

Tel. 071 / 71 12 01



➔ **Qualitäts-
Vollbadverzinkung**

als Korrosionsschutz

sauber
preiswert und
prompt

➔ Aktiengesellschaft
Kummler & Matter,
Verzinkereierwerke
4658 Däniken / SO
Tel. 062 / 65 11 54

Laubengangtüren

die sich NICHT verziehen
Dank Serienanfertigung günstige Preise
Kurze Lieferfristen
Beste Referenzen

Horga-Türen



8810 HORGEN
Tel. 051 / 82 48 43

FABRIKATIONSPROGRAMM:

Laubengangtüren

Haustüren

Wohnungsabschlussüren

Zimmertüren

Innenausbau

Rahmen in Stahlzargen oder Holz



R. RIGLING & CO.

ZURICH-OERLIKON

Telephon 051 / 46 82 25 Leutschenbachstrasse 14

Für Ihre Holzkonstruktionen:

Ringdübel System RIGLING

Verlangen Sie unsere Preisliste

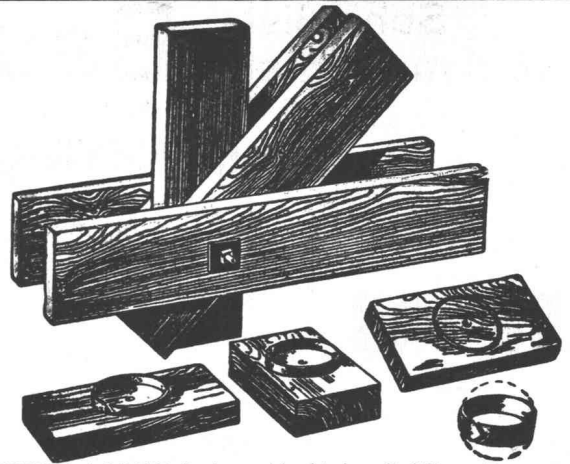

RINGDÜBEL + PATENT, Knotenpunktverbindung für hölzerne Tragwerke



Rammarbeiten

Betonpfähle
Ortsbetonpfähle
System DELTA
Holzpfähle
Spundwände
Ufermauerfundamente

Lärmfreies Ausziehen von Spundwänden

Eggstein AG

Tribschenstr. 57

Luzern

Tel. 041 / 44 66 04 / 44 37 80

Schwimm- bäder



Filteranlagen
und Zubehör

Vorfabrizierte Schwimmbäder
aus Polyester und Stahl

Bitte in Blockschrift schreiben, auf Postkarte kleben und adressieren:

SB

Ich wünsche Unterlagen über

Filteranlagen und Zubehör

Schwimmbecken Inhalt _____ m³

Name: _____

Strasse: _____

PLZ: _____

Ort: _____

CENTRO AG
8180 BÜLACH
051 96 43 17



Ventilatoren
Entstaubung
Spänetransport
Staubfilter
Raumlüftung
Luftheizungen
Holztrocknungs-
Anlagen

Tel. 032 4 15 13

ECOFIBER
EINE WELTMARKE

Soeben eingetroffen
DAS BOOT FÜR SIE

WERFT HERZOG
(seit über 110 Jahren)

Luzern und Alpnachstad, Tel. 041 / 76 14 66

Schnellste
und modernste

Bauaustrocknung

Luftentfeuchtung und Baubeheizung

durch **HATRA AG** ST.GALLEN Tel. 071.24 17 29/30

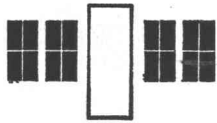

Fensterfabrik

DV- und JV-Fenster
für Neu- und Umbauten
liefert Ihnen prompt

Tel. 051/52 63 45

NEURURER-WISMER, Freihofstrasse 1/3, 8048 Zürich



**Wirtschaftlicher
armieren
mit fi-Rista
Elementen
armieren**

Drahtwerke Fischer & Co.
Reinach AG Tel. (064) 71 15 55

Technik im Umbruch

Bleiben Sie auf dem
laufenden durch
fortgesetztes Studium
der Schweizerischen
Bauzeitung. Auch der
Anzeigenteil vermittelt
Ihnen nützliche
Informationen.



modernes Bauen beginnt mit

FILON

den unübertroffenen

FIBERGLAS-PLATTEN

Verlangen Sie bitte unverbindlichen Vertreter-Besuch und Zustellung der orientierenden Dokumentation.

Jac. Huber + Bühler

Fiberglasplatten Plaques stratifiées
Biel-Bienne 3 Tel. (032) 232 11

Pumpen

für Kellerentwässerung,
Hochwasserschutz,
Abwasserbeseitigung.

E. Kolb AG, Pumpenbau
8594 Güttingen TG
Tel. 072 / 6 65 65

RIX

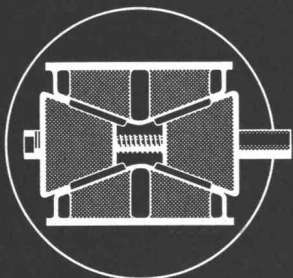

Absenk-Keile für Lehrgerüste und Fertigelemente

20 t und 40 t Tragkraft

verkauft und vermietet



RIGLING

R. Rigling & Co., 8050 Zürich-Oerlikon

Spezial-Baugeräte

Tel. 051 / 46 82 25, Leutschenbachstr. 44



GRANIT
QUARZIT
PORPHYR

P. DE ZANET
& CO.

Natursteine
Uznach SG
Tel. 055 818 44

Aufzüge mit elektrischem Antrieb
Aufzüge mit hydraulischem Antrieb
Aufzüge mit Handantrieb

Lerch

8001 ZÜRICH
Oetenbachgasse 5-9
Telefon 051 / 23 30 00

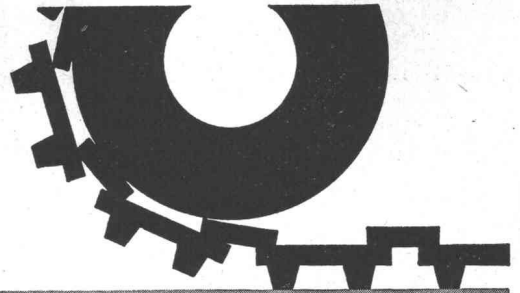

LONSI CAR [Ⓐ]

Der vielseitige Betonhartstoff
für starke Beanspruchung

Bezugsquellennachweis
und Beratung
durch die Hersteller

LONZA AG BASEL



**Tuchs Schmid
Türzargen + Türen**

Stahl
Chromnickelstahl
Leichtmetall
Kunststoff

Gebr. Tuchs Schmid AG
Bahnhofplatz
8500 Frauenfeld
Schaffhauserstr. 34
8006 Zürich



KRÜGER

Bauaustrocknung!

Elektr. Warmluft-
Ventilator 2-16 kW



Exsiccator-
Entfeuchter



Infrarot-
Strahler 1 kW



Hochleistungs-
Ölheizöfen

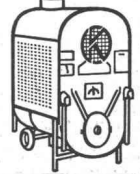

Beschleunigte Bauaustrocknung ermöglicht rationelleres Bau-
en • Ist somit die Grundlage für jede Terminplanung • •
Spart Kosten • Wir lösen auch Ihre Austrocknungspro-
bleme in Neu- und Umbauten • Und liefern dazu zweckge-
rechte Geräte • In Miete oder Kauf. Schon seit 38 Jahren.
Eine Menge Erfahrung! Die Ihnen zugute kommt • • • •

Krüger & Co. 9113 Degersheim Tel. (071) 54 15 44
Zürich (051) 94 71 95 Belp (031) 81 10 68
Bauaustrocknung, klimatologische Mess- und Regeltechnik

Stellen- und Gelegenheits-Anzeigen

Tarif

1/1 Seite 185 x 259 mm Fr. 510.—	1/4 Seite 185 x 60 mm 90 x 128 mm Fr. 127.50	1/12 Seite 90 x 40 mm Fr. 42.50
1/2 Seite 185 x 128 mm 90 x 259 mm Fr. 255.—	1/6 Seite 185 x 40 mm 90 x 84 mm Fr. 85.—	1/16 Seite 90 x 28 mm Fr. 32.—
1/3 Seite 185 x 84 mm Fr. 170.—	1/8 Seite 185 x 28 mm 90 x 60 mm Fr. 63.80	1/24 Seite 90 x 18 mm Fr. 21.30

IVA AG für internationale Werbung, 8035 Zürich
Beckenhofstrasse 16, Tel. 051/26 97 40, PC 80-32735

Ermässigte Preise
ohne Rabatt
für
Wiederholungen

Chiffregebühr Fr. 2.—
Stellengesuche werden nur noch schriftlich ent-
gegengenommen.
Anzeigenschluss: Donnerstag 10 Uhr der Vorwoche.

Filialen:
1004 Lausanne, 19, av. de Beaulieu, Tel. 021/34 72 65
1204 Genève, 8, rue du Marché, Tel. 022/26 03 45

ERFOLG DURCH INSERATE IN DER SCHWEIZ. BAUZEITUNG

STS POOL

Der neue Stellendienst für die technischen Berufe, auf Gegenseitigkeit

Was ist STS-Pool?

Dies ist der Titel unserer neuen Druckschrift, die wir Arbeitnehmern und Arbeitgebern gern kostenlos zusenden. Sie erklärt Ihnen die vielen Vorteile unseres neuen Vermittlungssystems «mit Mitspracherecht». Sie erhalten die Schrift auf telefonische Anfrage oder gegen Einsendung des untenstehenden Talons. Eine Postkarte genügt auch.

Falls Sie eine Stelle suchen ...

... dann verlangen Sie gleichzeitig unverbindlich unsere neueste, komplette Liste «Offene Stellen» Ihrer Fachrichtung mit ausführlicher Wegleitung und einem Anmelde-Bewerbungsformular (Dokumentation für Stellensuchende).

Falls Sie einen Mitarbeiter benötigen ...

... wir senden Ihnen gern eine Gratis-Probenummer unserer neuesten, kompletten Liste «Stellenbewerbungen» Ihrer Branche mit ausführlicher Wegleitung und mit einem Anmeldeformular für offene Stellen (Dokumentation für Personalsuchende).

Ost-, evtl. auch Zentralschweiz. Firma in der Westschweiz.
9051 M Pensionierter Reiseingenieur oder -techniker aus der Werkzeugmasch.- oder Werkzeugbranche zur gelegentlichen Erledigung adminstr. Arbeiten in Heimarbeit. Freie Mitarbeit per sofort. Domizil gleichgültig. Firma in Lausanne.
9052 M* Entwicklungsingenieur-Masch.-Bau, evtl. erfahrener Konstrukteur, zur Entwicklung u. Test von Bolzen/Nägeln bis zur Fabrikationsreife, Ausarbeitung endgültiger techn. Daten für Informationen, Beratung der Marktorganisationen. Englisch erwünscht. Eintritt ab 1. 6. 69. Firma im Fürstentum Liechtenstein.
9005 H* Absolvent HTL-Klimatechnik mit etwas Praxis für verkaufstechn. Aufgaben, vorwiegend im Aussendienst in der Schweiz. Engl. Vorkenntn. erforderl. Einarbeit während 6 Monaten in den USA. Eintritt baldmögl. Schweizer Vertretung einer US-Firma der Klimatechnik im Raum Zürich.
9053 M* Masch.-Ing., Elektro-Ing. oder dipl. Metallurge mit mehrjähr. Erfah. als Schweissfachmann, zur Ausbildung von Schweissfachleuten (Ing.-Konstruktoren, Meister), redaktionelle Tätigkeit, Inspektionsaufgaben, Kenntn. in Franz., Engl. evtl. Ital. erwünscht. Technischer Verein in Basel.

* Aus Kontingentsgründen nur für Schweizer und Niederlasser / Seulement pour suisses et étrangers au bénéfice d'un permis d'établissement.

(Ausschneiden)

Adressieren an:

STS-Pool, Schweiz. Technische Stellenvermittlung, Kanzleistrasse 17, 8004 Zürich
Tel. 051 / 23 54 28. Sprechstunden von Montag bis Donnerstag von 14.00 bis 18.00
oder auf spezielle Vereinbarung.

Offene Stellen

Wir veröffentlichen an dieser Stelle jede Woche einen kleinen Auszug aus unseren neuesten Listen «OFFENE STELLEN» aller Fachrichtungen. Nach Ihrer Anmeldung bei STS-Pool als Stellensuchender sind Sie automatisch auf eine Liste Ihrer Fachrichtung abonniert. Unsere Listen sind jede Woche à jour.

Bestell-Zettel (Zutreffendes bitte ankreuzen)

Senden Sie mir unverbindlich und kostenlos:

- 1 Druckschrift «WAS IST STS-Pool?»
- 1 komplette Dokumentation für STELLENSUCHENDE
- 1 komplette Dokumentation für PERSONALSUCHENDE

Nur für Firmen: Senden Sie mir zusätzliche Anmeldeformulare für offene Stellen, da ich mehrere Stellen zu besetzen habe.
In Blockschrift oder mit Schreibmaschine:

Name, Vorname bzw. Firma: _____

Berufsbezeichnung bzw. Branche: _____

Genauere Adresse mit Postleitzahl: _____

Bautabteilung

9065 A* Diplômé ETS/TS en bâtiment, évent. dessinateur qualifié, ayant env. 2 années de pratique, pour plans d'exécution, détails, soumissions, projets, entrée de suite. Bureau d'architecte à Sion (VS).

9027 T* Tiefbau-, evtl. Eisenbetonzeichner, mit oder ohne Praxis für vielseitige Aufgaben im allgemeinen Hoch- und Tiefbau, Eintritt sofort oder nach Vereinb. Kleineres Ing.-Büro in der Zentralschweiz.

9034 B* Bauingenieur-Statiker mit mind. zweijähriger Praxis, als selbständiger Statiker für mittlere bis schwierige Konstruktionen (Eisenbeton, Spannbeton, Stahl) im Hoch-, Brücken- u. allg. Tiefbau (Abwasseranlagen), Ueberwachung der Planbearbeit., Baukontrollen usw. Eintritt baldmögl. Ing.-Büro in Winterthur.

9035 B* Eisenbetonzeichner(in) mit oder ohne Praxis für Arbeiten des Hoch- und Tiefbaues, evtl. Einarbeitung in die Vorfabrikation, evtl. Hochbauzeichnen, Eintr. sof. od. n. Vereinb., evtl. Halbtagsstelle. Ing.-Büro im Berner Oberland.

9036 B* 1-2 Eisenbetonzeichner(innen) mit oder ohne Praxis für Bürotätigkeit u. period. Baukontrollen, Eintritte sof. od. nach Vereinbar. Ing.-Büro in Zürich.

Industrie-Abteilung

9050 M* Verkaufstechniker mit techn. Grundausbildung u. aktiver Verkaufspraxis, der bereits für andere Firmen tätig ist, zur Akquisition v. Industriefiltern bei Masch.-Fabriken, Walzwerken, Giessereien usw. auf Komm.-Basis, Arb.-Gebiet:

Aquarex

Fugenbänder
Beton- und Mörtelzusätze



Polyrex AG

Grünhaldenstrasse 6 8050 Zürich
Tel. 051 48 79 03 Chemische Baustoffe

Bureau d'ingénieur en Suisse romande
cherche

dessinateur

de génie civil et de béton armé.

Entrée immédiate ou à convenir. Occasion
d'apprendre le français. Semaine de cinq
jours.

Faire offre avec prétentions sous chiffre
4920 à Mosse-Annoncen AG, 8023 Zurich.

Gesucht

Architekt und Bauführer

mit Praxis in Werkplanbearbeitung, Kostenvoranschlag,
Devisierung und Bauführung.

Büroangestellte

zur selbständigen Erledigung allgemeiner Büroarbeiten.
Wir bieten interessante, selbständige und gut honorierte
Position mit angenehmem Arbeitsklima, Fünftagewoche.
Offerten mit Zeugnisabschriften und Lebenslauf an

P. + J. Salchli, dipl. Architekten ETH/SIA
Schönbühlweg 9, 3400 Burgdorf, Tel. 034 / 2 11 70

AG FÜR PERSONALBERATUNG TALSTRASSE 20 ZÜRICH TELEFON 051 25 96 56

Verschiedene
industrielle Millionen-Bauprojekte

werden bei unserem Kunden, einem grösseren, in starker Expansion begriffenen Industrieunterneh-
men der Ostschweiz in den nächsten Jahren zur Verwirklichung kommen.

Im Zuge dieser Entwicklung sucht er einen

betriebseigenen Bauingenieur
(Technikums- oder Hochschulausbildung)

als

Chef der Bauplanung
und der Installations- und Gebäudeunterhaltsdienste.

Für die ausserhalb Ihres Fachgebietes liegenden Aufgaben (z. B. elektrische Installationen für Ent-
wicklung und Produktion) stehen Ihnen eingearbeitete Mitarbeiter zur Verfügung. Ihre Hauptbeschäf-
tigung wird darin liegen, diese Dienste zu überwachen und sich im speziellen mit der Planung von
Verwaltungs-, Fabrikations- bzw. Lagergebäuden zu befassen und in Zusammenarbeit mit den zu-
ständigen Abteilungsdirektoren die entsprechenden Pflichtenhefte auszuarbeiten, welche für den
Beizug von aussenstehenden Spezialisten (Architekten, Bauingenieurbüros) oder die Ausschreibung
von Wettbewerben notwendig sind.

Wenn Sie im Alter zwischen etwa 35 und 45 Jahren liegen, über Erfahrung im industriellen Hochbau
und Sinn für funktionsgerechte Arbeitsabläufe, entsprechende Bauplanung und rationelle Bauweise
verfügen, bitten wir Sie um eine Kurzofferte mit Lebenslauf und Handschriftprobe oder um einen
Anruf.

AG FÜR PERSONALBERATUNG ZÜRICH

TALSTRASSE 20
TEL. 051 25 96 56

Technisches Büro für Hoch- und Tiefbau

nimmt gerne Unterakkordarbeiten entgegen.
Offerten unter Chiffre 9971, Postfach 194,
8401 Winterthur.

Wegen Todesfalles zu verkaufen kleineres,
angesehenes

Bauingenieurbüro

in Zürich.
Frau E. Jucker
Susenbergstr. 120, 8044 Zürich, Tel. 32 24 19

Gesucht tüchtigen

Hochbautechniker

sowie

Bauzeichner

für die selbständige Bearbeitung interessanter
Baufaufgaben. Fünftagewoche.

Offerten an

Zschokke + Riklin, dipl. Arch. ETH/SIA
Sumatrastrasse 39, 8006 Zürich
Tel. 051 / 26 81 62

Wir suchen per sofort oder nach Uebereinkunft

Eisenbetonzeichner

für die Bearbeitung interessanter Projekte des Hoch-,
Industrie- und Brückenbaues.

Wir bieten:
verantwortungsvolle, selbständige Tätigkeit
Leistungssalär
Fürsorgestiftung
freie Arbeitszeit

Wir verlangen:
Initiative, guten Teamgeist
saubere, speditive Arbeit

Offerten unter Chiffre SBZ 678, IVA AG, Postfach, 8035
Zürich.

Burckhardt Architekten SIA

Wir suchen für unsere
Gruppe

Ortsplanung einen tüchtigen, jüngeren Hochbauzeichner

für weitgehend selbstän-
dige Mitarbeit in kleinem,
dynamischem Team.

Wir freuen uns auf Ihren
Anruf!
Tel. 061 / 35 21 88, int. 77

**Burckhardt Architekten
SIA**
Peter-Merian-Strasse 34
4002 Basel



Wir suchen

Hochbautechniker Bauzeichner

für interessante Industrie-, Gewerbe- und
Verwaltungsbauten.

Verlangt werden: Selbständigkeit, Einsatz
und speditive Arbeitskraft.

Geboten werden: Dauerstelle mit guter Ho-
norierung, Fünftagewoche (Sozial- und Ri-
sikoversicherung).

FARNER + GRUNDER, Industriearchitekten
Utoquai 29, 8008 Zürich, Tel. 34 77 44

Junger Hochbauzeichner

(Stud. ATZ) sucht neuen Wirkungskreis in Zürich oder Umgebung. (3 Jahre Praxis.)

Offerten unter Chiffre SBZ 683, IVA AG, Postfach, 8035 Zürich.

Gesucht per sofort oder nach Vereinbarung

Bauzeichner

mit mindestens zweijähriger Praxis. Interessante Aufgaben, gutes Arbeitsklima, Leistungslohn, Fünftagewoche.

Roland Mozzatti, dipl. Arch. ETH/SIA
Zähringerstrasse 21, 6000 Luzern, Telefon 041 / 22 34 37/38

Für die Planung verschiedenartiger Bauten suchen wir einen qualifizierten

Hochbauzeichner

Zuverlässige Bewerber, die bei zeitgemässen Bedingungen gerne mitarbeiten möchten, wollen sich bitte mit den nötigen Unterlagen und Angaben über den Gehaltsanspruch melden bei

Ph. Bridel, Architekt BSA/SIA
8053 Zürich, Sillerwies 7.

Wir suchen per sofort tüchtigen

Maurer-Polier

für Hochbau.

Einem initiativen Bewerber bieten wir gute Bezahlung und Dauerstellung.

Ernst Gloor
Baugeschäft
Herisau
Telefon 071 / 51 18 83

Gesucht
für interessante, vielseitige Bauaufträge

Bautechniker, Bauführer und Bauzeichner

Wir bieten zeitgemässe Arbeitsbedingungen und Löhne, moderne Büros mit angenehmem Arbeitsklima, Fünftagewoche mit Eintrittsmöglichkeit in Pensionskasse.

Offerten mit kurzem Lebenslauf, Zeugnissen, Gehaltsanspruch und Eintrittsdatum sind erbeten an:

O. & C. Rufer, Architekten GAB
Giacomettistrasse 15, 3006 Bern.
(Die Angebote werden auf Wunsch vertraulich behandelt.)

Junger Hochbauzeichner

sucht per sofort Stelle für 2 Monate (RS). Bevorzugter Platz Zürich 1. Offerten unter Chiffre SBZ 686, IVA AG, Postfach, 8035 Zürich.

Angelernte Eisenbetonzeichnerin

21, mit 3 Jahren Praxis sucht interessante Stelle in mittlerem Ingenieurbüro. Eintritt: Anfang Juli. Offerten sind erbeten unter Chiffre SBZ 684, IVA AG, Postfach, 8035 Zürich.

Wo ist die fortschrittliche Gemeinde, der aufgeschlossene Kanton, oder wo sind Partner mit Initiative und ähnlich wagemutigen Ideen und dem festen Willen zu realisieren, die einem 35jährigen

Planer, dipl. Arch. ETH

mit mehrjähriger, interessanter Praxis neue, verantwortungsvolle Aufgaben zuweisen? Offerten erbeten unter Chiffre SBZ 675, IVA AG, Postfach, 8035 Zürich.

Gesucht zuverlässiger, selbständiger

Hochbauzeichner(in)

mit einigen Jahren Praxis für die Bearbeitung architektonisch anspruchsvoller Bauten.

Rolf Keller, dipl. Architekt SIA/SWB
Zeltweg 25, Zürich, Telefon 32 20 99.

Für anspruchsvolle und abwechslungsreiche Tätigkeit im Hoch-, Brücken-, Industrie- und Strassenbau suchen wir tüchtige

Eisenbeton- und Tiefbauzeichner

Wir bieten sehr gute Anstellungsbedingungen. Eintritt sofort oder nach Vereinbarung.

Ingenieurbüro A. Aegerter & Dr. O. Bosshardt AG
Malzgasse 32, 4000 Basel, 061 / 23 38 80.

Gesucht zur Bearbeitung interessanter Bauaufgaben

Architekt

mit Freude an selbständiger und vielseitiger Entwurfsarbeit sowie

Bauzeichner

zur sauberen und zuverlässigen Darstellung von Projekt- und Ausführungsplänen.

Bewerber melden sich bitte bei:
Marti und Kast, dipl. Arch. SIA
Gloriastr. 84, 8044 Zürich, Tel. 051 / 34 85 11.

Ingenieurbüro mit grossem Auftragsbestand an rasch zu realisierenden **Tiefbauprojekten** sucht:

1. selbständigen Ingenieur (ETH, EPUL)

für Projektierung und Bauleitung von Strassen, Kanalisationen und Wasserversorgungsanlagen.

Wir verlangen:
praktische Begabung als Projektverfasser, Erfahrung in Bauleitung.

Wir bieten:
selbständige Tätigkeit, sehr gute Anstellungsbedingungen, Dauerstelle.

2. Zeichner-Chef

zur Betreuung unserer Tiefbauabteilungen (Arbeitsvorbereitung, Ueberwachung, Ausbildung und Instruktion im Zusammenhang mit Strassen-, Kanalisations- und Wasserversorgungsprojekten.

Anforderungen:
Abgeschlossene Ausbildung als Tiefbautechniker (evtl. Tiefbauzeichner mit mehrjähriger erfolgreicher Praxis und zusätzlicher theoretischer Weiterbildung), Begabung zum Konstruieren, Erfahrung und Freude an Personalführung.

Wir bieten:
angenehmes Arbeitsklima, zuverlässigen Mitarbeiterstab, sehr gute Anstellungsbedingungen, Dauerstelle.

3. Vermessungszeichner und Tiefbauzeichner

(evtl. Eisenbetonzeichner)

zur Mitarbeit in unserem jüngeren Team, Alter bis etwa 40 Jahre, zeitgemässe Salarierung, Dauerstellen.

Schriftliche Anmeldungen erbeten an
**Sennhauser, Werner & Rauch
Ingenieur- & Vermessungsbüro
Bahnhofstrasse 2, 8952 Schlieren**



PHILIPS

Im Rahmen der Tätigkeit unserer **Liegenschaftsabteilung** befasst sich das Baubüro mit dem Entwurf und der Ausführung von Neubauten und Umbauten auf dem Gebiet des Industrie- und Geschäftshausbaus.

Das kleine Team wollen wir mit einem

Hochbauzeichner

für die Ausarbeitung von Bauplänen und Submissionsunterlagen ergänzen.

Wir erwarten von Ihnen eine abgeschlossene Berufslehre und einige Jahre Büropraxis. Wenn Sie über einige Erfahrung in der Bauführung verfügen sollten, könnte dies für den vorgesehenen Einsatz von Vorteil sein.

Idealalter: 22 bis 24 Jahre.

Sie finden bei uns eine interessante, weitgehend selbständige Tätigkeit bei zeitgemässen Arbeitsbedingungen und Sozialleistungen.

Philips AG, Personalabteilung
Edenstrasse 20, 8027 Zürich, Tel. 44 22 11, intern 327

STADT THUN

Stellenausschreibung

Im Stadtbauamt ist folgende Stelle neu zu besetzen:

Betriebsleiter des städtischen Werkhofes

Tätigkeitsgebiet:
Leitung des städtischen Werkhofes. Einsatz von Personal und Maschinenpark. Unterhaltsarbeiten an Strassen, Kanalisationen und Hochbauten. Organisation der Kehrichtabfuhr und des Winterdienstes. Bauleitungen.

Anforderungen:
Bau- oder Maschinentechniker oder gleichwertige Ausbildung. Erfahrung in Personalführung Bedingung, im Strassenbau erwünscht.

Arbeitsbedingungen:
Besoldung nach Vereinbarung im Rahmen der städt. Dienst- und Besoldungsordnung. Pensionskasse. Fünftagewoche.

Anmeldung
mit Angaben über Personalien, Bildungsgang und bisherige Tätigkeit sind unter Beilage von Zeugnisabschriften und Referenzen bis 24. Mai 1969 an das Stadtbauamt zu richten.

Für Auskünfte und Besprechungen steht der Stadtbaumeister gerne zur Verfügung (Tel. 033 / 2 44 44).

Übernahme Montage von Akustikdecken und Wänden auch im A. C.

A. Frei, Gipsergeschäft, Dietlikon
Tel. 051/93 47 12

Abzugeben

etwa 20 Tonnen Polyester-Folien

(Sonderposten), geeignet für Abdeck- und Isolierzwecke; ferner einige Tonnen

Polyester-Folien-Schnitzel

geeignet für Isolierzwecke.

Zuschriften sind erbeten unter Chiffre S 25-900.729 an Publicitas AG, 6002 Luzern.

Wir sind eine **internationale Uebersetzungsorganisation** und suchen

Uebersetzer(innen)

für alle Kultursprachen, welche als

Heimarbeit

Texte für Bau- und Energietechnik, Maschinenbau, Recht, Politik, Medizin u. a. einwandfrei und speditiv übersetzen können. Offerten sind zu richten an

FREBA-Translate

Postfach 58, 5430 Wettingen 3

Gesucht in grösseres **Architekturbüro** auf dem Platze Winterthur

gut ausgewiesener Bauführer

zur selbständigen Bearbeitung von interessanten Bauaufgaben, auch ab Projekt, z. B. Hochhäuser, Einkaufszentren, Geschäftshäuser, Wohnüberbauungen usw.

Voraussetzungen:

Erfahrung in der Realisierung von Bauvorhaben. Zuverlässige und verantwortungsbewusste Arbeitsweise. Für grössere Bauobjekte kommt die Anleitung von Mitarbeitern in Frage. Führerausweis Kat. A.

Geboten wird:

entwicklungsfähige Dauerstelle mit zeitgemässen Anstellungsbedingungen und Sozialeinrichtungen. **Grosser Auftragsbestand** auf mehrere Jahre.

Auf Wunsch wird Wohnung, später evtl. auch Einfamilienhaus zur Verfügung gestellt.

Eintritt sofort oder nach Vereinbarung.

Ausführliche Offerten, die diskret behandelt werden, sind erbeten unter Chiffre PT 900267-41 an Publicitas AG, 8401 Winterthur.

Tiefbohr- und Baugesellschaft AG

Zürich

Mellingen

Bern



Baugrunduntersuchungen
Sondierbohrungen - Rotationskernbohrungen
Injektionen - Unterpressungen
Bohrbetonpfähle
Vertikale Grundwasserfassungen

Horizontale Grundwasserfassungen
«System Ranney»

Für die Bearbeitung interessanter Bauaufgaben suche ich

Architekten

sowie an exaktes Arbeiten gewöhnten

Hochbauzeichner

Bitte richten Sie Ihre Offerte an

Albert Philipp, Architekt
5000 Aarau, Pfundweg 11, Tel. 064 / 24 20 40

Wir suchen in unser modernst eingerichtetes Ingenieur- und Vermessungsbüro in aufstrebendem Regionalzentrum des Zürcher Oberlandes, mit sehr guten Verbindungen nach Zürich.

Ingenieur-Techniker HTL Tiefbauzeichner

für Projektierung, Absteckung und Bauleitung diverser Tiefbauobjekte (Strassen und Kanalisationen), zur Planung und baulichen Entwicklung von Industrie- und Wohnquartieren, allenfalls zur Weiterbildung im Tiefbau.

Wir erwarten Zuverlässigkeit, einwandfreien Charakter und gute Einpassung in unser Teamwork.

Wir bieten jüngerem Mitarbeiter Fünftagewoche, sehr gutes Betriebsklima, Weiterbildungsmöglichkeiten, Autoentschädigung und Pensionskasse.

Zimmer oder Wohnung kann von uns beschafft werden. Antritt nach Uebereinkunft.

Sollten Sie sich hierfür interessieren, so bitten wir um unverbindliche Fühlungnahme.

Ing.-Büro E. Diebold, dipl. Ing. ETH
Bahnhofstrasse 139, 8620 Wetzikon
Tel. 051 / 77 16 51

Dipl. Baumeister

Tiefbautechniker HTL mit langjähriger Praxis als selbständiger Geschäftsführer, dreisprachig, sucht

leitende Position

- Erd- und Strassenbau
- Eisenbeton- und Industriebauten
- Tunnel- und Wasserbau

Offerten an Chiffre 300 641-02 Publicitas AG, 5401 Baden.

System Kolb
Spindelnorm-Eisen-
truppe spart Platz
und Kosten, gewinnt
Räume, auch für Sie

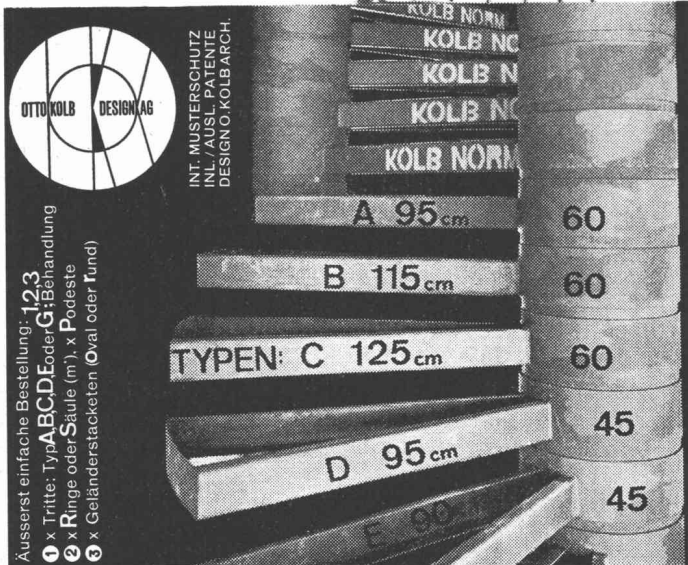
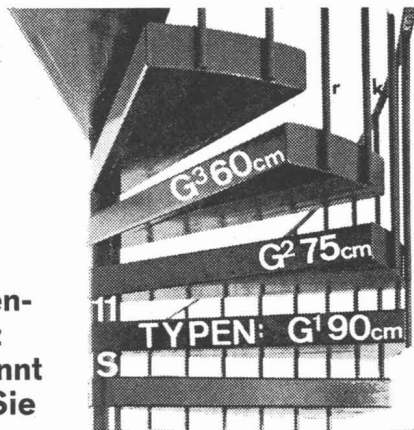

Tritthöhe und Auftritt sind variabel, der lästige Trittschall wird auf das Gebäude nicht übertragen.

Diese Treppe wirkt nicht nur als graphisches Element schön, sondern lässt dem Architekten unzählige Planungsfreiheiten, beispielsweise in der Wahl des Trittbelags: Spannteppich, PVC, Linol, Natur- oder Kunststein, Glas, Holz oder nur Zementabrieb.

Die schnelle Montage erspart die Bautreppe und garantiert die OKD-Ausführung: Organisiert, Kostensenkend, Dauerhaft. Preis pro Tritt ab 79 Franken.

Otto Kolb Design AG
CH-8306 Brüttsellen, Tel. 051/93 11 19

LOSINGER

Am vielseitigen Einsatz in einer

Bauunternehmung

interessierten Absolventen einer

HTL oder Bauschule

bieten wir auf den Gebieten

- allgemeiner Tiefbau
- Spezialarbeiten im Grundbau
- Vorfabrikation und Elementbau

interessante Aufgaben als

- **Bauführer** auf verschiedenen Baustellen in der deutschsprachigen Schweiz oder als
- **technischen Mitarbeiter** in unseren Büros in Bern und Burgdorf.

Wir sind gerne bereit, mit Ihnen anlässlich eines unverbindlichen Besuches die verschiedenen Möglichkeiten zu besprechen. Bitte setzen Sie sich schriftlich oder telefonisch in Verbindung mit der

Personalabteilung Losinger + Co. AG
Könizstrasse 74, 3001 Bern, Tel. 031 / 45 22 11.

Mobag
sucht
versierten
Bautechniker/
Bauführer

Nähere Auskunft
erteilt Ihnen gerne:

Mobag

Hofackerstrasse 32, 8032 Zürich
(Herr Schwilch)
Tel. 051 53 55 00

Architektur, Planung, Entwicklung, Verkauf, Beratung, Organisation und Management sind meine Spezialgebiete als Bautechniker/Architekt im

Element-, Fertigbau

spez. EFH, suche entsprechenden interessanten Job, evtl. freie Mitarbeit.

Offerten unter Chiffre SBZ 679, IVA AG, Postfach, 8035 Zürich.

Gesucht von Architekt SIA zur Ergänzung des Mitarbeiterstabes

Hochbauzeichner

wenn möglich mit Praxis, für die Bearbeitung von Bauvorhaben verschiedener Grössenordnung. Je nach Eignung könnten auch Bauleitungen übertragen werden.

Bitte Kontaktnahme mit Tel. 054 / 7 19 88.

Dipl. Architekt ETH/SIA

32, nach 4½ Jahren aus Amerika zurückkehrend, sucht selbständige, verantwortungsvolle Stelle.

Offerten unter Chiffre SBZ 682, IVA AG, Postfach, 8035 Zürich.

Einsatzfreudiger

dipl. Architekt ETH

(niederländische Nationalität) zurzeit noch in Holland, sucht Stelle in Zürich oder Umgebung auf Sommer 1969, 9jährige Erfahrung in Projektierung, Detailbearbeitung und Ausführung (davon 6 Jahre Praxis in der Schweiz). Technikum-Diplom. Gute Referenzen in der Schweiz erhältlich.

Offerten unter Chiffre SBZ 689, IVA AG, Postfach, 8035 Zürich.

Architekt-Techniker HTL

39, sucht Stelle in gutem Büro, vorzugsweise in der Ostschweiz. Bauführung erwünscht, gutes Arbeitsklima wird geschätzt.

Bisherige Tätigkeit und Ausbildung: Berufslehre, Technikumsabschluss, einige Jahre praktische Arbeit in Baugeschäft und Architekturbüro, mehrjährige selbständige Arbeit als Architekt und Unternehmer in den Tropen, Sprachen: Englisch und Französisch.

Eventuell kommt auch entwicklungsfähiger, verantwortungsvoller Posten in der Industrie in Frage.

Offerten unter Chiffre SBZ 681, IVA AG, Postfach, 8035 Zürich.

Gesucht

Hochbautechniker/Bauführer

für die selbständige Bearbeitung grösserer Bauaufgaben. Schriftliche Offerten mit den üblichen Unterlagen sind zu richten an:

J. Gretler, Architekt SIA

Villmergerstrasse 2, 5610 Wohlen, Telefon 057/ 6 11 75

Zu verkaufen:

Kreisel-Feinbrecher «Nordberg Symons», neuwertig, in tadellosem Zustand, mit Rahmen und Antrieb sowie Garnitur Brechringe, Aufgabekorn 30—80 mm

Occasionen in gutem Zustand

1 Generatorgruppe, Fabrikat GM, Mod. 501-110 60, mit 6-Zylinder-GM-Dieselmotor

KW 50 PF 80%

KVA 62,5 RMP 1000

V 200—400 A 180—90

Feinbrecher «Ammann» 4 FFT, Leistung 2,5—3 Kubikmeter pro Std. und luftgekühlter **Viertakt-Dieselmotor**, revidiert, «CL Conord», 17,5 PS, Modell F 32 d

Benzin-Motor «Basco», Mod. 14 R 6, 2 PS

Auskunft erteilt

Kieswerk Bovas AG, 7078 Lenzerheide, Tel. 081 / 34 14 36

Junger Hochbauzeichner

(Lehrabschluss Herbst 1968) sucht Stelle auf Architekturbüro. Eintritt sofort oder nach Uebereinkunft.

Offerten unter Chiffre SBZ 688, IVA AG, Postfach, 8035 Zürich.

21jähriger Hochbauzeichner in ungekündigter Stellung sucht neuen Wirkungskreis als

Hilfsbauführer

in Zürich oder näherer Umgebung.

Offerten unter Chiffre SBZ 691, IVA AG, Postfach, 8035 Zürich.

Hochbauzeichner

mit 7jähriger Praxis sucht auf 1. Juli neuen Wirkungskreis in kleinerem Arch.-Büro in Zürich oder Umgebung.

Offerten unter Chiffre 4946 an Mosse-Annoncen AG, 8023 Zürich.

Hochbauzeichner

mit 3jähriger Praxis sucht auf Anfang Juni 1969 interessante Stelle in Architekturbüro in der Stadt Zürich.

Offerten unter Chiffre SBZ 690, IVA AG, Postfach, 8035 Zürich.

Junger, initiativer Baufachmann (Tiefbau) sucht Stelle als

Bauführer

in kleinem oder mittlerem, aufstrebendem Baugeschäft. Raum Mittelland/Ostschweiz.

Offerten unter Chiffre SBZ 667, IVA AG, Postfach, 8035 Zürich.

Uebernehme zu günstigen Konditionen

Zeichnungsarbeiten

Schalungs- und Armierungspläne.

Anfragen erbeten an Postfach 152, 8062 Zürich.

ETH-Architektin

mit 8 Jahren Entwurfspraxis sucht neue Tätigkeit auf Herbst 1969. Offerten unter Chiffre 4917 an Mosse-Annoncen AG, 8023 Zürich.

Technisches Zeichnerbüro

übernimmt Zeichneraufträge für Tief-, Strassen-, Stahlbau, Eisenbeton sowie statische Berechnungen. Offerten unter Chiffre 4916 an Mosse-Annoncen AG, 8023 Zürich.

Stahlbau

Ich biete freie Mitarbeit: Ingenieurbüros, Stahlbauunternehmen usw. Beratung, Projekte und statische Berechnungen. Offerten unter Chiffre SBZ 673, IVA AG, Postfach, 8035 Zürich.

Junger Innenarchitekt/Designer

mit vierjähriger Ausbildung, Abschluss 1969 an der Kunstgewerbeschule Zürich und Praxis als Hochbauzeichner, sucht ab sofort Stelle bis Herbst 1969 (Raum Zürich). Offerten unter Chiffre 4911 an Mosse-Annoncen AG, 8023 Zürich.

Junger Hochbauzeichner

mit einem Jahr Praxis sucht Stelle in Architekturbüro in Zürich. Eintritt Mitte Juni. Offerten bitte an Gerhard Catrina, Ringstrasse 39, 7000 Chur.

Stahlbauzeichner

23 Jahre, sucht Stelle auf 1. Juli, Raum Zürich bevorzugt. Offerten unter Chiffre 4918 an Mosse-Annoncen AG, 8023 Zürich.

Junger, initiativer

Architekt

mit Erfahrung sucht neues Aufgabengebiet für Projektierung und Ausführung in kleinerem Architekturbüro im Raum von Zürich, evtl. als freier Mitarbeiter. Offerten unter Chiffre OFA 2460 ZK an Orell Füssli-Annoncen AG, 8022 Zürich.

Junge Hochbauzeichnerin

mit dreijähriger Praxis sucht neuen Arbeitsplatz in einem kleineren Architekturbüro in Zürich. Eintritt nach Uebereinkunft. Offerten unter Chiffre SBZ 680, IVA AG, Postfach, 8035 Zürich.

Hochbauzeichner

8 Jahre Praxis in Entwurfsprojekts- und speziell in Ausführungsplänen, sucht entsprechende Arbeiten zur selbständigen Ausführung.

Offerten unter Chiffre 4943 an Mosse-Annoncen AG, 8023 Zürich.

Tiefbauzeichner

25, mit vielseitiger Praxis in Büro- und Feldarbeit, sucht neuen Wirkungskreis per 1. August 1969. Raum Zürich bevorzugt.

Offerten unter Chiffre 4941 an Mosse-Annoncen AG, 8023 Zürich.

Hochbauzeichner

(Lehrabschluss Frühjahr 1969) sucht interessante Stelle in kleinerem Architekturbüro in Zürich. Stellenantritt 9. Juni.

Offerten unter Chiffre SBZ 687, IVA AG, Postfach, 8035 Zürich.

Wir suchen zu baldigem Eintritt oder nach Vereinbarung

Stahlbaukonstrukteure

als selbständige Sachbearbeiter.

Anforderung: einige Jahre Praxis im Stahlhochbau.

Stahlbauzeichner

Bewerber aus verwandten Gebieten werden eingearbeitet.

Geboten werden: Fünftageweche, fortschrittliche Einrichtungen in einem mittelgrossen Betrieb (etwa 300 Mitarbeiter).

Die Stadt Frauenfeld (etwa 18 000 Einwohner) verfügt über ansprechende Wohnverhältnisse und Bildungsmöglichkeiten (Kantonschule).

Interessenten sind gebeten, ihre schriftliche Bewerbung mit einem kurzen Lebenslauf und den bisherigen Arbeitszeugnissen einzusenden an



Gebr. Tuchs Schmid AG
8500 Frauenfeld
Stahlbau, Metallbau
Telefon 054 / 7 24 71



Wir suchen zur Ergänzung des Polierteams gut ausgewiesene

Maurerpoliere

für interessante Hochbauten.

Selbständige Arbeit, Dauerstelle, gute Personalversicherung, Leistungslohn.

Bewerber sind höflich gebeten, sich mit uns in Verbindung zu setzen oder eine Kurzbewerbung einzureichen.

AG Heinr. Hatt-Haller
Hoch- und Tiefbauunternehmung
Bärengasse 25, 8001 Zürich, Tel. 051/23 86 30

Wir suchen zur Bearbeitung grösserer, interessanter Bauaufgaben

Architekten, Bautechniker, Hochbauzeichner

Wir erwarten Ihren telefonischen Anruf zwecks Vereinbarung Ihrer Vorstellung.

Walter Gachnang und Sohn, Architekten SIA/ETH
Lavaterstrasse 53, 8002 Zürich, Tel. 23 71 74

Junger Tiefbauzeichner, zurzeit Absolvent einer Abend-Bauführerschule und eines Bautechnik-Kurses, sucht interessante Stelle in einer Tiefbauunternehmung als

Bauführer oder Hilfsbauführer

Raum Ostschweiz bevorzugt. Stellenantritt nach Uebereinkunft.

Offerten sind zu richten unter Chiffre 4898 an Mosse-Annoncen AG, 8023 Zürich.

Dipl. Architekt SIA

erstklassiger Entwerfer mit vielen Wettbewerbserfolgen (mehrere erste Preise) im In- und Ausland, zurzeit in ungekündigter Stelle, sucht leitenden Posten als Chef-Entwerfer auf Architekturbüro oder Partnerschaft, vorzugsweise in Zürich.

Offerten unter Chiffre SBZ 677, IVA AG, Postfach, 8035 Zürich.

Grösseres Ingenieurbüro **sucht** per sofort oder nach Uebereinkunft Initiativen und selbständigen

Bauingenieur

als örtlichen Bauleiter eines grösseren Bauvorhabens (Industriebau) im Ausland.

Erfordernisse:
Erfahrung in Bauleitung von Hoch- und Tiefbauten. Sprachen: Deutsch und Englisch.

Wir bieten:
selbständige, verantwortungsvolle Position, gute Entlohnung, Versetzungszulage usw.

Interessenten wollen sich bitte melden unter Chiffre OFA 13'008 Rb an Orell Füssli-Annoncen AG, 5401 Baden.

Know how

Moderne Isoliermaterialien gewährleisten einwandfreien Schutz gegen Kälte, Wärme und Schall — vorausgesetzt, dass sie richtig angewendet werden.

Unser Auftraggeber stellt Isoliermaterialien mit ganz spezifischen Eigenschaften her und verkauft sie über den Baumaterialienhandel. Mit der Schaffung eines Technischen Beratungsdienstes möchte er hinsichtlich Anwendungstechnik der zahlreichen Kundschaft noch besser dienen.

Für den Aufbau und die Führung dieses Technischen Beratungsdienstes suchen wir einen jüngeren, kontaktfreudigen

Hochbau-Fachmann

der sich mit Freude und Elan folgenden Schwerpunktaufgaben widmen wird:

- Beratung von Architekten und Bauunternehmern
- Berechnung und Ausarbeitung von Konstruktionsvorschlägen
- Schaffung von Instruktionsunterlagen
- Technische Schulung der Mitarbeiter im Aussendienst
- Anwendungstechnische Versuche
- Erschließung neuer Verwendungsmöglichkeiten
- Produkteentwicklung

Durch eine mehrwöchige Ausbildung im Ausland wird der neue Mitarbeiter sorgfältig auf seine Aufgaben vorbereitet.

Das fortschrittliche Unternehmen, dessen Name jedem Baufachmann ein Begriff ist, liegt an der Verkehrsachse Zürich—Sargans und bietet einem tüchtigen Hochbau-fachmann im Alter von etwa 26 bis 35 Jahren mit HTL- oder ähnlicher Ausbildung die Möglichkeit, der nervösen Stadtatmosphäre zu entrinnen, ohne den Kontakt mit den Fachkollegen in der ganzen Schweiz zu verlieren.

Ihre Bewerbung unter Kennziffer 100.641 findet selbstverständlich streng vertrauliche Behandlung.



Häusermann + Co.
Birmensdorferstr. 83
8003 Zürich

Unternehmensberatung
und Betriebsorganisationen
Fachgruppe Personal

Aufgeschlossene Hochbaufachleute finden durch uns nicht nur in Bauunternehmungen, sondern auch in der immer mehr an Bedeutung gewinnenden Industrie für den Baubedarf fachlich anspruchsvolle Positionen.

Für die Bearbeitung von anspruchsvollen Einzelprojekten, suche ich einen einsatzfreudigen, begabten

Architekten

Wenn Sie Interesse an einer abwechslungsreichen Arbeit, Sinn für gute Gestaltung, aber auch für konsequentes Durcharbeiten haben, wollen Sie sich bitte mit mir telefonisch in Verbindung setzen.

Max P. Kollbrunner, Arch. BSA/SIA
Friedrichstrasse 9, 8051 Zürich, Tel. 051 / 41 22 20

Nach Davos gesucht:

Ingenieur-Techniker HTL Eisenbetonzeichner

Tüchtige Bewerber, welche sich für eine selbständige und vielseitige Stelle interessieren, schreiben an:

Cuno Künzli, dipl. Ing. ETH/SIA, Ingenieurbüro
7260 Davos-Dorf

Gemeinde Rüschlikon

Stellenausschreibung

Infolge Rücktrittes des jetzigen Inhabers ist die vollamtliche Stelle des

Gemeindeingenieurs

neu zu besetzen.

Aufgabenkreis:

Leitung des Bau- und Vermessungsamtes, Planung und Projektierung von Strassen, Kanalisationen, Wasserversorgungsanlagen sowie Bebauungs- und Quartierplänen, Baupolizei, Bauleitungen, Beratungen in allen technischen Fragen.

Anforderungen:

Dipl. Bauingenieur, Kulturingenieur oder Ingenieur-Techniker HTL. Grundbuchgeometerpatent erwünscht, jedoch nicht Bedingung. Erfahrung im städtischen Tiefbau und in der Handhabung des Zürich. Baugesetzes. Geschick im Verkehr mit Behörden und Privaten, Gewandtheit im schriftlichen Ausdruck.

Besoldung:

im Rahmen der Gemeinde-Besoldungsverordnung. Teuerungs- und Kinderzulagen. Autoentschädigung. Pensionskasse. Fünftagewoche.

Bewerbungen:

mit kurzem Lebenslauf und Bildungsgang, Angaben von Referenzen und Gehaltsanspruch sind unter Beilage von Studien- und Arbeitsausweisen sowie einer Foto dem Gemeinderat Rüschlikon bis 24. Mai 1969 einzureichen.

Rüschlikon, 7. Mai 1969

Der Gemeinderat

Architekturmodelle
in Gips, Holz, Plexiglas
termingerecht und in
tadelloser Ausführung

Architekturmodelle

Zaborowsky & Schalk
Neumarkt 10, Zürich 1
Tel. 34 22 16

Dipl. Ing. ETH/SIA

sucht neuen, selbständigen Posten. 18 Jahre Praxis im Hoch- und Tiefbau (meistens Geschäfts- und Industriebauten, inkl. Baugrubenumschliessungen). Stellenantritt nach Vereinbarung, da zurzeit in ungekündigter, leitender Stellung. Zürich und Umgebung bevorzugt, jedoch nicht Bedingung. Dauerstelle. Offerten unter Chiffre SBZ 676, IVA AG, Postfach, 8035 Zürich.

Dipl. Vermessungstechniker

holländischer Staatsangehöriger, mit neunjähriger Praxis, sucht interessante und verantwortungsvolle Stelle. Offerten unter Chiffre J 301500 an Publicitas AG, 3001 Bern.

Bauführer/Bautechniker

(Hochbau)

42jährig, versiert in Kostenvoranschlägen, Devisierung, Ausmass und Abrechnung, Verhandlungsgeschick, guter Koordinator, vielseitig und anpassungsfähig, bisher freiberuflich tätig, sucht Stelle als Bauführer für grössere Bauvorhaben. Stadt Zürich oder nördlich gelegenes Gebiet bevorzugt. Stellenantritt auch kurzfristig.

Offerten unter Chiffre SBZ 688, IVA AG, Postfach, 8035 Zürich.

Wir sind ein lebhafter Dienstleistungsbetrieb in der Stadt Bern und suchen zur Ergänzung unseres Teams

Bautechniker/Bauführer

für kalkulatorische und technische Aufgaben. Kontakte mit grossem technischem Kundenkreis. Deutsch-, evtl. französischsprachig. Wir bieten den Leistungen entsprechendes Salär, gut ausgebaute Sozialleistungen und geregelte Ferien. Gerne erwarten wir Ihre Offerte unter Chiffre 2837 B an Orell Füssli-Annoncen AG, Zeughausgasse, 3000 Bern.

Ingenieurbüro in Winterthur von mittlerer Grösse sucht einen initiativen, selbständigen

dipl. Bauingenieur

oder

Bauingenieur-Techniker HTL

als Statiker zur Bearbeitung von interessanten Bauaufgaben im Hoch- und Tiefbau.
(Brückenbau, Abwasserreinigungsanlagen.)

Bewerbern mit einigen Jahren Praxis, die gewillt sind, als Teamchef tatkräftig mitzuwirken, bieten wir gute Entlohnung sowie Personalfürsorgeversicherung.

Offerten sind erbeten unter Chiffre 4939 an Mosse-Annoncen AG, 8023 Zürich.

Jeune ingénieur-technicien HTL

de nationalité allemande (travaillant depuis quatre ans en Suisse), expérience en construction industrielle et construction de tunnel, habitué à travailler indépendamment, avec connaissances élémentaires de français, dominant l'espagnol, cherche activité intéressante à Genève, Lausanne ou Neuchâtel. — Offres sous chiffre V 03-352109 à Publicitas SA, 4001 Bâle.

Tiefbauzeichner mit Maurerlehre

2 Jahre Praxis als Zeichner, Absolvent AT, 5 Sem., sucht neuen Wirkungskreis in Zürich oder näherer Umgebung. Offerten mit Angaben über die zukünftige Tätigkeit sind erbeten unter Chiffre SBZ 670, IVA AG, Postfach, 8035 Zürich.

Wir suchen für baldmöglichen Eintritt

zwei Eisenbetonzeichner

mit einigen Jahren Praxis zur Bearbeitung aller einschlägigen Aufgaben beim Bau von Industrieanlagen, Geschäfts- und Wohnhäusern.

Wir erwarten gewissenhafte, sorgfältige Arbeit und bieten Dauerstellen mit den Leistungen entsprechender Entlohnung. Platz Zürich.

Offerten unter Chiffre 4931 an Mosse-Annoncen AG, Postfach, 8023 Zürich.



Als selbständige Engineering-Gruppe der Schweizerischen Aluminium AG sind wir mit zusätzlichen Projektierungsaufgaben betraut worden, weshalb in absehbarer Zeit folgende Positionen in unserem Mitarbeiterstab besetzt werden müssen:

1 jüngerer Maschineningenieur-Techniker HTL

(Kennziffer E 10)

mit mehrjähriger Praxis in der Projektierung von Industrieanlagen, vor allem auf dem Gebiet der Fördertechnik, Werksversorgung und des Rohrleitungsbaues. Eine Versetzung zu einer ausländischen Montageleitung ist nach ein- bis zweijähriger Mitarbeit im Büro Zürich möglich.

1 Maschinzeichner

(Kennziffer E 11)

für die Mitwirkung bei der Erstellung von Projekt- und Ausführungsplänen grosser Industriewerke, besonders auf dem Gebiete der Fördertechnik, Werksversorgung und des Rohrleitungsbaues.

Interessenten sind gebeten, ihre Bewerbung (unter Angabe der Kennziffer) mit Lebenslauf, Zeugniskopien und Photo zu richten an die

Personalabteilung
Schweizerische Aluminium AG
Buckhauserstrasse 11
8048 Zürich



sucht einen jüngeren

Konstrukteur

Aufgabenbereich: Projektierungs- und Konstruktionsarbeiten auf dem Gebiet des

Kläranlagenbaus

Anforderungen: abgeschlossene Bauzeichner- oder auch Installationszeichnerlehre.

Interessenten, die eine entwicklungs-fähige Tätigkeit in einer kleinen Arbeitsgruppe suchen, sind gebeten, ihre Offerte einzureichen an das Personalamt für Angestellte, Kennziffer A 18.

**Schweizerische
Industrie-Gesellschaft
8212 Neuhausen am Rheinfall**

Wir suchen in unserem Ingenieurbüro Hoch- und Tiefbau

Eisenbetonzeichner

Arbeitszeit: Fünftagewoche.

Ingenieurbüro Schulthess + Erzinger
Asylstrasse 79, 8032 Zürich, Tel. 051 / 34 50 44

Wir suchen

Ingenieur-Techniker HTL eventuell Stud. Abendtechnikum mit Praxis

für selbständige Projektierungen und Bauleitung auf dem Gebiete des Strassenbaues, im Kanalisationswesen und im Wasserbau.

Wir bieten fortschrittliche Arbeitsbedingungen, zeitgemässe Besoldung, Fünftagewoche, Anschlussmöglichkeit an Pensionskasse.

Eintritt sofort oder nach Uebereinkunft.

Gebr. Gossweiler, Ingenieurbüro
8600 Dübendorf, Tel. 051 / 85 00 11

Mein Auftraggeber ist eine alteingesessene, aber sehr neuzeitlich geführte Hoch- und Tiefbauunternehmung mit 500 bis 600 Mitarbeitern und Tätigkeitsschwerpunkten im Industrie-, Element- und Strassenbau sowie in öffentlichen und gewerblichen Bauten. Im Zuge der allmählichen Ablösung verdienter Mitarbeiter durch jüngere Führungskräfte wird ein weiterer

dipl. Bauingenieur ETH

gesucht, der nach Einarbeitung in der Lage sein soll, als Abteilungsleiter die Firma bei Bauherrschaften und Behörden verantwortlich zu vertreten und die Arbeitsgebiete Kalkulation, Organisation und Ueberwachung der Baustellen, Personelles, Akquisition zu betreuen. Für diese Führungsposition wird eine organisations- und verhandlungsgewandte Persönlichkeit mit überdurchschnittlicher Unternehmerdynamik und absoluter Integrität gesucht. Einem fähigen Mitarbeiter wird nach einer von den Erfahrungen abhängigen Zeit

Aufstieg in die Direktion

geboten, ferner nichtalltägliche Anstellungsbedingungen in Firma mit sehr gutem mittlerem und unterem Kader. 25- bis 35jährige Interessenten richten tel. Anfragen oder Bewerbungen mit handschriftlichem Begleitschreiben, Angabe des bisherigen Salärniveaus sowie den üblichen Unterlagen an den mit der neutralen und diskreten Kontaktherstellung beauftragten Personalberater.

**INSTITUT
FÜR
PSYCHOLOGISCHE
FORSCHUNG
UND
BERATUNG**

Dr. S. Spörli
Neustadtstrasse 7, 6000 Luzern
☎ 041 / 22 16 00 (Anfragen bitte Montag bis Freitag
von 10 bis 11 Uhr)

Die Anonymität der Bewerber bleibt bis zum formellen Einverständnis zur Weiterleitung der Bewerbung nach allen Seiten gewahrt.

Gesucht in grösseres

Architekturbüro

auf dem Platze Winterthur

gut ausgewiesener Architekt

zur selbständigen Bearbeitung von interessanten Bauaufgaben:
Hochhäuser, Einkaufszentren, Geschäftshäuser, Wohnüberbauungen usw.

Voraussetzungen:

Erfahrung in Vorbereitung und Realisierung von Bauvorhaben. Fähigkeit zum Führen von Mitarbeitern. Zuverlässigkeit und Verantwortungsbewusstsein.

Geboten wird:

Entwicklungsfähige Dauerstelle mit zeitgemässen Anstellungsbedingungen und Sozialeinrichtungen. Grosser Auftragsbestand auf mehrere Jahre.

Auf Wunsch wird Wohnung, später eventuell auch Einfamilienhaus zur Verfügung gestellt.

Eintritt sofort oder nach Vereinbarung.

Ausführliche Offerten, die diskret behandelt werden, sind erbeten unter Chiffre PL 900259-41 an Publicitas, 8401 Winterthur.

LOSINGER

Als Mitarbeiter des Leiters unserer

Auslandabteilung

am Hauptsitz unserer Unternehmungen in Bern suchen wir einen

dipl. Bauingenieur ETH/EPUL

mit Unternehmungserfahrung. Es handelt sich um eine sehr vielseitige Tätigkeit, die evtl. auch mit späterem Auslandeinsatz verbunden sein kann.

In unseren technischen Büros

Bern und Burgdorf

finden junge

dipl. Ing.-Tech. HTL

eng mit Baustellen verbundene, entwicklungsfähige Stellen, wobei wir Wert auf eine gründliche Einführung in die Belange der Bauunternehmung legen.

Interessenten bitten wir, sich zur Vereinbarung einer Besprechung in Verbindung zu setzen mit

LOSINGER + CO. AG, Personalabteilung
Könizstrasse 74, 3001 Bern, Tel. 031 / 45 22 11

Unsere Firma ist die schweizerische Niederlassung einer internationalen Petroleumgesellschaft. Im Zuge unseres Geschäftsausbaus suchen wir für unseren Hauptsitz in Zürich zum baldmöglichen Eintritt einen

Ingenieur-Techniker HTL

Der Aufgabenbereich erstreckt sich von der technischen Planung von Tankanlagen und Tankstellen bis zum wirtschaftlichen Einsatz der Transportmittel.

Interessenten für diesen Posten sollen ein abgeschlossenes Studium als Ingenieur-Techniker haben und nach Möglichkeit bereits Erfahrung in der Erdölindustrie besitzen. Gute Englisch- und Französischkenntnisse sind erforderlich.

Wir bieten fortschrittliche Arbeitsbedingungen in modernen Büros nebst guten Aufstiegsmöglichkeiten. Bewerbungen mit den üblichen Unterlagen wollen Sie bitte richten an die Personalabteilung der



TEXACO AG
Kirchenweg 8, 8008 Zürich

Eidg. Amt für Gewässerschutz

Für die Bearbeitung abwassertechnischer Aufgaben in einem Teil der deutschsprachigen Schweiz suchen wir

einen Ingenieur-Techniker HTL

Bewerber mit Interesse an der Behandlung weiterer gewässerschutztechnischer Aufgaben, die auf diesem Gebiete über eine gewisse Erfahrung verfügen und Verhandlungsgeschick besitzen, richten Anmeldung, Lebenslauf, Foto, Studienausweise und Zeugnisse bis zum 30. Mai 1969 an die

Direktion des Eidg. Amtes
für Gewässerschutz
Monbijoustrasse 8, 3011 Bern

Für unser Planungsbüro suchen wir gut qualifizierte

Hochbauzeichner

wenn möglich mit einigen Jahren Praxis, zur Bearbeitung von Ausführungsplänen und zur Ueberwachung von Bauausführungen vorfabrizierter Bauten.

Offerten sind zu richten an die

Personalabteilung
DURISOL VILLMERGEN AG
Badenerstr. 21, **8953 Dietikon**
Tel. 051 / 88 69 81

Für unsere Vorfabrikationsabteilung suchen wir qualifizierten

Architekten-Bauführer

zur Projektierung, Ausführung und Bauüberwachung von vorfabrizierten Bauten.

Selbständigem und energischem Bewerber bieten wir eine interessante und gut honorierte Position.

Offerten sind zu richten an die Personalabteilung

DURISOL VILLMERGEN AG
Badenerstr. 21, **8953 Dietikon**
Tel. 051 / 88 69 81

Suiselectra

sucht

dipl. Bauingenieur

Aufgaben:

Allgemeine Verkehrsstudien, generelle und Detailprojektierungen sowie technische Koordination von Bauausführungen auf dem Gebiete des Strassenbaus.

Anforderungen: Hochschulingenieur, wenn möglich mit einigen Jahren Praxis.

Wir bieten:

Vielseitige und selbständige Tätigkeit bei zeitgemässen Anstellungsbedingungen, Pensionskasse.

Bewerbungen mit den üblichen Unterlagen sind erbeten an die Suiselectra, Schweizerische Elektrizitäts- und Verkehrsgesellschaft, Malzgasse 32, 4000 Basel 10, Telefon 061 / 25 94 30.

Wir suchen für die örtliche Bauleitung von Grossbaustellen in der Region Zürich einen qualifizierten

Bautechniker/Bauführer

Für diesen Vertrauensposten werden solide Berufsausbildung sowie Baupraxis, mehrjährige Erfahrungen in Devisierung, Submission, Ausmass und Abrechnungswesen vorausgesetzt.

Interessante Dauerstelle mit fortschrittlichen Anstellungsbedingungen, Pensionskasse, Fünftagewoche.

Eintritt nach Uebereinkunft.

Offerten sind zu richten an den Personalchef der

ERNST GÖHNER AG

Neubauten, Generalunternehmung, Elementbau

Hegibachstrasse 47, Postfach, 8032 Zürich, Tel. 051 / 53 58 00

Führendes Unternehmen auf dem Gebiet der Vorfabrikation sucht

dipl. Bauingenieur

als engen Mitarbeiter der Direktion.

In Ihrer Eigenschaft als Leiter des technischen Büros und der Betriebsüberwachung wird Ihr neues Tätigkeitsgebiet umfassen:

- die selbständige Planung und Entwicklung von Projekten auf dem Gebiet des vorgefertigten Wohnungs- und Industriebaues
- Studien für Rationalisierung und technische Weiterentwicklung
- die Lösung von statischen und konstruktiven Problemen
- Pflege des persönlichen Kontaktes mit Ingenieuren, Architekten, Bauherren und Behörden

Ihr neues Tätigkeitsgebiet erfordert einige Jahre Praxis, Initiative und Kontaktfreudigkeit, die Befähigung zur selbständigen Lösung und Bearbeitung von Projekten.

Wir bieten: Dauerstelle mit überdurchschnittlicher Honorierung, grösste Selbständigkeit und gut ausgebaute Personalfürsorgeeinrichtungen.

Ihre ausführliche Bewerbung werden wir mit grösster Diskretion behandeln und Sie zu einer unverbindlichen Orientierung einladen.

Zuschriften sind erbeten unter Chiffre SBZ 671, IVA AG, Postfach, 8035 Zürich.

Kleinerer, lebhafter Betrieb der Boots- und Fahrzeugbranche sucht zu sofortigem Eintritt qualifizierten

Schlosser

für die Herstellung von Anhängern sowie div. Arbeiten (Rohre biegen usw.). Selbständiger, abwechslungsreicher Posten in angenehmem Arbeitsklima.

Leistungslohn, 3 Wochen Ferien, Sozialleistungen.

Schreiben Sie mit Gehaltsanspruch und Zeugnissen an:

EDRA FAHRZEUGBAU AG
8714 Feldbach ZH, Schweiz

Stahlbauingenieur

ideenreich, dynamisch und einsatzfreudig. Hoch- und Brückenbau, Erfahrung im Stahlwasser-, Behälter-, Kran- und Mastbau, Projekt- und Offertwesen, Statik, Konstruktion, Montage und Abrechnung.

Ueber ein Jahrzehnt in leitender Stellung, 36 Jahre alt. Sucht verantwortungsvolle Position in Stahlbaufirma, Ingenieurbüro oder Elementbau, vorzugsweise Raum Basel.

Offerten unter Chiffre SBZ 672, IVA AG, Postfach, 8035 Zürich.

Qualifizierter, dynamischer

Bauingenieur

mit mehrjähriger Unternehmerpraxis, ausgewiesen in der Projektierung auf dem Gebiete des allgemeinen Tiefbaues, mit umfassenden Sprachkenntnissen, sucht neuen Wirkungskreis.

Angebote erbeten unter Chiffre SBZ 674, IVA AG, Postfach, 8035 Zürich.

Bauamt II der Stadt Zürich

Das **Hochbauamt** sucht zur Ergänzung seines Mitarbeiterstabes einen

Baubegleiter

(Hochbautechniker)

als Vertreter der Bauherrschaft für die selbständige Bearbeitung und Ueberwachung bedeutender öffentlicher Bauaufgaben verschiedenster Art.

Anforderungen: Abgeschlossene Fachausbildung als Hochbautechniker oder andere gleichwertige Ausbildung. Mehrjährige Praxis.

Geboten werden: vielseitiges, interessantes und weitgehend selbständiges Arbeitsgebiet, den Anforderungen und Leistungen entsprechendes Gehalt im Rahmen der städtischen Besoldungsverordnung, Aufstiegsmöglichkeiten, Pensionsversicherung, Fünftagewoche, Wahl zwischen zwei Arbeitszeiten und vorteilhafte Verpflegungsmöglichkeit in der kurzen Mittagspause.

Anmeldungen mit Angabe der Personalien, des Bildungsganges, der bisherigen Tätigkeit und des Gehaltsanspruches sind unter Beilage einer Photo dem Hochbauamt der Stadt Zürich, Postfach, 8021 Zürich, einzureichen.

Zürich, im April 1969

Der Vorstand des Bauamtes II

Generalunternehmung im Raume Brugg
sucht in seine technische Abteilung

tüchtigen Bauzeichner

Eintritt 1. 6. 1969 oder nach Uebereinkunft.
Kontaktnahme erbeten unter Tel. 056/41 18 04

Grösseres Ingenieurbüro sucht

Architekt-Techniker HTL

der bei Projekten für Tiefbauten und Industrieanlagen
selbständig einzelne Fragen des Ausbaues behandeln
kann.

Moderner Betrieb. Gute Arbeitsbedingungen.

Orientierung über Chiffre OFA 8164 A an die Orell Füssli-
Annoncen AG, Postfach, 4001 Basel.

Wir suchen einen

dipl. Bauingenieur / Statiker oder Bauingenieur-Techniker HTL

für die Bearbeitung interessanter Projekte im Industrie-
und Wohnungsbau. Gelegenheit der Mitarbeit in unserer
Abteilung für Bodenmechanik.

Wir bieten:

Selbständigkeit, angenehmes Arbeitsklima in jungem
Team.

Salarierung nach Leistung, Personalfürsorge.

Wir verlangen:

Einsatzbereitschaft, gute Kenntnisse der Statik und Bau-
konstruktion, Teamgeist.

Eintritt:

Sofort oder nach Uebereinkunft.

FRITZ DARDEL AG, Ingenieurbüro,
Bahnhofstrasse 8, 2500 Biel
Telefon 032 / 3 24 22

Wir suchen

Eisenbetonzeichner

Stellenantritt:

Sofort oder nach Uebereinkunft

Arbeitsgebiet:

Industrie- und Wohnungsbau

Wir bieten:

Gute Salarierung nach Leistung
Mitarbeit in junger Equipe
Neuzeitliche Arbeitsplätze
Fürsorgestiftung

Wir verlangen:

Saubere, speditive Arbeit, guten Teamgeist

Interessenten wollen sich bitte melden bei

FRITZ DARDEL AG, Ingenieurbüro
Bahnhofstrasse 8, 2500 Biel
Telephon (032) 3 24 22

Wir suchen auf Anfang Juli 1969 oder Anfang Januar 1970

Bautechniker oder -zeichner

für interessante, vielseitige Aufgaben im Industrie-, Ver-
waltungs- und Wohnbau als

Sachbearbeiter oder Bauführer

in unser Büroteam oder auf die Baustelle.

Interessenten mit mindestens 4 Jahren Berufspraxis wol-
len sich bitte telefonisch bei unserem Fräulein Grieder
zu einem Besuch anmelden.

Peter J. Moser & Creed Kuenzle

dipl. Arch. ETH/SIA, Münchsteig 10, 8008 Zürich
Telefon 051 / 47 87 87



Architekt-Techniker HTL

Für unsere Ligenschaftsverwaltung suchen
wir einen gut ausgewiesenen Fachmann.
Seine Aufgabe wäre es, grössere Reno-
vationen und Umbauten in den gesell-
schaftseigenen Liegenschaften zu leiten
und uns als Bauherrin gegenüber Archi-
tekten, Unternehmern und Handwerkern
fachmännisch zu vertreten. Er hätte ferner
bei der Planung und Ausführung von Neu-
bauten mitzuwirken ● Wir erwarten von
unserem neuen Mitarbeiter Erfahrung im
Bauwesen und guten Geschmack in der
baulichen Gestaltung ● Wir bieten an-
genehmes Arbeitsklima und in jeder Hin-
sicht gute Bedingungen ● Wenn Sie sich
für diesen weitgehend selbständigen
Posten interessieren, schreiben oder tele-
phonieren Sie bitte der Direktion der
Schweizerischen Mobiliar-Versicherungs-
Gesellschaft, Schwanengasse 14, Bern,
Telephon 031 / 22 13 11.



Gesucht

Architekt-Techniker HTL

(Schweizer Bürger)

für Neu- und Umbauten sowie den Gebäudeunterhalt. Dienstort ist Bern.

Erfordernisse: Einige Jahre Berufserfahrung. Selbständigkeit im Entwurf, in der Konstruktion und Bauführung.

Geboten wird: Abwechslungsreiche Tätigkeit bei angenehmen Arbeitsbedingungen. Dauerstelle mit Pensionsberechtigung. Fünftagewoche.

Bewerber laden wir ein, ihre handgeschriebene Offerte mit Lebenslauf, Zeugniskopien und Photo zu richten an die

Direktion der eidg. Bauten, 3003 Bern.

Die Gemeinde Flims sucht infolge Demission des jetzigen Amtsinhabers einen

Tiefbautechniker HTL

als Leiter des Gemeindebauamtes.

Behandlung sämtlicher Fragen und Probleme im Zusammenhang mit gemeindebaulichen Aufgaben.

Handhabung der gesetzlichen Vorschriften im Bausektor. Sinn für Organisation und Planung, mit Verhandlungsgeschick.

Es handelt sich um einen vielfältigen, verantwortungsvollen und selbständigen Posten.

Wir bieten nebst guter Entlohnung fortschrittliche Arbeitsbedingungen. Gute Pensionskasse, alternierende 5-Tage-Woche.

Eintritt auf 1. Juli oder nach Vereinbarung.

Weitere Auskunft erteilt der Baufachchef, Hermann Steiger, dipl. Forstingenieur ETH, Flims Dorf (Tel. 081 / 39 15 21).

Handschriftliche Bewerbungen sind mit den üblichen Unterlagen bis 28. Mai 1969 an den Gemeinderat Flims, 7017 Flims-Dorf, zu richten.

Flims, den 30. April 1969

Der Gemeinderat

Kanton St. Gallen Stellenausschreibung

Die Tiefbau- und Strassenverwaltung des Kantons St. Gallen sucht zur Ergänzung des Personalbestandes der Abteilung für Staatsstrassenausbau (Hauptbüro in St. Gallen und Baubüro in Wattwil):

dipl. Bauingenieur oder Ingenieur-Techniker HTL

Erfordernisse:

Abgeschlossenes Hochschulstudium als Bauingenieur bzw. erfolgreicher Abschluss eines Technikums, einer gleichwertigen Berufsschule oder Eintrag im Schweiz. Register der Techniker; Erfahrung in der Projektierung und Ausführung von Strassenbauten und allgemeinen Tiefbauarbeiten.

Tätigkeitsgebiet:

Projektierung und Bauleitung von Staatsstrassen.

Tiefbauzeichner

Erfordernisse:

Abgeschlossene Berufslehre als Zeichner. Die Bewerber müssen an sauberes, exaktes Arbeiten gewöhnt sein.

Tätigkeitsgebiet:

Darstellung von Staatsstrassenprojekten; Mithilfe bei Bauleitungen. Alle Stellen ermöglichen tüchtigen Berufsleuten, an äusserst interessanten Problemen des neuzeitlichen Strassenbaues mitzuarbeiten.

Geboten werden:

Zeitgemässe Entlohnung im Rahmen der Dienst- und Besoldungsordnung für das Staatspersonal, fortschrittliche Personalversicherung, 5-Tage-Woche, 3—4 Wochen Ferien pro Jahr, moderne Büroräume und angenehmes Arbeitsklima.

Stellenantritt:

Nach Vereinbarung.

Anmeldungen mit Lebenslauf und Zeugnisabschriften sowie Angabe der Gehaltsansprüche sind an die kant. Tiefbau- und Strassenverwaltung, Lämmlisbrunnenstr. 54, 9001 St. Gallen, zu richten.

St. Gallen, den 25. April 1969

Baudepartement des Kantons St. Gallen

Zur Ergänzung unseres Mitarbeiterstabes suchen wir:

Architekten

als Entwerfer und Chef von 6 bis 8 Mitarbeitern.

Aufgaben:

Projektierung von Ein- und Mehrfamilienhäusern sowie Gesamtüberbauungen.

Architekt-Techniker HTL

als Konstrukteur und Gruppenchef von 5 bis 6 Hochbauzeichnern.

Aufgaben:

Selbständiges Bearbeiten von Werk- und Detailplänen, Erstellen von Kostenvoranschlägen und Kostenvergleichen.

3 Hochbauzeichner 2 Bauführer

Aufgaben:

Selbständige Bearbeitung von Norm- und individuellen Bauten.

Bewerbungen sind zu richten an:

Baugenossenschaft «Haus + Herd»
Treuhand Gerber + Co.
3360 Herzogenbuchsee, Tel. 063 / 5 27 31

Wir bieten einem

dipl. Bauing. ETH/EPUL

mit ausgesprochenem Interesse an

neuen Bauverfahren

im Hoch-, Industrie-, Brücken-, Silobau usw. eine entwicklungsfähige Chef-Mitarbeiterstelle mit

Aufstiegsmöglichkeiten.

Arbeitsort ist Bern. Als Idealalter möchten wir 30 bis 35 Jahre bezeichnen. Die Voraussetzungen unsererseits sind

Unternehmungserfahrung

und solide Kenntnisse der Baustatik. Neben entsprechender Salarierung dürfen fortschrittliche Sozialleistungen erwartet werden.

Ihre Bewerbung wird mit grösster Diskretion behandelt und ist zu richten unter Chiffre K 900643 an Publicitas AG, 3001 Bern.

Das Gas- und Wasserwerk Basel

bietet einem jüngeren

dipl. Maschinen-Ingenieur

eine anspruchsvolle, interessante Aufgabe.

Einer geeigneten Führungskraft soll nach einer angemessenen Einführungszeit die

Leitung einer bedeutenden Abteilung

übertragen werden.

Die vorgesehene Tätigkeit bezieht sich auf einen vielgestaltigen Pflichtenkreis auf dem Gebiet der Gas- und Wasserverteilung, insbesondere auf die Lösung interessanter Probleme im Hinblick auf die **Erdgas**-Integration. Sie setzt Initiative, Organisations-talent und die Fähigkeit zur zielbewussten Führung eines grösseren Mitarbeiterstabes voraus.

Unsere Anstellungsbedingungen entsprechen den hohen Anforderungen, unsere Sozialleistungen sind aussergewöhnlich.

Interessenten (Schweizer Bürger) richten bitte ihre ausführliche Bewerbung mit Photo und Handschriftenprobe an die

Direktion des Gas- und Wasserwerks Basel, Postfach, 4001 Basel

(Bei telephonischen Rückfragen an Tel. 061 / 24 38 00 gibt Ihnen unser Direktionssekretär gerne Auskunft.)

Gesucht gut ausgewiesener

Bauführer

mit einigen Jahren Praxis für anspruchsvolle Bauaufgaben. Eintritt nach Uebereinkunft.

Egon Dachtler, Architekt
Seestrasse 416, 8038 Zürich, Tel. 45 11 30

Zu verkaufen

Stahlrohrgerüst

Modell Loeb, wenig gebraucht, total 5000 m², auch in kleineren Posten abzugeben.

Telefon 057 / 6 24 44

architekt-techniker htl

42, dipl. tw., speditiv, seriös und sicher in

- entwurf (diverse wettbewerbserfolge),
- bauvorbereitung und bauausführung,
- bauberatung und baubegleitung versiert,

sucht neues, möglichst interessantes und anspruchsvolles tätigkeitsgebiet. dauerstelle im in- oder ausland, evtl. auch halbtags-, heim- oder freie mitarbeit.
kontaktnahme und unterlagen unter chiffre sbz 638, iva ag, postfach, 8035 zürich.

Gesucht

Architekt-Techniker HTL oder erfahrener Bauzeichner oder Bauführer

für die Bearbeitung von Schulbauten.

Roland Gross, Architekt SWB
Pilatusstrasse 2, 8032 Zürich, Telefon 34 44 98

Zur Ergänzung meines Mitarbeiterstabes suche ich gut ausgewiesene(n), fleissige(n) und sympathische(n)

Eisenbetonzeichner(in)

Bewerber(innen), die ein angenehmes Arbeitsklima in bestens eingerichteten Büro schätzen, bitte ich zwecks persönlicher Kontaktnahme um Bericht.

G. Baum, dipl. Bauing. ETH/SIA
Seehofstrasse 4, 8008 Zürich, Tel. 051 / 47 64 74
(Nähe Bellevue)

Für unser Zweigbüro in Gossau ZH suchen wir

Hochbautechniker oder erfahrener Bauzeichner

an selbständiges Arbeiten gewöhnt. Neuzzeitliche Arbeitsbedingungen.

Künzli + Stahel, Architekten
Gossau ZH, Tel. 78 67 04, Pfäffikon ZH, Tel. 97 41 33

Zu verkaufen
75 Stück

Sonnensegel

mit Betonsockel, neuwertig, Abgabe en bloc oder einzeln.

Besichtigung: Telefon 051 / 41 40 46.

Angebote an

Zurflüh, Verwaltungs AG
Badenerstrasse 681, 8048 Zürich

Architekt-Techniker HTL Entwerfer

mit diversen Preisen und Ankäufen ist im Moment, infolge besonderer Umstände, in der Lage, Ihnen unter interessanten und günstigen Bedingungen bei **Wettbewerbsarbeiten** und **Bauprojektierungen**, möglichst in **Heimarbeit**, behilflich zu sein.

Kontaktnahme unter Chiffre SBZ 654, IVA AG, Postfach, 8035 Zürich.

Gesucht per sofort oder nach Vereinbarung

Hochbauzeichner

(Schweizer) mit einigen Jahren Praxis, für die Bearbeitung von Projekt-, Werk- und Detailplänen für Wohn- und Geschäftshäuser.

Fortschrittliche Arbeitsbedingungen, Fünftagewoche, gute Entlohnung.

A. Lendi, dipl. Arch. ETH
Weinbergstrasse 131, 8006 Zürich, Tel. 051 / 26 96 28

Zu verkaufen

Nähe Bündner Kurort

Baugeschäft

Gute Existenz, grosses Fremdarbeiterkontingent. Auftragsvolumen per 1969 vorhanden.

Offerten unter Chiffre X 25363 Ch an Publicitas AG, 7002 Chur.

Planungsbüro

sucht Zusammenarbeit mit z. B. innerbetr. Baubüro eines Industrie-, Detailhandels- oder Verwaltungsunternehmens (Richtung Betriebsplanung, Innenausbau) zwecks Entlastung der betr. Abteilungen auf Honorarbasis.

Erste Kontaktnahme erbeten unter Tel. 051 / 32 34 48.

Architekturbüro im Raume Zug sucht für die Bearbeitung interessanter Projekte jüngeren

dipl. Architekten

Anforderungen: Erfahrungen im Schulhaus- und Wohnungsbau, Wettbewerbserfahrung

Wir bieten zeitgemässe Arbeitsbedingungen und entsprechende Entlohnung.

Offerten unter Chiffre SBZ 664 IVA AG, Postfach, 8035 Zürich.

Fietz + Leuthold AG

Wir suchen

Zeichner

Wir sind ein Unternehmen für Tiefbau, Hochbau- und Ingenieurholzbau, mit eigenem kleinem Ingenieurbüro. Unser Arbeitsbereich ist vielseitig. Wir suchen einen exakten und speditiven, selbständigen Mitarbeiter. Geboten wird angenehmes Arbeitsklima, zeitgemässe Entlohnung sowie Personalfürsorge.

Offerten erbeten an

Fietz + Leuthold AG, Seefeldstrasse 152
8008 Zürich, Tel. 051 / 32 71 60

Kupferal



Ambiance quadratmeterweise

(Schon mit einer kleinen Fläche **Kupferal**
zaubern Sie in die Räumlichkeiten jene geschmackvolle Ausstrahlung,
die Sie vielleicht noch vermissen.)

Neu- und einzigartig setzen **Kupferal**-Kunstharzplatten mit Kupferrelief Akzente. Akzente, welche die
Innengestaltung individuell und stimmungsvoll bereichern.

Kupferal ist eine qualitativ hochwertige Kunstharzplatte von Formica,
also pflegeleicht, hitzebeständig, wasserunempfindlich. Und trotzdem sehr preiswert.

Mit **Kupferal** kreieren Architekten, Innenarchitekten und Schreiner,
um grosse und kleine Flächen in unergründlichen, lebendigen Schmuck zu verwandeln.

Verlangen Sie Muster im Fachhandel oder direkt bei



Formica Plastics AG, 9303 Wittenbach
Telefon 071/98 16 14 / 15
Telex 77 289

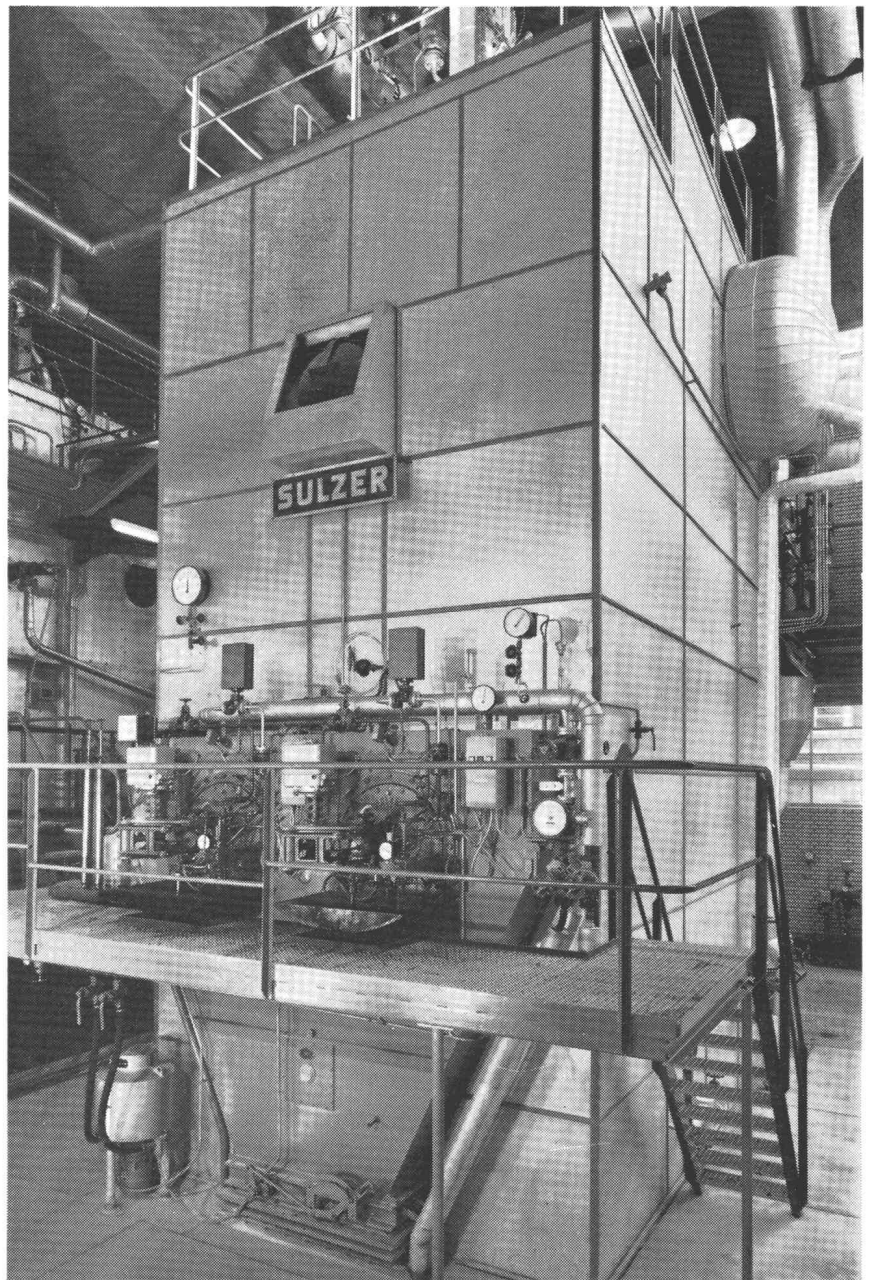

Sulzer-Hochleistungs-Strahlungskessel mit Überdruckfeuerung und Bedienungs-
podest für 2 Sulzer-Ölbrenner von je 800 kg Öl/h in
einer Kartonfabrik. Kesseldaten: 16 bis
20 t/h, 41 atü, 425 °C.

Einrohrdampferzeuger	für höchste Dampfmen- gen, Drücke und Temperaturen.
Strahlungskessel	Typ C und CV, bis 16 bzw. 10 t/h, bis 25 atü Typ N, bis 32 t/h, bis 64 atü, bis 425 °C Typ H, bis 250 t/h, bis 100 atü, bis 540 °C
Dreizugkessel	bis 16 t/h, bis 20 atü
Heißwasser- Röhrenkessel Typ S	bis 10 Millionen kcal/h, bis 25 atü
Elektrokessel	Dampfleistung bis 25 t/h, Betriebsspannung bis 30 kV
Sonderkessel mit Zwangsumlauf	

Sulzer befaßt sich traditionell mit dem Problem der industriellen
Wärmeausnutzung. Wir beraten Sie gerne bei der Planung
von Neuanlagen und bei der Erneuerung bestehender Wärme-
versorgungs- und -kraftanlagen.