

Zeitschrift: Schweizerische Bauzeitung
Herausgeber: Verlags-AG der akademischen technischen Vereine
Band: 84 (1966)
Heft: 45

Werbung

Nutzungsbedingungen

Die ETH-Bibliothek ist die Anbieterin der digitalisierten Zeitschriften auf E-Periodica. Sie besitzt keine Urheberrechte an den Zeitschriften und ist nicht verantwortlich für deren Inhalte. Die Rechte liegen in der Regel bei den Herausgebern beziehungsweise den externen Rechteinhabern. Das Veröffentlichen von Bildern in Print- und Online-Publikationen sowie auf Social Media-Kanälen oder Webseiten ist nur mit vorheriger Genehmigung der Rechteinhaber erlaubt. [Mehr erfahren](#)

Conditions d'utilisation

L'ETH Library est le fournisseur des revues numérisées. Elle ne détient aucun droit d'auteur sur les revues et n'est pas responsable de leur contenu. En règle générale, les droits sont détenus par les éditeurs ou les détenteurs de droits externes. La reproduction d'images dans des publications imprimées ou en ligne ainsi que sur des canaux de médias sociaux ou des sites web n'est autorisée qu'avec l'accord préalable des détenteurs des droits. [En savoir plus](#)

Terms of use

The ETH Library is the provider of the digitised journals. It does not own any copyrights to the journals and is not responsible for their content. The rights usually lie with the publishers or the external rights holders. Publishing images in print and online publications, as well as on social media channels or websites, is only permitted with the prior consent of the rights holders. [Find out more](#)

Download PDF: 29.04.2026

ETH-Bibliothek Zürich, E-Periodica, <https://www.e-periodica.ch>

Scheren-Hebebühnen

Geilinger + Co.
8401 Winterthur
Tel. 052 222822

Kempf + Co. AG
9102 Herisau
Tel. 071 513344

Kleine Einbaukosten
Ausgebauter Revisionservice
Zuverlässiger Unfallschutz

Schwere Bauart
Vorzügliche Stabilität
Abgesenkt mit Last-
wagen befahrbar
Mechanischer Antrieb

Leichte Bauart
Kleinste Einbaumasse
Abgesenkt mit Last-
wagen nicht befahrbar
Hydraulischer Antrieb

Typen	1,5	2,5	5	0,5	1,5	2,5
Tragkraft kg	1500-2200	2500-3500	5000-7000	500	1500	2500
Hubhöhe max. mm	1400	1400	1400	900-1300	900-1300	900-1300
Plattformgrösse min. mm	1250×2250	1600×2200	2100×3400	800×1400	1000×1400	1000×1500
Plattformgrösse max. mm	2000×3000	3000×4000	4000×10000	1250×2200	1250×2200	1500×2500

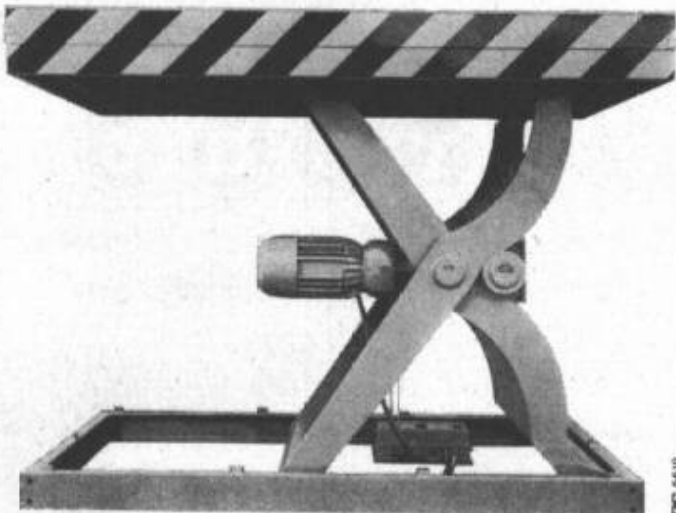

GC

Kempf

GEIGER EINRICHTUNGEN FÜR KLÄRANLAGEN

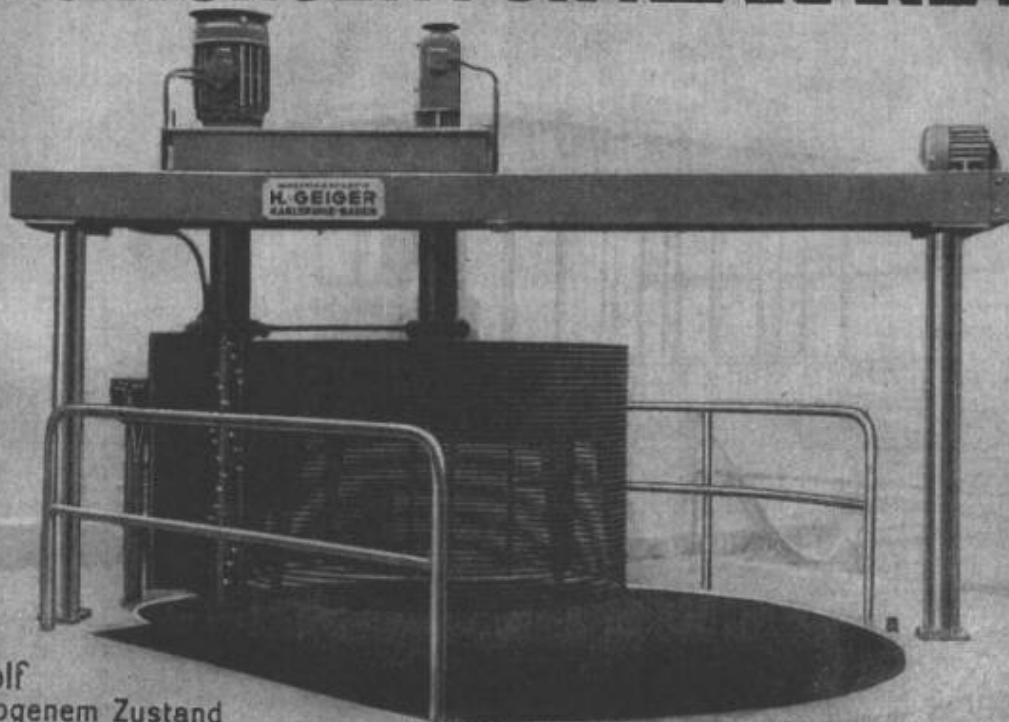

Rechenwolf
in hochgezogenem Zustand

**TEIL AUSFÜHRUNG, MONTAGE UND SERVICE DURCH
HANS ROSHARD, INGENIEUR SIA, KÜSNACHT**

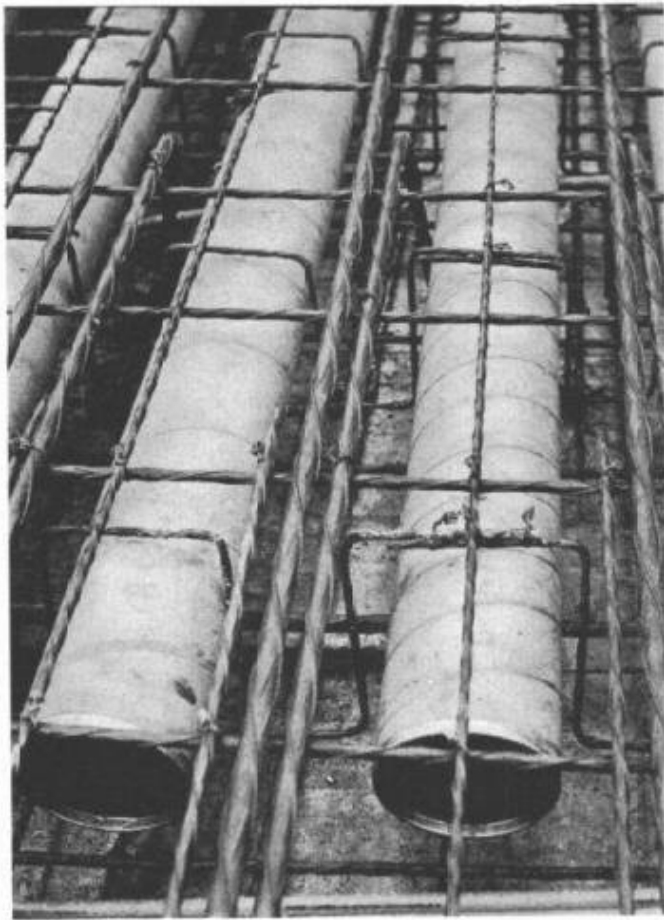

Schalungsrohre für den Betonbau

Industriebauten

Unterflurgaragen

Schulbauten

Brückenbau

Vorfabrizierte Elemente



Verlorene Säulenschalungen

Imprägnieranstalt AG Zofingen

4800 Zofingen

Obere Brühlstrasse

Tel. 061 / 33 23 29

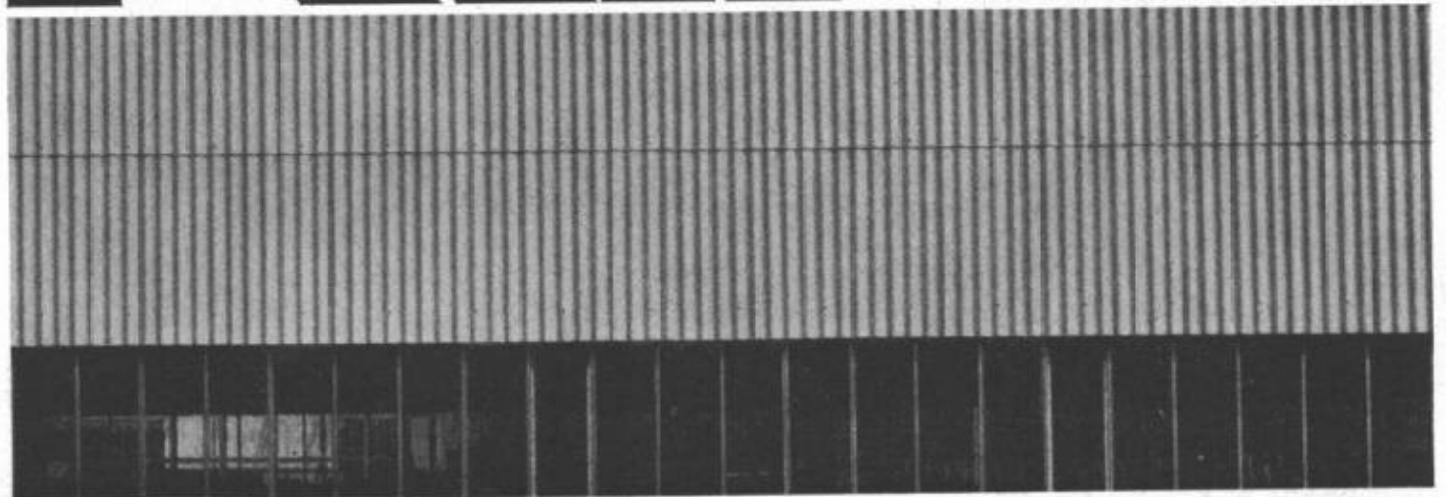

Kempf

Normal-Garderoben

in Gruppen zu 1, 2, 3 und 4 Abteilen

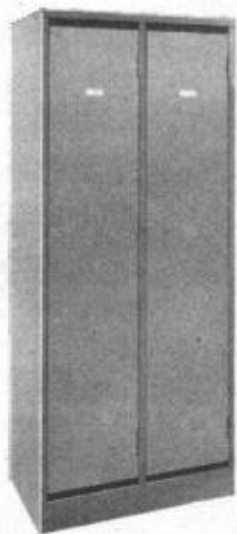

Mod. 2121
300/500/1750 mm
350/500/1750 mm

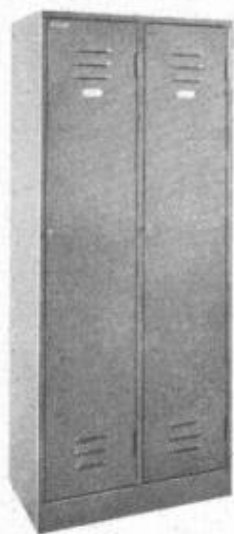

Mod. 2120
350/500/1750 mm

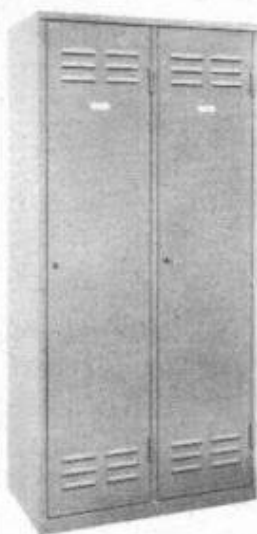

Mod. 2120
400/500/1750 mm

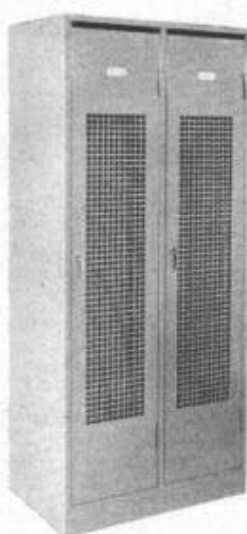

Mod. 2122
350/500/1750 mm
ges. geschützt

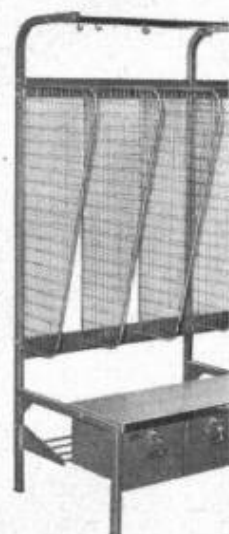

Mod. 2130
300/600/1800 mm

Kempf + Co. AG

9102 Herisau

Tel. 071-51 33 44



Siegfried Keller AG

Telefon 051 93 32 32
Wallisellen-Zürich

Industrieverglasungen
Glasdächer
Vordächer
Shedfenster
Vertikalverglasungen
und alles
was dazugehört

Technisches Büro Lausanne: Route de Chavannes 19, Telephon 021 / 24 94 29

Waggonbau Kessel- und Apparatebau

Stahlbau

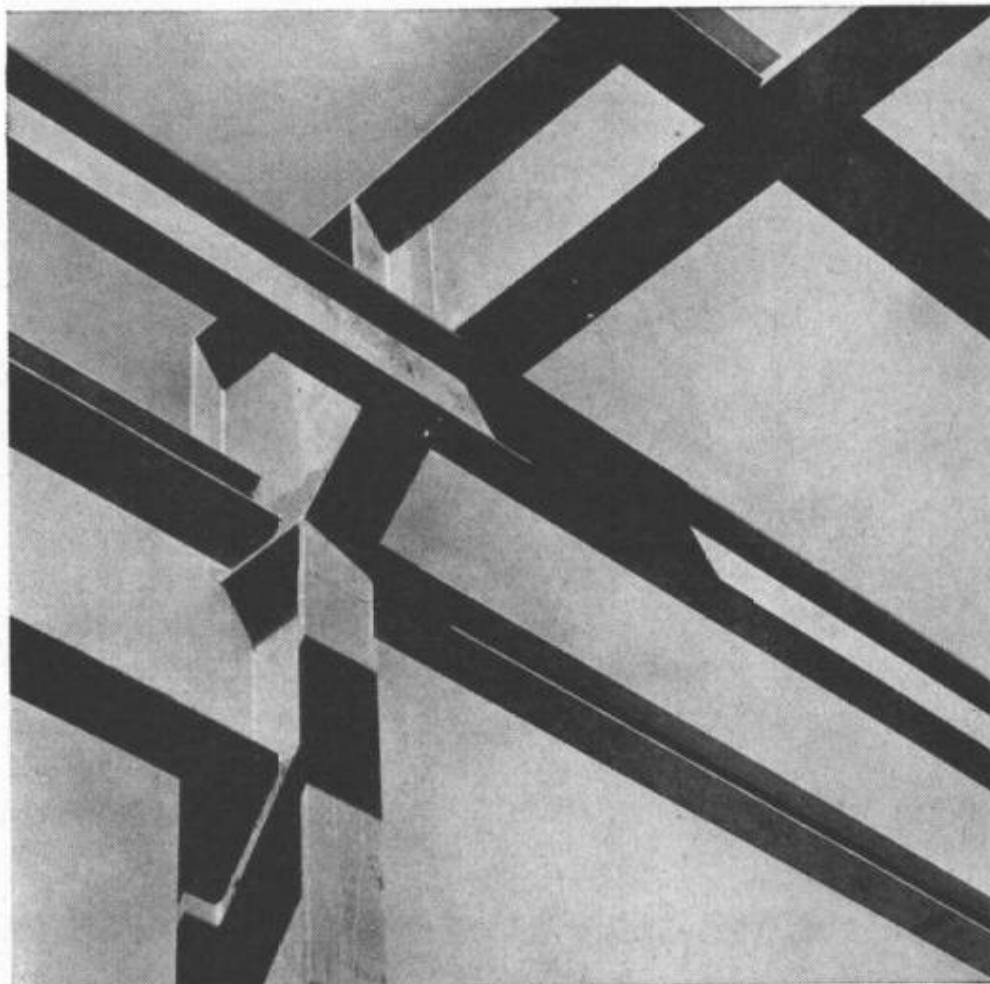

JOSEF MEYER

Rheinfelden Luzern

HORT

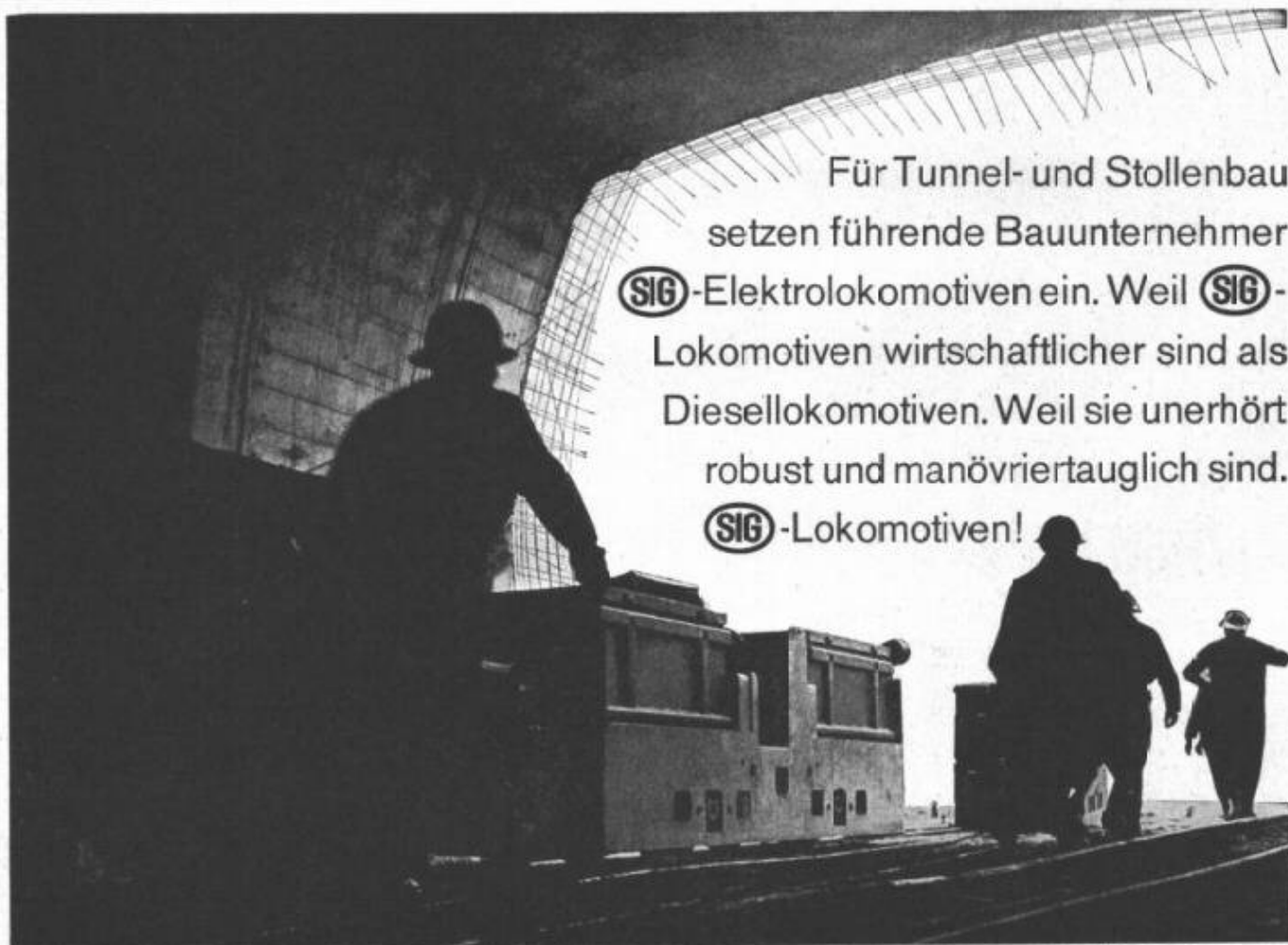

Für Tunnel- und Stollenbau
setzen führende Bauunternehmer
SIG-Elektrolokomotiven ein. Weil SIG-
Lokomotiven wirtschaftlicher sind als
Diesellokomotiven. Weil sie unerhört
robust und manövriertauglich sind.
SIG-Lokomotiven!

Schweizerische Industrie-Gesellschaft. Neuhausen am Rheinfall Schweiz

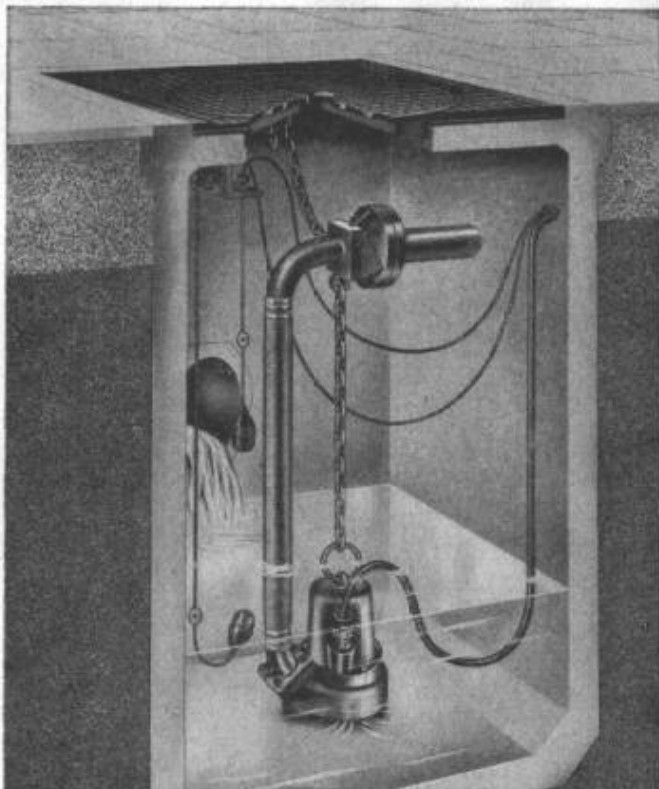

Vertikale Abwassertauchpumpe Robot
Modell RW

Kleiner Beitrag zur Baukosten- senkung



Eine geniale Patentkupplung vereinfacht die Installation der Robot-Abwasserpumpen derart, dass verblüffende Einsparungen daraus resultieren. Wo robuste Konstruktion, zuverlässige Arbeit und unsichtbare Pumpenschächte verlangt werden, da ist die Robot-Abwasserpumpe am richtigen Platz.

Bitte senden Sie uns die umfassende Dokumentation über Robot-Abwasserpumpen

Firma _____

Adresse _____

Sachbearbeiter _____

baumaschinen ag zürich

Badenerstrasse 570 Tel. 051/549980



Elektro-Strahlungs-Heizung die Heizung der Zukunft

Geruchlos - Rauchlos - Flammenlos

löst das Heizproblem in kleinen und grössten Bauobjekten mit niedrigsten Baukosten. Wirtschaftlich im Betrieb, kurze Aufheizzeit, sauber und betriebssicher in

Kirchen
Kindergärten
Hotels
Restaurants

Chalets
Ein- und
Mehrfamilienhäusern
Büros und Läden



Grand Hotel «Quellenhof» Bad Ragaz. Hier heizt man angenehm und wirtschaftlich sämtliche Zimmer, Bäder, Hallen und Bäderkorridore mit Star Unity Elektro-Strahlungs-Heizung

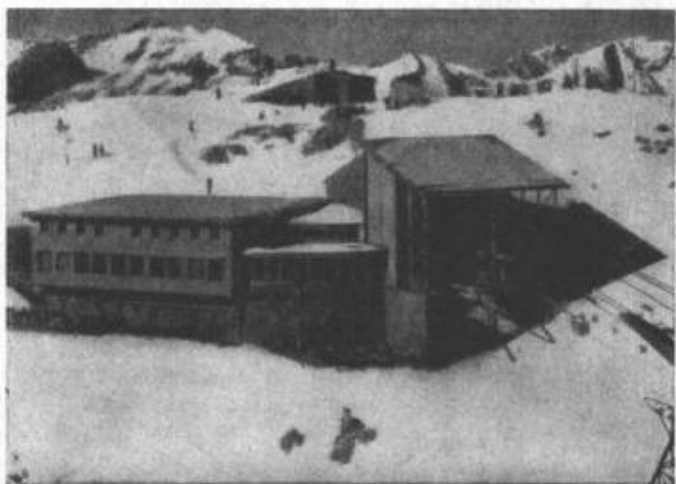

Aussichtsrestaurant Weisshorn-Gipfel, 2653 m, Arosa. Photo Zaugg, Solothurn. In diesem für Kälte äusserst exponierten Bau (nach Sonnenuntergang werden oft in kürzester Zeit Aussentemperaturen von bis -30°C registriert) hat sich das Star Unity-System sowohl thermisch als auch wirtschaftlich bestens bewährt



Fabrik elektrischer Apparate

Zürich 8053, Drusbergstrasse 10

AG Fabrik in Au ZH, Tel. (051) 95 64 67

**Die biegsame Seilöse Hilfsmittel
zum Heben von
Betonelementen**

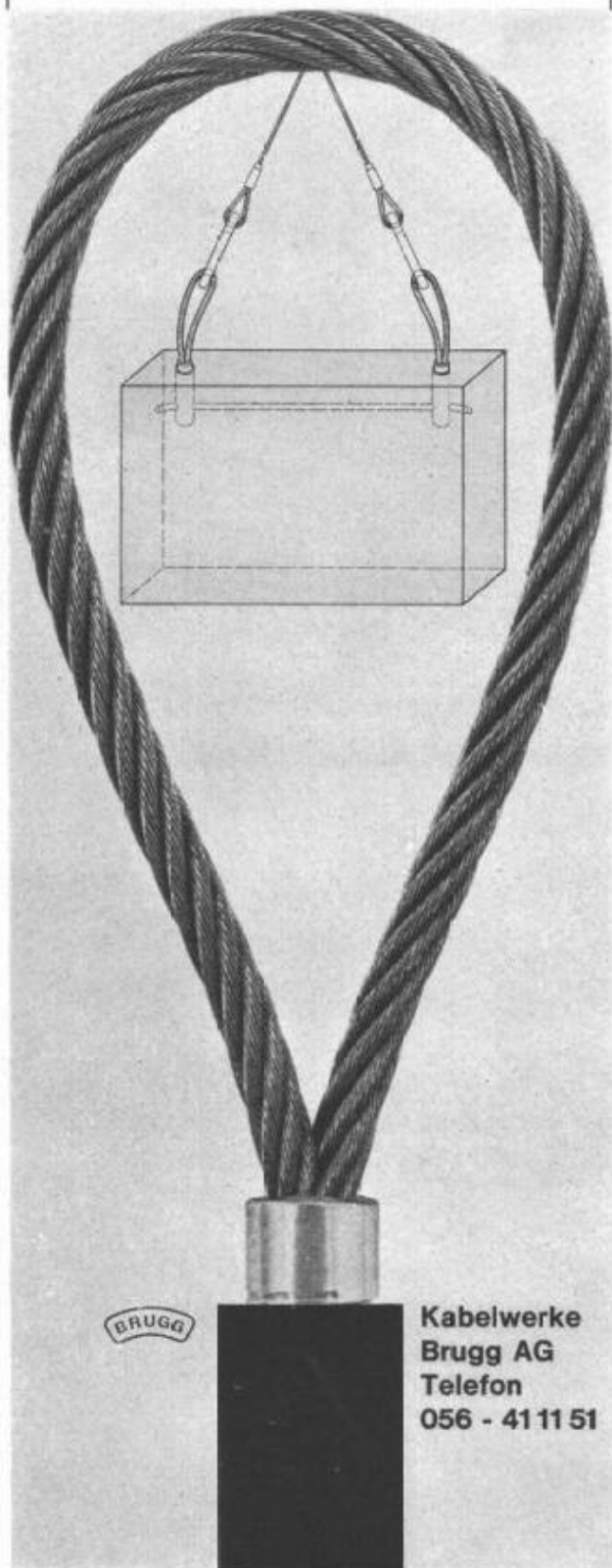

BRUGG

**Kabelwerke
Brugg AG
Telefon
056 - 41 11 51**



Aus Stahl,
und deshalb stabil und
widerstandsfähig sind unsere
abgekanteten und gerollten
Leichtprofile.
Auch in Bunt- und Leichtmetall
sowie rostfreiem Stahl lieferbar.
DT-Leichtprofile sind Bieler
Qualitätsprodukte

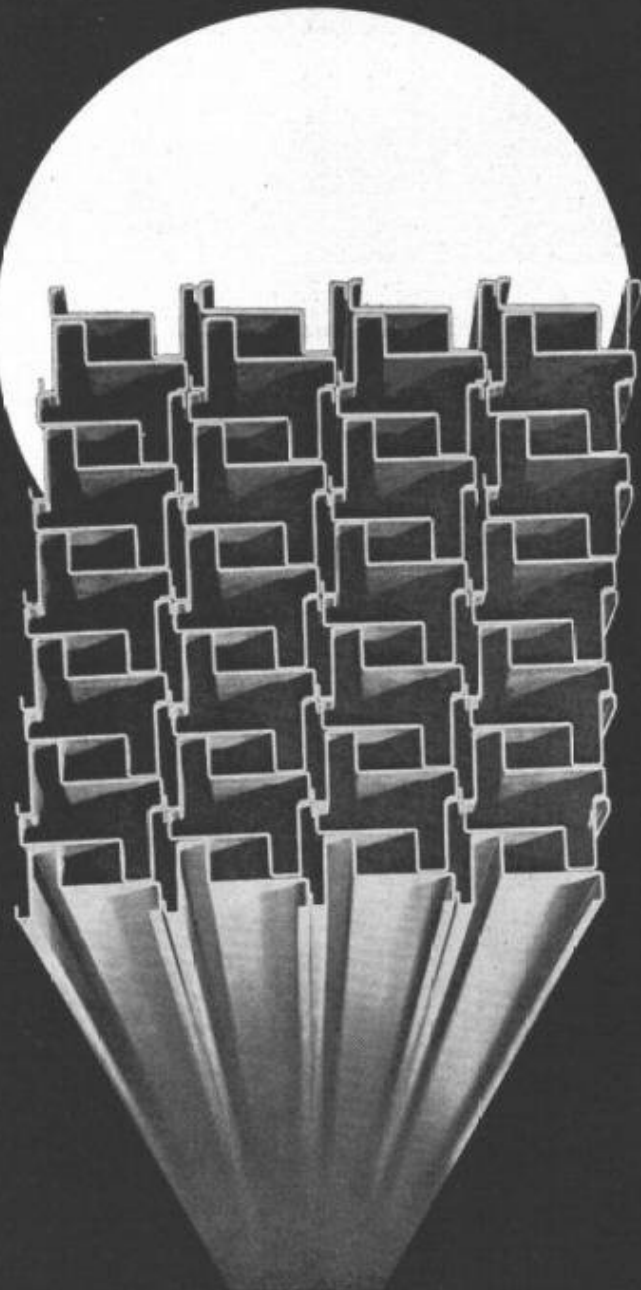

Vereinigte Drahtwerke AG Biel

Expressdienst für Autoschäden



Wir bezahlen auf Wunsch Ihren Autoschaden sofort bei Besichtigung durch unseren Autoexperten

- wenn Sie bei der Winterthur-Unfall kaskoversichert sind
- wenn ein Haftpflichtversicherter der Winterthur-Unfall für Ihren Schaden voll verantwortlich ist.

Telefonieren Sie uns!

Wir vereinbaren mit Ihnen, wann und wo (bei Ihnen, bei uns oder in einer Garage) unser Experte Ihr Fahrzeug besichtigt. Erst bei der Reparatur zum Vorschein kommende Schäden übernehmen wir zusätzlich.

Winterthur
UNFALL

Schweizerische Unfallversicherungs-Gesellschaft in Winterthur

8401 Winterthur

General Guisan-Strasse 40

Telefon (052) 85 11 11

SONDIERBOHRUNGEN



Rotationskernbohrungen
Rammsondierungen
Scherflügelversuche
Ungestörte Bodenproben
Durchlässigkeitsuntersuchungen
Bohrungen für Injektionen
Fels- und Lockergesteins-Anker

Ing. M. Greuter & Cie AG, 8032 Zürich, Tel. 051/329028

Spezialfirma für Gunit, Spritzbeton, Injektionen und Bohrungen

Bevor wir Oberlichter ein- bauen berechnen wir das Tageslicht

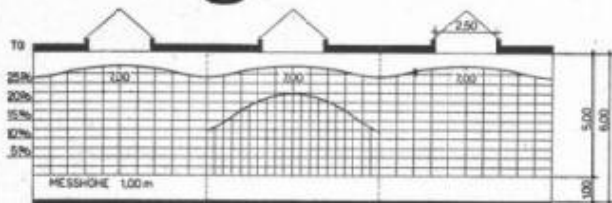

Sattelerlichter Mittelwert 28,4°

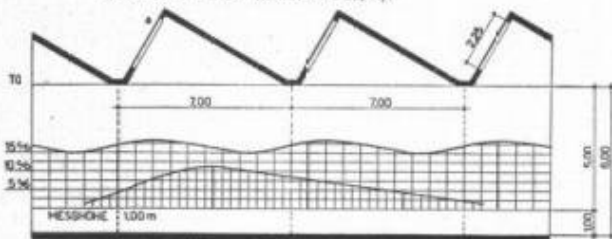

Shedoberlichter mit schrägen Glasflächen Mittelwert 16,6°

Richtiges Licht am Arbeitsplatz ist von eminenter Bedeutung — es vermindert vorzeitiges Ermüden, verhütet Unfälle, steigert die Arbeitsfreude und erhöht die Leistung.

Diese Erkenntnis erscheint uns wichtig. Bevor wir Oberlichter einbauen, berechnen wir daher jeweils individuell den notwendigen Tageslichtquotienten. Die erhaltenen Werte bilden dann die Basis für die Planung und Ausführung aller Objekte.

Kully's kittlose Oberlichter werden seit 1898 gebaut. Ihre Vorzüge sind überall bekannt. Verlangen Sie daher für Ihr nächstes Projekt unsere Offerte. Unsere Fachleute stehen Ihnen jederzeit zur Verfügung.

A. Kully AG

Glasdachwerke 4632 Trimbach bei Olten
Telephon 062 - 53901

24./25. November 1966
Kasino Zürich-Horn

Tagung Industrialisierter Wohnungsbau

Praktische Erfahrungen mit industriellen
Baumethoden

Programme, Aus-
kunft, Anmeldung: **Schweizerische
Zentralstelle für Baurationalisierung**

Torgasse 4, 8001 Zürich
Telefon 051 / 47 25 65



Glasbeton

Glasbausteine, hohl, verschweisst, für Aussenwände, Treppenhäuser, innere Trennwände. Vorzügliche Eigenschaften. Langjährige Erfahrung!

Ruppert, Singer+Cie AG



Glasbeton - Oberlichter, begeh- und befahrbar mit massiven Glasprismen oder schwitzwasser-freien Hohlsteinen. Grosse Referenzliste!

Zürich Vulkanstr. 116



Charles Keller Baumaschinen
8304 Wallisellen Kriesbachstr. 1
Telefon 051 93 39 33

Charles Keller
1162 St-Prex
Tél. 021 76 13 91

b+I corso 188.66

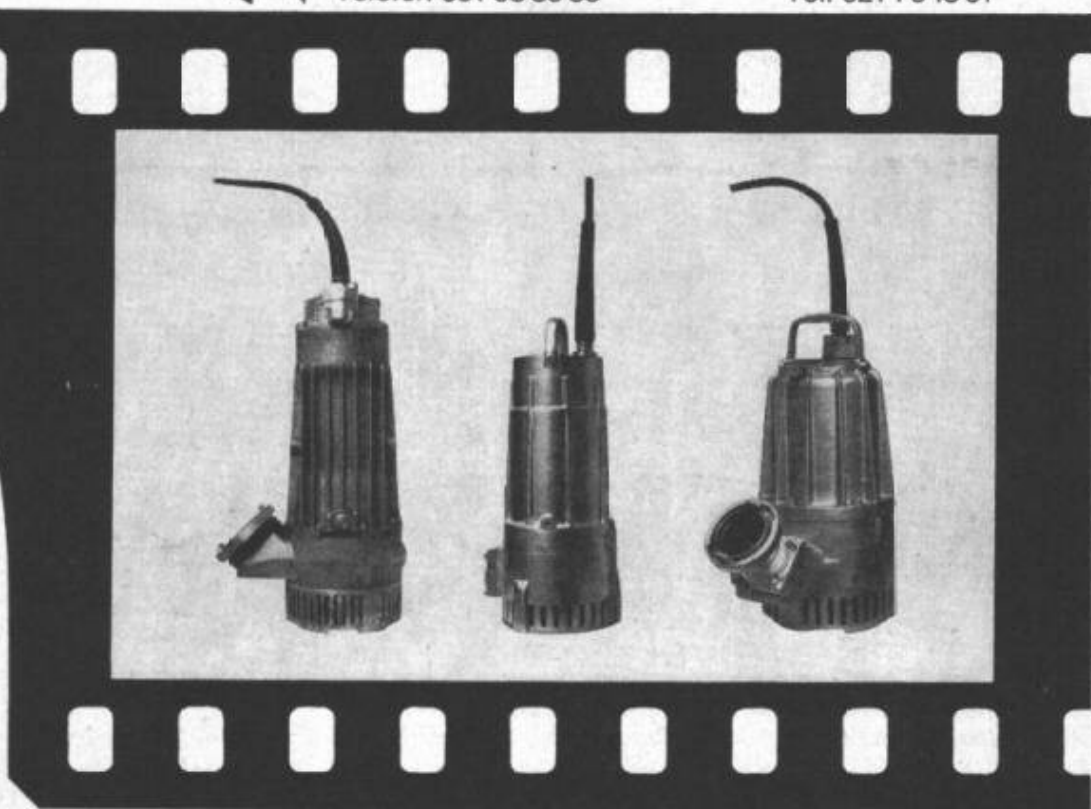

Speck Tauch- pumpen

Speck-Elektrotauchpumpen sind speziell für den Baustellenbetrieb entwickelt worden und unter äusserst harten Bedingungen erprobt. 3 Modelle mit 670 l/min, 1000 l/min und 2000 l/min Förderleistung. Robust Wartungsfrei Betriebssicher.



Bautenschutz

Grundwasser- und Flachdachisolierungen, Abdichtungen

Frank Isolierungen AG

Sihlfeldstrasse 89, 8004 Zürich, Tel. (051) 25 67 92 / 93



Sofort einsatzbereit sind unsere bewährten **RIWOSA** Luftheizapparate

Herman Nelson

Vielseitige Anwendungsbereiche,
div. Modelle

Die meistgekauft mobile Luft-
heizung der Schweiz — auch für
Ihren Betrieb!

Vermietung, Verkauf und Service!
Tel. 051 / 53 45 55 / 56

Mod. RELIAMATIC

37 500 kcal/h
Gewicht 78 kg
Länge 1060 mm
Breite 560 mm
Höhe 820 mm
Spannung 220 V

Preisgünstig!



Reine Warmluft!

RIWOSA AG

Witikonstrasse 80, 8032 Zürich



kamm

KAMM & Co., Zentralheizungen, Gerbergasse 7a/b, Bern Telephone (031) 22 18 22



**BOHN & KÄHLER
Rüttelverdichter**

für höchste Ansprüche auf allen Baustellen

Hydraulisch lenkbare
**BOHN & KÄHLER-Doppel-Vibrationswalze
TYP RW 10**
Max. Verdichtungskraft 6000 kp



Generalvertretung für die Schweiz:

Ulrich Rohrer-Marti AG, Baumaschinen

3052 Zollikolen, Telefon 031 / 57 11 57

Vorfabrizierte Betonelemente

comoli

Comolli's Erben AG, Bremgarten
Telephon 057/7 1414

SCHREINEREI UND FENSTERFABRIK

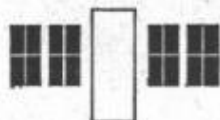

**NEURURER-WISMER
8048 Zürich**

Freihofstr. 1/3 Tel. (051) 52 63 45

**Achtung, Architekten und Bauherren!
Keller-Obsthürden**

zu günstigen Preisen liefert prompt franko Baustelle.

Fussockelleisten in allen Holzarten fertig lackiert und angeschlagen, liefert zu günstigen Bedingungen:

**K. WERTH, Kehlleisten- und Holzwarenfabrik
Luzern-Liffau, Telephon 041 / 3 62 18 und 5 72 29**
Verlangen Sie Prospekt und Offerte.

NILBO

Nielsen-Bohny & Co. AG, Basel

Schreinerei
Holz- und Holz-Metallfenster-Fabrik
Parketterie

Chrischonastrasse 39-41, Telefon 061/32 89 80

TEROSTAT

DIE DAUERPLASTISCHE ABDICHTUNG

In Bändern — für Putzstreifen und andere Abdichtungen.

In Bändern in vielen Dimensionen, ungeformt Typen IX und XI. Spritzbar 2620 R mit Pistole, OWAFLEX 310 (Thiokol in drei Farben).

Unverbindliche Beratung durch:

André Koch, Zürich, Idastrasse 47
Baubteilung Telefon 051 / 27 21 30



kämpf schaltafeln

G. Kämpf AG Holzbau Rapperswil Aarg.

064 47 12 12

Verkauf 1963 m² 180 000

kein Preisaufschlag

nur die verleimten 3-Schicht-Schaltafeln
wachsen und schwinden nicht

sie ergeben saubere Sichtflächen

sie brauchen viel weniger Arbeitszeit

sie werden 50 und mehr Male verwendet

sie halten jahrelang [Oberflächen-Schutz]

sie sind die wirtschaftlichen auf lange Sicht

das beweist die Verbrauchskurve

27 mm stark, dreifachquerverleimt,
100 x 500 cm oder kleinere Tafeln,
z. B. 50 x 500 cm / 50 x 250 cm

Wir haben 1962 die Produktion rationalisiert und vergrößert, damit wir unsere überzeugten, treuen Verbraucher und die neuen Kunden schneller und besser bedienen können

1949 1950 1951 1952 1953 1954 1955 1956 1957 1958 1959 1960 1961 1962

120 000
87 000
77 000
55 000
42 000
40 000
29 000
27 000
19 000
12 000
11 000
4 000



**mechanisch-
biologische
Abwasser-
Reinigung**

**mit Tauchtropfkörpern
für
6-10000 Einwohner**

- über 90% Reinigungseffekt
- stark schwankend belastbar
- anspruchlos in der Wartung
- niedrigster Energiebedarf
- absolut frostunempfindlich
- preisgünstig durch Vorfabrikation



reines Wasser



ist Leben

Unsere Fachleute, Ingenieur und Chemiker, freuen sich, ihr Abwasserproblem zu lösen und stehen Ihnen zur Beratung unverbindlich zur Verfügung.
In unserem eigenen Labor führen wir jede gewünschte Abwasseruntersuchung durch.
Wir garantieren die Reinigungsleistung aller von uns gebauten Anlagen.
Unser Wartungsservice sichert das dauernde Funktionieren Ihrer Anlage.
Verlangen Sie unsere Besuche und das ausführliche Fabrikationsprogramm!

MECANA SA

Maschinenfabrik 8716 Schmerikon SG Telefon 055-575 61

rolba

**Eine Baumaschine
von ROLBA:**



**Strassenhobel
VOLVO-BM VHK 310**

Kleiner Wendekreis dank
Sperrdifferential. Jetzt auch mit
Drehmomentwandler lieferbar.

ROLBA AG, Dreikönigstr. 35, 8039 Zürich, 051 25 28 64

Heinz

SENN ■ AG

Tel. 062 75444

Oftringen



vermietet

moderne Pneukrane

XYLAMON

Gegen alle Schäden durch
Bläue, Holzwurm, Hausbock,
Schwamm und Fäulnis bewähren
sich XYLAMON Imprägnier-
und Holzschutzmittel

scheller AG zürich

Postfach 8021 Zürich
Telefon 051 32 68 60

apropos Terrassenbelag:

**MAMMUT® und TURICUM®
verwenden wir seit über 50 Jahren
für bituminöse Isolierungen
- durchwegs mit grossem Erfolg!**

(Sagt das nicht genug?)

**AEZ
Asphalt-Emulsion AG
Zürich**

6-84 AEZ

Dr. Juchli



PAM

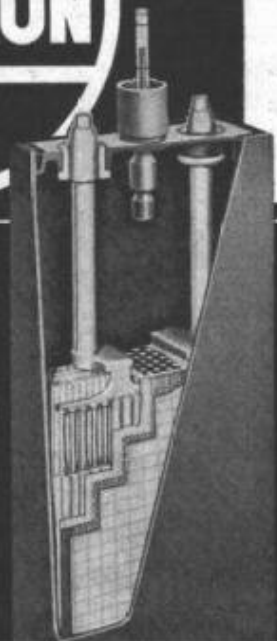

Wir senden
Ihnen gerne Prospekte
und technische
Unterlagen.

**die stationäre
Röhrchenplatten-Batterie**

**FÜR TELEFONZENTRALEN
ELEKTRIZITÄTSWERKE
NOTBELEUCHTUNG
FERNMELDE-SIGNAL- UND
SICHERUNGSANLAGEN**

**Accumulatoren-Fabrik Oerlikon
8050 Zürich**



**Schütze
Deine Sachen
Miete
dp Blachen**



**20 m² Miet-Blachen
nur 50 Rp. pro Tag**

Minimalmiete pro Blache Fr. 3.-, ab Lager.
Standardgrösse 4 x 5 m, Gewicht etwa 15 kg.

dp-Leih-Blachen aus Neopren, einem gummi-
beschichteten, sehr geschmeidigen Nylongewebe.
Brennt nicht, absolut luft- und wasserundurchläs-
sig, fäulnisunempfindlich. Pro Laufmeter 1 Üse.

Blachenvermietungs - AG
Hauptdepot **Alb. Wahlen AG,**
3000 Bern 22,
Telefon 031 41 31 31

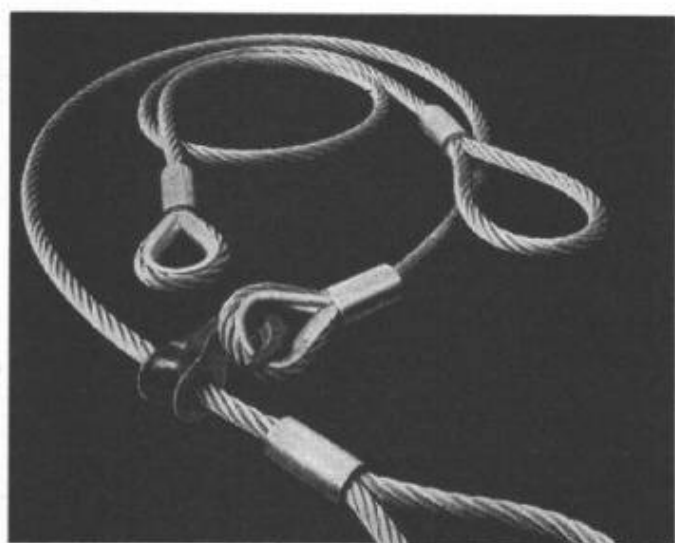

Drahtseil- Struppen

Fatzer AG Romanshorn

Telefon (071) 63 12 32

Winterbauheizungen

durch unsere
günstigen
Mietbedingungen

Luftheizapparate (mobil):
WOLF, NELSON,
KOCOVRK usw.
36 000 bis 100 000 kcal/h
elektrische Warmluft-
ventilatoren, Strahler

roth kippe ag 8055 Zürich

Schaufelbergerstr. 44 Tel. (051) 54 15 35

FÖRDERBANDZUBEHÖR

Beratung

Projektierung

Montagebeihilfe

**STAHLBAU
LAIS & BASEL**

Tel. 061 / 43 55 55

Reparieren Sie Ihre **Baumaschinen**
selbst? Wir offerieren für Ihre Reparatur-
werkstätte

**neue und gebrauchte
Werkzeugmaschinen**



AG Müller Maschinen, Beckenholstrasse 20, Zürich 6/35,
Tel. 051 / 26 46 16/17 **Telex Micro-Matic 5 37 91**

Wehntalerstr. 17 Zürich 57 Tel. 051 261614

Pavillons Mobilwände Hallendächer Saaldecken Holzbau

Müller Sohn + Co MS

Der beste Schutz gegen Rost

Verzinken im Vollbad von Eisen und Blech
Isolieren von Röhren mit Asbest, Glasschleier, Jute und
Polypropylen **Galv. Glanzverzinkung**

Verzinkerei Pratteln AG.

Pratteln (Baselland) - Gegründet 1897 - Tel. (061) 81 50 22

STS

Schweiz. Technische Stellenvermittlung
Service Technique Suisse de placement
Servizio Tecnico Svizzero di collocamento
Swiss Technical Service of employment

Adresse: 8004 Zürich, Lutherstrasse 14, beim Stauffacher, Telefon (051) 23 54 26.

Anmeldung: Mit kombiniertem Anmeldungs-Bewerbungsformular, das bei der STS persönlich, schriftlich oder telefonisch angefordert werden kann (nur einmal auszufüllen).

Einschreibgebühr: Gratis für Mitglieder STV, S.I.A., G.E.P., AEPL, SCV, Fr. 10.— für Nichtmitglieder in der Schweiz für 3 Monate; Fr. 3.— für eine Einzelstelle.

Vermittlungsgebühr: Gratis für Schweizer Stellen, für Schweizer und Ausländer mit Niederlassungsbewilligung. 7% eines Monatsgehältes für kontrollpflichtige Ausländer.

Sprechstunden der STS von Montag bis Freitag von 14.00 bis 18.00 Uhr, Samstagmorgen nur auf spezielle Vereinbarung.

INDUSTRIE-ABTEILUNG

- 6249 **Konstrukteur-, Maschinen-Zeichner** mit Praxis, für Konstruktion von Grossbehältern für Elektro-Filteranlagen. Ing.-Firma Zürich.
- 6247 **Werkzeug-Konstrukteur**, mit mehrjähriger Werkstatterfahrung an autom. Drehmaschinen, für Konstruktion und Ueberwachung der Ausführung von Werkzeugsätzen für Drehautomaten, sowie Keisetätigkeit. Alter 26—30 Jahre. Bedeut. Werkzeugmaschinen-Importfirma New York.
- 6237 **Chemiker (Absolvent HTL)**, für Entwicklungsarbeiten auf dem Gebiet der Cellulose, Papier- und analytischen Chemie im Forschungslabor. Papierfabrik Kt. Solothurn.
- 6227 **Apparatezeichner, evtl. Bauzeichner**, mit mind. 5 Jahren Praxis, für weitgehend selbständige Ausarbeitung von Zeichnungen. Firma für Grossküchenanlagen Zürich.
- 6209 **Diplômé ETS en machines ou dessinateur-constructeur**, ayant déjà pratique construction chaudières et récipients à vapeur, eau chaude et eau surchauffée. Entreprise en Suisse Romande.
- 6205 **Dipl. Ingenieur ETH/EPUL, Maschinenbau**, mit 3—5 Jahren Praxis, wenn möglich Konstruktionserfahrung, zur Beratung betr. Lärmbekämpfung, Entwicklung und Konstruktionen der schalltechn. Massnahmen. Mitarbeit beim Neuaufbau einer Abteilung. Sprachen: Deutsch, Französisch. Idealalter 26—35 J. Fabrik linkes Zürichseeufer. *)
- 6203 **Inspection Engineer** mit mehrjähriger Praxis im allgem. Maschinenbau, für Kontrolle und Abnahme von Fabrikationsanlagen für versch. Bran-

chen. Muttersprache Deutsch oder Franz., sehr gute Kenntnisse beider Sprachen, sowie der engl. Sprache; erforderlich. Alter 30—40 Jahre. Bedeutendes Schweizer Unternehmen Genf. *)

- 6199 **3 Absolventen HTL, Maschinenbau**, mit mind. 10jähriger Praxis in der Konstruktion von Luftseilbahnen, für Konstruktion von Luftseilbahnen. Gute Englischkenntnisse erforderlich. 3-Jahreskontrakt. Vorstellung in der Schweiz. Offerten in engl. Sprache auf STS-Formular. Grosses Industrie-Unternehmen in Indien für seine Luftseilbahnen-Abteilung.

BAU-ABTEILUNG

- 6444 **Absolvent HTL-Hochbau**, mit mehrjähriger Büro- und Bauplatzpraxis, für Beurteilung von Projekten im Rahmen der Förderung des Wohnungsbaues und der Wohnungssanierungen in Berggebieten. (Innen- und Ausendienst, Beratung, Kontrolle.) Muttersprache vorzugsw. Franz. oder Ital., mit Kenntnis der andern Amtssprachen. Eidg. Verwaltung Bern. *)
- 6442 **Hochbauzeichner**, mit Praxis, für Bearbeitung interessanter Bauvorhaben. Eintritt 1. 1. 67. Mittelgrosses Arch.-Büro Zürich.
- 6440 **Absolvent HTL od. qual. Hochbauzeichner**, mit längerer Praxis, für Bearbeitung inkl. Bauleitung-Bauführung vorerst eines Einkaufs-Zentrums mit Hochhaus, Wohnungsprojekte. Eintritt 1. 12. 66 oder 1. 1. 67. Arch.-Büro Luzern.
- 6438 **HT oder Zeichner, mit Praxis**, für Ausführung und Bauleitung von shopping center inkl. Schwimmanlage. Nähe Zürich. Arch.-Büro Zürich.
- 6436 **Dipl. Architekt oder Absolvent HTL**, mit längerer Praxis, für Entwurf, Vorprojektierung, Baulandauswertung und Rentabilitätsberechnung. Eintritt 1. 1. 67. Generalunternehmung, Zürich.
- 6412 **Ingenieur EPF/EPUL ayant pratique en béton armé, génie civil et d'adduction d'eau pour diriger une succursale d'un bureau d'ingénieur à La Chaux-de-Fonds**.
- 6410 **Hochbauzeichner mit Praxis**, für Mitarbeit bei Wettbewerben, Planbearbeitung und evtl. Bauführung bei Wohnbauten. Arch.-Büro Nähe Zürich.
- 6396 **Absolvent HTL Hochbau**, mit Praxis auf dem Gebiet der Vorfabrikation, für Detailbearbeitung und Kostenvorschläge für bedeutende kommunale Aufgaben. Behörde der Stadt Zürich. *)
- 6390 **Tiefbau- oder Eisenbetonzeichner**, für Aufgaben im gesamten Tief- und Eisenbetonbau. Eintritt 1. 1. 67. Ing.-Büro Industrieort Kt. St. Gallen. *)
- 6382 **Dipl. Ingenieur, Tiefbau**, mit Praxis, für Projektierung und Bauleitung grösserer Tiefbaustellen. Arch.-Büro Basel.
- 6358 **2 Absolventen HTL, Hochbau**, mit Praxis, für Ausführung von Hochbauten (vorläufig Pflegeheim-Personalhaus-Schulhaus). Bei Eignung Bauführung vorgesehen. Eintritte ab Januar 67. Arch.-Büro Kt. Aargau. *)

*) Aus Kontingentsgründen nur für Schweizer oder Ausländer mit Niederlassungsbewilligung.

Sie suchen . . .
 . . . ihn?
 . . . sie?

Stellen- und Gelegenheitsanzeigen**Tarif**

Ermässigte Tarifpreise ohne Rabatt für Wiederholungen

1/1 Seite 180 x 259 mm Fr. 432.—	1/4 Seite 180 x 60 mm / 87 x 128 mm Fr. 108.—	1/12 Seite 87 x 40 mm Fr. 36.—
1/2 Seite 180 x 128 mm / 87 x 259 mm Fr. 216.—	1/6 Seite 180 x 40 mm / 87 x 84 mm Fr. 72.—	1/16 Seite 87 x 28 mm Fr. 27.—
1/3 Seite 180 x 84 mm Fr. 144.—	1/8 Seite 180 x 28 mm / 87 x 60 mm Fr. 54.—	1/24 Seite 87 x 18 mm Fr. 18.—

Chiffregebühr Fr. 1.50

Stellengesuche werden nur schriftlich und gegen Vorzahlung des Betrages entgegengenommen (ausser von Mitgliedern des SIA)

Anzeigenschluss: Donnerstag abend der Vorwoche
Anzeigenverwaltung: Mosse-Annoncen AG, 8001 Zürich, Limmatquai 94, Telefon (051) 47 34 00, intern 26
 Postscheckkonto 80 - 1027

Junger

Hochbauzeichner

sucht auf 1. Januar 1967 neuen Arbeitsplatz in Zürich. Offerten unter Chiffre ZJ 8431 an Mosse-Annoncen, 8023 Zürich.

Gesucht per sofort oder nach Vereinbarung

**Bauingenieur
Ingenieur-Techniker HTL**

evtl. Ausländer, zur selbständigen Bearbeitung (vorwiegend Statik) interessanter Bauaufgaben des Hoch-, Industrie- und Brückenbaues. Gute statische und konstruktive Kenntnisse sind erwünscht.

Wir bieten angenehmes Arbeitsklima, zeitgemässe Entlohnung, Fünftagewoche. Bei Eignung Dauerstelle.

W. Brunner, dipl. Ing. ETH / SIA
 Ingenieurbüro, Dietikon, Telefon 88 86 46

Architekt

dipl. ETH, mit mehrjähriger Erfahrung, sucht Stelle mit Verantwortung, Raum Zürich bevorzugt. Offerten sind erbeten unter Chiffre ZS 1634 an Mosse-Annoncen, 8023 Zürich.

Ich suche für mein Ingenieurbüro

Eisenbetonzeichner

für interessante Bauaufgaben auf Eisenbeton-Hochbau und Vorfabrikation. Dauerstellen, 5-Tage-Woche, Pensionskasse, fortschrittliche Arbeitsbedingungen in angenehmem Arbeitsteam.

Eintritt 1. Januar 1967 oder nach Uebereinkunft. Anmeldung schriftlich oder telefonisch an

Walter Böhler, dipl. Ing. ETH/SIA
 Obere Bahnhofstrasse 46
 8648 Rapperswil

COURVOISIER

Verkauf
Vermietung
Service

Tunnel-
bohrmaschinen, Bohrma-
schinen auf Raupen, Abbau-
hämmer, Sumpfpumpen
Bohrhämmer, Bohrstäbe, Bohr-
kronen, Kompressoren, fahrbar
stationär

BAU MASCHINEN

COURVOISIER & CO AG Gottstattstr. 24
2501 BIEL Telephone 032/41171



Millimeter-
Lichtpaus-
und Paus-
papiere

AL

ED. AERNI-LEUCH BERN



HEER-OLTEN

Fabrik für
Gelochte Bleche
Streckmetall
HEER-
Kabelkanäle
(Platt)

Lagergestelle
HEER-IDEAL
(Platt)

062 / 5 66 33

Leistungsfähig - Individuell - Seit 1975

Architekturmodelle

Architekturmodelle
in Gips, Holz, Plexiglas
termingerecht und in
tadelloser Ausführung

Zeborowsky & Schalk
Neumarkt 10, Zürich 1
Tel. 34 22 16

Gemeinde Aarburg

Auf unserer Bauverwaltung ist die Stelle eines

Tiefbau- oder Vermessungs- technikers, evtl. Zeichners

wieder zu besetzen.

Anforderungen: — Ausbildung als Tiefbau- oder Vermessungstechniker, evtl. Zeichner
— Zuverlässiges und rasches Arbeiten
— Gewandtheit im Verkehr mit Behörden und Privaten.

Geboten wird: — Weitgehend selbständige Tätigkeit im allgemeinen Tiefbau
— Mithilfe bei Planungsarbeiten
— Angenehmes Arbeitsklima
— Fünftagewoche
— Pensionskasse
— Treueprämie

Weitere Auskunft erteilt die Bauverwaltung, Tel. 062/7 34 18.

Anstellungsbedingungen: — Nach Vereinbarung im Rahmen des Dienst- und Besoldungsreglementes.

Bewerbung: — Mit den üblichen Unterlagen und Angabe des Lohnanspruches bis 25. November 1966 an die Bauverwaltung Aarburg.

Gemeinde Riehen

Stellenausschreibung

Bei der Gemeindeverwaltung Riehen ist die Stelle eines

Bauverwalters

zu besetzen.

Tätigkeitsbereich: Ueberwachung der Ausführung von Hoch- und Tiefbauarbeiten und Unterhalt der bestehenden Anlagen.

Erfordernisse: Abgeschlossene Ausbildung als Ingenieur-Techniker HTL, praktische Erfahrung im Tätigkeitsbereich.

Besoldung: nach Vereinbarung: Der Beitritt zur Pensionskasse ist obligatorisch.

Antritt: sobald als möglich.

Anmeldung: Bewerber sind gebeten, sich handschriftlich, mit Angabe der Personalien, des Bildungsganges und der bisherigen Tätigkeit unter Beilage von Zeugnisabschriften, Referenzen und Foto zu melden.

Gemeindeverwaltung Riehen BS

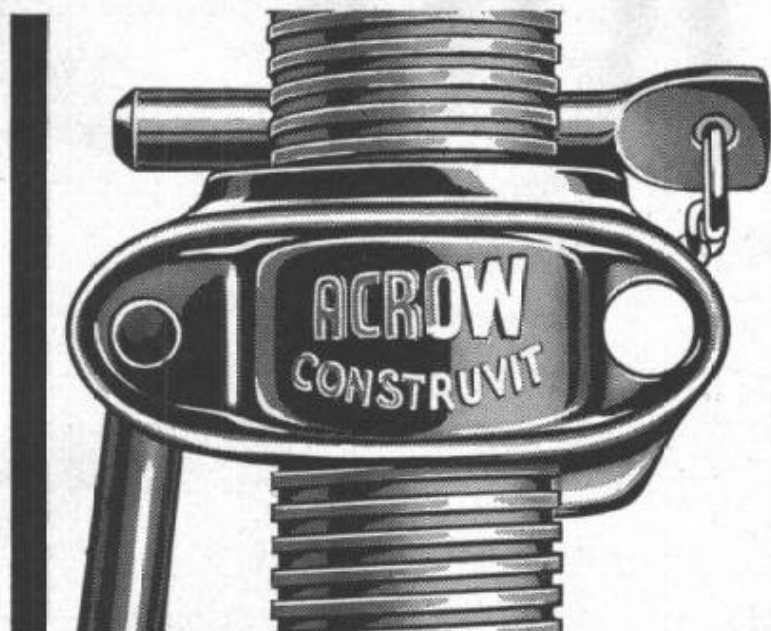

ACROW Deckenstützen

Ein Artikel von Weltruf!

Die meistverkaufte Stütze der Welt. Stellmutter aus hochwertigem Temperguß mit automatischem Gewindereiniger. Vier Größen für Abstützungen von 120 bis 485 cm Höhe.

Verlangen Sie unseren detaillierten Prospekt, der Ihnen die Eigenschaften und Vorteile der ACROW-Deckenstützen umfassend erläutert.

Construit S.A. Lyss
032 84 24 05-07

32-jähriger

Architekt-Techniker

versiert in Entwurf und Bauleitung, sucht entsprechenden Wirkungskreis in der Stadt Zürich oder Umgebung. Offerten unter Chiffre ZB 1636 an Mosse-Annoncen, 8023 Zürich.

Junger

dipl. Hochbautechniker mit Praxis

sucht per sofort interessante Stelle in Architekturbüro im Kanton Graubünden. Offerten sind erbeten unter Chiffre ZU 8430 an Mosse-Annoncen, 8023 Zürich.

Junger Hochbauzeichner

sucht auf Ende November interessante Stelle in modernes Büro. Raum Zürich, St. Gallen, Chur werden bevorzugt (aber nicht Bedingung). Offerten sind erbeten unter Chiffre ZR 8435 an Mosse-Annoncen, 8023 Zürich.

An qualifizierten Hochbauzeichner im Raume Zürich Projekt- und Werkpläne in **Heimarbeit**

zu vergeben. Nur sehr gute Darsteller. Offerten an Tel. 051 / 95 46 16.

Burckhardt, Architekten SIA, Basel

suchen per sofort oder nach Uebereinkunft

Entwurfs-Architekten

Erfordernisse: ETH-Diplom
praktische Erfahrung im Projektieren
schweiz. Nationalität.

Geboten wird: interessante Aufgaben im In- und Ausland.

Gleichzeitig suchen wir

2-3 qualifizierte Zeichner

Offerten mit Gehaltsanspruch und Foto sind zu richten an:

Burckhardt, Architekten SIA, Postfach 423, 4002 Basel

Kantonale Bauschule Aarau

Auf Beginn des Schuljahres 1967/68 sind

vier Lehrstellen für bautechnische Fächer

zu besetzen.

Das Lehrpensum umfasst insbesondere den Unterricht in Baukonstruktion, Werkzeichnen, Bauplatzinstallation, Gerüstung, Schalung, Spriessung, Strassen-, Brücken- und Wasserbau, Rechnen, Algebra, Geometrie, Baustatik und verwandte Fächer.

In den Klassen für Poliere im Steinbau und Holzbau und für Bauführer.

Die Zuteilung der Fächer erfolgt je nach der Ausbildung und der praktischen Erfahrung des Gewählten.

Bewerber mit entsprechender Ausbildung und Praxis, die sich zur Unterrichterteilung an erwachsene Schüler hingezogen fühlen, werden eingeladen, Auskunft über die Anstellungsbedingungen und über die einzureichenden Unterlagen beim Rektorat der Kant. Bauschule Aarau einzuholen.

Bewerbungen sind bis zum 3. Dezember 1966 dem Rektorat der Kant. Bauschule, Bahnhofstrasse 79, 5000 Aarau (Telefon 064 / 22 21 43), einzuholen.

Unsere technische Forschungsabteilung sucht für Entwicklungsaufgaben und Materialuntersuchungen auf dem Gebiet der Betontechnologie, der Kunststoffe im Bauwesen und der Vorfabrikation

Bauingenieur-Techniker HTL

die Freude an selbständiger Arbeit und Sinn für zweckgebundene Forschung haben. Fremdsprachenkenntnisse kommen Ihnen im Verkehr mit unseren ausländischen Gesellschaften sehr zugute. Jüngeren Bewerbern ist die Gelegenheit zur Einarbeitung in die Spezialgebiete der modernen Baustoffe geboten.

Wir danken Ihnen zum voraus für Ihre handschriftliche Bewerbung mit den üblichen Unterlagen.



Kaspar Winkler+Co.

FABRIK FÜR CHEMISCHE BAUSTOFFE ZÜRICH 48 TEL. 051 62 40 40
ZÜRICH CHUR ST. GALLEN LUZERN BERN BASEL LAUSANNE

Personaldienst, Tüffenwies 16, 8048 Zürich, Tel. 051 / 62 40 40

Mittleres Unternehmen auf dem Platze Basel sucht

Hochbautechniker

mit Praxis als Bauführer für die Bearbeitung und Ueberwachung von vielseitigen baulichen Aufgaben.

Einem gut ausgewiesenen Bewerber mit Verantwortungsbewusstsein, guter Allgemeinbildung und Französischkenntnissen bieten wir einen ausbaufähigen leitenden Posten.

Gut ausgebaute Pensionsversicherung, Fünftagewoche.

Wir erwarten Ihre Offerte mit Lebenslauf, Foto, Referenzen und Angabe des frühesten Eintrittstermins unter Chiffre N 83701 a an Publicitas AG, 4001 Basel.

Junger Hochbauzeichner

mit 2 Jahren Praxis sucht per sofort Stelle als Zeichner (Bauführung auf kleines Büro im Gebiete Neuenburg oder Lausanne, evtl. Zürich—Winterthur.

Offerten sind erbeten unter Chiffre ZH 8377 an Mosse-Annoncen, 8023 Zürich.

Bautechniker-Architekt

mit vieljähriger Büro- und Bauplatzerfahrung, speziell Voranschläge, Devisierung, Konstruktions- und Werkpläne, Abrechnungen usw., sucht mangels Aufträgen entsprechende selbständige Dauerstelle im Raume Zürich. Offerten sind erbeten unter Chiffre ZT 1633 an Mosse-Annoncen, 8023 Zürich.

Routinierter Bauführer

mit langjähriger Erfahrung im Wohnungsbau

übernimmt örtliche Bauführung

Eigenes Büro vorhanden. Beste Referenzen.
Offerten unter Chiffre ZI 8429 an Mosse-Annoncen 8023 Zürich.

An selbständiges Arbeiten gewöhnter

Bauführer (40jährig)

mit vielseitiger Erfahrung im Hochbau sucht interessante Stelle. Zürich oder Umgebung bevorzugt.

Offerten unter Chiffre 8424 ZM an Mosse-Annoncen 8023 Zürich.

Ingenieurbüro in Luzern sucht

Tiefbautechniker Eisenbetonzeichner

für die Mitarbeit an grösseren Objekten des Hoch- und Tiefbaues.

Wir bieten moderne Anstellungsbedingungen und abwechslungsreiche Arbeit in einem jüngeren Team.

Beck + Pfäffli, dipl. Bauingenieure ETH/SIA
Luzern, Telefon 041 / 2 97 53

Auf Ingenieurbüro in Zürich gesucht :

Tiefbauzeichner

Wollen Sie in einem Team von 10 bis 12 Ingenieuren, Technikern und Zeichnern mitarbeiten? Wir projektieren und bauen Wasserversorgungs- und Abwasserreinigungs-Anlagen, Kanalisationen und Strassen.

Ihr Einsatz als Chef unseres Zeichnungsbüros sowie Ihr Lohn hängen von Ihren Leistungen ab.
Stellenantritt im März 1967.

Schreiben Sie unter Beilage der üblichen Offert-Unterlagen an
Wegenstein + Schmid, Bauingenieure SIA
Sprecherstrasse 8, 8032 Zürich

Wir suchen per sofort oder nach Uebereinkunft

Hochbauzeichner

für die Planbearbeitung eines modernen Ladenzentrums mit Wohnhochhaus.

Wir bieten gute Verdienstmöglichkeiten, angenehmes Arbeitsklima und fortschrittliche Personalversicherung.

Architektengemeinschaft Kreuzstrasse
Luzernerstrasse 137, 4665 Oftringen,
Telefon 062 / 7 65 34

Lehmann, Spöglar + Morf, Arch. ETH/SWB
5600 Lenzburg

Bruno, Rüeegg, dipl. Hochbautechniker
4665 Oftringen

Baufachmann

mit langjähriger Erfahrung in leitender Stellung, mit guten Sprachkenntnissen, sucht neue Tätigkeit als

Bauleiter

in

Generalunternehmung

Ingenieur-Büro

Wasserkraftwerk

Nähere Kontaktnahme erbelen unter Chiffre FZ 7916 an Mosse-Annoncen, 8023 Zürich.

Bekannte Stahlbauunternehmung sucht einen jüngeren Ingenieur-Techniker HTL, welcher nach entsprechender Einarbeitung die selbständige

Leitung der Montageabteilung

übernehmen könnte. Diese anspruchsvolle Tätigkeit umfasst neben der engen Zusammenarbeit mit den technischen Büros resp. Werkstätten den wirksamen Einsatz und die administrative Führung der unterstellten Montageleiter und Montagegruppen. Für diese Aufgabe kommen nur initiative und verantwortungsbewusste Bewerber (Schweizer Bürger) in Frage.

Interessenten mit entsprechenden Voraussetzungen richten ihre Anmeldung mit Lebenslauf, Zeugnisschriften und Gehaltsanspruch unter Chiffre 12396-42 an Publicitas AG, 8021 Zürich.

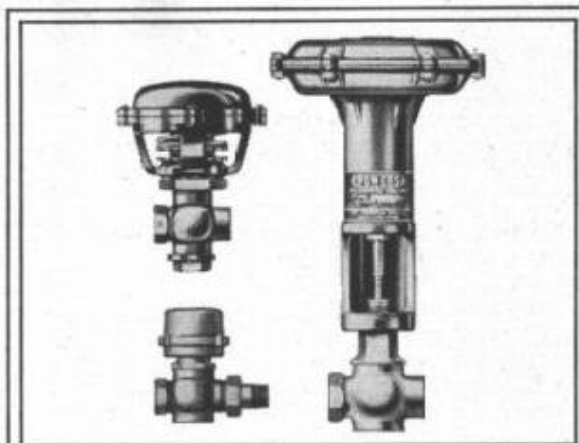

Pneumatische Steuer- und Regelgeräte der Heizungs- und Klimatechnik

POWERS pneumatische Stellventile eignen sich ausgezeichnet für alle Regelungsaufgaben in der Heizungs- und Lüftungstechnik. (Über 70 Jahre Erfahrung!) Bitte rufen Sie uns an! Wir senden Ihnen gerne unsere ausführlichen Unterlagen.



CARLO GAVAZZI



CARLO GAVAZZI AG.
Gesellschaft für Mess- und Regeltechnik

Kanzleistr. 80 Postfach C-1-8026 Zürich/Schweiz Tel. 051/449330
Telex 52308 gavazzi zurich Telegramme OHEAT Zürich



PREISWERK & ESSER

Stahlhochbau Schlosserei

Brückenbau Metallbau

Behälter Silos Ingenieurbüro

Basel

Schönaustr. 10

Tel. (061) 22 46 88

Bauunternehmung im Kanton Bern sucht

jungen Bauingenieur

womöglich mit Praxis im Hoch- und Tiefbau, für Vorbereitung und Leitung grösserer Bauobjekte. Aussichtsreiche Dauerstelle.

Anfragen oder Offerten mit Angaben über Lehrgang und bisherige Tätigkeit unter Chiffre U 40657 an Publicitas AG, 2501 Biel.

2 Bauzeichner-Konstrukteure

mit besten Referenzen suchen neuen Wirkungskreis auf Architekturbüro in Zürich oder linkes Seeufer (auch einzeln).
Praxis in allen vorkommenden Arbeiten.

Offerten sind erbeten unter Chiffre ZH 1618 an Mosse-Annoncen, 8023 Zürich.

Ziel unserer Unternehmung: besser, billiger und schneller zu bauen, durch den Einsatz von modernen, industriellen Planungs- und Fabrikationsmethoden. Dafür brauchen wir qualifizierte Fachleute.

Als weiteren Mitarbeiter suchen wir einen ausgeglicheneren

Architekt-Techniker HTL als Bauleiter

der sämtliche Aufgaben des Architekten-Bauführers selbständig übernimmt.

Es soll ein Baufachmann sein, der Freude an der Realisierung von modernen, architektonisch hochstehenden Bauvorhaben hat und an selbständiges, verantwortungsbewusstes und initiatives Arbeiten gewöhnt ist.

Sie finden bei uns eine vielseitige und entwicklungsfähige Dauerstelle mit guten Verdienstmöglichkeiten und hohen Sozialleistungen.

Wir erwarten gerne Ihre schriftliche Bewerbung mit den üblichen Unterlagen.

PEIKERT BAU AG
Industriestrasse 22, 6300 Zug

Hochbautechniker

mit vielseitiger, langjähriger Erfahrung sucht Heimarbeit. Offerten sind erbeten unter Chiffre ZK 1626 an Mosse-Annoncen, 8023 Zürich.

Student HTL (Hochbauzeichner)

sucht Heimarbeit. — Offerten sind erbeten unter Chiffre ZI 1620 an Mosse-Annoncen, 8023 Zürich.

Bauingenieur

sucht neuen Wirkungskreis auf den Gebieten der Abwasserreinigung, Kanalisation, Wasserwirtschaft oder im allgemeinen Tiefbau. Beginn: Neujahr 1967. Offerten unter Chiffre OFA 2413 Zo an Orell Füssli-Annoncen AG, 8022 Zürich.

Hochbauzeichner

sucht in Zürich neuen Arbeitsplatz (Halbtagsstelle) in einer Bauunternehmung oder in Architekturbüro zur Bearbeitung laufender Bauaufgaben. Eintritt Januar 1967.

Offerten sind erbeten unter Chiffre ZN 8424 an Mosse-Annoncen, 8023 Zürich.

Junger

Bauzeichner (Eisenbeton)

möchte sich verändern und sucht per sofort gute, interessante Stellung. Maschinenschreibkenntnisse sowie etwas Italienisch- und Französischkenntnisse vorhanden. Möglichst Raum Zürich—Luzern.

Offerten unter Chiffre ZL 8425 an Mosse-Annoncen, 8023 Zürich

Jüngerer, erfahrener

Bauingenieur

mit mehrjähriger Praxis in der Unternehmung und Projektierung auf dem Gebiete des Strassen- und Kraftwerkbaues, Abwasserreinigungs- und Wasserversorgungsanlagen, sucht verantwortungsvolle und selbständige Tätigkeit.

Angebote erbeten unter Chiffre ZM 8418 an Mosse-Annoncen, 8023 Zürich.

Wir suchen für sofort oder nach Uebereinkunft bestausgewiesenen

Bautechniker

für die selbständige Bearbeitung von grösseren, interessanten Spezialaufgaben. Bei Eignung Dauerstelle.

Guhl + Lechner + Philipp, dipl. Architekten SIA/SWB
Neptunstrasse 20, 8032 Zürich, Telefon 34 74 80

Kantonales Technikum Burgdorf

Aufnahmeprüfung

an den Abteilungen Hochbau, Tiefbau, Chemie, Maschinentechnik und Elektrotechnik (Starkstrom- und Nachrichtentechnik) zum Eintritt in das I. Semester.

Montag, den 23. Januar 1967.

Anmeldungen sind vom 1. Dezember 1966 bis 10. Januar 1967 schriftlich an die Direktion des Technikums zu richten. Anmeldeformulare sind bei der Kanzlei des Technikums oder bei den Gewerbeschulen erhältlich.

Der Direktor: Schulthess

VACAIR braucht ER...

Ihr Oelbrenner



Hch. Kündig + Cie., 8620 Wetzikon

Als Hausbesitzer mit Oelfeuerung ist Ihnen sicher bekannt, dass Verbrennung Sauerstoff verlangt. Sauerstoffmangel setzt den Wirkungsgrad der Verbrennung herab und hat Schäden an Ofen und Kamin zur Folge. Durch das landläufig offene Fenster wird dem Heizraum beharrlich Kaltluft zugeführt. Die nachteiligen Folgen: Kaminschäden, Abkühlung im Heizraum und in benachbarten Räumen, das heisst Mehrverbrauch an Brennstoff sowie Einfriergefahr.

Abt. Industriebedarf, Kraizstrasse 21
Telefon (051) 77 09 34

Unsere Heizraum-Belüftungsklappe «Vacair» (Patent Nr. 369 872) schliesst alle diese Nachteile aus. Auf dem Luftansaug-Prinzip beruhend, verschafft sie der Heizung jederzeit die richtige Dosis Frischluft, schliesst aber sofort automatisch, wenn der Brenner abstellt.

Einfachste Montage im Fensterrahmen oder durch Versetzen in der Aussenwand. Auskunft und Einbau durch Heizungs- und Oelfeuerungsfirmen. Verlangen Sie unverbindlich Prospekt und Preisliste bei der Generalvertretung.

Wir sind eine Hoch- und Tiefbauunternehmung mit etwa 600 Mitarbeitern. Im Rahmen einer organisatorischen Umgestaltung unseres Betriebes suchen wir einen

Leiter der Tiefbauabteilung

Die Tiefbauabteilung betätigt sich auf den Gebieten des alpinen Kraftwerkbaues, des Stollenbaues, des allgemeinen Tiefbaues und des Strassenbaues. Ein qualifizierter Mitarbeiterstab ist vorhanden.

Als obersten Leiter der Tiefbauabteilung stellen wir uns einen dipl. Bauingenieur vor, welcher die notwendigen Erfahrungen mitbringt oder die Bereitschaft hat, sich rasch einzuarbeiten. Unser neuer Mitarbeiter muss über die notwendige Durchschlagskraft verfügen, um seine Abteilung souverän zu leiten und das notwendige Flair für Verhandlungen mit Bauherren und Amtsstellen mitbringen. Sprachkenntnisse sind von Vorteil.

Angebote mit den üblichen Unterlagen sind zu richten unter Chiffre 81087 HO an Publicitas, 4600 Olten.

Wir suchen als Abschnittsbauleiter für eine vielseitige Grossbaustelle

Bauingenieur

mit Erfahrung in allgemeinen Tiefbauarbeiten. Eintritt: 1. Januar 1967 oder nach Uebereinkunft.

Bewerber, die Interesse an einer ausbaufähigen Stelle in einem angenehmen Arbeitsklima haben, sind gebeten, ihre Offerte zu richten an

Gebrüder Gruner, Ingenieurbureau
Nauenstrasse 7, 4002 Basel.



WALTER J. HELLER AG.
BAUNTERNEHMUNG
SION BERN ILANZ

Architekturbüro am mittleren rechten Zürichseeufer sucht jüngeren, qualifizierten

Bautechniker / Bauzeichner

für die selbständige Planbearbeitung. Angenehmes Arbeitsklima, Fünftagewoche, Leistungslohn. Eintritt nach Vereinbarung. Offerten mit den üblichen Unterlagen unter Chiffre ZW 8165 an Mosse-Annoncen, 8023 Zürich.

Wir vermieten neuen

POCLAIN-Bagger TY 45

mit geübtem, zuverlässigem Fahrer. Sehr günstige Bedingungen.

Anfragen an:

K. Wunderlin & Co., Bauunternehmung, 4314 Zeiningen AG.
Tel. 061 / 88 13 12



Stellenausschreibung

Zur Ergänzung des Personalbestandes ist beim **Stadtplanbüro** des Baudepartementes Basel-Stadt zur Bearbeitung vielseitiger Planungs-Aufgaben die Stelle eines

Vermessungs- oder Tiefbauzeichners

zu besetzen.

Verlangt werden entsprechende Berufslehre, praktische Tätigkeit auf diesem Gebiet, einwandfreier Leumund und gesundheitliche Tauglichkeit.

Besoldung nach Uebereinkunft im Rahmen der gesetzlichen Vorschriften.

Handschriftliche Anmeldungen **jüngerer Bewerber** sind, unter Angabe der Personalien, des Bildungsganges, der bisherigen Tätigkeit, des Gehaltsanspruches und des allfälligen Termines des Stellenantrittes bis spätestens 30. November 1966 an das Sekretariat des Baudepartementes, 4001 Basel, einzureichen.

Basel, den 22. Oktober 1966

Baudepartement Basel-Stadt

Kleineres Architekturbüro im Kanton Zürich sucht tüchtigen, zuverlässigen

Bautechniker / Bauzeichner

für die selbständige Planbearbeitung, Devisierung und Kostenvoranschlag für vielseitige, interessante Bauaufgaben. Kenntnisse in der Bauleitung erwünscht. Fünftagewoche. Gut ausgewiesene Bewerber, welche auf eine Dauerstelle reflektieren, wollen sich unter Beilage der üblichen Unterlagen melden unter Chiffre ZD 7897 an Mosse-Annoncen, 8023 Zürich.

Strassen- und Baudepartement des Kantons Thurgau

Das kantonale Tiefbauamt sucht zur Bearbeitung interessanter Strassenbauprobleme einen

Tiefbauzeichner

Wir bieten abwechslungsreiche Tätigkeit in jungem Team. Pensionskasse, Fünftagewoche, Besoldung nach Vereinbarung im Rahmen der Besoldungsverordnung (Besoldungsrevision in Aussicht). Eintritt nach Vereinbarung.

Offerten sind unter Beilage von Lebenslauf und Zeugnissen mit der Aufschrift «Stellenbewerbung» an das Strassen- und Baudepartement des Kantons Thurgau in Frauenfeld einzureichen.

Auskunft erteilt gerne das kantonale Tiefbauamt, Frauenfeld,
Tel. 054 / 7 31 61

Bekanntes mittelgrosses Ingenieurbüro der Nordschweiz sucht per sofort oder nach Uebereinkunft einen

Tiefbauzeichner

für die Bearbeitung von Strassenprojekten, Kanalisationen, Abwasserreinigungsanlagen und Brückenprojekten.

Angenehmes Arbeitsklima, Fünftagewoche, Leistungsalär, bei Eignung Dauerstelle.

Zuverlässige Mitarbeiter mit guten Berufskennntnissen und wenn möglich etwas Praxis wollen ihre handschriftliche Bewerbung mit den üblichen Beilagen richten an Chiffre ZR B422 der Mosse-Annoncen AG, Zürich 23.

Gesucht für interessante Bauten

Bautechniker Bauzeichner

mit Praxis in Detailbearbeitung und Devisierung.

Heini Buff, dipl. Architekt ETH/SIA
Braucherstrasse 50, 8400 Winterthur, Telefon 052 / 22 15 41



Durobeton ADHUNZIKER-OR

Rohre

unarmierte Spezialbeton-Rohre
mit Glockenmuffen für Rollringe
und mit Spitzmuffen

Ingenieurbüro in Zürcher Vorortsgemeinde sucht in leitende Position

dipl. Ing. ETH

mit mehrjähriger Praxis als Statiker und Konstrukteur im Eisenbetonbau (evtl. Vorfabrikation).
Sehr gute Entlohnung, Fünftagewoche, zeitgemässe Sozialleistungen. Bewerbungen unter Chiffre ZH 8415 an Mosse-Annoncen, 8023 Zürich.

Ich bin kurzzeitig in der Rekrutenschule und suche auf **1. Dezember 1966**, womöglich im Kanton Tessin oder in der Nordwestschweiz eine Stelle als

Eisenbetonzeichner

Ich habe eine Berufslehre absolviert und verfüge über einige Monate Praxis in einem Baugeschäft.
Zu persönlicher Vorstellung bin ich gerne bereit.
Offerten sind zu richten an
Peter Huber, Zielackerstrasse 38, 8500 Frauenfeld



DIREKTION
DER ÖFFENTLICHEN BAUTEN
DES KANTONS ZÜRICH

Ingenieur-Techniker HTL

(Fachrichtung Tiefbau)

Bauzeichner (Tiefbau)

(Tiefbau)

HILFSZEICHNERINNEN oder INGENIEURGEHILFINNEN

Das Tiefbauamt des Kantons Zürich sucht für seine Abteilungen Verkehrsplanung, Bau von National- und Hauptstrassen, Technische Gruppen des Strasseninspektorates und für die Gruppe Grafik und Modellbau Mitarbeiterinnen und Mitarbeiter aus den genannten Berufsgruppen.

Die Arbeitsorte für die Ingenieur-Techniker HTL sind Zürich oder Winterthur, für alle übrigen Zürich. Der Aufgabenbereich umfasst die Mitarbeit in Planung, Projektierung und Bauleitung, je nach Ausbildung und Erfahrung. Für Ingenieur-Techniker HTL und Bauzeichner ist der Nachweis über eine abgeschlossene Berufsausbildung unerlässlich.

Interessenten (Schweizer Bürger) laden wir ein, eine Kurzofferte unter Angabe der Personalien, Bildungsgang und Gehaltsanspruch sowie des Eintrittstermins an das Personalbüro des

Tiefbauamtes des Kantons Zürich, Walchetur, 8090 Zürich, zu richten.

Tiefbautechniker

In leitender Stellung, mit langjähriger Erfahrung in Projektierung, Bauführung und Verwaltungswesen sowie den nötigen Kenntnissen im privaten und öffentlichen Recht, sucht im Rahmen eines Bauverwalters eine verantwortungsvolle Aufgabe in **Gemeindeverwaltung**. Offerten sind erbeten unter Chiffre ZK 8432 an Mosse-Annoncen, 8023 Zürich.

Suche per sofort

jüngeren Hochbauzeichner

hauptsächlich für die Bearbeitung von Ausführungsplänen gepflegter Wohnbauten. Fünftagewoche.

Handschriftliche Offerten mit Angaben über Bildungsgang und Praxis sind erbeten an

Hans Gachnang, Architekt SIA, Bederstrasse 51, 8002 Zürich

Wir suchen für unsere Büros

Tiefbautechniker

und

Eisenbetonzeichner

für die Bearbeitung von Projekten des allg. Tiefbaus sowie Hochbauten.

Bitte melden Sie sich bei

Gianesi + Briner

dipl. Ing. ETH / SIA

8703 Erlenbach, Tel. 051 / 90 63 40

8952 Schlieren, Tel. 051 / 98 63 71



prenorm

– Betonbalkendecken

minimale
Baufeuchtigkeit

gesundes Raumklima

Zürcher Ziegeleien Telefon 051/35 93 30

compriband

für alle Fugendichtungen

normal oder selbstklebend schwarz oder grau

Generalvertretung
ROGER FREY, dipl. Ing. ETH
8039 Zürich Beethovenstrasse 47
Tel. 051-23 33 64

30jähriger

Bauführer – Techniker

versiert in allen Fachgebieten (ausgenommen Projekt) sucht verantwortungsvollen Posten im Raume Zürich und Umgebung.
Anfragen unter Chiffre ZP 1635 an Mosse-Annoncen, 8023 Zürich.

Dipl. Architekt ETH

übernimmt Heimarbeit.

Erfahrung in Industrie- und Verwaltungsbau, Basel und Umgebung bevorzugt.
Offerten unter Chiffre A 55662 Q an Publicitas AG, 4001 Basel.

Gesucht per sofort oder nach Uebereinkunft initiative

Hochbauzeichner

(evtl. Hochbautechniker)

für interessante Bauaufgaben in kleineres Büro nach Birmsdorf ZH, für die selbständige Bearbeitung von Projekten, Werkplänen, Devis und Bauführung.
Für tüchtige Bewerber gut bezahlte Dauerstelle.
Offerten mit den üblichen Unterlagen unter Chiffre ZU 7920 an Mosse-Annoncen, 8023 Zürich.

Techniker – Bauführer

mit einigen Jahren Praxis gesucht zur selbständigen Bearbeitung von Umbauarbeiten und kleineren Neubauten, sowie Ueberwachung grösserer Bauvorhaben. Deutsch und Französisch erforderlich.
Schweizer Bürger.

Offerten mit Lebenslauf, Referenzen und Angabe des Gehaltsanspruches erbeten an

MAUS FRÈRES S.A., Postfach 316, 1211 Genève 1

Éternit

Zur Entlastung des Chefs unseres technischen Büros suchen wir einen jüngeren

Hochbautechniker HTL

evtl. einen bestqualifizierten Bauzeichner mit mehrjähriger Praxis und abgeschlossener Maurer- oder Zimmermannslehre.

Arbeitsgebiet: Stellvertretung des Chefs
Bearbeitung von Projekten
Erstellung von Materialauszügen
Preisberechnungen
Ausarbeitung von Offertunterlagen
Behandlung von Isolationsfragen inkl. Berechnung
Technische Kundenberatung im Zusammenhang mit unserer Aussendienstorganisation.

Zur Erfüllung dieser Aufgaben steht im technischen Büro der notwendige Stab von Mitarbeitern zur Verfügung. Wir bieten zeitgemässe Anstellungsbedingungen, Fünftagewoche, Pensionskasse.

Handschriftliche Offerten mit Lebenslauf, Zeugniskopien, Foto und Angabe des Gehaltsanspruches sind erbeten an **ETERNIT AG, Personalabteilung**, 8867 Niederurnen

seit 1843



Dampfkessel +
Heisswasserkessel

jeder Grösse +
für jeden Zweck

PROVAP

Vertretung und Service:

PROVAP AG (031) 501255
Dampfkessel und Apparatebau
3202 Frauenkappelen bei Bern



Unsere Schalungen stecken nicht mehr in den Kinderschuhen. Wir haben die Probleme des grossflächigen Schalens genau studiert.

Heute sind wir soweit, dass wir Ihnen ein lückenloses Schalungsprogramm anbieten können. Entwickelt und erprobt in Zusammenarbeit mit Fachleuten. Bitte, verlangen Sie Unterlagen oder den Besuch unseres Fachmannes.



Grossflächenschalung System KONSTAL



Grossflächenschalung System WERAL



Conrad Kern AG 8105 Regensdorf Telefon 051 712121

Zweigstellen in: 3052 Zollikofen Telefon 031 / 57 32 22
4123 Allschwil Telefon 061 / 38 87 14
6517 Arbedo Telefon 092 / 5 93 17

Baugrund- und Fundationsprobleme?

DICHT

löst sie!

Wir liefern Ihnen die Grundlagen:

- Aufschlussbohrungen
- Entnahme ungestörter Bodenproben
- Laboruntersuchungen

Wir beraten Sie und führen aus:

- Fertigpfähle
- Ortsbetonpfähle:
 - Rammpfähle System «Delta»
 - Bohrpfähle System DAG
 - bis 120 cm Durchmesser
- Pfahlwände
- Baugrubensicherungen
- usw.

Weitere Spezialarbeiten:

- Wasserbohrungen
- Grundwasserfassungen
- Pumpversuche
- usw.

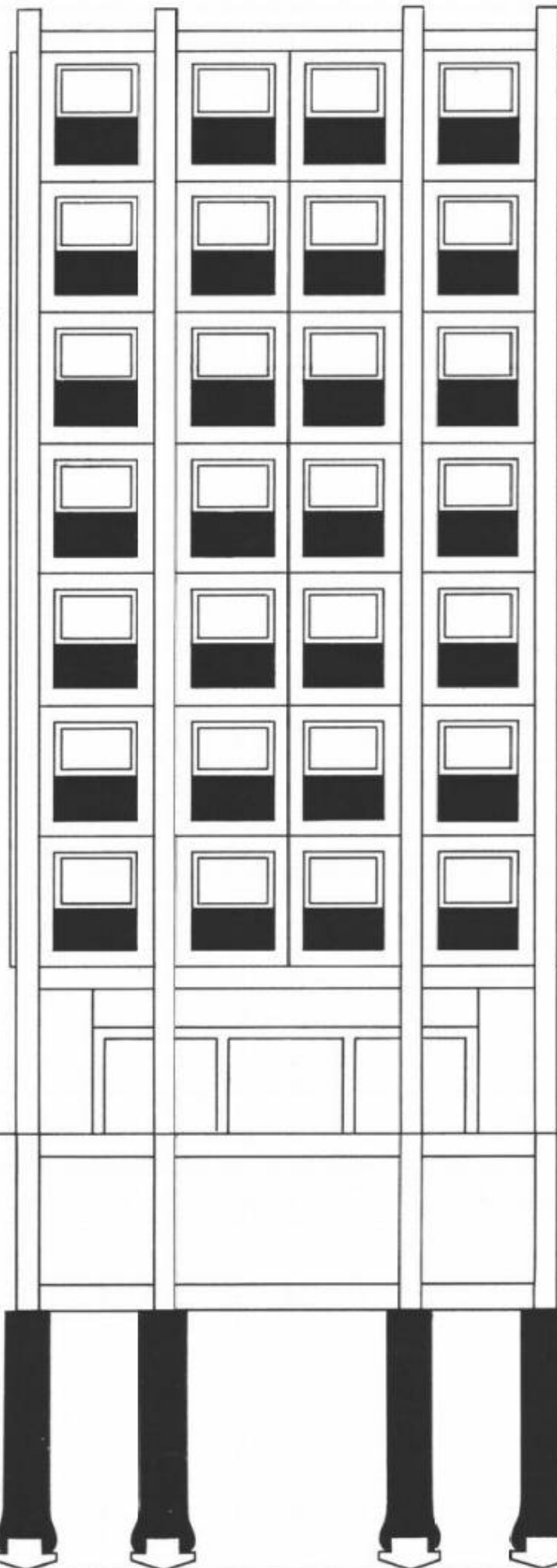

haettenschweiler

Wenden Sie sich an DICHT AG

St. Gallen
Rosenbergstrasse 76
Tel. 071 231645

Luzern
Hallwylweg 10
Tel. 041 22465

Bern
Schwanengasse 3
Tel. 031 227277